



Delco Remy



ਵਿਸ਼ੇਸ਼ਤਾਵਾਂ

ਉੱਚ-ਆਉਟਪੁੱਟ ਮਾਡਲ 100 ਤੋਂ 145
ਐਪਸ, 12-ਵੋਲਟ 50 ਤੋਂ 70 ਐਪਸ, 24-
ਵੋਲਟ

ਐਪਲੀਕੇਸ਼ਨਾਂ
ਵੱਡੇ ਅਤੇ ਦਰਮਿਆਨੇ-ਰੇਂਜ ਦੇ ਹਾਈਵੋਅ 'ਤੇ ਡੀਜ਼ਲ ਅਤੇ
ਪੈਟਰੋਲ ਇੰਜਣ
ਆਫ-ਹਾਈਵੇ, ਖੇਤੀਬਾੜੀ ਅਤੇ ਉਸਾਰੀ
ਭਾਰੀ ਬੈਲਟ ਲੋਡ ਅਤੇ ਵਾਈਬਰੇਸ਼ਨਾਂ ਨੂੰ ਸੰਭਾਲਦਾ ਹੈ
ਉੱਚ ਬਿਜਲੀ ਦਾ ਭਾਰ

ਹੈਵੀ ਡਿਊਟੀ ਡਿਜ਼ਾਈਨ
ਹਾਈ-ਆਉਟਪੁੱਟ ਰੀਕਟੀਫਾਇਰ ਬੁਰਿਜ
ਡਬਲ-ਸੀਲਡ ਨੀਡਲ ਬੇਅਰਿੰਗ 25_{mm} ਡਰਾਈਵ ਐਂਡ
ਬਾਲ ਬੇਅਰਿੰਗ
ਸਵਿਵਲ ਬਰਸ਼ ਹੋਲਡਰ ਨਿਰਮਾਣ

ਬਿਲਟ-ਇਨ ਵੋਲਟੇਜ ਰੈਗੂਲੇਟਰ
ਸਾਲਿਡ-ਸਟੇਟ ਇੰਟੀਗ੍ਰੇਟਿਡ-ਸਰਕਟ
ਫਲੈਟ ਤਾਪਮਾਨ-ਮੁਆਵਜ਼ਾ
ਘੱਟ ਪਰਜੀਵੀ ਡਰਾਅ
ਘੱਟ ਟਰਨ-ਆਨ ਸਪੀਡ
ਸੁਧਾਰਿਆ ਗਿਆ RFI ਦਮਨ
ਲੋਡ ਡੰਪ ਸੁਰੱਖਿਆ (12-ਵੋਲਟ)

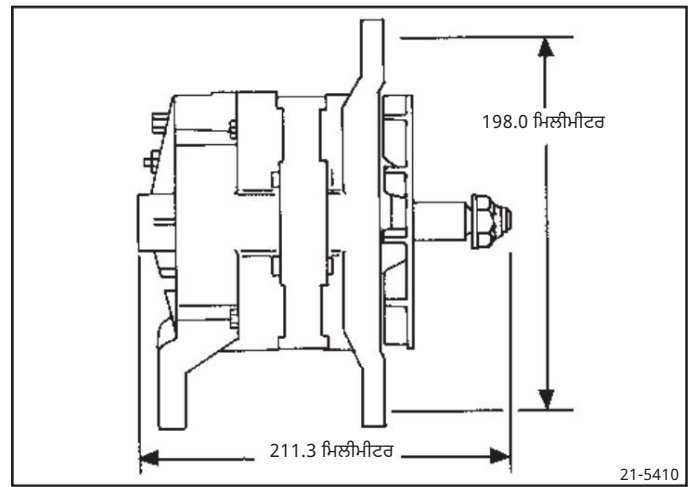

ਨਿਰਧਾਰਨ ਵੱਧ ਤੋਂ ਵੱਧ ਗਤੀ,
ਨਿਰੰਤਰ: 10,000 rpm ਰੁਕ-ਰੁਕ ਕੇ: 12,000 rpm ਵਾਤਾਵਰਣ ਤਾਪਮਾਨ
ਸੀਮਾਵਾਂ: -34° C ਤੋਂ +93° C (-30° F ਤੋਂ
+200° F)

ਮਾਊਟਿੰਗ ਸਪੇਨ: SAE J180 ਦੇ ਅਨੁਕੂਲ ਧਰੁਵੀਤਾ: ਨੈਗੇਟਿਵ ਗਰਾਊਂਡ ਰੋਟੇਸ਼ਨ: ਘੜੀ ਦੀ
ਦਿਸ਼ਾ ਵਿੱਚ ਜਾਂ ਘੜੀ ਦੀ ਉਲਟ ਦਿਸ਼ਾ ਵਿੱਚ ਭਾਰ: 6.46
ਕਿਲੋਗ੍ਰਾਮ (14.2 ਪੌਂਡ)

ਚਾਰਜਿੰਗ ਸਿਸਟਮ ਵਾਇਰਿੰਗ
ਇੱਕ, ਦੋ ਜਾਂ ਤਿੰਨ-ਤਾਰ ਡਿਜ਼ਾਈਨ
ਟਰਮੀਨਲ ਬੂਟ ਨੁਕਸਾਨ ਨੂੰ ਰੋਕਦੇ ਹਨ
ਵਿਕਲਪਿਕ "R" ਅਤੇ/ਜਾਂ "I" ਟਰਮੀਨਲ

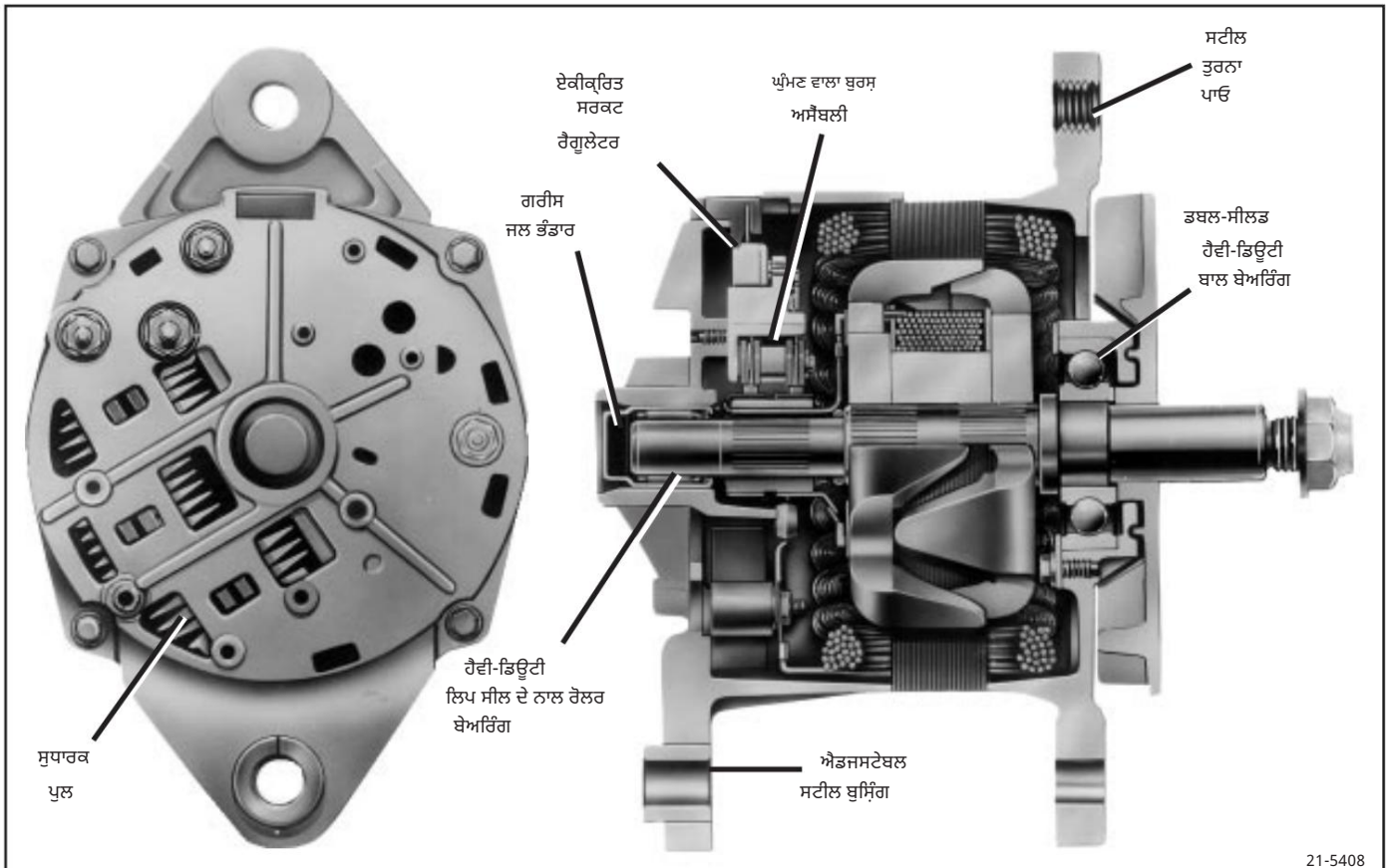

ਉਤਪਾਦ ਜਾਣਕਾਰੀ ਅਤੇ ਸੇਵਾ ਮੈਨੂਅਲ

21-51 ਹੈਵੀ ਡਿਊਟੀ

ਬੁਰਸ਼ ਅਲਟਰਨੇਟਰ

ਸਮੱਗਰੀ

ਜਾਣ-ਪਛਾਣ1
 ਵਿਸ਼ੇਸ਼ਤਾਵਾਂ2 ਸੰਚਾਲਨ
 ਸਿਧਾਂਤ3 ਸਮੱਸਿਆ
 ਨਿਪਟਾਰਾ4 a. ਸਾਰੇ ਸਿਸਟਮ4
 b. ਸੂਚਕ ਰੋਸ਼ਨੀ ਵਾਲੇ ਸਿਸਟਮ5 c. ਸੂਚਕ ਰੋਸ਼ਨੀ ਤੋਂ ਬਿਨਾਂ
 ਸਿਸਟਮ6 d. ਕੋਈ ਆਉਟਪੁੱਟ ਨਹੀਂ6
 e. ਰੇਟ ਕੀਤਾ ਆਉਟਪੁੱਟ ਜਾਂਚ7 ਅਲਟਰਨੇਟਰ ਯੂਨਿਟ
 ਮੁਰੰਮਤ8 ਡਿਸਅਸੈਂਬਲੀ ਅਤੇ ਬੈਚ ਜਾਂਚ8

ਅਲਟਰਨੇਟਰ 8 SRE ਹਾਊਸਿੰਗ ਅਤੇ
 ਕੰਪੋਨੈਂਟ 9 OR ਫਰੇਮ ਅਤੇ ਕੰਪੋਨੈਂਟ 11 ਅਲਟਰਨੇਟਰ
 ਅਸੈਂਬਲੀ 12 OR ਫਰੇਮ ਅਤੇ ਕੰਪੋਨੈਂਟ 12 SRE
 ਹਾਊਸਿੰਗ ਅਤੇ ਕੰਪੋਨੈਂਟ 13 ਅੰਤਿਮ ਯੂਨਿਟ ਅਸੈਂਬਲੀ17.
 ਅਲਟਰਨੇਟਰ ਬੈਚ ਚੈਕ 18 ਅਲਟਰਨੇਟਰ
 ਮਾਊਂਟਿੰਗ 20 ਅਲਟਰਨੇਟਰ
 ਸਪੇਸੀਫਿਕੇਸ਼ਨ 22 ਸਰਵਿਸ
 ਪਾਰਟਸ 23

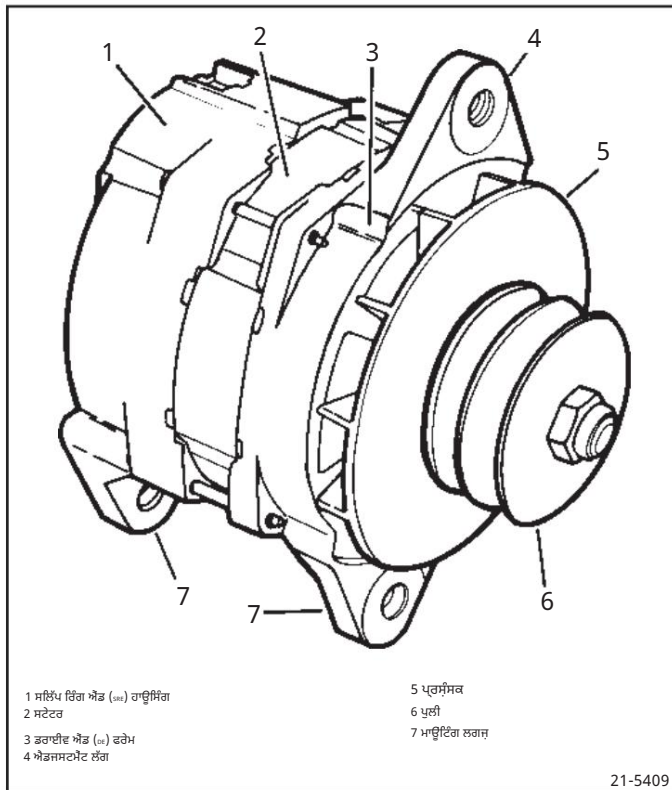

ਚਿੱਤਰ 1. 21-51 ਅਲਟਰਨੇਟਰ

ਜਾਣ-ਪਛਾਣ

21-51 ਹੈਵੀ ਡਿਊਟੀ ਅਲਟਰਨੇਟਰ ਇੱਕ ਉੱਚ ਆਉਟਪੁੱਟ ਇੰਟੈਗਰਲ ਚਾਰਜਿੰਗ ਸਿਸਟਮ ਹੈ ਜਿਸ ਵਿੱਚ ਬਿਲਟ-ਇਨ ਡਾਇਓਡ ਰੀਕਟੀਫਾਇਰ ਅਤੇ ਵੋਲਟੇਜ ਰੈਗੂਲੇਟਰ ਹੈ, ਜੋ ਬੈਟਰੀ ਇਲੈਕਟ੍ਰੀਕਲ ਸਿਸਟਮਾਂ ਲਈ ਡੀਸੀ ਕਰੰਟ ਪੈਦਾ ਕਰਦਾ ਹੈ। 21-51 ਸੀਰੀਜ਼ ਨੂੰ ਓਵਰ-ਚੀ-ਰੋਡ ਸੇਵਾ ਵਿੱਚ ਵੱਡੇ ਅਤੇ ਮੱਧ-ਰੇਂਜ ਡੀਜ਼ਲ ਅਤੇ ਗੈਸੋਲੀਨ ਇੰਜਣਾਂ ਦੇ ਨਾਲ-ਨਾਲ ਆਫ-ਰੋਡ, ਖੇਤੀਬਾੜੀ ਅਤੇ ਨਿਰਮਾਣ ਉਪਕਰਣਾਂ ਲਈ ਵਰਤੋਂ ਲਈ ਤਿਆਰ ਕੀਤਾ ਗਿਆ ਹੈ।

21-51 ਅਲਟਰਨੇਟਰ ਨੂੰ ਘੜੀ ਦੀ ਦਿਸ਼ਾ ਵਿੱਚ ਜਾਂ ਘੜੀ ਦੇ ਉਲਟ ਦਿਸ਼ਾ ਵਿੱਚ ਚਲਾਇਆ ਜਾ ਸਕਦਾ ਹੈ (ਬਾਹਰੀ ਪੱਖੇ ਨੂੰ ਉਲਟਾ ਰੋਟੇਸ਼ਨ ਬਦਲਣ ਦੀ ਲੋੜ ਹੋ ਸਕਦੀ ਹੈ) ਤੱਕ ਦੀ ਨਿਰੰਤਰ ਗਤੀ 'ਤੇ

10,000 ਅਲਟਰਨੇਟਰ ਆਰਪੀਐਮ। 12,000 ਅਲਟਰਨੇਟਰ ਆਰਪੀਐਮ ਤੱਕ ਦੀ ਰੁਕ-ਰੁਕ ਕੇ ਗਤੀ ਵੀ ਸਵੀਕਾਰਯੋਗ ਹੈ। ਸਹੀ ਸੰਚਾਲਨ ਲਈ ਅੰਬੀਨਟ ਤਾਪਮਾਨ ਸੀਮਾ -34° C ਤੋਂ + 93° C (-30° F ਤੋਂ +200° F) ਹੈ।

21-51 ਅਲਟਰਨੇਟਰ ਵਿੱਚ ਬਣਿਆ ਠੋਸ ਅਵਸਥਾ ਵਾਲਾ, ਏਕੀਕ੍ਰਿਤ ਸਰਕਟ ਵੋਲਟੇਜ ਰੈਗੂਲੇਟਰ ਰੋਟਰ ਫੀਲਡ ਲਈ ਗਰਾਊਂਡ ਸਰਕਟ ਨੂੰ ਚਾਲੂ ਅਤੇ ਬੰਦ ਕਰਕੇ ਸਿਸਟਮ ਵੋਲਟੇਜ ਨੂੰ ਸੀਮਤ ਕਰਦਾ ਹੈ। ਜਦੋਂ ਗਰਾਊਂਡ ਸਰਕਟ ਚਾਲੂ ਹੁੰਦਾ ਹੈ, ਤਾਂ ਫੀਲਡ ਕਰੰਟ ਇੱਕ ਡਾਇਓਡ ਟ੍ਰਾਈਓਡ ਰੋਟਰ ਸ਼ਾਫਟ 'ਤੇ ਬੁਰਸ਼ਾਂ ਅਤੇ ਸਲਿੱਪ ਰਿੰਗਾਂ ਰਾਹੀਂ ਰੋਟਰ ਵਿੱਚੋਂ ਲੰਘਦਾ ਹੈ। 12-ਵੋਲਟ ਸਿਸਟਮਾਂ ਲਈ 13.8, 14.0, ਅਤੇ 14.2 ਵੋਲਟ ਦੇ ਨਾਮਾਤਰ ਨਿਯੰਤ੍ਰਿਤ ਵੋਲਟੇਜ ਅਤੇ 24-ਵੋਲਟ ਸਿਸਟਮਾਂ ਲਈ 27.5 ਵੋਲਟ ਉਪਲਬਧ ਹਨ।

ਵੱਖ-ਵੱਖ ਆਉਟਪੁੱਟ ਪੱਧਰ ਉਪਲਬਧ ਹਨ। 12-ਵੋਲਟ ਸਿਸਟਮਾਂ ਲਈ, ਆਉਟਪੁੱਟ ਰੇਟਿੰਗਾਂ 65 ਐਂਪੀਅਰ ਤੋਂ 160 ਐਂਪੀਅਰ ਤੱਕ ਹੁੰਦੀਆਂ ਹਨ। 24-ਵੋਲਟ ਸਿਸਟਮਾਂ ਲਈ, ਆਉਟਪੁੱਟ ਰੇਟਿੰਗਾਂ 50 ਤੋਂ 70 ਐਂਪੀਅਰ ਹਨ। ਅਲਟਰਨੇਟਰ ਸਪੀਡਾਂ ਦੀ ਇੱਕ ਰੇਂਜ ਉੱਤੇ ਆਮ ਆਉਟਪੁੱਟ ਦੇ ਗੁਰਾਵਾਂ ਲਈ ਚਿੱਤਰ 2 ਵੇਖੋ। ਖਾਸ 21-51 ਮਾਡਲਾਂ ਦੀਆਂ ਆਉਟਪੁੱਟ ਰੇਟਿੰਗਾਂ ਲਈ 1-800-DR-0222 'ਤੇ ਕਾਲ ਕਰੋ।

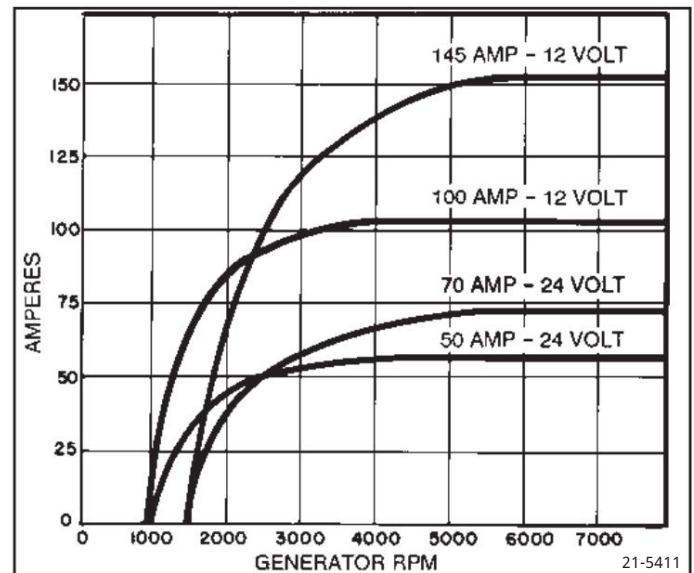

ਚਿੱਤਰ 2. ਆਮ ਆਉਟਪੁੱਟ ਬਨਾਮ ਅਲਟਰਨੇਟਰ RPM

ਵਿਸ਼ੇਸ਼ਤਾਵਾਂ

21-ਸੀ ਹੈਵੀ ਡਿਊਟੀ ਬੁਰਸ਼ ਅਲਟਰਨੇਟਰ 1-ਤਾਰ, 2-ਤਾਰ, ਜਾਂ 3-ਤਾਰ ਸੰਰਚਨਾ ਵਿੱਚ ਉਪਲਬਧ ਹੈ। ਇਹ ਵਾਇਰ ਸੰਰਚਨਾਵਾਂ ਓਪਰੇਸ਼ਨ ਲਈ ਅਲਟਰਨੇਟਰ 'ਤੇ ਲੋੜੀਂਦੇ ਲੀਡ ਵਾਇਰ ਕਨੈਕਸ਼ਨਾਂ ਦੀ ਘੱਟੋ-ਘੱਟ ਸੰਖਿਆ ਦਾ ਹਵਾਲਾ ਦਿੰਦੀਆਂ ਹਨ। ਕੁਝ ਐਪਲੀਕੇਸ਼ਨਾਂ ਸਹਾਇਕ ਸੰਚਾਲਨ ਲਈ ਵਾਧੂ ਕਨੈਕਸ਼ਨਾਂ, ਅਤੇ/ਜਾਂ ਇੱਕ ਵਾਧੂ ਜ਼ਮੀਨੀ ਲੀਡ ਕਨੈਕਸ਼ਨ ਦੀ ਵਰਤੋਂ ਕਰ ਸਕਦੀਆਂ ਹਨ।

ਇੱਕ-ਤਾਰ ਕਿਸਮ ਲਈ ਸਿਰਫ਼ ਇਹ ਲੋੜ ਹੁੰਦੀ ਹੈ ਕਿ ਅਲਟਰਨੇਟਰ ਆਉਟਪੁੱਟ ("BAT") ਟਰਮੀਨਲ ਬੈਟਰੀ ਪਾਜ਼ੀਟਿਵ ਟਰਮੀਨਲ ਨਾਲ ਜੁੜਿਆ ਹੋਵੇ ਅਤੇ ਅਲਟਰਨੇਟਰ ਹਾਊਸਿੰਗ ਅਤੇ ਬੈਟਰੀ ਨੈਗੇਟਿਵ ਟਰਮੀਨਲ ਦੇ ਵਿਚਕਾਰ ਇੱਕ ਜ਼ਮੀਨੀ ਮਾਰਗ ਪ੍ਰਦਾਨ ਕੀਤਾ ਜਾਵੇ (ਚਿੱਤਰ 3 ਵੇਖੋ)। "R" ਅਤੇ/ਜਾਂ "I" ਟਰਮੀਨਲ ਕਨੈਕਸ਼ਨ ਵਿਕਲਪਿਕ ਹਨ ਅਤੇ ਅਲਟਰਨੇਟਰ ਓਪਰੇਸ਼ਨ ਨੂੰ ਪ੍ਰਭਾਵਿਤ ਨਹੀਂ ਕਰਦੇ ਹਨ।

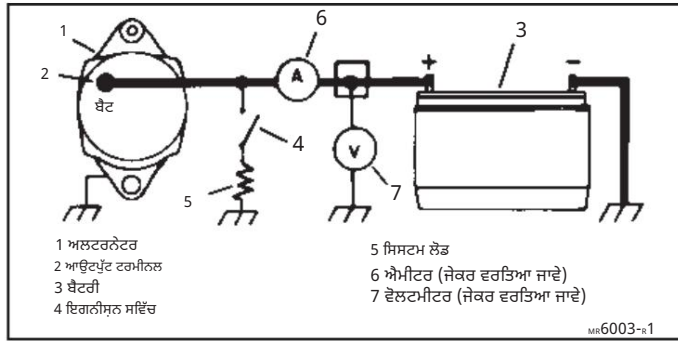

ਚਿੱਤਰ 3. ਮੁੱਢਲਾ ਇੱਕ-ਤਾਰ ਸਿਸਟਮ

ਦੋ-ਤਾਰ ਕਿਸਮ ਲਈ ਬੈਟਰੀ ਪਾਜ਼ੀਟਿਵ ਨਾਲ "BAT" ਟਰਮੀਨਲ ਕਨੈਕਸ਼ਨ ਅਤੇ ਅਲਟਰਨੇਟਰ ਹਾਊਸਿੰਗ ਲਈ ਜ਼ਮੀਨੀ ਮਾਰਗ ਦੀ ਲੋੜ ਹੁੰਦੀ ਹੈ, ਨਾਲ ਹੀ ਇੱਕ ਵਾਧੂ ਕਨੈਕਸ਼ਨ (ਚਿੱਤਰ 4 ਵੇਖੋ)। ਇਹ ਵਾਧੂ ਲੀਡ ਇਗਨੀਸ਼ਨ ਸਵਿੱਚ ਤੋਂ ਸ਼ੁਰੂ ਹੋਣੀ ਚਾਹੀਦੀ ਹੈ ਅਤੇ ਇੱਕ ਸੂਚਕ ਲਾਈਟ (ਜਾਂ ਅਲਟਰਨੇਟਰ ਫੀਡਬੈਕ ਨੂੰ ਰੋਕਣ ਲਈ 10-50 ਓਮ ਰੋਧਕ ਜਾਂ ਡਾਇਓਡ) ਰਾਹੀਂ ਹੋਣੀ ਚਾਹੀਦੀ ਹੈ ਅਤੇ ਅਲਟਰਨੇਟਰ "I" ਟਰਮੀਨਲ ਨਾਲ ਜੁੜਨੀ ਚਾਹੀਦੀ ਹੈ।

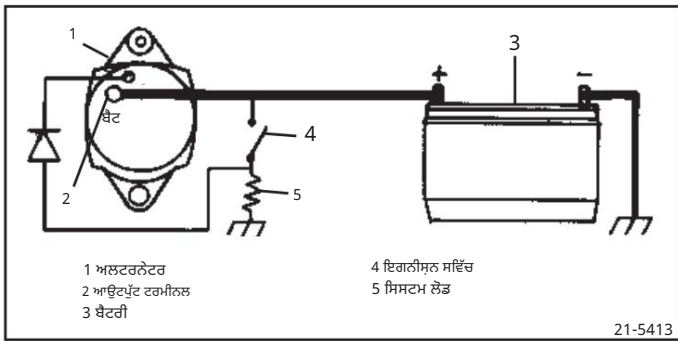

ਚਿੱਤਰ 4. ਮੁੱਢਲਾ ਦੋ-ਤਾਰ ਸਿਸਟਮ

3-ਤਾਰ ਕਿਸਮ ਲਈ ਬੈਟਰੀ ਪਾਜ਼ੀਟਿਵ ਨਾਲ "BAT" ਟਰਮੀਨਲ ਕਨੈਕਸ਼ਨ ਅਤੇ ਅਲਟਰਨੇਟਰ ਹਾਊਸਿੰਗ ਲਈ ਜ਼ਮੀਨੀ ਮਾਰਗ ਦੀ ਲੋੜ ਹੁੰਦੀ ਹੈ, ਨਾਲ ਹੀ ਦੋ ਵਾਧੂ ਕਨੈਕਸ਼ਨ (ਚਿੱਤਰ 5 ਵੇਖੋ)। ਪਹਿਲਾ, ਰੈਗੂਲੇਟਰ #1 ਟਰਮੀਨਲ ਲਈ, ਇੱਕ ਸਵਿੱਚਡ ਬੈਟਰੀ ਪਾਜ਼ੀਟਿਵ ਫੀਲਡ ਕਰੰਟ/ਇੰਡੀਕੇਟਰ ਲਾਈਟ ਲੀਡ ਹੈ ਜਿਸਦਾ ਕੁੱਲ ਸਰਕਟ ਪ੍ਰਤੀਰੋਧ 10 ਤੋਂ 50 ਓਮ ਹੈ। ਦੂਜਾ, ਰੈਗੂਲੇਟਰ #2 ਟਰਮੀਨਲ ਲਈ, ਵੋਲਟੇਜ ਕੰਟਰੋਲ ਲਈ ਇੱਕ ਸਿਸਟਮ ਵੋਲਟੇਜ ਸੈਂਸ ਲੀਡ ਹੈ। ਇੱਕ "R" ਟਰਮੀਨਲ ਕਨੈਕਸ਼ਨ ਵਿਕਲਪਿਕ ਹੈ ਅਤੇ ਅਲਟਰਨੇਟਰ ਓਪਰੇਸ਼ਨ ਨੂੰ ਪ੍ਰਭਾਵਿਤ ਨਹੀਂ ਕਰਦਾ ਹੈ।

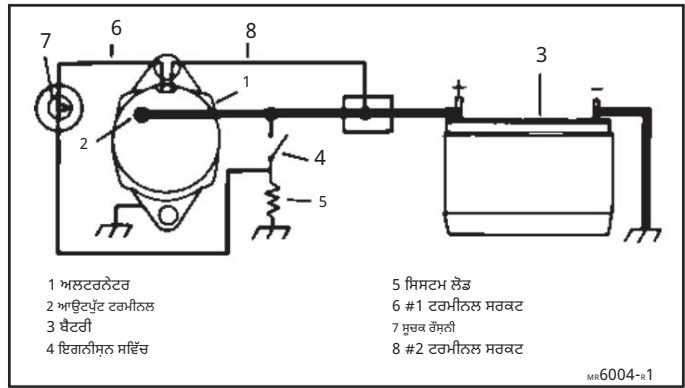

ਚਿੱਤਰ 5. ਮੁੱਢਲਾ ਬ੍ਰੀ-ਵਾਇਰ ਸਿਸਟਮ

21-ਸੀ ਅਲਟਰਨੇਟਰ ਦੇ ਬਾਹਰੀ ਕਨੈਕਸ਼ਨ ਚਿੱਤਰ 6 ਵਿੱਚ ਦਰਸਾਏ ਅਨੁਸਾਰ ਟਰਮੀਨਲਾਂ ਨਾਲ ਬਣਾਏ ਜਾਂਦੇ ਹਨ। ਐਪਲੀਕੇਸ਼ਨ ਦੀ ਲੋੜ ਦੇ ਆਧਾਰ 'ਤੇ "BAT" ਟਰਮੀਨਲ 1/4", 5/16", ਜਾਂ 3/8" (ਮੈਟ੍ਰਿਕ) ਆਕਾਰ ਦਾ ਹੋ ਸਕਦਾ ਹੈ। 3-ਵਾਇਰ ਸਿਸਟਮਾਂ 'ਤੇ ਟਰਮੀਨਲ 1 ਅਤੇ 2 ਨਾਲ ਕਨੈਕਸ਼ਨ ਦੇ ਬਲੈਡ ਟਰਮੀਨਲ ਰਿਸੈਪਟਕਲ ਅਤੇ ਲੈਚ ਵਿਸ਼ੇਸ਼ਤਾ ਵਾਲੇ ਇੱਕ ਵਿਸ਼ੇਸ਼ ਪੈਕਾਰਡ ਕਨੈਕਟਰ ਨੂੰ ਸਥਾਪਿਤ ਕਰਕੇ ਬਣਾਏ ਜਾਂਦੇ ਹਨ, ਜੋ ਵਾਇਰਿੰਗ ਪੈਕੇਜ 1870921 ਵਿੱਚ ਉਪਲਬਧ ਹੈ।

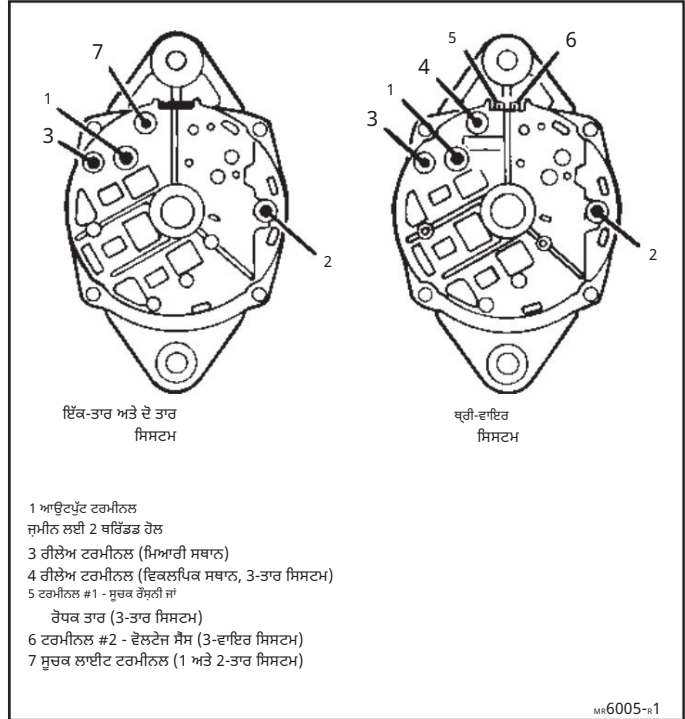

ਚਿੱਤਰ 6. 21-ਸੀ ਇਲੈਕਟ੍ਰੀਕਲ ਟਰਮੀਨਲ 21-ਸੀ ਲੜੀ ਦੇ ਵਿਕਲਪਿਕ ਕਨੈਕਸ਼ਨਾਂ

ਵਿੱਚ "R" (ਰੀਲੇ) ਅਤੇ "I" (ਸੂਚਕ ਲਾਈਟ) ਟਰਮੀਨਲ, ਅਤੇ ਅਲਟਰਨੇਟਰ ਹਾਊਸਿੰਗ ਲਈ ਇੱਕ ਗਰਾਊਂਡ ਲੀਡ ਕਨੈਕਸ਼ਨ ਸ਼ਾਮਲ ਹਨ।

ਇੱਕ ਰੀਲੇਅ ਟਰਮੀਨਲ ਜਾਂ ਤਾਂ BAT ਟਰਮੀਨਲ ਤੋਂ ਘੜੀ ਦੀ ਉਲਟ ਦਿਸ਼ਾ ਵਿੱਚ ਸਥਿਤ ਹੋ ਸਕਦਾ ਹੈ ਜਿੱਥੇ ਇੱਕ R ਨੂੰ ਕਾਸਟਿੰਗ ਵਿੱਚ ਚਾਲਿਆ ਜਾਂਦਾ ਹੈ, ਜਾਂ BAT ਟਰਮੀਨਲ ਤੋਂ ਘੜੀ ਦੀ ਦਿਸ਼ਾ ਵਿੱਚ ਇੱਕ ਖੁੱਲ੍ਹਣ 'ਤੇ ਅਤੇ ਟਰਮੀਨਲ ਦੇ ਅੱਗੇ ਇੱਕ ਸਥਾਈ ਚਿਪਕਣ ਵਾਲੇ ਲੇਬਲ ਦੁਆਰਾ "RELAY" ਲੇਬਲ ਕੀਤਾ ਜਾਂਦਾ ਹੈ। ਇੱਕ ਰਿਪਲੇਸਮੈਂਟ ਯੂਨਿਟ 'ਤੇ, ਟਰਮੀਨਲ 'ਤੇ ਹੀ ਇੱਕ ਗੋਲ ਪੁਸ਼-ਆਨ ਲੇਬਲ ਹੋਵੇਗਾ। ਇਸ ਟਰਮੀਨਲ ਦੀ ਵਰਤੋਂ ਚਾਰਜ ਇੰਡੀਕੇਟਰ, ADLO ਸਿਸਟਮ, ਨੂੰ ਚਲਾਉਣ ਲਈ ਕੀਤੀ ਜਾ ਸਕਦੀ ਹੈ।

ਟੈਕੋਮੀਟਰ, ਜਾਂ ਇਸ ਤਰ੍ਹਾਂ ਦਾ ਯੰਤਰ ਜੋ ਸਿਸਟਮ ਵੋਲਟੇਜ ਦੇ ਲਗਭਗ ਅੱਧੇ ਅਤੇ ਅਲਟਰਨੇਟਰ ਆਰਪੀਐਮ ਦੇ 6 ਗੁਣਾ ਫ੍ਰੀਕੁਐਂਸੀ 'ਤੇ ਵੋਲਟੇਜ ਪਲਸ ਪ੍ਰਦਾਨ ਕਰਦਾ ਹੈ।

ਜਦੋਂ ਇੱਕ "1" ਟਰਮੀਨਲ ਮੌਜੂਦ ਹੁੰਦਾ ਹੈ ਤਾਂ ਇਹ BAT ਟਰਮੀਨਲ ਤੋਂ ਘੜੀ ਦੀ ਦਿਸ਼ਾ ਵਿੱਚ, ਕਾਸਟਿੰਗ ਵਿੱਚ ਇੱਕ ਮੇਲਡ ਕੀਤੇ ਜਾਣ ਵਾਲੀ ਥਾਂ 'ਤੇ ਸਥਿਤ ਹੋਵੇਗਾ। ਇੱਕ "1" ਟਰਮੀਨਲ ਅੰਦਰੂਨੀ ਤੌਰ 'ਤੇ ਫੀਲਡ ਸਰਕਟ ਨਾਲ ਜੁੜਿਆ ਹੁੰਦਾ ਹੈ। ਜੇਕਰ ਇੱਕ ਸੂਚਕ ਲਾਈਟ ਇਸ ਟਰਮੀਨਲ ਨਾਲ ਲੜੀ ਵਿੱਚ ਜੁੜੀ ਹੋਈ ਹੈ, ਤਾਂ ਜਦੋਂ ਵੀ ਫੀਲਡ ਸਰਕਟ ਦੇ "ਸਕਾਰਾਤਮਕ" ਪਾਸੇ ਅਤੇ ਸੂਚਕ ਲਾਈਟ ਦੇ ਦੂਜੇ ਪਾਸੇ ਸਿਸਟਮ ਵੋਲਟੇਜ ਵਿਚਕਾਰ ਵੋਲਟੇਜ ਅੰਤਰ ਹੋਵੇਗਾ ਤਾਂ ਲਾਈਟ ਚਾਲੂ ਹੋਵੇਗੀ। ਆਮ ਅਲਟਰਨੇਟਰ ਓਪਰੇਸ਼ਨ ਦੌਰਾਨ, ਲਾਈਟ ਬੰਦ ਹੋਵੇਗੀ ਕਿਉਂਕਿ ਡਾਇਓਡ ਟਰਾਈ ਆਉਟਪੁੱਟ ਵੋਲਟੇਜ ਸਿਸਟਮ ਵੋਲਟੇਜ ਦੇ ਬਰਾਬਰ ਹੈ।

ਅਤੇ 1 ਟਰਮੀਨਲ ਬਰਿੱਡ (10- 24 ਜਾਂ $M4$) ਜਾਂ ਪਿੰਨ ਕਿਸਮਾਂ ਵਿੱਚ ਉਪਲਬਧ ਹਨ।

ਜੇਕਰ ਵਰਤਿਆ ਜਾਂਦਾ ਹੈ ਤਾਂ ਇੱਕ ਗਰਾਊਂਡ ਲੀਡ ਨੂੰ ਜੋੜਨ ਲਈ ਸਲਿੱਪ ਰਿੰਗ ਐਂਡ (SRE) ਫਰਮੇ ਵਿੱਚ ਇੱਕ ਬਰਿੱਡ $1/4"$ ਜਾਂ $5/16"$ ਮੋਰੀ ਦਿੱਤੀ ਜਾਂਦੀ ਹੈ; ਨਹੀਂ ਤਾਂ, ਗਰਾਊਂਡ ਮਾਰਗ ਮਾਊਂਟਿੰਗ ਹਾਰਡਵੇਅਰ ਅਤੇ ਬਰੈਕਟਾਂ ਰਾਹੀਂ ਇੰਜਣ ਤੱਕ ਜਾਂਦਾ ਹੈ।

ਕੁਝ ਐਪਲੀਕੇਸ਼ਨਾਂ ਅਲਟਰਨੇਟਰ ਦੇ SRE ਹਾਊਸਿੰਗ ਦੇ ਬਾਹਰ ਇੱਕ ਮਲਬੇ ਵਾਲੀ ਢਾਲ ਦੀ ਵਰਤੋਂ ਕਰਦੀਆਂ ਹਨ। ਇੰਜਣ ਨਿਰਮਾਤਾ ਦੁਆਰਾ ਅਜਿਹੀਆਂ ਢਾਲਾਂ ਜੋੜੀਆਂ ਜਾਂਦੀਆਂ ਹਨ ਤਾਂ ਜੋ ਗੰਭੀਰ ਵਾਤਾਵਰਣਾਂ ਵਿੱਚ ਅਲਟਰਨੇਟਰ ਵਿੱਚ ਦਾਖਲ ਹੋਣ ਵਾਲੇ ਹਵਾ ਵਾਲੇ ਮਲਬੇ ਦੀ ਮਾਤਰਾ ਨੂੰ ਘਟਾਇਆ ਜਾ ਸਕੇ। "1" ਟਰਮੀਨਲ ਹੋਲ ਵਿੱਚ ਲਗਾਇਆ ਗਿਆ ਇੱਕ ਸਟੈਂਡ ਮਲਬੇ ਵਾਲੀ ਢਾਲ ਨੂੰ ਅਲਟਰਨੇਟਰ ਨਾਲ ਜੋੜਨ ਲਈ ਵਰਤਿਆ ਜਾ ਸਕਦਾ ਹੈ। ਸਟੈਂਡ ਯੂਨਿਟ ਦੇ ਅੰਦਰ ਇਲੈਕਟ੍ਰਿਕ ਤੌਰ 'ਤੇ ਜੁੜਿਆ ਨਹੀਂ ਹੈ।

ਸੰਚਾਲਨ ਸਿਧਾਂਤ

ਇੱਕ ਅਲਟਰਨੇਟਰ ਇੱਕ ਵੋਲਟੇਜ ਬਣਾਉਣ ਵਾਲੀ ਮਸ਼ੀਨ ਹੈ। ਵੋਲਟੇਜ ਰੈਗੂਲੇਟਰ ਰੋਟਰ ਵਿੱਚ ਮੌਜੂਦ ਚੁੰਬਕੀ ਖੇਤਰ ਨੂੰ ਨਿਯੰਤਰਿਤ ਕਰਕੇ ਆਉਟਪੁੱਟ (BAT) ਟਰਮੀਨਲ 'ਤੇ ਅਲਟਰਨੇਟਰ ਦੁਆਰਾ ਪੈਦਾ ਕੀਤੀ ਜਾਣ ਵਾਲੀ ਵੱਧ ਤੋਂ ਵੱਧ ਵੋਲਟੇਜ ਨੂੰ ਸੀਮਤ ਕਰਦਾ ਹੈ। ਪੈਦਾ ਕੀਤਾ ਗਿਆ ਵੋਲਟੇਜ ਸਿਸਟਮ 'ਤੇ ਰੱਖੇ ਗਏ ਬਿਜਲੀ ਦੇ ਭਾਰ ਨੂੰ ਸੰਤੁਸ਼ਟ ਕਰਨ ਲਈ ਕਰੰਟ ਨੂੰ ਵਹਿਣ ਦਿੰਦਾ ਹੈ, ਜੋ ਕਿ ਅਲਟਰਨੇਟਰ ਡਿਜ਼ਾਈਨ ਦੀ ਵੱਧ ਤੋਂ ਵੱਧ ਕਰੰਟ ਵਿਸ਼ੇਸ਼ਤਾ ਤੱਕ ਹੁੰਦਾ ਹੈ।

ਅਲਟਰਨੇਟਰ ਸਰਕਟਰੀ ਦੀ ਯੋਜਨਾਬੱਧਤਾ ਚਿੱਤਰ 7 (ਇੱਕ-ਤਾਰ ਸਿਸਟਮ) ਅਤੇ ਚਿੱਤਰ 8 (ਤਿੰਨ-ਤਾਰ ਸਿਸਟਮ) ਵਿੱਚ ਦਿਖਾਈ ਗਈ ਹੈ। ਅਲਟਰਨੇਟਰ ਰੋਟਰ ਦੇ ਮੋੜਨ ਨਾਲ, ਰੋਟਰ ਦੇ ਆਲੇ ਦੁਆਲੇ ਚੁੰਬਕੀ ਖੇਤਰ ਸਟੇਟਰ ਵਿੱਡਿੰਗਾਂ ਵਿੱਚ ਵੋਲਟੇਜ ਪ੍ਰੇਰਿਤ ਕਰਦੇ ਹਨ। ਰੋਟਰ ਜਿੰਨੀ ਤੇਜ਼ੀ ਨਾਲ ਘੁੰਮਦਾ ਹੈ, ਪ੍ਰੇਰਿਤ ਵੋਲਟੇਜ ਓਨਾ ਹੀ ਉੱਚਾ ਹੋਵੇਗਾ। ਇੱਕ-ਤਾਰ ਸਿਸਟਮ ਵਿੱਚ, ਸਟਾਰਟ-ਅੱਧ 'ਤੇ ਵੋਲਟੇਜ ਰੋਟਰ ਵਿੱਚ ਬਕਾਇਆ ਚੁੰਬਕਤਾ ਦੁਆਰਾ ਪੈਦਾ ਹੁੰਦੇ ਹਨ। ਇੱਕ 3-ਤਾਰ ਸਿਸਟਮ ਵਿੱਚ, ਰੋਟਰ ਚੁੰਬਕਤਾ ਨੂੰ ਸਟਾਰਟ-ਅੱਧ 'ਤੇ ਫੀਲਡ ਕਰੰਟ ਦੁਆਰਾ ਵਧਾਇਆ ਜਾਂਦਾ ਹੈ ਜੋ #1 ਰੈਗੂਲੇਟਰ ਟਰਮੀਨਲ ਰਾਹੀਂ ਦਾਖਲ ਹੁੰਦਾ ਹੈ ਅਤੇ ਫਿਰ ਰੋਟਰ ਵਿੱਡਿੰਗਾਂ ਵਿੱਚੋਂ ਵਹਿੰਦਾ ਹੈ। ਵਧੇ ਹੋਏ ਚੁੰਬਕਤਾ ਦੇ ਕਾਰਨ, ਇੱਕ 3-ਤਾਰ ਸਿਸਟਮ ਵਿੱਚ ਤੁਲਨਾਤਮਕ ਇੱਕ-ਤਾਰ ਸਿਸਟਮ ਨਾਲ ਘੱਟ ਟਰਨ-ਆਨ ਸਪੀਡ (r_{rpm}) ਹੋਵੇਗੀ। ਹਾਲਾਂਕਿ, ਇੱਕ ਵਾਰ ਚਾਲੂ ਹੋਣ 'ਤੇ, ਆਉਟਪੁੱਟ ਕਰਵ ਇੱਕੋ ਜਿਹੇ ਹੁੰਦੇ ਹਨ।

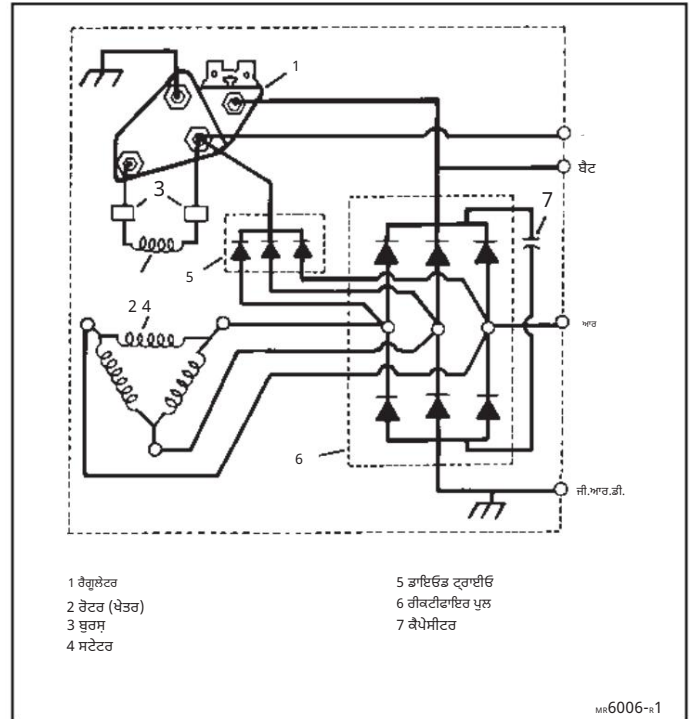

ਚਿੱਤਰ 7. ਇੱਕ-ਤਾਰ ਅਲਟਰਨੇਟਰ ਯੋਜਨਾਬੱਧ

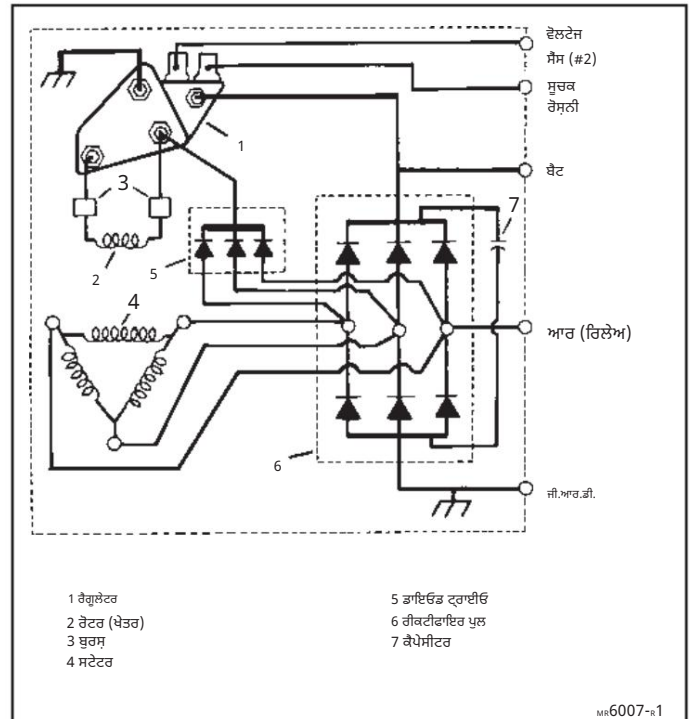

ਚਿੱਤਰ 8. ਥ੍ਰੀ-ਵਾਇਰ ਅਲਟਰਨੇਟਰ ਸਕੀਮੈਟਿਕ

ਜਿਵੇਂ-ਜਿਵੇਂ ਗਤੀ ਅਤੇ ਆਉਟਪੁੱਟ ਵਧਦੇ ਹਨ, ਡਾਇਓਡ ਟਰਾਈ 'ਤੇ ਉਪਲਬਧ ਵੋਲਟੇਜ ਆਮ ਕਾਰਜ ਲਈ ਫੀਲਡ ਕਰੰਟ ਸਪਲਾਈ ਕਰਨ ਲਈ ਕਾਫ਼ੀ ਹੋ ਜਾਂਦਾ ਹੈ। ਜਦੋਂ ਆਉਟਪੁੱਟ ਵੋਲਟੇਜ ਬੈਟਰੀ ਵੋਲਟੇਜ ਤੋਂ ਵੱਧ ਜਾਂਦਾ ਹੈ, ਤਾਂ ਅਲਟਰਨੇਟਰ ਸਿਸਟਮ ਵੋਲਟੇਜ ਨੂੰ ਚਲਾਉਣਾ ਸ਼ੁਰੂ ਕਰ ਦਿੰਦਾ ਹੈ।

ਜੇਕਰ ਵਾਇਰਿੰਗ ਸਿਸਟਮ ਵਿੱਚ ਇੱਕ ਇੰਡੀਕੇਟਰ ਲਾਈਟ ਸ਼ਾਮਲ ਹੈ, ਤਾਂ ਡਾਇਓਡ ਟਰਾਈਓ 'ਤੇ ਸਿਸਟਮ ਵੋਲਟੇਜ ਦੀ ਮੌਜੂਦਗੀ ਇੰਡੀਕੇਟਰ ਲਾਈਟ ਦੇ ਦੋਵਾਂ ਪਾਸਿਆਂ 'ਤੇ ਵੋਲਟੇਜ ਨੂੰ ਬਰਾਬਰ ਕਰ ਦਿੰਦੀ ਹੈ ਅਤੇ ਲਾਈਟ ਬੰਦ ਹੋ ਜਾਂਦੀ ਹੈ।

ਜਦੋਂ ਸਿਸਟਮ ਵੋਲਟੇਜ ਵੋਲਟੇਜ ਰੈਗੂਲੇਟਰ ਸੈਟਿੰਗ ਤੋਂ ਹੇਠਾਂ ਹੁੰਦਾ ਹੈ, ਤਾਂ ਰੈਗੂਲੇਟਰ ਰੋਟਰ ਰਾਹੀਂ ਫੀਲਡ ਕਰੰਟ ਨੂੰ ਚਾਲੂ ਕਰਦਾ ਹੈ ਅਤੇ ਅਲਟਰਨੇਟਰ ਨੂੰ ਅਲਟਰਨੇਟਰ ਸਪੀਡ (r_{pm}), ਤਾਪਮਾਨ ਅਤੇ ਸਿਸਟਮ ਵੋਲਟੇਜ ਲਈ ਵੱਧ ਤੋਂ ਵੱਧ ਆਉਟਪੁੱਟ ਪੈਦਾ ਕਰਨ ਦੀ ਆਗਿਆ ਦਿੰਦਾ ਹੈ। ਜਦੋਂ ਵੋਲਟੇਜ ਸੈਟਿੰਗ 'ਤੇ ਪਹੁੰਚ ਜਾਂਦਾ ਹੈ, ਤਾਂ ਰੈਗੂਲੇਟਰ ਫੀਲਡ ਕਰੰਟ ਨੂੰ ਬੰਦ ਕਰ ਦਿੰਦਾ ਹੈ। ਜਦੋਂ ਫੀਲਡ ਕਰੰਟ ਬੰਦ ਹੋ ਜਾਂਦਾ ਹੈ, ਤਾਂ ਰੋਟਰ ਵਿੱਚ ਚੁੰਬਕੀ ਖੇਤਰ ਢਲ ਜਾਂਦਾ ਹੈ ਅਤੇ ਅਲਟਰਨੇਟਰ ਆਉਟਪੁੱਟ ਵੋਲਟੇਜ ਡਿੱਗਣਾ ਸ਼ੁਰੂ ਹੋ ਜਾਂਦਾ ਹੈ। ਡਿੱਗਦੀ ਵੋਲਟੇਜ ਰੈਗੂਲੇਟਰ ਨੂੰ ਫੀਲਡ ਕਰੰਟ ਨੂੰ ਵਾਪਸ ਚਾਲੂ ਕਰਨ ਅਤੇ ਚੁੰਬਕੀ ਖੇਤਰ ਨੂੰ ਦੁਬਾਰਾ ਬਣਾਉਣ ਦਾ ਕਾਰਨ ਬਣਦੀ ਹੈ। ਰੈਗੂਲੇਟਰ ਦੀ ਇਹ ਸਵਿਚਿੰਗ ਕਿਰਿਆ ਤੇਜ਼ੀ ਨਾਲ ਜਾਰੀ ਰਹਿੰਦੀ ਹੈ, ਆਉਟਪੁੱਟ ਅਤੇ ਸਿਸਟਮ ਵੋਲਟੇਜ ਨੂੰ ਵੋਲਟੇਜ ਸੈਟਿੰਗ ਦੇ ਬਹੁਤ ਨੇੜੇ ਰੱਖਦੀ ਹੈ। ਇਹ ਉਦੋਂ ਤੱਕ ਜਾਰੀ ਰਹੇਗਾ ਜਦੋਂ ਤੱਕ ਸਿਸਟਮ ਦੀਆਂ ਬਿਜਲੀ ਦੀਆਂ ਮੰਗਾਂ ਸਿਸਟਮ ਵੋਲਟੇਜ ਨੂੰ ਵੋਲਟੇਜ ਸੈਟਿੰਗ ਤੋਂ ਹੇਠਾਂ ਨਹੀਂ ਭੇਜਦੀਆਂ। ਜੇਕਰ ਅਜਿਹਾ ਹੁੰਦਾ ਹੈ, ਤਾਂ ਰੈਗੂਲੇਟਰ ਦੁਬਾਰਾ ਪੂਰੇ ਫੀਲਡ ਕਰੰਟ ਨੂੰ ਵਹਿਣ ਦੇਵੇਗਾ ਤਾਂ ਜੋ ਦਿੱਤੀ ਗਈ ਗਤੀ, ਤਾਪਮਾਨ ਅਤੇ ਸਿਸਟਮ ਵੋਲਟੇਜ 'ਤੇ ਅਲਟਰਨੇਟਰ ਦਾ ਵੱਧ ਤੋਂ ਵੱਧ ਆਉਟਪੁੱਟ ਪ੍ਰਾਪਤ ਕੀਤਾ ਜਾ ਸਕੇ।

ਚਾਬੀ ਚਾਲੂ ਹੋਣ 'ਤੇ ਇੰਡੀਕੇਟਰ ਲਾਈਟ "ਬੰਦ", ਇੰਜਣ ਨਹੀਂ ਚੱਲ ਰਿਹਾ।

ਘੱਟ ਚਾਰਜ ਜਾਂ ਜ਼ਿਆਦਾ ਚਾਰਜ ਵਾਲੀ ਬੈਟਰੀ।

ਅਸਧਾਰਨ ਤੌਰ 'ਤੇ ਉੱਚ ਸਿਸਟਮ ਵੋਲਟੇਜ ਕਾਰਨ ਲਾਈਟ ਬਲਬਾਂ ਜਾਂ ਹੋਰ ਬਿਜਲੀ ਉਪਕਰਣਾਂ ਦਾ ਛੋਟਾ ਜੀਵਨ।

ਸਿਸਟਮ ਵੋਲਟਮੀਟਰ ਰੀਡਿੰਗ ਆਮ ਸੀਮਾ ਤੋਂ ਬਾਹਰ।

ਸਿਸਟਮ ਦਾ ਨਿਦਾਨ ਇਸ ਤਰ੍ਹਾਂ ਕਰੋ (ਚਿੱਤਰ 9 ਅਤੇ 10 ਵੇਖੋ।)

ਅ. ਸਾਰੇ ਚਾਰਜਿੰਗ ਸਿਸਟਮ -

ਟੈਸਟ ਉਪਕਰਣ ਦੀ ਲੋੜ:

- ਬੈਲਟ ਟੈਸਟਰ ਗੇਜ
- ਬੈਟਰੀ ਚਾਰਜ ਸਥਿਤੀ ਸੂਚਕ

ਇੱਕ-ਤਾਰ ਸਿਸਟਮ ਆਉਟਪੁੱਟ ਵੋਲਟੇਜ ਨੂੰ ਕੰਟਰੋਲ ਕਰਨ ਲਈ ਅਲਟਰਨੇਟਰ 'ਤੇ ਸਿਸਟਮ ਵੋਲਟੇਜ ਦੀ ਵਰਤੋਂ ਕਰਦੇ ਹਨ, ਅਤੇ ਵਾਧੂ ਸੈਸ ਵਾਇਰਿੰਗ ਦੀ ਲੋੜ ਨਹੀਂ ਹੁੰਦੀ ਹੈ। 3-ਤਾਰ ਸਿਸਟਮ ਦੇ ਨਾਲ, ਸੈਸ ਲੀਡ ਵਿੱਚ ਮੌਜੂਦ ਵੋਲਟੇਜ ਆਉਟਪੁੱਟ ਵੋਲਟੇਜ ਨੂੰ ਕੰਟਰੋਲ ਕਰਨ ਲਈ ਵਰਤਿਆ ਜਾਂਦਾ ਹੈ। ਸੈਸ ਲੀਡ ਦੀ ਵਰਤੋਂ ਵੋਲਟੇਜ ਕੰਟਰੋਲ ਲਈ ਕਿਸੇ ਹੋਰ ਸਥਾਨ (ਜਿਵੇਂ ਕਿ ਬੈਟਰੀ ਦੇ ਨੇੜੇ ਜੰਕਸ਼ਨ 'ਤੇ) 'ਤੇ ਸਿਸਟਮ ਵੋਲਟੇਜ ਨੂੰ ਸਮਝਣਾ ਸੰਭਵ ਬਣਾਉਂਦੀ ਹੈ।

1. ਖਰਾਬ ਕਨੈਕਸ਼ਨਾਂ ਜਾਂ ਹੋਰ ਸਪੱਸ਼ਟ ਸਥਿਤੀਆਂ ਲਈ ਬਿਜਲੀ ਸਿਸਟਮ ਦੀਆਂ ਤਾਰਾਂ ਅਤੇ ਬੈਟਰੀ ਟਰਮੀਨਲਾਂ ਦੀ ਜਾਂਚ ਕਰੋ ਜਿਸਦੇ ਨਤੀਜੇ ਵਜੋਂ ਸਾਰਟਸ, ਓਪਨ, ਗਰਾਊਂਡ, ਜਾਂ ਉੱਚ ਪ੍ਰਤੀਰੋਧ ਹੋ ਸਕਦਾ ਹੈ।
ਲੋੜ ਅਨੁਸਾਰ ਠੀਕ ਕਰੋ।
2. ਸਹੀ ਟੈਸਟ ਲਈ ਅਲਟਰਨੇਟਰ ਡਰਾਈਵ ਬੈਲਟ ਦੀ ਜਾਂਚ ਕਰੋ। ਨਿਰਮਾਤਾ ਦੀਆਂ ਵਿਸ਼ੇਸ਼ਤਾਵਾਂ ਅਨੁਸਾਰ ਸਮਯੋਜਨ ਕਰੋ।
3. ਬੈਟਰੀ ਚਾਰਜ ਹੋਣ ਦੀ ਸਥਿਤੀ ਦੀ ਜਾਂਚ ਕਰੋ। ਜੇਕਰ ਘੱਟ ਹੈ, ਤਾਂ ਨਿਰਮਾਤਾ ਦੀਆਂ ਵਿਸ਼ੇਸ਼ਤਾਵਾਂ ਅਨੁਸਾਰ ਰੀਚਾਰਜ ਕਰੋ ਅਤੇ ਸੇਵਾਯੋਗਤਾ ਸਥਾਪਤ ਕਰਨ ਲਈ ਲੋਡ ਟੈਸਟ ਕਰੋ। ਹੋਰ ਡਾਇਗਨੋਸਟਿਕ ਟੈਸਟਾਂ ਲਈ ਸਹੀ ਨਤੀਜਿਆਂ ਲਈ ਇੱਕ ਜਾਣੀ-ਪਛਾਣੀ ਚੰਗੀ, ਪੂਰੀ ਤਰ੍ਹਾਂ ਚਾਰਜ ਹੋਈ ਬੈਟਰੀ ਦੀ ਲੋੜ ਹੁੰਦੀ ਹੈ।

ਸਮੱਸਿਆ ਨਿਵਾਰਣ

ਚਾਰਜਿੰਗ ਸਿਸਟਮ ਵਿੱਚ ਸਮੱਸਿਆ ਆਮ ਤੌਰ 'ਤੇ ਹੇਠ ਲਿਖਿਆਂ ਵਿੱਚੋਂ ਕਿਸੇ ਇੱਕ ਦੁਆਰਾ ਦਰਸਾਈ ਜਾਵੇਗੀ:

ਇੰਜਣ ਚੱਲਦੇ ਹੋਏ ਸੂਚਕ ਲਾਈਟ "ਚਾਲੂ"।

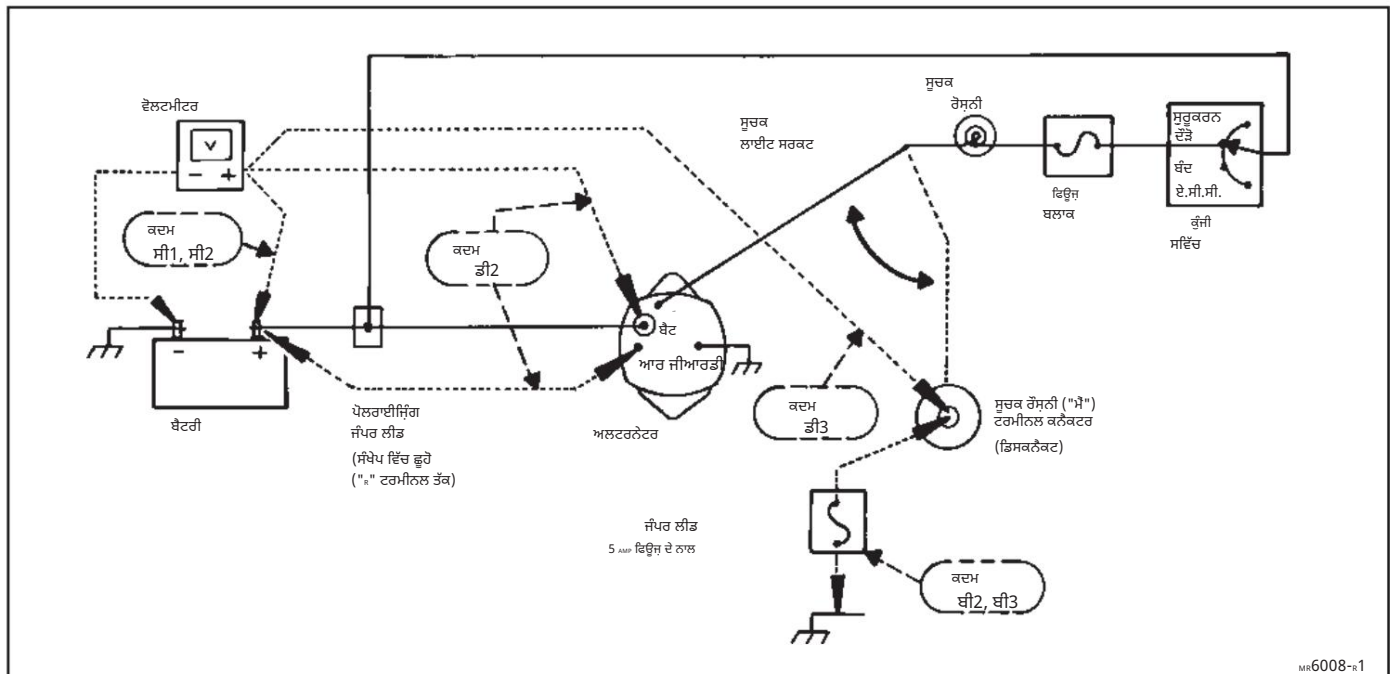

ਚਿੱਤਰ 9. ਇੱਕ-ਤਾਰ ਸਿਸਟਮ ਦਾ ਨਿਪਟਾਰਾ ਕਰਨਾ

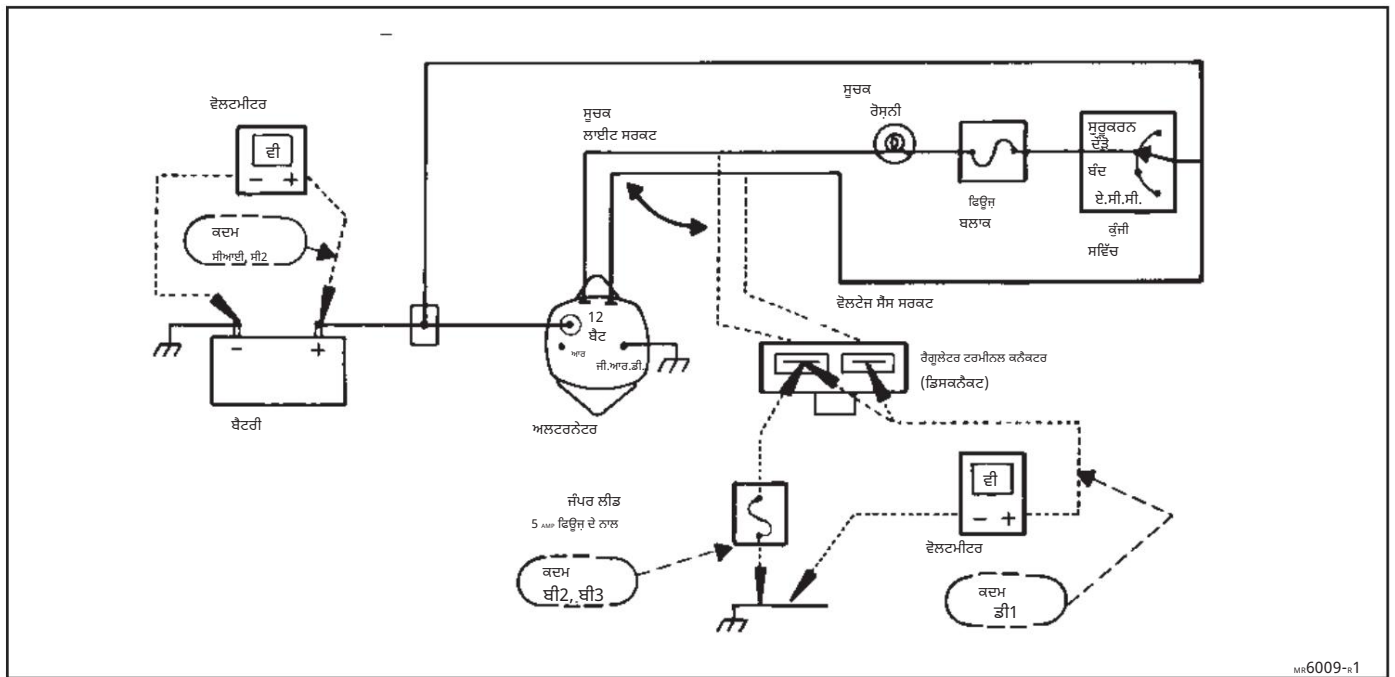

ਚਿੱਤਰ 10. ਤਿੰਨ-ਤਾਰ ਸਿਸਟਮ ਦੀ ਸਮੱਸਿਆ ਦਾ ਨਿਪਟਾਰਾ

ਸ. ਸੂਚਕ ਰੋਸ਼ਨੀ ਵਾਲੇ ਸਿਸਟਮ -

ਟੈਸਟ ਉਪਕਰਣ ਦੀ ਲੋੜ:

5-ਐਂਪ ਫਿਊਜ਼ ਦੇ ਨਾਲ ਜੰਪਰ ਲੀਡ

1. ਜੇਕਰ ਇੰਜਣ ਚੱਲਦੇ ਸਮੇਂ ਸੂਚਕ ਲਾਈਟ ਚਾਲੂ ਹੋਵੇ:

ਇੰਜਣ ਬੰਦ ਕਰੋ। ਕੁੰਜੀ ਸਵਿੱਚ ਨੂੰ "ਚਲਾਉਣ" ਸਥਿਤੀ ਵਿੱਚ ਮੋੜੋ। ਸੂਚਕ ਲਾਈਟ ਚਾਲੂ ਹੋਣੀ ਚਾਹੀਦੀ ਹੈ। ਜੇਕਰ ਨਹੀਂ, ਤਾਂ ਕਦਮ 3 'ਤੇ ਜਾਓ।

ਅਲਟਰਨੇਟਰ 'ਤੇ ਇੰਡੀਕੇਟਰ ਲਾਈਟ ਲੀਡ ਨੂੰ ਡਿਸਕਨੈਕਟ ਕਰੋ। ਇੱਕ-ਤਾਰ ਸਿਸਟਮ ਲਈ, ਇਹ "1" ਟਰਮੀਨਲ ਕਨੈਕਟਰ ਹੋਵੇਗਾ।

3-ਤਾਰ ਸਿਸਟਮਾਂ ਲਈ, ਰੈਗੂਲੇਟਰ ਟਰਮੀਨਲ ਕਨੈਕਟਰ (ਟਰਮੀਨਲ 1 ਅਤੇ 2) ਨੂੰ ਡਿਸਕਨੈਕਟ ਕਰੋ।

ਜੇਕਰ ਇੰਡੀਕੇਟਰ ਲਾਈਟ ਚਾਲੂ ਰਹਿੰਦੀ ਹੈ, ਤਾਂ ਲਾਈਟ ਅਤੇ ਅਲਟਰਨੇਟਰ ਦੇ ਵਿਚਕਾਰ ਇੰਡੀਕੇਟਰ ਲਾਈਟ ਸਰਕਟ ਵਿੱਚ ਸ਼ਾਰਟਡ ਜਾਂ ਗਰਾਊਂਡਡ ਸਥਿਤੀ ਦਾ ਪਤਾ ਲਗਾਓ ਅਤੇ ਉਸਨੂੰ ਠੀਕ ਕਰੋ।

ਜੇਕਰ ਸੂਚਕ ਲਾਈਟ ਬੰਦ ਹੋ ਜਾਂਦੀ ਹੈ, ਤਾਂ ਲਾਈਟ ਸਹੀ ਢੰਗ ਨਾਲ ਕੰਮ ਕਰ ਰਹੀ ਹੈ। ਸਿਸਟਮ ਦੀ ਜਾਂਚ ਲਈ "c" ਤੇ ਜਾਓ ਜਿਸ ਵਿੱਚ ਇੰਡੀਕੇਟਰ ਲਾਈਟ ਸਹੀ ਢੰਗ ਨਾਲ ਕੰਮ ਕਰ ਰਹੀ ਹੈ।

2. ਜੇਕਰ ਇੰਜਣ ਬੰਦ ਹੋਣ ("ਬਲਬ ਚੈੱਕ" ਮੋਡ) ਦੇ ਨਾਲ "ਰਨ" ਸਥਿਤੀ ਵਿੱਚ ਕੁੰਜੀ ਸਵਿੱਚ ਨਾਲ ਸੂਚਕ ਲਾਈਟ ਨਹੀਂ ਆਉਂਦੀ ਹੈ:

ਇੰਜਣ ਬੰਦ ਹੋਣ 'ਤੇ ਚਾਬੀ ਨੂੰ "ਚਲਾਉਣ" ਸਥਿਤੀ ਵਿੱਚ ਛੱਡ ਦਿਓ।

ਅਲਟਰਨੇਟਰ ਤੋਂ ਇੰਡੀਕੇਟਰ ਲਾਈਟ ਲੀਡ ਡਿਸਕਨੈਕਟ ਕਰੋ। ਇੱਕ-ਤਾਰ ਸਿਸਟਮ ਲਈ, ਇਹ "1" ਟਰਮੀਨਲ 'ਤੇ ਹੋਵੇਗਾ। 3-ਤਾਰ ਸਿਸਟਮ ਲਈ, ਰੈਗੂਲੇਟਰ ਟਰਮੀਨਲ ਕਨੈਕਟਰ (ਟਰਮੀਨਲ 1 ਅਤੇ 2) ਨੂੰ ਡਿਸਕਨੈਕਟ ਕਰੋ ਅਤੇ ਟਰਮੀਨਲ ਦਾ ਪਤਾ ਲਗਾ ਕੇ ਪਤਾ ਕਰੋ ਕਿ ਇੰਡੀਕੇਟਰ ਲੈੱਪ ਸਰਕਟ ਕਿਹੜਾ ਹੈ ਜੋ

ਰੈਗੂਲੇਟਰ 'ਤੇ #1 ਟਰਮੀਨਲ ਨਾਲ ਜੁੜਦਾ ਹੈ। ਅਲਟਰਨੇਟਰ ਹਾਊਸਿੰਗ ਦੇ ਹਾਰਨੇਸ ਕਨੈਕਟਰ ਵਿੱਚ ਫਿਊਜ਼ਡ (5-amp) ਜੰਪਰ ਲੀਡ ਟੂ ਗਰਾਊਂਡ ਇੰਡੀਕੇਟਰ ਲੈੱਪ ਸਰਕਟ ਦੀ ਵਰਤੋਂ ਕਰੋ।

- ਜੇਕਰ ਜੰਪਰ ਲੀਡ ਦੇ ਨਾਲ ਇੰਡੀਕੇਟਰ ਲਾਈਟ ਜਗਦੀ ਹੈ, ਤਾਂ ਅਲਟਰਨੇਟਰ ਦੀ ਮੁਰੰਮਤ ਕਰੋ ਜਾਂ ਬਦਲੋ।

- ਜੇਕਰ ਜੰਪਰ ਲੀਡ ਦੇ ਨਾਲ ਇੰਡੀਕੇਟਰ ਲਾਈਟ ਨਹੀਂ ਜਗਦੀ, ਤਾਂ ਇੰਡੀਕੇਟਰ ਲਾਈਟ ਸਰਕਟ ਵਿੱਚ ਓਪਨ ਸਰਕਟ ਲੱਭੋ ਅਤੇ ਠੀਕ ਕਰੋ। ਸਰਕਟ ਫਿਊਜ਼ ਖੁੱਲ੍ਹਾ ਹੋ ਸਕਦਾ ਹੈ ਜਾਂ ਲਾਈਟ ਬਲਬ ਸੜ ਸਕਦਾ ਹੈ। ਲੋੜ ਅਨੁਸਾਰ ਠੀਕ ਕਰੋ।

ਨੋਟ: ਜੇਕਰ 5-amp ਫਿਊਜ਼ ਫੱਟਦਾ ਹੈ, ਤਾਂ ਜੰਪਰ ਲੀਡ ਸ਼ਾਇਦ ਇੰਡੀਕੇਟਰ ਲਾਈਟ ਸਰਕਟ ਦੀ ਬਜਾਏ ਸੈਂਸ ਸਰਕਟ ਨਾਲ ਜੁੜਿਆ ਹੋਇਆ ਹੈ। ਜੰਪਰ ਲੀਡ ਫਿਊਜ਼ ਨੂੰ ਬਦਲੋ ਅਤੇ ਦੁਬਾਰਾ ਕੋਸ਼ਿਸ਼ ਕਰੋ।

3. ਜੇਕਰ ਇੰਜਣ ਚੱਲਦੇ ਸਮੇਂ ਸੂਚਕ ਲਾਈਟ ਜਗਦੀ ਹੈ, ਪਰ ਇੰਜਣ ਬੰਦ ਹੋਣ ਅਤੇ ਕੁੰਜੀ ਸਵਿੱਚ "ਚਲਾਉਣ" ਸਥਿਤੀ ਵਿੱਚ ਹੋਣ ਕਰਕੇ ਚਾਲੂ ਨਹੀਂ ਹੁੰਦੀ।

ਇੰਜਣ ਬੰਦ ਹੋਣ 'ਤੇ ਚਾਬੀ ਨੂੰ "ਚਲਾਉਣ" ਸਥਿਤੀ ਵਿੱਚ ਛੱਡ ਦਿਓ।

ਅਲਟਰਨੇਟਰ ਤੋਂ ਇੰਡੀਕੇਟਰ ਲਾਈਟ ਲੀਡ ਡਿਸਕਨੈਕਟ ਕਰੋ। ਇੱਕ-ਤਾਰ ਸਿਸਟਮ ਲਈ, ਇਹ "1" ਟਰਮੀਨਲ 'ਤੇ ਹੋਵੇਗਾ। 3-ਤਾਰ ਸਿਸਟਮ ਲਈ, ਰੈਗੂਲੇਟਰ ਟਰਮੀਨਲ ਕਨੈਕਟਰ (ਟਰਮੀਨਲ 1 ਅਤੇ 2) ਨੂੰ ਡਿਸਕਨੈਕਟ ਕਰੋ ਅਤੇ ਰੈਗੂਲੇਟਰ 'ਤੇ #1 ਟਰਮੀਨਲ ਨਾਲ ਜੁੜਨ ਵਾਲੇ ਟਰਮੀਨਲ ਦਾ ਪਤਾ ਲਗਾ ਕੇ ਪਤਾ ਲਗਾਓ ਕਿ ਇੰਡੀਕੇਟਰ ਲੈੱਪ ਸਰਕਟ ਕਿਹੜਾ ਹੈ। ਅਲਟਰਨੇਟਰ ਹਾਊਸਿੰਗ ਲਈ ਫਿਊਜ਼ਡ (5-amp) ਜੰਪਰ ਲੀਡ ਟੂ ਗਰਾਊਂਡ ਇੰਡੀਕੇਟਰ ਲੈੱਪ ਸਰਕਟ ਦੀ ਵਰਤੋਂ ਕਰੋ।

- ਜੇਕਰ ਜੰਪਰ ਲੀਡ ਦੇ ਨਾਲ ਇੰਡੀਕੇਟਰ ਲਾਈਟ ਜਗਦੀ ਹੈ, ਤਾਂ ਯੂਨਿਟ ਰਿਪੇਅਰ ਦੇ ਤਹਿਤ ਦੱਸੇ ਅਨੁਸਾਰ ਰੈਗੂਲੇਟਰ ਬਦਲੋ।

- ਜੇਕਰ ਜੰਪਰ ਲੀਡ ਦੇ ਨਾਲ ਇੰਡੀਕੇਟਰ ਲਾਈਟ ਨਹੀਂ ਆਉਂਦੀ, ਤਾਂ ਬੈਟਰੀ ਅਤੇ ਲਾਈਟ ਦੇ ਵਿਚਕਾਰ ਇੰਡੀਕੇਟਰ ਲਾਈਟ ਸਰਕਟ ਵਿੱਚ ਓਪਨ ਸਰਕਟ ਲੱਭੋ ਅਤੇ ਠੀਕ ਕਰੋ। ਸਰਕਟ ਡਿਊਜ਼ ਖੁੱਲ੍ਹਾ ਹੋ ਸਕਦਾ ਹੈ। (ਇੰਜਣ ਚੱਲਣ ਦੇ ਨਾਲ, ਲਾਈਟ ਨੂੰ ਅਲਟਰਨੇਟਰ ਦੁਆਰਾ ਪਾਵਰ ਦਿੱਤਾ ਜਾ ਰਿਹਾ ਹੈ ਅਤੇ ਇੰਡੀਕੇਟਰ ਲਾਈਟ ਸਰਕਟ ਦੇ ਸਮਾਨਾਂਤਰ ਜੁੜੇ ਹੋਏ ਸਰਕਟਾਂ ਰਾਹੀਂ ਜ਼ਮੀਨ 'ਤੇ ਰੱਖਿਆ ਜਾ ਰਿਹਾ ਹੈ।) ਲੋੜ ਅਨੁਸਾਰ ਠੀਕ ਕਰੋ।

ਨੋਟ: ਜੇਕਰ 5-amp ਡਿਊਜ਼ ਫੱਟਦਾ ਹੈ, ਤਾਂ ਜੰਪਰ ਲੀਡ ਸ਼ਾਇਦ ਇੰਡੀਕੇਟਰ ਲਾਈਟ ਸਰਕਟ ਦੀ ਬਜਾਏ ਸੈਸ ਸਰਕਟ ਨਾਲ ਜੁੜਿਆ ਹੋਇਆ ਹੈ। ਜੰਪਰ ਲੀਡ ਡਿਊਜ਼ ਨੂੰ ਬਦਲੋ ਅਤੇ ਦੁਬਾਰਾ ਕੋਸ਼ਿਸ਼ ਕਰੋ।

4. ਜੇਕਰ ਸੂਚਕ ਲਾਈਟ ਚਾਲੂ ਹੈ ਅਤੇ ਕੁੰਜੀ ਸਵਿੱਚ "ਬੰਦ" ਸਥਿਤੀ ਵਿੱਚ ਹੈ:

ਅਲਟਰਨੇਟਰ 'ਤੇ ਇੰਡੀਕੇਟਰ ਲਾਈਟ ਸਰਕਟ ਨੂੰ ਡਿਸਕਨੈਕਟ ਕਰੋ।

- ਜੇਕਰ ਇੰਡੀਕੇਟਰ ਲਾਈਟ ਚਾਲੂ ਰਹਿੰਦੀ ਹੈ, ਤਾਂ ਲਾਈਟ ਅਤੇ ਅਲਟਰਨੇਟਰ ਦੇ ਵਿਚਕਾਰ ਛੋਟੀ ਸਥਿਤੀ ਦਾ ਪਤਾ ਲਗਾਓ ਅਤੇ ਉਸਨੂੰ ਠੀਕ ਕਰੋ।

- ਜੇਕਰ ਇੰਡੀਕੇਟਰ ਲਾਈਟ ਬੰਦ ਹੋ ਜਾਂਦੀ ਹੈ, ਤਾਂ ਡਾਇਓਡ ਰੈਕਟੀਫਾਇਰ ਬ੍ਰਿਜ ਵਿੱਚ ਸ਼ਾਰਟ ਹੋ ਜਾਂਦਾ ਹੈ। ਯੂਨਿਟ ਰਿਪੇਅਰ ਦੇ ਤਹਿਤ ਦੱਸੇ ਅਨੁਸਾਰ ਰੈਕਟੀਫਾਇਰ ਬ੍ਰਿਜ ਨੂੰ ਬਦਲੋ।

c. ਸੂਚਕ ਰੌਸ਼ਨੀ ਤੋਂ ਬਿਨਾਂ ਜਾਂ ਸੂਚਕ ਰੌਸ਼ਨੀ ਨਾਲ ਸਹੀ ਢੰਗ ਨਾਲ ਕੰਮ ਕਰਨ ਵਾਲੇ ਸਿਸਟਮ -

ਟੈਸਟ ਉਪਕਰਣ ਦੀ ਲੋੜ:

ਵੋਲਟਮੀਟਰ

1. ਜੇਕਰ ਬੈਟਰੀ ਘੱਟ ਚਾਰਜ ਕੀਤੀ ਜਾਂਦੀ ਹੈ, ਵਾਹਨ ਚੱਲਦੇ ਸਮੇਂ ਸੂਚਕ ਲਾਈਟ ਚਾਲੂ ਰਹਿੰਦੀ ਹੈ, ਜਾਂ ਸਿਸਟਮ ਵੋਲਟਮੀਟਰ ਦਿਖਾਉਂਦਾ ਹੈ ਕਿ ਓਪਰੇਟਿੰਗ ਵੋਲਟੇਜ ਸਵੀਕਾਰਯੋਗ ਸੀਮਾ ਤੋਂ ਘੱਟ ਹੈ:

ਇੰਜਣ ਬੰਦ ਹੋਣ ਅਤੇ ਸਾਰੇ ਬਿਜਲੀ ਦੇ ਲੋਡ ਬੰਦ ਹੋਣ 'ਤੇ, ਬੈਟਰੀ ਟਰਮੀਨਲਾਂ 'ਤੇ ਵੋਲਟੇਜ ਦੀ ਜਾਂਚ ਕਰਨ ਲਈ ਵੋਲਟਮੀਟਰ ਦੀ ਵਰਤੋਂ ਕਰੋ।
ਰਿਕਾਰਡ ਵੋਲਟੇਜ।

ਇੰਜਣ ਚਾਲੂ ਕਰੋ ਅਤੇ ਦਰਮਿਆਨੀ ਗਤੀ 'ਤੇ ਚਲਾਓ। ਇੰਜਣ ਚੱਲਦੇ ਹੋਏ ਬੈਟਰੀ ਟਰਮੀਨਲਾਂ 'ਤੇ ਵੋਲਟੇਜ ਦੀ ਜਾਂਚ ਕਰੋ।

- ਜੇਕਰ ਬੈਟਰੀ ਟਰਮੀਨਲਾਂ 'ਤੇ ਵੋਲਟੇਜ ਰੀਡਿੰਗ ਸਿਸਟਮ ਵੋਲਟਮੀਟਰ (ਜੇਕਰ ਲੈਸ ਹੈ) 'ਤੇ ਦਿਖਾਈ ਜਾ ਰਹੀ ਰੀਡਿੰਗ ਤੋਂ ਵੱਖਰੀ ਹੈ, ਤਾਂ ਗਲਤ ਰੀਡਿੰਗ ਦਾ ਕਾਰਨ ਲੱਭੋ ਅਤੇ ਠੀਕ ਕਰੋ।

- ਜੇਕਰ ਇੰਜਣ ਬੰਦ ਹੋਣ 'ਤੇ ਪਹਿਲਾਂ ਦਰਜ ਕੀਤੀ ਗਈ ਰੀਡਿੰਗ ਤੋਂ ਵੋਲਟੇਜ ਘੱਟ ਹੈ, ਤਾਂ ਕੋਈ ਅਲਟਰਨੇਟਰ ਆਉਟਪੁੱਟ ਨਹੀਂ ਹੈ। 'ਨੋ ਆਉਟਪੁੱਟ' ਭਾਗ 'ਤੇ ਜਾਓ।

- ਜੇਕਰ ਇੰਜਣ ਬੰਦ ਹੋਣ 'ਤੇ ਵੋਲਟੇਜ ਪਿਛਲੀ ਰੀਡਿੰਗ ਨਾਲੋਂ ਵੱਧ ਹੈ, ਤਾਂ ਅਲਟਰਨੇਟਰ ਆਉਟਪੁੱਟ ਮੌਜੂਦ ਹੈ। ਰੇਟਡ ਆਉਟਪੁੱਟ ਚੈੱਕ 'ਤੇ ਭਾਗ 'ਤੇ ਜਾਓ।

2. ਜੇਕਰ ਬੈਟਰੀ ਜ਼ਿਆਦਾ ਚਾਰਜ ਹੁੰਦੀ ਹੈ (ਜਿਵੇਂ ਕਿ ਜ਼ਿਆਦਾ ਪਾਣੀ ਦੀ ਵਰਤੋਂ ਜਾਂ ਬੈਟਰੀ ਵੈਟਾਂ ਤੋਂ ਇਲੈਕਟ੍ਰੋਲਾਈਟ ਨਿਕਲਣ ਤੋਂ ਸਬੂਤ ਮਿਲਦਾ ਹੈ), ਤਾਂ ਸੁੱਕੀ ਉੱਚ ਸਿਸਟਮ ਵੋਲਟੇਜ ਦੇ ਕਾਰਨ ਲਾਈਟ ਬਲਬ ਜਾਂ ਹੋਰ ਬਿਜਲੀ ਉਪਕਰਣਾਂ ਦੀ ਉਮਰ ਘੱਟ ਗਈ ਹੈ, ਜਾਂ ਸਿਸਟਮ ਵੋਲਟਮੀਟਰ ਆਮ ਸੀਮਾ ਤੋਂ ਉੱਪਰ ਪੜ੍ਹਦਾ ਹੈ:

ਪੂਰੀ ਤਰ੍ਹਾਂ ਚਾਰਜ ਹੋਈ ਬੈਟਰੀ, ਇੰਜਣ ਦਰਮਿਆਨੀ ਗਤੀ 'ਤੇ ਚੱਲਣ ਅਤੇ ਸਾਰੇ ਬਿਜਲੀ ਦੇ ਲੋਡ ਬੰਦ ਹੋਣ ਦੇ ਨਾਲ, ਬੈਟਰੀ ਟਰਮੀਨਲਾਂ 'ਤੇ ਵੋਲਟੇਜ ਦੀ ਜਾਂਚ ਕਰਨ ਲਈ ਵੋਲਟਮੀਟਰ ਦੀ ਵਰਤੋਂ ਕਰੋ। ਜੇਕਰ 3-ਤਾਰ ਸਿਸਟਮ ਦੀ ਜਾਂਚ ਕਰ ਰਹੇ ਹੋ, ਤਾਂ ਸੈਸ ਲੀਡ (ਅਲਟਰਨੇਟਰ #2 ਟਰਮੀਨਲ ਨਾਲ ਜੁੜਦਾ ਹੈ) ਲੱਭੋ ਅਤੇ ਵੋਲਟੇਜ ਰੀਡਿੰਗ ਦੇਖਦੇ ਹੋਏ ਦੋਵਾਂ ਸਿਰਿਆਂ 'ਤੇ ਕਨੈਕਸ਼ਨਾਂ ਨੂੰ ਹੌਲੀ-ਹੌਲੀ ਚਿਲਾਓ।

12-ਵੋਲਟ ਸਿਸਟਮ ਲਈ, ਰੀਡਿੰਗ ਸਥਿਰ ਹੋਣੀ ਚਾਹੀਦੀ ਹੈ, ਲਗਭਗ 13.5 - 14.5 ਵੋਲਟ ਅਤੇ ਕਿਸੇ ਵੀ ਹਾਲਤ ਵਿੱਚ 15 ਵੋਲਟ ਤੋਂ ਉੱਪਰ ਨਹੀਂ ਜਾਣੀ ਚਾਹੀਦੀ। 24-ਵੋਲਟ ਸਿਸਟਮ ਲਈ, ਰੀਡਿੰਗ ਸਥਿਰ ਹੋਣੀ ਚਾਹੀਦੀ ਹੈ, ਲਗਭਗ 27 - 28 ਵੋਲਟ ਅਤੇ ਕਿਸੇ ਵੀ ਹਾਲਤ ਵਿੱਚ 31 ਵੋਲਟ ਤੋਂ ਉੱਪਰ ਨਹੀਂ ਜਾਣੀ ਚਾਹੀਦੀ।

- ਇੱਕ-ਤਾਰ ਸਿਸਟਮ: ਜੇਕਰ ਵੋਲਟੇਜ ਅਨਿਯਮਿਤ ਹੈ ਜਾਂ 15 ਵੋਲਟ ਤੋਂ ਵੱਧ ਜਾਂਦਾ ਹੈ (24-ਵੋਲਟ ਸਿਸਟਮ 'ਤੇ 31 ਵੋਲਟ), ਤਾਂ ਯੂਨਿਟ ਰਿਪੇਅਰ ਅਤੇ ਸ਼ਾਰਟਸ ਲਈ ਟੈਸਟ ਫੀਲਡ ਕੋਇਲ ਦੇ ਤਹਿਤ ਦੱਸੇ ਅਨੁਸਾਰ ਰੈਗੂਲੇਟਰ ਬਦਲੋ।

- 3-ਤਾਰ ਸਿਸਟਮ: ਜੇਕਰ ਇਹਨਾਂ ਵਿੱਚੋਂ ਕਿਸੇ ਵੀ ਜਾਂਚ ਦੌਰਾਨ ਵੋਲਟੇਜ ਅਨਿਯਮਿਤ ਹੈ ਜਾਂ 15 ਵੋਲਟ (24-ਵੋਲਟ ਸਿਸਟਮ 'ਤੇ 31 ਵੋਲਟ) ਤੋਂ ਵੱਧ ਜਾਂਦਾ ਹੈ, ਤਾਂ ਨਿਰੰਤਰਤਾ ਲਈ ਸੈਸ ਲੀਡ ਦੀ ਜਾਂਚ ਕਰੋ ਅਤੇ ਸੈਸ ਲੀਡ ਕਨੈਕਸ਼ਨਾਂ ਨੂੰ ਸਾਫ਼ ਅਤੇ ਕੰਸੋ। ਇੰਜਣ ਚੱਲਦੇ ਹੋਏ ਵੋਲਟੇਜ ਦੀ ਦੁਬਾਰਾ ਜਾਂਚ ਕਰੋ। ਜੇਕਰ ਸਮੱਸਿਆ ਬਣੀ ਰਹਿੰਦੀ ਹੈ, ਤਾਂ ਯੂਨਿਟ ਮੁਰੰਮਤ ਦੇ ਤਹਿਤ ਦੱਸੇ ਅਨੁਸਾਰ ਰੈਗੂਲੇਟਰ ਬਦਲੋ ਅਤੇ ਸ਼ਾਰਟਸ ਲਈ ਫੀਲਡ ਕੋਇਲ ਦੀ ਜਾਂਚ ਕਰੋ।

o. ਕੋਈ ਆਉਟਪੁੱਟ ਨਹੀਂ

ਟੈਸਟ ਉਪਕਰਣ ਦੀ ਲੋੜ:

ਵੋਲਟਮੀਟਰ ਜੰਪਰ

ਲੀਡ (18 ਗੈ. ਮਿੰਟ; ਕੋਈ ਡਿਊਜ਼ ਨਹੀਂ)

ਧਿਆਨ ਦਿਓ ਕਿ 21-ਸੀ ਅਲਟਰਨੇਟਰਾਂ ਨੂੰ ਵੋਲਟੇਜ ਸੈਂਸਿੰਗ ਸਰਕਟ ਲਈ ਇੱਕ ਬੈਟਰੀ ਨਾਲ ਜੋੜਿਆ ਜਾਣਾ ਚਾਹੀਦਾ ਹੈ ਤਾਂ ਜੋ ਸੁਰੂਆਤੀ ਚਾਲੂ ਹੋ ਸਕੇ (ਵਿਸ਼ੇਸ਼ਤਾਵਾਂ 'ਤੇ ਭਾਗ ਵੇਖੋ)। ਜਦੋਂ ਸਹੀ ਢੰਗ ਨਾਲ ਜੁੜਿਆ ਹੋਵੇ ਅਤੇ ਸਿਸਟਮ ਜਾਂਚ "ਕੋਈ ਆਉਟਪੁੱਟ ਨਹੀਂ" ਸਥਿਤੀ ਦਰਸਾਉਂਦੀ ਹੈ, ਤਾਂ ਇਹ ਨਿਰਧਾਰਤ ਕਰਨ ਲਈ ਹੇਠਾਂ ਦਿੱਤੇ ਕਦਮਾਂ ਦੀ ਵਰਤੋਂ ਕਰੋ ਕਿ ਕੀ ਅਲਟਰਨੇਟਰ ਨੂੰ ਮੁਰੰਮਤ ਦੀ ਲੋੜ ਹੈ:

1. 3-ਤਾਰ ਸਿਸਟਮਾਂ ਲਈ, ਰੈਗੂਲੇਟਰ 'ਤੇ ਹਾਰਨੇਸ ਕਨੈਕਟਰ ਵਿੱਚ ਮੌਜੂਦ ਵੋਲਟੇਜ ਦੀ ਜਾਂਚ ਕਰਨ ਲਈ ਵੋਲਟਮੀਟਰ ਦੀ ਵਰਤੋਂ ਕਰੋ। ਕਨੈਕਟਰ ਡਿਸਕਨੈਕਟ ਹੋਣ ਅਤੇ ਕੁੰਜੀ ਸਵਿੱਚ "ਰਨ" ਸਥਿਤੀ ਵਿੱਚ ਹੋਣ (ਇੰਜਣ ਨਹੀਂ ਚੱਲ ਰਿਹਾ), ਹਾਰਨੇਸ ਵਿੱਚ ਦੋਵੇਂ ਟਰਮੀਨਲ 1 ਅਤੇ 2 ਬੈਟਰੀ ਵੋਲਟੇਜ ਪੜ੍ਹਨੇ ਚਾਹੀਦੇ ਹਨ। ਜੇਕਰ ਠੀਕ ਹੈ, ਤਾਂ ਕਦਮ 4 'ਤੇ ਜਾਓ। ਜੇਕਰ ਨਹੀਂ, ਤਾਂ ਅਲਟਰਨੇਟਰ ਚਾਲੂ ਨਹੀਂ ਹੋਵੇਗਾ। ਵੋਲਟੇਜ ਦੇ ਨੁਕਸਾਨ ਦਾ ਕਾਰਨ ਲੱਭੋ ਅਤੇ ਠੀਕ ਕਰੋ।

2. "1" ਟਰਮੀਨਲ ਤੋਂ ਬਿਨਾਂ ਇੱਕ-ਤਾਰ ਵਾਲੇ ਸਿਸਟਮਾਂ ਲਈ, ਅਲਟਰਨੇਟਰ ਨੂੰ ਚਾਲੂ ਕਰਨ ਲਈ "BAT" ਟਰਮੀਨਲ 'ਤੇ ਬੈਟਰੀ ਪਾਜ਼ੀਟਿਵ ਵੋਲਟੇਜ ਅਤੇ ਰੋਟਰ ਵਿੱਚ ਬਕਾਇਆ ਚੁੰਬਕਤਾ ਜ਼ਰੂਰੀ ਹੈ। ਇਹ ਪੁਸ਼ਟੀ ਕਰਨ ਲਈ ਵੋਲਟਮੀਟਰ ਦੀ ਵਰਤੋਂ ਕਰੋ ਕਿ ਬੈਟਰੀ ਵੋਲਟੇਜ "BAT" ਟਰਮੀਨਲ 'ਤੇ ਮੌਜੂਦ ਹੈ। ਜੇਕਰ ਨਹੀਂ, ਤਾਂ ਵੋਲਟੇਜ ਦੇ ਨੁਕਸਾਨ ਦਾ ਕਾਰਨ ਲੱਭੋ ਅਤੇ ਠੀਕ ਕਰੋ।

ਰੋਟਰ ਵਿੱਚ ਬਕਾਇਆ ਹੋਇਆ ਚੁੰਬਕਤਾ ਕਈ ਵਾਰ ਅਲਟਰਨੇਟਰ ਦੀ ਸਰਵਿਸਿੰਗ ਦੌਰਾਨ ਖਤਮ ਹੋ ਜਾਂਦਾ ਹੈ। ਜੇਕਰ ਅਲਟਰਨੇਟਰ ਵਿੱਚ ਕੋਈ "R" ਜਾਂ "RELAY" ਟਰਮੀਨਲ ਨਹੀਂ ਹੈ, ਤਾਂ ਕਦਮ 4 'ਤੇ ਜਾਓ। ਜੇਕਰ ਅਲਟਰਨੇਟਰ ਵਿੱਚ "R" ਟਰਮੀਨਲ ਹੈ, ਤਾਂ ਰੋਟਰ ਨੂੰ ਐਪਲੀਕੇਸ਼ਨ ਤੋਂ ਅਲਟਰਨੇਟਰ ਨੂੰ ਹਟਾਏ ਬਿਨਾਂ ਦੁਬਾਰਾ ਚੁੰਬਕੀ ਬਣਾਇਆ ਜਾ ਸਕਦਾ ਹੈ।

ਰੋਟਰ ਨੂੰ ਦੁਬਾਰਾ ਚੁੰਬਕ ਬਣਾਓ, ਇਹ ਯਕੀਨੀ ਬਣਾਓ ਕਿ ਅਲਟਰਨੇਟਰ ਨਾਲ ਆਮ ਕਨੈਕਸ਼ਨ ਬਣਾਏ ਗਏ ਹਨ। ^{BAT} ਟਰਮੀਨਲ ਅਤੇ ਗਰਾਊਂਡ ਸਰਕਟ ਨਾਲ। ਵਾਇਰਿੰਗ ਹਾਰਨੈਸ ਨੂੰ "R" ਟਰਮੀਨਲ ਤੋਂ ਡਿਸਕਨੈਕਟ ਕਰੋ। ਬੈਟਰੀ ਪਾਜ਼ੀਟਿਵ ਤੋਂ ਇੱਕ ਜੰਪਰ ਲੀਡ ਨੂੰ ਪਲ-ਪਲ ਅਲਟਰਨੇਟਰ "R" ਟਰਮੀਨਲ ਨਾਲ ਜੋੜੋ। ਇਸ ਨਾਲ ਫੀਲਡ ਕਰੰਟ ਪਲ-ਪਲ ਰੋਟਰ ਵਿੱਚੋਂ ਸਹੀ ਦਿਸ਼ਾ ਵਿੱਚ ਵਹਿ ਜਾਵੇਗਾ ਅਤੇ ਚੁੰਬਕਤਾ ਨੂੰ ਬਹਾਲ ਕਰੇਗਾ।

੬. ਰੋਟ ਕੀਤਾ ਆਉਟਪੁੱਟ ਚੈੱਕ

ਟੈਸਟ ਉਪਕਰਣ ਦੀ ਲੋੜ ਹੈ

ਵੋਲਟਮੀਟਰ

ਐਮਮੀਟਰ (ਮੌਜੂਦਾ ਸਮਰੱਥਾ ਅਲਟਰਨੇਟਰ ਰੇਟਿੰਗ ਨਾਲੋਂ ਘੱਟੋ ਘੱਟ 15 ਐਂਪੀਅਰ ਵੱਧ)

ਵੇਰੀਏਬਲ ਕਾਰਬਨ ਪਾਈਲ ਲੋਡ ਟੈਸਟ

ਵਾਇਰਿੰਗ ਹਾਰਨੈਸ ਨੂੰ "R" ਟਰਮੀਨਲ ਨਾਲ ਦੁਬਾਰਾ ਕਨੈਕਟ ਕਰੋ, ਫਿਰ ਆਉਟਪੁੱਟ ਲਈ ਅਲਟਰਨੇਟਰ ਦੀ ਦੁਬਾਰਾ ਜਾਂਚ ਕਰੋ।

ਸਾਵਧਾਨ: ਅਲਟਰਨੇਟਰ "BAT" ਟਰਮੀਨਲ ਲੀਡ ਨੂੰ ਹਟਾਉਣ ਜਾਂ ਜੋੜਨ ਤੋਂ ਪਹਿਲਾਂ ਬੈਟਰੀ ਤੋਂ ਨੈਗੇਟਿਵ ਬੈਟਰੀ ਕੇਬਲ ਨੂੰ ਡਿਸਕਨੈਕਟ ਕਰਨ ਵਿੱਚ ਅਸਫਲ ਰਹਿਣ ਦੇ ਨਤੀਜੇ ਵਜੋਂ ਸੱਟ ਲੱਗ ਸਕਦੀ ਹੈ। ਜੇਕਰ ਅਲਟਰਨੇਟਰ "BAT" ਟਰਮੀਨਲ 'ਤੇ ਕੋਈ ਔਜ਼ਾਰ ਸ਼ਾਰਟ ਹੋ ਜਾਂਦਾ ਹੈ, ਤਾਂ ਔਜ਼ਾਰ ਤੇਜ਼ੀ ਨਾਲ ਇੰਨਾ ਗਰਮ ਹੋ ਸਕਦਾ ਹੈ ਕਿ ਚਮੜੀ ਸੜ ਸਕਦੀ ਹੈ।

3. "1" ਟਰਮੀਨਲ ਵਾਲੇ ਇੱਕ-ਤਾਰ ਵਾਲੇ ਸਿਸਟਮਾਂ ਲਈ, ਇਸ ਟਰਮੀਨਲ 'ਤੇ ਸੂਚਕ ਲਾਈਟ ਕਰੰਟ ਆਮ ਚੁੰਬਕਤਾ ਸਥਾਪਤ ਕਰੇਗਾ। ਇੰਜਣ ਬੰਦ ਹੋਣ ਅਤੇ ਕੁੱਝੀ ਸਵਿੱਚ ਚਾਲੂ ਹੋਣ 'ਤੇ, ਇਸ ਟਰਮੀਨਲ 'ਤੇ ਮੌਜੂਦ ਵੋਲਟੇਜ ਦੀ ਜਾਂਚ ਕਰਨ ਲਈ ਵੋਲਟਮੀਟਰ ਦੀ ਵਰਤੋਂ ਕਰੋ।

"1" ਟਰਮੀਨਲ ਨਾਲ ਜੁੜੇ ਹੋਣ ਅਤੇ ਸੂਚਕ ਲੈੱਪ ਚਾਲੂ ਹੋਣ 'ਤੇ, ਵੋਲਟੇਜ ਬੈਟਰੀ ਵੋਲਟੇਜ ਤੋਂ ਘੱਟ ਹੋਵੇਗਾ। ਜੇਕਰ ਇਹ ਜਾਂਚ ਕਰਨ ਲਈ "1" ਟਰਮੀਨਲ 'ਤੇ ਵਾਇਰਿੰਗ ਨੂੰ ਡਿਸਕਨੈਕਟ ਕਰਨ ਦੀ ਲੋੜ ਹੋਵੇ, ਤਾਂ ਹਾਰਨੈਸ ਵਾਇਰ ਵਿੱਚ ਬੈਟਰੀ ਵੋਲਟੇਜ ਦੀ ਜਾਂਚ ਕਰੋ। ਜੇਕਰ ਵੋਲਟੇਜ ਮੌਜੂਦ ਹੈ, ਤਾਂ ਕਦਮ 4 'ਤੇ ਜਾਓ। ਜੇਕਰ ਕੋਈ ਵੋਲਟੇਜ ਮੌਜੂਦ ਨਹੀਂ ਹੈ, ਤਾਂ ਵੋਲਟੇਜ ਦੇ ਨੁਕਸਾਨ ਦੇ ਕਾਰਨ ਲਈ "1" ਟਰਮੀਨਲ ਸਰਕਟ ਦੀ ਜਾਂਚ ਕਰੋ (ਬਲਬ ਸੜ ਸਕਦਾ ਹੈ)। ਲੋੜ ਅਨੁਸਾਰ ਠੀਕ ਕਰੋ।

1. ਹੇਠਾਂ ਦਿੱਤੇ ਕਦਮਾਂ ਵਿੱਚ ਦੱਸੇ ਗਏ ਟੈਸਟ ਉਪਕਰਣਾਂ ਦੇ ਹੁੱਕਅੱਪ ਲਈ ਚਿੱਤਰ 11 ਵੇਖੋ। ਜੇਕਰ ਇੰਡਕਟਿਵ ਪਿਕ-ਅੱਪ ("ਕਲੈੱਪ ਆਨ") ਕਿਸਮ ਦਾ ਐਮੀਟਰ ਵਰਤਿਆ ਜਾਂਦਾ ਹੈ, ਤਾਂ ਅਲਟਰਨੇਟਰ ਆਉਟਪੁੱਟ ਲੀਡ 'ਤੇ ਕਰੰਟ ਕਲੈੱਪ ਲਗਾਓ ਅਤੇ ਕਦਮ 4 'ਤੇ ਜਾਓ। ਜੇਕਰ ਸੀਰੀਜ਼ ਐਮੀਟਰ ਵਰਤਿਆ ਜਾਂਦਾ ਹੈ, ਤਾਂ ਬੈਟਰੀ 'ਤੇ ਨੈਗੇਟਿਵ ਬੈਟਰੀ ਕੇਬਲ ਨੂੰ ਡਿਸਕਨੈਕਟ ਕਰੋ।

4. ਜੇਕਰ ਕੋਈ ਅਜਿਹੀ ਸਥਿਤੀ ਨਹੀਂ ਮਿਲਦੀ ਜੋ ਅਲਟਰਨੇਟਰ ਨੂੰ ਚਾਲੂ ਹੋਣ ਤੋਂ ਰੋਕ ਸਕਦੀ ਹੈ (ਕਦਮ 1, 2, ਜਾਂ 3), ਤਾਂ ਇੰਜਣ ਨਿਰਮਾਤਾ ਦੀਆਂ ਹਦਾਇਤਾਂ ਅਨੁਸਾਰ ਇੰਜਣ ਤੋਂ ਅਲਟਰਨੇਟਰ ਹਟਾਓ ਅਤੇ ਯੂਨਿਟ ਮੁਰੰਮਤ 'ਤੇ ਅੱਗੇ ਵਧੋ।

2. ਅਲਟਰਨੇਟਰ "BAT" ਟਰਮੀਨਲ ਦੇ ਨਾਲ ਲੜੀ ਵਿੱਚ ਐਮਮੀਟਰ ਲਗਾਓ।
3. ਬੈਟਰੀ 'ਤੇ ਨੈਗੇਟਿਵ ਬੈਟਰੀ ਕੇਬਲ ਨੂੰ ਦੁਬਾਰਾ ਕਨੈਕਟ ਕਰੋ।
4. ਸੂਚਨਾ: ਜਦੋਂ 24-ਵੋਲਟ ਸਿਸਟਮ ਦਾ ਨਿਦਾਨ ਕਰਨ ਲਈ 12-ਵੋਲਟ ਕਾਰਬਨ ਪਾਈਲ ਲੋਡ ਟੈਸਟ ਦੀ ਵਰਤੋਂ ਕੀਤੀ ਜਾਂਦੀ ਹੈ, ਤਾਂ ਬੈਟਰੀ ਪੈਕ ਵਿੱਚ ਲੋਡ ਟੈਸਟ ਨੂੰ ਸਿਰਫ਼ 12-ਵੋਲਟ ਪੋਟੈਂਸ਼ਲ ਨਾਲ ਜੋੜੋ। 12-ਵੋਲਟ ਲੋਡ ਟੈਸਟ ਨੂੰ 24-ਵੋਲਟ ਪੋਟੈਂਸ਼ਲ ਨਾਲ ਜੋੜਨ ਨਾਲ ਲੋਡ ਟੈਸਟ ਨੂੰ ਨੁਕਸਾਨ ਹੋਵੇਗਾ।

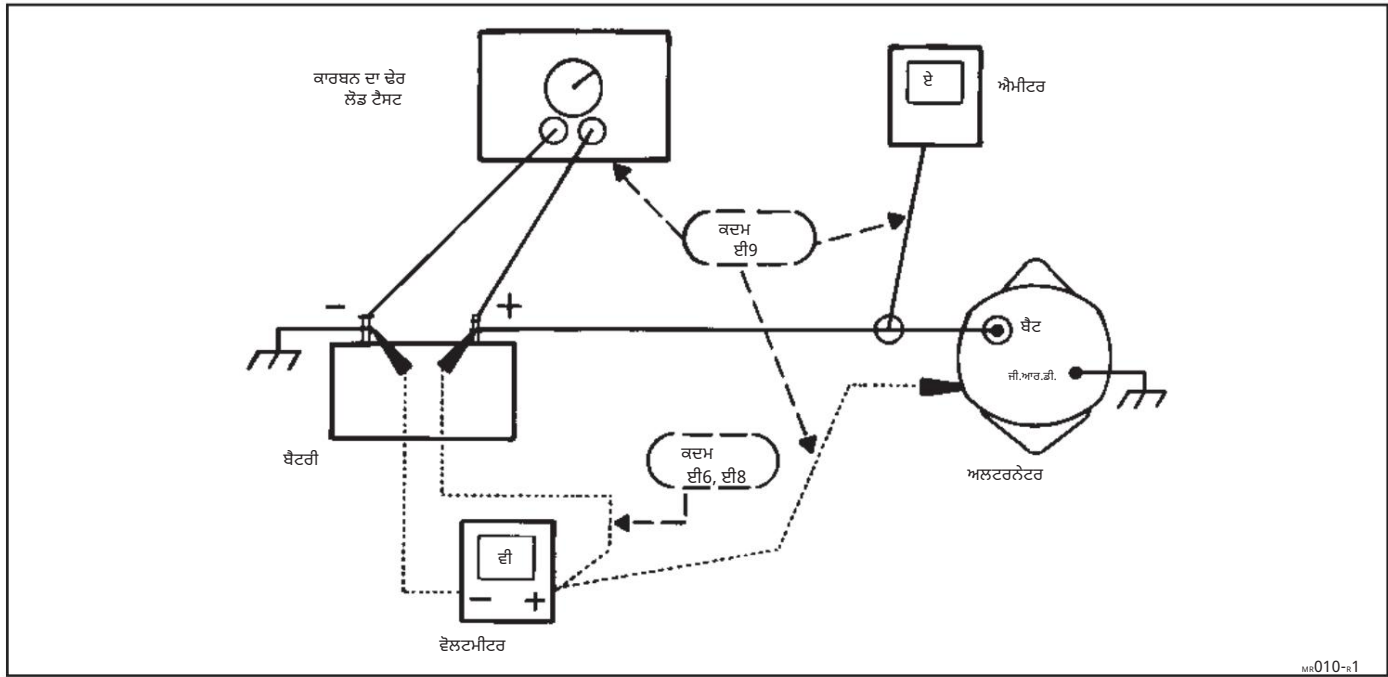

ਚਿੱਤਰ 11. ਰੋਟਰ ਆਉਟਪੁੱਟ ਜਾਂਚ

ਲੋਡ ਬੰਦ ਹੋਣ 'ਤੇ, ਬੈਟਰੀ 'ਤੇ ਕਾਰਬਨ ਪਾਈਲ ਲੋਡ ਟੈਸਟ ਲਗਾਓ।

ਅਲਟਰਨੇਟਰ ਯੂਨਿਟ ਦੀ ਮੁਰੰਮਤ

5. ਵੋਲਟਮੀਟਰ ਨੈਗੇਟਿਵ ਨੂੰ ਗਰਾਊਂਡਡ ਨੈਗੇਟਿਵ ਬੈਟਰੀ ਟਰਮੀਨਲ ਨਾਲ ਜੋੜੋ। ਪਾਜ਼ੀਟਿਵ ਮੀਟਰ ਲੀਡ ਨੂੰ ਵੱਖ-ਵੱਖ ਬਿੰਦੂਆਂ 'ਤੇ ਜਾਂਚ ਲਈ ਖੁੱਲ੍ਹਾ ਛੱਡੋ।

ਸਾਵਧਾਨ: ਅਲਟਰਨੇਟਰ “BAT” ਟਰਮੀਨਲ ਲੀਡ ਨੂੰ ਹਟਾਉਣ ਜਾਂ ਜੋੜਨ ਤੋਂ ਪਹਿਲਾਂ ਬੈਟਰੀ 'ਤੇ ਨੈਗੇਟਿਵ ਕੇਬਲ ਨੂੰ ਡਿਸਕਨੈਕਟ ਕਰਨ ਵਿੱਚ ਅਸਫਲ ਰਹਿਣ ਦੇ ਨਤੀਜੇ ਵਜੋਂ ਸੱਟ ਲੱਗ ਸਕਦੀ ਹੈ। ਜੇਕਰ ਅਲਟਰਨੇਟਰ “BAT” ਟਰਮੀਨਲ 'ਤੇ ਕੋਈ ਔਜ਼ਾਰ ਸ਼ਾਮਲ ਹੋ ਜਾਂਦਾ ਹੈ, ਤਾਂ ਔਜ਼ਾਰ ਤੇਜ਼ੀ ਨਾਲ ਇੰਨਾ ਗਰਮ ਹੋ ਸਕਦਾ ਹੈ ਕਿ ਚਮੜੀ ਸੜ ਸਕਦੀ ਹੈ।

6. ਬੈਟਰੀ ਪਾਜ਼ੀਟਿਵ ਟਰਮੀਨਲ 'ਤੇ ਵੋਲਟੇਜ ਦੀ ਜਾਂਚ ਕਰੋ ਅਤੇ ਰਿਕਾਰਡ ਕਰੋ। ਮਲਟੀ-ਬੈਟਰੀ ਸਿਸਟਮਾਂ ਲਈ, ਬੈਟਰੀ ਸੈੱਟ ਦੇ ਨਾਲ ਜੁੜੇ ਸਕਾਰਾਤਮਕ ਵੋਲਟੇਜ ਦੀ ਜਾਂਚ ਕਰੋ ਜਿਵੇਂ ਕਿ ਬੈਟਰੀ ਚਾਰਜਿੰਗ ਮੋਡ ਵਿੱਚ ਹੋਵੇ।

ਸੂਚਨਾ: ਹਮੇਸ਼ਾ ਫਾਸਟਨਰ ਨੂੰ ਅਸਲ ਸਥਾਨ 'ਤੇ ਦੁਬਾਰਾ ਸਥਾਪਿਤ ਕਰੋ। ਜੇਕਰ ਫਾਸਟਨਰ ਬਦਲਣ ਦੀ ਲੋੜ ਹੋਵੇ, ਤਾਂ ਸਿਰਫ਼ ਸਹੀ ਪਾਰਟ ਨੰਬਰ ਜਾਂ ਇਸਦੇ ਬਰਾਬਰ ਦੀ ਵਰਤੋਂ ਕਰੋ।

7. ਸਾਰੇ ਸਿਸਟਮ ਇਲੈਕਟ੍ਰੀਕਲ ਲੋਡ ਬੰਦ ਹੋਣ 'ਤੇ, ਇੰਜਣ ਚਾਲੂ ਕਰੋ ਅਤੇ ਦਰਮਿਆਨੀ ਗਤੀ (rpm) ਤੋਂ ਦੌੜੋ।

ਜੇਕਰ ਸਹੀ ਪਾਰਟ ਨੰਬਰ ਉਪਲਬਧ ਨਹੀਂ ਹੈ, ਤਾਂ ਸਿਰਫ਼ ਬਰਾਬਰ ਆਕਾਰ ਅਤੇ ਤਾਕਤ ਦੀ ਵਰਤੋਂ ਕਰੋ। ਅਲਟਰਨੇਟਰ ਅੰਦਰੂਨੀ ਫਾਸਟਨਰਾਂ ਲਈ, ਸਰਵਿਸ ਪਾਰਟਸ ਕੈਟਾਲਾਗ ਵਿੱਚ ਡੈਲਕੋ ਰੋਮੀ ਅਮਰੀਕਾ ਸਟੈਂਡਰਡ ਹਾਰਡਵੇਅਰ ਫਾਸਟਨਰਸ ਭਾਗ ਵੇਖੋ।

8. ਬੈਟਰੀ ਪਾਜ਼ੀਟਿਵ ਟਰਮੀਨਲ 'ਤੇ ਵੋਲਟੇਜ ਦੀ ਦੁਬਾਰਾ ਜਾਂਚ ਕਰੋ। ਵੋਲਟੇਜ ਪਿਛਲੀ ਰੀਡਿੰਗ ਨਾਲੋਂ ਵੱਧ ਹੋਣੀ ਚਾਹੀਦੀ ਹੈ, ਪਰ 12-ਵੋਲਟ ਸਿਸਟਮ 'ਤੇ 15 ਵੋਲਟ ਤੋਂ ਘੱਟ (24-ਵੋਲਟ ਸਿਸਟਮ 'ਤੇ 31 ਵੋਲਟ)।

ਜਿਹੜੇ ਫਾਸਟਨਰ ਦੁਬਾਰਾ ਨਹੀਂ ਵਰਤੇ ਜਾਣੇ ਹਨ, ਉਨ੍ਹਾਂ ਨੂੰ ਪ੍ਰਕਿਰਿਆ ਵਿੱਚ ਨੋਟ ਕੀਤਾ ਜਾਵੇਗਾ।

- ਜੇਕਰ ਰੀਡਿੰਗ ਪਿਛਲੀ ਰੀਡਿੰਗ (ਪੜਾਅ 6) ਨਾਲੋਂ ਘੱਟ ਹੈ, ਤਾਂ 'ਨੋ ਆਉਟਪੁੱਟ' ਭਾਗ ਵੇਖੋ।

ਪਾਗੋ ਨੂੰ ਲਾਕਿੰਗ ਕਰਨ ਵਾਲੇ ਮਿਸ਼ਰਣ ਦੀ ਲੋੜ ਵਾਲੇ ਫਾਸਟਨਰ ਪ੍ਰਕਿਰਿਆ ਵਿੱਚ ਨੋਟ ਕੀਤੇ ਜਾਣਗੇ।

- ਜੇਕਰ ਰੀਡਿੰਗ 12-ਵੋਲਟ ਸਿਸਟਮ 'ਤੇ 15 ਵੋਲਟ ਤੋਂ ਵੱਧ ਹੈ (24-ਵੋਲਟ ਸਿਸਟਮ 'ਤੇ 31 ਵੋਲਟ), ਤਾਂ ਹਾਈ ਵੋਲਟੇਜ ਆਉਟਪੁੱਟ 'ਤੇ ਭਾਗ ਵੇਖੋ।

ਦਿਖਾਏ ਜਾਣ 'ਤੇ ਨਿਰਧਾਰਤ ਟਾਰਕ ਮੁੱਲਾਂ ਦੀ ਵਰਤੋਂ ਕਰੋ।

9. ਕਾਰਬਨ ਪਾਈਲ ਲੋਡ ਨੂੰ ਚਾਲੂ ਕਰੋ ਅਤੇ ਬੈਟਰੀ ਪਾਜ਼ੀਟਿਵ ਟਰਮੀਨਲ 'ਤੇ ਵੋਲਟੇਜ ਨੂੰ 13 ਵੋਲਟ (24-ਵੋਲਟ ਸਿਸਟਮ 'ਤੇ 25 ਵੋਲਟ) ਤੋਂ ਘੱਟ ਜਾਣ ਦਿੱਤੇ ਬਿਨਾਂ ਐਮੀਟਰ 'ਤੇ ਵੱਧ ਤੋਂ ਵੱਧ ਅਲਟਰਨੇਟਰ ਆਉਟਪੁੱਟ ਪ੍ਰਾਪਤ ਕਰਨ ਲਈ ਐਡਜਸਟ ਕਰੋ। ਵੱਧ ਤੋਂ ਵੱਧ ਐਂਪੀਅਰ ਆਉਟਪੁੱਟ ਰਿਕਾਰਡ ਕਰੋ।

ਕਿਸੇ ਹੋਰ ਤਰੀਕੇ ਨਾਲ ਫਾਸਟਨਰਾਂ ਦੀ ਵਰਤੋਂ ਕਰਨ ਜਾਂ ਬਦਲਣ ਨਾਲ ਹਿੱਸੇ ਜਾਂ ਸਿਸਟਮ ਨੂੰ ਨੁਕਸਾਨ ਹੋ ਸਕਦਾ ਹੈ।

ਜੇਕਰ ਤਸ਼ਖੀਸ ਤੋਂ ਪਤਾ ਲੱਗਦਾ ਹੈ ਕਿ ਅਲਟਰਨੇਟਰ ਦੀ ਮੁਰੰਮਤ ਦੀ ਲੋੜ ਹੈ, ਤਾਂ ਨਿਰਮਾਤਾ ਦੀਆਂ ਹਦਾਇਤਾਂ ਅਨੁਸਾਰ ਇੰਜਣ ਤੋਂ ਅਲਟਰਨੇਟਰ ਹਟਾਓ।

ਜਦੋਂ ਅਲਟਰਨੇਟਰ ਅਜੇ ਵੀ ਵੱਧ ਤੋਂ ਵੱਧ ਆਉਟਪੁੱਟ 'ਤੇ ਚੱਲ ਰਿਹਾ ਹੋਵੇ, ਤਾਂ ਅਲਟਰਨੇਟਰ ਹਾਊਸਿੰਗ ਅਤੇ ਬੈਟਰੀ ਨੈਗੇਟਿਵ ਟਰਮੀਨਲ ਦੇ ਵਿਚਕਾਰ ਗਰਾਊਂਡ ਸਰਕਟ ਵਿੱਚ ਵੋਲਟੇਜ ਡ੍ਰੌਪ ਦੀ ਜਾਂਚ ਕਰੋ ਅਤੇ ਰਿਕਾਰਡ ਕਰੋ। ਕਾਰਬਨ ਪਾਈਲ ਲੋਡ ਨੂੰ ਬੰਦ ਕਰੋ।

ਅਸੈਂਬਲੀ ਅਤੇ ਬੈਚ ਚੈਕ

ਟੈਸਟ ਉਪਕਰਣ ਦੀ ਲੋੜ:

ਵੱਧ ਤੋਂ ਵੱਧ ਐਂਪੀਅਰ ਆਉਟਪੁੱਟ ਅਲਟਰਨੇਟਰ ਡਰਾਈਵ ਐਂਡ (DE) ਫਰੇਮ 'ਤੇ ਪਾਰਟ ਨੰਬਰ ਦੇ ਅੱਗੇ ਸਟੈਪ ਕੀਤੀ ਗਈ ਆਉਟਪੁੱਟ ਰੇਟਿੰਗ ਦੇ 15 ਐਂਪੀਅਰ ਦੇ ਅੰਦਰ ਹੋਣੀ ਚਾਹੀਦੀ ਹੈ, ਜਾਂ ਇਸ ਮੈਨੂਅਲ ਦੇ ਨਿਰਧਾਰਨ ਭਾਗ ਵਿੱਚ ਸੂਚੀਬੱਧ ਅਨੁਸਾਰ। ਵੋਲਟੇਜ ਡ੍ਰੌਪ 12-ਵੋਲਟ ਸਿਸਟਮ 'ਤੇ 0.25 ਵੋਲਟ ਜਾਂ ਘੱਟ ਹੋਣਾ ਚਾਹੀਦਾ ਹੈ (24-ਵੋਲਟ ਸਿਸਟਮ 'ਤੇ 0.5 ਵੋਲਟ ਜਾਂ ਘੱਟ)।

ਓਮੀਟਰ
110-ਵੋਲਟ ਟੈਸਟ ਲੈਂਪ (ਵਿਕਲਪਿਕ)

ਸੂਚਨਾ: ਕੁਝ ਇੰਜਣ ਸੰਰਚਨਾਵਾਂ 'ਤੇ ਕੁਝ ਅਲਟਰਨੇਟਰਾਂ 'ਤੇ, ਆਉਟਪੁੱਟ ਟਰਮੀਨਲ 'ਤੇ ਇੱਕ 1.5_μ ਕੈਪੇਸੀਟਰ (ORA 1985444) ਲਗਾਇਆ ਗਿਆ ਹੈ ਅਤੇ ਇਸਨੂੰ 3/8" ਲੰਬੇ 10-24 ਸਵੈ-ਟੈਪਿੰਗ ਪੇਚ ਨਾਲ ਜੋੜਿਆ ਗਿਆ ਹੈ। ਵੱਖ ਕਰਨ ਤੋਂ ਪਹਿਲਾਂ ਪੇਚ ਅਤੇ ਕੈਪੇਸੀਟਰ (ORA 1985444) ਨੂੰ ਹਟਾ ਦਿਓ।

- ਜੇਕਰ 12-ਵੋਲਟ ਸਿਸਟਮ 'ਤੇ ਗਰਾਊਂਡ ਸਰਕਟ ਵੋਲਟੇਜ ਡ੍ਰੌਪ 0.25 ਵੋਲਟ ਤੋਂ ਵੱਧ ਹੈ (24-ਵੋਲਟ ਸਿਸਟਮ 'ਤੇ 0.5 ਵੋਲਟ), ਤਾਂ ਸਾਰੇ ਗਰਾਊਂਡ ਸਰਕਟ ਕਨੈਕਸ਼ਨਾਂ ਨੂੰ ਸਾਫ਼ ਅਤੇ ਕੱਸੋ। ਜੇਕਰ ਇਹ ਬਹੁਤ ਜ਼ਿਆਦਾ ਵੋਲਟੇਜ ਡ੍ਰੌਪ ਨੂੰ ਠੀਕ ਨਹੀਂ ਕਰਦਾ ਹੈ, ਤਾਂ ਗਲਤ ਆਕਾਰ ਜਾਂ ਉੱਚ ਪ੍ਰਤੀਰੋਧ ਸਥਿਤੀਆਂ ਲਈ ਗਰਾਊਂਡ ਸਰਕਟ ਕੇਬਲਾਂ ਦੀ ਜਾਂਚ ਕਰੋ।

ਅਲਟਰਨੇਟਰ

ਲੋੜ ਅਨੁਸਾਰ ਠੀਕ ਕਰੋ।

1. ਮੁਰੰਮਤ ਤੋਂ ਬਾਅਦ ਅਸੈਂਬਲੀ ਲਈ ਸਲਿੱਪ ਰਿੰਗ ਐਂਡ (SRE) ਹਾਊਸਿੰਗ ਅਤੇ ਡਰਾਈਵ ਐਂਡ (DE) ਫਰੇਮ ਉੱਤੇ ਅਲਾਈਨਮੈਂਟ ਮਾਰਕ ਚੈਕ ਕਰੋ (ਚਿੱਤਰ 12)।

- ਜੇਕਰ ਰੇਟਿੰਗ ਦੇ 15_{amps} ਦੇ ਅੰਦਰ ਹੈ, ਤਾਂ ਅਲਟਰਨੇਟਰ ਚੰਗਾ ਹੈ। ਦੇਖੋ। ਸਮੱਸਿਆ ਦੇ ਕਾਰਨ ਕਿਤੇ ਹੋਰ।

2. 4 ਥਰੂ ਬੋਲਟ ਹਟਾਓ।

- ਜੇਕਰ 15 ਐਂਪ ਤੋਂ ਵੱਧ ਰੇਟਿੰਗ ਤੋਂ ਘੱਟ ਹੈ, ਤਾਂ ਮੁਰੰਮਤ ਕਰੋ ਜਾਂ ਬਦਲੋ ਅਲਟਰਨੇਟਰ।

3. DE ਫਰੇਮ (ਰੋਟਰ ਦੇ ਨਾਲ) ਨੂੰ SRE ਹਾਊਸਿੰਗ (ਸਟੇਟਰ ਦੇ ਨਾਲ) ਤੋਂ ਵੱਖ ਕਰੋ। ਜੇ ਜ਼ਰੂਰੀ ਹੋਵੇ, ਤਾਂ DE ਫਰੇਮ ਨੂੰ ਸਟੇਟਰ ਦੇ ਕਿਨਾਰੇ ਤੋਂ ਸਕ੍ਰਿਊਡਰਾਈਵਰ ਨਾਲ ਧਿਆਨ ਨਾਲ ਖਿੱਚੋ (ਚਿੱਤਰ 13)। ਵੱਖ ਹੋਣ ਤੋਂ ਬਾਅਦ, ਜਾਂਚ ਦੌਰਾਨ ਗੰਦਗੀ ਨੂੰ ਅੰਦਰ ਜਾਣ ਤੋਂ ਰੋਕਣ ਲਈ ਯੂਨਿਟ ਦੇ ਅੰਦਰ SRE ਬੇਅਰਿੰਗ ਉੱਤੇ ਟੇਪ ਲਗਾਓ।

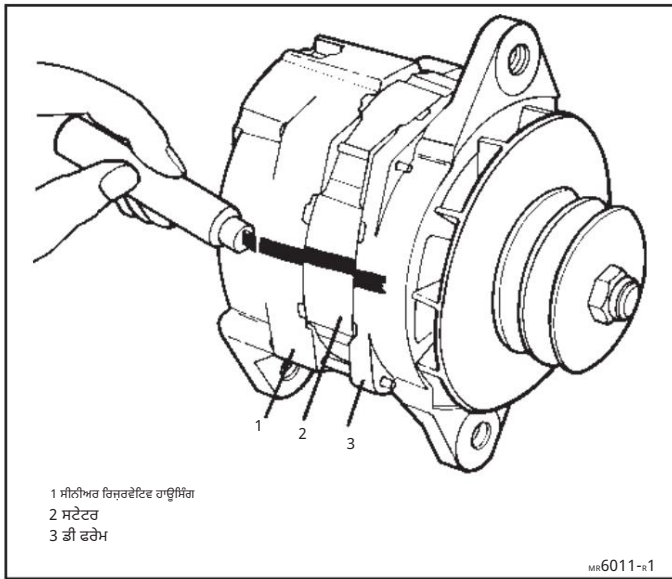

ਚਿੱਤਰ 12. ਮੁੜ-ਅਸੈਂਬਲੀ ਲਈ ਨਿਸ਼ਾਨਬੱਧ ਅਲਾਈਨਮੈਂਟ

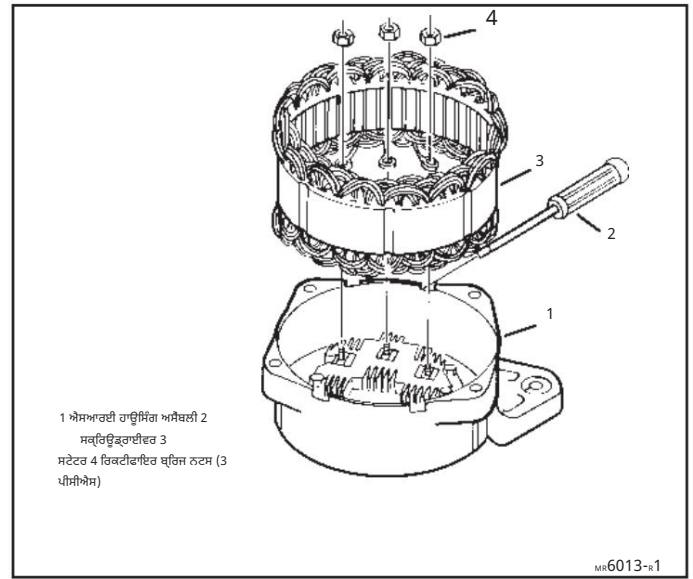

ਚਿੱਤਰ 14. ਸਟੇਟਰ ਨੂੰ ਹਟਾਉਣਾ

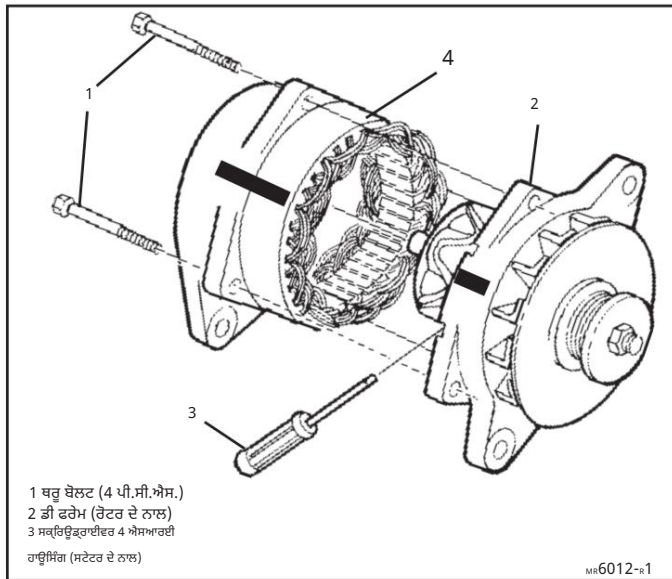

ਚਿੱਤਰ 13. ਅਲਟਰਨੇਟਰ ਦਾ ਡਿਸਅਸੈਂਬਲੀ

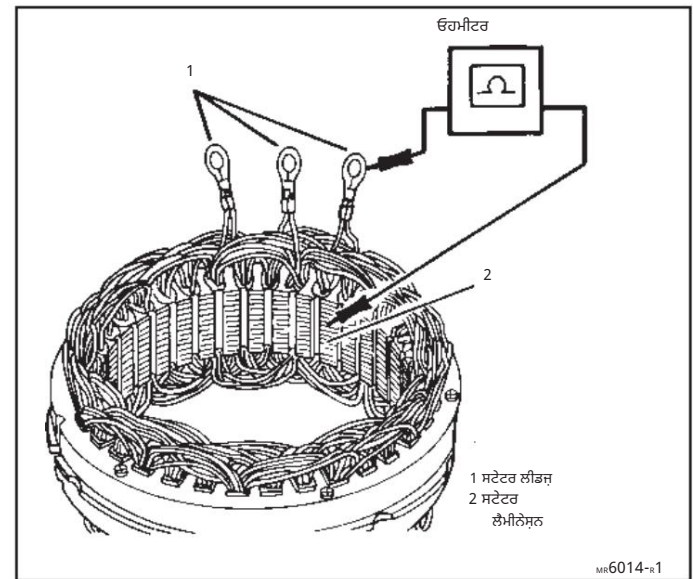

ਚਿੱਤਰ 15. ਸਟੇਟਰ ਦੀ ਇਲੈਕਟ੍ਰੀਕਲ ਜਾਂਚ

ਐਸਆਰਈ ਹਾਊਸਿੰਗ ਅਤੇ ਹਿੱਸੇ

4. ਵਿੱਲੋ ਕੁਨੈਕਸ਼ਨਾਂ ਜਾਂ ਹੋਰ ਸਪੱਸ਼ਟ ਸਥਿਤੀਆਂ ਲਈ SRE ਹਾਊਸਿੰਗ ਅਸੈਂਬਲੀ ਦੀ ਜਾਂਚ ਕਰੋ। ਲੋੜ ਅਨੁਸਾਰ ਠੀਕ ਕਰੋ। ਜੇਕਰ ਕੋਈ ਨਹੀਂ ਮਿਲਦਾ, ਤਾਂ SRE ਜਾਂਚਾਂ ਨਾਲ ਅੱਗੇ ਵਧੋ।
5. ਸਟੇਟਰ ਨੂੰ ਡਿਸਕਨੈਕਟ ਕਰਨ ਲਈ 3 ਰਿਕਟੀਫਾਇਰ ਬ੍ਰਿਜ ਨਟ ਹਟਾਓ। ਸਟੇਟਰ ਨੂੰ SRE ਹਾਊਸਿੰਗ ਤੋਂ ਚੁੱਕੋ। ਜੇ ਜ਼ਰੂਰੀ ਹੋਵੇ, ਤਾਂ ਸਕ੍ਰਿਊਡਰਾਈਵਰ ਨਾਲ ਧਿਆਨ ਨਾਲ ਸਟੇਟਰ ਨੂੰ SRE ਹਾਊਸਿੰਗ ਤੋਂ ਦੂਰ ਕਰੋ (ਚਿੱਤਰ 14)।
6. ਸਟੇਟਰ ਵਿੰਡਿੰਗ ਦੀ ਜਾਂਚ ਕਰੋ ਕਿ ਇਹ ਗੁੜ੍ਹੀ, ਸੜੀ ਹੋਈ ਦਿੱਖ ਵਾਲੀ ਹੈ।
ਯੂਨਿਟ ਦੇ ਅੰਦਰ ਵਿੰਡਿੰਗ ਵੇਖੋ - ਵਿੰਡਿੰਗਾਂ ਦੇ ਬਾਹਰ ਕਾਲਾ ਪੇਟ ਸੜੇ ਹੋਏ ਵਿੰਡਿੰਗਾਂ ਨੂੰ ਦਰਸਾਉਂਦਾ ਨਹੀਂ ਹੈ।

ਜੇਕਰ ਸਾਰੇ ਵਿੰਡਿੰਗ ਇੱਕਸਾਰ ਰੰਗ ਦੇ ਹਨ ਅਤੇ ਵਾਰਨਿਸ਼ ਕਵਰਿੰਗ ਉੱਖੜ ਨਹੀਂ ਰਹੀ ਹੈ, ਤਾਂ ਇਲੈਕਟ੍ਰੀਕਲ ਜਾਂਚ ਨਾਲ ਅੱਗੇ ਵਧੋ। ਜੇਕਰ ਕੁਝ ਵਿੰਡਿੰਗ ਹਨੇਰੇ ਹਨ ਅਤੇ ਕੁਝ ਹਲਕੇ ਹਨ, ਤਾਂ ਇੱਕ ਛੋਟੀ, ਖੁੱਲ੍ਹੀ ਜਾਂ ਜ਼ਮੀਨੀ ਸਥਿਤੀ ਦਰਸਾਈ ਗਈ ਹੈ। ਸਟੇਟਰ ਨੂੰ ਬਦਲੋ।

ਜੇਕਰ ਵਿੰਡਿੰਗਾਂ ਇੱਕਸਾਰ ਗੁੜ੍ਹੀਆਂ ਅਤੇ ਸੜੀਆਂ ਹੋਈਆਂ ਹਨ, ਅਤੇ ਵਾਰਨਿਸ਼ ਕੋਟਿੰਗ ਝੜ ਕੇ ਨਹੀਂ ਰਹੀਆਂ ਤਾਂ ਤਾਂ ਬੇਨਕਾਬ ਕਰ ਰਹੀ ਹੈ, ਤਾਂ ਸਟੇਟਰ ਨੂੰ ਵੀ ਬਦਲਣਾ ਚਾਹੀਦਾ ਹੈ।

7. ਸਟੇਟਰ 'ਤੇ ਬਿਜਲੀ ਦੀ ਜਾਂਚ ਕਰੋ। ਓਹਮੀਟਰ ਜਾਂ 110-ਵੋਲਟ ਟੈਸਟ ਲੈਂਪ ਦੀ ਵਰਤੋਂ ਕਰੋ (ਚਿੱਤਰ 15)। ਕਿਸੇ ਵੀ ਸਟੇਟਰ ਲੀਡ ਅਤੇ ਸਟੇਟਰ ਲੈਮੀਨੇਸ਼ਨ ਵਿਚਕਾਰ ਕੋਈ ਨਿਰੰਤਰਤਾ ਨਹੀਂ ਹੋਣੀ ਚਾਹੀਦੀ।

- ਜੇਕਰ ਨਿਰੰਤਰਤਾ ਮੌਜੂਦ ਹੈ, ਤਾਂ ਵਿੰਡਿੰਗਾਂ ਨੂੰ ਜ਼ਮੀਨ 'ਤੇ ਰੱਖਿਆ ਜਾਂਦਾ ਹੈ। ਬਦਲੋ ਸਟੇਟਰ।

- ਜੇਕਰ ਕੋਈ ਨਿਰੰਤਰਤਾ ਨਹੀਂ ਹੈ, ਤਾਂ ਸਟੇਟਰ ਸ਼ਾਇਦ ਚੰਗਾ ਹੈ।

ਹਾਲਾਂਕਿ, ਸ਼ਾਰਟਡ ਜਾਂ ਓਪਨ ਡੈਲਟਾ ਸਟੇਟਰ ਵਿੰਡਿੰਗਾਂ ਲਈ ਕੋਈ ਸਰਵਿਸ ਇਲੈਕਟ੍ਰੀਕਲ ਚੈਕ ਨਹੀਂ ਹੈ। ਜੇਕਰ ਹੋਰ ਸਾਰੀਆਂ ਇਲੈਕਟ੍ਰੀਕਲ ਜਾਂਚਾਂ ਆਮ ਹਨ ਅਤੇ ਅਲਟਰਨੇਟਰ ਰੇਟ ਕੀਤੇ ਆਉਟਪੁੱਟ ਦੇ 15 amps ਦੇ ਅੰਦਰ ਪੈਦਾ ਨਹੀਂ ਕਰਦਾ ਹੈ, ਤਾਂ ਇੱਕ ਸ਼ਾਰਟਡ ਜਾਂ ਓਪਨ ਸਟੇਟਰ ਦਰਸਾਇਆ ਗਿਆ ਹੈ ਅਤੇ ਸਟੇਟਰ ਨੂੰ ਬਦਲਿਆ ਜਾਂਦਾ ਹੈ।

8. ਡਾਇਓਡ ਟ੍ਰਾਈਓ (ਚਿੱਤਰ 16) ਨੂੰ ਡਿਸਕਨੈਕਟ ਕਰਨ ਲਈ ਇੰਸੂਲੇਟਡ ਰੈਗੂਲੇਟਰ ਅਟੈਚਿੰਗ ਪੇਚ ਨੂੰ ਹਟਾਓ।
SRE ਅਸੈਂਬਲੀ ਤੋਂ ਟ੍ਰਾਈਓ ਚੁੱਕੋ।

ਨੋਟ: ਜਿੱਥੇ ਵੀ "ਓਹਮੀਟਰ" ਡਾਇਓਡਾਂ ਦੀ ਜਾਂਚ ਕਰਦੇ ਸਮੇਂ ਵਰਤੋਂ ਲਈ ਨਿਰਧਾਰਤ ਕੀਤਾ ਗਿਆ ਹੈ, ਉਥੇ "ਡਿਜੀਟਲ ਟਾਈਪ" ਮਲਟੀਮੀਟਰਾਂ ਲਈ "ਡਾਇਓਡ ਟੈਸਟ ਫੰਕਸ਼ਨ" ਸੈਟਿੰਗ ਦੀ ਵਰਤੋਂ ਕੀਤੀ ਜਾਣੀ ਚਾਹੀਦੀ ਹੈ।

9. ਡਾਇਓਡ ਟ੍ਰਾਈਓ (ਚਿੱਤਰ 16) ਦੀ ਜਾਂਚ ਕਰਨ ਲਈ ਓਹਮੀਟਰ ਦੀ ਵਰਤੋਂ ਕਰੋ। ਰੈਗੂਲੇਟਰ ਸਟ੍ਰੈਪ 'ਤੇ ਨੈਗੇਟਿਵ ਓਹਮੀਟਰ ਲੀਡ ਰੱਖੋ ਅਤੇ ਤਿੰਨਾਂ ਰੀਕਟੀਫਾਇਰ ਬੁਰਿਜ ਸਟ੍ਰੈਪਾਂ ਵਿੱਚੋਂ ਹਰੇਕ ਦੀ ਨਿਰੰਤਰਤਾ ਦੀ ਜਾਂਚ ਕਰਨ ਲਈ ਸਕਾਰਾਤਮਕ ਓਹਮੀਟਰ ਲੀਡ ਦੀ ਵਰਤੋਂ ਕਰੋ। ਤਿੰਨੋਂ ਰੀਡਿੰਗਾਂ ਨਿਰੰਤਰਤਾ ਨੂੰ ਦਰਸਾਉਣੀਆਂ ਹੋਣੀਆਂ ਚਾਹੀਦੀਆਂ ਹਨ। ਓਹਮੀਟਰ ਲੀਡ ਨੂੰ ਉਲਟਾਓ ਅਤੇ ਦੁਬਾਰਾ ਜਾਂਚ ਕਰੋ। ਸਾਰੀਆਂ ਰੀਡਿੰਗਾਂ ਖੁੱਲ੍ਹੇ ਸਰਕਟਾਂ ਨੂੰ ਦਰਸਾਉਣੀਆਂ ਹੋਣੀਆਂ ਚਾਹੀਦੀਆਂ ਹਨ।

- ਜੇਕਰ ਸਾਰੀਆਂ ਰੀਡਿੰਗਾਂ ਸਹੀ ਹਨ, ਤਾਂ ਡਾਇਓਡ ਟ੍ਰਾਈਓ ਚੰਗਾ ਹੈ।

- ਜੇਕਰ ਕੋਈ ਰੀਡਿੰਗ ਗਲਤ ਹੈ, ਤਾਂ ਡਾਇਓਡ ਟ੍ਰਾਈਓ ਬਦਲੋ।

10. ਰੀਕਟੀਫਾਇਰ ਬੁਰਿਜ ਦੀ ਜਾਂਚ ਕਰਨ ਲਈ ਓਹਮੀਟਰ ਦੀ ਵਰਤੋਂ ਕਰੋ (ਚਿੱਤਰ 17)।

SRE ਫਰੇਮ ਵਿੱਚ ਪੁਲ ਦੀ ਜਾਂਚ ਕੀਤੀ ਜਾ ਸਕਦੀ ਹੈ।
 6 ਡਾਇਓਡਾਂ ਦੀ ਜਾਂਚ ਇਸ ਤਰ੍ਹਾਂ ਕਰੋ:

ਨੈਗੇਟਿਵ ਓਹਮੀਟਰ ਲੀਡ ਨੂੰ ਜ਼ਮੀਨੀ ਹੀਟ ਸਿੱਕ 'ਤੇ ਰੱਖੋ।
 3 ਥਰੋਟਲ ਸਟੱਪਾਂ ਵਿੱਚੋਂ ਹਰੇਕ ਦੇ ਆਲੇ-ਦੁਆਲੇ ਧਾਤ ਦੇ ਡਾਇਓਡ ਕਲਿੱਪਾਂ ਨੂੰ ਸਕਾਰਾਤਮਕ ਓਹਮੀਟਰ ਲੀਡ ਨੂੰ ਮਜ਼ਬੂਤੀ ਨਾਲ ਛੂਹੋ। ਸਾਰੀਆਂ 3 ਰੀਡਿੰਗਾਂ ਇੱਕੋ ਜਿਹੀਆਂ ਹੋਣੀਆਂ ਚਾਹੀਦੀਆਂ ਹਨ, ਅਤੇ ਖੁੱਲ੍ਹੇ ਸਰਕਟਾਂ ਨੂੰ ਦਰਸਾਉਣੀਆਂ ਹਨ।
 ਲੀਡ ਬਦਲੋ ਅਤੇ ਦੁਹਰਾਓ। ਸਾਰੇ 3 ਨਵੇਂ ਰੀਡਿੰਗ ਨਿਰੰਤਰਤਾ ਨੂੰ ਦਰਸਾਉਂਦੇ ਹੋਣੇ ਚਾਹੀਦੇ ਹਨ।

ਗਰਾਊਂਡਡ ਹੀਟ ਸਿੱਕ ਦੀ ਥਾਂ 'ਤੇ ਇੰਸੂਲੇਟਡ (ਪਾਜ਼ੀਟਿਵ) ਹੀਟ ਸਿੱਕ ਦੀ ਵਰਤੋਂ ਕਰਕੇ ਜਾਂਚ ਦੁਹਰਾਓ। ਇੰਸੂਲੇਟਡ ਹੀਟ ਸਿੱਕ 'ਤੇ ਨੈਗੇਟਿਵ ਓਹਮੀਟਰ ਲੀਡ ਦੇ ਨਾਲ, ਸਾਰੀਆਂ 3 ਰੀਡਿੰਗਾਂ ਨਿਰੰਤਰਤਾ ਦਰਸਾਉਣੀਆਂ ਚਾਹੀਦੀਆਂ ਹਨ। ਲੀਡ ਨੂੰ ਬਦਲੋ ਅਤੇ ਦੁਹਰਾਓ। ਸਾਰੀਆਂ 3 ਨਵੀਆਂ ਰੀਡਿੰਗਾਂ ਓਪਨ ਸਰਕਟਾਂ ਨੂੰ ਦਰਸਾਉਣੀਆਂ ਚਾਹੀਦੀਆਂ ਹਨ।

- ਜੇਕਰ ਸਾਰੀਆਂ ਰੀਡਿੰਗਾਂ ਸਹੀ ਹਨ, ਤਾਂ ਰੀਕਟੀਫਾਇਰ ਬੁਰਿਜ ਚੰਗਾ ਹੈ।

- ਜੇਕਰ ਕੋਈ ਰੀਡਿੰਗ ਗਲਤ ਹੈ, ਤਾਂ ਇੱਕ ਖੁੱਲ੍ਹਾ ਜਾਂ ਛੋਟਾ ਡਾਇਓਡ ਦਰਸਾਇਆ ਜਾਂਦਾ ਹੈ ਅਤੇ ਰੈਕਟਿਫਾਇਰ ਬੁਰਿਜ ਬਦਲਿਆ ਜਾਣਾ ਚਾਹੀਦਾ ਹੈ। ਬੁਰਿਜ ਨੂੰ ਹਟਾਉਣ ਲਈ, ਰੈਗੂਲੇਟਰ ਸਟੱਪ ਤੋਂ BAT ਟਰਮੀਨਲ ਨਟ, ਨਟ ਅਤੇ ਕਨੈਕਟਰ, "R" (ਰੀਲੇਅ) ਟਰਮੀਨਲ ਨਟ ਅਤੇ ਕਨੈਕਟਰ (ਜੇਕਰ ਵਰਤਿਆ ਜਾਂਦਾ ਹੈ), ਦੇ ਬੁਰਿਜ ਅਟੈਚਿੰਗ ਪੇਚ, ਅਤੇ ਇੰਸੂਲੇਟਡ ਕੈਪੇਸੀਟਰ ਅਟੈਚਿੰਗ ਪੇਚ ਦੇ ਅੰਦਰੋਂ ਹਟਾਓ। SRE ਹਾਊਸਿੰਗ ਤੋਂ ਕੈਪੇਸੀਟਰ ਅਤੇ ਰੈਕਟਿਫਾਇਰ ਬੁਰਿਜ ਚੁੱਕੋ (ਚਿੱਤਰ 18)।

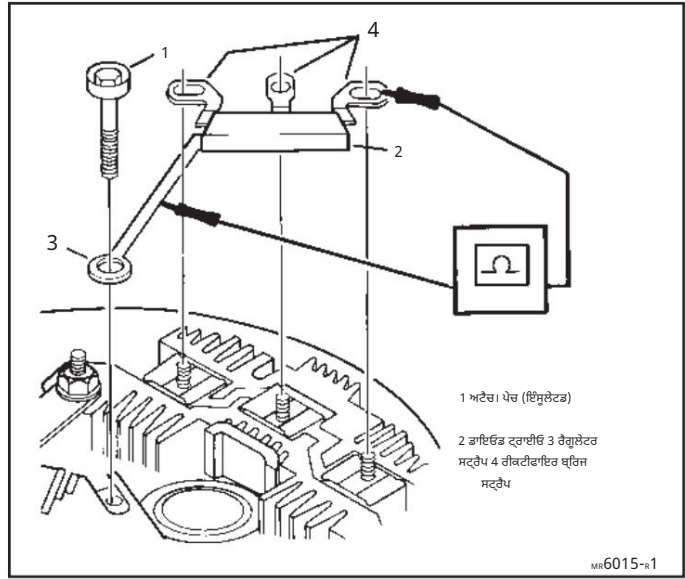

ਚਿੱਤਰ 16. ਡਾਇਓਡ ਟ੍ਰਾਈਓ ਦੀ ਇਲੈਕਟ੍ਰੀਕਲ ਜਾਂਚ

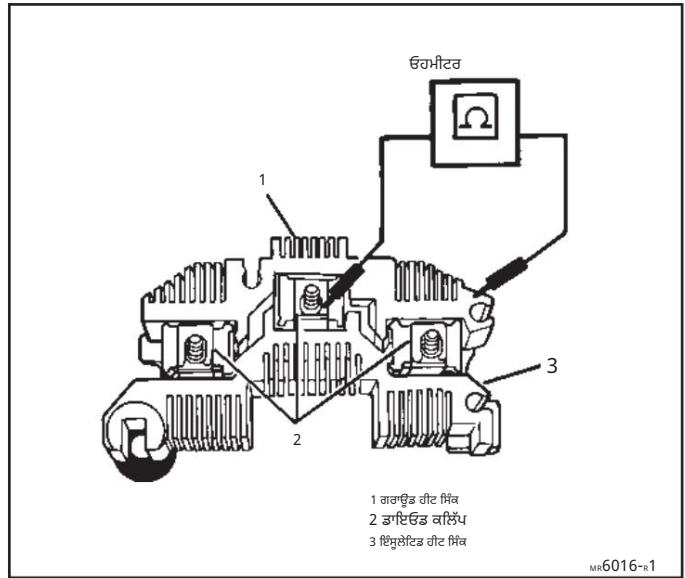

ਚਿੱਤਰ 17. ਰੈਕਟਿਫਾਇਰ ਬੁਰਿਜ ਦੀ ਇਲੈਕਟ੍ਰੀਕਲ ਜਾਂਚ

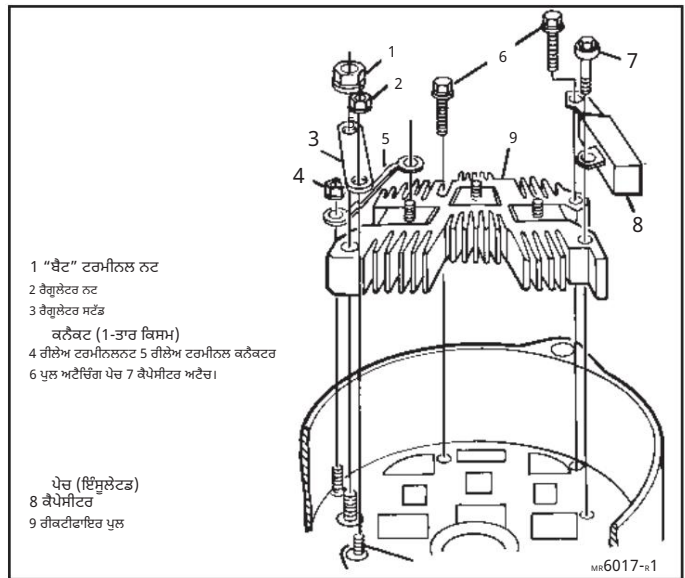

ਚਿੱਤਰ 18. ਰੀਕਟੀਫਾਇਰ ਬੁਰਿਜ ਨੂੰ ਹਟਾਉਣਾ

11. ਬੁਰਸ਼ ਹੋਲਡਰ ਅਸੈਂਬਲੀ ਨੂੰ ਸਰਵਿਸ ਬੁਰਸ਼ਾਂ ਜਾਂ ਹੈਗੂਲੇਟਰ (ਚਿੱਤਰ 19) ਵਿੱਚ ਹਟਾਇਆ ਜਾਣਾ ਚਾਹੀਦਾ ਹੈ। ਬੁਰਸ਼ਾਂ ਨੂੰ ਪਿੱਛੇ ਹਟਾਈ ਗਈ ਸਥਿਤੀ ਵਿੱਚ ਰੱਖੋ ਅਤੇ ਬੁਰਸ਼ਾਂ ਨੂੰ ਪਿੱਛੇ ਹਟਾਈ ਗਈ ਸਥਿਤੀ ਵਿੱਚ ਰੱਖਣ ਲਈ ਬੁਰਸ਼ ਪਿੰਨ ਪਾਓ। ਇੰਸੂਲੇਟਡ ਹੈਗੂਲੇਟਰ ਅਟੈਚਿੰਗ ਸਕਰੂ ਨੂੰ ਹਟਾਓ। ਹੈਗੂਲੇਟਰ ਨਟ ਅਤੇ ਸਟੱਡ ਕਨੈਕਟਰ (ਜੇਕਰ ਵਰਤਿਆ ਜਾਂਦਾ ਹੈ) ਨੂੰ ਹਟਾਓ। ਕਲੀਅਰੈਂਸ ਲਈ ਲੋੜ ਅਨੁਸਾਰ " " ਟਰਮੀਨਲ ਕਨੈਕਟਰ (ਜੇਕਰ ਵਰਤਿਆ ਜਾਂਦਾ ਹੈ) ਨੂੰ ਹਿਲਾਉਣ ਲਈ " " ਟਰਮੀਨਲ ਨਟ ਨੂੰ ਢਿੱਲਾ ਕਰੋ ਜਾਂ ਅੰਦਰੋਂ ਹਟਾਓ। ਅੰਤ ਵਿੱਚ, ਬੁਰਸ਼ ਹੋਲਡਰ ਪਿਵੋਟ ਸਕਰੂ ਨੂੰ ਹਟਾਓ। ਡਾਇਓਡ ਟਰਾਈਓ ਜਾਂ " " ਟਰਮੀਨਲ ਕਨੈਕਟਰ ਤੋਂ ਹੈਗੂਲੇਟਰ ਕਨੈਕਟਰ ਨੂੰ ਮੋੜੋ ਬਿਨਾਂ ਹਾਊਸਿੰਗ ਤੋਂ ਬੁਰਸ਼ ਹੋਲਡਰ ਅਸੈਂਬਲੀ ਨੂੰ ਚੁੱਕੋ।

12. ਬੁਰਸ਼ਾਂ ਅਤੇ ਲੀਡਾਂ ਦੀ ਜ਼ਿਆਦਾ ਪਿਸਾਈ, ਟੁੱਟਣ ਆਦਿ ਦੀ ਜਾਂਚ ਕਰੋ। ਜੇਕਰ ਬਦਲਣ ਦੀ ਲੋੜ ਹੋਵੇ, ਤਾਂ ਬਾਅਦ ਵਿੱਚ ਅਸੈਂਬਲੀ ਲਈ ਲੀਡ ਤਾਰਾਂ ਦੀ ਰੂਟਿੰਗ ਅਤੇ ਲੀਡ ਕਲਿੱਪਾਂ ਦੀ ਸਥਿਤੀ ਵੱਲ ਧਿਆਨ ਦਿਓ; ਬੁਰਸ਼ ਇੱਕੋ ਜਿਹੇ ਹੁੰਦੇ ਹਨ ਪਰ ਲੀਡਾਂ ਅਤੇ ਕਲਿੱਪਾਂ ਨੂੰ ਵੱਖਰੇ ਢੰਗ ਨਾਲ ਰੱਖਿਆ ਜਾਂਦਾ ਹੈ। ਬੁਰਸ਼ਾਂ ਨੂੰ ਛੱਡਣ ਲਈ ਬੁਰਸ਼ ਪਿੰਨ ਨੂੰ ਧਿਆਨ ਨਾਲ ਹਟਾਓ (ਚਿੱਤਰ 19)। ਨੁਕਸਾਨ ਨੂੰ ਰੋਕਣ ਲਈ ਸਪ੍ਰਿੰਗਸ ਦੇ ਆਲੇ-ਦੁਆਲੇ ਉਗਲਾਂ ਰੱਖੋ, ਇੱਕ-ਇੱਕ ਕਰਕੇ ਬੁਰਸ਼ ਅਤੇ ਸਪੇਸਰ ਨੂੰ ਹਟਾਓ। ਰਿਟੈਨਿੰਗ ਟੈਬਾਂ ਨੂੰ ਵੱਖ ਕਰਨ ਲਈ ਬੁਰਸ਼ ਲੀਡ ਕਲਿੱਪਾਂ ਨੂੰ ਥੋੜ੍ਹਾ ਜਿਹਾ ਫੈਲਾਉਣਾ ਜ਼ਰੂਰੀ ਹੋ ਸਕਦਾ ਹੈ।

13. ਥਾਕੀ ਬਚੇ ਹੈਗੂਲੇਟਰ ਅਟੈਚਿੰਗ (ਜ਼ਮੀਨ) ਪੇਚ ਨੂੰ ਹਟਾਓ। ਜੇਕਰ ਪਿਛਲੀਆਂ ਜਾਂਚਾਂ ਦੇ ਨਤੀਜੇ ਵਜੋਂ ਹੈਗੂਲੇਟਰ ਬਦਲਣ ਦੀ ਹਦਾਇਤ ਮਿਲਦੀ ਹੈ, ਤਾਂ ਇਸਨੂੰ ਬਦਲ ਦਿਓ। ਜੇਕਰ ਇਹ ਪਤਾ ਨਹੀਂ ਹੈ ਕਿ ਹੈਗੂਲੇਟਰ ਚੰਗਾ ਹੈ ਜਾਂ ਨਹੀਂ, ਤਾਂ Ω -ਕਿਸਮ ਦੇ ਹੈਗੂਲੇਟਰਾਂ ਲਈ ਇੱਕ ਪ੍ਰਵਾਨਿਤ ਟੈਸਟਰ ਦੀ ਵਰਤੋਂ ਕਰੋ। ਹੈਗੂਲੇਟਰ ਬਦਲਦੇ ਸਮੇਂ ਹਮੇਸ਼ਾ ਫੀਲਡ ਕੋਇਲ ਵਿੱਚ ਸ਼ਾਰਟਸ ਦੀ ਜਾਂਚ ਕਰੋ।

14. ਸੁਰੱਖਿਆ ਟੇਪ ਹਟਾਓ (ਕਦਮ 3 ਦੇਖੋ) ਅਤੇ Ω ਹਾਊਸਿੰਗ ਵਿੱਚ ਬੇਅਰਿੰਗ ਦੀ ਜਾਂਚ ਕਰੋ। ਬੇਅਰਿੰਗ ਸਥਾਈ ਤੌਰ 'ਤੇ ਲੁਬਰੀਕੇਟ ਕੀਤੇ ਗਏ ਹਨ; ਗਰੀਸ ਨਾ ਪਾਓ। ਜੇਕਰ ਬੇਅਰਿੰਗ ਸੁੱਕੀ ਜਾਂ ਖਰਾਬ ਹੈ, ਤਾਂ ਬੇਅਰਿੰਗ ਬਦਲੋ। ਜੇਕਰ Ω ਹਾਊਸਿੰਗ ਤੋਂ ਬੁਰਸ਼ਾਂ ਨੂੰ ਹਟਾਏ ਬਿਨਾਂ ਬੇਅਰਿੰਗ ਨੂੰ ਬਦਲਿਆ ਜਾ ਰਿਹਾ ਹੈ, ਤਾਂ ਬੇਅਰਿੰਗ ਨੂੰ ਹਟਾਏ ਜਾਣ ਦੌਰਾਨ ਬੁਰਸ਼ਾਂ ਨੂੰ ਪਿੱਛੇ ਹਟਾ ਕੇ ਵਾਲੀ ਸਥਿਤੀ ਵਿੱਚ ਰੱਖਣ ਲਈ ਬੁਰਸ਼ ਪਿੰਨ ਦੀ ਵਰਤੋਂ ਕਰੋ।

ਬੇਅਰਿੰਗ ਨੂੰ ਹਟਾਉਣ ਲਈ, Ω ਹਾਊਸਿੰਗ ਵਿੱਚ ਖੁੱਲ੍ਹਣ ਨਾਲੋਂ ਥੋੜ੍ਹੀ ਜਿਹੀ ਛੋਟੀ ਟਿਊਬ ਦੀ ਵਰਤੋਂ ਕਰੋ ਅਤੇ ਬੇਅਰਿੰਗ ਨੂੰ ਹਾਊਸਿੰਗ ਦੇ ਅੰਦਰ ਤੱਕ ਚਲਾਓ (ਚਿੱਤਰ 20)। ਜੇਕਰ ਬੇਅਰਿੰਗ ਨੂੰ ਨਹੀਂ ਹਟਾਇਆ ਜਾਂਦਾ ਹੈ, ਤਾਂ ਟੇਪ ਨੂੰ ਬੇਅਰਿੰਗ ਉੱਤੇ ਵਾਪਸ ਲਗਾਓ।

ਡੀ ਫਰੇਮ ਅਤੇ ਕੰਪੋਨੈਂਟਸ

15. ਰੋਟਰ ਫੀਲਡ ਰੋਪਕਤਾ ਦੀ ਜਾਂਚ ਕਰਨ ਲਈ ਓਮਮੀਟਰ ਦੀ ਵਰਤੋਂ ਕਰੋ। ਇਹ ਜਾਂਚ ਕਰਨ ਲਈ ਰੋਟਰ ਸਾਫਟ 'ਤੇ ਦੋ ਸਲਿੱਪ ਰਿੰਗਾਂ 'ਤੇ ਓਮਮੀਟਰ ਲੀਡ ਲਗਾਓ (ਚਿੱਤਰ 21)। ਸਹੀ ਮੁੱਲ ਲਈ ਇਸ ਭਾਗ ਦੇ ਅੰਤ ਵਿੱਚ ਸੇਵਾ ਵਿਸ਼ੇਸ਼ਤਾਵਾਂ ਵੇਖੋ।

ਇੱਕ ਲੀਡ ਨੂੰ ਸਲਿੱਪ ਰਿੰਗ ਅਤੇ ਇੱਕ ਲੀਡ ਨੂੰ ਰੋਟਰ ਫਰੇਮ ਜਾਂ ਸਾਫਟ ਤੱਕ ਫੂਹ ਕੇ ਇੱਕ ਗਰਾਊਂਡਡ ਫੀਲਡ ਦੀ ਜਾਂਚ ਕਰਨ ਲਈ ਓਮਮੀਟਰ ਦੀ ਵਰਤੋਂ ਕਰੋ। ਇਹ ਦਿਖਾਉਣ ਲਈ ਕਿ ਫੀਲਡ ਗਰਾਊਂਡਡ ਨਹੀਂ ਹੈ, ਰੀਡਿੰਗ ਅਨੱਤ (ਖੁੱਲੀ) ਹੋਣੀ ਚਾਹੀਦੀ ਹੈ। ਜੇਕਰ ਫੀਲਡ ਪ੍ਰਤੀਰੋਧ ਵਿਸ਼ੇਸ਼ਤਾਵਾਂ ਤੋਂ ਬਾਹਰ ਹੈ ਜਾਂ ਜੇਕਰ ਫੀਲਡ ਗਰਾਊਂਡਡ ਹੈ, ਤਾਂ ਰੋਟਰ ਨੂੰ ਹੇਠਾਂ ਟਿੱਤੇ ਕਦਮਾਂ ਵਿੱਚ ਦੱਸੇ ਅਨੁਸਾਰ ਬਦਲੋ।

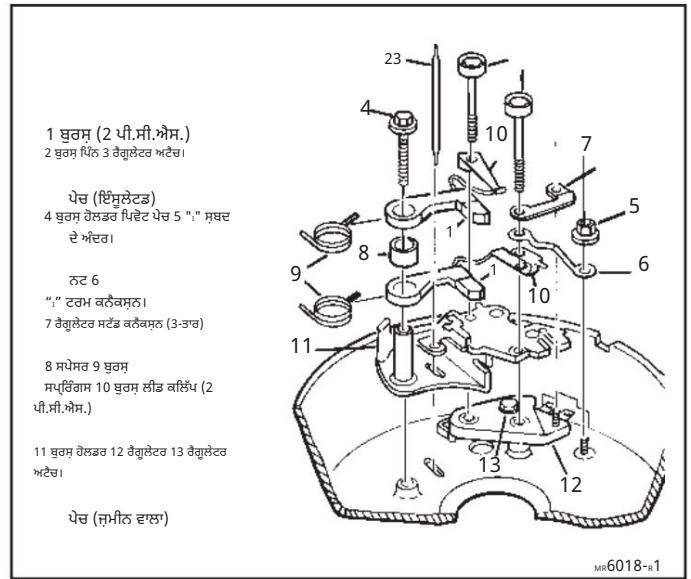

ਚਿੱਤਰ 19. ਬੁਰਸ਼ ਹੋਲਡਰ ਨੂੰ ਵੱਖ ਕਰਨਾ

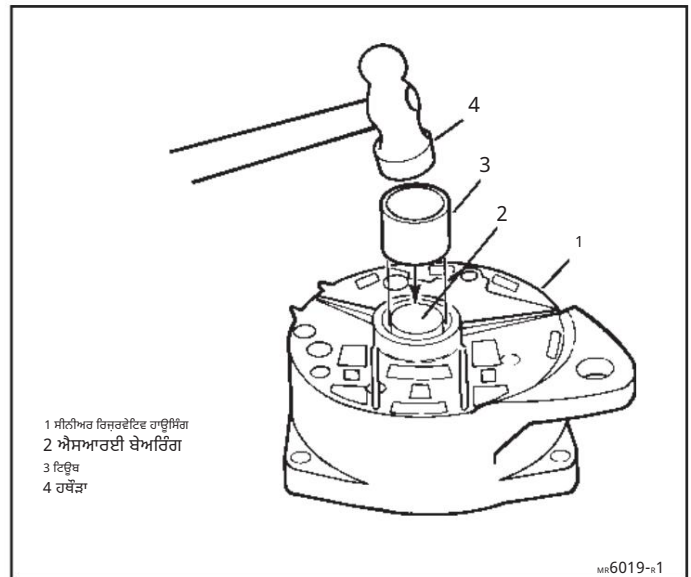

ਚਿੱਤਰ 20. Ω ਬੇਅਰਿੰਗ ਨੂੰ ਹਟਾਉਣਾ

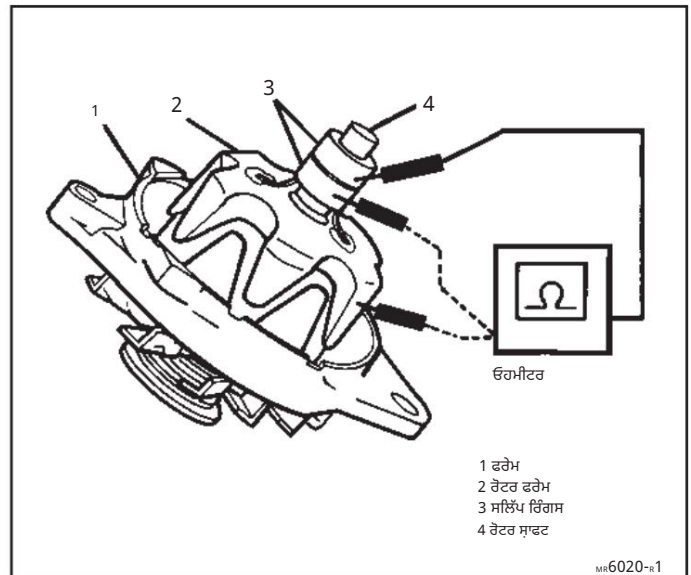

ਚਿੱਤਰ 21. ਰੋਟਰ ਦੀ ਇਲੈਕਟ੍ਰੀਕਲ ਜਾਂਚ

16. ਫਰੇਮ ਅਤੇ ਸਪਿਨ ਰੋਟਰ ਨੂੰ ਹੱਥ ਨਾਲ ਫੜੋ ਤਾਂ ਜੋ ਇਹ ਦੇਖਿਆ ਜਾ ਸਕੇ ਕਿ ਇਹ ਬਾਲ ਬੇਅਰਿੰਗ ਵਿੱਚ ਸੁਤੰਤਰ ਰੂਪ ਵਿੱਚ ਘੁੰਮਦਾ ਹੈ। ਬੇਅਰਿੰਗ ਸਥਾਈ ਤੌਰ 'ਤੇ ਲੁਬਰੀਕੇਟ ਹੈ; ਗਰੀਸ ਨਾ ਪਾਓ। ਜੇਕਰ ਗਤੀ ਖੁਰਦਰੀ ਜਾਂ ਡਗਮਗਾ ਰਹੀ ਹੈ, ਤਾਂ ਬੇਅਰਿੰਗ ਨੂੰ ਹੇਠਾਂ ਦਿੱਤੇ ਕਦਮਾਂ ਵਿੱਚ ਦੱਸੇ ਅਨੁਸਾਰ ਬਦਲੋ।

17. ਆਮ ਰੈਚ (ਚਿੱਤਰ 22) ਨਾਲ ਗਿਰੀ ਨੂੰ ਹਟਾਉਣੇ ਸਮੇਂ ਸ਼ਾਫਟ ਦੇ ਸਿਰੇ ਵਿੱਚ 5/16" ਹੈਕਸ ਰੈਚ ਰੱਖ ਕੇ ਸ਼ਾਫਟ ਨਟ ਨੂੰ ਹਟਾਓ। ਹਟਾਉਣ ਲਈ ਗਿਰੀ ਨੂੰ ਘੜੀ ਦੀ ਉਲਟ ਦਿਸ਼ਾ ਵਿੱਚ ਘੁਮਾਓ।

ਜੇਕਰ ਹੈਕਸ ਰੈਚ ਉਪਲਬਧ ਨਹੀਂ ਹੈ, ਤਾਂ ਰੋਟਰ ਨੂੰ ਦੁਕਾਨ ਦੇ ਕੱਪੜੇ ਵਿੱਚ ਲਪੇਟੋ ਅਤੇ ਵਾਈਸ ਵਿੱਚ ਰੱਖੋ, ਸ਼ਾਫਟ ਨਟ ਨੂੰ ਹਟਾਉਣ ਵੇਲੇ ਫੜਨ ਲਈ ਕਾਫ਼ੀ ਕੱਸੋ।

18. ਸ਼ਾਫਟ ਤੋਂ ਸ਼ਾਫਟ ਨਟ ਵੱਸਰ, ਪੁਲੀ ਅਤੇ ਪੱਖਾ ਚੁੱਕੋ (ਚਿੱਤਰ 22)।

19. ਬੇਅਰਿੰਗ ਤੋਂ ਰੋਟਰ ਖਿੱਚੋ (ਚਿੱਤਰ 22)।

ਜੇਕਰ ਰੋਟਰ ਇਲੈਕਟ੍ਰਿਕ ਤੌਰ 'ਤੇ ਚੰਗੀ ਤਰ੍ਹਾਂ ਚੈੱਕ ਕੀਤਾ ਗਿਆ ਹੈ (ਕਦਮ 15), ਤਾਂ ਸਲਿੱਪ ਰਿੰਗਾਂ ਦੀ ਜਾਂਚ ਕਰੋ। ਜੇਕਰ ਖੁਰਦਰਾ ਜਾਂ ਗੋਲ ਨਹੀਂ ਹੈ, ਤਾਂ ਖਰਾਦ ਨੂੰ ਘੁਮਾਓ, ਰਿੰਗਾਂ ਨੂੰ ਨਿਰਵਿਘਨ ਅਤੇ ਗੋਲ ਬਣਾਉਣ ਲਈ ਸਿਰਫ਼ ਲੋੜੀਂਦੀ ਸਮੱਗਰੀ ਹਟਾਓ। ਗੋਲਾਈ ਲਈ ਵੱਧ ਤੋਂ ਵੱਧ ਸੂਚਕ ਰੀਡਿੰਗ 0.05 ਮਿਲੀਮੀਟਰ (.002") ਹੈ। 400 ਅਨਾਜ ਪਾਲਿਸ਼ ਕਰਨ ਵਾਲੇ ਕੱਪੜੇ ਨਾਲ ਖਤਮ ਕਰੋ। ਸਾਰੀ ਤਾਂਬੇ ਦੀ ਪੂੜ ਨੂੰ ਉਡਾ ਦਿਓ। ਕਿਸੇ ਵੀ ਗਰੀਸ ਤੋਂ ਸ਼ਾਫਟ ਨੂੰ ਸਾਫ਼ ਕਰੋ ਜਿਸ ਵਿੱਚ ਤਾਂਬੇ ਦੀ ਪੂੜ ਇਕੱਠੀ ਹੋ ਸਕਦੀ ਹੈ।

20. ਫਰੇਮ ਤੋਂ ਤਿੰਨ ਅਟੈਚਿੰਗ ਪੇਚ ਅਤੇ ਬੇਅਰਿੰਗ ਰਿਟੇਨਰ ਪਲੇਟ ਹਟਾਓ (ਚਿੱਤਰ 22)।

21. ਬੇਅਰਿੰਗ ਦੀ ਜਾਂਚ ਕਰੋ। ਜੇਕਰ ਬੇਅਰਿੰਗ ਸੁੱਕੀ ਦਿਖਾਈ ਦਿੰਦੀ ਹੈ ਜਾਂ ਅਲਟਰਨੇਟਰ ਨੂੰ ਵੱਖ ਕਰਨ ਦੌਰਾਨ ਜਾਂਚ ਕਰਨ 'ਤੇ ਰੋਟਰ ਸੁਚਾਰੂ ਢੰਗ ਨਾਲ ਨਹੀਂ ਘੁੰਮਿਆ, ਤਾਂ ਬੇਅਰਿੰਗ ਨੂੰ ਬਦਲੋ। ਬੇਅਰਿੰਗ ਸਥਾਈ ਤੌਰ 'ਤੇ ਲੁਬਰੀਕੇਟ ਹੈ। ਗਰੀਸ ਜੋੜਨ ਦੀ ਕੋਸ਼ਿਸ਼ ਨਾ ਕਰੋ।

ਅਲਟਰਨੇਟਰ ਅਸੈਂਬਲੀ

ਡੀ-ਫਰੇਮ ਅਤੇ ਹਿੱਸਿਆਂ ਦੀ ਅਸੈਂਬਲੀ



ਸਥਾਪਤ ਕਰੋ

1. ਬੇਅਰਿੰਗ ਅਤੇ ਫਰੇਮ ਵਿੱਚ ਬੇਅਰਿੰਗ ਰਿਟੇਨਰ ਪਲੇਟ।
3 ਅਟੈਚਿੰਗ ਪੇਚ ਲਗਾਓ (ਚਿੱਤਰ 22)।



ਕੱਸੋ

3.0 Nm (26 lb. in.) ਤੱਕ ਪੇਚਾਂ ਨੂੰ ਜੋੜਨ ਵਾਲੇ ਰਿਟੇਨਰ ਪਲੇਟ।

2. ਰੋਟਰ ਸ਼ਾਫਟ ਨੂੰ ਬੇਅਰਿੰਗ ਵਿੱਚ (ਚਿੱਤਰ 22)।

3. ਪੱਖਾ, ਪੁਲੀ, ਸ਼ਾਫਟ ਨਟ ਵੱਸਰ, ਅਤੇ ਸ਼ਾਫਟ ਨਟ ਨੂੰ ਰੋਟਰ ਸ਼ਾਫਟ 'ਤੇ ਰੱਖੋ (ਚਿੱਤਰ 22)। ਸ਼ਾਫਟ ਨੂੰ 5/16" ਹੈਕਸ ਰੈਚ ਨਾਲ ਸਿਰੇ 'ਤੇ ਫੜੋ ਜਾਂ ਰੋਟਰ ਨੂੰ ਦੁਕਾਨ ਦੇ ਕੱਪੜੇ ਵਿੱਚ ਲਪੇਟੋ ਅਤੇ ਸ਼ਾਫਟ ਨਟ ਨੂੰ ਕੱਸਦੇ ਸਮੇਂ ਫੜਨ ਲਈ ਕਾਫ਼ੀ ਕੱਸੋ।



ਕੱਸੋ

100 Nm (75 lb. ft.) ਤੱਕ ਸ਼ਾਫਟ ਨਟ।

ਐਸਆਰਈ ਹਾਊਸਿੰਗ ਅਤੇ ਹਿੱਸਿਆਂ ਦੀ ਅਸੈਂਬਲੀ

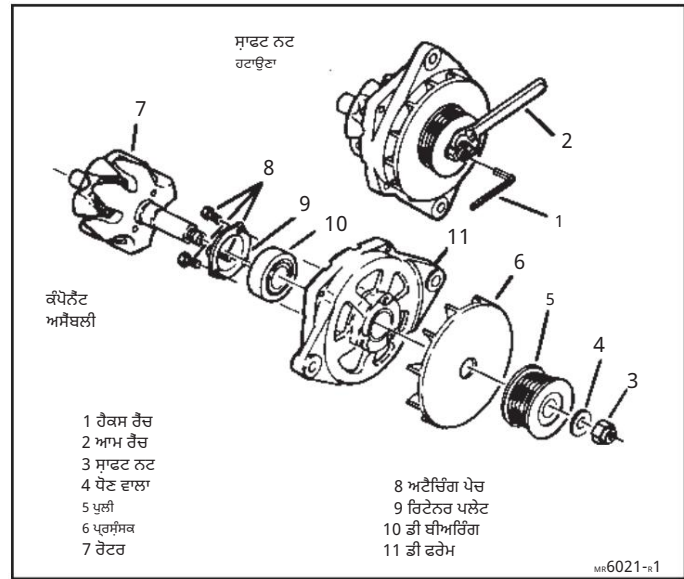

ਚਿੱਤਰ 22. ਫਰੇਮ ਅਤੇ ਹਿੱਸੇ

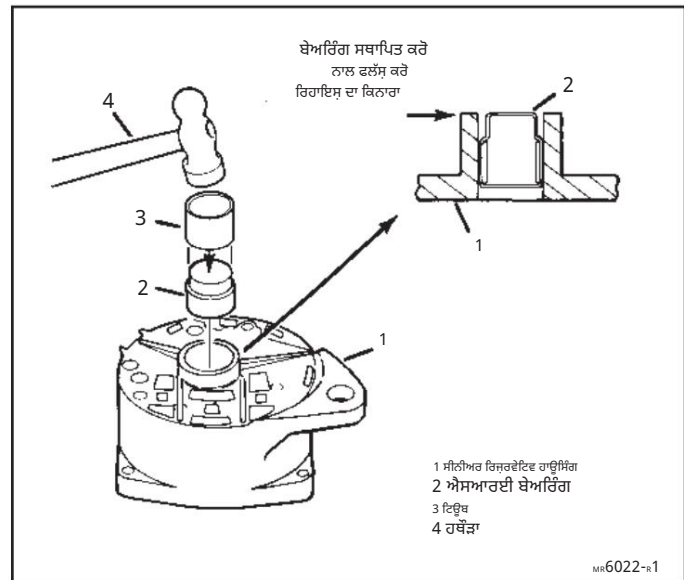

ਚਿੱਤਰ 23. ਬੇਅਰਿੰਗ ਇੰਸਟਾਲੇਸ਼ਨ

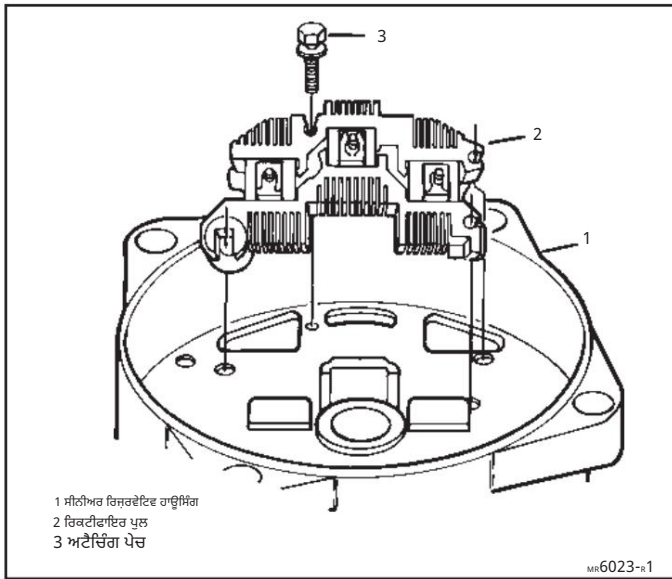

ਚਿੱਤਰ 24. ਰੈਕਟੀਫਾਇਰ ਬੁਰਜ ਸਥਾਪਤ ਕਰਨਾ



ਇਸਟਾਲ ਕਰੋ ਜਾਂ ਕਨੈਕਟ ਕਰੋ

4. SRE ਬੇਅਰਿੰਗ ਨੂੰ SRE ਹਾਊਸਿੰਗ ਵਿੱਚ (ਚਿੱਤਰ 23)। ਬਾਹਰੋਂ ਬੇਅਰਿੰਗ ਨੂੰ ਅੰਦਰ ਲਿਆਉਣ ਲਈ SRE ਹਾਊਸਿੰਗ ਵਿੱਚ ਮੋਰੀ ਤੋਂ ਥੋੜ੍ਹੀ ਜਿਹੀ ਪਤਲੀ-ਦੀਵਾਰ ਵਾਲੀ ਸਾਕਟ ਜਾਂ ਟਿਊਬ ਦੀ ਵਰਤੋਂ ਕਰੋ। SRE ਹਾਊਸਿੰਗ ਦੇ ਬਾਹਰੀ ਲਿਪ ਨਾਲ ਬੇਅਰਿੰਗ ਨੂੰ ਫਲੱਸ਼ ਕਰੋ। ਬਾਕੀ ਪ੍ਰਕਿਰਿਆ ਦੌਰਾਨ ਗੰਦਗੀ ਨੂੰ ਅੰਦਰ ਜਾਣ ਤੋਂ ਰੋਕਣ ਲਈ ਬੇਅਰਿੰਗ ਵਿੱਚ ਖੁੱਲ੍ਹਣ ਨੂੰ ਟੋਪ ਦੇ ਟੁਕੜੇ ਨਾਲ ਢੱਕੋ।



ਇਸਟਾਲ ਕਰੋ ਜਾਂ ਕਨੈਕਟ ਕਰੋ

5. SRE ਹਾਊਸਿੰਗ ਵਿੱਚ ਰੀਕਟੀਫਾਇਰ ਬੁਰਜ ਅਸੈਂਬਲ ਕਰੋ। SRE ਹਾਊਸਿੰਗ ਵਿੱਚ ਗਰਾਊਂਡਡ ਹੀਟ ਸਿੰਕ ਰਾਹੀਂ ਪੇਚ/ਵਾਸ਼ਰ ਅਸੈਂਬਲੀ ਨੂੰ ਜੋੜਨ ਵਾਲਾ ਇੱਕ ਰੀਕਟੀਫਾਇਰ ਬੁਰਜ ਸਥਾਪਿਤ ਕਰੋ (ਚਿੱਤਰ 24)।
ਉਗਲ ਕੱਸੋ।

“R” ਟਰਮੀਨਲ (ਜੇਕਰ ਵਰਤਿਆ ਜਾਂਦਾ ਹੈ) ਨੂੰ SRE ਹਾਊਸਿੰਗ ਨਾਲ ਰੀਲੇਅ ਕਰੋ ਅਤੇ ਜਗ੍ਹਾ 'ਤੇ ਰੱਖੋ (ਚਿੱਤਰ 25 ਦੇਖੋ)। ਇੰਸੂਲੇਟਿੰਗ ਵਾਸ਼ਰ ਨੂੰ “R” ਟਰਮੀਨਲ ਸਟੱਡ ਦੇ ਉੱਪਰ ਰੱਖੋ। ਰੀਲੇਅ ਟਰਮੀਨਲ ਕਨੈਕਟਰ ਨੂੰ ਰੈਕਟੀਫਾਇਰ ਬੁਰਜ ਅਤੇ “R” ਟਰਮੀਨਲ ਸਟੱਡ 'ਤੇ ਸਟੱਡ ਦੇ ਉੱਪਰ ਰੱਖੋ। ਯਕੀਨੀ ਬਣਾਓ ਕਿ ਅੰਦਰ ਇੰਸੂਲੇਟਿੰਗ ਵਾਸ਼ਰ ਕਨੈਕਟਰ ਅਤੇ ਟਰਮੀਨਲ ਦੇ ਸਿਰੇ 'ਤੇ SRE ਹਾਊਸਿੰਗ ਦੇ ਵਿਚਕਾਰ ਹੈ। ਕਨੈਕਟਰ ਨੂੰ SRE ਹਾਊਸਿੰਗ ਨੂੰ ਨਹੀਂ ਛੂਹਣਾ ਚਾਹੀਦਾ। ਇਹ ਵੀ ਯਕੀਨੀ ਬਣਾਓ ਕਿ ਬਾਹਰੀ ਇੰਸੂਲੇਟਰ ਸਹੀ ਢੰਗ ਨਾਲ ਛੇਕ ਵਿੱਚ ਕੇਂਦਰਿਤ ਹੈ ਤਾਂ ਜੋ ਟਰਮੀਨਲ ਸਟੱਡ SRE ਹਾਊਸਿੰਗ ਨੂੰ ਛੂਹ ਨਾ ਸਕੇ। ਅੰਦਰ ਨਟ/ਵਾਸ਼ਰ ਅਸੈਂਬਲੀ ਨੂੰ “R” ਟਰਮੀਨਲ ਸਟੱਡ 'ਤੇ ਸਥਾਪਿਤ ਕਰੋ।

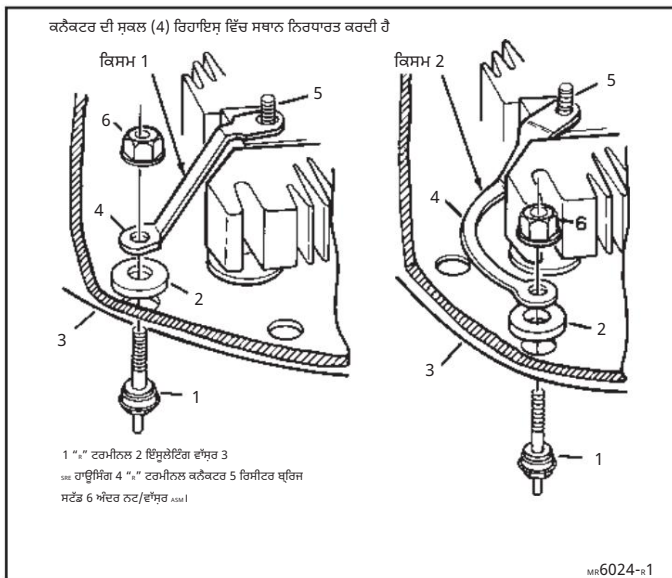

ਚਿੱਤਰ 25. ਰੀਲੇਅ ਟਰਮੀਨਲ ਸਥਾਪਤ ਕਰਨਾ



ਕੱਸੋ

ਅੰਦਰਲੀ ਗਿਰੀ/ਵਾਸ਼ਰ ਅਸੈਂਬਲੀ 2.5 Nm (22 lb. in.) ਤੱਕ

6. ਆਉਟਪੁੱਟ (BAT) ਟਰਮੀਨਲ ਨੂੰ SRE ਹਾਊਸਿੰਗ ਵਿੱਚ, ਇਹ ਯਕੀਨੀ ਬਣਾਉਣ ਦੇ ਹੋਏ ਕਿ ਮੋਰੀ ਵਿੱਚ ਵਰਗਾਕਾਰ ਇੰਸੂਲੇਟਰ ਫਲੈਂਜ ਲਗਾਇਆ ਜਾਵੇ, ਫਿਰ ਆਉਟਪੁੱਟ ਟਰਮੀਨਲ ਨਟ/ਵਾਸ਼ਰ ਅਸੈਂਬਲੀ ਦੇ ਅੰਦਰ ਟਰਮੀਨਲ ਸਟੱਡ (ਚਿੱਤਰ) ਉੱਤੇ (ਚਿੱਤਰ)।
26) ਉਗਲੀ ਕੱਸੋ।
7. ਰੀਕਟੀਫਾਇਰ ਬ੍ਰਿਜ ਅਸੈਂਬਲੀ ਦੇ ਸਿਰੇ ਵਿੱਚ ਛੇਕਾਂ ਤੱਕ ਕੈਪੇਸੀਟਰ (ਚਿੱਤਰ 26)। ਕੈਪੇਸੀਟਰ ਕਨੈਕਟਰ, ਗਰਾਊਂਡਿੰਗ ਹੀਟ ਸਿੰਕ, ਅਤੇ SRE ਹਾਊਸਿੰਗ (ਉਗਲਾਂ ਨਾਲ ਕੱਸ ਕੇ) ਰਾਹੀਂ ਪੇਚ/ਵਾਸ਼ਰ ਅਸੈਂਬਲੀ ਨੂੰ ਜੋੜਨ ਵਾਲਾ ਰੀਕਟੀਫਾਇਰ ਬ੍ਰਿਜ ਸਥਾਪਿਤ ਕਰੋ।
8. ਇੰਸੂਲੇਟਿਡ ਕੈਪੇਸੀਟਰ ਅਟੈਚਿੰਗ ਪੇਚ, ਕੈਪੇਸੀਟਰ ਕਨੈਕਟਰ, ਇੰਸੂਲੇਟਿਡ ਹੀਟ ਸਿੰਕ ਰਾਹੀਂ ਅਤੇ SRE ਹਾਊਸਿੰਗ ਵਿੱਚ (ਉਗਲ ਨਾਲ ਕੱਸੋ)।



ਜਾਂਚ ਕਰੋ

9. ਗਰੀਸ ਜਾਂ ਗੰਦਗੀ ਦੀ ਮੌਜੂਦਗੀ ਲਈ ਰੈਗੂਲੇਟਰ ਮਾਊਂਟਿੰਗ ਖੇਤਰ (ਚਿੱਤਰ 27)। ਇਸ ਵਿੱਚ ਚੰਗਾ ਬਿਜਲੀ ਸੰਪਰਕ ਜ਼ਰੂਰੀ ਹੈ ਖੇਤਰ।



ਸਾਫ਼

ਸੂਚਨਾ: ਰੈਗੂਲੇਟਰ ਨੂੰ ਘੋਲਕ ਨਾਲ ਨਾ ਡੁਬੋਓ ਜਾਂ ਗਿੱਲਾ ਨਾ ਕਰੋ। ਰੈਗੂਲੇਟਰ ਨੂੰ ਅੰਦਰੂਨੀ ਨੁਕਸਾਨ ਹੋ ਸਕਦਾ ਹੈ।

SRE ਹਾਊਸਿੰਗ ਵਿੱਚ ਰੈਗੂਲੇਟਰ ਨੂੰ ਲਗਾਉਣ ਵਾਲੇ ਬੌਸ, ਮੈਟਲ ਬੇਸ ਪਲੇਟ ਅਤੇ ਰੈਗੂਲੇਟਰ ਉੱਤੇ ਸੰਪਰਕ ਰਿੰਗ ਸਾਫ਼, ਸੁੱਕੇ ਕੱਪੜੇ ਨਾਲ ਪੂੰਝ ਕੇ।



ਕਨੈਕਟ ਦੀ ਸਥਾਪਨਾ

10. ਰੈਗੂਲੇਟਰ ਤੋਂ SRE ਹਾਊਸਿੰਗ (ਚਿੱਤਰ 27), ਰੈਗੂਲੇਟਰ ਨਾਲ ਜੁੜਨ ਵਾਲਾ ਪੇਚ (ਗਰਾਊਂਡਿੰਗ)। ਉਗਲੀ ਨਾਲ ਕੱਸੋ।
11. ਜੇਕਰ ਵੱਖਰੇ ਬੁਰਸ਼ ਲਗਾ ਰਹੇ ਹੋ, ਤਾਂ ਕਦਮ 12 'ਤੇ ਜਾਓ। ਜੇਕਰ ਪੂਰੀ ਬੁਰਸ਼ ਹੋਲਡਰ ਅਸੈਂਬਲੀ ਸਥਾਪਿਤ ਕਰ ਰਹੇ ਹੋ, ਤਾਂ ਕਦਮ 13 'ਤੇ ਜਾਓ।

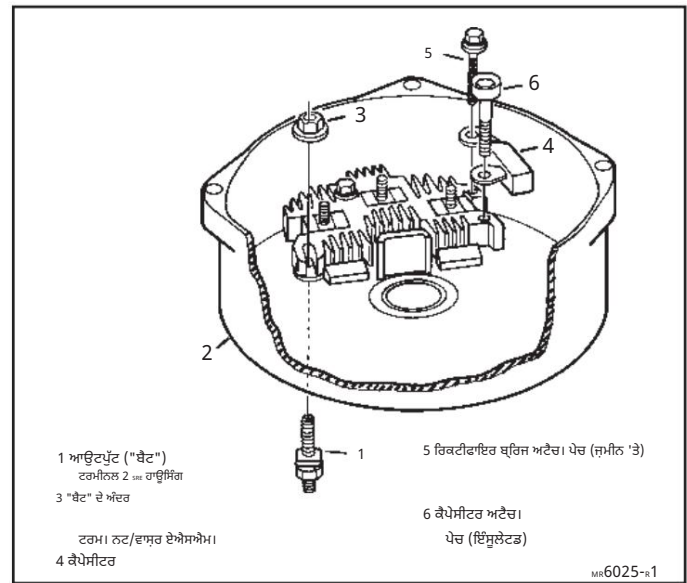

ਚਿੱਤਰ 26. BAT ਟਰਮੀਨਲ ਅਤੇ ਕੈਪੇਸੀਟਰ ਸਥਾਪਿਤ ਕਰਨਾ

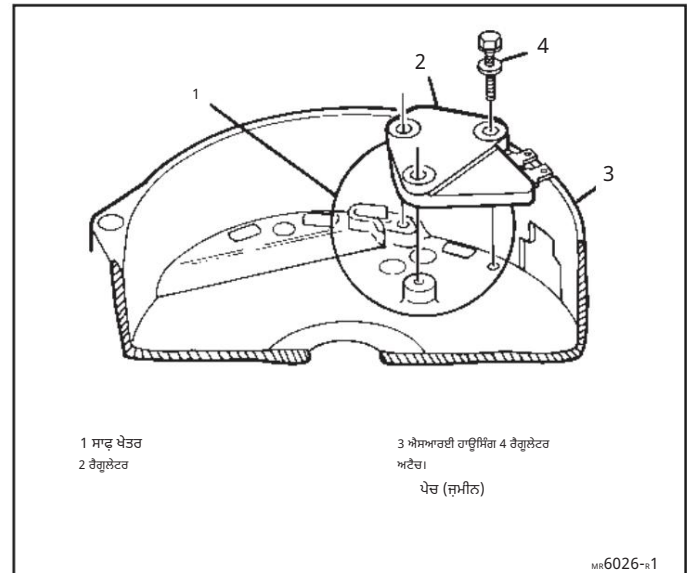

ਚਿੱਤਰ 27. ਰੈਗੂਲੇਟਰ ਸਥਾਪਿਤ ਕਰਨਾ

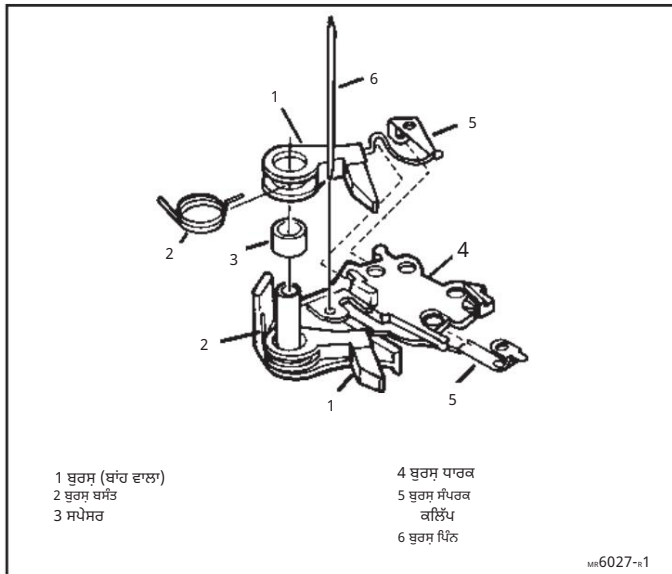

ਚਿੱਤਰ 28. ਬੁਰਸ਼ ਹੋਲਡਰ ਦੀ ਅਸੈਂਬਲੀ

12. ਬੁਰਸ਼ ਅਸੈਂਬਲੀਆਂ (ਸਪ੍ਰਿੰਗ ਦੇ ਨਾਲ) ਅਤੇ ਸਪੇਸਰ ਤੋਂ ਬੁਰਸ਼ ਹੋਲਡਰ (ਚਿੱਤਰ 28)। ਬੁਰਸ਼ ਇੱਕੋ ਜਿਹੇ ਹਨ, ਪਰ ਲੀਡ ਅਤੇ ਸੰਪਰਕ ਕਲਿੱਪ ਵੱਖਰੇ ਢੰਗ ਨਾਲ ਰੱਖੇ ਗਏ ਹਨ। ਬੁਰਸ਼ਾਂ ਨੂੰ ਪਿੱਛੇ ਹਟਣ ਵਾਲੀ ਸਥਿਤੀ ਵਿੱਚ ਪਿੰਨ ਕਰੋ।



ਇਸਟਾਲ ਕਰੋ ਜਾਂ ਕਨੈਕਟ ਕਰੋ

13. ਬੁਰਸ਼ਾਂ ਨੂੰ ਪਿੱਛੇ ਖਿੱਚੀ ਹੋਈ ਸਥਿਤੀ ਵਿੱਚ ਪਿੰਨ ਕਰਕੇ (ਚਿੱਤਰ 29), ਬੁਰਸ਼ ਹੋਲਡਰ ਨੂੰ ਰੈਗੂਲੇਟਰ ਅਤੇ SRE ਹਾਊਸਿੰਗ ਵਿੱਚ ਮਾਊਂਟਿੰਗ ਹੋਲਾਂ ਤੱਕ ਜੋੜੋ। ਬੁਰਸ਼ ਹੋਲਡਰ ਅਟੈਚਿੰਗ (ਪਿਵੋਟ) ਸਕਰੂ ਅਤੇ ਇੱਕ ਇੰਸੂਲੇਟਡ ਰੈਗੂਲੇਟਰ ਅਟੈਚਿੰਗ ਸਕਰੂ ਲਗਾਓ (ਉਗਲ ਨਾਲ ਦੋਵੇਂ ਪੇਚ ਕੱਢੋ)।

14. ਰੈਕਟੀਫਾਇਰ ਬ੍ਰਿਜ ਅਸੈਂਬਲੀ 'ਤੇ 3 ਥਰੋਡਡ ਸਟੱਡਾਂ 'ਤੇ ਡਾਇਓਡ ਟ੍ਰਾਈਓ (ਚਿੱਤਰ 29)। ਬੁਰਸ਼ ਹੋਲਡਰ ਅਤੇ ਰੈਗੂਲੇਟਰ ਵਿੱਚ ਸਭ ਤੋਂ ਨੇੜਲੇ ਮਾਊਂਟਿੰਗ ਹੋਲ ਉੱਤੇ ਡਾਇਓਡ ਟ੍ਰਾਈਓ 'ਤੇ ਲੰਬੇ ਕਨੈਕਟਰ ਸਟਰੋਪ ਨੂੰ ਰੱਖੋ।

3-ਤਾਰ ਸਿਸਟਮਾਂ ਲਈ, ਕਦਮ 18 'ਤੇ ਜਾਓ।

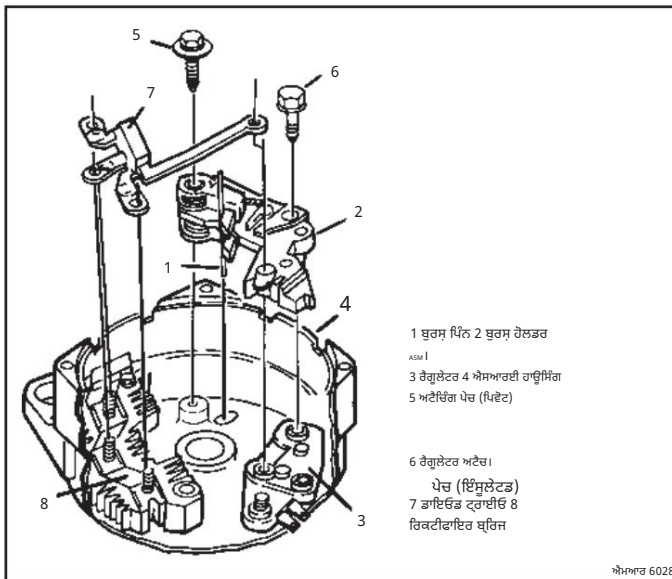

ਚਿੱਤਰ 29. ਬੁਰਸ਼ ਹੋਲਡਰ ਅਤੇ ਡਾਇਓਡ ਟ੍ਰਾਈਓ ਸਥਾਪਤ ਕਰਨਾ

15. ਇੱਕ-ਤਾਰ ਵਾਲੇ ਸਿਸਟਮਾਂ ਲਈ (ਚਿੱਤਰ 30), ਆਉਟਪੁੱਟ ਟਰਮੀਨਲ ਨੂੰ ਬਾਹਰ ਰੱਖੋ ਅਤੇ ਅਸਥਾਈ ਤੌਰ 'ਤੇ ਅੰਦਰੋਂ ਆਉਟਪੁੱਟ ਟਰਮੀਨਲ ਨਟ ਨੂੰ ਹਟਾ ਦਿਓ। ਰੈਗੂਲੇਟਰ ਸਟੱਡ ਕਨੈਕਟਰ ਨੂੰ ਥਰੋਡਡ ਸਟੱਡ ਅਤੇ ਅੰਦਰੋਂ ਆਉਟਪੁੱਟ ਟਰਮੀਨਲ ਸਟੱਡ ਨਾਲ ਲਗਾਓ। ਆਉਟਪੁੱਟ ਟਰਮੀਨਲ ਨਟ/ਵਾਸਰ ਨੂੰ ਦੁਬਾਰਾ ਸਥਾਪਿਤ ਕਰੋ ਅਤੇ ਰੈਗੂਲੇਟਰ 'ਤੇ ਥਰੋਡਡ ਸਟੱਡ ਨਾਲ ਰੈਗੂਲੇਟਰ ਨਟ/ਵਾਸਰ ਅਸੈਂਬਲੀ ਲਗਾਓ (ਉਗਲ ਨਾਲ ਕੱਢੋ)।

16. "1" ਟਰਮੀਨਲ (ਜੇਕਰ ਵਰਤਿਆ ਜਾਂਦਾ ਹੈ) ਜਿਸਦੇ ਨਾਲ ਬਾਹਰੀ ਇੰਸੂਲੇਟਰ SRE ਹਾਊਸਿੰਗ ਨਾਲ ਜੁੜਿਆ ਹੋਵੇ ਅਤੇ ਜਗ੍ਹਾ 'ਤੇ ਹੋਲਡ ਕੀਤਾ ਜਾਵੇ (ਚਿੱਤਰ 31)। ਇੰਸੂਲੇਟਰ ਦੇ ਅੰਦਰ, ਫਿਰ ਰੈਗੂਲੇਟਰ/ਇੰਡੀਕੇਟਰ ਲਾਈਟ ਕਨੈਕਟਰ SRE ਹਾਊਸਿੰਗ ਦੇ ਅੰਦਰ "1" ਟਰਮੀਨਲ ਸਟੱਡ ਉੱਤੇ। ਕਨੈਕਟਰ ਦੇ ਦੂਜੇ ਸਿਰੇ ਨੂੰ ਬੁਰਸ਼ ਹੋਲਡਰ ਵਿੱਚ ਮਾਊਂਟਿੰਗ ਹੋਲ ਉੱਤੇ ਰੱਖੋ। "1" ਟਰਮੀਨਲ ਨਟ/ਵਾਸਰ ਅਸੈਂਬਲੀ ਦੇ ਅੰਦਰ ਟਰਮੀਨਲ ਸਟੱਡ ਉੱਤੇ (ਉਗਲ ਨਾਲ ਕੱਢੋ)।

17. ਦੂਜਾ ਇੰਸੂਲੇਟਡ ਰੈਗੂਲੇਟਰ ਜੋ ਬੁਰਸ਼ ਹੋਲਡਰ ਵਿੱਚ ਮਾਊਂਟਿੰਗ ਹੋਲ ਨਾਲ ਪੇਚ ਜੋੜਦਾ ਹੈ, ਡਾਇਓਡ ਟ੍ਰਾਈਓ ਕਨੈਕਟਰ ਅਤੇ "1" ਟਰਮੀਨਲ ਕਨੈਕਟਰ ਵਿੱਚੋਂ ਲੰਘਦਾ ਹੈ, ਜੇਕਰ ਵਰਤਿਆ ਜਾਂਦਾ ਹੈ (ਚਿੱਤਰ 30)। ਉਗਲ ਕੱਢੋ।

1-ਤਾਰ ਸਿਸਟਮਾਂ ਲਈ, ਕਦਮ 20 'ਤੇ ਜਾਓ।

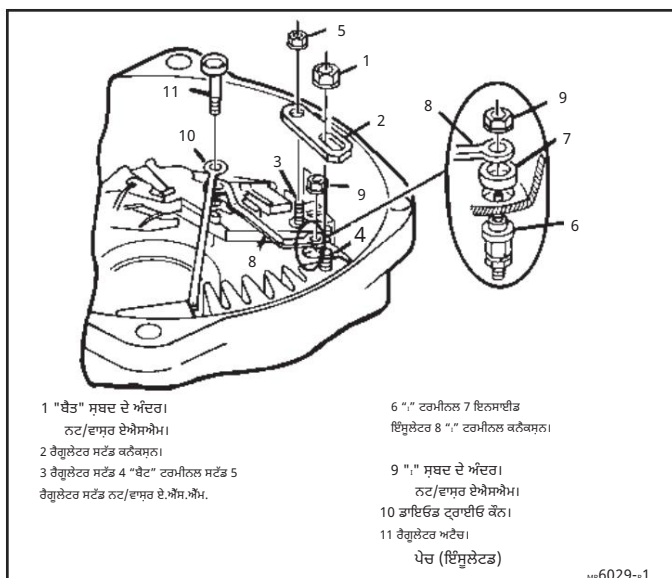

ਚਿੱਤਰ 30. ਰੈਗੂਲੇਟਰ ਕਨੈਕਟਰ, 1-ਤਾਰ ਸਿਸਟਮ

18. ਕੁਝ 3-ਤਾਰ ਪ੍ਰਣਾਲੀਆਂ (ਚਿੱਤਰ 31) ਲਈ, ਰੈਗੂਲੇਟਰ ਸਟੱਡ ਕਨੈਕਟਰ ਨੂੰ ਰੈਗੂਲੇਟਰ 'ਤੇ ਥਰੋਟਲ ਸਟੱਡ 'ਤੇ ਰੱਖੋ, ਦੂਜੇ ਸਿਰੇ ਨੂੰ ਬੁਰਸ਼ ਹੋਲਡਰ ਮਾਊਂਟਿੰਗ ਹੋਲ ਦੇ ਉੱਪਰ ਰੱਖੋ। ਰੈਗੂਲੇਟਰ ਨਟ ਨੂੰ ਰੈਗੂਲੇਟਰ 'ਤੇ ਥਰੋਟਲ ਸਟੱਡ 'ਤੇ ਲਗਾਓ (ਉਗਲ ਨਾਲ ਕੱਸੋ)।

ਨੋਟ: ਬਾਅਦ ਵਾਲੇ ਰੈਗੂਲੇਟਰ ਡਿਜ਼ਾਈਨਾਂ ਵਿੱਚ ਥਰੋਟਲ ਸਟੱਡ ਨਹੀਂ ਹੁੰਦਾ ਅਤੇ ਕਨੈਕਟਰ ਦੀ ਵਰਤੋਂ ਨਹੀਂ ਕੀਤੀ ਜਾਂਦੀ। ਪਹਿਲਾਂ ਅਤੇ ਬਾਅਦ ਵਾਲੇ ਡਿਜ਼ਾਈਨ ਬਦਲਣਯੋਗ ਹਨ। ਜੇਕਰ ਸਟੱਡ ਵਾਲੇ ਰੈਗੂਲੇਟਰ ਨੂੰ ਸਟੱਡ ਤੋਂ ਬਿਨਾਂ ਨਵੇਂ ਰੈਗੂਲੇਟਰ ਨਾਲ ਬਦਲਿਆ ਜਾ ਰਿਹਾ ਹੈ, ਤਾਂ ਕਨੈਕਟਰ ਅਤੇ ਨਟ ਨੂੰ ਛੱਡ ਦਿਓ; ਜੇਕਰ ਰੈਗੂਲੇਟਰ ਨੂੰ ਸਟੱਡ ਵਾਲੇ ਰੈਗੂਲੇਟਰ ਨਾਲ ਬਦਲਿਆ ਜਾ ਰਿਹਾ ਹੈ, ਤਾਂ ਕਨੈਕਟਰ ਅਤੇ ਨਟ ਸ਼ਾਮਲ ਕਰੋ।

19. ਦੂਜਾ ਇੰਸੂਲੇਟਡ ਰੈਗੂਲੇਟਰ, ਬੁਰਸ਼ ਹੋਲਡਰ ਵਿੱਚ ਮਾਊਂਟਿੰਗ ਹੋਲ ਨਾਲ ਪੇਚ ਜੋੜਦਾ ਹੋਇਆ, ਡਾਇਓਡ ਟਰਾਈਓ ਕਨੈਕਟਰ ਅਤੇ ਰੈਗੂਲੇਟਰ ਸਟੱਡ ਕਨੈਕਟਰ ਵਿੱਚੋਂ ਲੰਘਦਾ ਹੋਇਆ। ਉਗਲਾਂ ਨਾਲ ਕੱਸੋ।

20. ਹੇਠ ਲਿਖੇ ਕ੍ਰਮ ਵਿੱਚ ਸੁਰੱਖਿਅਤ SRE ਕੰਪੋਨੈਂਟ ਫਾਸਟਨਰ (ਚਿੱਤਰ 32):



ਕੱਸੋ

- (1) ਅੰਦਰੋਂ ਆਉਣ ਵਾਲੇ ਟਰਮੀਨਲ ਨਟ 5.5 Nm (50 lb. in.) ਤੱਕ।
- (2) 3.0 Nm (25 lb. in.) ਤੱਕ ਪੇਚਾਂ (2 ਥਾਵਾਂ) ਨੂੰ ਜੋੜਨ ਵਾਲਾ ਰੀਕਟੀਫਾਇਰ ਬ੍ਰਿਜਿੰਗ।
- (3) 2.5 Nm (22) ਤੱਕ ਪੇਚ ਨੂੰ ਇੰਸੂਲੇਟਡ ਕੈਪਸੀਟਰ ਨਾਲ ਜੋੜਨਾ (lb. in.).
- (4) "R" ਅਤੇ/ਜਾਂ "1" ਟਰਮੀਨਲ (2 ਥਾਵਾਂ, ਜੇਕਰ ਗਿਰੀਆਂ ਦੇ ਅੰਦਰ 2.5 Nm (22 lb. in.) ਤੱਕ ਵਰਤਿਆ ਜਾਵੇ)। ਕੱਸਦੇ ਸਮੇਂ ਟਰਮੀਨਲ ਨੂੰ ਬਾਹਰੋਂ ਫੜਨਾ ਜ਼ਰੂਰੀ ਹੋ ਸਕਦਾ ਹੈ।
- (5) ਰੈਗੂਲੇਟਰ ਮਾਊਂਟਿੰਗ ਪੇਚ (ਗਰਾਊਂਡਿੰਗ) 2.0 Nm (20) ਤੱਕ ਪੱਛ ਵਿੱਚ.)
- (6) ਇੰਸੂਲੇਟਡ ਰੈਗੂਲੇਟਰ ਜੋ ਪੇਚ ਜੋੜਦਾ ਹੈ (2.0 Nm (20 lb. in.) ਤੱਕ 2 ਸਥਾਨ)।
- (7) ਰੈਗੂਲੇਟਰ ਨਟ (ਜੇਕਰ ਵਰਤਿਆ ਜਾਵੇ) 2.5 Nm (22 lb. in.) ਤੱਕ।
- (8) ਬੁਰਸ਼ ਹੋਲਡਰ 2.0 Nm (20 lb.) ਤੱਕ ਪੇਚ (ਪਿਵੋਟ) ਨੂੰ ਜੋੜ ਰਿਹਾ ਹੈ। ਵਿੱਚ.)



ਇੰਸਟਾਲ ਕਰੋ ਜਾਂ ਕਨੈਕਟ ਕਰੋ

21. SRE ਹਾਊਸਿੰਗ ਵਿੱਚ "1" ਟਰਮੀਨਲ ਹੋਲ ਤੱਕ ਅੰਦਰਲੇ ਵੱਸਰ ਦੇ ਨਾਲ ਡੈਬਰਿਸ ਸੀਲਡ ਮਾਊਂਟਿੰਗ ਸਟੱਡ (ਜੇਕਰ ਵਰਤਿਆ ਜਾਂਦਾ ਹੈ)। ਬਾਹਰੀ ਵੱਸਰ, ਲਾਕਵਾਸ਼ਰ, ਅਤੇ ਨਟ ਨੂੰ ਬਾਹਰਲੇ ਮਾਊਂਟਿੰਗ ਸਟੱਡ ਤੱਕ। ਨਟ ਨੂੰ 5.5 Nm (50 lb. in.) ਤੱਕ ਕੱਸੋ।

22. ਸਟੇਟਰ ਤੋਂ SRE ਹਾਊਸਿੰਗ ਅਸੈਂਬਲੀ, ਰੈਕਟੀਫਾਇਰ ਬ੍ਰਿਜਿੰਗ 'ਤੇ 3 ਥਰੋਟਲ ਸਟੱਡਾਂ ਉੱਤੇ 3 ਫੇਜ਼ ਲੀਡ ਲਗਾਉਣਾ (ਚਿੱਤਰ 33)। ਯਕੀਨੀ ਬਣਾਓ ਕਿ ਸਟੇਟਰ SRE ਹਾਊਸਿੰਗ ਦੇ ਕਿਨਾਰੇ ਦੇ ਆਲੇ-ਦੁਆਲੇ ਰਜਿਸਟਰ ਵਿੱਚ ਬੈਠਾ ਹੈ।

23. ਰੈਕਟੀਫਾਇਰ 'ਤੇ 3 ਥਰੋਟਲ ਸਟੱਡਾਂ ਲਈ ਰੈਕਟੀਫਾਇਰ ਬ੍ਰਿਜਿੰਗ ਨਟਸ ਪੁਲ (ਚਿੱਤਰ 33)।

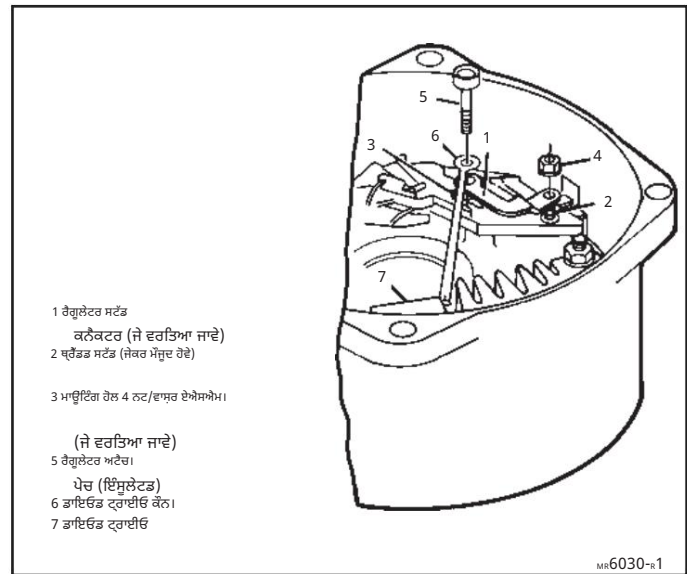

ਚਿੱਤਰ 31. ਰੈਗੂਲੇਟਰ ਕਨੈਕਟਰ, 3-ਤਾਰ ਸਿਸਟਮ

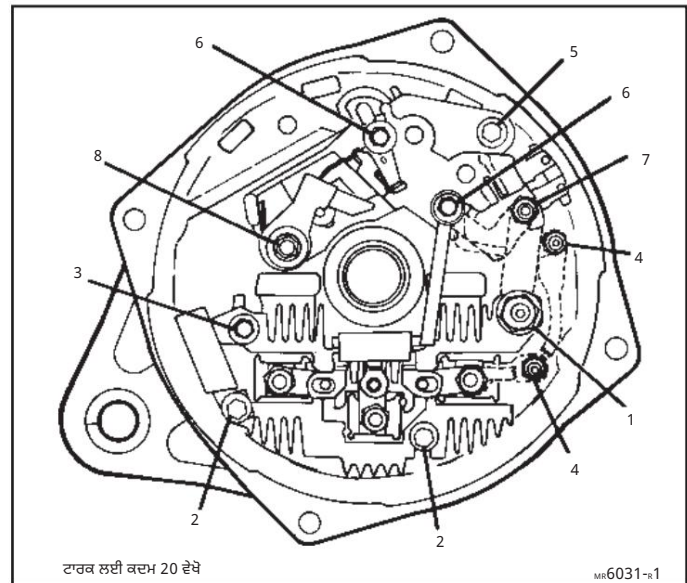

ਚਿੱਤਰ 32. ਫਾਸਟਨਰ ਕੱਸਣ ਦਾ ਕ੍ਰਮ

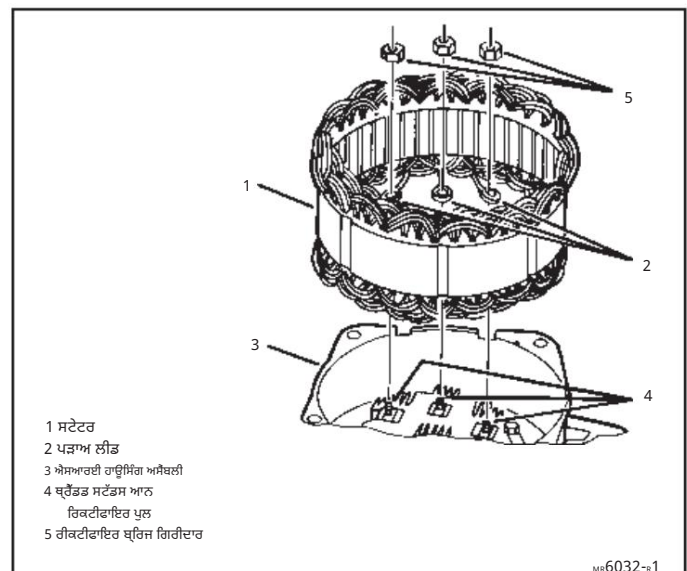

ਚਿੱਤਰ 33. ਸਟੇਟਰ ਇੰਸਟਾਲ ਕਰਨਾ

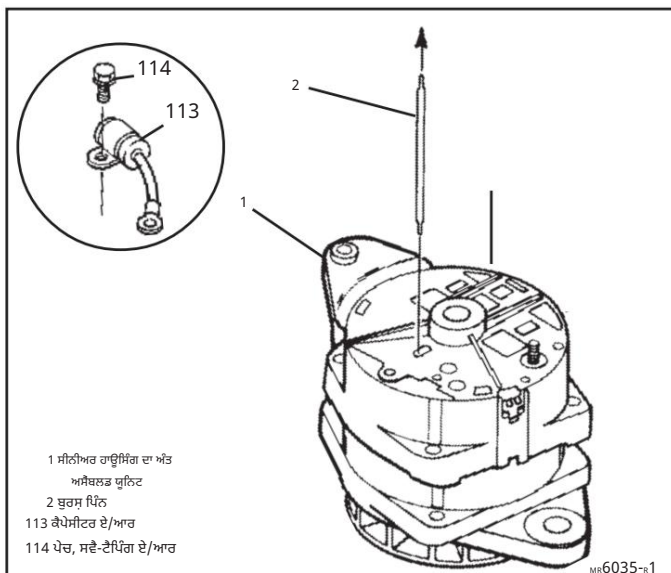
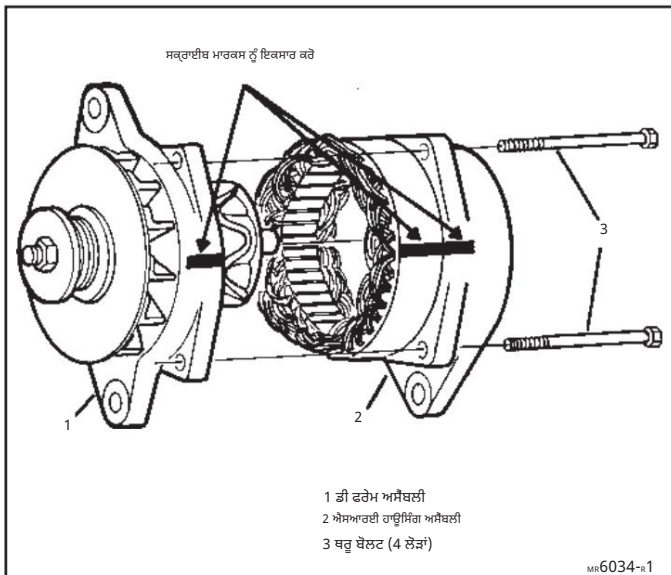
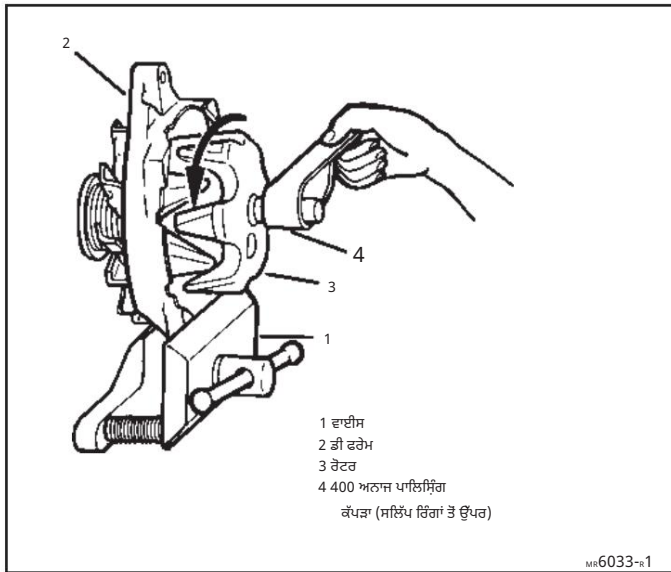

ਕੱਸੋ

ਰੋਟੀਫਾਇਰ ਬ੍ਰਿਜ ਨਟਸ (3 ਸਥਾਨ) ਤੋਂ 2.5 Nm (22 lb. in.) ਤੱਕ।

ਅੰਤਿਮ ਇਕਾਈ ਅਸੈਂਬਲੀ



ਸਾਫ਼

24. ਰੋਟਰ ਸ਼ਾਫਟ 'ਤੇ ਸਲਿੱਪ ਰਿੰਗ (ਜੇਕਰ ਪਹਿਲਾਂ ਸਾਫ਼ ਨਹੀਂ ਕੀਤੇ ਗਏ ਹਨ) ਤਾਂ ਰੋਟਰ ਨੂੰ ਘੁੰਮਾ ਕੇ ਸਲਿੱਪ ਰਿੰਗਾਂ ਦੇ ਆਲੇ-ਦੁਆਲੇ 400 ਅਨਾਜ ਪਾਲਿਸ ਕਰਨ ਵਾਲੇ ਕੱਪੜੇ ਨੂੰ ਫੜ ਕੇ ਰੱਖੋ (ਚਿੱਤਰ 34)। ਸਾਰੀ ਤਾਂਬੇ ਦੀ ਯੂੜ ਉਡਾ ਦਿਓ।
25. ਰੋਟਰ ਸ਼ਾਫਟ ਜਿੱਥੇ ਇਹ ਨਰਮ ਕੱਪੜੇ ਨਾਲ ਪੁੰਝ ਕੇ SRE ਬੇਅਰਿੰਗ ਵਿੱਚ ਖਿਸਕ ਜਾਵੇਗਾ। ਸ਼ਾਫਟ ਗੰਦਗੀ ਅਤੇ ਹੋਰ ਵਿਦੇਸ਼ੀ ਸਮੱਗਰੀ ਤੋਂ ਮੁਕਤ ਹੋਣਾ ਚਾਹੀਦਾ ਹੈ।
26. ਸਾਫ਼ ਨਰਮ ਕੱਪੜੇ ਨਾਲ ਪੁੰਝ ਕੇ ਬੁਰਸ਼। ਬੁਰਸ਼ਾਂ ਦੀਆਂ ਸੰਪਰਕ ਸਤਹਾਂ ਗਰੀਸ ਅਤੇ ਹੋਰ ਦੂਸ਼ਿਤ ਤੱਤਾਂ ਤੋਂ ਮੁਕਤ ਹੋਣੀਆਂ ਚਾਹੀਦੀਆਂ ਹਨ। ਯਕੀਨੀ ਬਣਾਓ ਕਿ ਬੁਰਸ਼ਾਂ ਨੂੰ ਪਿੱਛੇ ਹਟਣ ਵਾਲੀ ਸਥਿਤੀ ਵਿੱਚ ਪਿੰਨ ਕੀਤਾ ਗਿਆ ਹੈ ਅਤੇ ਉਹ ਪਿੰਨ ਯੂਨਿਟ ਅਸੈਂਬਲੀ ਤੋਂ ਬਾਅਦ ਹਟਾਉਣ ਲਈ SRE ਹਾਊਸਿੰਗ ਵਿੱਚੋਂ ਲੰਘਦਾ ਹੈ। SRE ਬੇਅਰਿੰਗ ਵਿੱਚ ਖੁੱਲ੍ਹਣ ਤੋਂ ਸੁਰੱਖਿਆ ਟੇਪ ਨੂੰ ਹਟਾਓ।

27. ਲੋੜ ਅਨੁਸਾਰ, ਸਵੈ-ਟੈਪਿੰਗ ਪੇਚ ਵਾਲਾ ਕੈਪਸੀਟਰ SRE ਹਾਊਸਿੰਗ ਵਿੱਚ ਉਪਲਬਧ ਮੋਰੀ ਵਿੱਚ ਸੁਰੱਖਿਅਤ ਢੰਗ ਨਾਲ ਪਾਓ।



ਇੰਸਟਾਲ ਕਰੋ ਜਾਂ ਕਨੈਕਟ ਕਰੋ

27. DE ਫਰੇਮ ਅਸੈਂਬਲੀ ਨੂੰ SRE ਫਰੇਮ ਅਸੈਂਬਲੀ ਵਿੱਚ ਬਦਲਣਾ, SRE ਹਾਊਸਿੰਗ ਅਤੇ DE ਫਰੇਮ 'ਤੇ ਪਹਿਲਾਂ ਬਣਾਏ ਗਏ ਨਿਸ਼ਾਨਾਂ ਨੂੰ ਇਕਸਾਰ ਕਰਨਾ (ਚਿੱਤਰ)।
35). ਜੇਕਰ ਪਾਰਟ ਬਦਲਣ ਕਾਰਨ ਨਿਸ਼ਾਨ ਗੁੰਮ ਹੋ ਗਿਆ ਹੈ, ਤਾਂ ਪੁਰਾਣੇ ਪਾਰਟ 'ਤੇ ਨਿਸ਼ਾਨ ਦੀ ਵਰਤੋਂ ਕਰੋ ਜਾਂ ਸਹੀ ਫਰੇਮ ਸਥਿਤੀ ਨਿਰਧਾਰਤ ਕਰਨ ਲਈ ਐਪਲੀਕੇਸ਼ਨ ਨਾਲ ਮਾਊਟਿੰਗ ਲਗਜ਼ ਮੇਲ ਕਰੋ।

28. ਬੋਲਟ ਰਾਹੀਂ (4 ਸਥਾਨ)।



ਕੱਸੋ

ਬੋਲਟਾਂ ਰਾਹੀਂ 5.5 Nm (50 lb. in.) ਤੱਕ।

29. ਸਿਰਫ਼ ਇੱਕ-ਤਾਰ ਵਾਲੇ ਸਿਸਟਮਾਂ ਲਈ, ਰੈਗੂਲੇਟਰ ਟਰਮੀਨਲ ਰੈਗੂਲੇਟਰ ਟਰਮੀਨਲਾਂ ਨੂੰ ਕਵਰ ਕਰਦਾ ਹੈ।



ਹਟਾਓ ਜਾਂ ਡਿਸਕਨੈਕਟ ਕਰੋ

30. ਯੂਨਿਟ ਦੇ ਅੰਦਰ ਸਲਿੱਪ ਰਿੰਗਾਂ 'ਤੇ ਬੁਰਸ਼ ਛੱਡਣ ਲਈ ਬੁਰਸ਼ ਪਿੰਨ ਨੂੰ ਹਟਾਓ (ਚਿੱਤਰ 36)।

ਅਲਟਰਨੇਟਰ ਬੈਚ ਟੈਸਟ

ਟੈਸਟ ਉਪਕਰਣ ਦੀ ਲੋੜ:

- ਅਲਟਰਨੇਟਰ ਟੈਸਟ ਸਟੈਂਡ (5000 rpm ਸਮਰੱਥਾ)
- ਬੈਟਰੀ ਜਾਂ ਬੈਟਰੀ ਸੈੱਟ (ਪੂਰੀ ਤਰ੍ਹਾਂ ਚਾਰਜ ਕੀਤਾ ਗਿਆ)
- ਵੇਰੀਏਬਲ ਕਾਰਬਨ ਪਾਈਲ ਲੋਡ ਟੈਸਟ
- ਐਮੀਟਰ (ਮੌਜੂਦਾ ਸਮਰੱਥਾ ਅਲਟਰਨੇਟਰ ਰੇਟਿੰਗ ਨਾਲੋਂ ਘੱਟੋ ਘੱਟ 15 ਐਮਪੀ ਵੱਧ)

- ਵੋਲਟਮੀਟਰ
- ਓਮੀਟਰ

ਇਸ ਬੈਚ ਟੈਸਟ ਪ੍ਰਕਿਰਿਆ ਦੀ ਵਰਤੋਂ ਵਾਹਨ 'ਤੇ ਇੰਸਟਾਲੇਸ਼ਨ ਤੋਂ ਪਹਿਲਾਂ ਇਹ ਪੁਸ਼ਟੀ ਕਰਨ ਲਈ ਕੀਤੀ ਜਾਂਦੀ ਹੈ ਕਿ ਅਲਟਰਨੇਟਰ ਸਹੀ ਢੰਗ ਨਾਲ ਕੰਮ ਕਰ ਰਿਹਾ ਹੈ।

ਇਹ ਟੈਸਟ ਅਲਟਰਨੇਟਰ ਆਉਟਪੁੱਟ ਦੀ ਜਾਂਚ ਉਸੇ ਤਰੀਕੇ ਨਾਲ ਕਰਦਾ ਹੈ ਜਿਵੇਂ ਇਸ ਪ੍ਰਕਿਰਿਆ ਵਿੱਚ ਪਹਿਲਾਂ ਕਵਰ ਕੀਤੇ ਗਏ ਰੇਟਡ ਆਉਟਪੁੱਟ ਚੈੱਕ ਵਿੱਚ ਕੀਤਾ ਗਿਆ ਸੀ।

ਜੇਕਰ ਬੈਚ ਟੈਸਟ ਉਪਕਰਣ ਉਪਲਬਧ ਨਹੀਂ ਹੈ, ਤਾਂ ਨਿਰਮਾਤਾ ਦੀਆਂ ਹਦਾਇਤਾਂ ਅਨੁਸਾਰ ਇੰਜਣ 'ਤੇ ਅਲਟਰਨੇਟਰ ਲਗਾਓ ਅਤੇ ਅਲਟਰਨੇਟਰ ਦੇ ਸੰਚਾਲਨ ਦੀ ਪੁਸ਼ਟੀ ਕਰਨ ਲਈ ਰੇਟਡ ਆਉਟਪੁੱਟ ਜਾਂਚ ਨੂੰ ਦੁਹਰਾਓ। ਜੇਕਰ ਬੈਚ ਟੈਸਟ ਉਪਕਰਣ ਉਪਲਬਧ ਹੈ, ਤਾਂ ਹੇਠ ਲਿਖੇ ਅਨੁਸਾਰ ਅੱਗੇ ਵਧੋ:

1. ਟੈਸਟ ਸਟੈਂਡ ਨਿਰਮਾਤਾ ਦੀਆਂ ਹਦਾਇਤਾਂ ਅਨੁਸਾਰ, ਢੁਕਵੇਂ ਟੈਸਟ ਸਟੈਂਡ ਵਿੱਚ ਅਲਟਰਨੇਟਰ ਲਗਾਓ। ਟੈਸਟ ਸਟੈਂਡ 5000 rpm ਤੱਕ ਦੀ ਗਤੀ 'ਤੇ ਅਲਟਰਨੇਟਰ ਚਲਾਉਣ ਦੇ ਸਮਰੱਥ ਹੋਣਾ ਚਾਹੀਦਾ ਹੈ।

2. ਮਹੱਤਵਪੂਰਨ: ਟੈਸਟ ਦੇ ਨਤੀਜਿਆਂ ਨੂੰ ਵੈੱਪ ਬਣਾਉਣ ਲਈ ਬੈਟਰੀ ਜਾਂ ਬੈਟਰੀ ਸੈੱਟ ਪੂਰੀ ਤਰ੍ਹਾਂ ਚਾਰਜ ਹੋਣਾ ਚਾਹੀਦਾ ਹੈ।

ਸੂਚਨਾ: ਜਦੋਂ 24-ਵੋਲਟ ਸਿਸਟਮ ਦਾ ਨਿਦਾਨ ਕਰਨ ਲਈ 12-ਵੋਲਟ ਕਾਰਬਨ ਪਾਈਲ ਲੋਡ ਟੈਸਟ ਵਰਤਿਆ ਜਾਂਦਾ ਹੈ, ਤਾਂ ਬੈਟਰੀ ਸੈੱਟ ਵਿੱਚ ਲੋਡ ਟੈਸਟ ਨੂੰ ਸਿਰਫ਼ 12-ਵੋਲਟ ਪੇਟੈਂਸ਼ਲ ਨਾਲ ਜੋੜੋ। 12-ਵੋਲਟ ਲੋਡ ਟੈਸਟ ਨੂੰ 24-ਵੋਲਟ ਪੇਟੈਂਸ਼ਲ ਨਾਲ ਜੋੜਨ ਨਾਲ ਲੋਡ ਟੈਸਟ ਨੂੰ ਨੁਕਸਾਨ ਹੋਵੇਗਾ।

ਕਾਰਬਨ ਪਾਈਲ ਲੋਡ ਬੰਦ ਹੋਣ ਅਤੇ ਬੈਟਰੀ ਜਾਂ ਬੈਟਰੀ ਸੈੱਟ ਪੂਰੀ ਤਰ੍ਹਾਂ ਚਾਰਜ ਹੋਣ ਦੇ ਨਾਲ, ਚਿੱਤਰ 37 ਵਿੱਚ ਦਿਖਾਏ ਅਨੁਸਾਰ ਬਿਜਲੀ ਦੇ ਕਨੈਕਸ਼ਨ ਬਣਾਓ। ਇੱਕ-ਤਾਰ ਜਾਂ 3-ਤਾਰ ਕਿਸਮ ਲਈ ਕਨੈਕਟ ਕਰੋ ਜਿਵੇਂ ਵੀ ਲਾਗੂ ਹੋਵੇ। ਬੈਟਰੀ ਵੋਲਟੇਜ ਅਤੇ ਜ਼ਮੀਨੀ ਪੋਲਾਰਿਟੀ ਉਸ ਸਿਸਟਮ ਦੇ ਸਮਾਨ ਹੋਣੀ ਚਾਹੀਦੀ ਹੈ ਜਿਸ ਵਿੱਚ ਅਲਟਰਨੇਟਰ ਵਰਤਿਆ ਜਾਂਦਾ ਹੈ। ਟੈਸਟ ਨਾਲ ਅੱਗੇ ਵਧਣ ਤੋਂ ਪਹਿਲਾਂ ਬੈਟਰੀ ਵੋਲਟੇਜ ਦੀ ਜਾਂਚ ਕਰੋ ਅਤੇ ਰਿਕਾਰਡ ਕਰੋ।

3. #1 ਟਰਮੀਨਲ ਸਰਕਟ ਸਵਿੱਚ (ਸਿਰਫ਼ 3-ਤਾਰ ਸਿਸਟਮ) ਚਾਲੂ ਕਰੋ।

ਕਾਰਬਨ ਪਾਈਲ ਲੋਡ "ਬੰਦ" ਹੋਣ 'ਤੇ ਟੈਸਟ ਸਟੈਂਡ ਸ਼ੁਰੂ ਕਰੋ ਅਤੇ ਹੌਲੀ-ਹੌਲੀ ਅਲਟਰਨੇਟਰ ਸਪੀਡ ਨੂੰ 5000 rpm ਤੱਕ ਵਧਾਓ। ਵੋਲਟਮੀਟਰ ਦੀ ਨਿਗਰਾਨੀ ਕਰੋ।

- ਜੇਕਰ ਵੋਲਟੇਜ ਨਹੀਂ ਵਧਦਾ ਪਰ ਪਿਛਲੀ ਰੀਡਿੰਗ (ਪੜਾਅ 2) 'ਤੇ ਜਾਂ ਹੇਠਾਂ ਰਹਿੰਦਾ ਹੈ, ਤਾਂ ਕੋਈ ਅਲਟਰਨੇਟਰ ਆਉਟਪੁੱਟ ਨਹੀਂ ਹੈ।

ਕਦਮ 5 'ਤੇ ਜਾਓ।

- ਜੇਕਰ 12-ਵੋਲਟ ਸਿਸਟਮ 'ਤੇ ਵੋਲਟੇਜ 15 ਵੋਲਟ ਤੋਂ ਵੱਧ ਵਧਦਾ ਹੈ (ਜਾਂ 24-ਵੋਲਟ ਸਿਸਟਮ 'ਤੇ 31 ਵੋਲਟ ਤੋਂ ਵੱਧ), ਤਾਂ ਵੋਲਟੇਜ ਬੇਕਾਬੂ ਹੈ। ਸਹੀ ਅਸੈਂਬਲੀ ਲਈ ਅਲਟਰਨੇਟਰ ਦੀ ਦੁਬਾਰਾ ਜਾਂਚ ਕਰੋ।

ਇਹ ਯਕੀਨੀ ਬਣਾਓ ਕਿ "b" ਮੋਰੀ ਵਿੱਚ ਟੈਸਟ ਟੈਬ ਜ਼ਮੀਨ 'ਤੇ ਨਹੀਂ ਹੈ। ਜੇਕਰ ਅਲਟਰਨੇਟਰ ਸਹੀ ਢੰਗ ਨਾਲ ਇਕੱਠਾ ਕੀਤਾ ਗਿਆ ਹੈ, ਤਾਂ ਯੂਨਿਟ ਮੁਰੰਮਤ ਦੇ ਤਹਿਤ ਦੱਸੇ ਅਨੁਸਾਰ ਰੈਗੂਲੇਟਰ ਨੂੰ ਬਦਲੋ ਅਤੇ ਸ਼ਾਰਟਸ ਜਾਂ ਗਰਾਊਂਡ ਲਈ ਫੀਲਡ ਕੋਇਲ ਦੀ ਜਾਂਚ ਕਰੋ।

- ਜੇਕਰ ਵੋਲਟੇਜ ਸਹੀ ਹੈ, ਤਾਂ ਅਗਲੇ ਕਦਮ 'ਤੇ ਜਾਓ।

4. ਜਦੋਂ ਅਲਟਰਨੇਟਰ ਲਗਭਗ 5000 rpm 'ਤੇ ਚੱਲ ਰਿਹਾ ਹੋਵੇ, ਤਾਂ ਕਾਰਬਨ ਪਾਈਲ ਲੋਡ ਚਾਲੂ ਕਰੋ ਅਤੇ ਐਮੀਟਰ 'ਤੇ ਵੱਧ ਤੋਂ ਵੱਧ ਅਲਟਰਨੇਟਰ ਆਉਟਪੁੱਟ ਪ੍ਰਾਪਤ ਕਰਨ ਲਈ ਐਡਜਸਟ ਕਰੋ, ਬਿਨਾਂ ਵੋਲਟਮੀਟਰ 'ਤੇ ਵੋਲਟੇਜ ਨੂੰ 13 ਵੋਲਟ (24-ਵੋਲਟ ਸਿਸਟਮ 'ਤੇ 25 ਵੋਲਟ) ਤੋਂ ਘੱਟ ਹੋਣ ਦਿਓ।

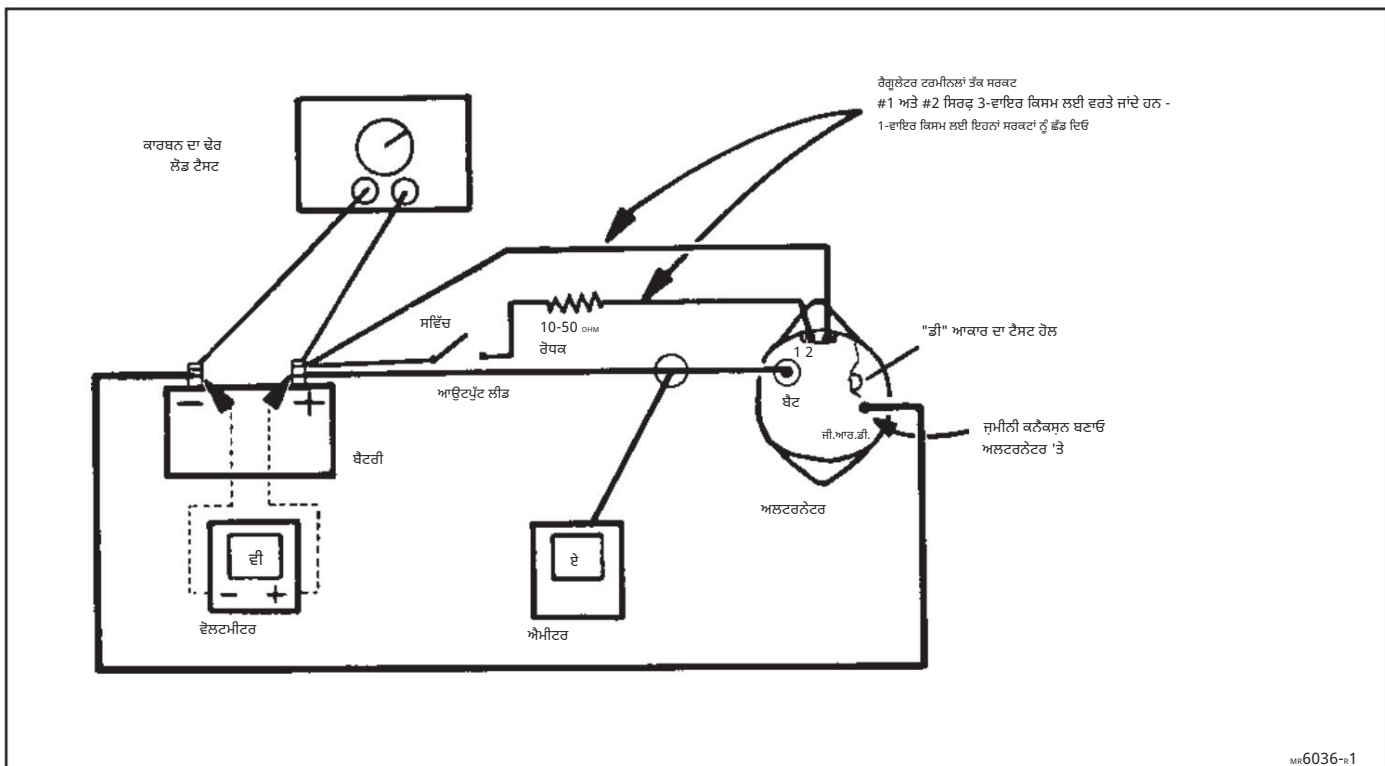

ਚਿੱਤਰ 37. ਅਲਟਰਨੇਟਰ ਬੈਚ ਟੈਸਟ

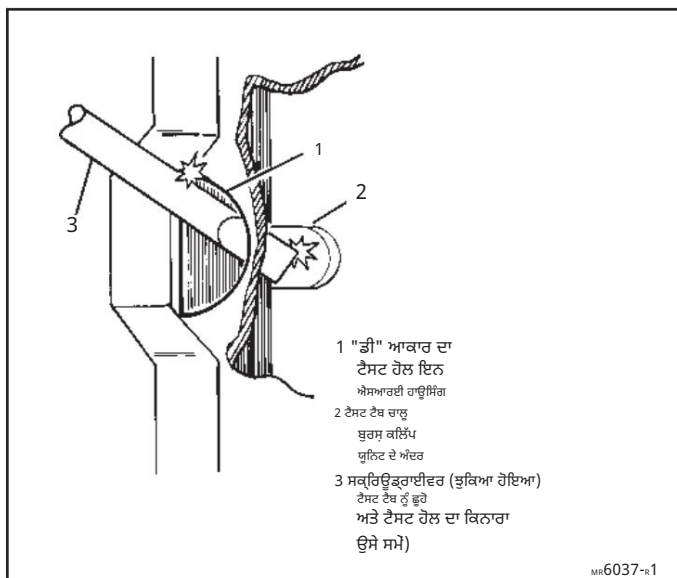

ਚਿੱਤਰ 38. ਟੈਸਟ ਹੋਲ ਦੀ ਵਰਤੋਂ

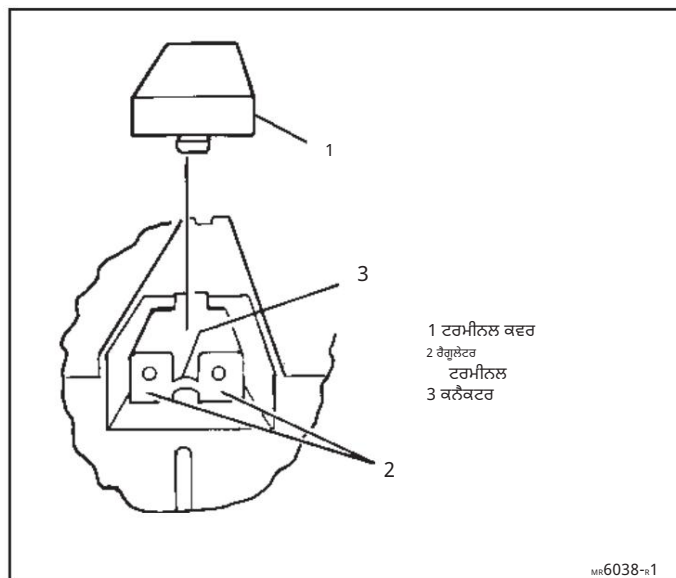

ਚਿੱਤਰ 39. 1-ਤਾਰ ਰੈਗੂਲੇਟਰ ਟਰਮੀਨਲਾਂ ਦੀ ਜਾਂਚ ਕਰਨਾ

- ਜੇਕਰ ਐਮੀਟਰ ਰੀਡਿੰਗ ਸਪੈਸੀਫਿਕੇਸ਼ਨ (ਪੰਨਾ 22) ਦੇ ਅਧੀਨ ਦਰਸਾਏ ਗਏ ਕੋਲਡ ਆਉਟਪੁੱਟ ਦੇ 15 ਐਮਪੀ ਦੇ ਅੰਦਰ ਹੈ, ਤਾਂ ਅਲਟਰਨੇਟਰ ਚੰਗਾ ਹੈ। ਕਾਰਬਨ ਪਾਈਲ ਬੰਦ ਕਰੋ ਅਤੇ ਟੈਸਟ ਸਟੈਂਡ ਬੰਦ ਕਰੋ।

- ਜੇਕਰ ਐਮੀਟਰ ਰੀਡਿੰਗ ਨਿਰਧਾਰਨ ਤੋਂ 15 ਐਮਪੀ ਤੋਂ ਵੱਧ ਘੱਟ ਹੈ, ਤਾਂ ਅਲਟਰਨੇਟਰ ਸਹੀ ਢੰਗ ਨਾਲ ਕੰਮ ਨਹੀਂ ਕਰ ਰਿਹਾ ਹੈ। ਕਦਮ 5 'ਤੇ ਅੱਗੇ ਵਧੋ।

5. ਸੂਚਨਾ: ਇਸ ਪੜਾਅ ਦੌਰਾਨ ਟੈਸਟ ਹੋਲ ਵਿੱਚ 3/4" ਤੋਂ ਵੱਧ ਸਕ੍ਰਿਊਡ੍ਰਾਈਵਰ ਨਾ ਪਾਓ। ਬੁਰਸ਼ ਹੋਲਡਰ ਅਸੈਂਬਲੀ 'ਤੇ ਗਰਾਊਂਡਿੰਗ ਟੈਬ ਇਸ ਦੂਰੀ 'ਤੇ ਪਹੁੰਚਿਆ ਜਾਂਦਾ ਹੈ।

ਸਕ੍ਰਿਊਡ੍ਰਾਈਵਰ ਨੂੰ ਡੂੰਘਾ ਪਾਉਣ ਨਾਲ ਅਲਟਰਨੇਟਰ ਨੂੰ ਅੰਦਰੂਨੀ ਨੁਕਸਾਨ ਹੋ ਸਕਦਾ ਹੈ।

ਰੋਟਰ ਫੀਲਡ ਸਰਕਟ (ਚਿੱਤਰ 38) ਦੀ ਸਿੱਧੀ ਗਰਾਊਂਡਿੰਗ ਦੀ ਆਗਿਆ ਦੇਣ ਲਈ SRE ਹਾਊਸਿੰਗ ਵਿੱਚ ਟੈਸਟ ਹੋਲ ਦਿੱਤਾ ਗਿਆ ਹੈ। ਇਸ ਹੋਲ ਦੇ ਅੰਦਰ ਬੁਰਸ਼ ਟੈਬ ਨੂੰ ਗਰਾਊਂਡਿੰਗ ਕਰਨ ਨਾਲ ਰੈਗੂਲੇਟਰ ਬਾਈਪਾਸ ਹੋ ਜਾਂਦਾ ਹੈ ਅਤੇ ਅਲਟਰਨੇਟਰ ਨੂੰ "ਪੂਰਾ ਫੀਲਡ" ਮੋਡ ਵਿੱਚ ਚਾਲੂ ਕਰ ਦਿੱਤਾ ਜਾਂਦਾ ਹੈ। ਜੇਕਰ ਬੁਰਸ਼ ਟੈਬ ਨੂੰ ਗਰਾਊਂਡ ਕਰਨ ਨਾਲ ਅਲਟਰਨੇਟਰ ਆਉਟਪੁੱਟ ਸਹੀ ਹੈ, ਤਾਂ ਪਿਛਲਾ ਘੱਟ ਆਉਟਪੁੱਟ ਰੈਗੂਲੇਟਰ ਦੇ ਅੰਦਰ ਦੀਆਂ ਸਥਿਤੀਆਂ ਦੇ ਕਾਰਨ ਹੈ। ਕਿਉਂਕਿ ਵੋਲਟੇਜ ਨਿਯੰਤ੍ਰਿਤ ਨਹੀਂ ਹੈ ਅਤੇ ਫੁੱਲ ਫੀਲਡ ਮੋਡ ਵਿੱਚ 16 ਵੋਲਟ ਤੋਂ ਵੱਧ ਹੋ ਸਕਦਾ ਹੈ, ਟੈਸਟ ਹੋਲ ਦੀ ਵਰਤੋਂ ਸਿਰਫ ਬੈਚ ਟੈਸਟ ਪ੍ਰਕਿਰਿਆਵਾਂ ਲਈ ਕੀਤੀ ਜਾਣੀ ਚਾਹੀਦੀ ਹੈ।

ਗਰਾਊਂਡਿੰਗ ਬੁਰਸ਼ 'ਤੇ ਟੈਬ ਨਾਲ ਸੰਪਰਕ ਬਣਾਉਣ ਲਈ SRE ਹਾਊਸਿੰਗ ਵਿੱਚ ਸਿੱਧੇ ਟੈਸਟ ਹੋਲ ਵਿੱਚ ਸਕ੍ਰਿਊਡ੍ਰਾਈਵਰ ਪਾਓ। ਟੈਸਟ ਹੋਲ ਦੇ ਕਿਨਾਰੇ 'ਤੇ ਹਾਊਸਿੰਗ 'ਤੇ ਹੈਂਡਲ ਨੂੰ ਥੋੜ੍ਹਾ ਜਿਹਾ ਗਰਾਊਂਡ ਟੈਬ ਵੱਲ ਝੁਕਾਓ ਅਤੇ ਹੋਲਡ ਕਰੋ। ਵੋਲਟੇਜ ਚਾਲੂ ਹੋਣ ਤੋਂ ਬਿਨਾਂ ਐਮੀਟਰ 'ਤੇ ਵੱਧ ਤੋਂ ਵੱਧ ਆਉਟਪੁੱਟ ਪ੍ਰਾਪਤ ਕਰਨ ਲਈ ਕਾਰਬਨ ਪਾਈਲ ਨੂੰ ਦੁਬਾਰਾ ਐਡਜਸਟ ਕਰੋ।

12-ਵੋਲਟ ਸਿਸਟਮ 'ਤੇ ਵੋਲਟਮੀਟਰ 13 ਵੋਲਟ ਤੋਂ ਹੇਠਾਂ ਡਿੱਗ ਜਾਵੇ (24-ਵੋਲਟ ਸਿਸਟਮ 'ਤੇ 25 ਵੋਲਟ)। ਰੀਡਿੰਗ ਰਿਕਾਰਡ ਕਰੋ ਫਿਰ ਕਾਰਬਨ ਪਾਈਲ ਬੰਦ ਕਰੋ ਅਤੇ ਟੈਸਟ ਸਟੈਂਡ ਬੰਦ ਕਰੋ।

- ਜੇਕਰ ਫਿਰ ਵੀ ਕੋਈ ਆਉਟਪੁੱਟ ਨਹੀਂ ਮਿਲਦਾ, ਤਾਂ ਯੂਨਿਟ ਰਿਪੇਅਰ ਵੇਖੋ ਅਤੇ ਰੋਟਰ ਅਤੇ ਬੁਰਸ਼ਾਂ ਦੀ ਜਾਂਚ ਕਰੋ ਕਿ ਉਹ ਖੁੱਲ੍ਹੇ ਸਰਕਟ ਵਿੱਚ ਹਨ। ਯਕੀਨੀ ਬਣਾਓ ਕਿ ਬੁਰਸ਼ ਸਹੀ ਢੰਗ ਨਾਲ ਇਕੱਠੇ ਕੀਤੇ ਗਏ ਹਨ ਅਤੇ ਸਲਿੱਪ ਟਿੰਗਾਂ ਦੇ ਸੰਪਰਕ ਵਿੱਚ ਹਨ। ਇਹ ਯਕੀਨੀ ਬਣਾਉਣ ਲਈ ਅੰਦਰੂਨੀ ਬਿਜਲੀ ਕਨੈਕਸ਼ਨਾਂ ਦੀ ਜਾਂਚ ਕਰੋ ਕਿ ਗਰਾਊਂਡਿੰਗ ਅਤੇ ਇੰਸੂਲੇਟਡ ਮਾਊਂਟਿੰਗ ਪੇਚ ਸਹੀ ਥਾਵਾਂ 'ਤੇ ਸਥਾਪਿਤ ਕੀਤੇ ਗਏ ਹਨ।

ਸਿਰਫ ਇੱਕ-ਤਾਰ ਵਾਲੇ ਸਿਸਟਮ ਲਈ, ਰੈਗੂਲੇਟਰ ਟਰਮੀਨਲ ਕਵਰ ਨੂੰ ਹਟਾਓ ਅਤੇ ਪੁਸ਼ਟੀ ਕਰੋ ਕਿ ਦੋ ਰੈਗੂਲੇਟਰ ਟਰਮੀਨਲਾਂ ਵਿਚਕਾਰ ਇੱਕ ਕਨੈਕਟਰ ਹੈ (ਚਿੱਤਰ 39)। ਜੇਕਰ ਨਹੀਂ, ਤਾਂ ਯੂਨਿਟ ਮੁਰੰਮਤ ਦੇ ਅਧੀਨ ਦੱਸੇ ਅਨੁਸਾਰ ਰੈਗੂਲੇਟਰ ਨੂੰ ਬਦਲੋ।

- ਜੇਕਰ ਆਉਟਪੁੱਟ ਹੁਣ ਕੋਲਡ ਆਉਟਪੁੱਟ ਸਪੈਸੀਫਿਕੇਸ਼ਨ (ਪੰਨਾ 22) ਦੇ 15 amps ਦੇ ਅੰਦਰ ਹੈ, ਪਰ ਹਰ ਕਦਮ 4 'ਤੇ ਜਾਂਚ ਕਰਨ 'ਤੇ ਨਹੀਂ ਸੀ, ਤਾਂ ਰੈਗੂਲੇਟਰ ਮਾਊਂਟਿੰਗ ਦੀ ਜਾਂਚ ਕਰੋ ਤਾਂ ਜੋ ਇਹ ਯਕੀਨੀ ਬਣਾਇਆ ਜਾ ਸਕੇ ਕਿ ਗਰਾਊਂਡਿੰਗ ਅਤੇ ਇੰਸੂਲੇਟਡ ਮਾਊਂਟਿੰਗ ਪੇਚ ਸਹੀ ਜਗ੍ਹਾ 'ਤੇ ਸਥਾਪਿਤ ਹਨ। ਜੇਕਰ ਅਸੈਂਬਲੀ ਸਹੀ ਹੈ, ਤਾਂ ਯੂਨਿਟ ਰਿਪੇਅਰ ਦੇ ਤਹਿਤ ਦੱਸੇ ਅਨੁਸਾਰ ਰੈਗੂਲੇਟਰ ਨੂੰ ਬਦਲੋ।

- ਜੇਕਰ ਕੁਝ ਅਲਟਰਨੇਟਰ ਆਉਟਪੁੱਟ ਹੈ, ਪਰ ਇਹ ਅਜੇ ਵੀ ਕੋਲਡ ਆਉਟਪੁੱਟ ਸਪੈਸੀਫਿਕੇਸ਼ਨ ਤੋਂ 15 amps ਤੋਂ ਵੱਧ ਹੇਠਾਂ ਹੈ, ਤਾਂ ਯੂਨਿਟ ਰਿਪੇਅਰ ਦੇ ਅਧੀਨ ਦੱਸੇ ਅਨੁਸਾਰ ਰੋਟਰ ਫੀਲਡ, ਬੁਰਸ਼, ਸਟੇਟਰ, ਡਾਇਓਡ ਟ੍ਰਾਈਓ, ਅਤੇ ਰੀਕਟੀਫਾਇਰ ਬ੍ਰਿਜ ਦੀ ਜਾਂਚ ਕਰੋ।

ਅਲਟਰਨੇਟਰ ਮਾਊਂਟਿੰਗ

ਸਾਵਧਾਨ: ਅਲਟਰਨੇਟਰ "BAT" ਟਰਮੀਨਲ ਲੀਡ ਨੂੰ ਹਟਾਉਣ ਜਾਂ ਜੋੜਨ ਤੋਂ ਪਹਿਲਾਂ ਬੈਟਰੀ 'ਤੇ ਨੈਗੇਟਿਵ ਕੇਬਲ ਨੂੰ ਡਿਸਕਨੈਕਟ ਕਰਨ ਵਿੱਚ ਅਸਫਲ ਰਹਿਣ ਦੇ ਨਤੀਜੇ ਵਜੋਂ ਸੱਟ ਲੱਗ ਸਕਦੀ ਹੈ। ਜੇਕਰ ਕੋਈ ਔਜ਼ਾਰ ਅਲਟਰਨੇਟਰ "BAT" ਟਰਮੀਨਲ 'ਤੇ ਸ਼ਾਰਟ ਹੋ ਜਾਂਦਾ ਹੈ, ਤਾਂ ਔਜ਼ਾਰ ਤੇਜ਼ੀ ਨਾਲ ਇੰਨਾ ਗਰਮ ਹੋ ਸਕਦਾ ਹੈ ਕਿ ਚਮੜੀ ਸੜ ਸਕਦੀ ਹੈ।

ਸੂਚਨਾ: ਹਮੇਸ਼ਾ ਫਾਸਟਨਰ ਨੂੰ ਅਸਲ ਸਥਾਨ 'ਤੇ ਦੁਬਾਰਾ ਸਥਾਪਿਤ ਕਰੋ। ਜੇਕਰ ਫਾਸਟਨਰ ਬਦਲਣ ਦੀ ਲੋੜ ਹੋਵੇ, ਤਾਂ ਸਿਰਫ਼ ਸਹੀ ਪਾਰਟ ਨੰਬਰ ਜਾਂ ਬਰਾਬਰ ਦੀ ਵਰਤੋਂ ਕਰੋ।

ਸੂਚਨਾ: ਕੁਝ ਇੰਜਣ ਸੰਰਚਨਾਵਾਂ 'ਤੇ ਇੰਸਟਾਲੇਸ਼ਨ ਵੇਲੇ ਅਲਟਰਨੇਟਰ ਵਿੱਚ 1.5μF ਕੈਪੇਸੀਟਰ (ORA 1985444) ਲਗਾਉਣਾ ਲਾਜ਼ਮੀ ਹੈ।

ਜੇਕਰ ਸਹੀ ਪਾਰਟ ਨੰਬਰ ਉਪਲਬਧ ਨਹੀਂ ਹੈ, ਤਾਂ ਸਿਰਫ਼ ਬਰਾਬਰ ਆਕਾਰ ਅਤੇ ਤਾਕਤ ਦੀ ਵਰਤੋਂ ਕਰੋ।

ਜਿਹੜੇ ਫਾਸਟਨਰ ਦੁਬਾਰਾ ਨਹੀਂ ਵਰਤੇ ਜਾਣੇ ਹਨ, ਉਨ੍ਹਾਂ ਨੂੰ ਪੁਰਕਿਰਿਆ ਵਿੱਚ ਨੋਟ ਕੀਤਾ ਜਾਵੇਗਾ।

ਧਾਗੇ ਨੂੰ ਲਾਕਿੰਗ ਕਰਨ ਵਾਲੇ ਮਿਸ਼ਰਣ ਦੀ ਲੋੜ ਵਾਲੇ ਫਾਸਟਨਰ ਪੁਰਕਿਰਿਆ ਵਿੱਚ ਨੋਟ ਕੀਤੇ ਜਾਣਗੇ।

ਦਿਖਾਏ ਜਾਣ 'ਤੇ ਨਿਰਧਾਰਤ ਟਾਰਕ ਮੁੱਲਾਂ ਦੀ ਵਰਤੋਂ ਕਰੋ।

ਕਿਸੇ ਹੋਰ ਤਰੀਕੇ ਨਾਲ ਫਾਸਟਨਰਾਂ ਦੀ ਵਰਤੋਂ ਕਰਨ ਜਾਂ ਬਦਲਣ ਨਾਲ ਹਿੱਸੇ ਜਾਂ ਸਿਸਟਮ ਨੂੰ ਨੁਕਸਾਨ ਹੋ ਸਕਦਾ ਹੈ।

ਇੰਜਣ 'ਤੇ ਅਲਟਰਨੇਟਰ ਲਗਾਉਣ ਲਈ ਹਮੇਸ਼ਾ ਇੰਜਣ ਨਿਰਮਾਤਾ ਦੀਆਂ ਹਦਾਇਤਾਂ ਦੀ ਪਾਲਣਾ ਕਰੋ। ਹੇਠ ਲਿਖੀ ਪੁਰਕਿਰਿਆ ਆਮ ਹੈ ਅਤੇ ਕਿਸੇ ਖਾਸ ਐਪਲੀਕੇਸ਼ਨ ਲਈ ਜ਼ਰੂਰੀ ਸਾਰੇ ਕਦਮਾਂ ਨਾਲ ਮੇਲ ਨਹੀਂ ਖਾਂਦੀ ਹੋ ਸਕਦੀ।

ਟੈਸਟ ਉਪਕਰਣ ਦੀ ਲੋੜ:

ਬੈਲਟ ਟੈਸ਼ਨ ਗੇਜ

 ਹਟਾਓ ਜਾਂ ਡਿਸਕਨੈਕਟ ਕਰੋ

1. ਬੈਟਰੀ 'ਤੇ ਨੈਗੇਟਿਵ ਕੇਬਲ।

 ਐਡਜਸਟ ਕਰੋ

2. SRE ਹਿੰਗ ਬੁਸ਼ਿੰਗ ਸਥਿਤੀ ਤਾਂ ਜੋ ਮਾਊਂਟਿੰਗ ਲੱਗਸ ਬਰੈਕਟ ਸਪੂਲ ਦੇ ਉਪਰ ਫਿੱਟ ਹੋ ਜਾਵੇਗਾ।

 ਇੰਸਟਾਲ ਕਰੋ ਜਾਂ ਕਨੈਕਟ ਕਰੋ

3. ਇੰਜਣ 'ਤੇ ਮਾਊਂਟਿੰਗ ਬਰੈਕਟ ਲਈ ਅਲਟਰਨੇਟਰ ਡਬਲ ਮਾਊਂਟਿੰਗ ਲਗ (ਚਿੱਤਰ 40)। ਮਾਊਂਟਿੰਗ ਲਗ ਵਿੱਚ ਹਿੰਗ ਬੁਸ਼ਿੰਗ ਨੂੰ ਐਡਵੇਅ 'ਤੇ ਟੈਪ ਕਰਕੇ ਐਡਜਸਟ ਕਰੋ ਜਦੋਂ ਤੱਕ ਇਹ ਮਾਊਂਟਿੰਗ ਬਰੈਕਟ 'ਤੇ ਸਪੂਲ ਨੂੰ ਸਾਫ਼ ਨਹੀਂ ਕਰ ਦਿੰਦਾ। ਫਲੈਜ਼ਡ ਮਾਊਂਟਿੰਗ ਬੋਲਟ ਅਤੇ ਫਲੈਜ਼ਡ ਮਾਊਂਟਿੰਗ ਬੋਲਟ ਨਟ ਲਗਾਓ। ਜੇਕਰ ਬੋਲਟ ਅਤੇ/ਜਾਂ ਨਟ ਫਲੈਜ਼ਡ ਨਹੀਂ ਹਨ, ਤਾਂ 1/8" ਮੋਟੇ ਸਖ਼ਤ ਸਟੀਲ ਵੱਸਰ (ਭਾਗ ਨੰ. 1967343) ਨੂੰ ਫਲੈਜ਼ (ਚਿੱਤਰ 41) ਦੀ ਥਾਂ 'ਤੇ ਲਗਾਉਣਾ ਚਾਹੀਦਾ ਹੈ।

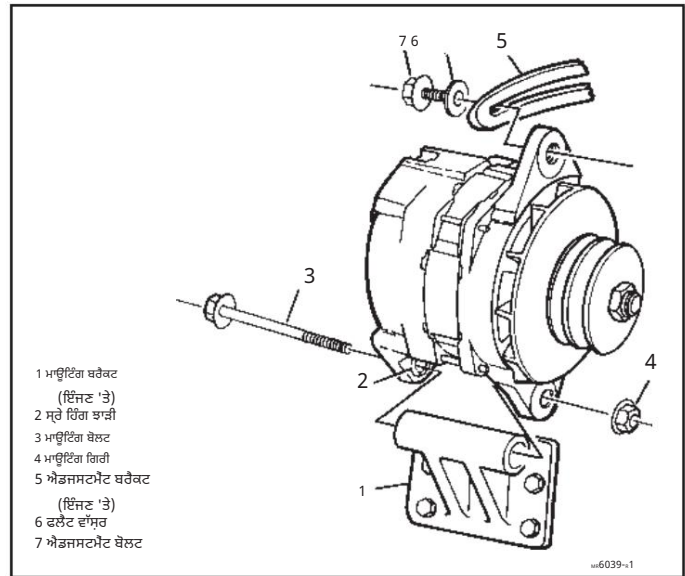

ਚਿੱਤਰ 40. ਇੰਜਣ 'ਤੇ ਅਲਟਰਨੇਟਰ ਲਗਾਉਣਾ

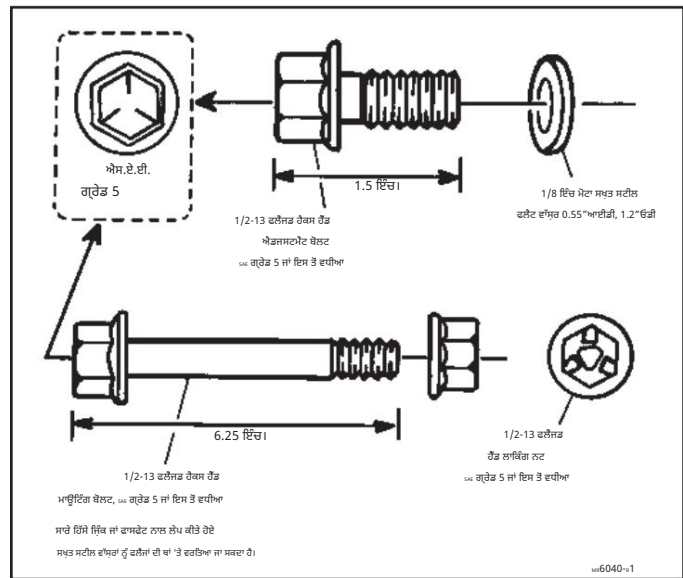

ਚਿੱਤਰ 41. ਅਲਟਰਨੇਟਰ ਮਾਊਂਟਿੰਗ ਬੋਲਟ

4. ਇੰਜਣ 'ਤੇ ਐਡਜਸਟਮੈਂਟ ਬਰੈਕਟ ਲਈ ਅਲਟਰਨੇਟਰ ਐਡਜਸਟਮੈਂਟ ਲਗ, 1/8" ਮੋਟਾ ਹਾਰਡਨਡ ਸਟੀਲ ਵੱਸਰ (ਭਾਗ ਨੰ. 1967343) ਅਤੇ ਫਲੈਜ਼ਡ ਐਡਜਸਟਮੈਂਟ ਬੋਲਟ (ਚਿੱਤਰ 40) ਦੇ ਨਾਲ। ਉਗਲਾਂ ਨਾਲ ਕੱਸੋ।

5. ਪੁਲੀ ਲਈ ਅਲਟਰਨੇਟਰ ਬੈਲਟ।

6. ਜੇਕਰ ਇੰਜਣ ਆਟੋਮੈਟਿਕ ਬੈਲਟ ਟੈਸ਼ਨਰ (ਆਈਡਲਰ) ਵਰਤਦਾ ਹੈ, ਤਾਂ ਇੱਥੇ ਜਾਓ ਕਦਮ 7।

ਸੂਚਨਾ: ਬੈਲਟ ਟੈਸ਼ਨ ਨੂੰ ਐਡਜਸਟ ਕਰਨ ਲਈ ਸਟੇਟਰ ਜਾਂ SRE ਹਾਊਸਿੰਗ 'ਤੇ ਸਿੱਧਾ ਵਾਰ ਨਾ ਕਰੋ। ਦੱਸੇ ਅਨੁਸਾਰ DE ਫਰੇਮ 'ਤੇ ਬਲ ਲਗਾਇਆ ਜਾਣਾ ਚਾਹੀਦਾ ਹੈ। ਸਿਰਫ਼ ਸਟੇਟਰ ਜਾਂ SRE ਹਾਊਸਿੰਗ 'ਤੇ ਵਾਰ ਕਰਨ ਨਾਲ ਅਲਟਰਨੇਟਰ ਨੂੰ ਨੁਕਸਾਨ ਹੋ ਸਕਦਾ ਹੈ।

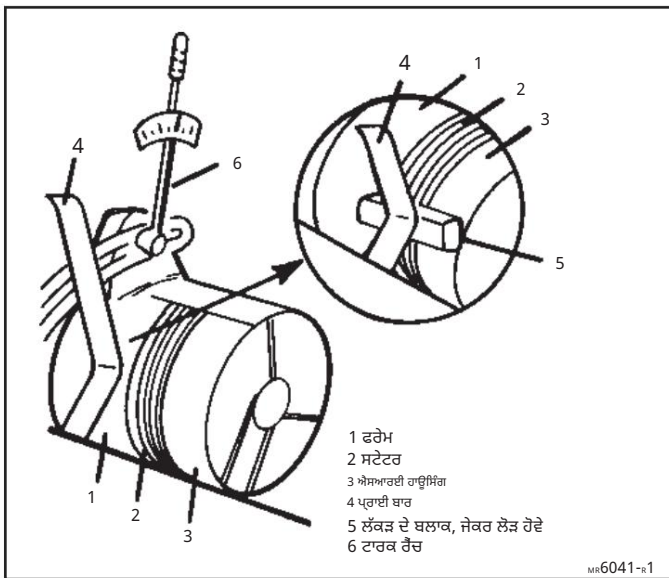

ਚਿੱਤਰ 42. ਬੈਲਟ ਟੈਂਸ਼ਨ ਨੂੰ ਐਡਜਸਟ ਕਰਨਾ

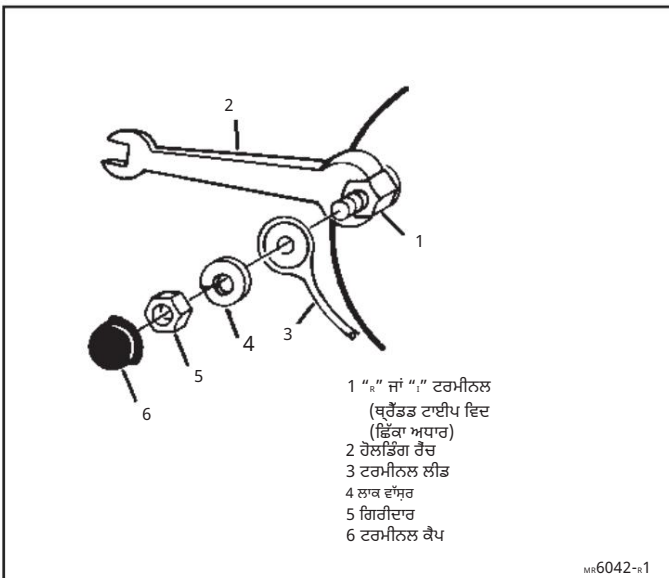

ਚਿੱਤਰ 43. ਬਰੈਂਡ "I" ਅਤੇ "R" ਟਰਮੀਨਲ

ਜੇਕਰ ਬੈਲਟ ਟੈਂਸ਼ਨ ਨੂੰ ਬੈਲਟ ਦੇ ਵਿਰੁੱਧ ਅਲਟਰਨੇਟਰ ਨੂੰ ਮਜਬੂਰ ਕਰਕੇ ਐਡਜਸਟ ਕੀਤਾ ਜਾਂਦਾ ਹੈ, ਤਾਂ ਅਲਟਰਨੇਟਰ ਦੇ ਫਰੇਮ ਦੇ ਵਿਰੁੱਧ ਸਥਿਤ ਢੁਕਵੀਂ ਪੁਰਾਣੀ ਬਾਰ ਦੀ ਵਰਤੋਂ ਕਰੋ (ਚਿੱਤਰ 42)। ਜੇਕਰ ਫਰੇਮ ਪਹੁੰਚਯੋਗ ਨਹੀਂ ਹੈ, ਤਾਂ ਫਰੇਮ ਅਤੇ ਸ਼ੇ ਹਾਊਸਿੰਗ ਦੋਵਾਂ ਦੇ ਵਿਰੁੱਧ ਅਲਟਰਨੇਟਰ ਦੇ ਪਾਸੇ ਲੱਕੜ ਦੇ ਬਲਾਕ ਨੂੰ ਰੱਖੋ ਅਤੇ ਲੱਕੜ ਦੇ ਬਲਾਕ ਦੇ ਵਿਰੁੱਧ ਪੁਰਾਣੀ ਕਰੋ।



ਐਡਜਸਟ ਕਰੋ

ਬੈਲਟ ਟੈਂਸ਼ਨ ਗੇਜ ਦੀ ਵਰਤੋਂ ਕਰਦੇ ਹੋਏ, ਇੰਜਣ ਨਿਰਮਾਤਾ ਦੇ ਨਿਰਦੇਸ਼ ਅਨੁਸਾਰ ਐਡਜਸਟ ਕਰੋ ਅਤੇ ਹੋਲਡ ਕਰੋ।



ਕੱਸੋ

7. ਲਗ ਬੋਲਟ ਨੂੰ 88 Nm (64 lb. ft.) 'ਤੇ ਐਡਜਸਟ ਕਰਨਾ।

8. 88 Nm (65 lb. ft.) ਤੱਕ ਹੈਕਸ ਮਾਊਟਿੰਗ ਬੋਲਟ ਨਟ।



ਮਾਪ

9. ਇਹ ਯਕੀਨੀ ਬਣਾਉਣ ਲਈ ਕਿ ਸਪੈਸੀਫਿਕੇਸ਼ਨ ਬਣਾਈ ਰੱਖਿਆ ਗਿਆ ਹੈ, ਬੈਲਟ ਟੈਂਸ਼ਨ। ਜੇਕਰ ਨਹੀਂ, ਤਾਂ ਟੈਸਟਿੰਗ ਪ੍ਰਕਿਰਿਆ ਨੂੰ ਦੁਹਰਾਓ।



ਇੰਸਟਾਲ ਕਰੋ ਜਾਂ ਕਨੈਕਟ ਕਰੋ

10. "I" ਅਤੇ "R" (ਜਾਂ "Ready") ਟਰਮੀਨਲ ਕਨੈਕਟਰ, ਜੇਕਰ ਵਰਤੇ ਜਾਂਦੇ ਹਨ।

ਹੈਕਸ ਬੇਸ ਵਾਲੇ ਬਰੈਂਡ ਟਰਮੀਨਲਾਂ ਲਈ, ਨਟ ਨੂੰ ਕੱਸਦੇ ਸਮੇਂ ਟਰਮੀਨਲ ਦੇ ਹੈਕਸ ਹਿੱਸੇ ਨੂੰ ਐਂਟੀ-ਟਰਨ ਵਜੋਂ ਫੜੋ (ਚਿੱਤਰ 43)।



ਕੱਸੋ

M4 "I" ਅਤੇ "R" (ਜਾਂ "Ready") ਟਰਮੀਨਲ ਨਟ 2.0 Nm (20 lb. in.) ਤੱਕ।

10-24 "I" ਅਤੇ "R" (ਜਾਂ "Ready") ਟਰਮੀਨਲ 2.0 Nm (20 lb. in.) ਤੱਕ ਨਟ।

11. "I" ਅਤੇ "R" (ਜਾਂ "Ready") ਟਰਮੀਨਲਾਂ ਨੂੰ ਟਰਮੀਨਲ ਕੈਪਸ ਜਿਵੇਂ ਕਿ ਜ਼ਰੂਰੀ।

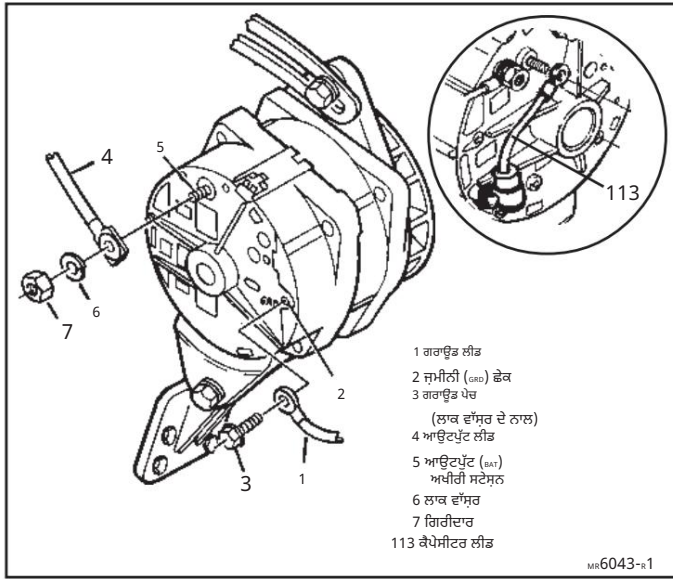

ਚਿੱਤਰ 44. ਗਰਾਊਂਡ ਅਤੇ ਆਉਟਪੁੱਟ ਲੀਡਾਂ ਦੀ ਸਥਾਪਨਾ

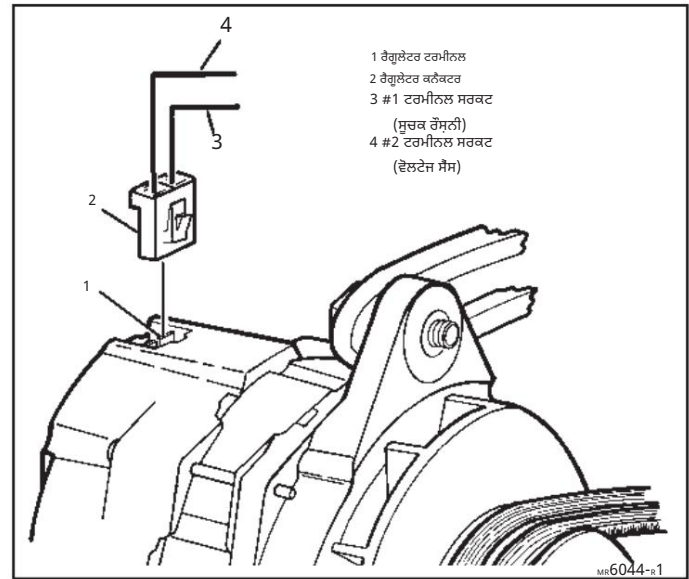

ਚਿੱਤਰ 45. ਰੈਗੂਲੇਟਰ ਕਨੈਕਟਰ (3-ਤਾਰ ਸਿਸਟਮ)

12. SRE ਹਾਊਸਿੰਗ ਵਿੱਚ "GRD" ਮੋਰੀ ਵੱਲ ਜ਼ਮੀਨੀ ਲੀਡ, ਜ਼ਮੀਨ ਦੇ ਨਾਲ ਪੇਚ/ਲਾਕਵਾਸ਼ਰ ਅਸੈਂਬਲੀ (ਚਿੱਤਰ 44)।



ਕੱਸੋ

1/4" ਗਰਾਊਂਡ ਪੇਚ 6 Nm (55 lb. in.) ਤੱਕ।

5/16" ਗਰਾਊਂਡ ਪੇਚ 11 Nm (100 lb. in.) ਤੱਕ।

13. ਲਾਕ ਵਾੱਸਰ ਦੀ ਵਰਤੋਂ ਕਰਦੇ ਹੋਏ, "BAT" ਟਰਮੀਨਲ ਵੱਲ ਆਉਟਪੁੱਟ ਲੀਡ ਅਤੇ ਆਉਟਪੁੱਟ ਟਰਮੀਨਲ ਨਟ (ਚਿੱਤਰ 44)।



ਕੱਸੋ

1/4" ਆਉਟਪੁੱਟ ਟਰਮੀਨਲ ਨਟ 11 Nm (100 lb. in.) ਤੱਕ।

1/4" ਆਉਟਪੁੱਟ ਟਰਮੀਨਲ ਨਟ 7 Nm (65 lb. in.) ਤੱਕ।

5/16" ਆਉਟਪੁੱਟ ਟਰਮੀਨਲ ਨਟ 11 Nm (100 lb. in.) ਤੱਕ।

14. ਸਿਰਫ਼ 3-ਤਾਰ ਪ੍ਰਣਾਲੀਆਂ ਲਈ, ਰੈਗੂਲੇਟਰ ਕਨੈਕਟਰ ਰੈਗੂਲੇਟਰ ਟਰਮੀਨਲ (ਚਿੱਤਰ 45)।

15. ਬੈਟਰੀ 'ਤੇ ਨੈਗੇਟਿਵ ਕੇਬਲ।

21-ਸੀ ਅਲਟਰਨੇਟਰ ਵਿਸ਼ੇਸ਼ਤਾਵਾਂ

- 12 ਵੋਲਟ 'ਤੇ ਆਮ 21-ਸੀ ਅਲਟਰਨੇਟਰ ਰੇਟਰ ਫੀਲਡ ਚੈੱਕ ਹੈ
6.7 - 7.1 ਕਰੰਟ ਐਂਪਸ ਅਤੇ 80° F 'ਤੇ 1.7 - 1.8 ਓਮ।
24 ਵੋਲਟ 'ਤੇ ਰੇਟਰ ਫੀਲਡ ਚੈੱਕ 2.2 - 2.5 ਕਰੰਟ ਐਂਪੀਅਰ ਹੈ ਅਤੇ
80° F 'ਤੇ 9.5 - 10.7 ਓਮ।

80° F 'ਤੇ ਠੰਡਾ ਕਰੰਟ ਆਉਟਪੁੱਟ ਹੇਠਾਂ ਦਿੱਤੀ ਸਾਰਣੀ ਵਿੱਚ ਦਿਖਾਇਆ ਗਿਆ ਹੈ।

ਅਲਟਰਨੇਟਰ ਮਾਡਲ	ਐਂਪੀਅਰ @ 80° F	
	1600 ਆਰਪੀਐਮ	5000 ਆਰਪੀਐਮ
12v/65A	45	65
12v/90A	48	90
12v/100A	60	100
12 ਵੀ 115 ਏ	55	115
12v/125A	50	125
12v/130A	50	130
12v/145A	40	145
12v/160A*	45	150
24v/50A	25	50
24 ਵੀ/70 ਏ	15	70

*160A @ 8300 rpm 'ਤੇ ਰੇਟ ਕੀਤਾ ਗਿਆ।

ਰੋਟੇਸ਼ਨਾਂ ਅਤੇ ਸਹੀ ਨਿਰਧਾਰਨ ਬਾਰੇ ਹੋਰ ਜਾਣਕਾਰੀ ਲਈ
ਇਹਨਾਂ ਜਾਂ ਹੋਰ ਡੈਲਕੋ ਰੇਮੀ ਅਮਰੀਕਾ ਉਤਪਾਦਾਂ 'ਤੇ ਨੰਬਰ
ਕਾਲ ਕਰੋ: 1-800-DR-0222

ਸੇਵਾ ਦੇ ਹਿੱਸੇ

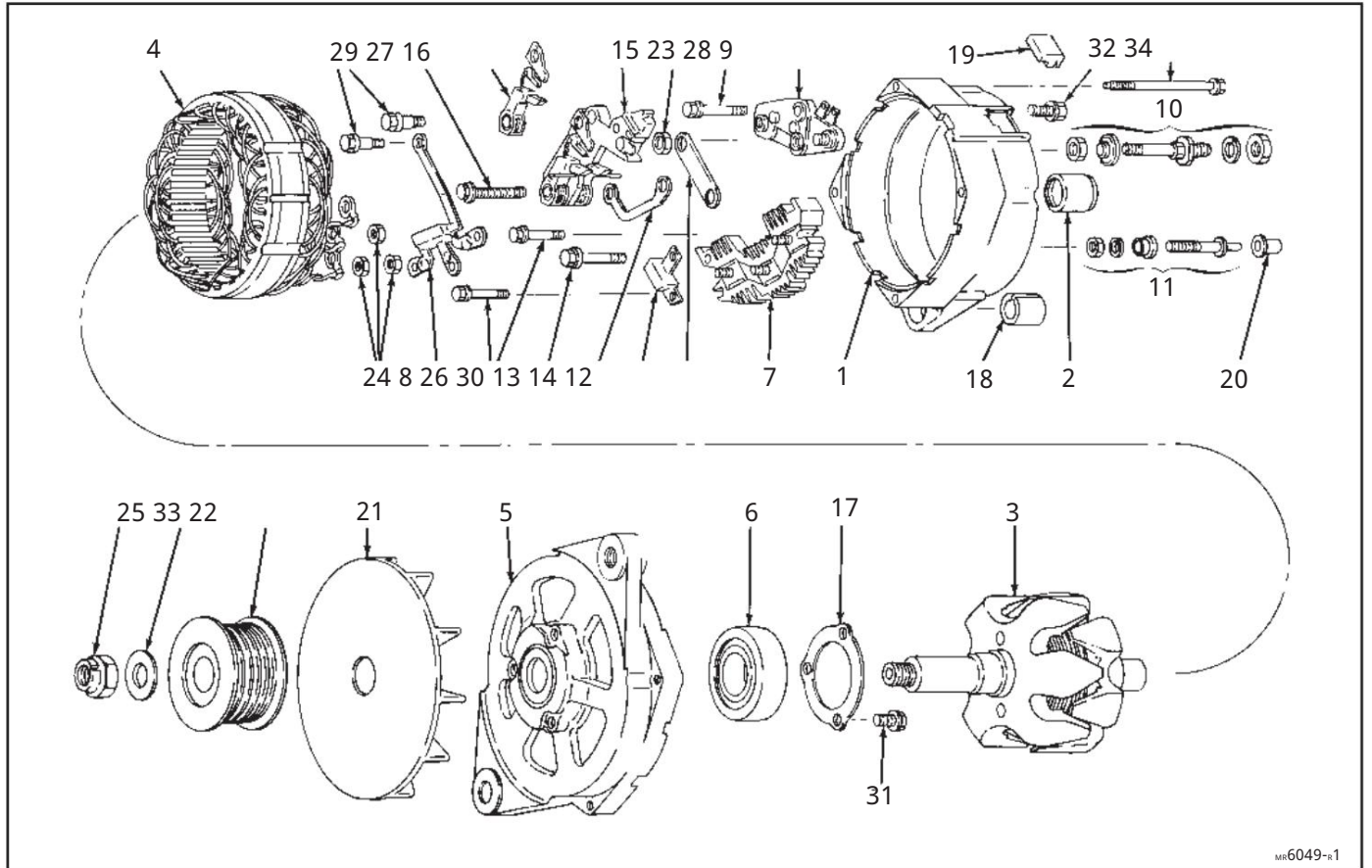

ਇਲਸ।
ਨਾਂ ਨਹੀਂ

ਇਲਸ।
ਨਾਂ ਨਹੀਂ

- ਹਾਊਸਿੰਗ, ਐਸ.ਆਰ.ਈ.
1. ਬੇਅਰਿੰਗ, SRE
 2. ਰੋਟਰ ਅਸੈਂਬਲੀ
 3. ਸਟੇਟਰ ਅਸੈਂਬਲੀ
 4. ਫਰੇਮ, ਡੀਈ
 5. ਬੇਅਰਿੰਗ, DE
 6. ਰੀਕਟੀਫਾਇਰ ਬੁਰਿਸ਼ ਅਸੈਂਬਲੀ
 7. ਡਾਇਓਡ ਟਰਾਈਓ
 8. ਰੈਗੂਲੇਟਰ
 9. ਟਰਮੀਨਲ ਪੇਕੇਜ, ਆਉਟਪੁੱਟ
 10. ਟਰਮੀਨਲ ਪੇਕੇਜ, ਰੀਲੇਅ ਜਾਂ "1"
 11. ਕਨੈਕਟਰ, ਰੈਗੂਲੇਟਰ ਸਟੱਡ
 12. ਕਨੈਕਟਰ, ਰੀਲੇਅ ਟਰਮੀਨਲ
 13. ਕੈਪੇਸੀਟਰ
 14. ਬੁਰਸ਼ ਹੋਲਡਰ ਅਸੈਂਬਲੀ
 15. ਬੁਰਸ਼ ਅਤੇ ਬਾਂਹ
 16. ਰਿਟੇਨਰ ਪਲੇਟ, DE
 17. ਬੁਸਿੰਗ, SRE ਹਿੰਗ
 18. ਕਵਰ, ਰੈਗੂਲੇਟਰ ਟਰਮੀਨਲ
 19. ਕੈਪ, ਰੀਲੇਅ ਟਰਮੀਨਲ
 20. 21. ਪੱਖਾ

22. ਪੁਲੀ
23. ਗਿਰੀਦਾਰ, ਰੈਗੂਲੇਟਰ
24. ਗਿਰੀਦਾਰ, ਸੁਧਾਰਕ ਪੁਲ
25. ਗਿਰੀਦਾਰ। ਸ਼ਾਫਟ
26. ਪੇਚ (ਅਤੇ ਲਾਕਵਾਸ਼ਰ), ਰੀਕਟੀਫਾਇਰ ਬੁਰਿਸ਼ ਜੋੜ ਰਿਹਾ ਹੈ
27. ਪੇਚ, ਬੁਰਸ਼ ਹੋਲਡਰ ਅਟੈਚਮੈਂਟ (ਧੁਰਾ)
28. ਪੇਚ, ਰੈਗੂਲੇਟਰ ਅਟੈਚਮੈਂਟ (ਜ਼ਮੀਨ)
29. ਪੇਚ, ਰੈਗੂਲੇਟਰ ਅਟੈਚਮੈਂਟ (ਇੰਸੂਲੇਟਡ)
30. ਪੇਚ, ਕੈਪੇਸੀਟਰ ਅਟੈਚਮੈਂਟ
31. ਪੇਚ, ਬੇਅਰਿੰਗ ਰਿਟੇਨਰ ਪਲੇਟ ਅਟੈਚਮੈਂਟ
32. ਪੇਚ (ਅਤੇ ਲਾਕਵਾਸ਼ਰ), SRE ਫਰੇਮ ਗਰਾਊਂਡ
33. ਵਾੱਸ਼ਰ, ਸ਼ਾਫਟ ਨਟ
34. ਬੋਲਟ, ਥਰੂ

ਫੁਟਕਲ:

ਗਿਰੀਦਾਰ, ਮਲਬਾ ਸ਼ੀਲਡ ਮਾਊਂਟਿੰਗ ਸਟੱਡ
ਵਾੱਸ਼ਰ, ਮਲਬਾ ਸ਼ੀਲਡ ਮਾਊਂਟਿੰਗ ਸਟੱਡ (ਅੰਦਰ)
ਵਾੱਸ਼ਰ, ਮਲਬਾ ਸ਼ੀਲਡ ਮਾਊਂਟਿੰਗ ਸਟੱਡ (ਬਾਹਰ)
ਲਾਕਵਾਸ਼ਰ, ਮਲਬਾ ਸ਼ੀਲਡ ਮਾਊਂਟਿੰਗ ਸਟੱਡ
ਸਟੱਡ, ਮਲਬਾ ਸ਼ੀਲਡ ਮਾਊਂਟਿੰਗ
"1" ਟਰਮੀਨਲ ਲਈ ਕਨੈਕਟਰ, ਰੈਗੂਲੇਟਰ



ਡੈਲਕੋ ਰੇਮੀ ਇੰਟਰਨੈਸ਼ਨਲ, ਇੰਕ.

2902 ਐਟਰਪੁਰਾਈਜ਼ ਡਰਾਈਵ ਐਡਰਸਨ, IN

46013 ਇਹਨਾਂ ਅਤੇ ਹੋਰ ਡੈਲਕੋ ਰੇਮੀ

ਉਤਪਾਦਾਂ ਬਾਰੇ ਵਧੇਰੇ ਜਾਣਕਾਰੀ ਅਤੇ ਵਿਸ਼ੇਸ਼ਤਾਵਾਂ ਲਈ ਕਾਲ ਕਰੋ: 1-800-ORA-0222