

OEM ગ્રાહક	કોમ્પોનન્ટ	OEM ભાગો નંબર	૬૦૦-૮૨૧-૮૧૬૦
નોમિનલ આઉટ પુટ	24, 35A	સપ્લાય ટરમ	૭૦.૦૭~
વજન	૧૩ કિગ્રા	નિયમનકાર	૦-૪૧૦૦૦-૦૧૦૦[]૦-૪૧૦૦૦-૧૨૫૦ (વૈકલ્પિક)
એનજિન મોડેલ :60155, અન્ય			
વાહન	0155A-1, અન્ય		
ડિઝાઇન રેકોર્ડ			
નોંધ	□૧૯ ટાઇપ વી બેલ્ટ સિંગલ પીક ઘડિયાળની દિશામાં પરિભ્રમણ		

નથી	ભાગો નંબર	મેકર ભાગો નં.	વર્ણન	જથ્થો	યાદી કિંમત	નોંધ
૧	૧-૦૪૫૨-૬૩૦૩૭		બોલ બેરિંગ	૧		પાછળ
૨	૧-૩૩૯૨૬-૦૨૩૦		રિટેનર	૧		
૩	૧-૩૩૯૨૨-૦૦૭૦		પ્લેટ	૧		
૪	૧-૩૩૧૩૦-૦૧૪૦		સ્પ્રિંગ કંપની	૨		
૫	0-33100-0230		રોટર એસી	૧		૪ સહિત
૬	૧-૦૪૧૬-૦૪૧૬૦		લુડરક ચાવી	૧		
૭	0-33926-0080		રિટેનર	૧		
૮	૧-૦૪૫૨-૬૩૦૪૭		બોલ બેરિંગ	૧		આગળ
૯	૧-૩૩૯૨૩-૦૧૫૦		કોલર	૧		
૧૦	૧-૩૩૯૨૩-૦૧૬૦		કોલર	૧		
૧૧	૧-૩૩૯૨૩-૦૧૭૦		કોલર	૪		
૧૨	૧-૩૩૯૪૩-૦૩૦૦		ગ્રાડવું ગરમ કરો	૩		
૧૩	૧-૩૩૯૪૬-૦૧૨૧		ઇન્સ્યુલેટ શીટ	૧		
૧૪	૦-૩૩૭૩૦-૦૩૭૦		રેક્ટિફાયર એસી	૧		
૧૫	૧-૩૩૯૪૪-૦૨૪૦		ઇન્સ્યુલેટ ટ્યુબ	૨		
૧૬	૧-૩૩૯૪૧-૦૧૬૦		ઇન્સ્યુલેટ વોશર	૨		
૧૭	0-33720-0780		બ્રશ હોલ્ડર કંપની	૧		
૧૮	૧-૩૩૭૬૧-૦૨૮૦		કવર	૧		
૧૯	૦-૩૩૭૧૦-૦૨૭૨		રીઅર બ્રેકેટ કંપની	૧		
૨૦	૧-૩૩૯૨૭-૦૩૯૦		ધારક	૧		
૨૧	૦-૩૩૯૦૧-૦૪૩૦		બોલ્ટ	૧		
૨૨	૧-૩૩૯૪૩-૦૭૦૧		ગ્રાડવું ગરમ કરો	૩		
૨૩	૦-૩૩૯૦૧-૦૩૪૦		બોલ્ટ	૩		બોલ્ટ દ્વારા
૨૪	૧-૩૩૭૩૦-૦૩૮૦		રેક્ટિફાયર એસી	૧		
૨૫	૧-૩૩૭૪૦-૦૪૪૦		બ્રશ કો	૧		
૨૬	૧-૩૩૭૪૦-૦૪૩૦		બ્રશ કો	૧		
૨૭	૧-૩૩૨૦૦-૦૩૦૦		સ્ટેટર એસી	૧		
૨૮	૦-૩૩૩૧૦-૦૧૩૨		ફ્રન્ટ બ્રેકેટ કંપની	૧		
૨૯	૧-૩૩૯૨૬-૦૧૦૦		રિટેનર	૧		
૩૦	૧-૩૩૪૨૧-૦૪૫૦		ચાહક	૧		
૩૧	૧-૩૩૪૧૧-૦૫૮૦		પુલી	૧		
*	7-09210-0060		સીલ એસી	૧		

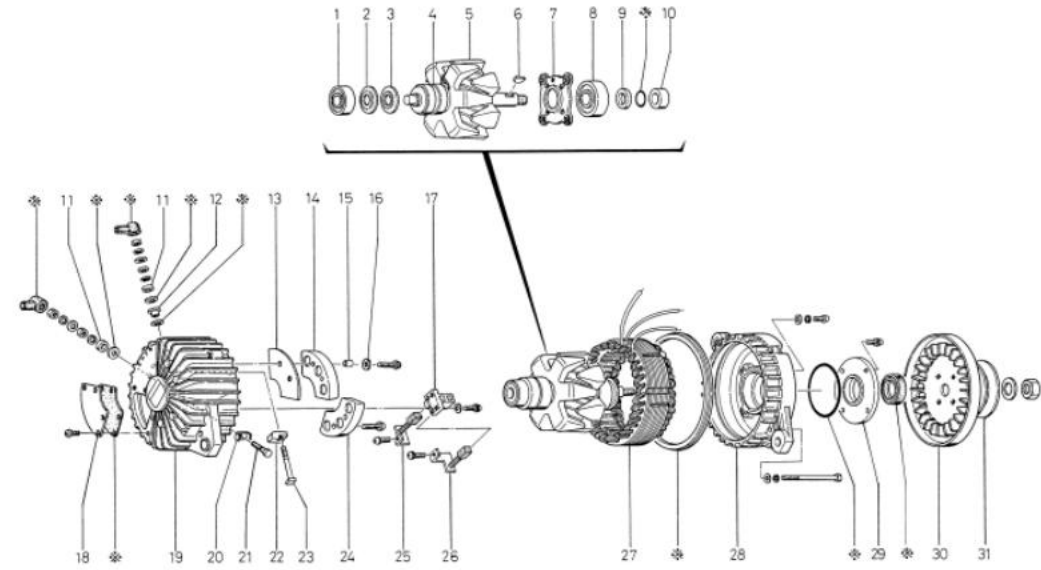

0-33000-1180

*	7-09210-0060 સીલ એસી		
	૧-૦૩૪૫-૦૫૦૦૧ સીલ વોશર	૪	
	૧-૦૩૪૫-૦૮૦૦૧ સીલ વોશર	૩	
	૧-૦૫૦૫-૦૨૦૦૧ ઓ રીંગ	૧	
	૧-૦૫૦૭-૦૮૦૦૧ ઓ રીંગ	૧	
	૧-૦૫૧૪-૩૨૫૨૩ ઓઇલ સીલ	૧	
	૧-૦૯૨૫૨-૦૦૨૦ ગમ ક્રેપ	૪	
	૧-૩૩૯૫૧-૦૧૨૧ પેકિંગ	૧	
	૧-૩૩૯૫૧-૦૧૩૦ પેકિંગ	૧	

OEM ગ્રાહક	કોમ્પોનન્ટ	OEM ભાગો નંબર	૬૦૦-૮૨૧-૩૨૮૦
નોમિનલ આઉટ પુટ	24, 13A	સપ્લાય ટર્મ	૭૩.૦૮
વજન	૭.૧ કિગ્રા	નિયમનકાર	૧-૪૪૦૦૦-૦૭૩૦
એન્જિન મોડેલ :6095, અન્ય			
વાહન	DA85AM20, અન્ય		
ડિઝાઇન રેકોર્ડ			
નોંધ	□ ૧૭ ટાઇપ વી બેલ્ટ સિંગલ પીક ઘડિયાળની દિશામાં પરિભ્રમણ		

નથી	ભાગો નંબર	મેકર ભાગો નં.	વરણન	જથ્થો	યાદી કિંમત	નોંધ
૧	7-33100-0121 ની કીલરૂસ		રોટર એસી	૧		2□6, 31 સહિત
૨	૧-૦૪૫૨-૬૨૦૨૭		બોલ બેરિંગ	૧		પાછળ
૩	૧-૩૩૬૨૬-૦૮૨૦		રિટેનર	૧		
૪	૧-૩૩૬૨૩-૦૫૭૦		કોલર	૧		
૫	૦-૩૩૬૨૬-૦૩૭૦		રિટેનર	૧		
૬	૧-૦૪૫૨-૬૩૦૫૭		બોલ બેરિંગ	૧		આગળ
૭	૧-૪૪૦૦૦-૦૭૩૦		નિયમનકાર	૧		
૯	૦-૩૩૭૦૦-૧૬૬૦		આર. બ્રેકેટ એસી	૧		૧૦-૧૬ સહિત
૧૦	૧-૪૪૬૨૧-૦૭૧૦		વોશર	૨		
૧૧	૧-૩૩૬૪૩-૦૭૩૧		ઝાડવું ગરમ કરો	૨		
૧૩	૧-૩૩૬૪૪-૦૪૬૦		ઇન્સ્યુલેટ ટ્યુબ	૧		
૧૪	૧-૩૩૭૨૦-૦૭૬૨		બ્રસ હોલ્ડર કંપની	૧		
૧૫	0-33901-0500		બોલ્ટ	૧		
૧૬	૦-૩૩૭૧૦-૧૩૪૦		રીઅર બ્રેકેટ કંપની	૧		
૧૭	૦-૩૩૭૩૦-૧૬૦૦		રેક્ટિફાયર એસી	૧		
૧૮	૧-૩૩૬૪૩-૦૮૭૦		ઝાડવું ગરમ કરો	૨		
૧૯	૦-૩૩૬૦૧-૦૩૭૦		બોલ્ટ	૧		
૨૦	૧-૩૩૭૮૫-૧૩૬૦		લીડ વાયર કંપની	૧		
૨૧	0-0274-06652		બોલ્ટ	૪		બોલ્ટ દ્વારા
૨૨	૧-૩૩૨૦૦-૧૦૦૦		સ્ટેટર એસી	૧		
૨૪	૧-૩૩૩૦૦-૦૪૫૦		એફ. બ્રેકેટ એસી	૧		
૨૫	૧-૩૩૭૬૧-૦૮૭૦		કવર	૧		
૨૬	૦-૩૩૪૦૦-૦૭૦૦		પુલી એસી	૧		
૨૭	૧-૦૩૩૫-૧૮૦૦૨		વસંત ધોલાનું મશીન	૧		
૨૮	૦-૦૨૮૦-૧૮૦૨૨		નટ	૧		
૩૦	0-0080-05322 ની કીલરૂસ		બોલ્ટ	૩		
૩૧	૧-૩૩૧૩૦-૦૧૭૨		સ્લિપરિંગ કંપની	૧		
*	૭-૦૬૨૧૦-૦૨૩૦		સીલ એસી	૧		

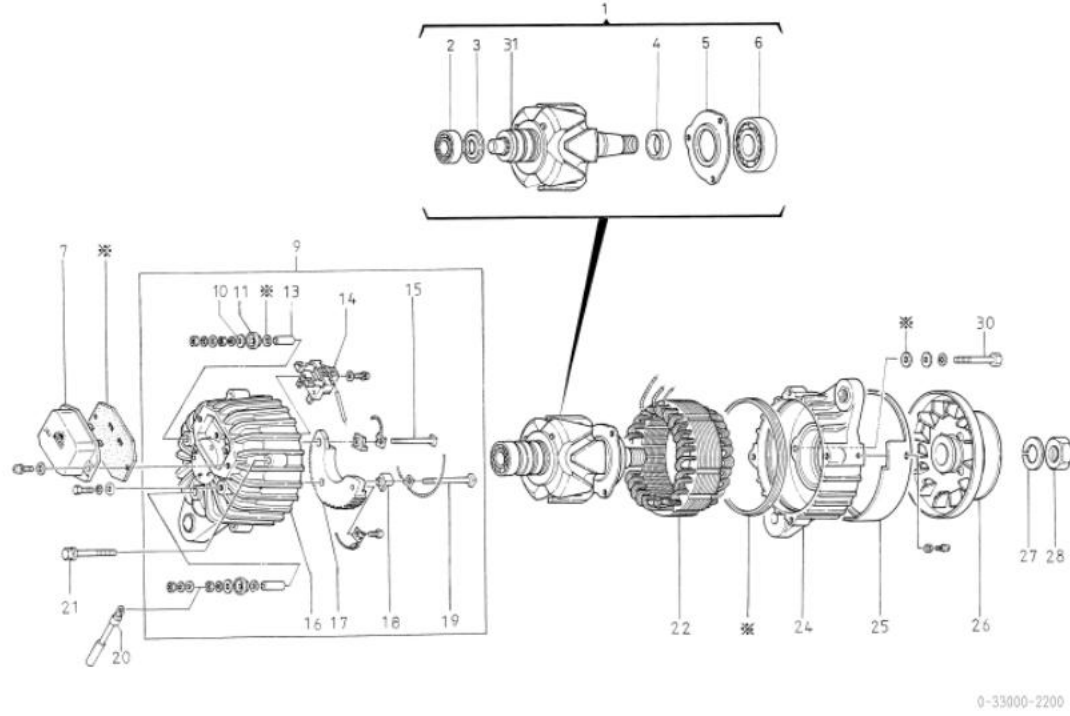

* 7-09210-0230 સીલ એસી

૧-૦૩૪૫-૦૫૦૦૧ સીલ વોશર

૩

૧-૩૩૬૫૧-૦૨૭૦ પેકિંગ

૧

૧-૩૩૬૫૧-૦૨૮૦ પેકિંગ

૧

૧-૩૩૬૫૧-૦૨૯૦ પેકિંગ

૨

OEM ગ્રાહક	ઇચુસુ	OEM ભાગો નંબર	૧-૮૧૨૦૦૨૦૨-૦
નોમિનલ આઉટ પુટ	24, 20A	સપ્લાય ટર્મ	૭૯.૦૨
વજન	૭.૧ કિગ્રા	નિયમનકાર	૦-૪૧૦૦૦-૨૩૯૦ ૦-૪૪૦૦૦-૧૩૪૦ (ઓપ્ટિઓનલ)
એનજિન મોડેલ ડીએ, અન્ય			
વાહન	KE, TX, TD, અન્ય		
ડિઝાઇન રેકોર્ડ			
નોંધ	B TYPE V બેલ્ટ ડબલ શિપરો ઘડિયાળની દિશામાં પરિભ્રમણ		

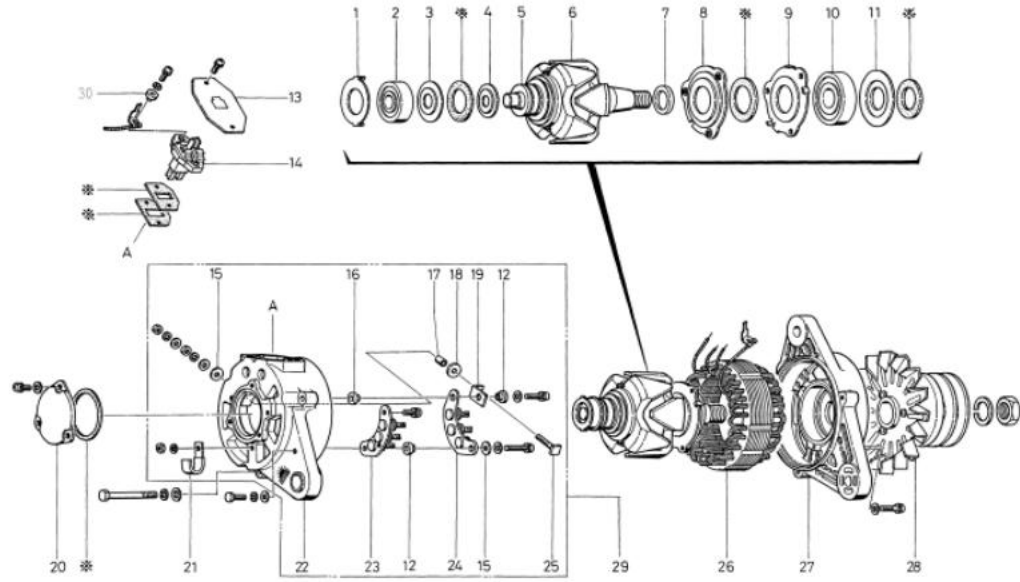

0-33000-3660

નથી	ભાગો નંબર	મેકર ભાગો નં.	વર્ણન	જથ્થો	યાદી કિંમત	નોંધ
૧	૧-૩૩૯૩૧-૦૧૦૦	૧-૮૧૨૨૯૨૩૦-૦	ફલિપ	૧		
૨	૧-૦૯૨૦૧-૦૪૧૦	૧-૮૧૨૨૯૨૨૪-૦ બોલ બેરિંગ		૧		પાછળ
૩	૧-૩૩૯૨૬-૦૨૩૦	9-82216060-0 રીટેનર		૧		
૪	૧-૩૩૯૨૨-૦૦૭૦	૧-૮૧૨૨૯૧૨૩-૦ પુલેટ		૧		
૫	૭-૩૩૧૩૦-૦૨૩૦	૧-૮૧૨૨૪૦૧૪-૦ સ્થિતિ કંપની		૧		
૬	૧-૩૩૧૦૦-૦૯૩૦	૧-૮૧૨૨૧૦૫૦-૦ રોટર એસી		૧		૫ સહિત
૭	૧-૩૩૯૨૩-૦૬૪૦	૧-૮૧૨૨૯૧૬૦-૦ કોલર		૧		
૮	૦-૩૩૯૨૬-૦૪૭૦	૧-૮૧૨૨૯૧૬૧-૦ રીટેનર		૧		
૯	૧-૩૩૯૨૬-૦૫૦૦	૧-૮૧૨૨૯૧૬૩-૦ રીટેનર		૧		
૧૦	૧-૦૪૫૬-૬૩૦૫૭	૧-૮૧૨૨૯૨૨૫-૦ બોલ બેરિંગ		૧		આગળ
૧૧	૧-૩૩૯૨૬-૦૪૬૦	૧-૮૧૨૨૯૧૬૪-૦ રીટેનર		૧		
૧૨	૧-૩૩૯૪૩-૦૭૭૦	૧-૩૩૯૪૩-૦૭૭૦ ઇન્સ્યુલેટ બુશ		૨		
૧૩	૧-૩૩૭૬૧-૦૯૦૧	૧-૮૧૨૨૯૧૫૪-૦ કવર		૧		
૧૪	૧-૩૩૭૨૦-૦૬૩૦	૧-૮૧૨૧૭૦૧૫-૦ બરશ હોલ્ડર કંપની		૧		
૧૫	૧-૪૭૯૪૧-૦૧૮૦	૧-૮૧૨૨૯૨૨૭-૦ ઇન્સ્યુલેટ વોશર		૨		
૧૬	૧-૩૩૯૪૩-૦૮૦૦	૧-૮૧૨૨૯૧૧૧-૦ ઇન્સ્યુલેટ બુશ		૧		
૧૭	૧-૨૫૯૪૪-૦૩૦૦	૧-૮૧૨૨૯૨૩૪-૦ ઇન્સ્યુલેટ ટ્યુબ		૧		
૧૮	૧-૪૭૯૪૧-૦૪૨૦	૧-૮૧૨૨૯૧૮૨-૦ ઇન્સ્યુલેટ વોશર		૧		
૧૯	૧-૩૩૯૨૮-૦૧૫૦	૧-૮૧૨૨૯૧૬૮-૦ સ્ટોપર		૧		
૨૦	૧-૩૩૩૦૧-૦૨૫૦	૧-૮૧૨૧૪૦૮૩-૦ બેરિંગ કવર		૧		
૨૧	૧-૩૩૯૩૧-૦૦૬૦	૧-૮૧૧૧૮૦૧૧-૦	ફલિપ	૧		
૨૨	૦-૩૩૭૧૦-૨૧૦૧	૧-૮૧૨૧૪૧૧૦-૦ રીઅર બરેકેટ કંપની		૧		
૨૩	૧-૩૩૭૩૦-૧૪૯૦	૧-૮૧૨૧૯૦૧૪-૦	રેક્ટિફાયર એસી	૧		(-)
૨૪	૦-૩૩૭૩૦-૧૪૮૦	૧-૮૧૨૧૯૦૧૫-૦	રેક્ટિફાયર એસી	૧		(+)
૨૫	૦-૩૩૯૦૧-૦૬૪૦	૫-૮૧૨૨૯૧૯૨-૦ બોલ્ટ		૧		
૨૬	૧-૩૩૨૦૦-૦૯૦૦	૧-૮૧૨૧૧૦૩૨-૦ સ્ટ્રેટર એસી		૧		
૨૭	૧-૩૩૩૧૦-૦૭૬૦	૧-૮૧૨૧૩૨૪-૦ ફ્રન્ટ બરેકેટ કંપની		૧		
૨૮	૦-૩૩૪૦૦-૧૪૦૦	૧-૮૧૨૨૨૦૩૪-૦ પુલી એસી		૧		
૨૯	૦-૩૩૭૦૦-૧૮૭૧	૧-૮૧૨૧૪૦૮૫-૦ આર.બરેકેટ એસી		૧		૧૨, ૧૫, ૧૯, ૨૨ સહિત
૩૦	૧-૩૩૯૪૩-૦૭૨૦	૧-૮૧૨૨૯૦૪૨-૦ ઇન્સ્યુલેટ બુશ		૧		
*	૭-૦૯૨૧૦-૧૯૪૦		સીલ એસી	૧		

૭-૦૯૨૧૦-૧૯૪૦ સીલ એસી

૧-૩૩૯૫૧-૦૩૭૦ પેકિંગ	૧
૧-૩૩૯૫૧-૦૩૮૦ પેકિંગ	૧
૧-૩૩૯૫૧-૦૪૨૦ પેકિંગ	૧
૧-૩૩૯૫૧-૦૪૪૦ પેકિંગ	૧
૧-૩૩૯૫૧-૦૪૫૦ પેકિંગ	૧
૧-૩૩૯૫૧-૦૫૨૦ પેકિંગ	૧

OEM ગ્રાહક	ધસુસુ	OEM ભાગો નંબર	૧-૮૧૨૦૦૨૦૬-૦
નોમિનલ આઉટ પુટ	24, 25A	સપ્લાય ટર્મ	૭૯.૦૨
વજન	૭.૩ કિગ્રા	નિયમનકાર	૧-૪૪૦૦૦-૦૭૪૦
એન્જિન મોડેલ Da640a			
વાહન	મરીન		
ડિઝાઇન રેકોર્ડ			
નોંધ	B TYPE V બેલ્ટ ડબલ શિપરો ઇન્સ્યુલેશન માટે તરેહતરેહ પૃથ્વી (દરિયાઈ પ્રકાર) ઘડિયાળની દિશામાં પરિભ્રમણ		

નથી	ભાગો નંબર	મેકર ભાગો નં.	વર્ણન	જથ્થો	યાદી કિંમત	નોંધ
૧	૧-૩૩૬૩૧-૦૧૦૦	૧-૮૧૨૨૯૨૩૦-૦	ફલિપ	૧		
૨	૧-૦૯૨૦૧-૦૪૧૦	૧-૮૧૨૨૯૨૨૪-૦ બોલ બેરિંગ		૧		પાછળ
૩	૧-૩૩૬૨૬-૦૨૩૦	9-82216060-0 રીટેનર		૧		
૪	૧-૩૩૬૨૨-૦૦૭૦	૧-૮૧૨૨૯૧૨૩-૦ પુલેટ		૧		
૫	૭-૩૩૧૩૦-૦૨૩૦	૧-૮૧૨૨૪૦૧૪-૦	સ્થિતિ કંપની	૧		
૬	૧-૩૩૧૦૦-૦૬૩૦	૧-૮૧૨૨૧૦૫૦-૦ રોટર એસી		૧		પ સહિત
૭	૧-૩૩૬૨૩-૦૬૪૦	૧-૮૧૨૨૯૧૬૦-૦ કોલર		૧		
૮	૦-૩૩૬૨૬-૦૪૭૦	૧-૮૧૨૨૯૧૬૧-૦ રીટેનર		૧		
૯	૧-૩૩૬૨૬-૦૫૦૦	૧-૮૧૨૨૯૧૬૩-૦ રીટેનર		૧		
૧૦	૧-૦૪૫૬-૬૩૦૫૭	૧-૮૧૨૨૯૨૨૫-૦ બોલ બેરિંગ		૧		આગળ
૧૧	૧-૩૩૬૨૬-૦૪૬૦	૧-૮૧૨૨૯૧૬૪-૦ રીટેનર		૧		
૧૨	૧-૪૪૦૦૦-૦૭૪૦	1-81251025-0 રેગ્યુલેટર		૧		
૧૩	૧-૨૫૬૪૧-૦૮૨૦	૧-૮૧૨૨૯૧૩૫-૦ ઇન્સ્યુલેટ વોશર		૧		
૧૪	૧-૩૩૭૨૦-૦૬૬૨	૧-૮૧૨૧૭૦૩૩-૦ બરશ હોલ્ડર કંપની		૧		
૧૫	૧-૩૩૬૪૩-૦૮૦૦	૧-૮૧૨૨૯૧૧૧-૦ ઇન્સ્યુલેટ બુશ		૧		
૧૬	૧-૪૭૬૪૧-૦૧૮૦	૧-૮૧૨૨૯૨૨૭-૦ ઇન્સ્યુલેટ વોશર		૧		
૧૭	૧-૨૫૬૪૪-૦૩૦૦	૧-૮૧૨૨૯૨૩૪-૦ ઇન્સ્યુલેટ ટ્યુબ		૧		
૧૮	૧-૩૩૬૪૩-૦૮૬૦	૧-૮૧૨૨૯૨૩૫-૦ ઇન્સ્યુલેટ બુશ		૧		
૧૯	0-33901-0580	૧-૮૧૨૨૯૧૬૮-૦ બોલ્ટ		૧		
૨૦	૧-૩૩૩૦૧-૦૨૫૧	૧-૮૧૨૧૪૦૮૦-૦ બેરિંગ કવર		૧		
૨૨	૦-૩૩૭૧૦-૨૨૧૦	૧-૮૧૨૧૪૦૭૯-૦ રીઅર બ્રેકેટ કંપની		૧		
૨૩	૧-૩૩૬૪૪-૦૫૫૦	૧-૮૧૨૨૯૨૩૬-૦ ઇન્સ્યુલેટ ટ્યુબ		૧		
૨૪	૦-૩૩૭૩૦-૧૮૧૦	૧-૮૧૨૧૯૦૩૨-૦	રેક્ટિફાયર એસી	૧		
૨૫	૧-૩૩૬૪૩-૦૮૭૦	૧-૮૧૨૨૯૨૩૭-૦ ઇન્સ્યુલેટ બુશ		૧		
૨૬	૦-૩૩૬૦૧-૦૫૬૦	૧-૮૧૨૨૯૨૨૯-૦ બોલ્ટ		૧		
૨૭	૧-૩૩૨૦૦-૦૬૭૦	૧-૮૧૨૧૧૦૩૧-૦ સ્ટ્રેટર એસી		૧		
૨૮	૧-૩૩૩૧૦-૦૭૬૧	૧-૮૧૨૧૩૨૫-૦ ફ્રન્ટ બ્રેકેટ કંપની		૧		
૨૯	૦-૩૩૪૦૦-૧૪૦૧	૧-૮૧૨૨૦૩૩-૦ પુલી એસી		૧		
૩૦	૦-૩૩૭૦૦-૧૬૩૦	૧-૮૧૨૧૪૦૭૮-૦ આર.બ્રેકેટ એસી		૧		૧૫,૧૬,૨૨,૨૬ સહિત
*	૭-૦૯૨૧૦-૧૬૪૦		સીલ એસી	૧		

૭-૦૯૨૧૦-૧૬૪૦ સીલ એસી

૧-૩૩૬૫૧-૦૩૭૦ પેકિંગ

૧

૧-૩૩૬૫૧-૦૩૮૦ પેકિંગ

૧

૧-૩૩૬૫૧-૦૪૨૦ પેકિંગ

૧

૧-૩૩૬૫૧-૦૪૪૦ પેકિંગ

૧

૧-૩૩૬૫૧-૦૪૫૦ પેકિંગ

૧

૧-૩૩૬૫૧-૦૫૨૦ પેકિંગ

૧

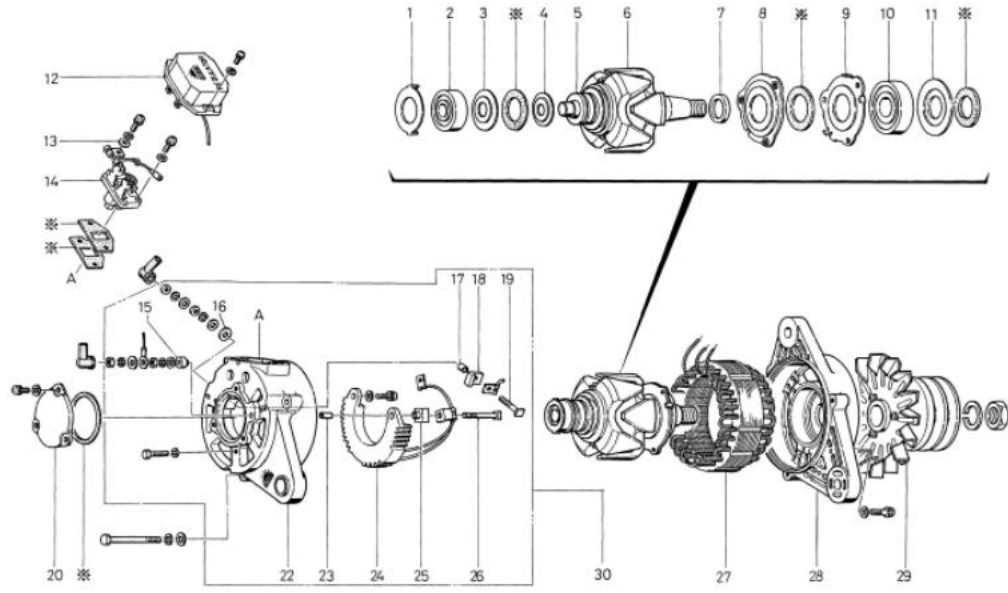

OEM ગ્રાહક	ઇચુસુ	OEM ભાગો નંબર	૧-૮૧૨૦૦૨૧૮-૦
નોમિનલ આઉટ પુટ	24, 60A	સપ્લાય ટર્મ	૭૯.૦૭
વજન	૧૫.૨ કિગ્રા	નિયમનકાર	૧-૪૪૦૦૦-૦૭૩૦
એન્ટિજન મોડેલ #120, અન્ય			
વાહન	ઉદ્યોગ (M), અન્ય		
ડિઝાઇન રેકોર્ડ			
નોંધ	B TYPE V બેલ્ટ ડબલ શિપ્નો ઘડિયાળની દિશામાં પરિભ્રમણ		

નથી	ભાગો નંબર	મેકર ભાગો નં.	વર્ણન	જથ્થો	યાદી કિંમત	નોંધ
૧	7-33100-0241	1-81221065-0 રોટર એસી		૧		2011 સહિત
૨	૧-૩૩૬૩૧-૦૧૦૦	૧-૮૧૨૨૯૨૩૦-૦	શ્લિષ	૧		
૩	૧-૦૯૨૦૧-૦૪૧૦	૧-૮૧૨૨૯૨૨૪-૦ બોલ બેરિંગ		૧		પાછળ
૪	૧-૩૩૬૨૬-૦૨૩૦	9-82216060-0 રીટેનર		૧		
૫	૧-૩૩૬૨૨-૦૦૭૦	૧-૮૧૨૨૯૧૨૩-૦ પુલેટ		૧		
6	૭-૩૩૧૩૦-૦૨૩૦	૧-૮૧૨૨૪૦૧૪-૦	સુલિપરિંગ કંપની	૧		
૭	૧-૩૩૬૨૩-૦૬૪૦	૧-૮૧૨૨૯૧૬૦-૦ કોલર		૧		
8	0-33926-0600	૧-૮૧૨૨૯૧૭૦-૦ રીટેનર		૧		
9	૧-૩૩૬૨૬-૦૫૯૦	૧-૮૧૨૨૯૧૭૧-૦ રીટેનર		૧		
૧૦	૧-૦૪૫૬-૬૩૦૫૭	૧-૮૧૨૨૯૨૨૫-૦ બોલ બેરિંગ		૧		આગળ
૧૧	૧-૩૩૬૨૬-૦૪૬૦	૧-૮૧૨૨૯૧૬૪-૦ રીટેનર		૧		
૧૨	૧-૪૪૦૦૦-૦૭૩૦	1-81251024-0 રેગ્યુલેટર		૧		
૧૩	૧-૩૩૭૬૧-૦૯૬૧	૧-૮૧૨૨૯૨૭૫-૦ કવર		૧		
૧૪	૧-૨૫૬૪૧-૦૮૨૦	૧-૮૧૨૨૯૧૩૫-૦ ઇન્સ્યુલેટ વોશર		૧		
૧૫	૧-૩૩૭૨૦-૦૭૬૧	૧-૮૧૨૨૭૦૨૪-૦ બ્રશ હોલ્ડર કંપની		૧		
૧૬	૧-૩૩૬૪૩-૦૮૮૦	૧-૮૧૨૨૯૨૪૮-૦ ઇન્સ્યુલેટ બુશ		૨		
૧૭	૦-૩૩૭૧૦-૨૩૬૦	૧-૮૧૨૨૧૪૧૨૧-૦ રીઅર બ્રેકેટ કંપની		૧		
૧૮	૧-૩૩૬૪૩-૦૭૭૦	૧-૮૧૨૨૯૦૪૨-૦ ઇન્સ્યુલેટ બુશ		૨		
૧૯	૧-૩૩૭૮૪-૦૧૭૦	1-81229363-0 કનેક્ટ બાર		૧		
૨૦	૧-૩૩૭૮૪-૦૧૮૦	1-81229364-0 કનેક્ટ બાર		૧		
૨૧	૧-૩૩૬૦૧-૦૨૫૧	૧-૮૧૨૨૯૨૩૮-૦ બોલ્ટ		૧		
22	૧-૩૩૩૦૧-૦૨૫૦	૧-૮૧૨૨૧૪૦૮૩-૦ બેરિંગ કવર		૧		
૨૩	૧-૩૩૬૩૧-૦૦૬૦	૧-૮૧૧૧૮૦૧૧-૦	શ્લિષ	૧		
૨૪	૧-૩૩૭૩૦-૧૮૨૦	૧-૮૧૨૧૯૦૪૫-૦	રેક્ટિફાયર એસી	૧		
25	૧-૩૩૭૮૪-૦૧૦૦	1-81229366-0 કનેક્ટ બાર		૧		
૨૬	૧-૩૩૬૩૧-૦૧૫૦		શ્લિષ	૧		
૨૭	0-09011-2310	૧-૮૧૨૨૯૩૬૮-૦ સ્ક્રૂ		૧		
૨૮	૧-૩૩૨૦૦-૧૦૪૦	૧-૮૧૨૧૧૦૪૩-૦ સ્ટેટર એસી		૧		
૨૯	૧-૩૩૩૧૦-૦૮૭૦	૧-૮૧૨૧૩૦૩૧-૦ ક્લમ્પ બ્રેકેટ કંપની		૧		
૩૦	૦-૩૩૪૦૦-૧૪૧૦	૧-૮૧૨૨૦૩૯-૦ પુલી એસી		૧		
*	૭-૦૯૨૧૦-૧૯૪૦		સીલ એસી	૧		

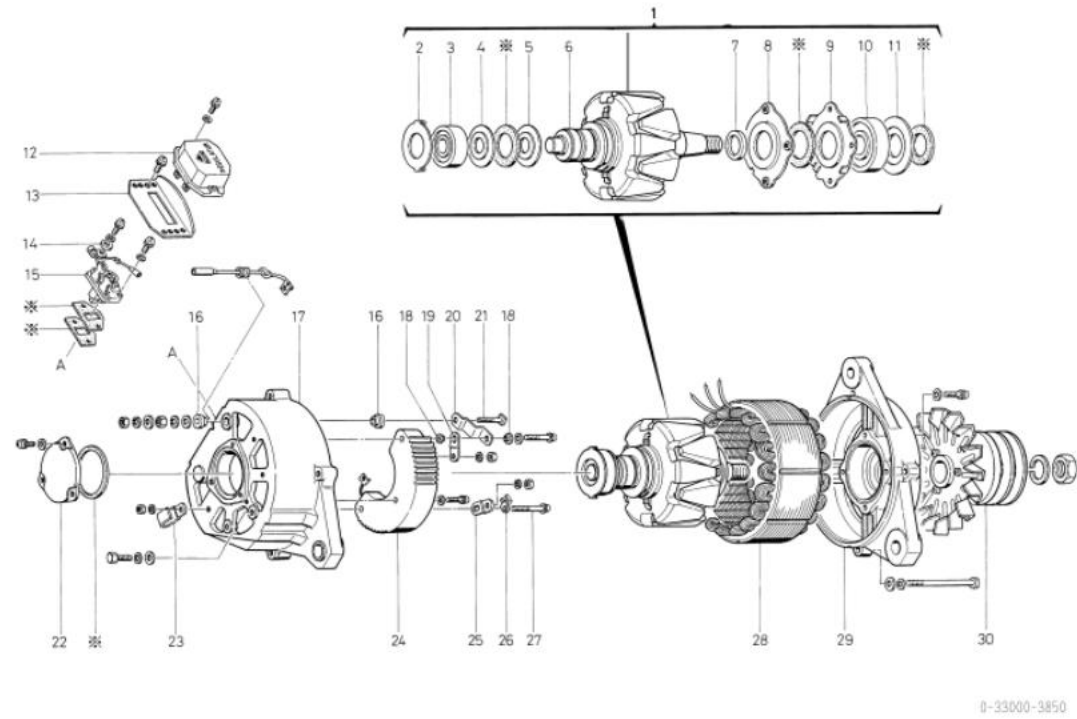

૭-૦૯૨૧૦-૧૯૪૦ સીલ એસી

૧-૩૩૬૫૧-૦૩૭૦ પેકિંગ	૧
૧-૩૩૬૫૧-૦૩૮૦ પેકિંગ	૧
૧-૩૩૬૫૧-૦૪૨૦ પેકિંગ	૧
૧-૩૩૬૫૧-૦૪૪૦ પેકિંગ	૧
૧-૩૩૬૫૧-૦૪૫૦ પેકિંગ	૧
૧-૩૩૬૫૧-૦૫૨૦ પેકિંગ	૧

OEM ગ્રાહક	ઇસ્યુ	OEM ભાગો નંબર	૫-૮૧૨૦૦૧૮૪-૨
નોમિનલ આઉટ પુટ	24, 15A	સપ્લાય ટર્મ	૮૦,૦૪~
વજન	૪.૨ કિગ્રા	નિયમનકાર	૧-૪૪૦૦૦-૦૭૪૦
એનજિન મોડેલ UH4A1			
વાહન	મરીન		
ડિઝાઇન રેકોર્ડ			
નોંધ	બી ટાઇપ વી બેલ્ટ સિંગલ પીક ઇન્સ્યુલેશન માટે તરેહતરેહ પૂથવી (દરિયાઈ પ્રકાર) ઘડિયાળની દિશામાં પરિભ્રમણ		

નથી	ભાગો નંબર	મેકર ભાગો નં.	વર્ણન	જથ્થો	યાદી કિંમત	નોંધ
૧	7-33100-0360	૫-૮૧૨૨૧૦૫૭-૦ રોટર એસી		૧		208 સહિત
૨	૧-૦૪૫૬-૬૨૦૧૭	૫-૮૧૨૨૬૧૩૨-૦ બોલ બેરિંગ		૧		પાછળ
૩	૧-૩૩૬૨૬-૦૨૫૦	9-82215839-0 રીટેનર		૧		
૪	૧-૩૩૧૩૦-૦૨૨૦	૫-૮૧૨૨૪૦૦૨-૦	સ્લિપરિંગ કંપની	૧		
૫	૧-૩૩૬૨૩-૦૬૦૦	5-81229097-0 કોલર		૧		
૬	૦-૩૩૬૨૬-૦૪૪૦	૫-૮૧૨૨૬૦૮૮-૦ રીટેનર		૧		
૭	૧-૦૪૫૬-૬૦૦૪૭	૫-૮૧૨૨૬૧૪૧-૦ બોલ બેરિંગ		૧		આગળ
૮	૧-૩૩૬૨૧-૦૧૨૦	૫-૦૬૫૦૩૦૬૪-૦ વોશર		૧		
૯	૧-૪૪૦૦૦-૦૭૪૦	1-81251025-0 રેગ્યુલેટર		૧		
૧૧	૦-૩૩૭૦૦-૨૧૬૦	૫-૮૧૨૧૪૧૦૬-૦ આર.બ્રેકેટ એસી		૧		૧૨-૨૧ સહિત
૧૨	૧-૦૬૧૦૨-૦૦૧૦	9-88120291-0 ઇન્સ્યુલેટ પ્લેટ		૩		
૧૩	૦-૩૩૭૧૦-૨૧૪૧	૫-૮૧૨૧૪૧૦૦-૦ રીઅર બ્રેકેટ કંપની		૧		
૧૪	૧-૩૩૬૪૩-૦૭૨૦	૧-૮૧૨૨૬૧૩૮-૦ ઇન્સ્યુલેટ બુશ		૨		
૧૫	૦-૩૩૭૩૦-૧૬૦૦	૫-૮૧૨૧૬૦૧૬-૦	રેક્ટિફાયર એસી	૧		
૧૬	૧-૩૩૬૪૩-૦૭૬૦	૫-૮૧૨૨૬૧૬૦-૦ ઇન્સ્યુલેટ બુશ		૩		
૧૭	૦-૩૩૬૦૧-૦૪૧૦	૧-૮૧૨૨૬૧૪૦-૦ બોલ્ટ		૧		
૧૮	૧-૩૩૭૨૦-૦૬૫૨	૫-૮૧૨૧૭૦૧૩-૧ બ્રશ હોલ્ડર કંપની		૧		
૧૯	૧-૩૩૬૨૩-૦૧૭૦	૧-૮૧૨૨૬૧૨૫-૦ કોલર		૧		
૨૦	૦-૩૩૬૦૧-૦૪૭૦	૫-૦૬૦૬૦૦૩-૦ બોલ્ટ		૧		
૨૧	૦-૩૩૬૦૧-૦૪૮૦	5-09060004-0 બોલ્ટ		૧		
૨૨	૧-૩૩૨૦૦-૦૮૫૦	૫-૮૧૨૧૧૦૩૩-૦ સ્ટ્રેટર એસી		૧		
૨૩	૧-૩૩૩૧૧-૦૨૮૩	5-81214111-0 ફ્રન્ટ બ્રેકેટ		૧		
૨૫	૦-૩૩૪૦૦-૧૨૦૦	૫-૮૧૨૨૨૦૪૦-૦ પુલી એસી		૧		

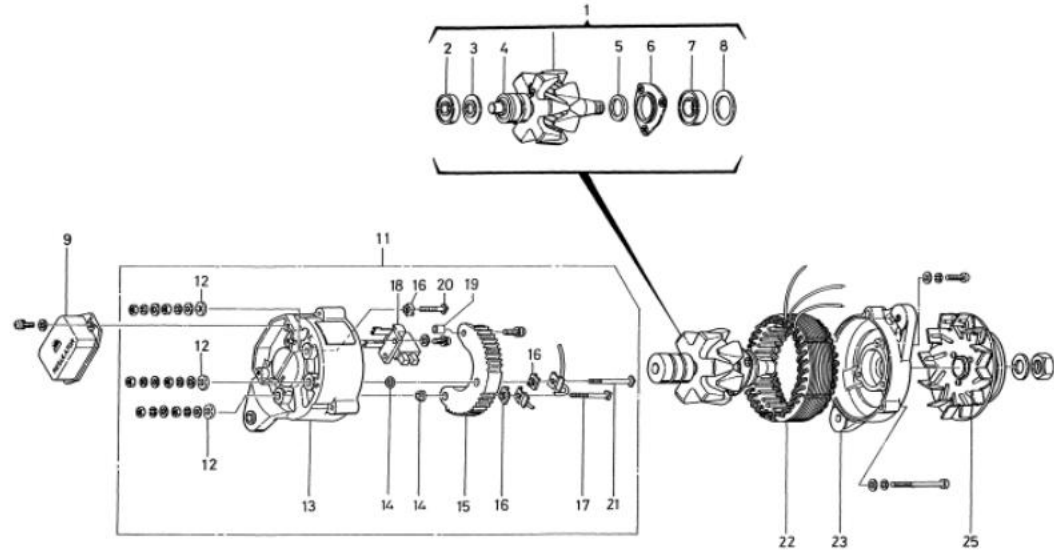

OEM ગ્રાહક	કોમ્પલેક્સ	OEM ભાગો નંબર	૬૦૦-૮૨૧-૩૮૫૦
નોમિનલ આઉટ પુટ	24, 15A	સપ્લાય ટર્મ	૮૩.૧૨
વજન	૪ કિલો	નિયમનકાર	બિલ્ટ-ઇન
એન્ટિજન મોડેલ 6095, અન્ય			
વાહન	૫૬-60-5, અન્ય		
ડિઝાઇન રેકોર્ડ			
નોંધ	□ ૧૭ ટાઇપ વી બેલ્ટ સિંગલ પીક ઘડિયાળની દિશામાં પરિભ્રમણ		

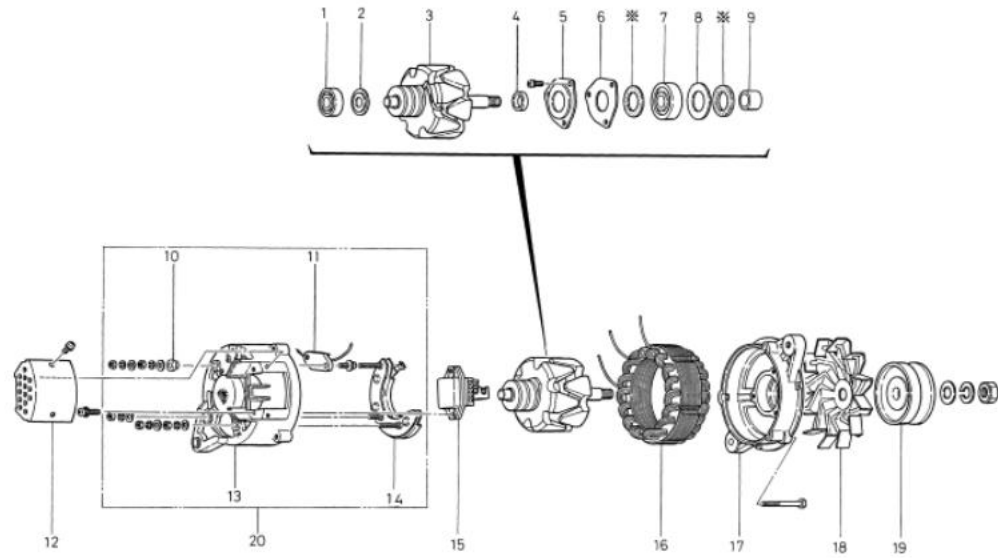

0-33000-5510

નથી	ભાગો નંબર	મેકર ભાગો નં.	વર્ણન	જથ્થો	યાદી ક્રમ	નોંધ
૧	૧-૦૪૫૨-૬૨૦૧૭		બોલ બેરિંગ	૧		પાછળ
૨	૧-૩૩૮૨૬-૦૨૫૨		રિટેનર	૧		
૩	૦-૩૩૧૦૦-૧૩૮૦		રોટર એસી	૧		
૪	૧-૩૩૮૨૩-૦૮૪૦		કોલર	૧		
૫	૧-૩૩૮૨૬-૦૬૩૦		રિટેનર	૧		
૬	૧-૩૩૮૨૬-૦૬૨૦		રિટેનર	૧		
૭	૧-૦૪૫૨-૬૩૦૨૭		બોલ બેરિંગ	૧		આગળ
૮	૧-૩૩૮૨૬-૦૬૧૦		રિટેનર	૧		
૯	૧-૩૩૮૨૩-૦૬૩૦		કોલર	૧		
૧૦	૧-૩૮૮૪૩-૦૦૫૦		ગ્રાડ્યુ ગરમ કરો	૧		
૧૧	૧-૩૩૭૮૦-૦૬૦૦		ટર્મિનલ એસી	૧		
૧૨	૧-૩૩૭૬૧-૧૧૭૦		કવર	૧		
૧૩	૦-૩૩૭૧૦-૩૧૦૦		રીઅર બુલેટ કંપની	૧		
૧૪	૦-૩૩૭૩૦-૨૩૦૦		રેક્ટિફાયર એસી	૧		
૧૫	0-33719-0081		રેગ્યુલેટર એસી	૧		
૧૬	૦-૩૩૨૦૦-૧૩૧૧		સ્ટેટર એસી	૧		
૧૭	૦-૩૩૩૧૧-૦૪૨૦		આગળનો કૌસ	૧		
૧૮	૧-૩૩૪૨૧-૦૬૦૦		ચાહક	૧		
૧૯	૦-૩૩૪૧૧-૨૭૨૦		પુલી	૧		
૨૦	૦-૩૩૭૦૦-૨૫૮૦		આર. બુલેટ એસી	૧		૧૦, ૧૧, ૧૩, ૧૪ સહિત
*	૧-૩૩૮૫૧-૦૬૮૦		પેકિંગ	૨		

OEM ગ્રાહક	ધસુચુ	OEM ભાગો નંબર	૮-૯૪૪૦૪૭૯૦-૨
નોમિનલ આઉટ પુટ	24v 20A	સપ્લાય ટર્મ	૮૪,૧૦~
વજન	૪ કિલો	નિયમનકાર	બિલ્ટ-ઇન
એનજિન મોડેલ 480			
વાહન	ઉદ્યોગ		
ડિઝાઇન રેકોર્ડ			
નોંધ	બી ટાઇપ વી બેલ્ટ સિંગલ પીક ઘડિયાળની દિશામાં પરિભ્રમણ		

નથી	ભાગો નંબર	મેકર ભાગો નં.	વર્ણન	જથ્થો	યાદી કિંમત	નોંધ
૧	૧-૦૪૫૨-૬૨૦૧૭	૫-૦૮૮૨૬૦૦૧-૦ બોલ બેરિંગ		૧		પાછળ
૨	૧-૩૩૯૨૬-૦૨૫૨	8-94456675-0 રીટેનર		૧		
૩	૦-૩૩૧૦૦-૧૩૮૦	8-94456665-0 રોટર એસી		૧		
૪	૧-૩૩૯૨૩-૦૯૪૦	8-94456671-0 કોલર		૧		
૫	૧-૩૩૯૨૬-૦૯૩૦	8-94456674-0 રીટેનર		૧		
૬	૧-૩૩૯૨૬-૦૯૨૦	8-94456673-0 રીટેનર		૧		
૭	૧-૦૪૫૨-૬૩૦૨૭	૮-૯૪૪૫૬૬૬૧-૦ બોલ બેરિંગ		૧		આગળ
૮	૧-૩૩૯૨૬-૦૯૧૦	8-94456672-0 રીટેનર		૧		
૯	૧-૩૩૯૨૩-૦૯૩૦	8-94456670-0 કોલર		૧		
૧૦	૧-૩૩૭૬૧-૧૧૭૦	8-94456664-0 કવર		૧		
૧૧	૧-૩૮૯૪૩-૦૦૫૦	૮-૯૪૪૫૬૬૫૫-૦ ઇન્ટર્યુલેટ બુશ		૧		
૧૨	૧-૩૩૭૮૦-૦૬૦૦	8-94456656-0 ટર્મિનલ એસી		૧		
૧૩	0-33719-0081	8-94456662-0 રેગ્યુલેટર એસી		૧		
૧૪	૦-૩૩૭૧૦-૩૧૦૦	૮-૯૪૪૫૬૬૫૮-૦ રીઅર બેરિંગ કંપની		૧		
૧૫	૦-૩૩૭૩૦-૨૩૦૦	૮-૯૪૪૫૬૬૬૩-૦	ટેક્ટિલાયર એસી	૧		
૧૬	૦-૩૩૨૦૦-૧૩૮૧	૮-૯૪૪૫૬૬૬૬-૦ સ્ટેટર એસી		૧		
૧૭	૦-૩૩૩૧૧-૦૪૨૦	૮-૯૪૪૫૬૬૬૭-૦ ફ્રન્ટ બેરિંગ		૧		
૧૮	૧-૩૩૪૨૧-૦૬૦૦	૮-૯૪૪૫૬૬૬૮-૦ ફ્રેમ		૧		
૧૯	૦-૩૩૪૧૧-૨૭૮૦	૮-૯૪૪૫૬૬૬૯-૦ પુલી		૧		
૨૦	૦-૩૩૭૦૦-૨૫૯૦	૮-૯૪૪૫૬૬૫૯-૦ આર.બેરિંગ એસી		૧		૧૧,૧૨,૧૪,૧૫ સહિત
*	૧-૩૩૬૫૧-૦૬૮૦	8-94456676-0 પેકિંગ		૨		

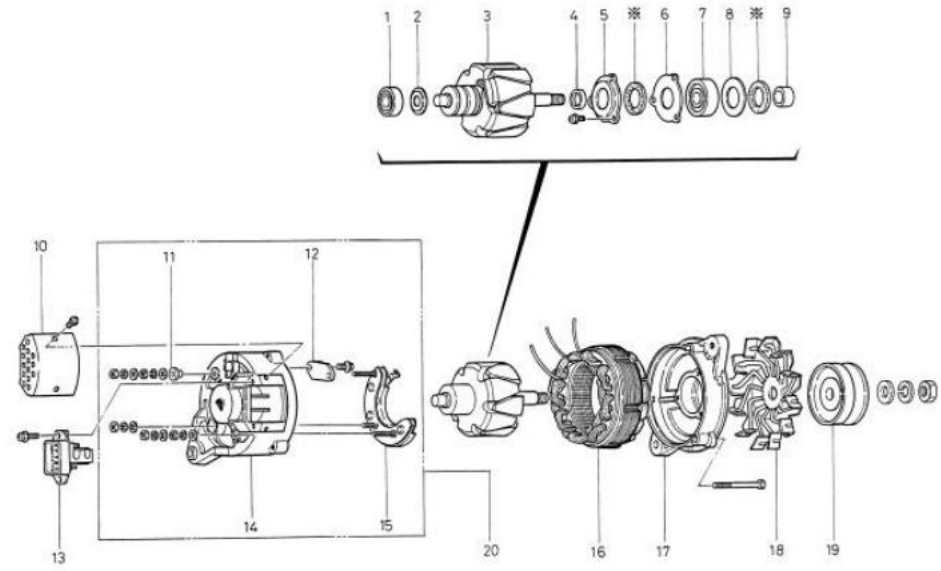

0-33000-5670

OEM ગ્રાહક	કોમત્સુ	OEM ભાગો નંબર	૬૦૦-૮૨૧-૩૮૬૦
નોમિનલ આઉટ પુટ	24v 15A	સપ્લાય ટર્મ	૮૪.૧૨
વજન	૪ કિલો	નિયમનકાર	બિલ્ટ-ઇન
એનજિન મોડેલ 4D95			
વાહન	૫-60- નો પરિચય		
ડિઝાઇન રેકોર્ડ			
નોંધ	HM TYPE V બેલ્ટ સિંગલ પીક ધડિયાળની દિશામાં પરિભ્રમણ		

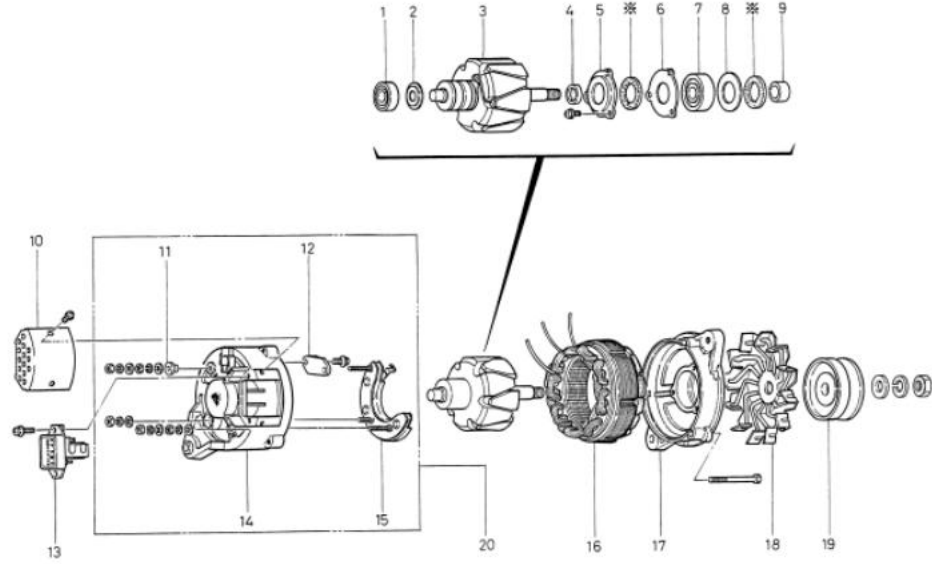

0-33000-5700

નથી	ભાગો નંબર	મેકર ભાગો નં.	વર્ણન	જથ્થો	યાદી કિંમત	નોંધ
૧	૧-૦૪૫૨-૬૨૦૧૭		બોલ બેરિંગ	૧		પાછળ
૨	૧-૩૩૯૨૬-૦૨૫૨		રિટેનર	૧		
૩	૦-૩૩૧૦૦-૧૩૮૦		રોટર એસી	૧		
૪	૧-૩૩૯૨૩-૦૯૪૦		કોલર	૧		
૫	૧-૩૩૯૨૬-૦૯૩૦		રિટેનર	૧		
૬	૧-૩૩૯૨૬-૦૯૨૦		રિટેનર	૧		
૭	૧-૦૪૫૨-૬૩૦૨૭		બોલ બેરિંગ	૧		આગળ
૮	૧-૩૩૯૨૬-૦૯૧૦		રિટેનર	૧		
૯	૧-૩૩૯૨૩-૦૯૩૦		કોલર	૧		
૧૦	૧-૩૩૭૬૧-૧૧૭૦		કવર	૧		
૧૧	૧-૩૮૯૪૩-૦૦૫૦		ગ્રાડવું ગરમ કરો	૧		
૧૨	૧-૩૩૭૮૦-૦૬૦૦		ટર્મિનલ એસી	૧		
૧૩	0-33719-0081		રેગ્યુલેટર એસી	૧		
૧૪	૦-૩૩૭૧૦-૩૧૦૦		રીઅર બ્રેકેટ કંપની	૧		
૧૫	૦-૩૩૭૩૦-૨૩૦૦		રેક્ટિફાયર એસી	૧		
૧૬	૦-૩૩૨૦૦-૧૩૧૧		સ્ટેટર એસી	૧		
૧૭	૦-૩૩૩૧૧-૦૪૨૦		આગળનો કૌસ	૧		
૧૮	૧-૩૩૪૨૧-૦૬૦૦		ગ્રાહક	૧		
૧૯	૦-૩૩૪૧૧-૨૮૦૦		પુલી	૧		
૨૦	૦-૩૩૭૦૦-૨૫૮૦		આર. બ્રેકેટ એસી	૧		૧૧,૧૨,૧૪,૧૫ સહિત
*	૧-૩૩૯૫૧-૦૬૮૦		પેકિંગ	૨		

OEM ગ્રાહક	ઇચુસ્તુ	OEM ભાગો નંબર	૧-૮૧૨૦૦૩૫૨-૦
નોમિનલ આઉટ પુટ	24v 25A	સપ્લાય ટર્મ	૮૫.૦૧
વજન	૬.૫ કિગ્રા	નિયમનકાર	બિલ્ટ-ઇન
એનજિન મોડેલ 6001			
વાહન	એફએસઆર, એફટીઆર		
ડિઝાઇન રેકોર્ડ			
નોંધ	B TYPE v બેલ્ટ ડબલ શિપરો ઘડિયાળની દિશામાં પરિભ્રમણ		

નથી	ભાગો નંબર	મેકર ભાગો નં.	વર્ણન	જથ્થો	યાદી કિંમત	નોંધ
૧	૧-૦૮૨૦૧-૦૫૩૦	8-94173054-0 બોલ બેરિંગ		૧		પાછળ
૨	૧-૩૩૮૨૬-૦૮૨૦	8-94173060-0 રીટેનર		૧		
૩	૦-૩૩૧૦૦-૧૪૫૦	1-81221072-0 રોટર એસી		૧		
૪	૧-૦૪૧૬-૦૪૧૬૦	9-82215994-0 વુડરફ કી		૧		
૫	૦-૩૩૮૨૩-૦૬૮૦	૧-૮૧૨૨૮૫૪૩-૦ કોલર		૧		
૬	0-35926-0060	૧-૮૧૨૨૮૫૧૩-૦ રીટેનર		૧		
૭	૧-૩૩૮૨૬-૦૭૫૦	૧-૮૧૨૨૮૩૭૬-૦ રીટેનર		૧		
૮	૧-૦૪૫૬-૬૩૦૫૭	૧-૮૧૨૨૮૨૨૫-૦ બોલ બેરિંગ		૧		આગળ
૯	૧-૩૩૮૨૬-૦૭૩૦	૧-૮૧૨૨૮૫૨૬-૦ રીટેનર		૧		
૧૦	૧-૩૩૮૨૩-૦૬૨૦	૧-૮૧૨૨૮૫૨૭-૦ કોલર		૧		
૧૧	0-33902-0080	8-98040690-0 નટ		6		
૧૨	0-35927-0010	૧-૮૧૨૧૭૦૫૩-૦ ધારક		૧		
૧૩	૦-૩૩૭૬૧-૧૨૦૦	૧-૮૧૨૨૮૫૪૪-૦ કવર		૧		
૧૪	0-33784-0260	1-81229546-0 કનેક્ટ બાર		૧		
૧૬	0-33901-0810	૧-૮૧૨૨૮૫૪૭-૦ બોલ્ટ		૧		
૧૭	0-35931-0020	૧-૮૧૨૨૮૫૧૬-૦	શ્લિષ	૧		
૧૮	૧-૩૩૮૪૩-૦૮૮૦	૧-૮૧૨૨૮૨૪૮-૦ ઇન્ટરપુલેટ બુશ		૧		
૨૦	૦-૩૩૭૧૦-૩૩૪૦	૧-૮૧૨૧૪૨૨૪-૦ રીઅર બ્લેકેટ કંપની		૧		
૨૧	0-33719-0010	૧-૮૧૨૭૦૦૦૫-૦ રેગ્યુલેટર એસી		૧		૨૨ સહિત
૨૨	૧-૩૩૭૪૦-૦૪૫૫	૮-૮૮૨૦૮૨૨૮-૦ બરફ કો		૨		
૨૩	૦-૩૩૭૩૦-૨૨૭૧	૧-૮૧૨૧૭૦૬૬-૦	રેક્ટિફાયર એસી	૧		
૨૪	૦-૩૩૨૦૦-૧૪૨૦	૧-૮૧૨૧૧૦૮૮-૦ સ્ટેટર એસી		૧		
૨૫	૦-૩૩૩૧૧-૦૪૮૦	૧-૮૧૨૧૩૬૭-૦ ક્લરન્ટ બ્લેકેટ		૧		
૨૬	૧-૩૩૪૨૧-૦૫૮૦	૧-૮૧૨૩૦૦૬-૦ ફ્રેન		૧		
૨૭	૧-૩૫૪૧૧-૦૧૦૦	૧-૮૧૨૨૨૦૫૫-૦ પુલી		૧		
૨૮	૦-૩૩૭૦૦-૨૭૩૦	૧-૮૧૨૧૪૨૨૩-૦ આર.બ્લેકેટ એસી		૧		INC ૧૨,૧૪,૧૬,૨૦-૨૩,૨૬,૨૮
૨૯	0-33780-0670	૧-૮૧૨૨૮૫૪૨-૦ ટર્મિનલ એસી		૧		
૩૦	૧-૩૩૮૫૧-૦૬૧૦	૧-૮૧૨૨૮૩૮૩-૦ પેકિંગ		૨		
૩૧	૧-૦૫૪૦-૦૬૦૦૧	૧-૮૧૨૨૮૫૨૦-૦ ગમ બુશ		૧		

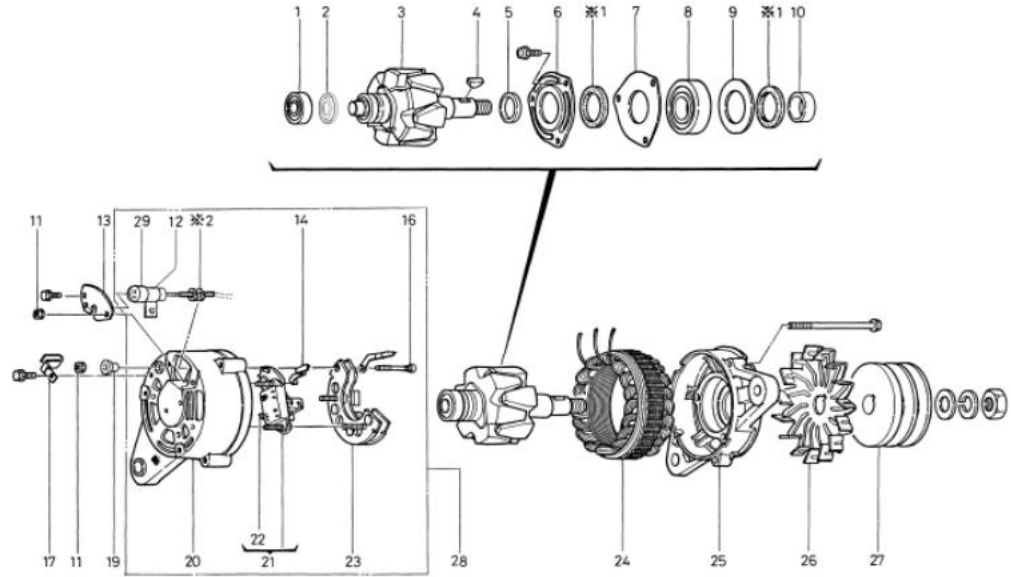

OEM ગ્રાહક	ઇચુસુ	OEM ભાગો નંબર	૧-૮૧૨૦૦૪૨૫-૦
નોમિનલ આઉટ પુટ	24, 25	સપ્લાય ટર્મ	૮૬.૦૮
વજન	૬.૫ કિગ્રા	નિયમનકાર	બિલ્ટ-ઇન
એન્જિન મોડેલ 6001			
વાહન	સીવી, અન્ય		
ડિઝાઇન રેકોર્ડ			
નોંધ	v 15 TYPE V બેલ્ટ ડબલ પીક્સ ઘડિયાળની દિશામાં પરિભ્રમણ 0-33000-5770 નો સંકલિત પ્રકાર		

નથી	ભાગો નંબર	મેકર ભાગો નં.	વર્ણન	જથ્થો	યાદી કિંમત	નોંધ
૧	૧-૦૮૨૦૧-૦૫૩૦	8-94173054-0 બોલ બેરિંગ		૧		પાછળ
૨	૧-૩૩૬૨૬-૦૮૨૦	8-94173060-0 રીટેનર		૧		
૩	૦-૩૩૧૦૦-૧૪૫૦	1-81221072-0 રોટર એસી		૧		
૪	૧-૦૪૧૬-૦૪૧૬૦	9-82215994-0 વુડરફ કી		૧		
૫	૦-૩૩૬૨૩-૦૬૮૦	૧-૮૧૨૨૬૫૪૩-૦ કોલર		૧		
૬	0-35926-0060	૧-૮૧૨૨૬૫૧૩-૦ રીટેનર		૧		
૭	૧-૩૩૬૨૬-૦૭૫૦	૧-૮૧૨૨૬૩૭૬-૦ રીટેનર		૧		
૮	૧-૦૪૫૬-૬૩૦૫૭	૧-૮૧૨૨૬૨૨૫-૦ બોલ બેરિંગ		૧		આગળ
૯	૧-૩૩૬૨૬-૦૭૩૦	૧-૮૧૨૨૬૫૨૬-૦ રીટેનર		૧		
૧૦	૧-૩૩૬૨૩-૦૬૨૦	૧-૮૧૨૨૬૫૨૭-૦ કોલર		૧		
૧૧	0-33902-0080	8-98040690-0 નટ		6		
૧૨	0-35927-0010	૧-૮૧૨૧૭૦૫૩-૦ ધારક		૧		
૧૩	૦-૩૩૭૬૧-૧૨૦૦	૧-૮૧૨૨૬૫૪૪-૦ કવર		૧		
૧૪	૦-૩૩૭૮૪-૦૩૧૦	8-94340114-0 કનેક્ટ બાર		૧		
૧૬	0-33901-0810	૧-૮૧૨૨૬૫૪૭-૦ બોલ્ટ		૧		બી ટર્મિનલ
૧૭	0-35931-0020	૧-૮૧૨૨૬૫૧૬-૦	કલિપ	૧		
૧૯	૧-૩૩૬૪૩-૦૮૮૦	૧-૮૧૨૨૬૪૮૮-૦ ઇન્ટરપુલેટ બુશ		૧		
૨૧	૦-૩૩૭૧૮-૦૦૮૦	૧-૮૧૨૭૦૦૧૫-૦ રેગ્યુલેટર એસી		૧		૨૨ સહિત
૨૨	૧-૩૩૭૪૦-૦૪૫૦	૮-૯૮૨૦૮૨૨૮-૦ બરફ કો		૨		
૨૩	૦-૩૩૭૩૦-૨૪૮૦	૮-૯૪૩૩૮૮૬૮-૦	રેક્ટિફાયર એસી	૧		
૨૪	૦-૩૩૨૦૦-૧૪૨૦	૧-૮૧૨૧૧૦૮૮-૦ સ્ટ્રેટર એસી		૧		
૨૫	૦-૩૩૩૧૧-૦૪૬૦	૧-૮૧૨૧૩૬૭-૦ કુન્ટ બરફેટ		૧		
૨૬	૧-૩૩૪૨૧-૦૫૬૦	૧-૮૧૨૨૩૦૦૬-૦ ફ્રીન		૧		
૨૭	૧-૩૫૪૧૧-૦૧૦૦	૧-૮૧૨૨૨૦૫૫-૦ પુલી		૧		
૨૮	૦-૩૩૭૦૦-૨૮૮૦	૧-૮૧૨૧૪૨૨૩-૦ આર.બરફેટ એસી		૧		INC ૧૨,૧૪,૧૬,૨૧-૨૩,૨૬,૨૮
૨૯	0-33780-0670	૧-૮૧૨૨૬૫૪૨-૦ ટર્મિનલ એસી		૧		
≈1	૧-૩૩૬૫૧-૦૬૧૦	૧-૮૧૨૨૬૩૮૩-૦ પેકિંગ		૨		
≈2	૧-૦૫૪૦-૦૬૦૦૧	૧-૮૧૨૨૬૫૨૦-૦ ગમ બુશ		૧		

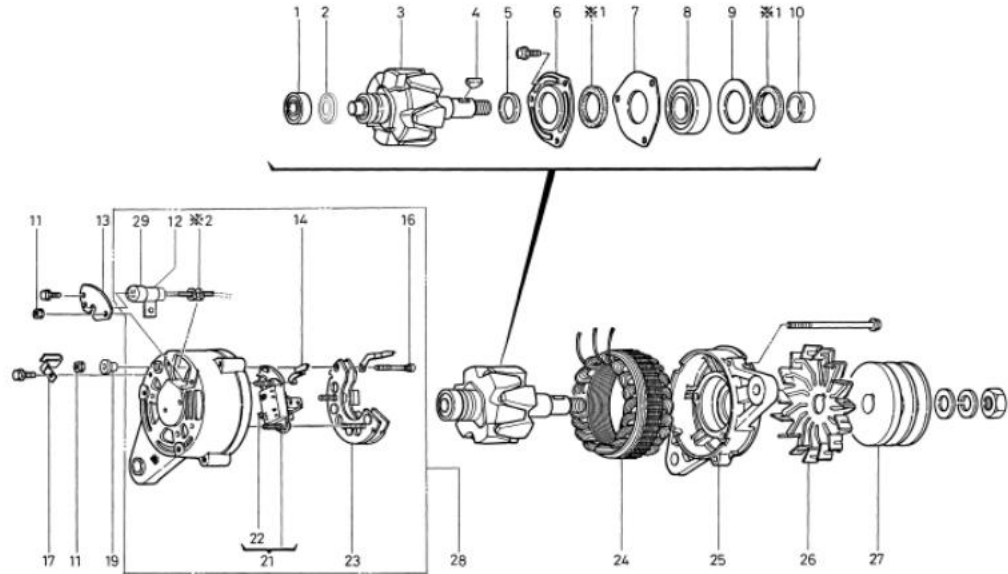

OEM ગ્રાહક	કોમ્પોનન્ટ	OEM ભાગો નંબર	૬૦૦-૮૨૧-૬૧૩૦
નોમિનલ આઉટ પુટ	24, 25A	સપ્લાય ટર્મ	૮૫.૦૪~
વજન	૬.૫ કિગ્રા	નિયમનકાર	બિલ્ટ-ઇન
એન્ટિજન મોડેલ 60105, અન્ય			
વાહન	40-3, 41, અન્ય		
ડિઝાઇન રેકોર્ડ			
નોંધ	<p>□ ૧૭ ટાઇપ વી બેલ્ટ ડબલ પીક્સ ઘડિયાળની દિશામાં પરિભ્રમણ પુલી 0-33000-5850, 5860, 5870, 5880 અને 6511 થી અલગ છે.</p>		

નથી	ભાગો નંબર	મેકર ભાગો નં.	વર્ણન	જથ્થો	યાદી કિંમત	નોંધ
૧	૧-૦૮૨૦૧-૦૫૩૦		બોલ બેરિંગ	૧		પાછળ
૨	૧-૩૩૮૨૬-૦૮૨૦		રિટેનર	૧		
૩	૦-૩૩૧૦૦-૧૪૫૦		રોટર એસી	૧		
૪	૧-૦૪૧૬-૦૪૧૬૦		લુડરક ચાવી	૧		
૫	૦-૩૩૮૨૩-૦૮૮૦		કોલર	૧		
૬	૧-૦૦૫૫-૦૬૧૬૨		સક્કુ	૩		
૭	0-35926-0060		રિટેનર	૧		
૮	૧-૩૩૮૨૬-૦૭૫૦		રિટેનર	૧		
૯	૧-૦૪૫૬-૬૩૦૫૭		બોલ બેરિંગ	૧		આગળ
૧૦	૧-૩૩૮૨૬-૦૭૩૦		રિટેનર	૧		
૧૧	૧-૩૩૮૨૩-૦૮૨૦		કોલર	૧		
૧૨	0-33902-0080		નટ	૬		
૧૩	૦-૩૩૮૦૨-૦૦૮૦		નટ	૨		
૧૪	૧-૩૩૮૪૩-૦૮૮૦		ઝાડવું ગરમ કરો	૧		
૧૫	0-33943-1050		ઝાડવું ગરમ કરો	૧		
૧૬	૦-૩૩૭૧૦-૩૩૦૦		રીઅર બુરેકેટ કંપની	૧		
૧૯	0-0274-05102 ની કીલરડ્સ		બોલ્ટ	૧		
૨૦	૦-૩૩૭૧૮-૦૦૩૨		રેગ્યુલેટર એસી	૧		૨૧ સહિત
૨૧	૦-૩૩૭૪૦-૦૪૫૫		બરશ કો	૨		
૨૨	૦-૩૩૭૩૦-૨૫૬૦		રેક્ટિફાયર એસી	૧		૨૦, ૨૧ સહિત
૨૪	0-0275-06802 ની કીલરડ્સ		બોલ્ટ	૩		
૨૫	૦-૩૩૨૦૦-૧૪૧૦		સ્ટેટર એસી	૧		
૨૬	૦-૩૩૩૧૧-૦૫૧૦		આગળનો કૌસ	૧		
૨૭	૧-૩૩૪૨૧-૦૫૮૦		ચાલક	૧		
૨૮	૦-૩૩૪૧૧-૨૮૫૦		પુલી	૧		
૨૯	0-0280-16022		નટ	૧		
૩૦	૦-૩૩૭૦૦-૨૭૧૧		આર.બેકેટ એસી	૧		૧૨-૧૬, ૨૦-૨૨ સહિત
૩૧	૧-૩૩૮૫૧-૦૬૧૦		પેકિંગ	૨		

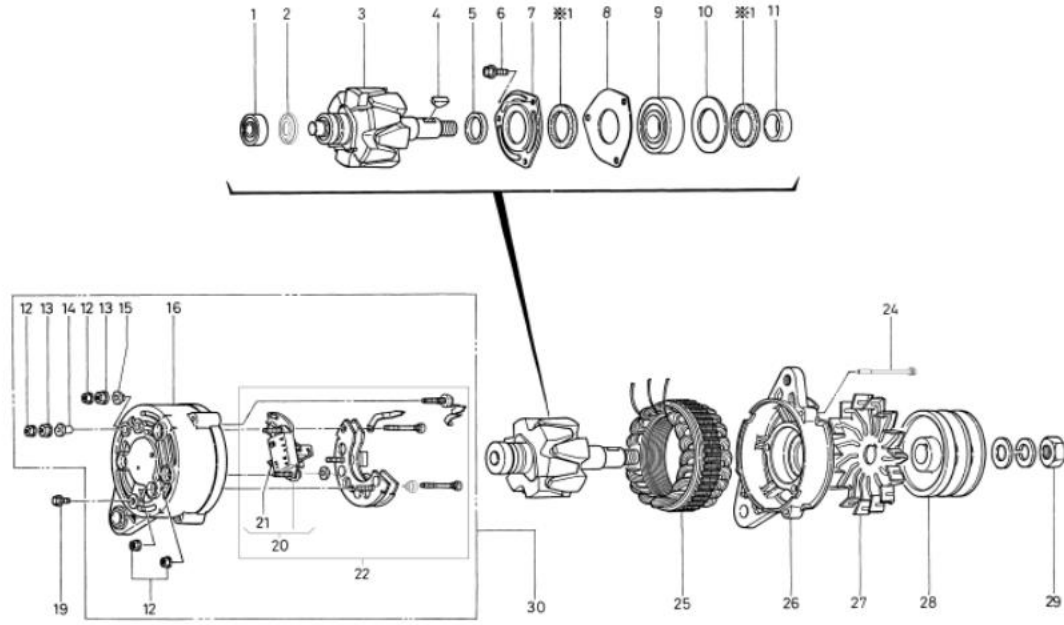

OEM ગ્રાહક	કોમ્પોનન્ટ	OEM ભાગો નંબર	૬૦૦-૮૨૧-૬૧૧૦
નોમિનલ આઉટ પુટ	24, 25.	સપ્લાય ટર્મ	૮૮.૧૧~
વજન	૬.૫ કિગ્રા	નિયમનકાર	બિલ્ટ-ઇન
એન્જિન મોડેલ :60125, અન્ય			
વાહન	વા40, અન્ય		
ડિઝાઇન રેકોર્ડ			
નોંધ	વી બેલ્ટ સિંગલ પીક ઘડિયાળની દિશામાં પરિભ્રમણ પુલી 0-33000-5850, 5860, 5870, 5880 અને 6511 થી અલગ છે.		

નથી	ભાગો નંબર	મેકર ભાગો નં.	વર્ણન	જથ્થો	યાદી કિંમત	નોંધ
૧	૧-૦૮૨૦૧-૦૫૩૦		બોલ બેરિંગ	૧		પાછળ
૨	૧-૩૩૬૨૬-૦૮૨૦		રિટેનર	૧		
૩	૦-૩૩૧૦૦-૧૪૫૦		રોટર એસી	૧		
૪	૧-૦૪૧૬-૦૪૧૬૦		લુસ્ટ્રા ચાવી	૧		
૫	૦-૩૩૬૨૩-૦૬૮૦		કોલર	૧		
૬	૧-૦૦૫૫-૦૬૧૬૨		સક્કુ	૩		
૭	0-35926-0060		રિટેનર	૧		
૮	૧-૩૩૬૨૬-૦૭૫૦		રિટેનર	૧		
૯	૧-૦૪૫૬-૬૩૦૫૭		બોલ બેરિંગ	૧		આગળ
૧૦	૧-૩૩૬૨૬-૦૭૩૦		રિટેનર	૧		
૧૧	૧-૩૩૬૨૩-૦૬૨૦		કોલર	૧		
૧૨	0-33902-0080		નટ	૬		
૧૩	૦-૩૩૬૦૨-૦૦૬૦		નટ	૨		
૧૪	૧-૩૩૬૪૩-૦૬૮૦		ઝાડવું ગરમ કરો	૧		
૧૫	0-33943-1050		ઝાડવું ગરમ કરો	૧		
૧૬	૦-૩૩૭૧૦-૩૩૦૦		રીઅર બુરેકેટ કંપની	૧		
૧૯	0-0274-05102 ની કીલરૂસ		બોલ્ટ	૧		
૨૦	૦-૩૩૭૧૬-૦૦૩૨		રેગ્યુલેટર એસી	૧		૨૧ સહિત
૨૧	૦-૩૩૭૪૦-૦૪૫૫		બરશ કો	૨		
૨૨	૦-૩૩૭૩૦-૨૫૬૦		રેક્ટિફાયર એસી	૧		૨૦, ૨૧ સહિત
૨૪	0-0275-06802 ની કીલરૂસ		બોલ્ટ	૩		
૨૫	૦-૩૩૨૦૦-૧૪૧૦		રુટેર એસી	૧		
૨૬	૦-૩૩૩૧૧-૦૫૧૦		આગળની કૌસ	૧		
૨૭	૧-૩૩૪૨૧-૦૫૬૦		ચાલક	૧		
૨૮	૦-૩૩૪૧૧-૨૮૭૦		પુલી	૧		
૨૯	0-0280-16022		નટ	૧		
૩૦	૦-૩૩૭૦૦-૨૭૧૧		આર.બેકેટ એસી	૧		૧૨-૧૬, ૨૦-૨૨ સહિત
૩૧	૧-૩૩૬૫૧-૦૬૧૦		પેકિંગ	૨		

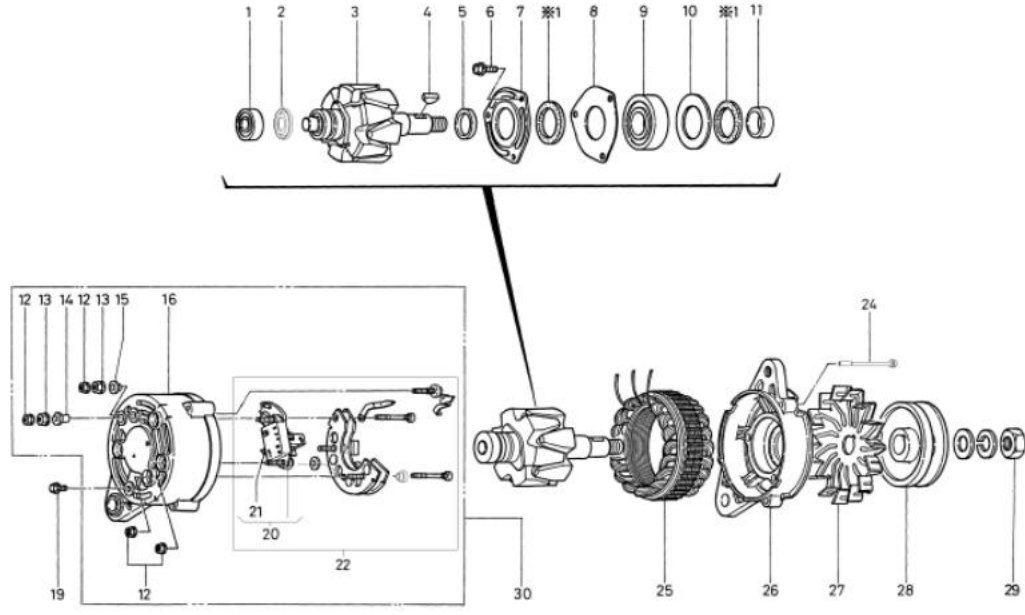

OEM ગ્રાહક	કોમ્પોનન્ટ	OEM ભાગો નંબર	૬૦૦-૮૨૧-૬૧૨૦
નોમિનલ આઉટ પુટ	24, 25.	સપ્લાય ટર્મ	૮૫.૦૫
વજન	૬.૫ કિગ્રા	નિયમનકાર	બિલ્ટ-ઇન
એન્જિન મોડેલ 60105, અન્ય			
વાહન	PC200-3, PC220-3, અન્ય		
ડિઝાઇન રેકોર્ડ			
નોંધ	<p>□ ૧૭ ટાઇપ વી બેલ્ટ સિંગલ પીક ઘડિયાળની દિશામાં પરિભ્રમણ પુલી 0-33000-5840, 5850, 5870, 5880 અને 6511 થી અલગ છે.</p>		

નથી	ભાગો નંબર	મેકર ભાગો નં.	વર્ણન	જથ્થો	યાદી કિંમત	નોંધ
૧	૧-૦૯૨૦૧-૦૫૩૦		બોલ બેરિંગ	૧		પાછળ
૨	૧-૩૩૯૨૬-૦૮૨૦		રિટેનર	૧		
૩	૦-૩૩૧૦૦-૧૪૫૦		રોટર એસી	૧		
૪	૧-૦૪૧૬-૦૪૧૬૦		લુડરક ચાવી	૧		
૫	૦-૩૩૯૨૩-૦૯૮૦		કોલર	૧		
૬	૧-૦૦૫૫-૦૬૧૬૨		સક્કુ	૩		
૭	0-35926-0060		રિટેનર	૧		
૮	૧-૩૩૯૨૬-૦૭૫૦		રિટેનર	૧		
૯	૧-૦૪૫૬-૬૩૦૫૭		બોલ બેરિંગ	૧		આગળ
૧૦	૧-૩૩૯૨૬-૦૭૩૦		રિટેનર	૧		
૧૧	૧-૩૩૯૨૩-૦૯૨૦		કોલર	૧		
૧૨	0-33902-0080		નટ	૬		
૧૩	૦-૩૩૯૦૨-૦૦૯૦		નટ	૨		
૧૪	૧-૩૩૯૪૩-૦૯૮૦		ઝાડવું ગરમ કરો	૧		
૧૫	0-33943-1050		ઝાડવું ગરમ કરો	૧		
૧૬	૦-૩૩૭૧૦-૩૩૦૦		રીઅર બુલેટ કંપની	૧		
૧૯	0-0274-05102 ની કીલરડ્સ		બોલ્ટ	૧		
૨૦	૦-૩૩૭૧૯-૦૦૩૨		રેગ્યુલેટર એસી	૧		૨૧ સહિત
૨૧	૦-૩૩૭૪૦-૦૪૫૫		બરશ કો	૨		
૨૨	૦-૩૩૭૩૦-૨૫૬૦		રેક્ટિફાયર એસી	૧		૨૦, ૨૧ સહિત
૨૪	0-0275-06802 ની કીલરડ્સ		બોલ્ટ	૩		
૨૫	૦-૩૩૨૦૦-૧૪૧૦		રુટેર એસી	૧		
૨૬	૦-૩૩૩૧૧-૦૫૧૦		આગળનો કૌસ	૧		
૨૭	૧-૩૩૪૨૧-૦૫૯૦		ચાલક	૧		
૨૮	0-35411-0031		પુલી	૧		
૨૯	0-0280-16022		નટ	૧		
૩૦	૦-૩૩૭૦૦-૨૭૧૧		આર.બેલ્ટ એસી	૧		૧૨-૧૬, ૨૦-૨૨ સહિત
૩૧	૧-૩૩૯૫૧-૦૬૧૦		પેકિંગ	૨		

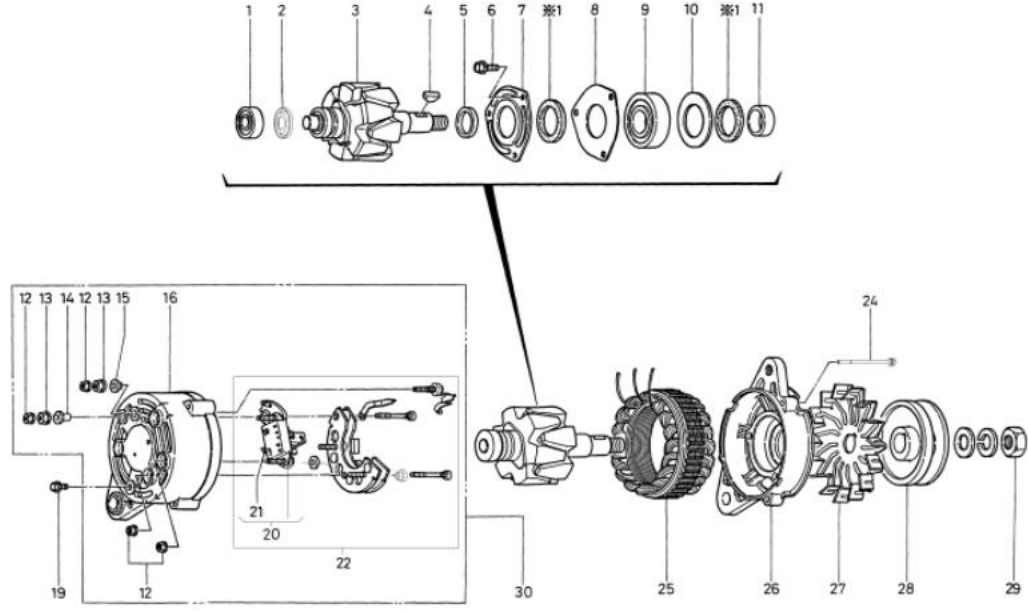

OEM ગ્રાહક	ઇચુસુ	OEM ભાગો નંબર	૧-૮૧૨૦૦૩૬૫-૦
નોમિનલ આઉટ પુટ	24, 25A	સપ્લાય ટર્મ	૮૫.૦૭
વજન	૬.૫ કિગ્રા	નિયમનકાર	બિલ્ટ-ઇન
એનજિન મોડેલ 600, અન્ય			
વાહન	ઉદ્યોગ (M), અન્ય		
ડિઝાઇન રેકોર્ડ			
નોંધ	V 15 TYPE V બેલ્ટ ડબલ પીક્સ ઘડિયાળની દિશામાં પરિભ્રમણ 0-33000-2321, 2770, 3700, 3750, 3760 અને 5090 ના સંકલિત પ્રકાર		

નથી	ભાગો નંબર	મેકર ભાગો નં.	વર્ણન	જથ્થો	યાદી કિંમત	નોંધ
૧	૧-૦૮૨૦૧-૦૫૩૦	8-94173054-0 બોલ બેરિંગ		૧		પાછળ
૨	૧-૩૩૬૨૬-૦૮૨૦	8-94173060-0 રીટેનર		૧		
૩	૦-૩૩૧૦૦-૧૪૫૦	1-81221072-0 રોટર એસી		૧		
૪	૧-૦૪૧૬-૦૪૧૬૦	9-82215994-0 વુડરફ કી		૧		
૫	૦-૩૩૬૨૩-૦૬૮૦	૧-૮૧૨૨૬૫૪૩-૦ કોલર		૧		
૬	0-35926-0060	૧-૮૧૨૨૬૫૧૩-૦ રીટેનર		૧		
૭	૧-૩૩૮૨૬-૦૭૫૦	૧-૮૧૨૨૬૩૭૬-૦ રીટેનર		૧		
૮	૧-૦૪૫૬-૬૩૦૫૭	૧-૮૧૨૨૬૨૨૫-૦ બોલ બેરિંગ		૧		આગળ
૯	૧-૩૩૬૨૬-૦૭૩૦	૧-૮૧૨૨૬૫૨૬-૦ રીટેનર		૧		
૧૦	૧-૩૩૬૨૩-૦૬૨૦	૧-૮૧૨૨૬૫૨૭-૦ કોલર		૧		
૧૧	0-33902-0080	8-98040690-0 નટ		૫		૨૮ માં ૪ પીસી સમાયેલ
૧૨	૧-૩૩૬૩૧-૦૦૨૧	૧-૮૧૨૨૬૧૨૨-૦	ફલિપ	૧		
૧૩	૦-૩૩૭૬૧-૧૨૦૦	૧-૮૧૨૨૬૫૪૪-૦ કવર		૧		
૧૪	૦-૩૩૭૮૪-૦૨૬૦	1-81229546-0 કનેક્ટ બાર		૧		
૧૫	૦-૩૩૭૮૪-૦૨૩૦	1-81229558-0 કનેક્ટ બાર		૧		
૧૬	૦-૩૩૬૦૧-૦૭૬૦	૮-૬૪૩૨૨૮૨-૦ બોલ્ટ		૧		
૧૭	0-35931-0020	૧-૮૧૨૨૬૫૧૬-૦	ફલિપ	૧		
૧૮	૦-૩૩૬૦૨-૦૦૬૦	8-98040687-0 નટ		૧		
૧૯	૧-૩૩૬૪૩-૦૬૮૦	૮-૬૪૧૭૩૦૬૧-૦ ઇન્સ્યુલેટ બુશ		૧		
૨૦	૦-૩૩૭૧૦-૩૩૬૦	૧-૮૧૨૪૨૪૨-૦ રીઅર બ્રેકેટ કંપની		૧		
૨૧	0-33719-0030	૧-૮૧૨૭૦૦૦૭-૦ રેગ્યુલેટર એસી		૧		૨૨ સહિત
૨૨	૦-૩૩૭૪૦-૦૪૫૫	૮-૬૮૨૦૮૨૨૮-૦ બરશ કો		૨		
૨૩	૦-૩૩૭૩૦-૨૨૭૧	૧-૮૧૨૧૭૦૬૮-૦	રેક્ટિફાયર એસી	૧		
૨૪	૦-૩૩૨૦૦-૧૪૧૦	૧-૮૧૨૧૧૦૬૦-૦ સ્ટ્રેટર એસી		૧		
૨૫	૦-૩૩૩૧૧-૦૪૮૦	૧-૮૧૨૧૩૬૭-૦ કુરન્ટ બ્રેકેટ		૧		
૨૬	૧-૩૩૪૨૧-૦૫૬૦	૧-૮૧૨૨૩૦૦૬-૦ ફ્રેમ		૧		
૨૭	૧-૩૫૪૧૧-૦૧૦૦	૧-૮૧૨૨૨૦૫૫-૦ પુલી		૧		
૨૮	૦-૩૩૭૦૦-૨૭૫૦	૧-૮૧૨૪૨૨૬-૦ આર.બ્રેકેટ એસી		૧		INC 4 પીસીએસ ઓફ 11, 14-16, 18-23, 22
21	૧-૩૩૬૫૧-૦૬૧૦	૧-૮૧૨૨૬૩૮૩-૦ પેકિંગ		૨		
22	૧-૦૫૪૦-૦૬૦૦૧	૧-૮૧૨૨૬૫૨૦-૦ ગમ બુશ		૧		

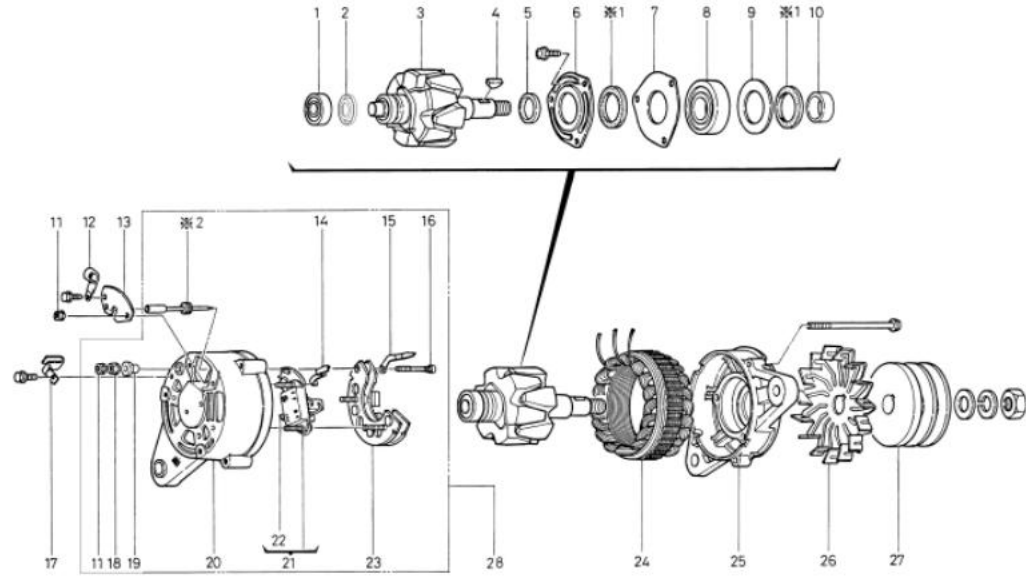

OEM ગ્રાહક	ઇસ્યુ	OEM ભાગો નંબર	૮-૯૪૩૧૬૪૦૧-૧
નોમિનલ આઉટ પુટ	24, 25A	સપ્લાય ટર્મ	૮૮.૦૧
વજન	૫.૨ કિગ્રા	નિયમનકાર	બિલ્ટ-ઇન
એન્જિન મોડેલ 4M1MTC			
વાહન	મરીન		
ડિઝાઇન રેકોર્ડ 6350 □ 6351		ફર્નિશર ઉમેર્યું	
નોંધ	v 15 TYPE V બેલ્ટ સિંગલ પીક ઇન્સ્યુલેશન માટે તરી ગયેલી પ્રથમી (દરિયાઈ પરકાર) ઘડિયાળની દિશામાં પરિભ્રમણ		

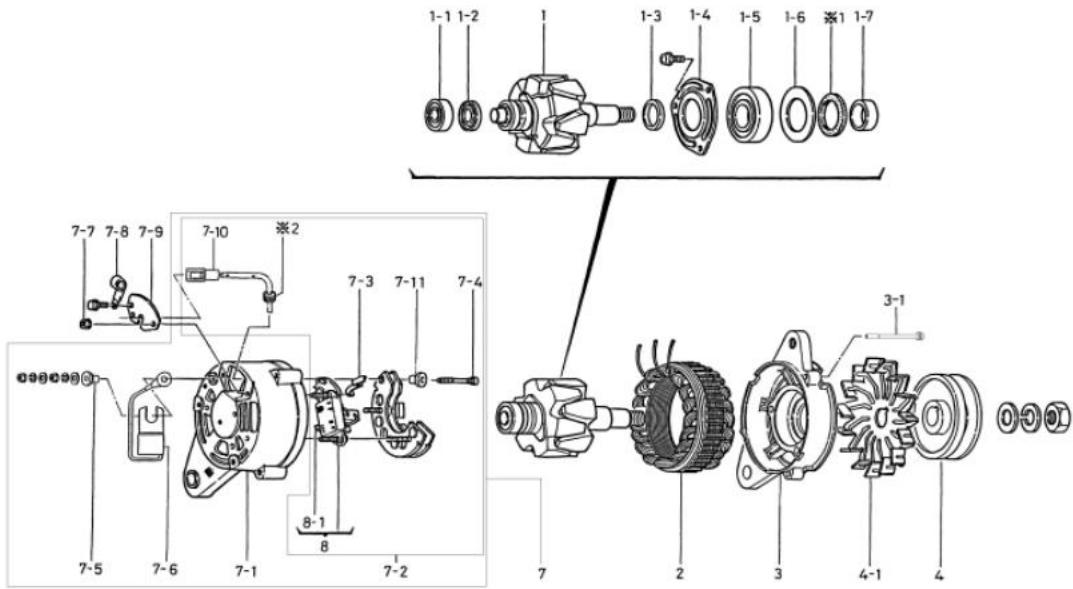

0-33000-6351

નથી	ભાગો નંબર	મેકર ભાગો નં.	વર્ણન	જથ્થો	યાદી કિંમત	નોંધ
૧	૦-૩૩૧૦૦-૧૪૨૦	8-97029054-0 રોટર એસી		૧		
૧-૧	૧-૦૯૨૦૧-૦૫૩૦	8-94173054-0 બોલ બેરિંગ		૧		પાછળ
૧-૨	૧-૩૩૯૨૬-૦૮૨૦	8-94173060-0 રીટેનર		૧		
૧-૩	૧-૩૩૯૨૩-૦૮૫૦	8-94173055-0 કોલર		૧		
૧-૪	૦-૩૩૯૨૬-૦૯૪૦	8-94338865-0 રીટેનર		૧		
૧-૫	૧-૦૪૫૬-૬૩૦૩૭	૧-૮૧૨૨૯૨૭૯-૦ બોલ બેરિંગ		૧		આગળ
૧-૬	૧-૩૩૯૨૬-૦૮૧૦	8-94173059-0 રીટેનર		૧		
૧-૭	૧-૩૩૯૨૩-૦૮૬૦	8-94173056-0 કોલર		૧		
૨	૦-૩૩૨૦૦-૧૪૧૦	૧-૮૧૨૧૧૦૯૦-૦ સ્ટેટર એસી		૧		
૩	૦-૩૩૩૧૧-૦૫૫૧	8-94340106-0 ફ્રન્ટ બ્રેકેટ		૧		
૩-૧	0-0275-06802 ની કીલરડસ	૧-૮૧૨૨૯૩૮૨-૦ બોલ્ટ		૩		બોલ્ટ દ્વારા
૪	7-33400-0040		પુલી એસી	૧		
૪-૧	૦-૩૩૪૨૧-૦૬૪૦	૮-૯૪૩૪૦૧૦૯-૦ ફ્રન્ટ		૧		
૭	૦-૩૩૭૦૦-૨૯૬૦	૮-૯૪૩૪૦૧૧૦-૦ આર.બ્રેકેટ એસી		૧		INC 7-1□7-6, 2PCS.7-7, 7-10□8-1*2
૭-૧	૦-૩૩૭૧૦-૩૫૮૦	૮-૯૪૩૪૦૧૧૧-૦ રીઅર બ્રેકેટ કંપની		૧		
૭-૨	૦-૩૩૭૩૦-૨૫૭૦		રેક્ટિફાયર એસી	૧		INC 7-3, 7-4, 7-10□, 8-1, *2
૭-૩	૦-૩૩૭૮૪-૦૩૧૦	8-94340114-0 ફ્રન્ટ બાર		૧		
૭-૪	0-33901-0850		બોલ્ટ	૧		
૭-૫	૦-૩૩૯૪૩-૧૦૯૦	૮-૯૪૩૩૮૮૬૬-૦ ઇન્સ્યુલેટ બુશ		૩		
૭-૬	૧-૩૫૩૪૦-૦૦૩૦		ફર્નિશર એસી	૧		
૭-૭	0-33902-0080	8-98040690-0 નટ		૩		7 માં 2 પીસી હોય છે.
૭-૮	૧-૩૩૯૩૧-૦૦૨૧	૧-૮૧૨૨૯૧૨૨-૦	ફલિપ	૧		
૭-૯	૦-૩૩૭૬૧-૧૨૫૦	8-94340118-0 કવર		૧		
૭-૧૦	૦-૩૩૭૮૦-૦૯૨૦	8-94340119-0 ટર્મિનલ એસી		૧		
૭-૧૧	૦-૩૩૯૪૩-૧૧૦૦	8-94340116-0 ઇન્સ્યુલેટ બુશ		૩		૮-૧ સહિત
8	0-33719-0100	8-94340112-0 રેગ્યુલેટર એસી		૧		
૮-૧	૧-૩૩૭૪૦-૦૪૫૫	૮-૯૨૦૮૨૨૮-૦ બ્રશ કો		૨		
*1	૧-૩૩૯૫૧-૦૬૬૦	8-94339042-0 પેકિંગ		૧		
*2	૧-૦૫૪૦-૦૬૦૦૧	૧-૮૧૨૨૯૫૨૦-૦ ગમ બુશ		૧		

OEM ગ્રાહક	ઇસુસુ	OEM ભાગો નંબર	૮-૯૭૦૨૨૨૧૧-૨
નોમિનલ આઉટ પુટ	24v 30A	સપ્લાય ટર્મ	૯૦.૦૮
વજન	૫.૨ કિગ્રા	નિયમનકાર	બિલ્ટ-ઇન
એનજિન મોડેલ 4સી1+			
વાહન	ઉદ્યોગ		
ડિઝાઇન રેકોર્ડ			
નોંધ	v 15 TYPE v બેલ્ટ સિંગલ પીક ઘડિયાળની દિશામાં પરિભ્રમણ 0-33000-6541 નો સંકલિત પ્રકાર		

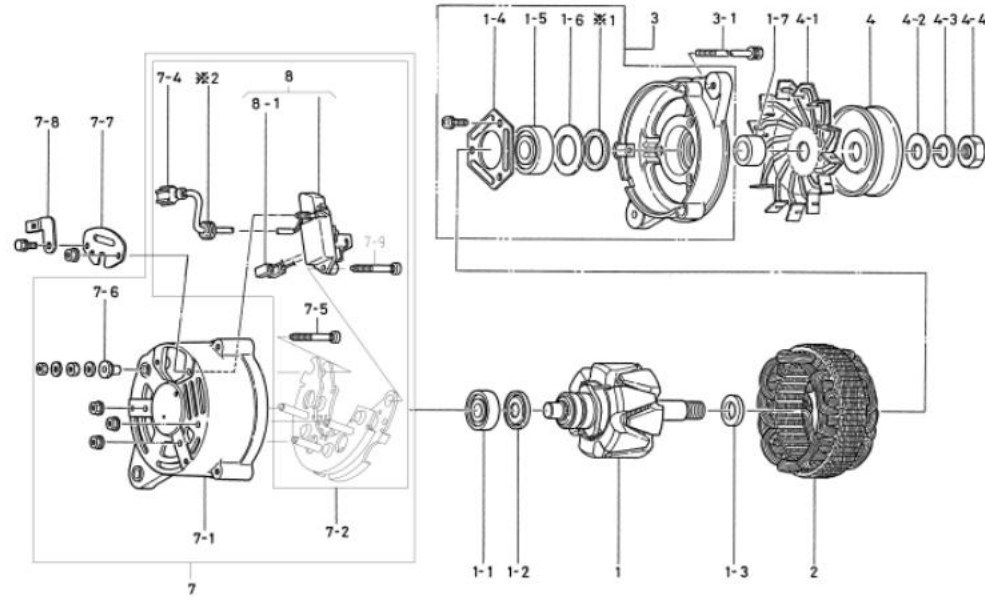

0-33000-6542

નથી	ભાગો નંબર	મેકર ભાગો નં.	વર્ણન	જથ્થો	યાદી કિંમત	નોંધ
૧	૦-૩૩૧૦૦-૧૪૨૦	8-97029054-0 રોટર એસી		૧		
૧-૧	૧-૦૯૨૦૧-૦૫૩૦	8-94173054-0 બોલ બેરિંગ		૧		પાછળ
૧-૨	૧-૩૩૯૨૬-૦૮૨૦	8-94173060-0 રીટેનર		૧		
૧-૩	૧-૩૩૯૨૩-૦૮૫૦	8-94173055-0 કોલર		૧		
૧-૪	૦-૩૩૯૨૬-૦૯૪૦	8-94338865-0 રીટેનર		૧		
૧-૫	૧-૦૪૫૬-૬૩૦૩૭	૧-૮૧૨૨૯૨૭૯-૦ બોલ બેરિંગ		૧		આગળ
૧-૬	૧-૩૩૯૨૬-૦૮૧૦	8-94173059-0 રીટેનર		૧		
૧-૭	૧-૩૩૯૨૩-૦૮૬૦	8-94173056-0 કોલર		૧		
૨	૦-૩૩૨૦૦-૧૪૮૦	૮-૯૭૦૨૨૦૫૫-૦ સ્ટેટર એસી		૧		
૩	૦-૩૩૩૦૦-૦૫૧૧	૮-૯૪૩૮૨૨૭૭-૧	એફ. બ્રેકેટ એસી	૧		૧-૪૧૧-૬ સહિત, *૧
૩-૧	0-0275-06802 ની કીલરુસ	૧-૮૧૨૨૯૩૮૨-૦ બોલ્ટ		૩		બોલ્ટ દ્વારા
૪	7-33400-0010	8-94173051-0 પુલી એસી		૧		
૪-૧	૧-૩૩૪૨૧-૦૫૨૦	૮-૯૪૧૭૩૦૭૦-૦ ફ્રેમ		૧		
૪-૨	૧-૩૩૯૨૩-૦૮૭૦	8-94173057-0 કોલર		૧		
૪-૩	૧-૦૩૩૫-૧૬૦૦૨	૧-૮૧૨૨૯૪૭૯-૦ સ્પ્રિંગ વોશર		૧		
૪-૪	0-0290-16022	8-94173080-0 નટ		૧		
૭	૦-૩૩૭૦૦-૨૯૯૨	૮-૯૭૦૨૨૦૫૬-૧	આર. બ્રેકેટ એસી	૧		INC 7-1 7-6, 7-9 8-1, *2
૭-૧	૦-૩૩૭૧૦-૩૬૨૧	૮-૯૪૩૮૨૨૭૯-૧ રીઅર બ્રેકેટ કંપની		૧		
૭-૨	૦-૩૩૭૩૦-૨૬૦૧	8-97029057-0 ની કીલરુસ	રેક્ટિફાયર એસી	૧		INC 7-4, 7-5, 7-9 8-1, *2
૭-૪	૦-૩૩૭૮૦-૦૯૮૦	૧-૮૨૬૬૯૪૧૬-૦ ટર્મિનલ એસી		૧		
૭-૫	૦-૩૩૯૦૧-૦૭૯૦	8-94382282-0 બોલ્ટ		૧		
૭-૬	૧-૩૩૯૪૩-૦૯૮૦	૮-૯૪૧૭૩૦૬૧-૦ ઇન્સ્યુલેટ બુશ		૧		
૭-૭	૦-૩૩૭૬૧-૧૨૦૦	૧-૮૧૨૨૯૫૪૪-૦ કવર		૧		
૭-૮	0-33927-0650	8-97029059-0 ધારક		૧		
૭-૯	૦-૩૩૯૦૧-૦૮૩૦	8-97085454-0 બોલ્ટ		૧		
8	૦-૩૩૭૧૯-૦૦૯૦	૧-૮૧૨૭૦૦૧૫-૦ રેગ્યુલેટર એસી		૧		૮-૧ સહિત
૮-૧	૧-૩૩૭૪૦-૦૪૫૫	૮-૯૮૨૦૮૨૨૮-૦ બરશ ઓ		૨		
*1	૧-૩૩૯૫૧-૦૬૬૦	8-94339042-0 પેકિંગ		૧		
*2	૧-૦૫૪૦-૦૬૦૦૧	૧-૮૧૨૨૯૫૨૦-૦ ગમ બુશ		૧		

OEM ગ્રાહક	ધસુસુ	OEM ભાગો નંબર	૧-૮૧૨૦૦૪૪૦-૨
નોમિનલ આઉટ પુટ	24v 30A	સપ્લાય ટર્મ	૯૧.૦૪
વજન	૬.૫ કિગ્રા	નિયમનકાર	બિલ્ટ-ઇન
એનજિન મોડેલ 6551			
વાહન	ઉદ્યોગ		
ડિઝાઇન રેકોર્ડ 6550 □ 6551	સંકલિત પ્રકાર ૬૫૫૧ □ ૬૫૫૨	કનેક્ટર માઉન્ટ કરવાની દિશા બદલાઈ ગઈ છે	
નોંધ	□૧૫ ટાઇપ વી બેલ્ટ ડબલ પીક્સ ઘડિયાળની દિશામાં પરિભ્રમણ		

નથી	ભાગો નંબર	મેકર ભાગો નં.	વર્ણન	જથ્થો	યાદી કિંમત	નોંધ
૧	૦-૩૩૧૦૦-૧૪૫૦	1-81221072-0 રોટર એસી		૧		
૧-૧	૧-૦૪૧૬-૦૪૧૬૦	9-82215994-0 વુડરફ કી		૧		
૧-૨	૧-૩૩૬૨૩-૦૬૨૦	૧-૮૧૨૨૬૫૨૭-૦ કોલર		૧		
૧-૩	૦-૩૩૬૨૩-૦૬૮૦	૧-૮૧૨૨૬૫૪૩-૦ કોલર		૧		
૧-૪	૧-૩૩૬૨૬-૦૬૨૦	8-94173060-0 રીટેનર		૧		
૧-૫	૧-૦૬૨૦૧-૦૫૩૦	8-94173054-0 બોલ બેરિંગ		૧		પાછળ
૧-૬	0-35926-0060	૧-૮૧૨૨૬૫૧૩-૦ રીટેનર		૧		
૧-૭	૧-૩૩૬૨૬-૦૭૫૦	૧-૮૧૨૨૬૩૭૬-૦ રીટેનર		૧		
૧-૮	૧-૩૩૬૨૬-૦૭૩૦	૧-૮૧૨૨૬૫૨૬-૦ રીટેનર		૧		
૧-૯	૧-૩૩૬૫૧-૦૬૧૦	૧-૮૧૨૨૬૩૮૩-૦ પેકિંગ		૨		
૧-૧૦	૧-૦૪૫૬-૬૩૦૫૭	૧-૮૧૨૨૬૨૨૫-૦ બોલ બેરિંગ		૧		આગળ
૨	૦-૩૩૨૦૦-૧૪૮૦	૮-૯૭૦૨૬૦૫૫-૦ સ્ટેટર એસી		૧		
૩	0-33300-0580	૧-૮૧૨૩૦૮૫-૦ એક બ્લેકેટ એસી		૧		૧-૬□૧-૧૦ સહિત
૩-૧	0-0275-06802 ની કીલરડસ	૧-૮૧૨૨૬૩૮૨-૦ બોલ્ટ		૩		બોલ્ટ દ્વારા
૪	૧-૩૫૪૧૧-૦૧૦૦	૧-૮૧૨૨૨૦૫૫-૦ પુલી		૧		
૪-૧	૧-૩૩૪૨૧-૦૫૬૦	૧-૮૧૨૨૩૦૦૬-૦ ફેન		૧		
૪-૨	૧-૦૩૩૦-૧૬૦૧૨	૧-૮૧૨૨૬૪૭૮-૦	સાદો ધોબી	૧		
૪-૩	૧-૦૩૩૫-૧૬૦૦૨	૧-૮૧૨૨૬૪૭૯-૦ સ્પ્રિંગ વોશર		૧		
૪-૪	0-0280-16022	૧-૮૧૨૨૬૪૭૪-૦ નટ		૧		
૭	૦-૩૩૭૦૦-૩૦૫૦	૧-૮૧૨૪૩૨૨-૦ આર.બ્લેકેટ એસી		૧		૭-૧□૭-૪, #૧ સહિત
૭-૧	૦-૩૩૭૧૦-૩૩૬૦	૧-૮૧૨૪૩૨૨-૦ રીઅર બ્લેકેટ કંપની		૧		
૭-૨	૦-૩૩૭૩૦-૨૬૦૧	8-97029057-0 ની કીલરડસ	રેક્ટિફાયર એસી	૧		રેક્ટિફાયર સહિત, 7-૩, #1
૭-૩	૧-૩૩૭૪૦-૦૪૫૫	૮-૯૮૨૦૮૨૨-૦ બ્રશ કો		૨		
૭-૪	૧-૩૩૬૪૩-૦૬૮૦	૮-૯૪૧૭૩૦૬૧-૦ ઇન્સ્યુલેટ બુશ		૧		
૭-૫	૦-૩૩૭૬૧-૧૨૦૦	૧-૮૧૨૨૬૫૪૪-૦ કવર		૧		
૭-૬	0-33927-0650	8-97029059-0 ધારક		૧		
#1	૧-૦૫૪૦-૦૬૦૦૧	૧-૮૧૨૨૬૫૨૦-૦ ગમ બુશ		૧		

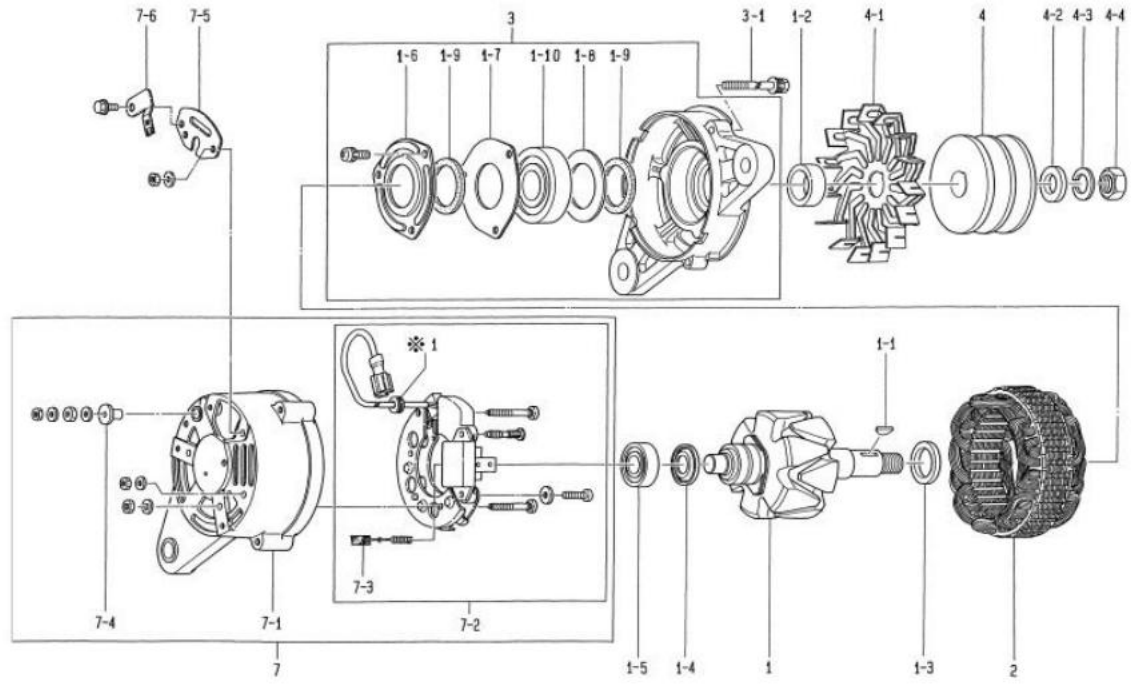

OEM ગ્રાહક	કોમ્પોનન્ટ	OEM ભાગો નંબર	૬૦૦-૮૨૧-૬૧૯૦
નોમિનલ આઉટ પુટ	24, 30A	સપ્લાય ટર્મ	૯૨.૦૪
વજન	૬.૫ કિલો	નિયમનકાર	બિલ્ટ-ઇન
એન્જિન મોડેલ :6.95, અન્ય			
વાહન	PC200-6, PC2206, અન્ય		
ડિઝાઇન રેકોર્ડ			
નોંધ	K TYPE વ બેલ્ટ 9 શિખરો ઘડિયાળની દિશામાં પરિભ્રમણ		

નથી	ભાગો નંબર	મેકર ભાગો નં.	વર્ણન	જથ્થો	યાદી કિંમત	નોંધ
૧	૦-૩૩૧૦૦-૧૪૫૦		રોટર એસી	૧		
૧-૧	૧-૦૪૧૬-૦૪૧૬૦		વુલ્ફ ચાવી	૧		
૧-૨	૧-૦૮૨૦૧-૦૫૩૦		બોલ બેરિંગ	૧		પાછળ
૧-૩	૧-૩૩૯૨૬-૦૮૨૦		રિટેનર	૧		
૧-૪	૦-૩૩૯૨૩-૦૯૮૦		કોલર	૧		
૧-૫	0-35926-0060		રિટેનર	૧		
૧-૬	૧-૩૩૯૫૧-૦૬૧૦		પેકિંગ	૨		
૧-૭	૧-૩૩૯૨૬-૦૭૫૦		રિટેનર	૧		
૧-૮	૧-૦૪૫૬-૬૩૦૫૭		બોલ બેરિંગ	૧		આગળ
૧-૯	૧-૩૩૯૨૬-૦૭૩૦		રિટેનર	૧		
૧-૧૦	૧-૩૩૯૨૩-૦૯૨૦		કોલર	૧		
૨	૦-૩૩૨૦૦-૧૪૮૦		સ્ટેટર એસી	૧		
૩	૦-૩૩૩૧૧-૦૫૧૦		એફ. કોસ	૧		
૩-૧	0-0275-06802 ની કીલરુસ		બોલ્ટ	૩		બોલ્ટ દ્વારા
૪	૦-૩૫૪૧૧-૦૫૫૧		પુલી	૧		
૪-૧	૧-૩૩૪૨૧-૦૫૯૦		ચાહક	૧		
૪-૨	૧-૦૩૩૦-૧૬૦૧૨		સાદો ધોળી	૧		
૪-૩	૧-૦૩૩૫-૧૬૦૦૨		વસંત ધોળાનું મશીન	૧		
૪-૪	0-0280-16022		નટ	૧		
૭	૦-૩૩૭૦૦-૨૭૧૧		આર. બુલેટ એસી	૧		૭-૧, ૭-૮ સહિત
૭-૧	૦-૩૩૭૧૦-૩૩૦૦		રીઅર બુલેટ કંપની	૧		
૭-૨	૦-૩૩૭૩૦-૨૫૬૦		રેક્ટિફાયર એસી	૧		૭-૩, ૭-૪ સહિત
૭-૩	૦-૩૩૭૧૯-૦૦૩૨		રેગ્યુલેટર એસી	૧		૭-૪ સહિત
૭-૪	૧-૩૩૭૪૦-૦૪૫૫		બુલેટ કો	૨		
૭-૫	0-33902-0080		નટ	૬		
૭-૬	૦-૩૩૯૦૨-૦૦૯૦		નટ	૨		
૭-૭	૧-૩૩૯૪૩-૦૯૮૦		ઝાડવું ગરમ કરો	૧		
૭-૮	0-33943-1050		ઝાડવું ગરમ કરો	૧		
૭-૯	0-0274-05102 ની કીલરુસ		બોલ્ટ	૧		

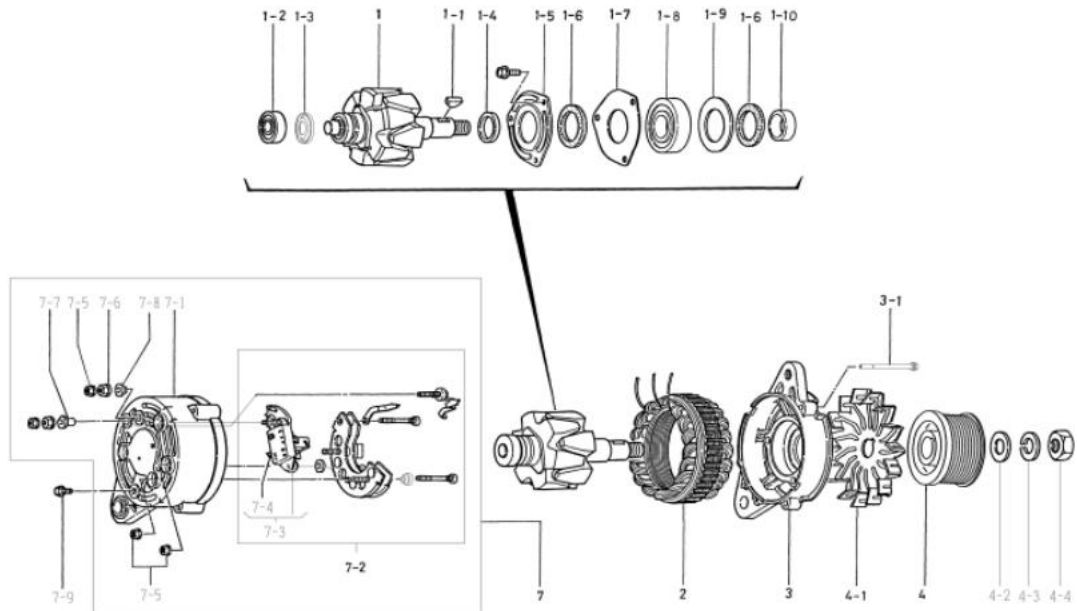

OEM ગ્રાહક	કોમ્પ્લેક્સ	OEM ભાગો નંબર	૬૦૦-૮૬૧-૨૧૧૦
નોમિનલ આઉટ પુટ	24, 25A	સપ્લાય ટર્મ	૯૪.૧૧~
વજન	૬.૫ કિલો	નિયમનકાર	બિલ્ટ-ઇન
એન્ટિજન મોડેલ :40102e, અન્ય			
વાહન	PC100-6, PC120-6e, અન્ય		
ડિઝાઇન રેકોર્ડ			
નોંધ	K TYPE V બેલ્ટ ઇ શિખરો ઘડિયાળની દિશામાં પરિભ્રમણ		

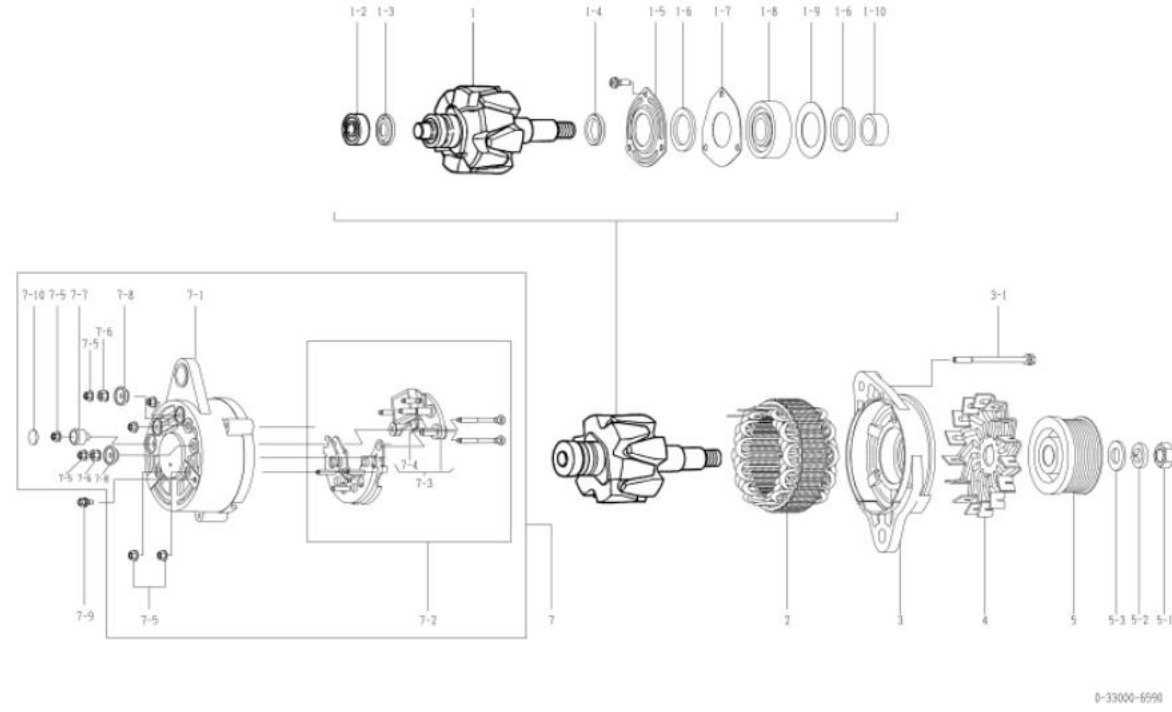

નથી	ભાગો નંબર	મેકર ભાગો નં.	વર્ણન	જથ્થો	યાદી કિંમત	નોંધ
૧	૦-૩૩૧૦૦-૧૪૫૦		રોટર એસી	૧		
૧-૨	૧-૦૯૨૦૧-૦૫૩૦		બોલ બેરિંગ	૧		પાછળ
૧-૩	૧-૩૩૯૨૬-૦૮૨૦		રિટેનર	૧		
૧-૪	૦-૩૩૯૨૩-૦૯૮૦		કોલર	૧		
૧-૫	0-35926-0060		રિટેનર	૧		
૧-૬	૧-૩૩૯૫૧-૦૬૧૦		પેકિંગ	૨		
૧-૭	૧-૩૩૯૨૬-૦૭૫૦		રિટેનર	૧		
૧-૮	૧-૦૪૫૬-૬૩૦૫૭		બોલ બેરિંગ	૧		આગળ
૧-૯	૧-૩૩૯૨૩-૦૭૩૦		રિટેનર	૧		
૧-૧૦	૧-૩૩૯૨૩-૦૯૨૦		કોલર	૧		
૨	૦-૩૩૨૦૦-૧૪૧૦		સ્ટેટર એસી	૧		
૩	૦-૩૩૩૧૧-૦૫૯૧		એફ. ક્રીસ	૧		
૩-૧	0-0275-06802 ની કીલરડ્સ		બોલ્ટ	૩		બોલ્ટ દ્વારા
૪	૧-૩૩૪૨૧-૦૫૯૦		ચાલક	૧		
૫	૦-૩૩૪૧૧-૩૧૬૧		પુલી	૧		
૫-૧	0-0280-16022		નટ	૧		
૫-૨	૧-૦૩૩૫-૧૬૦૦૨		વસંત ધોલાનું મશીન	૧		
૫-૩	૧-૦૩૩૦-૧૬૦૧૨		સાદો ધોબી	૧		
૭	૦-૩૩૭૦૦-૩૦૯૦		આર. બરેકેટ એસી	૧		૭-૧૭-૮, ૭-૧૦ સહિત
૭-૧	૦-૩૩૭૧૦-૩૭૪૦		રીઅર બરેકેટ કંપની	૧		
૭-૨	૦-૩૩૭૩૦-૨૭૨૦		રેક્ટિફાયર એસી	૧		૭-૩, ૭-૪ સહિત
૭-૩	૦-૩૩૭૧૯-૦૧૫૧		રેગ્યુલેટર એસી	૧		૭-૪ સહિત
૭-૪	૧-૩૩૭૪૦-૦૪૫૫		બરશ કો	૨		
૭-૫	0-33902-0080		નટ	૭		
૭-૬	૦-૩૩૯૦૨-૦૦૯૦		નટ	૨		
૭-૭	0-09103-0440		ઝાડવું ગરમ કરો	૧		
૭-૮	૦-૩૩૯૪૩-૧૦૯૦		ઝાડવું ગરમ કરો	૨		
૭-૯	0-0274-05102 ની કીલરડ્સ		બોલ્ટ	૧		
૭-૧૦	0-09252-0560		ગમ ધુશ	૧		

OEM ગ્રાહક	ઇચુસ્તુ	OEM ભાગો નંબર	8-97204503-0 ની કીલરુસ
નોમિનલ આઉટ પુટ	24v 30A	સપ્લાય ટર્મ	૯૮.૦૨
વજન	૫.૨ કિગ્રા	નિયમનકાર	બિલ્ટ-ઇન
એનજિન મોડેલ 4સ1૫-01			
વાહન	ઉદ્યોગ(૧૦)		
ડિઝાઇન રેકોર્ડ			
નોંધ	૧૫ ટાઇપ વી બેલ્ટ સિંગલ પીક ઘડિયાળની દિશામાં પરિભ્રમણ		

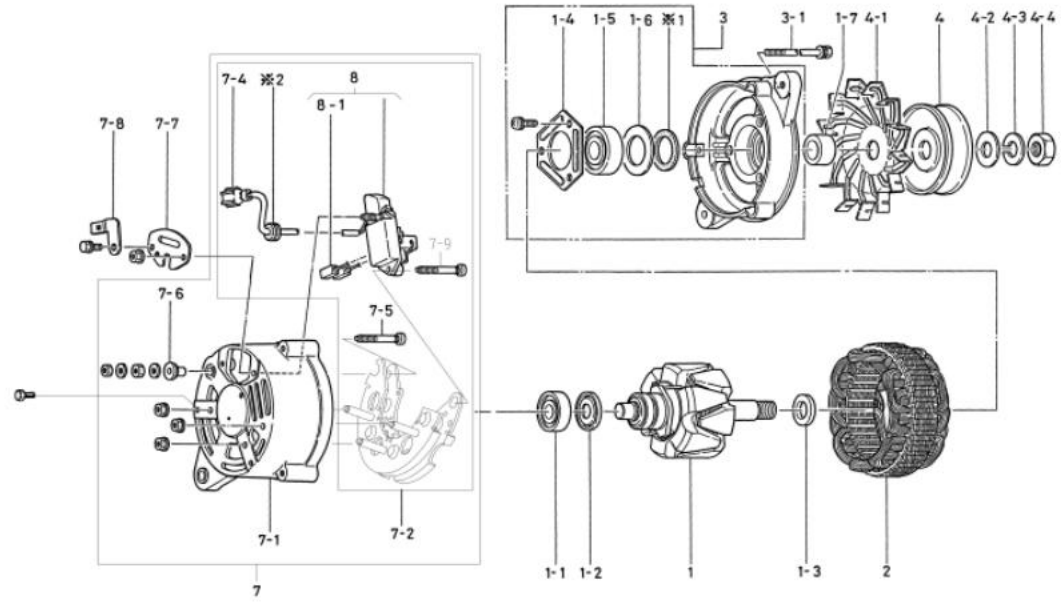

0-33000-6630

નથી	ભાગો નંબર	મેકર ભાગો નં.	વર્ણન	જથ્થો	યાદી ક્રમ	નોંધ
૧	૦-૩૩૧૦૦-૧૪૨૦	8-97029054-0 રોટર એસી		૧		
૧-૧	૧-૦૮૨૦૧-૦૫૩૦	8-94173054-0 બોલ બેરિંગ		૧		પાછળ
૧-૨	૧-૩૩૬૨૬-૦૮૨૦	8-94173060-0 રીટેનર		૧		
૧-૩	૧-૩૩૬૨૩-૦૮૫૦	8-94173055-0 કોલર		૧		
૧-૪	૦-૩૩૬૨૬-૦૯૪૦	8-94338865-0 રીટેનર		૧		
૧-૫	૧-૦૪૫૬-૬૩૦૩૭	૧-૮૧૨૨૯૨૭૯-૦ બોલ બેરિંગ		૧		આગળ
૧-૬	૧-૩૩૬૨૬-૦૮૧૦	8-94173059-0 રીટેનર		૧		
૧-૭	૧-૩૩૬૨૩-૦૮૬૦	8-94173056-0 કોલર		૧		
૨	૦-૩૩૨૦૦-૧૪૮૦	૮-૯૭૦૨૯૦૫૫-૦ સ્ટેટર એસી		૧		
૩	0-33300-0650	૮-૯૭૦૨૬૩૪-૦ એફ બરેકેટ એસી		૧		૧-૪ ૧-૬ સહિત, ૧
૩-૧	0-0275-06802 ની કીલરુસ	૧-૮૧૨૨૯૩૮૨-૦ બોલ્ટ		૩		બોલ્ટ દ્વારા
૪	7-33400-0010	8-94173051-0 પુલી એસી		૧		
૪-૧	૧-૩૩૪૨૧-૦૫૨૦	૮-૯૪૧૭૩૦૭૦-૦ ફ્રેમ		૧		
૪-૨	૧-૩૩૬૨૩-૦૮૭૦	8-94173057-0 કોલર		૧		
૪-૩	૧-૦૩૩૫-૧૬૦૦૨	૧-૮૧૨૨૯૪૭૯-૦ સ્પ્રિંગ વોશર		૧		
૪-૪	0-0290-16022	8-94173080-0 નટ		૧		
૭	૦-૩૩૭૦૦-૨૯૯૨	૮-૯૭૦૨૯૦૫૬-૧	આર. બરેકેટ એસી	૧		INC 7-1 07-6, 7-9 08-1, ૧2
૭-૧	૦-૩૩૭૧૦-૩૬૨૧	૮-૯૪૩૮૨૭૯-૧ રીઅર બરેકેટ કમ્પી		૧		
૭-૨	૦-૩૩૭૩૦-૨૬૦૧	8-97029057-0 ની કીલરુસ	રેક્ટિફાયર એસી	૧		ઇનક્ર. ૭-૪, ૭-૫, ૭-૯ ૮-૧, ૧2
૭-૪	૦-૩૩૭૮૦-૦૯૮૦	૧-૮૨૬૯૯૪૧૬-૦ ટર્મિનલ એસી		૧		
૭-૫	૦-૩૩૬૦૧-૦૭૯૦	8-94382282-0 બોલ્ટ		૧		
૭-૬	૧-૩૩૬૪૩-૦૯૮૦	૮-૯૪૧૭૩૦૬૧-૦ ઇન્સ્યુલેટેડ બુશ		૧		
૭-૭	૦-૩૩૭૬૧-૧૨૦૦	૧-૮૧૨૨૯૫૪૪-૦ કવર		૧		
૭-૮	0-33927-0650	8-97029059-0 ધારક		૧		
૭-૯	૦-૩૩૬૦૧-૦૮૩૦	8-97085454-0 બોલ્ટ		૧		
8	૦-૩૩૭૧૯-૦૦૯૦	૧-૮૧૨૭૦૦૧૫-૦ રેગ્યુલેટર એસી		૧		૮-૧ સહિત
૮-૧	૧-૩૩૭૪૦-૦૪૫૫	૮-૯૮૨૦૮૨૨૮-૦ બરુશ કો		૨		
૧1	૧-૩૩૬૫૧-૦૬૬૦	8-94339042-0 પેકિંગ		૧		
૧2	૧-૦૫૪૦-૦૬૦૦૧	૧-૮૧૨૨૯૫૨૦-૦ ગમ બુશ		૧		

OEM ગ્રાહક	ધસુચી	OEM ભાગો નંબર	૧-૮૧૨૦૦૩૯૪-૦
નોમિનલ આઉટ પુટ	24v 30A	સપ્લાય ટર્મ	૮૬.૧૧~
વજન	૮ કિલો	નિયમનકાર	બિલ્ટ-ઇન
એનજિન મોડેલ 6સ1 TPA-02			
વાહન	ઉદ્યોગ		
ડિઝાઇન રેકોર્ડ			
નોંધ	B TYPE v બેલ્ટ 3 શિખરો ઘડિયાળની દિશામાં પરિભ્રમણ		

નથી	ભાગો નંબર	મેકર ભાગો નં.	વર્ણન	જથ્થો	યાદી કિંમત	નોંધ
૧	0-35100-0080 ની કીવર્ડ્સ	1-81221067-0 રોટર એસી		૧		
૧-૧	૦-૦૮૨૦૧-૦૫૯૦	૧-૮૧૨૨૯૫૧૫-૦ બોલ બેરિંગ		૧		પાછળ
૧-૨	૧-૦૪૫૩-૬૩૦૫૭	૧-૮૧૨૨૯૫૧૪-૦ બોલ બેરિંગ		૧		આગળ
૧-૩	૧-૦૪૧૬-૦૪૧૬૦	9-82215867-0 વુડરફ કી		૧		
૧-૪	૧-૩૩૬૨૩-૦૭૮૦	૧-૮૧૨૨૯૩૭૩-૦ કોલર		૧		
૧-૫	૧-૦૦૫૫-૦૬૧૬૨	૧-૮૧૨૨૯૪૬૬-૦ સ્ક્રૂ		૩		
૧-૬	0-35926-0060	૧-૮૧૨૨૯૫૧૩-૦ રીટેનર		૧		
૧-૭	૧-૩૩૬૫૧-૦૬૧૦	૧-૮૧૨૨૯૩૮૩-૦ પેકિંગ		૧		
૧-૮	૧-૩૩૬૨૬-૦૭૫૦	૧-૮૧૨૨૯૩૭૬-૦ રીટેનર		૧		
૧-૯	૧-૩૩૬૨૬-૦૭૬૦	૧-૮૧૨૨૯૩૭૭-૦ રીટેનર		૧		
૧-૧૦	૧-૦૮૨૫૧-૦૪૪૦	૧-૮૧૨૨૯૩૮૪-૦ પેકિંગ		૧		
૧-૧૧	૧-૩૩૬૨૩-૦૮૧૦	૧-૮૧૨૨૯૩૭૪-૦ કોલર		૧		
૨	0-35200-0030	૧-૮૧૨૧૧૦૬૧-૦ સ્ટેટર એસી		૧		
૩	૧-૩૫૩૧૧-૦૦૨૨		આગળનો કૌસ	૧		
૩-૧	0-0275-06802 ની કીવર્ડ્સ	૧-૮૧૨૨૯૩૮૨-૦ બોલ્ટ		૩		બોલ્ટ દ્વારા
૪	૦-૩૫૪૧૧-૦૨૪૦	૧-૮૧૨૨૨૦૫૬-૦ પુલી		૧		
૪-૧	૧-૩૫૪૨૧-૦૦૩૦	૧-૮૧૨૨૩૦૦૪-૦ ફેન		૧		
૪-૨	૧-૦૩૩૦-૧૬૦૧૨	૧-૮૧૨૨૯૪૭૮-૦	સાદો ધોબી	૧		
૪-૩	૧-૦૩૩૫-૧૬૦૦૨	૧-૮૧૨૨૯૪૭૯-૦ સ્પ્રિંગ વોશર		૧		
૪-૪	0-0280-16022	૧-૮૧૨૨૯૪૭૪-૦ નટ		૧		
૫	0-35120-0040	૧-૮૧૨૧૨૦૦૪-૦	ફીલ્ડ કોઇલ કંપની	૧		
૭	0-35700-0280 ની કીવર્ડ્સ	૧-૮૧૨૧૪૫૮-૦ આર.બરેકેટ એસી		૧		INC 7-1,7-2,7-5,7-11,7-13,7-14,8
૭-૧	0-35710-0090	૧-૮૧૨૧૪૫૮-૦ રીઅર બરેકેટ કંપની		૧		
૭-૨	0-35730-0080	૧-૮૧૨૧૬૦૬૦-૦	રેક્ટિફાયર એસી	૧		
૭-૩	0-35761-0070	૧-૮૧૨૧૪૨૦૨-૦ કવર		૧		
૭-૪	૧-૩૫૬૩૧-૦૦૧૦	૧-૮૧૨૨૯૩૯૪-૦	શ્લિષ	૧		
૭-૫	૧-૪૭૯૪૧-૦૧૮૦	૧-૮૧૨૨૯૨૨૭-૦ ઇન્સ્યુલેટ વોશર		૧		
૭-૬	૦-૩૩૬૦૧-૦૬૪૦	૫-૮૧૨૨૯૧૯૨-૦ બોલ્ટ		૧		
૭-૭	૧-૩૩૬૪૩-૦૮૭૦	૧-૮૧૨૨૯૨૩૭-૦ ઇન્સ્યુલેટ બુશ		૧		
૭-૮	૧-૩૫૭૮૪-૦૦૪૦	1-81229392-0 કનેક્ટ બાર		૧		લીડ વાયર શામેલ નથી
૭-૯	૧-૩૫૭૮૦-૦૦૩૦	૧-૮૧૨૨૯૩૭૮-૦ ટર્મિનલ એસી		૧		
૭-૧૦	૧-૦૬૧૦૨-૦૦૧૦	9-82115344-0 ઇન્સ્યુલેટ પ્લેટ		૨		
૭-૧૧	0-0056-05252 ની કીવર્ડ્સ	૧-૮૧૨૨૯૪૭૬-૦ સ્ક્રૂ		૩		
૭-૧૨	0-0056-05452 ની કીવર્ડ્સ	૧-૮૧૨૨૯૪૭૭-૦ સ્ક્રૂ		૩		
૭-૧૩	0-35780-0140	૧-૮૧૨૨૯૫૮૨-૦ ટર્મિનલ એસી		૧		
૭-૧૪	૧-૦૫૪૦-૦૬૦૦૧	૧-૮૧૨૨૯૫૨૦-૦ ગમ બુશ		૧		
૭-૧૫	૧-૩૩૬૩૧-૦૦૨૧	૧-૮૧૨૨૯૧૨૨-૦	શ્લિષ	૧		
૮	૭-૪૪૦૦૦-૦૬૦૧	1-81260004-0 રેગ્યુલેટર		૧		

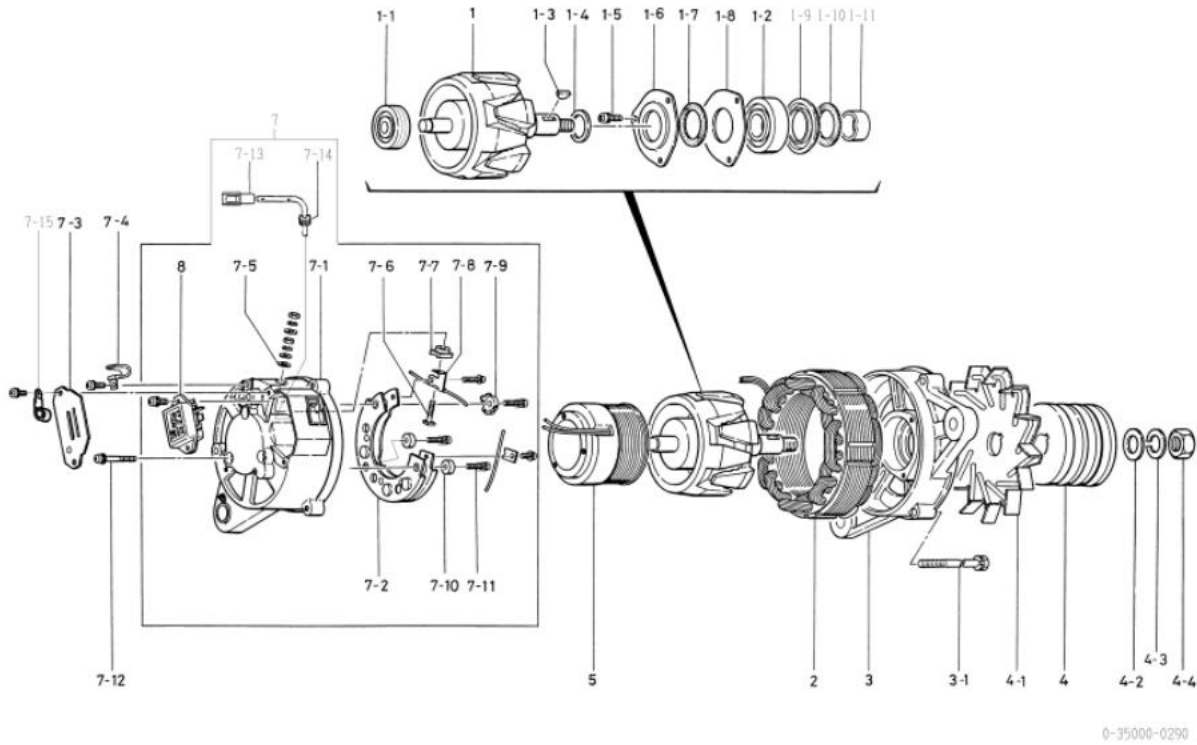

oem ગ્રાહક	કોમ્પોનન્ટ	oem ભાગો નંબર	૬૦૦-૮૨૫-૩૧૫૧
નોમિનલ આઉટપુટ	24, 35A	સપ્લાય ટર્મ	૯૮.૦૨
વજન	૮ કિલો	નિયમનકાર	બિલ્ટ-ઇન
એનજિન મોડેલ 60125-2, અન્ય			
ડિઝાઇન રેકોર્ડ	660-12, 665-12, અન્ય		
ડિઝાઇન રેકોર્ડ 0391 0392	કનેક્ટ બાર, ફીલ્ડ કોઇલ, કન્ટ્રોલર બદલાયા		
નોંધ	<p>૧૨ વોલ્ટ વી-બેલ્ટ ડબલ પીક્સ</p> <p>ધડિયાળની દિશામાં પરિભ્રમણ</p> <p>0-35000-0190 અને -3070 નો સંકલિત પ્રકાર</p>		

નથી	ભાગો નંબર	મેકર ભાગો નં.	વર્ણન	જથ્થો	યાદી કિંમત	નોંધ
૧	0-35100-0280 ની કીલ્ડસ		રોટર એસી	૧		
૧-૨	૧-૩૩૬૨૩-૦૭૯૦		કોલર	૨		
૧-૩	0-09201-0870		બોલ બેરિંગ	૧		પાછળ
૧-૪	0-35926-0070		રિટેનર	૧		
૧-૫	0-35951-0060		પેકિંગ	૨		
૧-૬	0-35926-0090		રિટેનર	૧		
૧-૭	0-09201-0881		બોલ બેરિંગ	૧		આગળ
૧-૮	૧-૩૩૬૨૬-૦૭૩૦		રિટેનર	૧		
૨	0-35200-0401 ની કીલ્ડસ		સ્ટેટર એસી	૧		
૩	0-35300-0130 ની કીલ્ડસ		એફ. બ્લેકેટ એસી	૧		૧-૪ ૧-૮ સહિત
૩-૧	0-0275-06802 ની કીલ્ડસ		બોલ્ટ	૩		બોલ્ટ દ્વારા
૪	0-35411-0560		પુલી	૧		
૪-૧	0-35421-0140		ચાહક	૧		
૪-૨	૧-૦૩૩૦-૧૬૦૧૨		સાદો ધોબી	૧		
૪-૩	૧-૦૩૩૫-૧૬૦૦૨		વસંત ધોવાનું મશીન	૧		
૪-૪	0-0280-16022		નટ	૧		
૫	0-35120-0450		ફીલ્ડ કોઇલ કંપની	૧		
૭	0-35700-0663 ની કીલ્ડસ		આર. બ્લેકેટ એસી	૧		ઇન્ટ. ૭-૧ ૭-૩, ૭-૫ ૭-૧૧, ૮
૭-૧	0-35710-0751		રીઅર બ્લેકેટ કંપની	૧		
૭-૨	0-35730-0510		રેક્ટિફાયર એસી	૧		
૭-૩	0-09170-2501		કન્ટ્રોલર	૧		
૭-૪	૦-૩૫૭૬૧-૦૧૮૧		કવર	૧		
૭-૫	0-35943-0150		ઝાડવું ગરમ કરો	૧		
૭-૬	0-35923-0130		કોલર	૧		
૭-૭	0-35943-0160		ઝાડવું ગરમ કરો	૧		
૭-૮	૦-૩૫૯૪૩-૦૧૪૦		ઝાડવું ગરમ કરો	૧		
૭-૯	૦-૩૫૯૪૩-૦૧૭૦		ઝાડવું ગરમ કરો	૨		
૭-૧૦	0-35784-0280		કનેક્ટ બાર	૧		
૭-૧૧	0-35784-0270		કનેક્ટ બાર	૧		
૭-૧૨	0-09011-3540		સક્રિય	૨		
૭-૧૩	0-0056-05302 ની કીલ્ડસ		સક્રિય	૩		
૮	0-35719-0280		રેગ્યુલેટર એસી	૧		

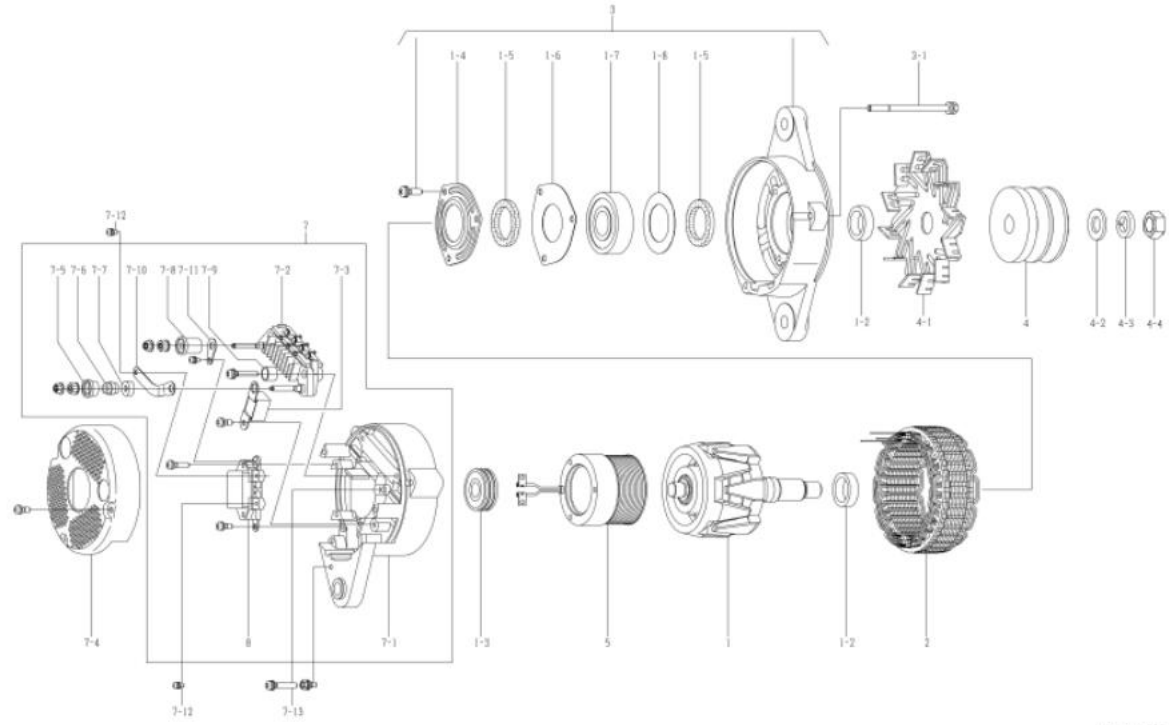

oem ગ્રાહક	કોમ્પોનન્ટ	oem ભાગો નંબર	૬૦૦-૮૨૫-૩૧૬૧
નોમિનલ આઉટ પુટ	24, 35A	સપ્લાય ટર્મ	૯૮.૦૨
વજન	૮ કિલો	નિયમનકાર	બિલ્ટ-ઇન
એનજિન મોડેલ SA.6.108.2, અન્ય			
ડિઝાઇન રેકોર્ડ	૫૩૦૦-6, અન્ય		
ડિઝાઇન રેકોર્ડ 0401 0402	કનેક્ટ બાર, ફીલ્ડ કોઇલ, કમ્પોનન્ટ બદલાયા		
નોંધ	K TYPE V બેલ્ટ 9 શિખરો ઘડિયાળની દિશામાં પરિભ્રમણ પુલી 0-35000-0392 થી અલગ છે		

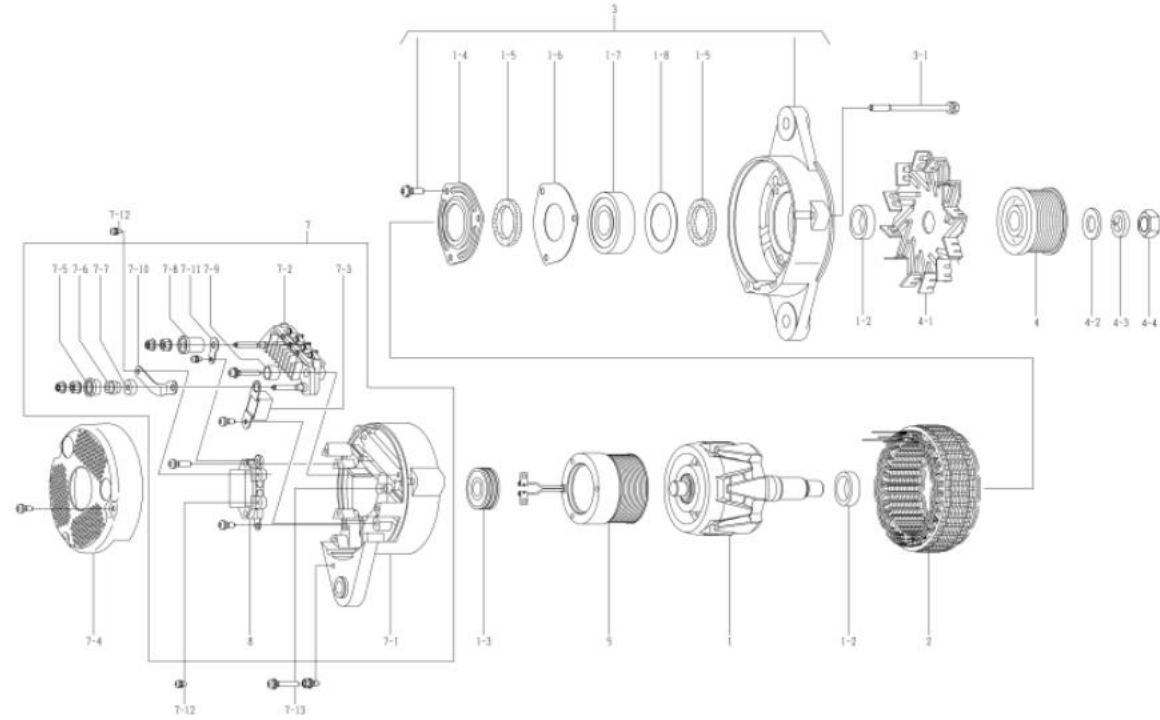

0-35000-0402

નથી	ભાગો નંબર	મેકર ભાગો નં.	વર્ણન	જથ્થો	યાદી કિંમત	નોંધ
૧	0-35100-0280 ની ક્રીવરૂસ		રોટર એસી	૧		
૧-૨	૧-૩૩૬૨૩-૦૭૯૦		કોલર	૨		
૧-૩	0-09201-0870		બોલ બેરિંગ	૧		પાછળ
૧-૪	0-35926-0070		રિટેનર	૧		
૧-૫	0-35951-0060		પેકિંગ	૨		
૧-૬	0-35926-0090		રિટેનર	૧		
૧-૭	0-09201-0881		બોલ બેરિંગ	૧		આગળ
૧-૮	૧-૩૩૬૨૬-૦૭૩૦		રિટેનર	૧		
૨	0-35200-0401 ની ક્રીવરૂસ		સ્ટેટર એસી	૧		
૩	0-35300-0130 ની ક્રીવરૂસ		એફ. બ્લેકેટ એસી	૧		૧-૪ ૧-૮ સહિત
૩-૧	0-0275-06802 ની ક્રીવરૂસ		બોલ્ટ	૩		બોલ્ટ દ્વારા
૪	૦-૩૫૪૧૧-૦૫૭૧		પુલી	૧		
૪-૧	0-35421-0140		ચાહક	૧		
૪-૨	૧-૦૩૩૦-૧૬૦૧૨		સાદો ધોળી	૧		
૪-૩	૧-૦૩૩૫-૧૬૦૦૨		વસંત ધોળાનું મશીન	૧		
૪-૪	0-0280-16022		નટ	૧		
૫	0-35120-0450		ફીલ્ડ કોઇલ કંપની	૧		
૭	0-35700-0663 ની ક્રીવરૂસ		આર. બ્લેકેટ એસી	૧		ઇન્ફ. ૭-૧ ૭-૩, ૭-૫ ૭-૧૧, ૮
૭-૧	0-35710-0751		શીઅર બ્લેકેટ કંપની	૧		
૭-૨	0-35730-0510		રેક્ટિફાયર એસી	૧		
૭-૩	0-09170-2501		કમ્પોનન્ટ	૧		
૭-૪	૦-૩૫૭૬૧-૦૧૮૧		કવર	૧		
૭-૫	0-35943-0150		ગ્રાડવું ગરમ કરો	૧		
૭-૬	0-35923-0130		કોલર	૧		
૭-૭	0-35943-0160		ગ્રાડવું ગરમ કરો	૧		
૭-૮	૦-૩૫૯૪૩-૦૧૪૦		ગ્રાડવું ગરમ કરો	૧		
૭-૯	૦-૩૫૯૪૩-૦૧૭૦		ગ્રાડવું ગરમ કરો	૨		
૭-૧૦	0-35784-0280		કનેક્ટ બાર	૧		
૭-૧૧	0-35784-0270		કનેક્ટ બાર	૧		
૭-૧૨	0-09011-3540		સફરુ	૨		
૭-૧૩	0-0056-05302 ની ક્રીવરૂસ		સફરુ	૩		
8	0-35719-0280		રેગ્યુલેટર એસી	૧		

oem ગ્રાહક	કોમ્પોનન્ટ	oem ભાગો નંબર	૬૦૦-૮૨૫-૩૧૧૧
નોમિનલ આઉટ પુટ	24, 35A	સપ્લાય ટર્મ	૯૮.૦૨
વજન	૮ કિલો	નિયમનકાર	બિલ્ટ-ઇન
એનજિન મોડેલ 6.0L140-2, 6, અન્ય			
ડિઝાઇન રેકોર્ડ	0155A-3, અન્ય		
ડિઝાઇન રેકોર્ડ 0411 0412	કનેક્ટ બાર, ફીલ્ડ કોઇલ, કન્ટ્રોલર બદલાયા		
નોંધ	<p>90 ટાઇપ વી બેલ્ટ ડબલ પીક્સ</p> <p>ઘડિયાળની વિરુદ્ધ દિશામાં પરિભ્રમણ</p> <p>પુલી અને પાંખો 0-35000-0392 થી અલગ છે.</p>		

નથી	ભાગો નંબર	મેકર ભાગો નં.	વર્ણન	જથ્થો	યાદી કિંમત	નોંધ
૧	0-35100-0280 ની ફીલ્ડ		રોટર એસી	૧		
૧-૨	૧-૩૩૬૨૩-૦૭૬૦		કોલર	૨		
૧-૩	0-09201-0870		બોલ બેરિંગ	૧		પાછળ
૧-૪	0-35926-0070		રિટેનર	૧		
૧-૫	0-35951-0060		પેકિંગ	૨		
૧-૬	0-35926-0090		રિટેનર	૧		
૧-૭	0-09201-0881		બોલ બેરિંગ	૧		આગળ
૧-૮	૧-૩૩૬૨૬-૦૭૩૦		રિટેનર	૧		
૨	0-35200-0401 ની ફીલ્ડ		રૂટેર એસી	૧		
૩	0-35300-0130 ની ફીલ્ડ		એફ. બ્રેકેટ એસી	૧		૧-૪ ૧-૮ સહિત
૩-૧	0-0275-06802 ની ફીલ્ડ		બોલ્ટ	૩		બોલ્ટ દ્વારા
૪	૦-૩૫૪૧૧-૦૬૩૧		પુલી	૧		
૪-૧	0-35421-0160		ચાહક	૧		
૪-૨	૧-૦૩૩૦-૧૬૦૧૨		સાદો ધોબી	૧		
૪-૩	૧-૦૩૩૫-૧૬૦૦૨		વસંત ધોવાનું મશીન	૧		
૪-૪	0-0280-16022		નટ	૧		
૫	0-35120-0450		ફીલ્ડ કોઇલ કંપની	૧		
૭	0-35700-0663 ની ફીલ્ડ		આર. બ્રેકેટ એસી	૧		ઇનફ. ૭-૧ ૭-૩, ૭-૫ ૭-૧૧, ૮
૭-૧	0-35710-0751		રીઅર બ્રેકેટ કંપની	૧		
૭-૨	0-35730-0510		રેક્ટિફાયર એસી	૧		
૭-૩	0-09170-2501		કન્ટ્રોલર	૧		
૭-૪	૦-૩૫૭૬૧-૦૧૮૧		કવર	૧		
૭-૫	0-35943-0150		ઝાડવું ગરમ કરો	૧		
૭-૬	0-35923-0130		કોલર	૧		
૭-૭	૦-૩૫૯૪૩-૦૧૬૦		ઝાડવું ગરમ કરો	૧		
૭-૮	૦-૩૫૯૪૩-૦૧૪૦		ઝાડવું ગરમ કરો	૧		
૭-૯	૦-૩૫૯૪૩-૦૧૭૦		ઝાડવું ગરમ કરો	૨		
૭-૧૦	0-35784-0280		કનેક્ટ બાર	૧		
૭-૧૧	0-35784-0270		કનેક્ટ બાર	૧		
૭-૧૨	0-09011-3540		સ્ક્રૂ	૨		
૭-૧૩	0-0056-05302 ની ફીલ્ડ		સ્ક્રૂ	૩		
8	0-35719-0280		રેગ્યુલેટર એસી	૧		

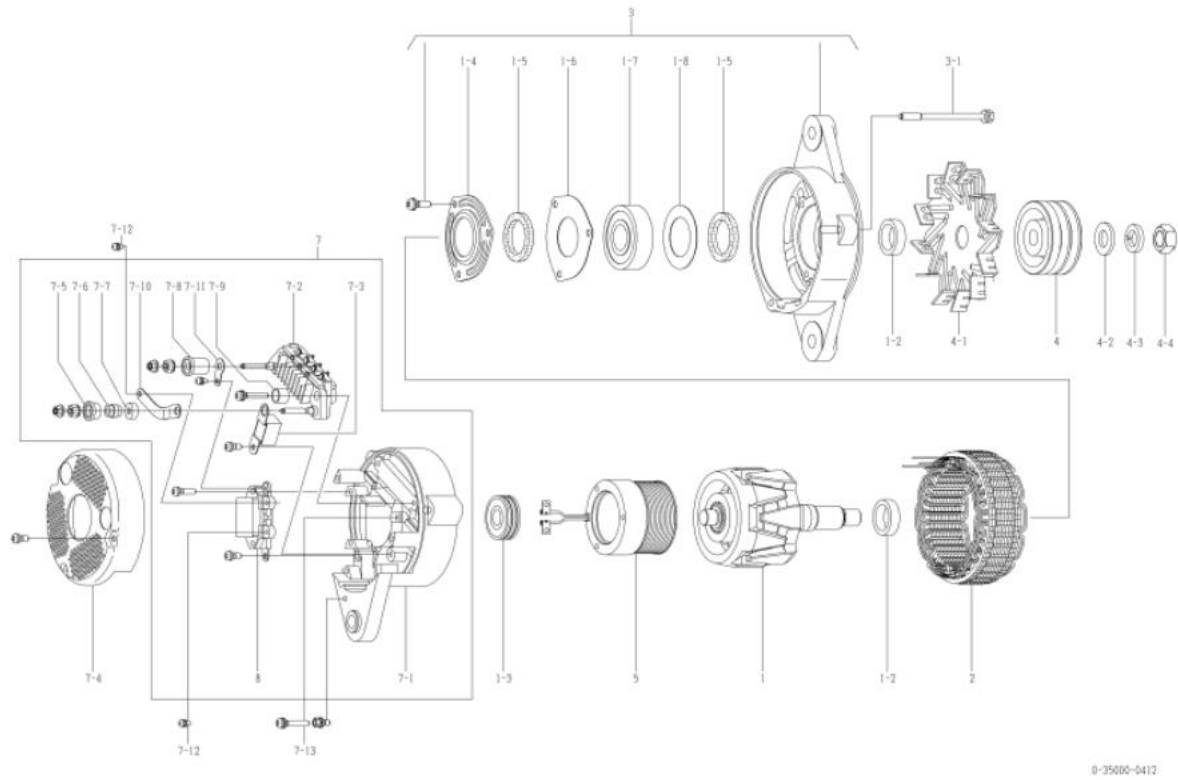

OEM ગ્રાહક	કોમ્પલેક્સ	OEM ભાગો નંબર	૬૦૦-૮૨૫-૩૧૨૧
નોમિનલ આઉટ પુટ	24, 35A	સપ્લાય ટર્મ	૯૮.૦૨
વજન	૮ કિલો	નિયમનકાર	બિલ્ટ-ઇન
એનજિન મોડેલ :4095L, અન્ય			
વાહન	PH130-KU, અન્ય		
ડિઝાઇન રેકોર્ડ 0421 0422	કનેક્ટ બાર, ફીલ્ડ કોઇલ, કન્ટ્રોલર બદલાયા		
નોંધ	<p>□ ૧૭ ટાઇપ વી બેલ્ટ ડબલ પીક્સ</p> <p>ઘડિયાળની દિશામાં પરિભ્રમણ</p> <p>પુલી 0-35000-0392 થી અલગ છે</p>		

નથી	ભાગો નંબર	મેકર ભાગો નં.	વર્ણન	જથ્થો	યાદી કિંમત	નોંધ
૧	0-35100-0280 ની ફીલ્ડ્સ		રોટર એસી	૧		
૧-૨	૧-૩૩૬૨૩-૦૭૯૦		કોલર	૨		
૧-૩	0-09201-0870		બોલ બેરિંગ	૧		પાછળ
૧-૪	0-35926-0070		રિટેનર	૧		
૧-૫	0-35951-0060		પેકિંગ	૨		
૧-૬	0-35926-0090		રિટેનર	૧		
૧-૭	0-09201-0881		બોલ બેરિંગ	૧		આગળ
૧-૮	૧-૩૩૬૨૬-૦૭૩૦		રિટેનર	૧		
૨	0-35200-0401 ની ફીલ્ડ્સ		રુટર એસી	૧		
૩	0-35300-0130 ની ફીલ્ડ્સ		એફ. બ્રેકેટ એસી	૧		૧-૪□૧-૮ સહિત
૩-૧	0-0275-06802 ની ફીલ્ડ્સ		બોલ્ટ	૩		બોલ્ટ દ્વારા
૪	૦-૩૫૪૧૧-૦૫૯૦		પુલી	૧		
૪-૧	૦-૩૫૪૨૧-૦૧૪૦		ચાહક	૧		
૪-૨	૧-૦૩૩૦-૧૬૦૧૨		સાદો ધોબી	૧		
૪-૩	૧-૦૩૩૫-૧૬૦૦૨		વસંત ધોવાનું મશીન	૧		
૪-૪	0-0280-16022		નટ	૧		
૫	0-35120-0450		ફીલ્ડ કોઇલ કંપની	૧		
૭	0-35700-0663 ની ફીલ્ડ્સ		આર. બ્રેકેટ એસી	૧		ઇનફ. ૭-૧□૭-૩,૭-૫□૭-૧૧,૮
૭-૧	0-35710-0751		રીઅર બ્રેકેટ કંપની	૧		
૭-૨	0-35730-0510		ટેક્ટિફાઇર એસી	૧		
૭-૩	0-09170-2501		કન્ટ્રોલર	૧		
૭-૪	૦-૩૫૭૬૧-૦૧૮૧		કવર	૧		
૭-૫	0-35943-0150		ઝાડવું ગરમ કરો	૧		
૭-૬	0-35923-0130		કોલર	૧		
૭-૭	૦-૩૫૯૪૩-૦૧૬૦		ઝાડવું ગરમ કરો	૧		
૭-૮	૦-૩૫૯૪૩-૦૧૪૦		ઝાડવું ગરમ કરો	૧		
૭-૯	૦-૩૫૯૪૩-૦૧૭૦		ઝાડવું ગરમ કરો	૨		
૭-૧૦	0-35784-0280		કનેક્ટ બાર	૧		
૭-૧૧	0-35784-0270		કનેક્ટ બાર	૧		
૭-૧૨	0-09011-3540		સ્ક્રુ	૨		
૭-૧૩	0-0056-05302 ની ફીલ્ડ્સ		સ્ક્રુ	૩		
8	0-35719-0280		રેગ્યુલેટર એસી	૧		

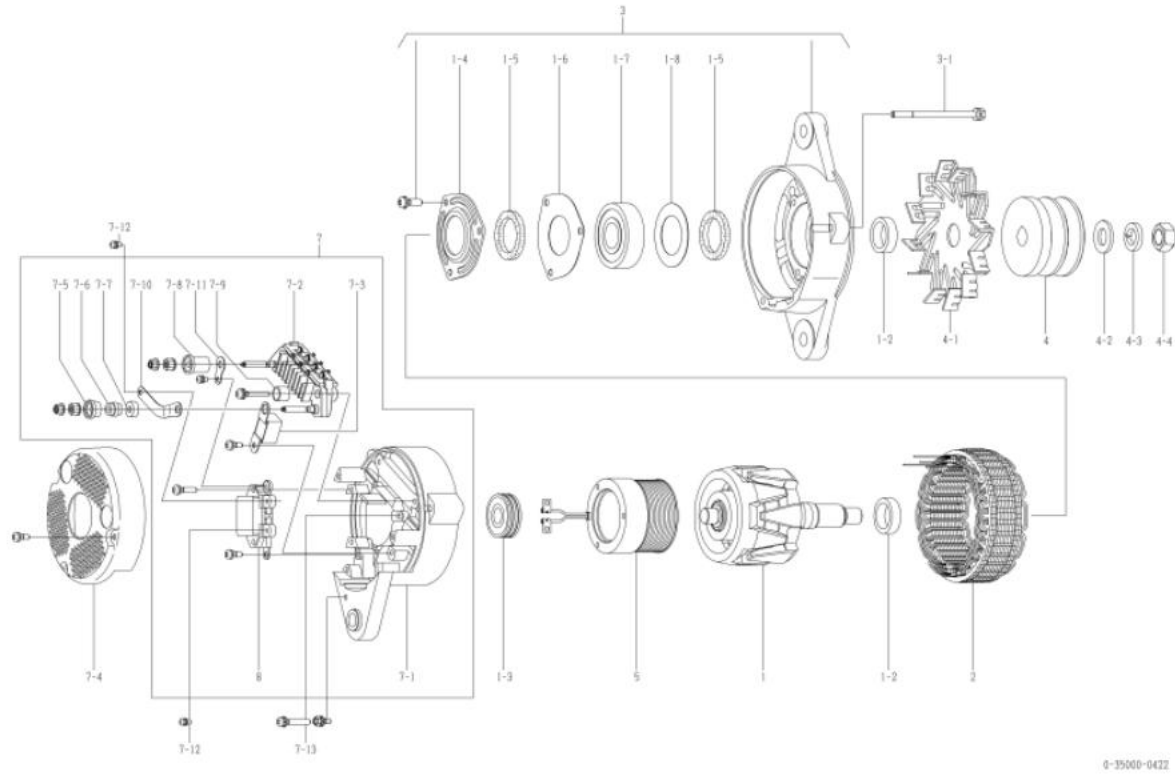

OEM ગ્રાહક	કોમ્પોનન્ટ	OEM ભાગો નંબર	૬૦૦-૮૨૫-૩૧૩૧
નોમિનલ આઉટ પુટ	24, 35A	સપ્લાય ટર્મ	૯૮.૦૨
વજન	૮ કિલો	નિયમનકાર	બિલ્ટ-ઇન
એનજિન મોડેલ ૬૬૦170A, અન્ય			
વાહન	જનરેટર, અન્ય		
ડિઝાઇન રેકોર્ડ 0431 0432	કનેક્ટ બાર, ફીલ્ડ કોઇલ, કન્ટ્રોલ્સ બદલાયા		
નોંધ	<p>19E ટાઇપ વી બેલ્ટ સિંગલ પીક</p> <p>ઘડિયાળની દિશામાં પરિભ્રમણ</p> <p>પુલી 0-35000-0392 થી અલગ છે</p>		

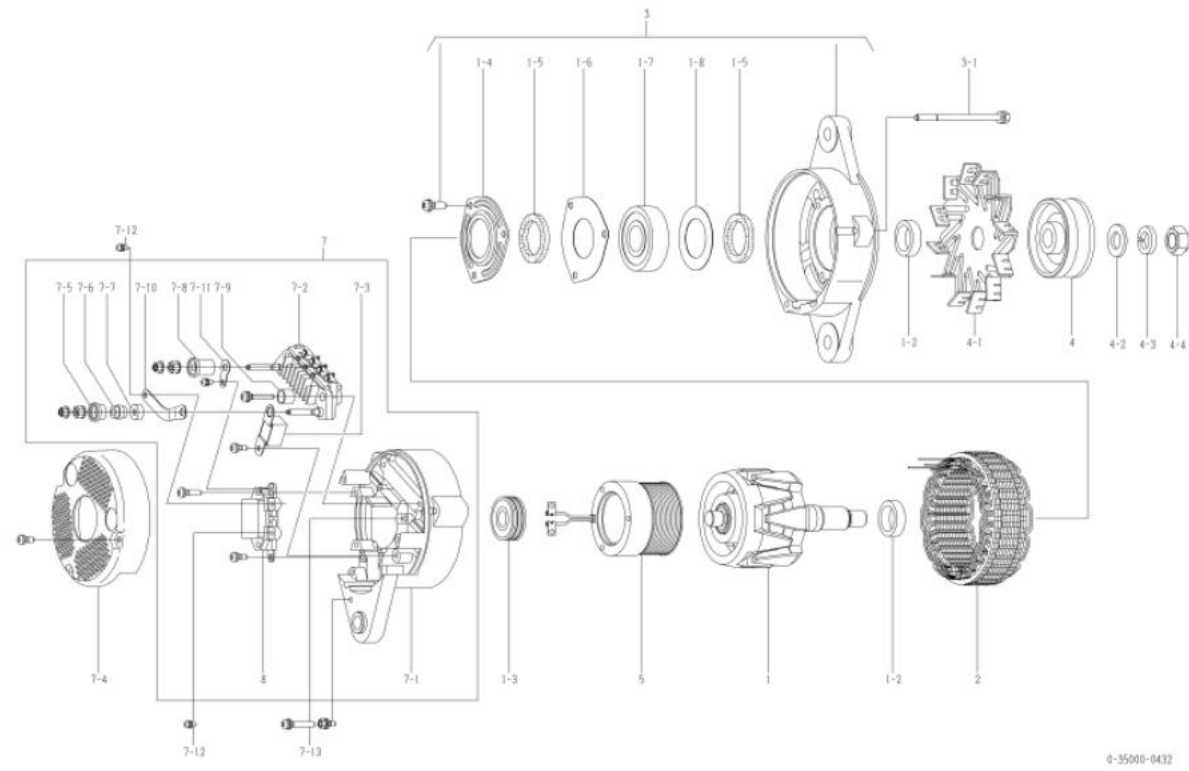

0-35000-0432

નથી	ભાગો નંબર	મેકર ભાગો નં.	વર્ણન	જથ્થો	યાદી કિંમત	નોંધ
૧	0-35100-0280 ની ફીલ્ડસ		રોટર એસી	૧		
૧-૨	૧-૩૩૬૨૩-૦૭૬૦		કોલર	૨		
૧-૩	0-09201-0870		બોલ બેરિંગ	૧		પાછળ
૧-૪	0-35926-0070		રિટેનર	૧		
૧-૫	0-35951-0060		પેકિંગ	૨		
૧-૬	0-35926-0090		રિટેનર	૧		
૧-૭	0-09201-0881		બોલ બેરિંગ	૧		આગળ
૧-૮	૧-૩૩૬૨૬-૦૭૩૦		રિટેનર	૧		
૨	0-35200-0401 ની ફીલ્ડસ		રૂટેર એસી	૧		
૩	0-35300-0130 ની ફીલ્ડસ		એફ. બ્રેકેટ એસી	૧		૧-૪ 1-૮ સહિત
૩-૧	0-0275-06802 ની ફીલ્ડસ		બોલ્ટ	૩		બોલ્ટ દ્વારા
૪	0-35411-0600		પુલી	૧		
૪-૧	0-35421-0140		ચાહક	૧		
૪-૨	૧-૦૩૩૦-૧૬૦૧૨		સાદો ધોબી	૧		
૪-૩	૧-૦૩૩૫-૧૬૦૦૨		વસંત ધોવાનું મશીન	૧		
૪-૪	0-0280-16022		નટ	૧		
૫	0-35120-0450		ફીલ્ડ કોઇલ કંપની	૧		
૭	0-35700-0663 ની ફીલ્ડસ		આર. બ્રેકેટ એસી	૧		ઇનફ. ૭-૧ ૭-૩, ૭-૫ ૭-૧૧, ૮
૭-૧	0-35710-0751		રીઅર બ્રેકેટ કંપની	૧		
૭-૨	0-35730-0510		રેક્ટિફાયર એસી	૧		
૭-૩	0-09170-2501		કન્ટ્રોલ્સ	૧		
૭-૪	૦-૩૫૭૬૧-૦૧૮૧		કવર	૧		
૭-૫	0-35943-0150		ઝાડવું ગરમ કરો	૧		
૭-૬	0-35923-0130		કોલર	૧		
૭-૭	૦-૩૫૮૪૩-૦૧૬૦		ઝાડવું ગરમ કરો	૧		
૭-૮	૦-૩૫૮૪૩-૦૧૪૦		ઝાડવું ગરમ કરો	૧		
૭-૯	૦-૩૫૮૪૩-૦૧૭૦		ઝાડવું ગરમ કરો	૨		
૭-૧૦	0-35784-0280		કનેક્ટ બાર	૧		
૭-૧૧	0-35784-0270		કનેક્ટ બાર	૧		
૭-૧૨	0-09011-3540		સ્ક્રૂ	૨		
૭-૧૩	0-0056-05302 ની ફીલ્ડસ		સ્ક્રૂ	૩		
8	0-35719-0280		રેગ્યુલેટર એસી	૧		

OEM ગ્રાહક	કોમ્પો	OEM ભાગો નંબર	૬૦૦-૮૨૫-૩૨૫૧
નોમિનલ આઉટ પુટ	24, 35A	સપ્લાય ટર્મ	૯૮.૦૨
વજન	૮ કિલો	નિયમનકાર	બિલ્ટ-ઇન
એન્ટિજન મોડેલ :60125-2, અન્ય			
વાહન	065ex-12, 075-5, અન્ય		
ડિઝાઇન રેકોર્ડ 0451 0452	કનેક્ટ વાર, ફીલ્ડ કોઇલ, કન્ટ્રોલર બદલાયા		
નોંધ	<p>૧૨૨ ટાઇપ વી બેલ્ટ ડબલ પીક્સ (ફ્લેનચડ)</p> <p>ઘડિયાળની દિશામાં પરિભ્રમણ</p> <p>0-૩૫૦૦૦-૦૦૭૦ નો સંકલિત પ્રકાર</p> <p>પુલ્લી 0-35000-0392 થી અલગ છે</p>		

નથી	ભાગો નંબર	મેકર ભાગો નં.	વર્ણન	જથ્થો	યાદી કિંમત	નોંધ
૧	0-35100-0280 ની ક્રીવરૂસ		રોટર એસી	૧		
૧-૨	૧-૩૩૬૨૩-૦૭૯૦		કોલર	૨		
૧-૩	0-09201-0870		બોલ બેરિંગ	૧		પાછળ
૧-૪	0-35926-0070		રિટેનર	૧		
૧-૫	0-35951-0060		પેકિંગ	૨		
૧-૬	0-35926-0090		રિટેનર	૧		
૧-૭	0-09201-0881		બોલ બેરિંગ	૧		આગળ
૧-૮	૧-૩૩૬૨૬-૦૭૩૦		રિટેનર	૧		
૨	0-35200-0401 ની ક્રીવરૂસ		સ્ટેટર એસી	૧		
૩	0-35300-0130 ની ક્રીવરૂસ		એફ. બ્લેકેટ એસી	૧		૧-૪ ૧-૮ સહિત
૩-૧	0-0275-06802 ની ક્રીવરૂસ		બોલ્ટ	૩		બોલ્ટ દ્વારા
૪	૦-૩૫૪૧૧-૦૧૮૦		પુલ્લી	૧		
૪-૧	૦-૩૫૪૨૧-૦૧૪૦		ચાહક	૧		
૪-૨	૧-૦૩૩૦-૧૬૦૧૨		સાદો ધોળી	૧		
૪-૩	૧-૦૩૩૫-૧૬૦૦૨		વસંત ધોળાનું મશીન	૧		
૪-૪	0-0280-16022		નટ	૧		
૫	0-35120-0450		ફીલ્ડ કોઇલ કંપની	૧		
૭	0-35700-0663 ની ક્રીવરૂસ		આર. બ્લેકેટ એસી	૧		ઇન્ફ. ૭-૧ ૭-૩, ૭-૫ ૭-૧૧, ૮
૭-૧	0-35710-0751		શીઅર બ્લેકેટ કંપની	૧		
૭-૨	0-35730-0510		રેક્ટિફાયર એસી	૧		
૭-૩	0-09170-2501		કન્ટ્રોલર	૧		
૭-૪	૦-૩૫૭૬૧-૦૧૮૧		કવર	૧		
૭-૫	0-35943-0150		ઝાડવું ગરમ કરો	૧		
૭-૬	0-35923-0130		કોલર	૧		
૭-૭	0-35943-0160		ઝાડવું ગરમ કરો	૧		
૭-૮	૦-૩૫૯૪૩-૦૧૪૦		ઝાડવું ગરમ કરો	૧		
૭-૯	૦-૩૫૯૪૩-૦૧૭૦		ઝાડવું ગરમ કરો	૨		
૭-૧૦	0-35784-0280		કનેક્ટ વાર	૧		
૭-૧૧	0-35784-0270		કનેક્ટ વાર	૧		
૭-૧૨	0-09011-3540		સફરુ	૨		
૭-૧૩	0-0056-05302 ની ક્રીવરૂસ		સફરુ	૩		
8	0-35719-0280		રેગ્યુલેટર એસી	૧		

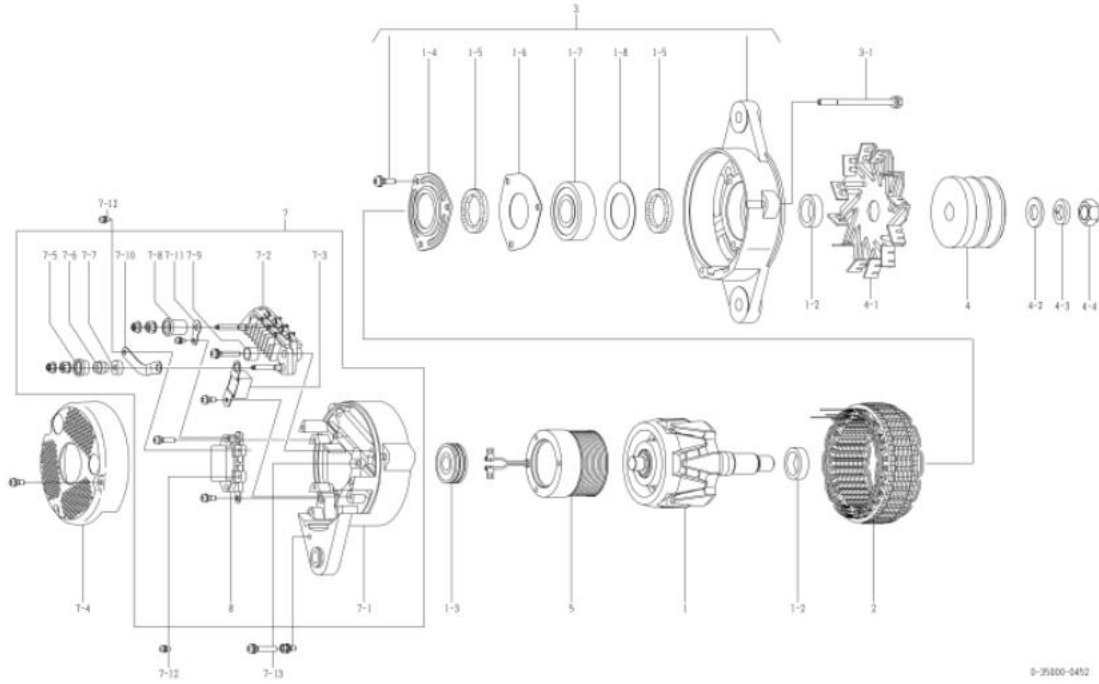

OEM ગ્રાહક	કોમ્પોનન્ટ	OEM ભાગો નંબર	૬૦૦-૮૬૧-૩૧૧૧
નોમિનલ આઉટ પુટ	24, 35.	સપ્લાય ટર્મ	૯૮.૦૨
વજન	૮ કિલો	નિયમનકાર	બિલ્ટ-ઇન
એન્જિન મોડેલ :60102, અન્ય			
વાહન	WA200-3, અન્ય		
ડિઝાઇન રેકોર્ડ 0461 0462	કનેક્ટ બાર, ફીલ્ડ કોઇલ, કન્ટ્રોલર બદલાયા		
નોંધ	K TYPE v બેલ્ટ ઇ શિપ્મેન્ટ ઘડિયાળની દિશામાં પરિભ્રમણ ઇન્સ્ટોલેશન હોલ પોઝિશન ઊંચી છે		

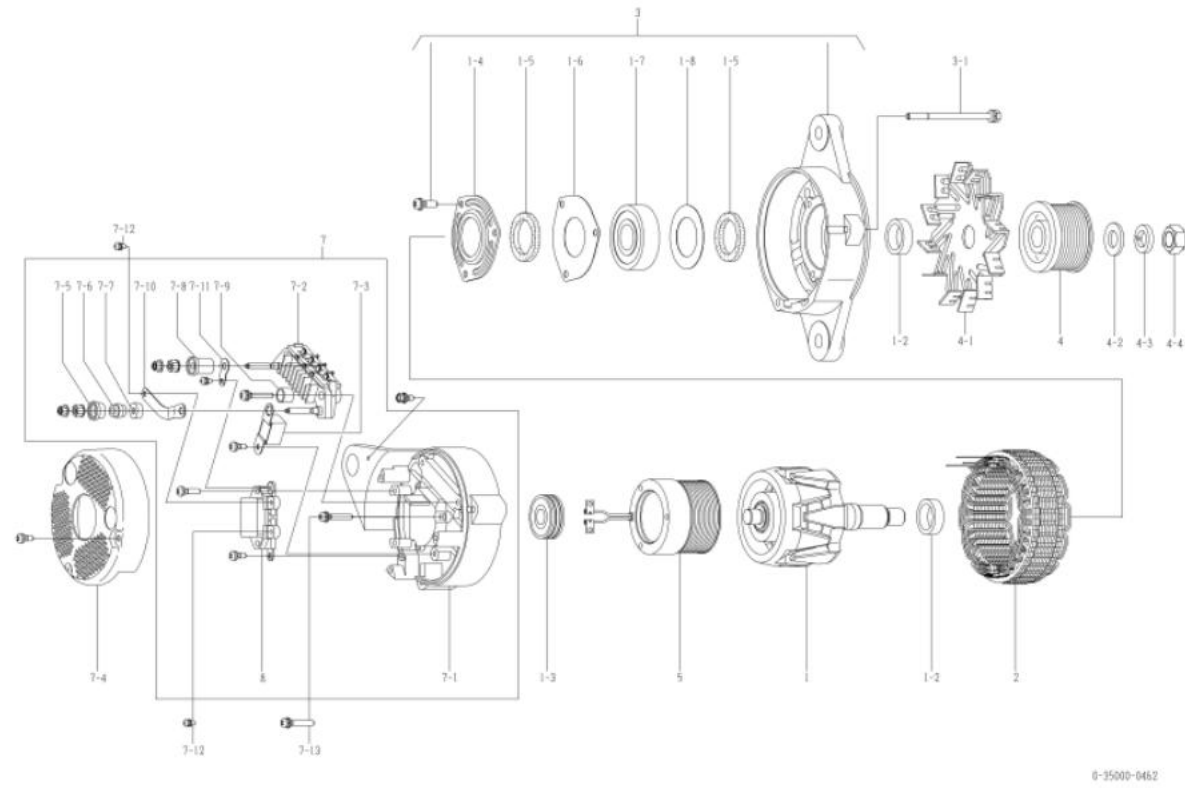

નથી	ભાગો નંબર	મેકર ભાગો નં.	વર્ણન	જથ્થો	યાદી કિંમત	નોંધ
૧	0-35100-0280 ની ક્રીવરૂસ		રોટર એસી	૧		
૧-૨	૧-૩૩૬૨૩-૦૭૯૦		કોલર	૨		
૧-૩	0-09201-0870		બોલ બેરિંગ	૧		પાછળ
૧-૪	0-35926-0070		રિટેનર	૧		
૧-૫	0-35951-0060		પેકિંગ	૨		
૧-૬	0-35926-0090		રિટેનર	૧		
૧-૭	0-09201-0881		બોલ બેરિંગ	૧		આગળ
૧-૮	૧-૩૩૬૨૬-૦૭૩૦		રિટેનર	૧		
૨	0-35200-0401 ની ક્રીવરૂસ		સ્ટેટર એસી	૧		
૩	0-35300-0160 ની ક્રીવરૂસ		એફ. બ્લેકેટ એસી	૧		૧-૪ ૧-૮ સહિત
૩-૧	0-0275-06802 ની ક્રીવરૂસ		બોલ્ટ	૩		બોલ્ટ દ્વારા
૪	૦-૩૫૪૧૧-૦૬૪૧		પુલી	૧		
૪-૧	0-35421-0140		ચાલક	૧		
૪-૨	૧-૦૩૩૦-૧૬૦૧૨		સાદો ધોળી	૧		
૪-૩	૧-૦૩૩૫-૧૬૦૦૨		વસંત ધોળાનું મશીન	૧		
૪-૪	0-0280-16022		નટ	૧		
૫	0-35120-0450		ફીલ્ડ કોઇલ કંપની	૧		
૭	0-35700-0703 ની ક્રીવરૂસ		આર. બ્લેકેટ એસી	૧		ઇન્ક. ૭-૧ ૭-૩, ૭-૫ ૭-૧૧, ૮
૭-૧	0-35710-0810		શીઅર બ્લેકેટ કંપની	૧		
૭-૨	0-35730-0510		રેક્ટિફાયર એસી	૧		
૭-૩	0-09170-2501		કન્ટ્રોલર	૧		
૭-૪	0-35761-0200		કવર	૧		
૭-૫	0-35943-0150		ગ્રાડવું ગરમ કરો	૧		
૭-૬	0-35923-0130		કોલર	૧		
૭-૭	0-35943-0160		ગ્રાડવું ગરમ કરો	૧		
૭-૮	૦-૩૫૬૪૩-૦૧૪૦		ગ્રાડવું ગરમ કરો	૧		
૭-૯	૦-૩૫૬૪૩-૦૧૭૦		ગ્રાડવું ગરમ કરો	૨		
૭-૧૦	0-35784-0280		કનેક્ટ બાર	૧		
૭-૧૧	0-35784-0270		કનેક્ટ બાર	૧		
૭-૧૨	0-09011-3540		સફરુ	૨		
૭-૧૩	0-0056-05302 ની ક્રીવરૂસ		સફરુ	૩		
૮	0-35719-0280		રેગ્યુલેટર એસી	૧		

OEM ગ્રાહક	કોમ્પો	OEM ભાગો નંબર	૬૦૦-૮૨૫-૩૨૧૦
નોમિનલ આઉટ પુટ	24, 35A	સપ્લાય ટર્મ	૯૮.૦૨
વજન	૮ કિલો	નિયમનકાર	બિલ્ટ-ઇન
એન્જિન મોડેલ :60140-2, 6, ૨	અન્ય		
વાહન	0155AA-5, અન્ય		
ડિઝાઇન રેકોર્ડ 0480 0481	કનેક્ટ બાર, ફીલ્ડ કોઇલ, કન્ટ્રોલર બદલાયા		
નોંધ	#૧૦ ટાઇપ વી બેલ્ટ ડબલ પીક્સ (ફ્લેન્યુડ) ઘડિયાળની વિરુદ્ધ દિશામાં પરિભ્રમણ પુલી અને પાંખો 0-35000-0392 થી અલગ છે.		

નથી	ભાગો નંબર	મેકર ભાગો નં.	વર્ણન	જથ્થો	યાદી કિંમત	નોંધ
૧	0-35100-0280 ની ફીલ્ડ		રોટર એસી	૧		
૧-૨	૧-૩૩૯૨૩-૦૭૯૦		કોલર	૨		
૧-૩	0-09201-0870		બોલ બેરિંગ	૧		પાછળ
૧-૪	0-35926-0070		રિટેનર	૧		
૧-૫	0-35951-0060		પેકિંગ	૨		
૧-૬	0-35926-0090		રિટેનર	૧		
૧-૭	0-09201-0881		બોલ બેરિંગ	૧		આગળ
૧-૮	૧-૩૩૯૨૬-૦૭૩૦		રિટેનર	૧		
૨	0-35200-0401 ની ફીલ્ડ		રૂટેર એસી	૧		
૩	0-35300-0130 ની ફીલ્ડ		એફ. બ્રેકેટ એસી	૧		૧-૪ ૧-૮ સહિત
૩-૧	0-0275-06802 ની ફીલ્ડ		બોલ્ટ	૩		બોલ્ટ દ્વારા
૪	0-35411-0701		પુલી	૧		
૪-૧	0-35421-0160		ચાહક	૧		
૪-૨	૧-૦૩૩૦-૧૬૦૧૨		સાદો ધોબી	૧		
૪-૩	૧-૦૩૩૫-૧૬૦૦૨		વસંત ધોવાનું મશીન	૧		
૪-૪	0-0280-16022		નટ	૧		
૫	0-35120-0450		ફીલ્ડ કોઇલ કંપની	૧		
૭	0-35700-0663 ની ફીલ્ડ		આર. બ્રેકેટ એસી	૧		ઇનફ. ૭-૧ ૭-૩, ૭-૫ ૭-૧૧, ૮
૭-૧	0-35710-0751		રીઅર બ્રેકેટ કંપની	૧		
૭-૨	0-35730-0510		રેક્ટિફાયર એસી	૧		
૭-૩	0-09170-2501		કન્ટ્રોલર	૧		
૭-૪	૦-૩૫૭૬૧-૦૧૮૧		કવર	૧		
૭-૫	0-35943-0150		ઝાડવું ગરમ કરો	૧		
૭-૬	0-35923-0130		કોલર	૧		
૭-૭	0-35943-0160		ઝાડવું ગરમ કરો	૧		
૭-૮	૦-૩૫૯૪૩-૦૧૪૦		ઝાડવું ગરમ કરો	૧		
૭-૯	૦-૩૫૯૪૩-૦૧૭૦		ઝાડવું ગરમ કરો	૨		
૭-૧૦	0-35784-0280		કનેક્ટ બાર	૧		
૭-૧૧	0-35784-0270		કનેક્ટ બાર	૧		
૭-૧૨	0-09011-3540		સ્ક્રૂ	૨		
૭-૧૩	0-0056-05302 ની ફીલ્ડ		સ્ક્રૂ	૩		
8	0-35719-0280		રેગ્યુલેટર એસી	૧		

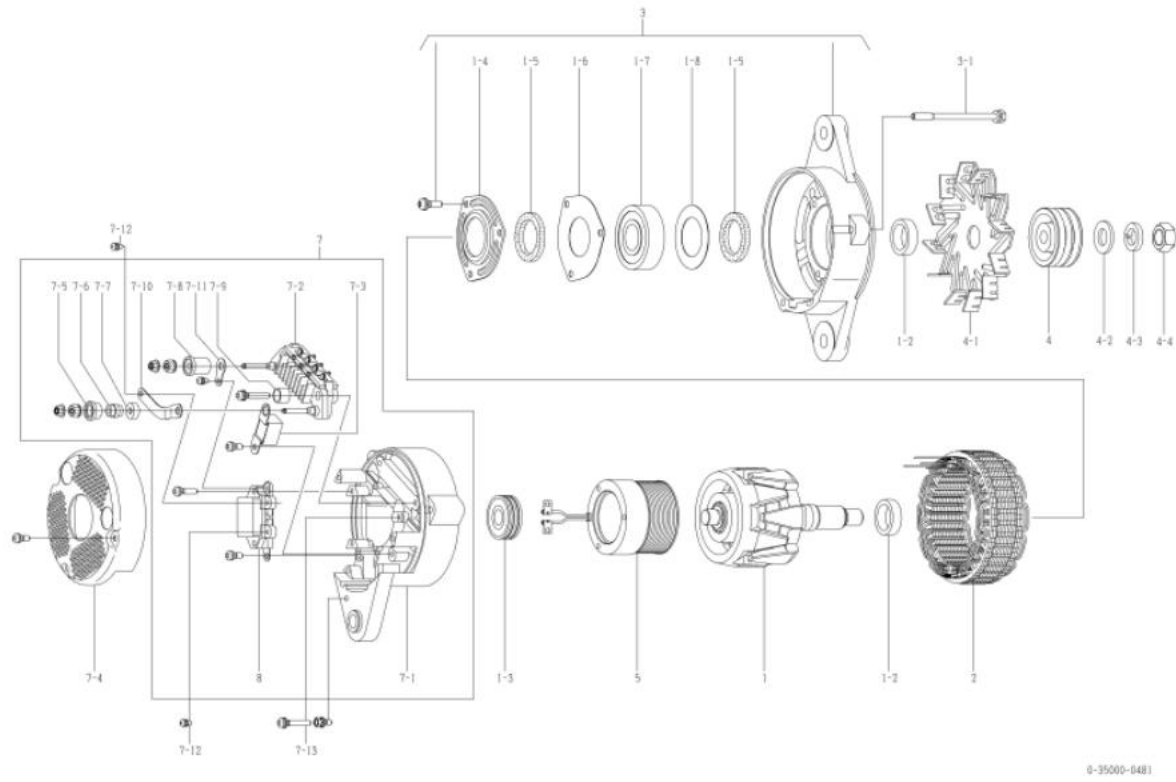

OEM ગ્રાહક	કોમ્પોનન્ટ	OEM ભાગો નંબર	૬૦૦-૮૨૫-૩૭૫૦
નોમિનલ આઉટ પુટ	24, 35	સપ્લાય ટર્મ	૯૮.૦૨
વજન	૮ કિલો	નિયમનકાર	બિલ્ટ-ઇન
એનજિન મોડેલ S&D 102-1, K, અન્ય			
વાહન	૦૩૧, ૦૩૭, અન્ય		
ડિઝાઇન રેકોર્ડ 0560 0561	કનેક્ટ બાર, ફીલ્ડ કોઇલ, કન્ટ્રોલર બદલાયા		
નોંધ	#૧૭ ટાઇપ વી બેલ્ટ સિંગલ પીક (ક્લેન્સ)		
	ઘડિયાળની દિશામાં પરિભ્રમણ		
	0-35000-0080, 0140, 0230, 0260, 3050, 3230 નો સંકલિત પ્રકાર		
	પુલ્લી 0-35000-0392 થી અલગ છે		

નથી	ભાગો નંબર	મેકર ભાગો નં.	વર્ણન	જથ્થો	યાદી કિંમત	નોંધ
૧	0-35100-0280 ની ફીલ્ડ		રોટર એસી	૧		
૧-૨	૧-૩૩૬૨૩-૦૭૯૦		કોલર	૨		
૧-૩	0-09201-0870		બોલ બેરિંગ	૧		પાછળ
૧-૪	0-35926-0070		રિટેનર	૧		
૧-૫	0-35951-0060		પેકિંગ	૨		
૧-૬	0-35926-0090		રિટેનર	૧		
૧-૭	0-09201-0881		બોલ બેરિંગ	૧		આગળ
૧-૮	૧-૩૩૬૨૬-૦૭૩૦		રિટેનર	૧		
૨	0-35200-0401 ની ફીલ્ડ		સ્ટાર્ટર એસી	૧		
૩	0-35300-0130 ની ફીલ્ડ		એફ. બ્રેકેટ એસી	૧		૧-૪ ૧-૮ સહિત
૩-૧	0-0275-06802 ની ફીલ્ડ		બોલ્ટ	૩		બોલ્ટ દ્વારા
૪	૦-૩૫૪૧૧-૦૨૧૦		પુલ્લી	૧		
૪-૧	૦-૩૫૪૨૧-૦૧૪૦		ચાહક	૧		
૪-૨	૧-૦૩૩૦-૧૬૦૧૨		સાદો ધોબી	૧		
૪-૩	૧-૦૩૩૫-૧૬૦૦૨		વસંત ધોવાનું મશીન	૧		
૪-૪	0-0280-16022		નટ	૧		
૫	0-35120-0450		ફીલ્ડ કોઇલ કંપની	૧		
૭	0-35700-0663 ની ફીલ્ડ		આર. બ્રેકેટ એસી	૧		ઇનફ. ૭-૧ ૭-૩, ૭-૫ ૭-૧૧, ૮
૭-૧	0-35710-0751		આર. બ્રેકેટ કંપની	૧		
૭-૨	0-35730-0510		ટેક્ટિફાયર એસી	૧		
૭-૩	0-09170-2501		કન્ટ્રોલર	૧		
૭-૪	૦-૩૫૭૬૧-૦૧૮૧		કવર	૧		
૭-૫	0-35943-0150		ઝાડવું ગરમ કરો	૧		
૭-૬	0-35923-0130		કોલર	૧		
૭-૭	૦-૩૫૮૪૩-૦૧૬૦		ઝાડવું ગરમ કરો	૧		
૭-૮	૦-૩૫૮૪૩-૦૧૪૦		ઝાડવું ગરમ કરો	૧		
૭-૯	૦-૩૫૮૪૩-૦૧૭૦		ઝાડવું ગરમ કરો	૨		
૭-૧૦	0-35784-0280		કનેક્ટ બાર	૧		
૭-૧૧	0-35784-0270		કનેક્ટ બાર	૧		
૭-૧૨	0-09011-3540		સ્ક્રૂ	૨		
૭-૧૩	0-0056-05302 ની ફીલ્ડ		સ્ક્રૂ	૩		
8	0-35719-0280		રેગ્યુલેટર એસી	૧		

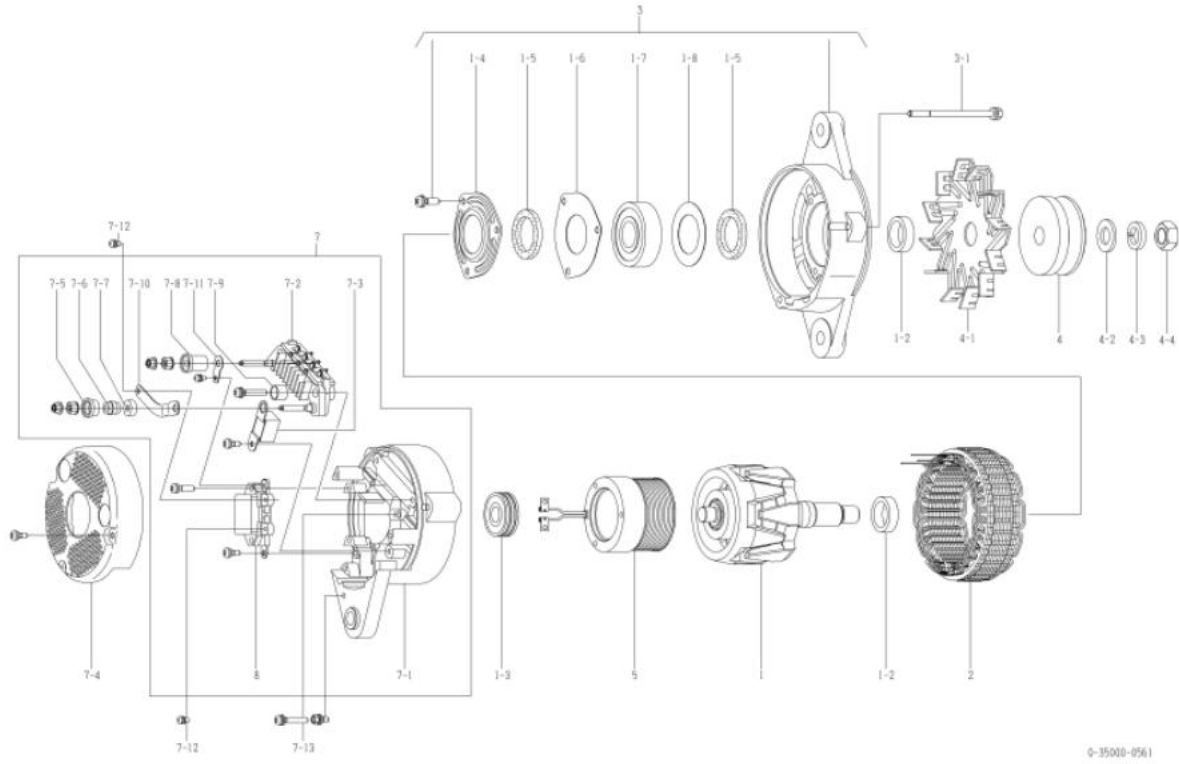

OEM ગ્રાહક	કોમ્પોનન્ટ	OEM ભાગો નંબર	૬૦૦-૮૨૫-૩૩૫૦
નોમિનલ આઉટ પુટ	24, 35A	સપ્લાય ટર્મ	૯૮.૦૨
વજન	૮ કિલો	નિયમનકાર	બિલ્ટ-ઇન
એનજિન મોડેલ ૬૫૦125I-2A			
વાહન	PC400-6		
ડિઝાઇન રેકોર્ડ 0610 0611	કનેક્ટ બાર, ફીલ્ડ કોઇલ, કન્ટ્રોલર બદલાયા		
નોંધ	<p>૧૨૨ ટાઇપ વી બેલ્ટ ડબલ પીક્સ</p> <p>ઘડિયાળની દિશામાં પરિભ્રમણ</p> <p>ઠંડી પ્રતિકાર</p>		

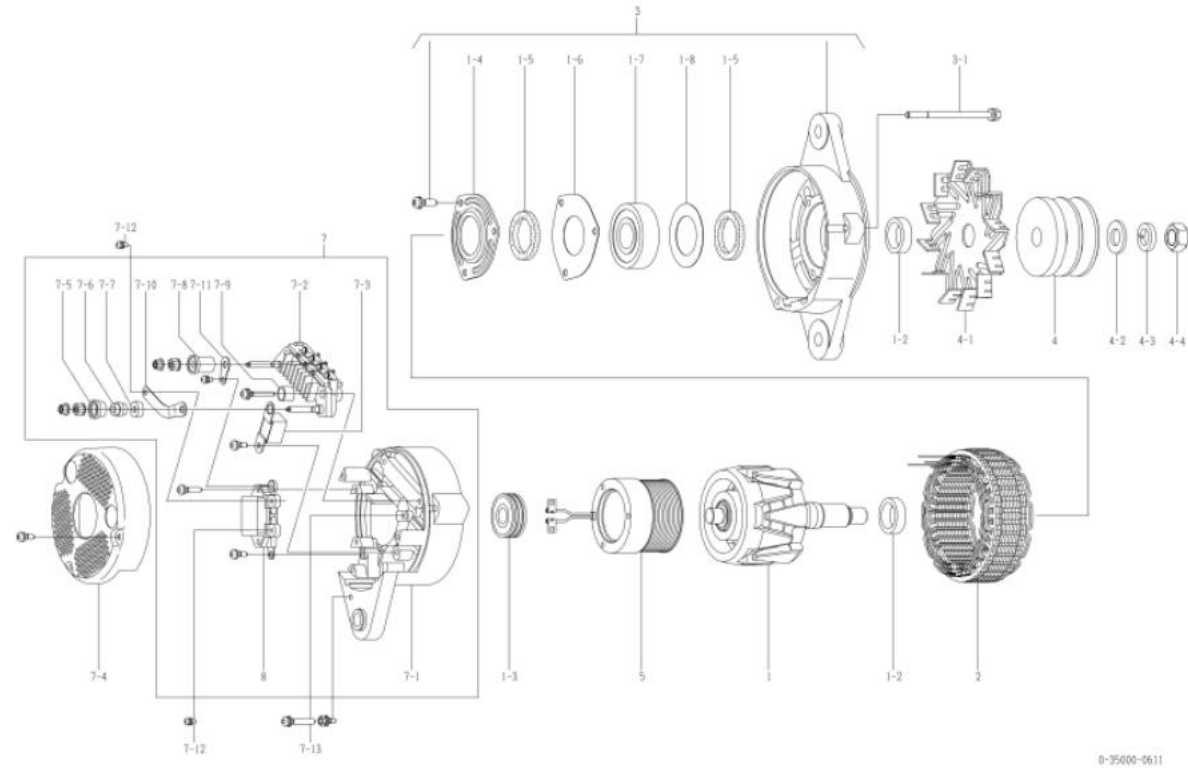

0-35000-0611

નથી	ભાગો નંબર	મેકર ભાગો નં.	વર્ણન	જથ્થો	યાદી ક્રમ	નોંધ
૧	0-35100-0280 ની ફીલ્ડસ		રોટર એસી	૧		
૧-૨	૧-૩૩૬૨૩-૦૭૯૦		કોલર	૨		
૧-૩	૦-૦૯૨૦૧-૦૯૯૦		બોલ બેરિંગ	૧		પાછળ
૧-૪	0-35926-0070		રિટેનર	૧		
૧-૫	0-35951-0060		પેકિંગ	૨		
૧-૬	0-35926-0090		રિટેનર	૧		
૧-૭	0-09201-1000		બોલ બેરિંગ	૧		આગળ
૧-૮	૧-૩૩૬૨૬-૦૭૩૦		રિટેનર	૧		
૨	0-35200-0401 ની ફીલ્ડસ		સ્ટાર્ટર એસી	૧		
૩	0-35300-0230 ની ફીલ્ડસ		એફ. બ્રેકેટ એસી	૧		૧-૪ ૧-૮ સહિત
૩-૧	0-0275-06802 ની ફીલ્ડસ		બોલ્ટ	૩		બોલ્ટ દ્વારા
૪	૦-૩૫૪૧૧-૦૫૬૦		પુલી	૧		
૪-૧	૦-૩૫૪૨૧-૦૧૪૦		ચાહક	૧		
૪-૨	૧-૦૩૩૦-૧૬૦૧૨		સાદો ધોબી	૧		
૪-૩	૧-૦૩૩૫-૧૬૦૦૨		વસંત ધોવાનું મશીન	૧		
૪-૪	0-0280-16022		નટ	૧		
૫	0-35120-0450		ફીલ્ડ કોઇલ કંપની	૧		
૭	0-35700-0663 ની ફીલ્ડસ		આર. બ્રેકેટ એસી	૧		ઇનફ. ૭-૧ ૭-૩, ૭-૫ ૭-૧૧, ૮
૭-૧	0-35710-0751		આર. બ્રેકેટ કંપની	૧		
૭-૨	0-35730-0510		ટેક્ટિફાઇર એસી	૧		
૭-૩	0-09170-2501		કન્ટ્રોલર	૧		
૭-૪	૦-૩૫૭૬૧-૦૧૮૧		કવર	૧		
૭-૫	0-35943-0150		ઝાડવું ગરમ કરો	૧		
૭-૬	0-35923-0130		કોલર	૧		
૭-૭	૦-૩૫૯૪૩-૦૧૬૦		ઝાડવું ગરમ કરો	૧		
૭-૮	૦-૩૫૯૪૩-૦૧૪૦		ઝાડવું ગરમ કરો	૧		
૭-૯	૦-૩૫૯૪૩-૦૧૭૦		ઝાડવું ગરમ કરો	૨		
૭-૧૦	0-35784-0280		કનેક્ટ બાર	૧		
૭-૧૧	0-35784-0270		કનેક્ટ બાર	૧		
૭-૧૨	0-09011-3540		સ્ક્રુ	૨		
૭-૧૩	0-0056-05302 ની ફીલ્ડસ		સ્ક્રુ	૩		
8	0-35719-0280		રેગ્યુલેટર એસી	૧		

OEM ગ્રાહક	કોમ્પલેક્સ	OEM ભાગો નંબર	૬૦૦-૮૨૫-૩૮૧૦
નોમિનલ આઉટ પુટ	24, 35A	સપ્લાય ટર્મ	૯૮.૦૨
વજન	૮ કિલો	નિયમનકાર	બિલ્ટ-ઇન
એનજિન મોડેલ 6125-2			
વાહન	ડી85-21		
ડિઝાઇન રેકોર્ડ 0620 0621	કનેક્ટ બાર, ફીલ્ડ કોઇલ, કન્ટ્રોલર બદલાયા		
નોંધ	#૧૭ ટાઇપ વી બેલ્ટ સિંગલ પીક (કવેન્યુડ) ઘડિયાળની વિરુદ્ધ દિશામાં પરિભ્રમણ પુલી અને પાંખો 0-35000-0541 થી અલગ છે.		

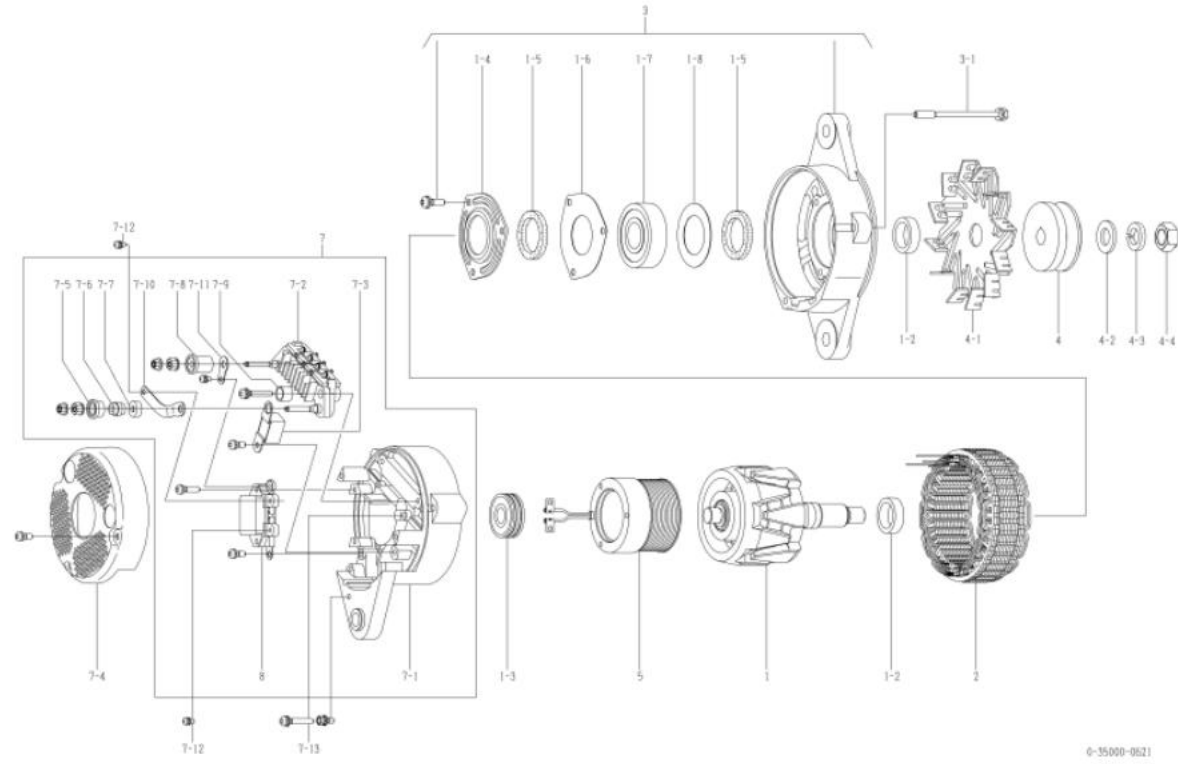

0-35000-0621

નથી	ભાગો નંબર	મેકર ભાગો નં.	વર્ણન	જથ્થો	યાદી કિંમત	નોંધ
૧	0-35100-0280 ની ફીલ્ડસ		રોટર એસી	૧		
૧-૨	૧-૩૩૬૨૩-૦૭૯૦		કોલર	૨		
૧-૩	0-09201-0870		બોલ બેરિંગ	૧		પાછળ
૧-૪	0-35926-0070		રિટેનર	૧		
૧-૫	0-35951-0060		પેકિંગ	૨		
૧-૬	0-35926-0090		રિટેનર	૧		
૧-૭	0-09201-0881		બોલ બેરિંગ	૧		આગળ
૧-૮	૧-૩૩૬૨૬-૦૭૩૦		રિટેનર	૧		
૨	0-35200-0401 ની ફીલ્ડસ		સ્ટાર્ટર એસી	૧		
૩	0-35300-0130 ની ફીલ્ડસ		એફ. બ્રેકેટ એસી	૧		૧-૪ ૧-૮ સહિત
૩-૧	0-0275-06802 ની ફીલ્ડસ		બોલ્ટ	૩		બોલ્ટ દ્વારા
૪	૧-૩૫૪૧૧-૦૨૧૦		પુલી	૧		
૪-૧	0-35421-0160		ચાહક	૧		
૪-૨	૧-૦૩૩૦-૧૬૦૧૨		સાદો ધોબી	૧		
૪-૩	૧-૦૩૩૫-૧૬૦૦૨		વસંત ધોવાનું મશીન	૧		
૪-૪	0-0280-16022		નટ	૧		
૫	0-35120-0450		ફીલ્ડ કોઇલ કંપની	૧		
૭	0-35700-0663 ની ફીલ્ડસ		આર. બ્રેકેટ એસી	૧		ઇનફ. ૭-૧ ૭-૩, ૭-૫ ૭-૧૧, ૮
૭-૧	0-35710-0751		આર. બ્રેકેટ કંપની	૧		
૭-૨	0-35730-0510		ટેક્ટિફાયર એસી	૧		
૭-૩	0-09170-2501		કન્ટ્રોલર	૧		
૭-૪	૦-૩૫૭૬૧-૦૧૮૧		કવર	૧		
૭-૫	0-35943-0150		ઝાડવું ગરમ કરો	૧		
૭-૬	0-35923-0130		કોલર	૧		
૭-૭	૦-૩૫૯૪૩-૦૧૬૦		ઝાડવું ગરમ કરો	૧		
૭-૮	૦-૩૫૯૪૩-૦૧૪૦		ઝાડવું ગરમ કરો	૧		
૭-૯	૦-૩૫૯૪૩-૦૧૭૦		ઝાડવું ગરમ કરો	૨		
૭-૧૦	0-35784-0280		કનેક્ટ બાર	૧		
૭-૧૧	0-35784-0270		કનેક્ટ બાર	૧		
૭-૧૨	0-09011-3540		સ્ક્રુ	૨		
૭-૧૩	0-0056-05302 ની ફીલ્ડસ		સ્ક્રુ	૩		
8	0-35719-0280		રેગ્યુલેટર એસી	૧		

OEM ગ્રાહક	કોમ્પોનન્ટ	OEM ભાગો નંબર	૬૦૦-૮૨૫-૩૧૯૦
નોમિનલ આઉટ પુટ	24v 35A	સપ્લાય ટર્મ	૦૫.૧૦
વજન	૮ કિલો	નિયમનકાર	બિલ્ટ-ઇન
એનજિન મોડેલ 4040954-5-A			
વાહન	૦૩1-22 નો પરિચય		
ડિઝાઇન રેકોર્ડ			
નોંધ	<p>□ ૧૭ ટાઇપ વી બેલ્ટ સિંગલ પીક</p> <p>ઘડિયાળની દિશામાં પરિભ્રમણ</p> <p>પુલી 0-35000-0422 થી અલગ છે</p>		

નથી	ભાગો નંબર	મેકર ભાગો નં.	વર્ણન	જથ્થો	યાદી કિંમત	નોંધ
૧	0-35100-0280 ની કીલરૂસ		રોટર એસી	૧		
૧-૨	૧-૩૩૬૨૩-૦૭૬૦		કોલર	૨		
૧-૩	0-09201-0870		બોલ બેરિંગ	૧		પાછળ
૧-૪	0-35926-0070		રિટેનર	૧		
૧-૫	0-35951-0060		પેકિંગ	૨		
૧-૬	0-35926-0090		રિટેનર	૧		
૧-૭	0-09201-0881		બોલ બેરિંગ	૧		આગળ
૧-૮	૧-૩૩૬૨૬-૦૭૩૦		રિટેનર	૧		
૨	0-35200-0401 ની કીલરૂસ		સ્ટાર્ટર એસી	૧		
૩	0-35300-0130 ની કીલરૂસ		એફ. બ્રેકેટ એસી	૧		૧-૪□૧-૮ સહિત
૩-૧	0-0275-06802 ની કીલરૂસ		બોલ્ટ	૩		બોલ્ટ દ્વારા
૪	૧-૩૫૪૧૧-૦૦૬૨		પુલી	૧		
૪-૧	૦-૩૫૪૨૧-૦૧૪૦		ચાહક	૧		
૪-૨	૧-૦૩૩૦-૧૬૦૧૨		સાદો ધોબી	૧		
૪-૩	૧-૦૩૩૫-૧૬૦૦૨		વસંત ધોવાનું મશીન	૧		
૪-૪	0-0280-16022		નટ	૧		
૫	0-35120-0450		ફીલ્ડ કોઇલ કંપની	૧		
૭	0-35700-0663 ની કીલરૂસ		આર. બ્રેકેટ એસી	૧		ઇનફ. ૭-૧□૭-૩, ૭-૫□૭-૧૧, ૮
૭-૧	0-35710-0751		આર. બ્રેકેટ કંપની	૧		
૭-૨	0-35730-0510		રેક્ટિફાયર એસી	૧		
૭-૩	0-09170-2501		ફાઇનસર	૧		
૭-૪	૦-૩૫૭૬૧-૦૧૮૧		કવર	૧		
૭-૫	0-35943-0150		ઝાડવું ગરમ કરો	૧		
૭-૬	0-35923-0130		કોલર	૧		
૭-૭	૦-૩૫૯૪૩-૦૧૬૦		ઝાડવું ગરમ કરો	૧		
૭-૮	૦-૩૫૯૪૩-૦૧૪૦		ઝાડવું ગરમ કરો	૧		
૭-૯	૦-૩૫૯૪૩-૦૧૭૦		ઝાડવું ગરમ કરો	૨		
૭-૧૦	0-35784-0280		ફનેક્ટ બાર	૧		
૭-૧૧	0-35784-0270		ફનેક્ટ બાર	૧		
૭-૧૨	0-09011-3540		સ્ક્રૂ	૨		
૭-૧૩	0-0056-05302 ની કીલરૂસ		સ્ક્રૂ	૩		
8	0-35719-0280		રેગ્યુલેટર એસી	૧		

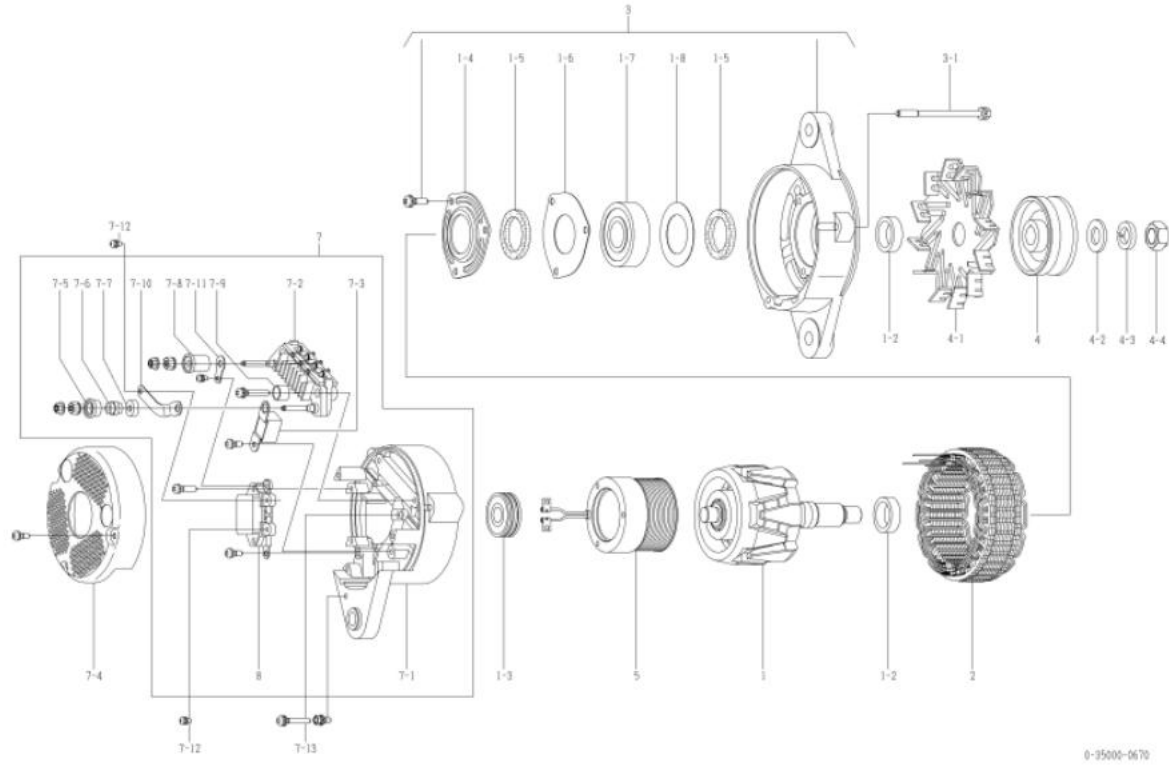

OEM ગ્રાહક	કોમ્પોનન્ટ	OEM ભાગો નંબર	૬૦૦-૮૨૧-૭૨૨૦
નોમિનલ આઉટ પુટ	24v 35A	સપ્લાય ટર્મ	૮૩.૧૨
વજન	૧૦.૫ કિગ્રા	નિયમનકાર	બિલ્ટ-ઇન
એનુજિન મોડેલ ૬૦125			
વાહન	60705A-4, અન્ય		
ડિઝાઇન રેકોર્ડ			
નોંધ	#22 ટાઇપ વી બેલ્ટ ડબલ પીક્સ (ફ્લેન્ટ્રાડ) ઘડિયાળની દિશામાં પરિભ્રમણ પુલી 0-35000-3070 થી અલગ છે		

નથી	ભાગો નંબર	મેકર ભાગો નં.	વર્ણન	જથ્થો	યાદી કિંમત	નોંધ
૧	૧-૩૩૧૦૦-૧૨૭૦		રોટર એસી	૧		
૧-૧	૧-૦૪૫૬-૬૩૦૫૭		બોલ બેરિંગ	૧		આગળ
૧-૨	૧-૦૪૧૬-૦૪૧૬૦		વુડ્રુક ચાવી	૧		
૧-૩	૧-૩૩૬૨૩-૦૭૮૦		કોલર	૧		
૧-૪	૧-૦૦૫૫-૦૬૧૬૨		સ્ક્રુ	૩		
૧-૫	0-35926-0060		રિટેનર	૧		
૧-૬	૧-૩૩૬૫૧-૦૬૧૦		પેકિંગ	૨		
૧-૭	૧-૩૩૬૨૬-૦૭૫૦		રિટેનર	૧		
૧-૮	૧-૩૩૬૨૬-૦૭૩૦		રિટેનર	૧		
૧-૯	૧-૩૩૬૨૩-૦૮૧૦		કોલર	૧		
૧-૧૦	૧-૩૩૬૨૬-૦૭૭૦		રિટેનર	૧		
૨	૧-૩૩૨૦૦-૧૨૩૦		સ્ટેટર એસી	૧		
૩	૧-૩૩૩૧૦-૧૦૬૦		આગળનો કૌસ	૧		
૩-૧	0-0275-06852		બોલ્ટ	૩		બોલ્ટ દ્વારા
૪	૦-૩૫૪૧૧-૦૧૮૦		પુલી	૧		
૪-૧	૧-૩૩૪૨૧-૦૫૧૦		ચાહક	૧		
૪-૨	૧-૦૩૩૦-૧૬૦૧૨		સાદો ધોબી	૧		
૪-૩	૧-૦૩૩૫-૧૬૦૦૨		વસંત ધોવાનું મશીન	૧		
૪-૪	0-0280-16022		નટ	૧		
૫	૦-૩૩૧૨૦-૦૨૨૦		ફીલ્ડ કોઇલ કંપની	૧		
૭	0-35700-1130		આર. બ્રેકેટ એસી	૧		INC 7-1,7-2,7-4,7-15,7-17,8
૭-૧	૦-૩૩૭૧૦-૨૮૭૦		શીઅર બ્રેકેટ કંપની	૧		૭-૪ સહિત
૭-૨	૦-૩૩૭૩૦-૨૧૬૦		રેક્ટિફાયર એસી	૧		
૭-૩	0-0080-05102 ની ફીલ્ડ્સ		બોલ્ટ	૧		
૭-૪	૧-૦૬૨૦૨-૦૦૭૦		રોલર બેરિંગ	૧		પાછળ
૭-૫	૧-૩૩૬૪૩-૦૭૭૦		ગ્રાડવું ગરમ કરો	૨		
૭-૬	૧-૩૩૭૮૬-૦૪૨૦		ટર્મિનલ પ્લેટ	૧		
૭-૭	0-0056-05162 ની ફીલ્ડ્સ		સ્ક્રુ	૨		
૭-૮	૧-૩૩૬૨૮-૦૨૨૦		સ્ટ્રોપર	૧		
૭-૯	૧-૦૬૧૦૨-૦૦૧૦		ઇન્સ્યુલેટ પ્લેટ	૧		
૭-૧૦	0-0055-05252 ની ફીલ્ડ્સ		સ્ક્રુ	૧		
૭-૧૧	૧-૩૩૬૨૮-૦૨૩૦		સ્ટ્રોપર	૧		
૭-૧૨	૧-૩૩૬૪૩-૦૭૬૦		ગ્રાડવું ગરમ કરો	૧		
૭-૧૩	0-0080-05502 ની ફીલ્ડ્સ		બોલ્ટ	૧		
૭-૧૪	0-0080-05452 ની ફીલ્ડ્સ		બોલ્ટ	૧		
૭-૧૫	૧-૦૫૫૦-૦૫૦૧૩		ટર્મિનલ પ્લેટ	૧		લીડ વાયર શામેલ નથી
૭-૧૬	0-0056-05452 ની ફીલ્ડ્સ		સ્ક્રુ	૩		
૮	૭-૪૪૦૦૦-૦૬૦૭		નિયમનકાર	૧		૭-૬,૭-૭ સહિત

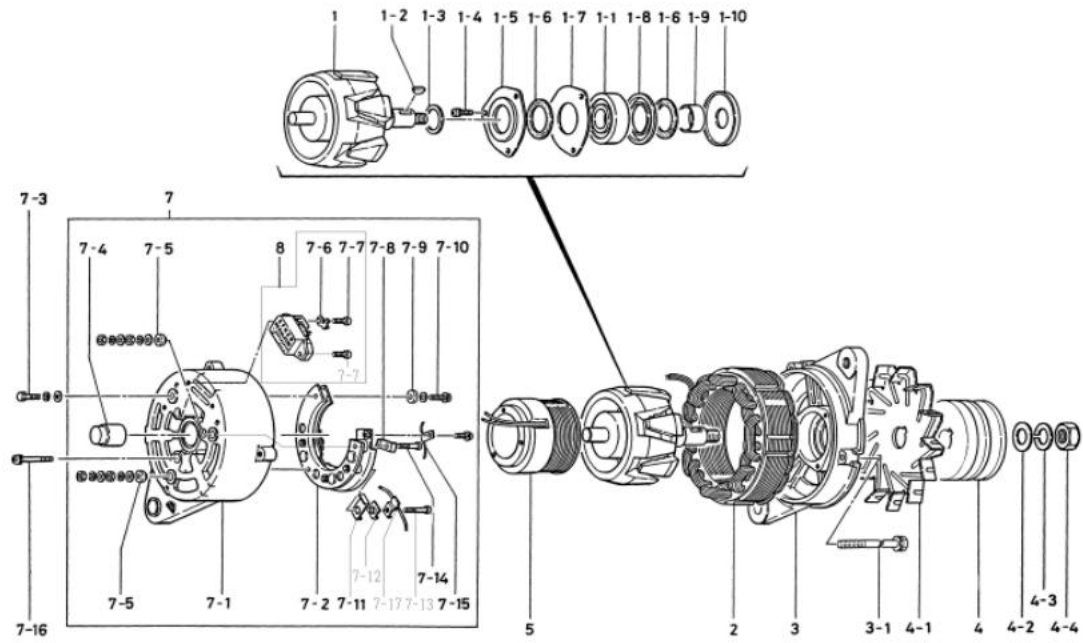

OEM ગ્રાહક	કોમ્પોનન્ટ	OEM ભાગો નંબર	૬૦૦-૮૨૧-૭૩૧૦
નોમિનલ આઉટ પુટ	24, 35	સપ્લાય ટર્મ	૮૪.૦૬
વજન	૬.૫ કિગ્રા	નિયમનકાર	બિલ્ટ-ઇન
એન્ટિજન મોડેલ :60140, અન્ય			
વાહન	WS16-3, અન્ય		
ડિઝાઇન રેકોર્ડ			
નોંધ	#૧૭ ટાઇપ વી બેલ્ટ સિંગલ પીક (ક્લેન્સ)		
	ઘડિયાળની વિરુદ્ધ દિશામાં પરિભ્રમણ		
	0-35000-0110, 0280 નો સંકલિત પ્રકાર		

નથી	ભાગો નંબર	મેકર ભાગો નં.	વર્ણન	જથ્થો	યાદી કિંમત	નોંધ
૧	૧-૩૩૧૦૦-૧૨૭૦		રોટર એસી	૧		
૧-૧	૧-૦૪૫૬-૬૩૦૫૭		બોલ બેરિંગ	૧		આગળ
૧-૨	૧-૦૪૧૬-૦૪૧૬૦		લુસરૂ ચાવી	૧		
૧-૩	૧-૩૩૬૨૩-૦૭૮૦		કોલર	૧		
૧-૪	૧-૦૦૫૫-૦૬૧૬૨		સક્કુ	૩		
૧-૫	0-35926-0060		રિટેનર	૧		
૧-૬	૧-૩૩૬૫૧-૦૬૧૦		પેકિંગ	૨		
૧-૭	૧-૩૩૬૨૬-૦૭૫૦		રિટેનર	૧		
૧-૮	૧-૩૩૬૨૬-૦૭૩૦		રિટેનર	૧		
૧-૯	૧-૩૩૬૨૩-૦૮૧૦		કોલર	૧		
૧-૧૦	૧-૩૩૬૨૬-૦૭૭૦		રિટેનર	૧		
૨	૧-૩૩૨૦૦-૧૨૩૦		સ્ટેટર એસી	૧		
૩	૧-૩૩૩૧૦-૧૦૬૦		ફરન્ટ બ્લેકેટ કંપની	૧		
૩-૧	0-0275-06852		બોલ્ટ	૩		બોલ્ટ દ્વારા
૪	૦-૩૫૪૧૧-૦૨૧૦		પુલી	૧		
૪-૧	૧-૩૫૪૨૧-૦૦૧૦		ચાઈક	૧		
૪-૨	૧-૦૩૩૦-૧૬૦૧૨		સાદો ધોળી	૧		
૪-૩	૧-૦૩૩૫-૧૬૦૦૨		વસંત ધોળાનું મશીન	૧		
૪-૪	0-0280-16022		નટ	૧		
૫	૦-૩૩૧૨૦-૦૨૨૦		ફીલ્ડ કોઇલ કંપની	૧		
૭	0-35700-1130		આર. બ્લેકેટ એસી	૧		inc 7-1,7-2,7-4,7-15,7-17,8
૭-૧	૦-૩૩૭૧૦-૨૮૭૦		રીઅર બ્લેકેટ કંપની	૧		૭-૪ સહિત
૭-૨	૦-૩૩૭૩૦-૨૧૬૦		રેક્ટિફાયર એસી	૧		
૭-૩	0-0080-05102 ની ફીલ્ડ્સ		બોલ્ટ	૧		
૭-૪	૧-૦૬૨૦૨-૦૦૭૦		રોલર બેરિંગ	૧		પાછળ
૭-૫	૧-૩૩૬૪૩-૦૭૭૦		ઝાડવું ગરમ કરો	૨		
૭-૬	૧-૩૩૭૮૬-૦૪૨૦		ટર્મિનલ પ્લેટ	૧		૮ માં સમાવિષ્ટ
૭-૭	0-0056-05162 ની ફીલ્ડ્સ		સક્કુ	૨		૮ માં સમાવિષ્ટ
૭-૮	૧-૩૩૬૨૮-૦૨૨૦		સ્ટ્રોપર	૧		
૭-૯	૧-૦૬૧૦૨-૦૦૧૦		ઇન્સ્યુલેટ પ્લેટ	૧		
૭-૧૦	0-0055-05252 ની ફીલ્ડ્સ		સક્કુ	૧		
૭-૧૧	૧-૩૩૬૨૮-૦૨૩૦		સ્ટ્રોપર	૧		
૭-૧૨	૧-૩૩૬૪૩-૦૭૬૦		ઝાડવું ગરમ કરો	૧		
૭-૧૩	0-0080-05502 ની ફીલ્ડ્સ		બોલ્ટ	૧		
૭-૧૪	0-0080-05452 ની ફીલ્ડ્સ		બોલ્ટ	૧		
૭-૧૫	૧-૦૫૫૦-૦૫૦૧૩		ટર્મિનલ પ્લેટ	૧		લીડ વાયર શામેલ નથી
૭-૧૬	0-0056-05452 ની ફીલ્ડ્સ		સક્કુ	૩		
૭-૧૭	૧-૩૩૭૮૫-૨૬૬૦		લીડ વાયર કંપની	૧		
8	૭-૪૪૦૦૦-૦૬૦૭		નિયમનકાર	૧		૭-૬,૭-૭ સહિત

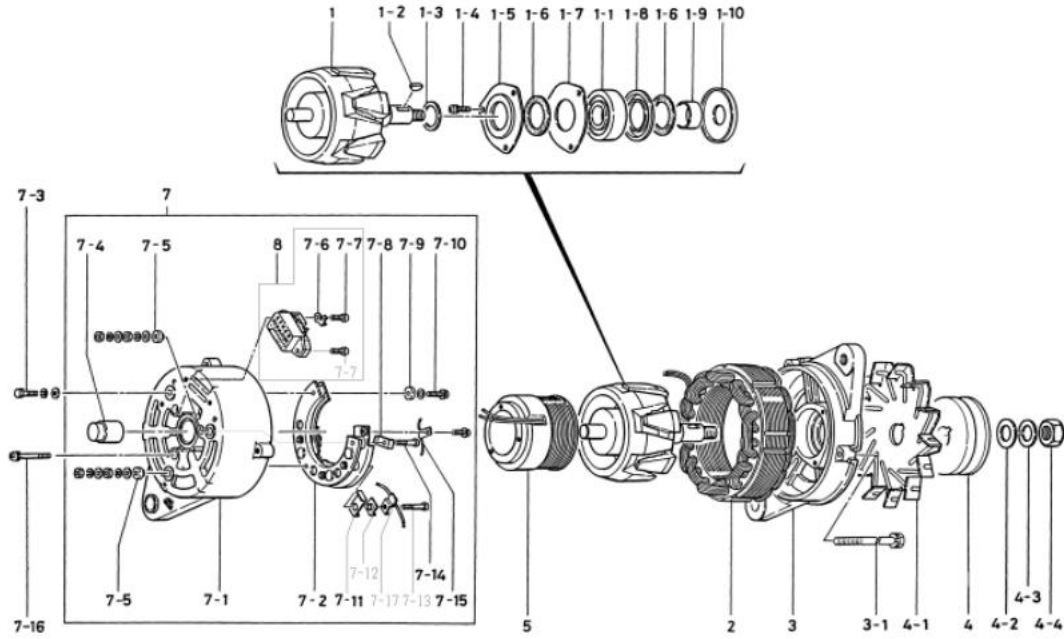

OEM ગ્રાહક	ધસુસુ	OEM ભાગો નંબર	૧-૮૧૨૦૦૩૯૭-૦
નોમિનલ આઉટ પુટ	24v 40A	સપ્લાય ટર્મ	૮૭.૦૨
વજન	૯.૩ કિગ્રા	નિયમનકાર	બિલ્ટ-ઇન
એનજિન મોડેલ 6001			
વાહન	મોટર (XE)		
ડિઝાઇન રેકોર્ડ			
નોંધ	B TYPE V બેલ્ટ ડબલ શિપરો ઘડિયાળની દિશામાં પરિભ્રમણ 0-35000-3013 માં ૨ ટર્મિનલ ઈમેરી રહ્યા છીએ		

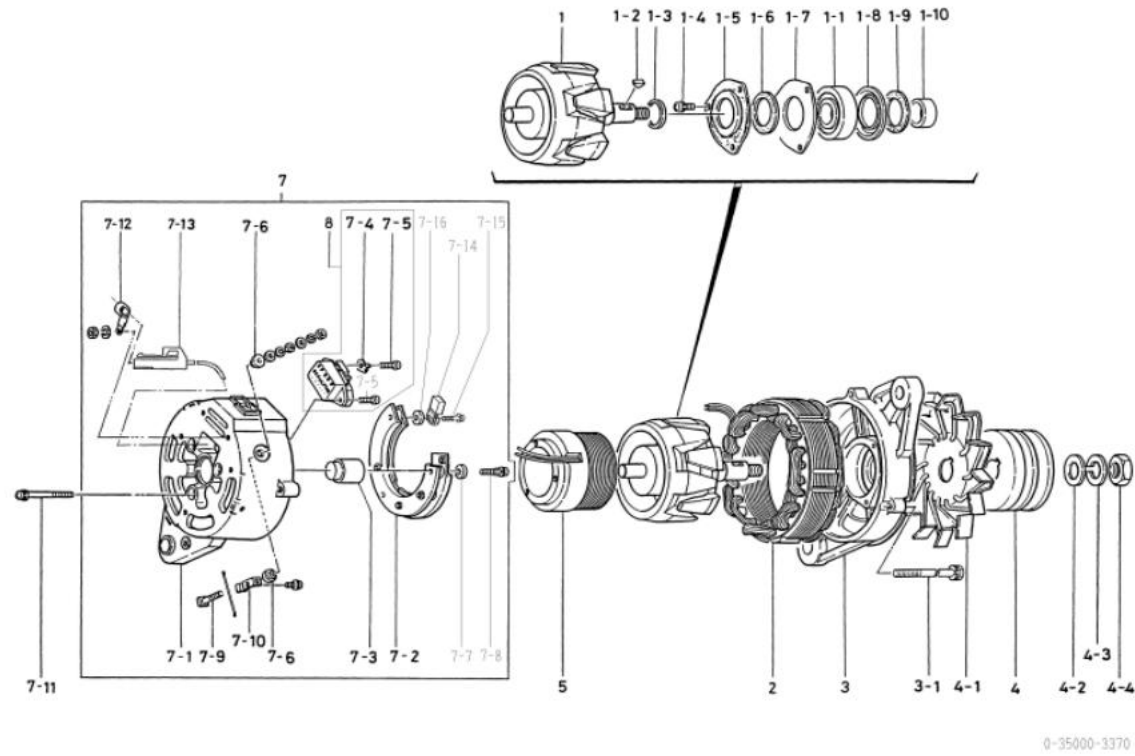

નથી	ભાગો નંબર	મેકર ભાગો નં.	વર્ણન	જથ્થો	યાદી કિંમત	નોંધ
૧	૧-૩૩૧૦૦-૧૨૭૦	૧-૮૧૨૨૧૦૫૬-૦ રોટર એસી		૧		
૧-૧	૧-૦૪૫૩-૬૩૦૫૭	૧-૮૧૨૨૨૨૨૫-૦ બોલ બેરિંગ		૧		આગળ
૧-૨	૧-૦૪૧૬-૦૪૧૬૦	9-82215867-0 વુડ્રફ કી		૧		
૧-૩	૧-૩૩૬૨૩-૦૭૮૦	૧-૮૧૨૨૩૭૩-૦ કોલર		૧		
૧-૪	૧-૦૦૫૫-૦૬૧૬૨	૧-૮૧૨૨૬૪૬૬-૦ સ્ક્રુ		૩		
૧-૫	0-35926-0060	૧-૮૧૨૨૬૫૧૩-૦ રીટેનર		૧		
૧-૬	૧-૩૩૬૫૧-૦૬૧૦	૧-૮૧૨૨૬૩૮૩-૦ પેકિંગ		૧		
૧-૭	૧-૩૩૬૨૬-૦૭૫૦	૧-૮૧૨૨૬૩૭૬-૦ રીટેનર		૧		
૧-૮	૧-૩૩૬૨૬-૦૭૬૦	૧-૮૧૨૨૬૩૭૭-૦ રીટેનર		૧		
૧-૯	૧-૦૬૨૫૧-૦૪૪૦	૧-૮૧૨૨૬૩૮૪-૦ પેકિંગ		૧		
૧-૧૦	૧-૩૩૬૨૩-૦૮૧૦	૧-૮૧૨૨૬૩૭૪-૦ કોલર		૧		
૨	૧-૩૩૨૦૦-૧૨૧૦	૧-૮૧૨૧૧૦૧-૦ સ્ટેટર એસી		૧		
૩	૧-૩૫૩૧૧-૦૦૧૦	૧-૮૧૨૧૩૫૨-૧ ફરન્ટ બરેકેટ		૧		
૩-૧	0-0275-06802 ની કીવરડ્સ	૧-૮૧૨૨૬૩૮૨-૦ બોલ્ટ		૩		બોલ્ટ દ્વારા
૪	૧-૩૫૪૧૧-૦૧૦૦	૧-૮૧૨૨૨૦૫૫-૦ પુલી		૧		
૪-૧	૧-૩૩૪૨૧-૦૪૬૦	૧-૮૧૨૨૩૦૦૫-૦ ફેન		૧		
૪-૨	૧-૦૩૩૦-૧૬૦૧૨	૧-૮૧૨૨૬૪૭૮-૦	સાદો ધોબી	૧		
૪-૩	૧-૦૩૩૫-૧૬૦૦૨	૧-૮૧૨૨૬૪૭૯-૦ સ્પ્રિંગ વોશર		૧		
૪-૪	0-0280-16022	૧-૮૧૨૨૬૪૭૪-૦ નટ		૧		
૫	૦-૩૩૧૨૦-૦૨૨૦	૧-૮૧૨૧૨૦૦૩-૦	ફીલ્ડ કોઇલ કંપની	૧		
૭	0-35700-0300 ની કીવરડ્સ	૧-૮૧૨૧૪૫૨૬૩-૦ આર.બરેકેટ એસી		૧		ઇન્ટ્ર. ૭-૧ ૭-૧૦, ૭-૧૨ ૭-૧૬, ૮
૭-૧	૦-૩૩૭૧૦-૨૮૫૦	૧-૮૧૨૧૪૧૭૬-૦ રીઅર બરેકેટ કંપની		૧		૭-૩ સહિત
૭-૨	0-35730-0011	૧-૮૧૨૧૬૦૫૬-૧	રેક્ટિફાયર એસી	૧		
૭-૩	૧-૦૬૨૦૨-૦૦૭૦	૧-૮૧૨૨૬૩૮૧-૦ રોલર બેરિંગ		૧		પાછળ
૭-૪	૧-૩૩૭૮૬-૦૪૨૦	૧-૮૧૨૨૬૪૭૦-૦ ટર્મિનલ પ્લેટ		૧		
૭-૫	0-0056-05162 ની કીવરડ્સ	૧-૮૧૨૨૬૪૭૧-૦ સ્ક્રુ		૨		
૭-૬	૧-૩૩૬૪૩-૦૭૭૦	૧-૮૧૨૨૬૦૪૨-૦ ઇન્સ્યુલેટ બુશ		૨		
૭-૭	૧-૦૬૧૦૨-૦૦૧૦	9-82115344-0 ઇન્સ્યુલેટ પ્લેટ		૩		
૭-૮	0-0056-05352 ની કીવરડ્સ		સ્ક્રુ	૧		
૭-૯	૦-૩૩૬૦૧-૦૬૪૦	૫-૮૧૨૨૬૧૯૨-૦ બોલ્ટ		૧		
૭-૧૦	0-35784-0090		ફરન્ટ બાર	૧		
૭-૧૧	0-0056-05402 ની કીવરડ્સ	૧-૮૧૨૨૬૪૭૩-૦ સ્ક્રુ		૩		
૭-૧૨	૧-૩૩૬૩૧-૦૦૨૧	૧-૮૧૨૨૬૧૨૨-૦	હિલિય	૧		
૭-૧૩	0-35780-0150	૧-૮૧૨૨૬૫૮૮-૦ ટર્મિનલ એસી		૧		
૭-૧૪	0-09170-1310	1-81229539-0 ફન્ટેનસર		૧		
૭-૧૫	0-0055-05302 ની કીવરડ્સ		સ્ક્રુ	૧		
૭-૧૬	૧-૩૧૬૨૧-૦૦૨૦	૧-૮૧૨૨૬૦૩૧-૦ વોશર		૧		
૮	૭-૪૪૦૦૦-૦૬૦૦	૧-૮૧૨૭૦૦૧-૦ રેગ્યુલેટર		૧		૭-૪, ૭-૫ સહિત

OEM ગ્રાહક	યુડી ટર્ક્સ	OEM ભાગો નંબર	૨૩૧૦૦-૯૬૨૬૯
નોમિનલ આઉટ પુટ	24v 50A	સપ્લાય ટર્મ	૮૫.૦૮
વજન	૧૦ કિગ્રા	નિયમનકાર	બિલ્ટ-ઇન
એનજિન મોડેલ નંબર			
વાહન	મોટર		
ડિઝાઇન રેકોર્ડ			
નોંધ	15 TYPE v બેલ્ટ ટ્રિપલ પીક્સ ઘડિયાળની દિશામાં પરિભ્રમણ		

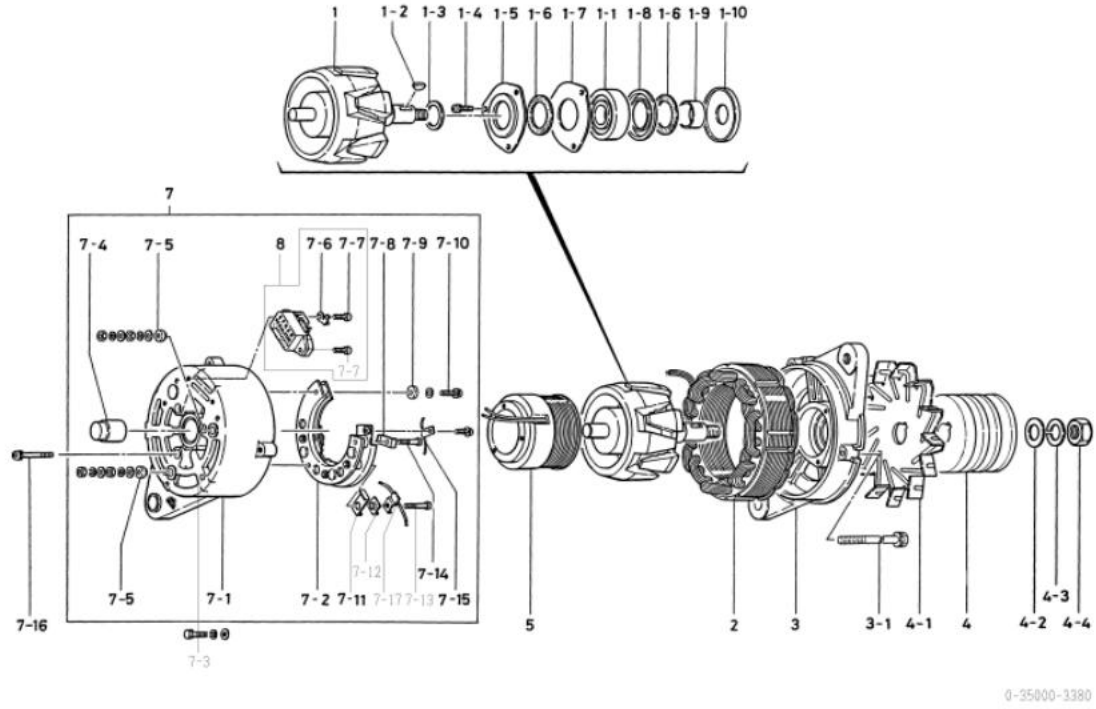

નથી	ભાગો નંબર	મેકર ભાગો નં.	વર્ણન	જથ્થો	યાદી કિંમત	નોંધ
૧	૧-૩૩૧૦૦-૧૨૭૦	૨૩૧૦૮-૯૬૨૦૮ રોટર એસી		૧		
૧-૧	૧-૦૪૫૬-૬૩૦૫૭	૨૩૧૨૦-૯૬૧૧૩	બોલ બેરિંગ	૧		આગળ
૧-૨	૧-૦૪૧૬-૦૪૧૬૦	૨૩૧૭૨-૯૬૦૦૦ વુડરફ કી		૧		
૧-૩	૧-૩૩૬૨૩-૦૭૮૦	૨૩૧૧૫-૯૬૦૦૦૪ કોલર		૧		
૧-૪	૧-૦૦૫૫-૦૬૧૬૨	૨૩૧૫૭-૯૬૧૧૨ સ્ક્રૂ		૩		
૧-૫	0-35926-0060		રિટેનર	૧		
૧-૬	૧-૩૩૮૫૧-૦૬૧૦	૨૩૧૧૬-૯૬૦૧૧	પેકિંગ	૨		
૧-૭	૧-૩૩૬૨૬-૦૭૫૦	૨૩૧૭૦-૯૬૦૦૭	રિટેનર	૧		
૧-૮	૧-૩૩૬૨૬-૦૭૩૦	૨૩૧૭૦-૯૬૦૦૫	રિટેનર	૧		
૧-૯	૧-૩૩૬૨૩-૦૮૧૦	૨૩૧૧૫-૯૬૦૦૫ કોલર		૧		
૧-૧૦	૧-૩૩૬૨૬-૦૭૭૦	૨૩૧૭૦-૯૬૦૦૮	રિટેનર	૧		
૨	0-35200-0070 ની કીવરડ્સ	૨૩૧૦૨-૯૬૨૦૩ સ્ટેટર એસી		૧		
૩	0-35310-0030	૨૩૧૧૬-૯૬૧૧૬ કુસ્મટ બ્રેકેટ કંપની		૧		
૩-૧	0-0275-06852	૨૩૧૩૧-૯૬૧૧૦ બોલ્ટ		૩		બોલ્ટ દ્વારા
૪	૦-૩૫૪૧૧-૦૩૨૦	૨૩૧૫૧-૯૬૪૦૪	પુલી	૧		
૪-૧	૧-૩૩૪૨૧-૦૫૧૦	૨૩૩૭૪-૯૬૦૦૧	ચાહક	૧		
૪-૨	૧-૦૩૩૦-૧૬૦૧૨	૨૩૧૫૫-૯૬૦૦૨	સાદો ધોબી	૧		
૪-૩	૧-૦૩૩૫-૧૬૦૦૨	૨૩૧૫૫-૯૬૦૦૩	વસંત ધોવાનું મશીન	૧		
૪-૪	0-0280-16022	૨૩૧૫૨-૯૬૦૦૬	નટ	૧		
૫	૦-૩૩૧૨૦-૦૨૨૦	૨૩૧૧૧-૯૬૦૦૨	ફીલ્ડ કોઇલ કંપની	૧		
૭	0-35700-0150 ની કીવરડ્સ	૨૩૧૨૭-૯૬૪૦૪	આર. બ્રેકેટ એસી	૧		INC 7-1,7-2,7-4,7-15,7-17,8
૭-૧	0-35710-0180	૨૩૧૨૮-૯૬૨૧૧	શીઅર બ્રેકેટ કંપની	૧		૭-૪ સહિત
૭-૨	૦-૩૩૭૩૦-૨૧૯૦	૨૩૧૦૯-૯૬૧૦૯	રેફ્રિજર એસી	૧		
૭-૩	0-0080-05102 ની કીવરડ્સ	૨૩૧૩૧-૯૬૧૦૭ બોલ્ટ		૧		
૭-૪	૧-૦૬૨૦૨-૦૦૭૦	૨૩૧૨૦-૯૬૧૧૪	રોલર બેરિંગ	૧		પાછળ
૭-૫	૧-૩૩૬૪૩-૦૭૭૦	૨૩૧૬૬-૯૬૦૦૩	ઝાડવું ગરમ કરો	૨		
૭-૬	૧-૩૩૭૮૬-૦૪૨૦	૨૩૧૨૪-૯૬૦૧૦	ટર્મિનલ પ્લેટ	૧		
૭-૭	0-0056-05162 ની કીવરડ્સ	૨૩૧૫૭-૯૬૧૧૩ સ્ક્રૂ		૨		
૭-૮	૧-૩૩૬૨૮-૦૨૨૦	૨૩૩૬૬-૯૬૧૦૩ સ્ટ્રોપર		૧		
૭-૯	૧-૦૬૧૦૨-૦૦૧૦	૨૩૧૨૪-૯૬૦૧૧	ઇન્સ્યુલેટ પ્લેટ	૧		
૭-૧૦	0-0055-05252 ની કીવરડ્સ	૨૩૧૫૭-૯૬૧૧૪ સ્ક્રૂ		૧		
૭-૧૧	૧-૩૩૬૨૮-૦૨૩૦	૨૩૩૬૬-૯૬૧૦૪ સ્ટ્રોપર		૧		
૭-૧૨	૧-૩૩૬૪૩-૦૭૬૦	૨૩૧૬૬-૯૬૦૦૨	ઝાડવું ગરમ કરો	૧		
૭-૧૩	0-0080-05502 ની કીવરડ્સ	૨૩૧૩૧-૯૬૧૦૮ બોલ્ટ		૧		
૭-૧૪	0-0080-05452 ની કીવરડ્સ	૨૩૧૩૧-૯૬૧૦૯ બોલ્ટ		૧		
૭-૧૫	૧-૦૫૫૦-૦૫૦૧૩	૨૩૧૨૪-૯૬૦૧૨	ટર્મિનલ પ્લેટ	૧		લીડ વાયર શામેલ નથી
૭-૧૬	0-0056-05452 ની કીવરડ્સ	૨૩૧૫૭-૯૬૧૧૫ સ્ક્રૂ		૩		
૭-૧૭	૧-૩૩૭૮૫-૨૬૯૦		લીડ વાયર કંપની	૧		
૮	૭-૪૪૦૦૦-૦૯૦૭	23500-99013 રેગ્યુલેટર		૧		૭-૬,૭-૭ સહિત

OEM ગ્રાહક	ઇચુસ્તુ	OEM ભાગો નંબર	૧-૮૧૨૦૦૩૮૭-૨
નોમિનલ આઉટ પુટ	24v 40A	સપ્લાય ટર્મ	૯૩.૦૫
વજન	૧૦ કિલો	નિયમનકાર	0-44000-0841
એન્જિન મોડેલ 650TMC			
વાહન	મરીન		
ડિઝાઇન રેકોર્ડ ૩૪૩૦ □ ૩૪૩૧		ટર્મિનલમાં ગમ કેપ ઉમેરી રહ્યા છીએ ઇ ટર્મિનલ સપ્લાય કરવા ફેરફાર	૩૪૩૧ □ ૩૪૩૨
નોંધ	V15 TYPE V બેલ્ટ ડબલ પીક્સ ઇન્સ્યુલેશન માટે તરેહતરેહ પૃથ્વી (ઇરિયાઈ પ્રકાર) ઘડિયાળની દિશામાં પરિભ્રમણ		

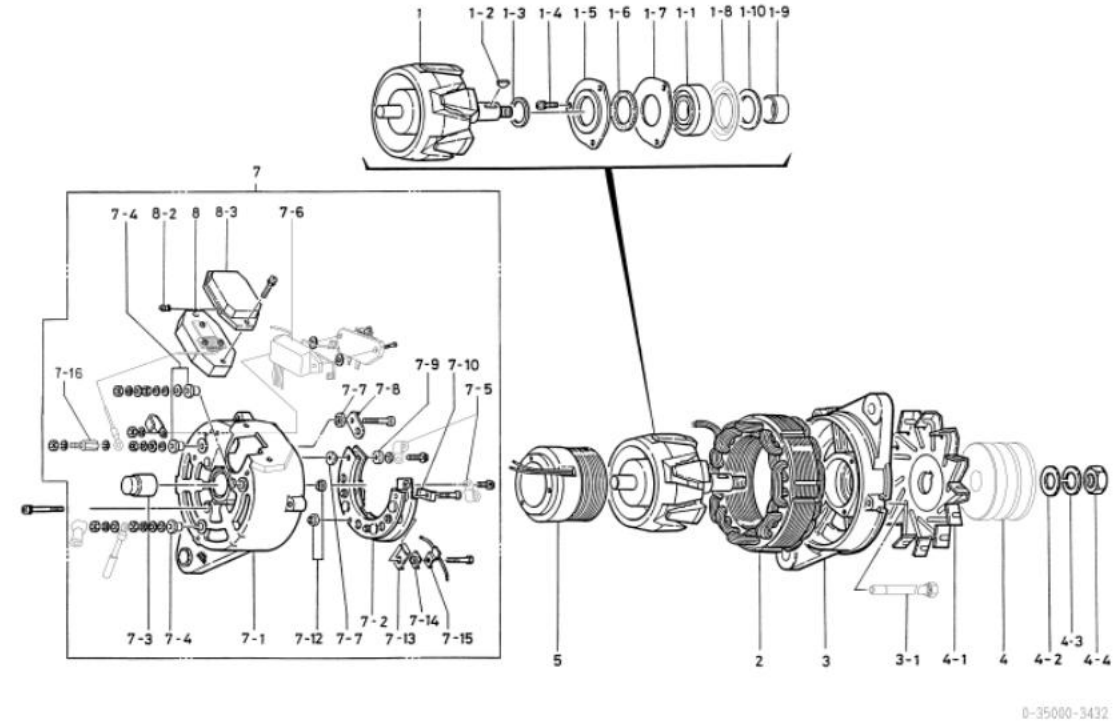

નથી	ભાગો નંબર	મેકર ભાગો નં.	વર્ણન	જથ્થો	યાદી કિંમત	નોંધ
૧	૧-૩૩૧૦૦-૧૨૭૦	૧-૮૧૨૨૧૦૫૬-૦ રોટર એસી		૧		
૧-૧	૧-૦૪૫૩-૬૩૦૫૭	૧-૮૧૨૨૬૫૧૪-૦ બોલ બેરિંગ		૧		આગળ
૧-૨	૧-૦૪૧૬-૦૪૧૬૦	9-82215867-0 વુડ્રક્ કી		૧		
૧-૩	૧-૩૩૬૨૩-૦૭૮૦	૧-૮૧૨૨૬૩૭૩-૦ કોલર		૧		
૧-૪	૧-૦૦૫૫-૦૬૧૬૨	૧-૮૧૨૨૬૪૬૬-૦ સ્ક્રુ		૩		
૧-૫	0-35926-0060	૧-૮૧૨૨૬૫૧૩-૦ રીટેનર		૧		
૧-૬	૧-૩૩૬૫૧-૦૬૧૦	૧-૮૧૨૨૬૩૮૩-૦ પેકિંગ		૧		
૧-૭	૧-૩૩૬૨૬-૦૭૫૦	૧-૮૧૨૨૬૩૭૬-૦ રીટેનર		૧		
૧-૮	૧-૩૩૬૨૬-૦૭૬૦	૧-૮૧૨૨૬૩૭૭-૦ રીટેનર		૧		
૧-૯	૧-૩૩૬૨૩-૦૮૧૦	૧-૮૧૨૨૬૩૭૪-૦ કોલર		૧		
૧-૧૦	૧-૦૬૨૫૧-૦૪૪૦	૧-૮૧૨૨૬૩૮૪-૦ પેકિંગ		૧		
૨	૧-૩૩૨૦૦-૧૨૩૦	૧-૮૧૨૧૧૦૧-૦ સ્ટેટર એસી		૧		
૩	0-35300-0030 ની કીવર્ડ્સ	૧-૮૧૨૧૩૦૫-૦ એફ.બ્લેકેટ એસી		૧		ઇન્ફ. ૧-૧, ૧-૪ □ ૧-૮, ૧-૧૦
૩-૧	0-0275-06802 ની કીવર્ડ્સ	૧-૮૧૨૨૬૩૮૨-૦ બોલ્ટ		૩		બોલ્ટ દ્વારા
૪	0-35411-0102 ની કીવર્ડ્સ	૧-૮૧૨૨૦૭૮-૦ પુલી		૧		
૪-૧	૦-૩૩૪૨૧-૦૪૬૧	૧-૮૧૨૨૩૦૧૪-૦ ફેન		૧		
૪-૨	૧-૦૩૩૦-૧૬૦૧૨	૧-૮૧૨૨૬૪૭૮-૦	સાદો ધોબી	૧		
૪-૩	૧-૦૩૩૫-૧૬૦૦૨	૧-૮૧૨૨૬૪૭૯-૦ સ્પ્રિંગ વોશર		૧		
૪-૪	0-0280-16022	૧-૮૧૨૨૬૪૭૪-૦ નટ		૧		
૫	૦-૩૩૧૨૦-૦૨૨૦	૧-૮૧૨૧૨૦૦૩-૦	ફીલ્ડ કોઇલ કંપની	૧		
૭	0-35700-0640	૧-૮૧૨૧૪૩૨૬-૦ આર.બ્લેકેટ એસી		૧		૭-૧ □ ૮-૩ સહિત
૭-૧	0-35710-0270	૧-૮૧૨૧૪૨૮૨-૦ રીઅર બ્લેકેટ કંપની		૧		૭-૩ સહિત
૭-૨	૦-૩૩૭૩૦-૨૩૮૦	૧-૮૧૨૧૯૧૦૫-૦	રેક્ટિફાયર એસી	૧		
૭-૩	૧-૦૬૨૦૨-૦૦૭૦	૧-૮૧૨૨૬૩૮૧-૦ રોલર બેરિંગ		૧		પાછળ
૭-૪	૧-૩૩૬૪૩-૦૬૮૦	૮-૬૪૧૭૩૦૬૧-૦ ઇન્સ્યુલેટ બુશ		૩		
૭-૫	૧-૩૩૬૩૧-૦૦૨૧	૧-૮૧૨૨૬૧૨૨-૦	ફલિપ	૩		
૭-૬	૧-૩૫૩૪૦-૦૦૧૦	1-81229622-0 કમ્પ્યુટર એસી		૧		
૭-૭	૧-૨૫૬૪૩-૧૪૦૦	૧-૮૧૨૨૬૧૭૦-૦ ઇન્સ્યુલેટ બુશ		૨		
૭-૮	૧-૩૫૭૮૪-૦૦૧૦	1-81229624-0 કનેક્ટ બાર		૧		
૭-૯	૧-૪૭૬૪૧-૦૪૨૦	૧-૮૧૨૨૬૧૮૨-૦ ઇન્સ્યુલેટ વોશર		6		
૭-૧૦	૧-૩૩૬૨૮-૦૨૨૦	૧-૮૧૨૨૬૧૬-૦ સ્ટ્રોપર		૧		
૭-૧૨	૧-૩૩૬૪૩-૦૭૨૦	૧-૮૧૨૨૬૧૩૮-૦ ઇન્સ્યુલેટ બુશ		૨		
૭-૧૩	૧-૩૩૬૨૮-૦૨૩૦	૧-૮૧૨૨૬૬૨૦-૦ સ્ટ્રોપર		૧		
૭-૧૪	૧-૩૩૬૪૩-૦૭૬૦	૫-૮૧૨૨૬૧૬૬-૦ ઇન્સ્યુલેટ બુશ		૧		
૭-૧૫	૧-૩૩૭૮૫-૨૬૬૦	૧-૮૧૨૨૬૧૮-૦ લીડ વાયર કંપની		૧		
૭-૧૬	0-35901-0160	૧-૮૧૨૨૬૭૦૨-૦ બોલ્ટ		૧		
8	0-44000-0841	૧-૮૧૨૨૬૦૦૬-૧ રેગ્યુલેટર		૧		
૮-૨	૧-૩૩૬૫૩-૦૨૪૦	૧-૮૧૨૨૬૬૨૧-૦ ગમ બુશ		૧		
૮-૩	૧-૪૪૭૬૧-૦૫૪૦	૧-૮૧૨૧૪૨૮૪-૦ કવર		૧		

OEM ગ્રાહક	કોમ્પોનન્ટ	OEM ભાગો નંબર	૬૦૦-૮૨૧-૭૪૨૦
નોમિનલ આઉટ પુટ	24, 35,	સપ્લાય ટર્મ	૮૬.૦૬
વજન	૧૦ કિગ્રા	નિયમનકાર	બિલ્ટ-ઇન
એનજિન મોડેલ ૬6-105			
વાહન	WA300-1v1 નો પરિચય		
ડિઝાઇન રેકોર્ડ			
નોંધ	<p>□ ૧૭ ટાઇપ વી બેલ્ટ ડબલ પીક્સ (ફ્લેન્ચ્સ)</p> <p>ઘડિયાળની દિશામાં પરિભ્રમણ</p> <p>0-35000-0310, 3020 નો સંકલિત પ્રકાર</p> <p>પુલ્લી 0-35000-3020 થી અલગ છે</p>		

નથી	ભાગો નંબર	મેકર ભાગો નં.	વર્ણન	જથ્થો	યાદી કિંમત	નોંધ
૧	૧-૩૩૧૦૦-૧૨૭૦		રોટર એસી	૧		
૧-૧	૧-૦૪૫૬-૬૩૦૫૭		બોલ બેરિંગ	૧		આગળ
૧-૨	૧-૦૪૧૬-૦૪૧૬૦		લુસ્ટ્રા ચાવી	૧		
૧-૩	૧-૩૩૬૨૩-૦૭૮૦		કોલર	૧		
૧-૪	૧-૦૦૫૫-૦૬૧૬૨		સક્કુ	૩		
૧-૫	0-35926-0060		રિટેનર	૧		
૧-૬	૧-૩૩૬૫૧-૦૬૧૦		પેકિંગ	૨		
૧-૭	૧-૩૩૬૨૬-૦૭૫૦		રિટેનર	૧		
૧-૮	૧-૩૩૬૨૬-૦૭૩૦		રિટેનર	૧		
૧-૯	૧-૩૩૬૨૩-૦૮૧૦		કોલર	૧		
૧-૧૦	૧-૩૩૬૨૬-૦૭૭૦		રિટેનર	૧		
૨	૧-૩૩૨૦૦-૧૨૩૦		સ્ટ્રેટ એસી	૧		
૩	૧-૩૩૩૧૦-૧૦૬૦		ફ્લેન્ટ બ્લેકેટ કંપની	૧		
૩-૧	0-0275-06852		બોલ્ટ	૩		બોલ્ટ દ્વારા
૪	૦-૩૫૪૧૧-૦૩૬૦		પુલ્લી	૧		
૪-૧	૧-૩૩૪૨૧-૦૫૧૦		ચાલક	૧		
૪-૨	૧-૦૩૩૦-૧૬૦૨૨		સાદો ધોળી	૧		
૪-૩	૧-૦૩૩૫-૧૬૦૦૨		વસંત ધોળાનું મશીન	૧		
૪-૪	૧-૦૬૦૦૬-૦૨૧૦		નટ	૧		
૫	૦-૩૩૧૨૦-૦૨૨૦		ફીલ્ડ કોઇલ કંપની	૧		
૭	0-35700-1130		આર. બ્લેકેટ એસી	૧		INC 7-1,7-2,7-4,7-15,7-17,8
૭-૧	૦-૩૩૭૧૦-૨૮૭૦		શીઅર બ્લેકેટ કંપની	૧		૭-૪ સહિત
૭-૨	૦-૩૩૭૩૦-૨૧૬૦		રેક્ટિફાયર એસી	૧		
૭-૩	0-0080-05102 ની ફીલ્ડ્સ		બોલ્ટ	૧		
૭-૪	૧-૦૬૨૦૨-૦૦૭૦		રોલર બેરિંગ	૧		પાછળ
૭-૫	૧-૩૩૬૪૩-૦૭૭૦		ઝાડવું ગરમ કરો	૨		
૭-૬	૧-૩૩૭૮૬-૦૪૨૦		ટર્મિનલ પ્લેટ	૧		
૭-૭	0-0056-05162 ની ફીલ્ડ્સ		સક્કુ	૨		
૭-૮	૧-૩૩૬૨૮-૦૨૨૦		સ્ટ્રોપર	૧		
૭-૯	૧-૦૬૧૦૨-૦૦૧૦		ઇન્સ્યુલેટ પ્લેટ	૧		
૭-૧૦	0-0055-05252 ની ફીલ્ડ્સ		સક્કુ	૧		
૭-૧૧	૧-૩૩૬૨૮-૦૨૩૦		સ્ટ્રોપર	૧		
૭-૧૨	૧-૩૩૬૪૩-૦૭૬૦		ઝાડવું ગરમ કરો	૧		
૭-૧૩	0-0080-05502 ની ફીલ્ડ્સ		બોલ્ટ	૧		
૭-૧૪	0-0080-05452 ની ફીલ્ડ્સ		બોલ્ટ	૧		
૭-૧૫	૧-૦૫૫૦-૦૫૦૧૩		ટર્મિનલ પ્લેટ	૧		લીડ વાયર શામેલ નથી
૭-૧૬	0-0056-05452 ની ફીલ્ડ્સ		સક્કુ	૩		
૭-૧૭	૧-૩૩૭૮૫-૨૬૬૦		લીડ વાયર કંપની	૧		
૮	૭-૪૪૦૦૦-૦૬૦૭		નિયમનકાર	૧		૭-૬,૭-૭ સહિત

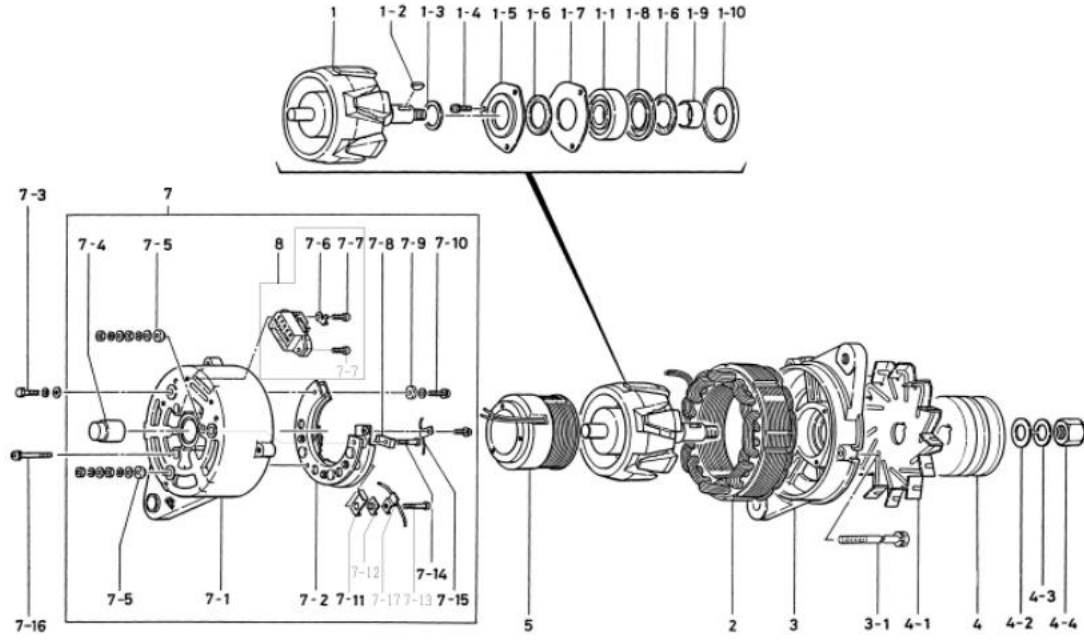

OEM ગ્રાહક	ઇસુઝુ	OEM ભાગો નંબર	૧-૮૧૨૦૦૪૨૨-૧
નોમિનલ આઉટ પુટ	24, 40A	સપ્લાય ટર્મ	૯૩.૦૫
વજન	૧૦ કિગ્રા	નિયમનકાર	બિલ્ટ-ઇન
એન્જિન મોડેલ UM68B1, 68B1MTC-2			
વાહન	મરીન		
ડિઝાઇન રેકોર્ડ 3560 □ 3561		ગમ કેપ ઉમેરી રહ્યા છીએ ઇ ટર્મિનલ સ્પષ્ટીકરણ ફેરફાર	
નોંધ	.15 TYPE V બેલ્ટ ડબલ પીક્સ ઇન્ટરસુલેશન માટે તરેહતરેહ પૂથવી (દરિયાઈ પરકાર) ઘડિયાળની વિરુદ્ધ દિશામાં પરિભ્રમણ		

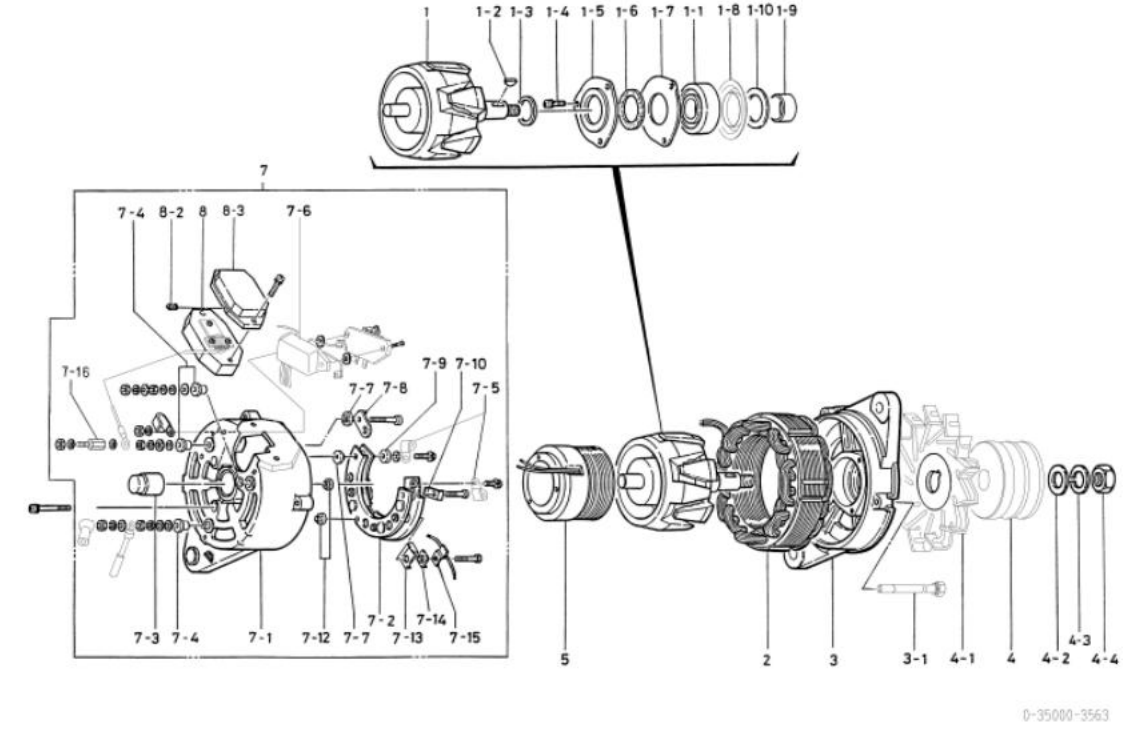

નથી	ભાગો નંબર	મેકર ભાગો નં.	વર્ણન	જથ્થો	યાદી કિંમત	નોંધ
૧	૧-૩૩૧૦૦-૧૨૭૦	1-81221056-0 રોટર એસી		૧		
૧-૧	૧-૦૪૫૩-૬૩૦૫૭	૧-૮૧૨૨૯૫૧૪-૦ બોલ બેરિંગ		૧		આગળ
૧-૨	૧-૦૪૧૬-૦૪૧૬૦	9-82215867-0 વુડ્રફ ડી		૧		
૧-૩	૧-૩૩૬૨૩-૦૭૮૦	૧-૮૧૨૨૯૩૭૩-૦ કોલર		૧		
૧-૪	૧-૦૦૫૫-૦૬૧૬૨	૧-૮૧૨૨૯૪૬૬-૦ સ્ક્રૂ		૩		
૧-૫	0-35926-0060	૧-૮૧૨૨૯૫૧૩-૦ રીટેનર		૧		
૧-૬	૧-૩૩૮૫૧-૦૬૧૦	૧-૮૧૨૨૯૩૮૩-૦ પેકિંગ		૧		
૧-૭	૧-૩૩૬૨૬-૦૭૫૦	૧-૮૧૨૨૯૩૭૬-૦ રીટેનર		૧		
૧-૮	૧-૩૩૬૨૬-૦૭૬૦	૧-૮૧૨૨૯૩૭૭-૦ રીટેનર		૧		
૧-૯	૧-૩૩૬૨૩-૦૮૧૦	૧-૮૧૨૨૯૩૭૪-૦ કોલર		૧		
૧-૧૦	૧-૦૯૨૫૧-૦૪૪૦	૧-૮૧૨૨૯૩૮૪-૦ પેકિંગ		૧		
૨	૧-૩૩૨૦૦-૧૨૩૦	૧-૮૧૨૧૧૦૧-૦ સ્ટ્રેટર એસી		૧		
૩	0-35300-0030 ની કીવરડ્સ	૧-૮૧૨૧૩૦૭૫-૦ એક બ્લેકેટ એસી		૧		ઇન્ટ્ર. ૧-૧, ૧-૪ □ ૧-૮, ૧-૧૦
૩-૧	0-0275-06802 ની કીવરડ્સ	૧-૮૧૨૨૯૩૮૨-૦ બોલ્ટ		૩		બોલ્ટ દ્વારા
૪	0-35411-01002 ની કીવરડ્સ	૧-૮૧૨૨૨૦૭૮-૦ પુલી		૧		
૪-૧	0-35421-0100 ની કીવરડ્સ	૧-૮૧૨૨૩૦૧૫-૦ ફેન		૧		
૪-૨	૧-૦૩૩૦-૧૬૦૧૨	૧-૮૧૨૨૯૪૭૮-૦	સાદો ધોબી	૧		
૪-૩	૧-૦૩૩૫-૧૬૦૦૨	૧-૮૧૨૨૯૪૭૯-૦ સ્પ્રિંગ વોશર		૧		
૪-૪	0-0280-16022	૧-૮૧૨૨૯૪૭૪-૦ નટ		૧		
૫	૦-૩૩૧૨૦-૦૨૨૦	૧-૮૧૨૧૨૦૦૩-૦	ફીલ્ડ કોઇલ કંપની	૧		
૭	0-35700-0640	૧-૮૧૨૧૪૩૨૬-૦ આર બ્લેકેટ એસી		૧		૭-૧ □ ૮-૩ સહિત
૭-૧	0-35710-0270	૧-૮૧૨૧૪૨૮૨-૦ રીઅર બ્લેકેટ કંપની		૧		૭-૩ સહિત
૭-૨	૦-૩૩૭૩૦-૨૩૮૦	૧-૮૧૨૧૯૧૦૫-૦	રેક્ટિફાયર એસી	૧		
૭-૩	૧-૦૯૨૦૨-૦૦૭૦	૧-૮૧૨૨૯૩૮૧-૦ રોલર બેરિંગ		૧		પાછળ
૭-૪	૧-૩૩૬૪૩-૦૯૮૦	૮-૯૪૧૭૩૦૬૧-૦ ઇન્ટરસુલેટ બુશ		૩		
૭-૫	૧-૩૩૬૩૧-૦૦૨૧	૧-૮૧૨૨૯૧૨૨-૦	ફિલિપ	૩		
૭-૬	૧-૩૫૩૪૦-૦૦૧૦	1-81229622-0 કન્ટ્રોલર એસી		૧		
૭-૭	૧-૨૫૬૪૩-૧૪૦૦	૧-૮૧૨૨૯૧૭૦-૦ ઇન્ટરસુલેટ બુશ		૨		
૭-૮	૧-૩૫૭૮૪-૦૦૧૦	1-81229624-0 કનેક્ટ બાર		૧		
૭-૯	૧-૪૭૯૪૧-૦૪૨૦	૧-૮૧૨૨૯૧૮૨-૦ ઇન્ટરસુલેટ વોશર		6		
૭-૧૦	૧-૩૩૬૨૮-૦૨૨૦	૧-૮૧૨૨૯૬૧૬-૦ સ્ટ્રોપર		૧		
૭-૧૨	૧-૩૩૬૪૩-૦૭૨૦	૧-૮૧૨૨૯૧૩૮-૦ ઇન્ટરસુલેટ બુશ		૨		
૭-૧૩	૧-૩૩૬૨૮-૦૨૩૦	૧-૮૧૨૨૯૬૨૦-૦ સ્ટ્રોપર		૧		
૭-૧૪	૧-૩૩૬૪૩-૦૭૬૦	૫-૮૧૨૨૯૧૬૬-૦ ઇન્ટરસુલેટ બુશ		૧		
૭-૧૫	૧-૩૩૭૮૫-૨૬૯૦	૧-૮૧૨૨૯૧૯૮-૦ લીડ વાયર કંપની		૧		
૭-૧૬	0-35901-0160	૧-૮૧૨૨૯૭૦૨-૦ બોલ્ટ		૧		
8	0-44000-0841	૧-૮૧૨૨૯૦૦૬-૧ રેગ્યુલેટર		૧		
૮-૨	૧-૩૩૬૫૩-૦૨૪૦	૧-૮૧૨૨૯૬૨૧-૦ ગમ બુશ		૧		
૮-૩	૧-૪૪૭૬૧-૦૫૪૦	૧-૮૧૨૧૪૨૮૪-૦ કવર		૧		

OEM ગ્રાહક	ઇચુક્ત	OEM ભાગો નંબર	૧-૮૧૨૦૦૪૦૦-૧
નોમિનલ આઉટ પુટ	24, 40A	સપ્લાય ટર્મ	૮૯.૦૩
વજન	૯.૩ કિગ્રા	નિયમનકાર	બિલ્ટ-ઇન
એનજિન મોડેલ 6001, અન્ય			
વાહન	CV, EV, અન્ય		
ડિઝાઇન રેકોર્ડ 3570 □ 3571		આર.બ્રેકેટ, રેક્ટિફાયર, રેગ્યુલેટર બદલાયા	
નોંધ	V15 TYPE V બેલ્ટ ડબલ પીક્સ ઘડિયાળની દિશામાં પરિભ્રમણ		

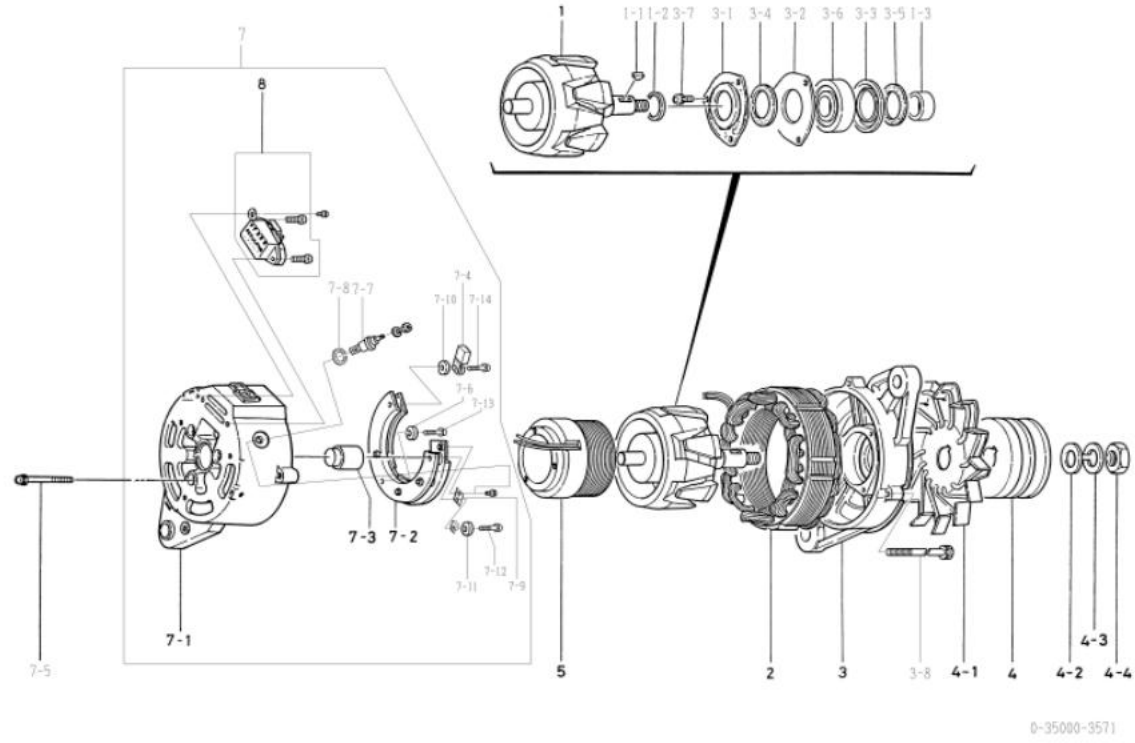

નથી	ભાગો નંબર	મેકર ભાગો નં.	વર્ણન	જથ્થો	યાદી કિંમત	નોંધ
૧	૧-૩૩૧૦૦-૧૨૭૦	1-81221056-0 રોટર એસી		૧		
૧-૧	૧-૦૪૧૬-૦૪૧૬૦	9-82215867-0 વુડરફ કી		૧		
૧-૨	૧-૩૩૬૨૩-૦૭૮૦	૧-૮૧૨૨૬૩૭૩-૦ કોલર		૧		
૧-૩	૧-૩૩૬૨૩-૦૮૧૦	૧-૮૧૨૨૬૩૭૪-૦ કોલર		૧		
૨	૧-૩૩૨૦૦-૧૨૧૦	૧-૮૧૨૧૧૦૬૨-૦ સ્ટેટર એસી		૧		
૩	૧-૩૫૩૧૧-૦૦૧૦	૧-૮૧૨૧૩૮૬-૦ ફરન્ટ બ્રેકેટ		૧		
૩-૧	0-35926-0060	૧-૮૧૨૨૬૫૧૩-૦ રીટેનર		૧		
૩-૨	૧-૩૩૬૨૬-૦૭૫૦	૧-૮૧૨૨૬૩૭૬-૦ રીટેનર		૧		
૩-૩	૧-૩૩૬૨૬-૦૭૬૦	૧-૮૧૨૨૬૩૭૭-૦ રીટેનર		૧		
૩-૪	૧-૩૩૬૫૧-૦૬૧૦	૧-૮૧૨૨૬૩૮૩-૦ પેકિંગ		૧		
૩-૫	૧-૦૬૨૫૧-૦૪૪૦	૧-૮૧૨૨૬૩૮૪-૦ પેકિંગ		૧		
૩-૬	૧-૦૪૫૩-૬૩૦૫૭	૧-૮૧૨૨૬૫૧૪-૦ બોલ બેરિંગ		૧		આગળ
૩-૭	૧-૦૦૫૫-૦૬૧૬૨	૧-૮૧૨૨૬૪૬૬-૦ સ્ક્રૂ		૩		
૩-૮	0-0275-06802 ની કીલરૂસ	૧-૮૧૨૨૬૩૮૨-૦ બોલ્ટ		૩		બોલ્ટ દ્વારા
૪	૧-૩૫૪૧૧-૦૧૦૦	૧-૮૧૨૨૨૦૫૫-૦ પુલી		૧		
૪-૧	૧-૩૩૪૨૧-૦૪૮૦	૧-૮૧૨૨૩૦૦૫-૦ ફ્રેમ		૧		
૪-૨	૧-૦૩૩૦-૧૬૦૧૨	૧-૮૧૨૨૬૪૭૮-૦	સાદો ધોબી	૧		
૪-૩	૧-૦૩૩૫-૧૬૦૦૨	૧-૮૧૨૨૬૪૭૯-૦ સ્પ્રિંગ વોશર		૧		
૪-૪	0-0280-16022	૧-૮૧૨૨૬૪૭૪-૦ નટ		૧		
૫	૦-૩૩૧૨૦-૦૨૨૦	૧-૮૧૨૧૨૦૦૩-૦	ફીલ્ડ કોઇલ કંપની	૧		
૭	0-35700-0311 ની કીલરૂસ	૧-૮૧૨૧૪૩૨૦-૦ આર.બ્રેકેટ એસી		૧		ઇન્ફ. ૭-૧૦૭-૪, ૭-૬૦૮
૭-૧	0-35710-0301	૧-૮૧૨૧૪૩૨૧-૦ રીઅર બ્રેકેટ કંપની		૧		૭-૩ સહિત
૭-૨	0-35730-0011	૧-૮૧૨૧૮૦૫૬-૧	રેક્ટિફાયર એસી	૧		
૭-૩	૧-૦૬૨૦૨-૦૦૭૦	૧-૮૧૨૨૬૩૮૧-૦ રોલર બેરિંગ		૧		પાછળ
૭-૪	0-09170-1310	1-81229539-0 ફરન્ટ નુસર		૧		
૭-૫	0-0056-05402 ની કીલરૂસ	૧-૮૧૨૨૬૪૭૩-૦ સ્ક્રૂ		૩		
૭-૬	૧-૦૬૧૦૨-૦૦૧૦	9-82115344-0 ઇન્સ્યુલેટ પ્લેટ		૧		
૭-૭	0-35901-0020	૧-૮૧૨૨૬૫૬૧-૦ બોલ્ટ		૧		
૭-૮	0-35953-0040	૧-૮૧૨૨૬૫૬૨-૦ ગમ બુશ		૧		
૭-૯	0-35922-0020	૧-૮૧૨૨૬૫૬૩-૦ પ્લેટ		૧		
૭-૧૦	૧-૩૧૬૨૧-૦૦૨૦	૧-૮૧૨૨૬૦૩૧-૦ વોશર		૧		
૭-૧૧	૧-૩૩૬૪૩-૦૭૨૦	૧-૮૧૨૨૬૧૩૮-૦ ઇન્સ્યુલેટ બુશ		૧		
૭-૧૨	0-0056-05282 ની કીલરૂસ	૧-૮૧૨૨૬૮૪-૦ સ્ક્રૂ		૧		
૭-૧૩	0-0056-05252 ની કીલરૂસ	૧-૮૧૨૨૬૪૭૬-૦ સ્ક્રૂ		૧		
૭-૧૪	0-0055-05302 ની કીલરૂસ		સ્ક્રૂ	૧		
8	0-35719-0080	૧-૮૧૨૦૦૦૧-૧ રેગ્યુલેટર એસી		૧		

OEM ગ્રાહક	ઇચુક્રુ	OEM ભાગો નંબર	૧-૮૧૨૦૦૩૬૮-૦
નોમિનલ આઉટ પુટ	24, 40A	સપ્લાય ટર્મ	૮૭.૧૨
વજન	૧૦ કિગ્રા	નિયમનકાર	0-44000-0841
એન્ટિજન મોડેલ UM6B1, 6RB1 MTC			
વાહન	મરીન		
ડિઝાઇન રેકોર્ડ 3600 3601		ટર્મિનલમાં ગમ કેપ ઉમેરી રહ્યા છીએ	
નોંધ	v15 TYPE V બેલ્ટ ડબલ પીક્સ ઇન્સ્યુલેશન માટે તરેહતરેહ પૂર્ણ (દરિયાઈ પરકાર) ઘડિયાળની દિશામાં પરિભ્રમણ		

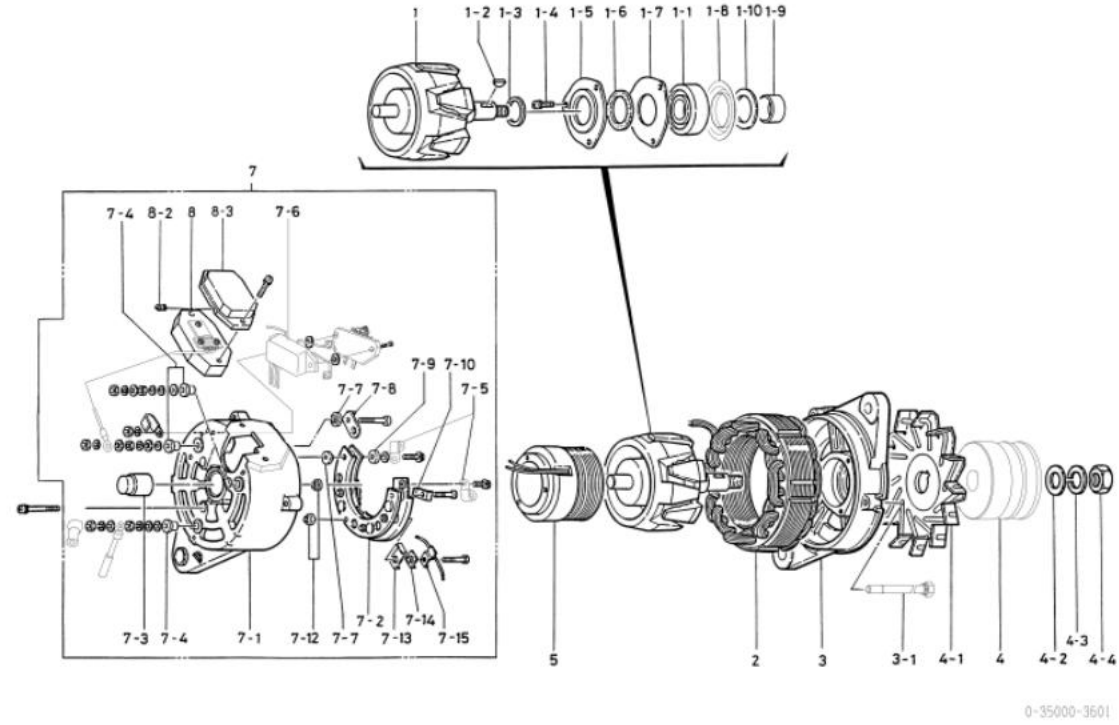

નથી	ભાગો નંબર	મેકર ભાગો નં.	વર્ણન	જથ્થો	યાદી કિંમત	નોંધ
૧	૧-૩૩૧૦૦-૧૨૭૦	૧-૮૧૨૨૧૦૫૬-૦ રોટર એસી		૧		
૧-૧	૧-૦૪૫૩-૬૩૦૫૭	૧-૮૧૨૨૬૫૧૪-૦ બોલ બેરિંગ		૧		આગળ
૧-૨	૧-૦૪૧૬-૦૪૧૬૦	9-82215867-0 વુડ્રશ કી		૧		
૧-૩	૧-૩૩૬૨૩-૦૭૮૦	૧-૮૧૨૨૩૭૩-૦ કોલર		૧		
૧-૪	૧-૦૦૫૫-૦૬૧૬૨	૧-૮૧૨૨૪૪૬૬-૦ સ્ક્રુ		૩		
૧-૫	0-35926-0060	૧-૮૧૨૨૬૫૧૩-૦ રીટેનર		૧		
૧-૬	૧-૩૩૬૫૧-૦૬૧૦	૧-૮૧૨૨૩૮૩-૦ પેકિંગ		૧		
૧-૭	૧-૩૩૬૨૬-૦૭૫૦	૧-૮૧૨૨૩૭૬-૦ રીટેનર		૧		
૧-૮	૧-૩૩૬૨૬-૦૭૬૦	૧-૮૧૨૨૩૭૭-૦ રીટેનર		૧		
૧-૯	૧-૩૩૬૨૩-૦૮૧૦	૧-૮૧૨૨૩૭૪-૦ કોલર		૧		
૧-૧૦	૧-૦૬૨૫૧-૦૪૪૦	૧-૮૧૨૨૩૮૪-૦ પેકિંગ		૧		
૨	૧-૩૩૨૦૦-૧૨૩૦	૧-૮૧૨૧૧૦૧-૦ સ્ટેટર એસી		૧		
૩	0-35311-0011	૧-૮૧૨૧૩૭૫-૦ ફરન્ટ બરેકેટ		૧		
૩-૧	0-0275-06802 ની કીવરસ્ટ	૧-૮૧૨૨૬૩૮૨-૦ બોલ્ટ		૩		બોલ્ટ દ્વારા
૪	૦-૩૫૪૧૧-૦૪૨૦	૧-૮૧૨૨૨૦૭૬-૦ પુલી		૧		
૪-૧	૦-૩૩૪૨૧-૦૪૬૧	૧-૮૧૨૨૩૦૧૪-૦ ફેન		૧		
૪-૨	૧-૦૩૩૦-૧૬૦૧૨	૧-૮૧૨૨૪૭૮-૦	સાદો ધોબી	૧		
૪-૩	૧-૦૩૩૫-૧૬૦૦૨	૧-૮૧૨૨૬૪૭૬-૦ સ્પ્રિંગ વોશર		૧		
૪-૪	0-0280-16022	૧-૮૧૨૨૪૭૪-૦ નટ		૧		
૫	૦-૩૩૧૨૦-૦૨૨૦	૧-૮૧૨૧૨૦૦૩-૦	ફીલ્ડ કોઇલ કંપની	૧		
૭	0-35700-0390	૧-૮૧૨૧૪૨૮૩-૦ આર.બરેકેટ એસી		૧		૭-૧૮-૩ સહિત
૭-૧	0-35710-0270	૧-૮૧૨૧૪૨૮૨-૦ રીઅર બરેકેટ કંપની		૧		૭-૩ સહિત
૭-૨	૦-૩૩૭૩૦-૨૩૮૦	૧-૮૧૨૧૯૧૦૫-૦	રેક્ટિફાયર એસી	૧		
૭-૩	૧-૦૬૨૦૨-૦૦૭૦	૧-૮૧૨૨૩૮૧-૦ રોલર બેરિંગ		૧		પાછળ
૭-૪	૧-૩૩૬૪૩-૦૬૮૦	૮-૬૪૧૭૩૦૬૧-૦ ઇન્સ્યુલેટ બુશ		૩		
૭-૫	૧-૩૩૬૩૧-૦૦૨૧	૧-૮૧૨૨૬૧૨૨-૦	ફિલિપ	૩		
૭-૬	૧-૩૫૩૪૦-૦૦૧૦	1-81229622-0 કન્ટ્રોલર એસી		૧		
૭-૭	૧-૨૫૬૪૩-૧૪૦૦	૧-૮૧૨૨૬૧૭-૦ ઇન્સ્યુલેટ બુશ		૨		
૭-૮	૧-૩૫૭૮૪-૦૦૧૦	1-81229624-0 કનેક્ટ બાર		૧		
૭-૯	૧-૪૭૬૪૧-૦૪૨૦	૧-૮૧૨૨૬૧૮૨-૦ ઇન્સ્યુલેટ વોશર		6		
૭-૧૦	૧-૩૩૬૨૮-૦૨૨૦	૧-૮૧૨૨૬૧૬-૦ સ્ટ્રીપર		૧		
૭-૧૨	૧-૩૩૬૪૩-૦૭૨૦	૧-૮૧૨૨૬૧૩૮-૦ ઇન્સ્યુલેટ બુશ		૨		
૭-૧૩	૧-૩૩૬૨૮-૦૨૩૦	૧-૮૧૨૨૬૬૨-૦ સ્ટ્રીપર		૧		
૭-૧૪	૧-૩૩૬૪૩-૦૭૬૦	૫-૮૧૨૨૬૧૬૬-૦ ઇન્સ્યુલેટ બુશ		૧		
૭-૧૫	૧-૩૩૭૮૫-૨૬૬૦	૧-૮૧૨૨૬૧૮-૦ લીડ વાયર કંપની		૧		
8	0-44000-0841	૧-૮૧૨૬૦૦૦૬-૧ રેગ્યુલેટર		૧		
૮-૨	૧-૩૩૬૫૩-૦૨૪૦	૧-૮૧૨૨૬૬૨૧-૦ ગમ બુશ		૧		
૮-૩	૧-૪૪૭૬૧-૦૫૪૦	૧-૮૧૨૧૪૨૮૪-૦ કવર		૧		

OEM ગ્રાહક	કોમ્પોનન્ટ	OEM ભાગો નંબર	૬૦૦-૮૨૧-૭૩૬૦
નોમિનલ આઉટ પુટ	24, 35A	સપ્લાય ટર્મ	૮૮.૧૨
વજન	૧૦ કિગ્રા	નિયમનકાર	બિલ્ટ-ઇન
એનજિન મોડેલ SA60132, અન્ય			
વાહન	6M132A-1, અન્ય		
ડિઝાઇન રેકોર્ડ			
નોંધ	2M TYPE V બેલ્ટ ડબલ શિખરો ઇન્સ્યુલેશન માટે તરેહતરેહ પૂર્ણ (દરિયાઈ પરકાર) બંને દિશાઓનું પરિભ્રમણ પુલ્લી 0-35000-3810 થી અલગ છે		

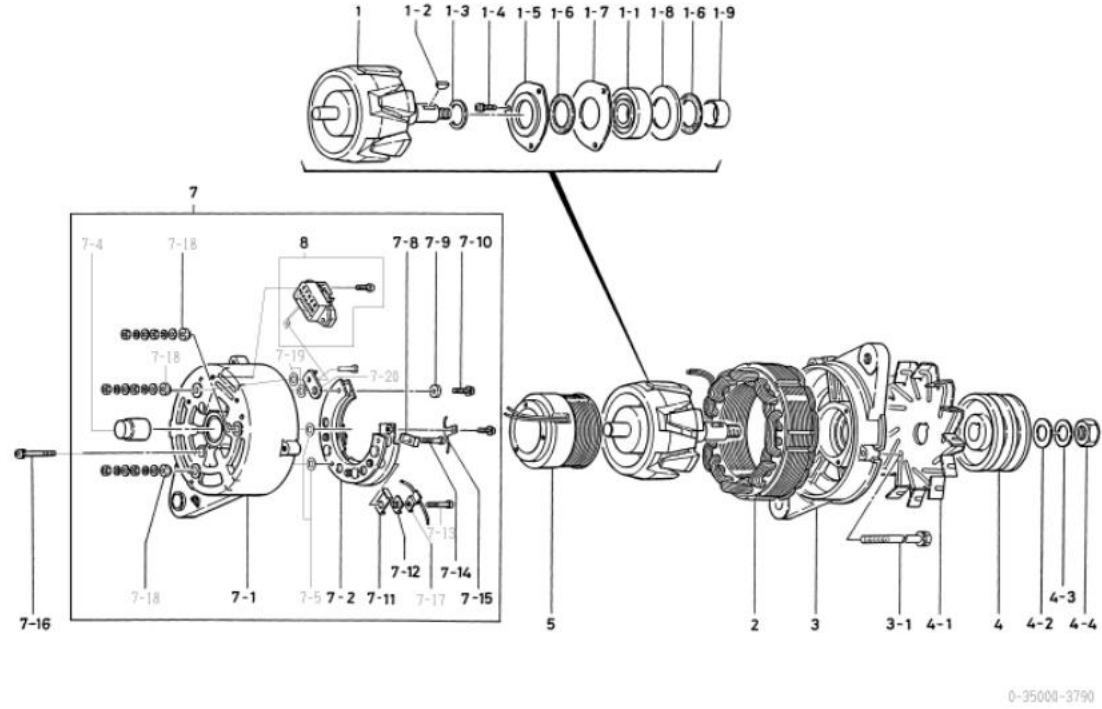

નથી	ભાગો નંબર	મેકર ભાગો નં.	વરણન	જથ્થો	યાદી કિંમત	નોંધ
૧	૧-૩૩૧૦૦-૧૨૭૦		રોટર એસી	૧		
૧-૧	૧-૦૪૫૬-૬૩૦૫૭		બોલ બેરિંગ	૧		આગળ
૧-૨	૧-૦૪૧૬-૦૪૧૬૦		વુડ્રક ચાવી	૧		
૧-૩	૧-૩૩૬૨૩-૦૭૮૦		કોલર	૧		
૧-૪	૧-૦૦૫૫-૦૬૧૬૨		સ્ક્રુ	૩		
૧-૫	0-35926-0060		રિટેનર	૧		
૧-૬	૧-૩૩૮૫૧-૦૬૧૦		પેકિંગ	૨		
૧-૭	૧-૩૩૬૨૬-૦૭૫૦		રિટેનર	૧		
૧-૮	૧-૩૩૬૨૬-૦૭૩૦		રિટેનર	૧		
૧-૯	૧-૩૩૬૨૩-૦૮૧૦		કોલર	૧		
૨	૧-૩૩૨૦૦-૧૨૩૦		સ્ટેટર એસી	૧		
૩	૧-૩૩૩૧૦-૧૦૬૧		ફ્રન્ટ બ્લેકેટ કંપની	૧		
૩-૧	0-0275-06852		બોલ્ટ	૩		બોલ્ટ દ્વારા
૪	૦-૩૫૪૧૧-૦૧૬૧		પુલ્લી	૧		
૪-૧	0-35420-0010 ની કીવર્ડ્સ		ફેન કો	૧		
૪-૨	૧-૦૩૩૦-૧૬૦૧૨		સાદો ધોબી	૧		
૪-૩	૧-૦૩૩૫-૧૬૦૦૨		વસંત ધોવાનું મશીન	૧		
૪-૪	0-0280-16022		નટ	૧		
૫	૦-૩૩૧૨૦-૦૨૨૦		ફીલ્ડ કોઇલ કંપની	૧		
૭	0-35700-0102 ની કીવર્ડ્સ		આર. બ્લેકેટ એસી	૧		ઇન્ટ. ૭-૧૦-૧૫, ૭-૧૭
૭-૧	0-35710-0111 ની કીવર્ડ્સ		રીઅર બ્લેકેટ કંપની	૧		૭-૪ સહિત
૭-૨	૦-૩૩૭૩૦-૨૧૬૦		રેક્ટિફાયર એસી	૧		
૭-૪	૧-૦૮૨૦૨-૦૦૭૦		રોલર બેરિંગ	૧		પાછળ
૭-૫	૧-૩૩૬૪૩-૦૭૨૦		ઝાડવું ગરમ કરો	૨		
૭-૮	૧-૩૩૬૨૮-૦૨૨૦		સ્ટ્રોપર	૧		
૭-૯	૧-૦૮૧૦૨-૦૦૧૦		ઇન્સ્યુલેટ પ્લેટ	૧		
૭-૧૦	0-0056-05352 ની કીવર્ડ્સ		સ્ક્રુ	૧		
૭-૧૧	૧-૩૩૬૨૮-૦૨૩૦		સ્ટ્રોપર	૧		
૭-૧૨	૧-૩૩૬૪૩-૦૭૬૦		ઝાડવું ગરમ કરો	૧		
૭-૧૩	0-09001-5250		બોલ્ટ	૧		
૭-૧૪	0-09001-5240		બોલ્ટ	૧		
૭-૧૫	૧-૦૫૫૦-૦૫૦૧૩		ટર્મિનલ પ્લેટ	૧		લીડ વાયર શામેલ નથી
૭-૧૬	0-0056-05452 ની કીવર્ડ્સ		સ્ક્રુ	૩		
૭-૧૭	૧-૩૩૭૮૫-૨૬૬૦		લીડ વાયર કંપની	૧		
૭-૧૮	૧-૩૩૬૪૩-૦૭૭૦		ઝાડવું ગરમ કરો	૩		
૭-૧૯	૧-૨૫૬૪૩-૧૪૦૦		ઝાડવું ગરમ કરો	૨		
૭-૨૦	૧-૩૫૭૮૪-૦૦૧૦		ફ્રન્ટ બાર	૧		
૮	૭-૪૪૦૦૦-૦૯૦૮		નિયમનકાર	૧		

OEM ગ્રાહક	કોમ્પોનન્ટ	OEM ભાગો નંબર	૬૦૦-૮૨૧-૭૪૪૦
નોમિનલ આઉટ પુટ	24, 35A	સપ્લાય ટર્મ	૮૮.૦૭
વજન	૧૦ કિગ્રા	નિયમનકાર	બિલ્ટ-ઇન
એનજિન મોડેલ ૬૬૦95			
વાહન	6,95A		
ડિઝાઇન રેકોર્ડ			
નોંધ	સુપરિચલ એમ ટાઇપ વી બેલ્ટ ડ્રાઇવ પીક્સ ઇન્સ્યુલેશન માટે તરેહતરેહ પૂર્ણ (દરિયાઈ પ્રકાર) બંને દિશાઓનું પરિભ્રમણ પુલો 0-35000-3790, 3791 થી અલગ છે		

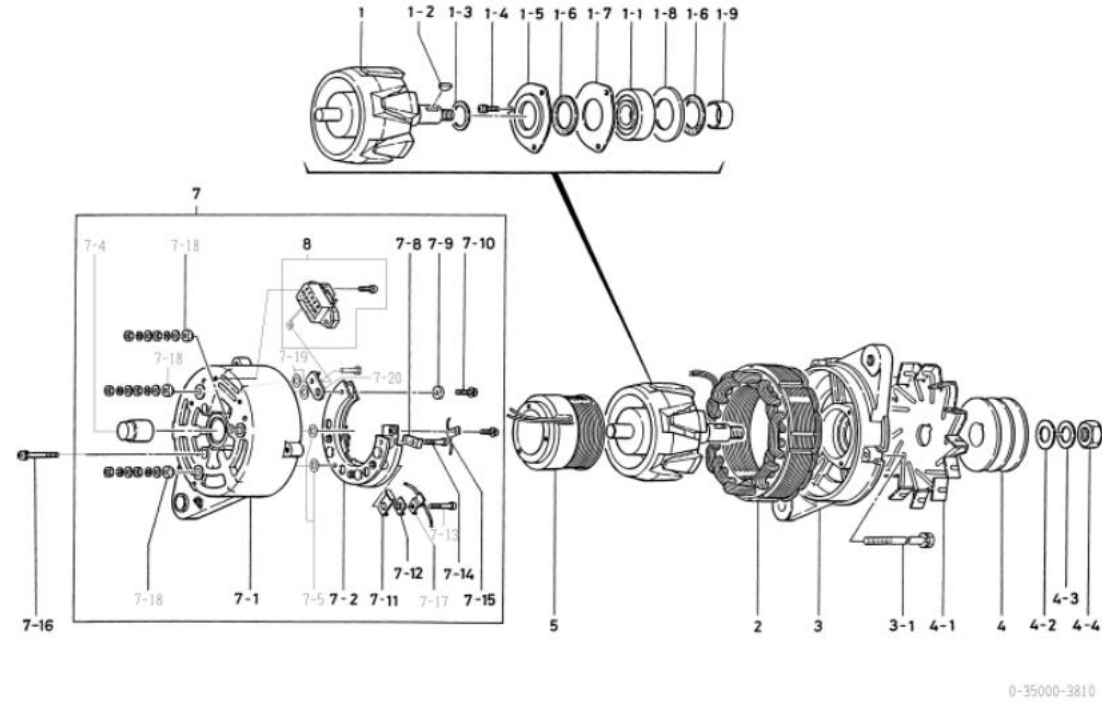

નથી	ભાગો નંબર	મેકર ભાગો નં.	વર્ણન	જથ્થો	યાદી કિંમત	નોંધ
૧	૧-૩૩૧૦૦-૧૨૭૦		રોટર એસી	૧		
૧-૧	૧-૦૪૫૬-૬૩૦૫૭		બોલ બેરિંગ	૧		આગળ
૧-૨	૧-૦૪૧૬-૦૪૧૬૦		લુસ્ટ્રા ચાવી	૧		
૧-૩	૧-૩૩૬૨૩-૦૭૮૦		કોલર	૧		
૧-૪	૧-૦૦૫૫-૦૬૧૬૨		સ્ક્રુ	૩		
૧-૫	0-35926-0060		રિટેનર	૧		
૧-૬	૧-૩૩૬૫૧-૦૬૧૦		પેકિંગ	૨		
૧-૭	૧-૩૩૬૨૬-૦૭૫૦		રિટેનર	૧		
૧-૮	૧-૩૩૬૨૬-૦૭૩૦		રિટેનર	૧		
૧-૯	૧-૩૩૬૨૩-૦૮૧૦		કોલર	૧		
૨	૧-૩૩૨૦૦-૧૨૩૦		સ્ટેટર એસી	૧		
૩	૧-૩૩૩૧૦-૧૦૬૧		ફ્રન્ટ બરેકેટ કંપની	૧		
૩-૧	0-0275-06852 ની કીલરડ્સ		બોલ્ટ	૩		બોલ્ટ દ્વારા
૪	૦-૩૫૪૧૧-૦૪૬૦		પુલી	૧		
૪-૧	0-35420-0010 ની કીલરડ્સ		ફ્રન્ટ કો	૧		
૪-૨	૧-૦૩૩૦-૧૬૦૧૨		સાદો ધોબી	૧		
૪-૩	૧-૦૩૩૫-૧૬૦૦૨		વસંત ધોવાનું મશીન	૧		
૪-૪	0-0280-16022		નટ	૧		
૫	૦-૩૩૧૨૦-૦૨૨૦		ફીલ્ડ કોઇલ કંપની	૧		
૭	0-35700-0102 ની કીલરડ્સ		આર. બરેકેટ એસી	૧		ઇનફ. ૭-૧૦૭-૧૫, ૭-૧૭૦૮
૭-૧	0-35710-0111 ની કીલરડ્સ		રીઅર બરેકેટ કંપની	૧		૭-૪ સહિત
૭-૨	૦-૩૩૭૩૦-૨૧૬૦		ટેક્ટિલ એસી	૧		
૭-૪	૧-૦૬૨૦૨-૦૦૭૦		રોલર બેરિંગ	૧		પાછળ
૭-૫	૧-૩૩૬૪૩-૦૭૨૦		ઝાડવું ગરમ કરો	૨		
૭-૮	૧-૩૩૬૨૮-૦૨૨૦		સ્ટ્રોપર	૧		
૭-૯	૧-૦૬૧૦૨-૦૦૧૦		ઇન્સ્યુલેટ પ્લેટ	૧		
૭-૧૦	0-0056-05352 ની કીલરડ્સ		સ્ક્રુ	૧		
૭-૧૧	૧-૩૩૬૨૮-૦૨૩૦		સ્ટ્રોપર	૧		
૭-૧૨	૧-૩૩૬૪૩-૦૭૬૦		ઝાડવું ગરમ કરો	૧		
૭-૧૩	0-09001-5250		બોલ્ટ	૧		
૭-૧૪	0-09001-5240		બોલ્ટ	૧		
૭-૧૫	૧-૦૫૫૦-૦૫૦૧૩		ટર્મિનલ પ્લેટ	૧		લીડ વાયર શામેલ નથી
૭-૧૬	0-0056-05452 ની કીલરડ્સ		સ્ક્રુ	૩		
૭-૧૭	૧-૩૩૭૮૫-૨૬૬૦		લીડ વાયર કંપની	૧		
૭-૧૮	૧-૩૩૬૪૩-૦૭૭૦		ઝાડવું ગરમ કરો	૩		
૭-૧૯	૧-૨૫૬૪૩-૧૪૦૦		ઝાડવું ગરમ કરો	૨		
૭-૨૦	૧-૩૫૭૮૪-૦૦૧૦		ફ્રન્ટ બાર	૧		
૮	૭-૪૪૦૦૦-૦૬૦૮		નિયમનકાર	૧		

OEM ગ્રાહક	ધસુસુ	OEM ભાગો નંબર	૧-૮૧૨૦૦૪૪૨-૦
નોમિનલ આઉટ પુટ	24v 40A	સપ્લાય ટર્મ	૯૦,૦૧~
વજન	૯.૩ કિગ્રા	નિયમનકાર	બિલ્ટ-ઇન
એનજિન મોડેલ 6501TC			
વાહન	સીએક્સ, 980 (યુએક્સએમ23વી)		
ડિઝાઇન રેકોર્ડ			
નોંધ	V 15 TYPE V બેલ્ટ ડબલ શિપરો (શમન) ઘડિયાળની દિશામાં પરિભ્રમણ પુલી 0-35000-3613 થી અલગ છે		

નથી	ભાગો નંબર	મેકર ભાગો નં.	વર્ણન	જથ્થો	યાદી કિંમત	નોંધ
૧	૧-૩૩૧૦૦-૧૨૭૦	૧-૮૧૨૨૧૦૫૬-૦ રોટર એસી		૧		
૧-૧	૧-૦૪૧૬-૦૪૧૬૦	9-82215867-0 વુડરફ કી		૧		
૧-૨	૧-૩૩૬૨૩-૦૭૮૦	૧-૮૧૨૨૬૩૭૩-૦ કોલર		૧		
૧-૩	૧-૩૩૬૨૩-૦૮૧૦	૧-૮૧૨૨૬૩૭૪-૦ કોલર		૧		
૧-૪	0-35926-0060	૧-૮૧૨૨૬૫૧૩-૦ રીટેનર		૧		
૧-૫	૧-૩૩૬૫૧-૦૬૧૦	૧-૮૧૨૨૬૩૮૩-૦ પેકિંગ		૧		
૧-૬	૧-૩૩૬૨૬-૦૭૫૦	૧-૮૧૨૨૬૩૭૬-૦ રીટેનર		૧		
૧-૭	૧-૦૪૫૬-૬૩૦૫૭	૧-૮૧૨૨૬૫૧૪-૦ બોલ બેરિંગ		૧		આગળ
૧-૮	૧-૩૩૬૨૬-૦૭૬૦	૧-૮૧૨૨૬૩૭૭-૦ રીટેનર		૧		
૧-૯	૧-૦૬૨૫૧-૦૪૪૦	૧-૮૧૨૨૬૩૮૪-૦ પેકિંગ		૧		
૨	૧-૩૩૨૦૦-૧૨૧૦	૧-૮૧૨૧૧૦૬૨-૦ સ્ટેટર એસી		૧		
૩	૧-૩૫૩૧૧-૦૦૧૦	૧-૮૧૨૧૩૮૬-૦ કુન્ટ બ્લેકેટ		૧		
૩-૧	0-0275-06802 ની કીવરડ્સ	૧-૮૧૨૨૬૩૮૨-૦ બોલ્ટ		૩		બોલ્ટ દ્વારા
૪	૦-૩૫૪૧૧-૦૫૩૦	૧-૮૧૨૨૨૦૬૧-૦ પુલી		૧		
૪-૧	૧-૩૩૪૨૧-૦૪૯૦	૧-૮૧૨૨૩૦૦૫-૦ ફેન		૧		
૪-૨	૧-૦૩૩૦-૧૬૦૧૨	૧-૮૧૨૨૬૪૭૮-૦	સાદો ધોબી	૧		
૪-૩	૧-૦૩૩૫-૧૬૦૦૨	૧-૮૧૨૨૬૪૭૯-૦ સ્પ્રિંગ વોશર		૧		
૪-૪	0-0280-16022	૧-૮૧૨૨૬૪૭૪-૦ નટ		૧		
૫	૦-૩૩૧૨૦-૦૨૨૦	૧-૮૧૨૧૨૦૦૩-૦	ફીલ્ડ કોઇલ કંપની	૧		
૭	0-35700-0412 ની કીવરડ્સ	૧-૮૧૨૧૪૩૧૬-૦ આર.બ્લેકેટ એસી		૧		ઇનફ. ૭-૧૦-૪,૭-૬૦૮
૭-૧	0-35710-0452 ની કીવરડ્સ	૧-૮૧૨૧૪૩૧૭-૦ રીઅર બ્લેકેટ કંપની		૧		૭-૩ સહિત
૭-૨	0-35730-0011	૧-૮૧૨૧૬૦૫૬-૦	રેક્ટિફાયર એસી	૧		
૭-૩	૧-૦૬૨૦૨-૦૦૭૦	૧-૮૧૨૨૬૩૮૧-૦ રોલર બેરિંગ		૧		પાછળ
૭-૪	0-09170-1310	1-81229539-0 કન્ટ્રીનસર		૧		
૭-૫	0-0056-05402 ની કીવરડ્સ	૧-૮૧૨૨૬૪૭૩-૦ સ્ક્રુ		૩		
૭-૬	૧-૦૬૧૦૨-૦૦૧૦	9-82115344-0 ઇનસ્યુલેટ પ્લેટ		૧		
૭-૭	0-35901-0020	૧-૮૧૨૨૬૫૧૦-૦ બોલ્ટ		૧		
૭-૮	0-35953-0040	૧-૮૧૨૨૬૫૬૨-૦ ગમ બુશ		૧		
૭-૯	0-35922-0020	૧-૮૧૨૨૬૫૬૩-૦ પ્લેટ		૧		
૭-૧૦	૧-૩૧૬૨૧-૦૦૨૦	૧-૮૧૨૨૬૦૩૧-૦ વોશર		૧		
૭-૧૧	0-33780-0720	૧-૮૧૨૨૬૫૪૦-૦ ટર્મિનલ એસી		૧		7-13 શામેલ નથી
૭-૧૨	૧-૨૩૬૫૩-૦૦૫૦	૧-૮૧૨૨૬૫૪૧-૦ ગમ બુશ		૧		
૭-૧૩	0-35927-0010	૧-૮૧૨૧૭૦૫૩-૦ ધારક		૧		
૭-૧૪	0-35953-0010	૧-૮૧૨૨૬૫૧૮-૦ ગમ બુશ		૧		
૭-૧૫	૧-૩૩૬૪૩-૦૭૨૦	૧-૮૧૨૨૬૧૩૮-૦ ઇનસ્યુલેટ બુશ		૧		
૭-૧૬	0-0055-05282 ની કીવરડ્સ	૧-૮૧૨૨૬૮૪-૦ સ્ક્રુ		૨		
૭-૧૭	0-0056-05252 ની કીવરડ્સ	૧-૮૧૨૨૬૪૭૬-૦ સ્ક્રુ		૧		
8	0-35719-0080	૧-૮૧૨૦૦૦૧-૧ રેગ્યુલેટર એસી		૧		

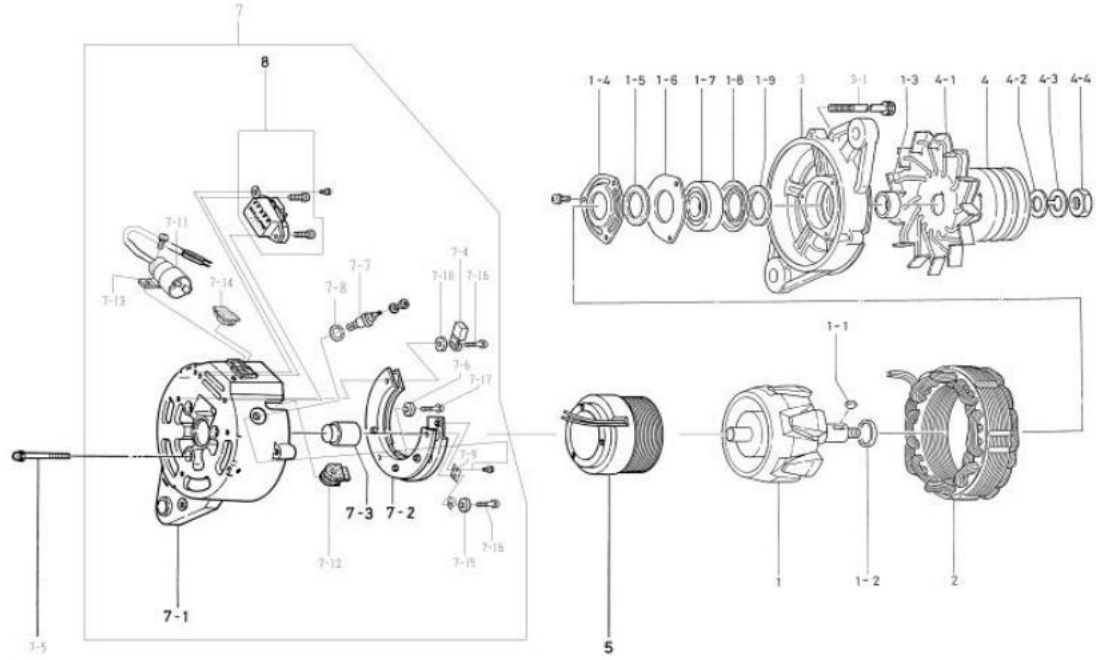

OEM ગ્રાહક	ઇચુસ્તુ	OEM ભાગો નંબર	૧-૮૧૨૦૦૪૭૧-૦
નોમિનલ આઉટ પુટ	24, 40A	સપ્લાય ટર્મ	૯૬.૦૭
વજન	૯ કિલો	નિયમનકાર	બિલ્ટ-ઇન
એન્જિન મોડેલ	4801, અન્ય		
વાહન	મોટર, અન્ય		
ડિઝાઇન રેકોર્ડ ૩૮૭૧ ૩૮૭૨	આગળનો બ્લેકેટ ASM, કોલર બદલાયો		
નોંધ	V 15 TYPE V બેલ્ટ ડબલ પીક્સ ઘડિયાળની દિશામાં પરિભ્રમણ		

નથી	ભાગો નંબર	મેકર ભાગો નં.	વર્ણન	જથ્થો	યાદી કિંમત	નોંધ
૧	0-35100-0180	1-81211105-0 રોટર એસી		૧		
૧-૧	૧-૦૪૧૬-૦૪૧૬૦	9-82215867-0 વુડરફ કી		૧		
૧-૨	૧-૩૩૬૨૩-૦૭૬૦	૧-૮૧૨૨૬૬૪૨-૦ કોલર		૧		
૧-૩	૧-૦૯૨૦૧-૦૪૬૦	૧-૮૧૨૨૬૩૯૩-૦ બોલ બેરિંગ		૧		પાછળ
૧-૪	૦-૩૫૬૨૩-૦૧૮૦	૧-૮૧૨૨૬૭૩૭-૦ કોલર		૧		
૨	0-35200-0350	૧-૮૧૨૨૧૧૦૬-૧ સ્ટેટર એસી		૧		
૩	0-35300-0250 ની કીવરડ્સ	૧-૮૧૨૨૩૧૨૨-૦ એફ.બ્લેકેટ એસી		૧		૩-૧૩-૫ સહિત
૩-૧	0-35926-0070	૧-૮૧૨૨૬૬૪૩-૦ રીટેનર		૧		
૩-૨	0-35922-0070	૧-૮૧૨૨૬૭૪૪-૦ પ્લેટ		૧		
૩-૩	૧-૩૩૬૨૬-૦૭૩૦	૧-૮૧૨૨૬૫૨૬-૦ રીટેનર		૧		
૩-૪	0-35951-0060	૧-૮૧૨૨૬૬૪૪-૦ પેકિંગ		૨		
૩-૫	0-09201-1040	૧-૮૧૨૨૬૭૩૫-૦ બોલ બેરિંગ		૧		આગળ
૩-૬	0-0275-06802 ની કીવરડ્સ	૧-૮૧૨૨૬૩૮૨-૦ બોલ્ટ		૩		બોલ્ટ દ્વારા
૪	૧-૩૫૪૧૧-૦૧૦૦	૧-૮૧૨૨૨૦૫૫-૦ પુલી		૧		
૪-૧	0-35421-0110 ની કીવરડ્સ	૧-૮૧૨૨૩૦૧૬-૦ ફેન		૧		
૪-૨	0-0280-16022	૧-૮૧૨૨૬૪૭૪-૦ નટ		૧		
૪-૩	૧-૦૩૩૫-૧૬૦૦૨	૧-૮૧૨૨૬૪૭૯-૦ સ્પ્રિંગ વોલ્વર		૧		
૪-૪	૧-૦૩૩૦-૧૬૦૧૨	૧-૮૧૨૨૬૪૭૮-૦	સાદો ધોબી	૧		
૫	0-35120-0110 ની કીવરડ્સ	૧-૮૧૨૨૦૧૧૧-૦	ફીલ્ડ કોઇલ કંપની	૧		
૭	0-35700-0421 ની કીવરડ્સ	૧-૮૧૨૨૪૨૮૪-૧	આર. બ્લેકેટ એસી	૧		૭-૧૩-૧૦,૮ સહિત
૭-૧	0-35710-0481	૧-૮૧૨૨૪૨૮૫-૧ રીઅર બ્લેકેટ કંપની		૧		
૭-૨	0-35730-0270	૧-૮૧૨૨૧૯૧૦૭-૦	રેક્ટિફાયર એસી	૧		
૭-૩	0-35780-0070 ની કીવરડ્સ	૧-૮૧૨૨૬૫૧૭-૦ ટર્મિનલ એસી		૧		ગમ બુશ શામેલ નથી
૭-૪	૦-૦૬૧૭૦-૨૦૦૦	1-84132008-0 કન્ટ્રીનસર		૧		
૭-૫	0-35901-0060	૧-૮૧૨૨૬૬૪૬-૦ બોલ્ટ		૧		
૭-૬	0-35901-0070	૧-૮૧૨૨૬૬૪૭-૦ બોલ્ટ		૧		
૭-૭	0-35943-0080	૧-૮૧૨૨૬૬૪૮-૦ ઇન્સ્યુલેટ બુશ		૧		
૭-૮	0-35943-0090	૧-૮૧૨૨૬૬૪૯-૦ ઇન્સ્યુલેટ બુશ		૧		
૭-૯	0-35951-0070	૧-૮૧૨૨૬૬૫૧-૦ પેકિંગ		૧		
૭-૧૦	0-35943-0070	૧-૮૧૨૨૬૬૫૦-૦ ઇન્સ્યુલેટ બુશ		૧		
૭-૧૧	0-09252-0570	૧-૮૧૨૨૬૬૫૨-૦ ગમ ક્રેપ		૧		
૭-૧૨	0-09252-0580	૧-૮૧૨૨૬૬૫૩-૦ ગમ ક્રેપ		૧		
૭-૧૩	0-35927-0010	૧-૮૧૨૨૧૭૦૫૩-૦ ધારક		૧		
૭-૧૪	0-35761-0130	૧-૮૧૨૨૬૨૮૬-૦ કવર		૧		
૭-૧૫	0-0056-05452 ની કીવરડ્સ	૧-૮૧૨૨૬૪૭૭-૦ સ્ક્રૂ		૩		
૭-૧૬	0-35780-0470	8-97047732-0 ટર્મિનલ એસી		૧		
૭-૧૭	0-35931-0020	૧-૮૧૨૨૬૫૧૬-૦	કલિપ	૧		
૭-૧૮	0-33902-0080	8-98040690-0 નટ		૧		
8	0-35719-0060	૧-૮૧૨૨૬૦૦૭-૦ રેગ્યુલેટર એસી		૧		

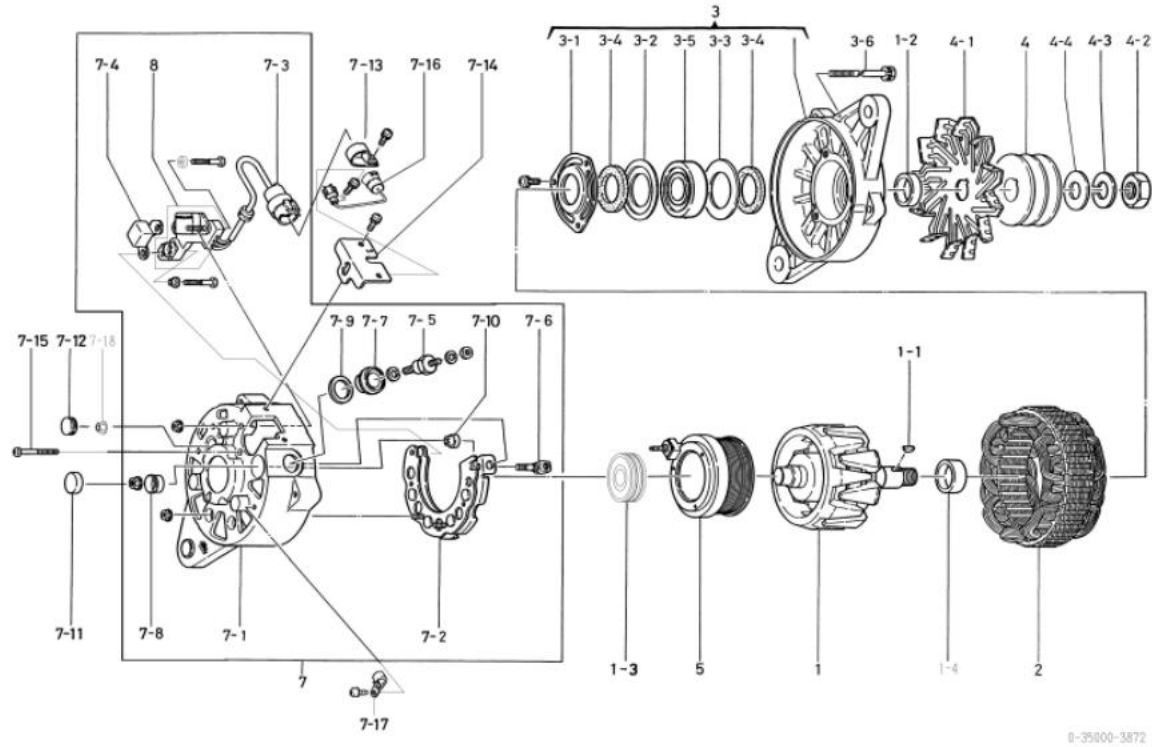

OEM ગ્રાહક	ઇસુઝુ	OEM ભાગો નંબર	૧-૮૧૨૦૦૪૭૯-૦
નોમિનલ આઉટ પુટ	24, 40A	સપ્લાય ટર્મ	૯૬.૦૯□
વજન	૧૦ કિગ્રા	નિયમનકાર	બિલ્ટ-ઇન
એનજિન મોડેલ	6બી1૧		
વાહન	મોટર (૧૨), અન્ય		
ડિઝાઇન રેકોર્ડ ૩૮૮૦ □ ૩૮૮૧		આગળનો બ્રેકેટ ASM, કોલર બદલાયો	
નોંધ	v 15 TYPE V બેલ્ટ ટ્રિપલ પીક્સ ઘડિયાળની દિશામાં પરિભ્રમણ		

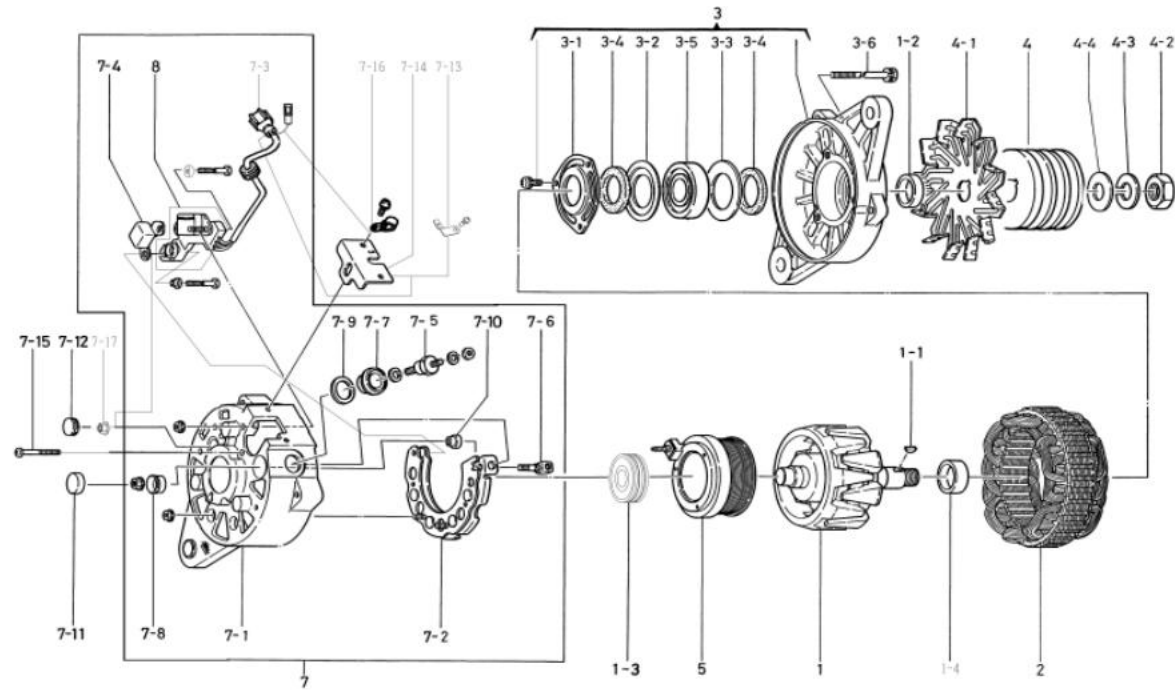

0-35000-3881

નથી	ભાગો નંબર	મેકર ભાગો નં.	વર્ણન	જથ્થો	યાદી કિંમત	નોંધ
૧	0-35100-0180	1-81211105-0 રોટર એસી		૧		
૧-૧	૧-૦૪૧૬-૦૪૧૬૦	9-82215867-0 વુડરફ કી		૧		
૧-૨	૧-૩૩૬૨૩-૦૭૯૦	૧-૮૧૨૨૬૬૪૨-૦ કોલર		૧		
૧-૩	૧-૦૮૨૦૧-૦૪૬૦	૧-૮૧૨૨૬૩૯૩-૦ બોલ બેરિંગ		૧		પાછળ
૧-૪	૦-૩૫૬૨૩-૦૧૮૦	૧-૮૧૨૨૬૭૩૭-૦ કોલર		૧		
૨	0-35200-0350	૧-૮૧૨૧૧૦૬-૧ સ્ટેટર એસી		૧		
૩	0-35300-0250 ની કીવરડ્સ	૧-૮૧૨૧૩૧૨૨-૦ એક બ્રેકેટ એસી		૧		૩-૧□૩-૫ સહિત
૩-૧	0-35926-0070	૧-૮૧૨૨૬૬૪૩-૦ રીટેનર		૧		
૩-૨	0-35922-0070	૧-૮૧૨૨૬૭૪૪-૦ પુલેટ		૧		
૩-૩	૧-૩૩૬૨૬-૦૭૩૦	૧-૮૧૨૨૬૫૨૬-૦ રીટેનર		૧		
૩-૪	0-35951-0060	૧-૮૧૨૨૬૬૪૪-૦ પેલિંગ		૨		
૩-૫	0-09201-1040	૧-૮૧૨૨૬૭૩૫-૦ બોલ બેરિંગ		૧		આગળ
૩-૬	0-0275-06802 ની કીવરડ્સ	૧-૮૧૨૨૬૩૮૨-૦ બોલ્ટ		૩		બોલ્ટ દ્વારા
૪	૦-૩૫૪૧૧-૦૫૪૦	૧-૮૧૨૨૨૧૦૦-૦ પુલી		૧		
૪-૧	0-35421-0110	૧-૮૧૨૨૩૦૧૬-૦ ફેન		૧		
૪-૨	0-0280-16022	૧-૮૧૨૨૬૪૭૪-૦ નટ		૧		
૪-૩	૧-૦૩૩૫-૧૬૦૦૨	૧-૮૧૨૨૬૪૭૯-૦ સ્પ્રિંગ વોશર		૧		
૪-૪	૧-૦૩૩૦-૧૬૦૧૨	૧-૮૧૨૨૬૪૭૮-૦	સાદો ધોબી	૧		
૫	0-35120-0110 ની કીવરડ્સ	૧-૮૧૨૧૨૦૧૧-૦	ફીલ્ડ કોઇલ કંપની	૧		
૭	0-35700-0590 ની કીવરડ્સ	૧-૮૧૨૧૪૩૨૩-૦ આર બ્રેકેટ એસી		૧		૭-૧□૭-૧૦,૮ સહિત
૭-૧	0-35710-0481	૧-૮૧૨૧૪૨૯૫-૧ રીઅર બ્રેકેટ કંપની		૧		
૭-૨	0-35730-0270	૧-૮૧૨૧૬૧૦૭-૦	ટેક્ટિલ એસી	૧		
૭-૩	0-35780-0480	૧-૮૧૨૨૬૬૮૩-૦ ટર્મિનલ એસી		૧		ગમ બુશ સામેલ નથી
૭-૪	૦-૦૯૧૭૦-૨૦૦૦	1-84132008-0 કન્ટ્રીનુસર		૧		
૭-૫	0-35901-0060	૧-૮૧૨૨૬૬૪૬-૦ બોલ્ટ		૧		
૭-૬	0-35901-0070	૧-૮૧૨૨૬૬૪૭-૦ બોલ્ટ		૧		
૭-૭	0-35943-0080	૧-૮૧૨૨૬૬૪૮-૦ ઇન્સ્યુલેટ બુશ		૧		
૭-૮	0-35943-0090	૧-૮૧૨૨૬૬૪૯-૦ ઇન્સ્યુલેટ બુશ		૧		
૭-૯	0-35951-0070	૧-૮૧૨૨૬૬૫૧-૦ પેલિંગ		૧		
૭-૧૦	0-35943-0070	૧-૮૧૨૨૬૬૫૦-૦ ઇન્સ્યુલેટ બુશ		૧		
૭-૧૧	0-09252-0570	૧-૮૧૨૨૬૬૫૨-૦ ગમ ક્રેપ		૧		
૭-૧૨	0-09252-0580	૧-૮૧૨૨૬૬૫૩-૦ ગમ ક્રેપ		૧		
૭-૧૩	0-33927-0650	8-97029059-0 ધારક		૧		
૭-૧૪	0-35761-0130	૧-૮૧૨૧૪૨૯૬-૦ કવર		૧		
૭-૧૫	0-0056-05452 ની કીવરડ્સ	૧-૮૧૨૨૬૪૭૭-૦ સ્ક્રૂ		૩		
૭-૧૬	૧-૩૩૬૩૧-૦૦૨૧	૧-૮૧૨૨૬૧૨૨-૦	દ્વિધ	૧		
૭-૧૭	0-33902-0080	8-98040690-0 નટ		૧		
8	0-35719-0060	૧-૮૧૨૬૦૦૦૭-૦ રેગ્યુલેટર એસી		૧		

OEM ગ્રાહક	ઇસુસુ	OEM ભાગો નંબર	૧-૮૧૨૦૦૪૫૯-૨
નોમિનલ આઉટ પુટ	24, 40A	સપ્લાય ટર્મ	૯૬,૧૨૦
વજન	૯ કિલો	નિયમનકાર	બિલ્ટ-ઇન
એન્જિન મોડેલ 6011+, 8011, અન્ય			
વાહન	CVR23, CVR80, અન્ય		
ડિઝાઇન રેકોર્ડ ૩૮૯૧ ૩૮૯૨		આગળનો બ્રેકેટ ASM બદલાયો	
નોંધ	<p>v 15 TYPE V બેલ્ટ ડબલ શિખરો (શમન)</p> <p>ઘડિયાળની દિશામાં પરિભ્રમણ</p> <p>૦-૩૫૦૦૦-૩૫૭૧*, ૩૬૬૦, ૩૬૧૩, ૩૮૩૦*, ૩૮૪૦, ૩૮૯૦, ૩૮૯૧ નો સંકલિત પ્રકાર</p> <p>* ચિહ્નિત મોડેલોને વૈકલ્પિક ટર્મિનલ એસી 0-35780-0420 ની જરૂર છે.</p>		

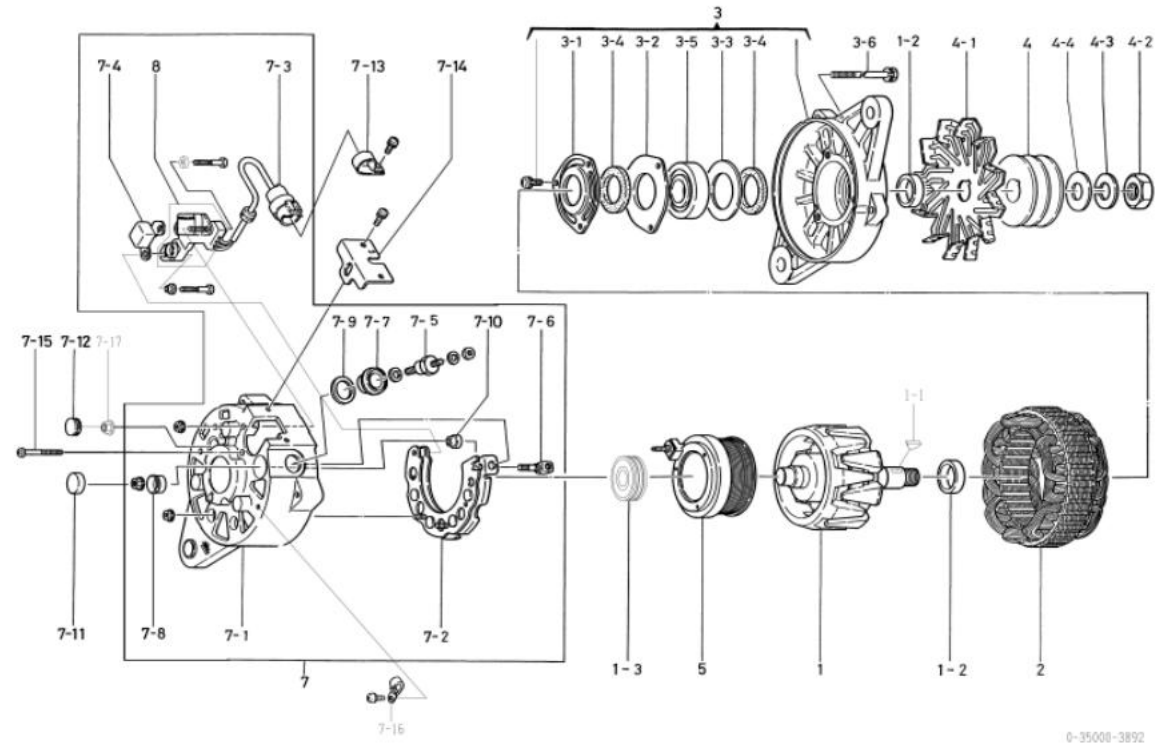

0-35000-3892

નથી	ભાગો નંબર	મેકર ભાગો નં.	વર્ણન	જથ્થો	યાદી કિંમત	નોંધ
૧	0-35100-0180	1-81211105-0 રોટર એસી		૧		
૧-૧	૧-૦૪૧૬-૦૪૧૬૦	9-82215867-0 વુડરફ કી		૧		
૧-૨	૧-૩૩૯૨૩-૦૭૯૦	૧-૮૧૨૨૯૬૪૨-૦ કોલર		૨		
૧-૩	0-09201-0840	૧-૮૧૨૨૯૬૪૮-૦ બોલ બોરિંગ		૧		પાછળ
૨	0-35200-0270 ની કીવરડ્સ	૧-૮૧૨૧૧૦૬-૦ સ્ટેટર એસી		૧		
૩	0-35300-0011 ની કીવરડ્સ	૧-૮૧૨૩૯૨૨-૦ એફ.બ્રેકેટ એસી		૧		૩-૧૩-૫ સહિત
૩-૧	0-35926-0070	૧-૮૧૨૨૯૬૪૩-૦ રીટેનર		૧		
૩-૨	૧-૩૩૯૨૬-૦૭૫૦	૧-૮૧૨૨૯૩૭૬-૦ રીટેનર		૧		
૩-૩	૧-૩૩૯૨૬-૦૭૩૦	૧-૮૧૨૨૯૫૨૬-૦ રીટેનર		૧		
૩-૪	0-35951-0060	૧-૮૧૨૨૯૬૪૪-૦ પેકિંગ		૨		
૩-૫	0-09201-0741	૧-૮૧૨૨૯૬૪૫-૦ બોલ બોરિંગ		૧		આગળ
૩-૬	0-0275-06802 ની કીવરડ્સ	૧-૮૧૨૨૯૩૮૨-૦ બોલ્ટ		૩		બોલ્ટ દ્વારા
૪	૦-૩૫૪૧૧-૦૫૩૦	૧-૮૧૨૨૨૦૯૧-૦ પુલી		૧		
૪-૧	0-35421-0110 ની કીવરડ્સ	૧-૮૧૨૨૩૦૧૬-૦ ફેન		૧		
૪-૨	0-0280-16022	૧-૮૧૨૨૯૪૪૪-૦ નટ		૧		
૪-૩	૧-૦૩૩૫-૧૬૦૦૨	૧-૮૧૨૨૯૪૪૯-૦ સ્પ્રિંગ વોશર		૧		
૪-૪	૧-૦૩૩૦-૧૬૦૧૨	૧-૮૧૨૨૯૪૪૮-૦	સાદો ધોળી	૧		
૫	0-35120-0110 ની કીવરડ્સ	૧-૮૧૨૧૨૦૧૧-૦	ફીલ્ડ કોઇલ કંપની	૧		
૭	0-35700-0421 ની કીવરડ્સ	૧-૮૧૨૧૪૨૮૪-૧	આર. બ્રેકેટ એસી	૧		૭-૧૩-૧૦, ૮ સહિત
૭-૧	0-35710-0481	૧-૮૧૨૧૪૨૮૫-૧ રીઅર બ્રેકેટ કંપની		૧		
૭-૨	0-35730-0270	૧-૮૧૨૧૯૧૦૭-૦	રેક્ટિફાયર એસી	૧		
૭-૩	0-35780-0070 ની કીવરડ્સ	૧-૮૧૨૨૯૫૧૭-૦ ટર્મિનલ એસી		૧		ગમ બુશ શામેલ નથી
૭-૪	૦-૦૯૧૭૦-૨૦૦૦	1-84132008-0 કન્ટ્રીનસર		૧		
૭-૫	0-35901-0060	૧-૮૧૨૨૯૬૪૬-૦ બોલ્ટ		૧		
૭-૬	0-35901-0070	૧-૮૧૨૨૯૬૪૭-૦ બોલ્ટ		૧		
૭-૭	0-35943-0080	૧-૮૧૨૨૯૬૪૮-૦ ઇન્સ્યુલેટ બુશ		૧		
૭-૮	0-35943-0090	૧-૮૧૨૨૯૬૪૯-૦ ઇન્સ્યુલેટ બુશ		૧		
૭-૯	0-35951-0070	૧-૮૧૨૨૯૬૫૧-૦ પેકિંગ		૧		
૭-૧૦	0-35943-0070	૧-૮૧૨૨૯૬૫૦-૦ ઇન્સ્યુલેટ બુશ		૧		
૭-૧૧	0-09252-0570	૧-૮૧૨૨૯૬૫૨-૦ ગમ ક્રેપ		૧		
૭-૧૨	0-09252-0580	૧-૮૧૨૨૯૬૫૩-૦ ગમ ક્રેપ		૧		
૭-૧૩	0-35927-0010	૧-૮૧૨૧૭૦૫૩-૦ ધારક		૧		
૭-૧૪	0-35761-0130	૧-૮૧૨૧૪૨૮૬-૦ કવર		૧		
૭-૧૫	0-0056-05452 ની કીવરડ્સ	૧-૮૧૨૨૯૪૭૭-૦ સ્ક્રુ		૩		
૭-૧૬	0-35931-0020	૧-૮૧૨૨૯૫૧૬-૦	દ્વિધ	૧		
૭-૧૭	0-33902-0080	8-98040690-0 નટ		૧		
8	0-35719-0060	૧-૮૧૨૨૬૦૦૭-૦ રેગ્યુલેટર એસી		૧		

OEM ગ્રાહક	ઇચુસ્તુ	OEM ભાગો નંબર	૮-૯૭૧૨૪૩૯૧-૦
નોમિનલ આઉટ પુટ	24v 30A	સપ્લાય ટર્મ	૯૪.૧૨□
વજન	૯.૫ કિગ્રા	નિયમનકાર	0-44000-0841
એન્જિન મોડેલ 4801 TMC			
વાહન	મરીન		
ડિઝાઇન રેકોર્ડ			
નોંધ	v 15 TYPE V બેલ્ટ ડબલ પીક્સ ઇન્સ્યુલેશન માટે તરેહતરેહ પૃથ્વી (ઇરિયાઈ પ્રકાર) ઘડિયાળની દિશામાં પરિભ્રમણ		

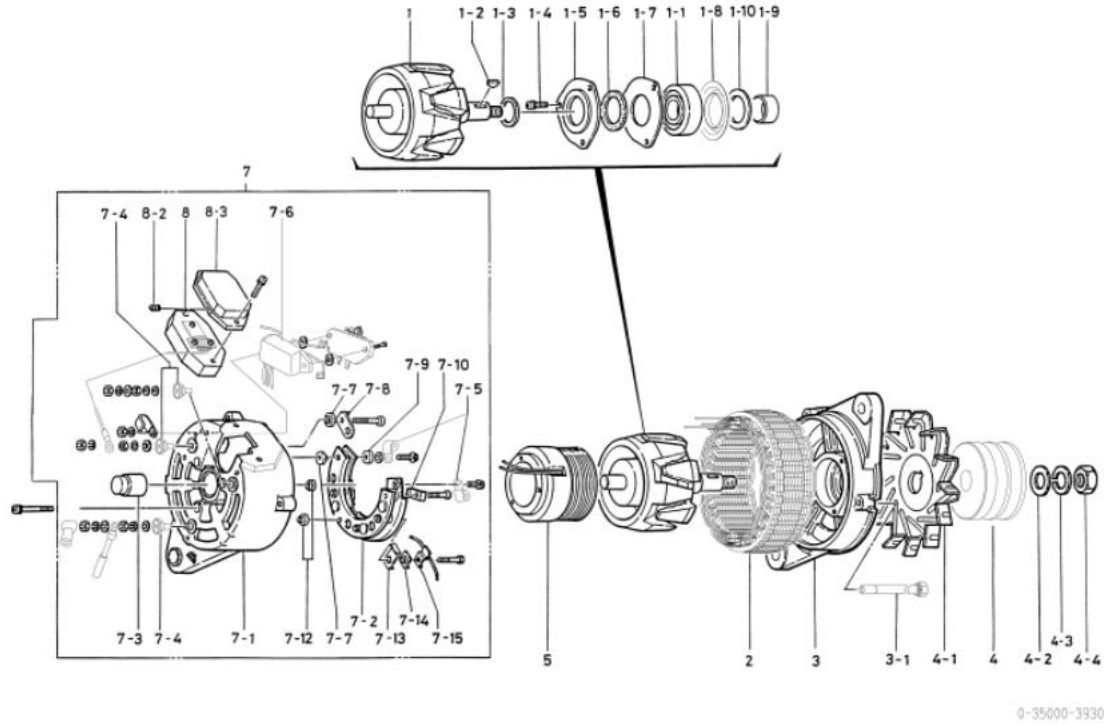

નથી	ભાગો નંબર	મેકર ભાગો નં.	વર્ણન	જથ્થો	યાદી કિંમત	નોંધ
૧	૧-૩૩૧૦૦-૧૨૭૦	૧-૮૧૨૨૧૦૫૬-૦ રોટર એસી		૧		
૧-૧	૧-૦૪૫૩-૬૩૦૫૭	૧-૮૧૨૨૬૫૧૪-૦ બોલ બેરિંગ		૧		આગળ
૧-૨	૧-૦૪૧૬-૦૪૧૬૦	9-82215867-0 વુડરફ ડી		૧		
૧-૩	૧-૩૩૬૨૩-૦૭૮૦	૧-૮૧૨૨૬૩૭૩-૦ કોલર		૧		
૧-૪	૧-૦૦૫૫-૦૬૧૬૨	૧-૮૧૨૨૬૪૬૬-૦ સ્ક્રૂ		૩		
૧-૫	0-35926-0060	૧-૮૧૨૨૬૫૧૩-૦ રીટેનર		૧		
૧-૬	૧-૩૩૮૫૧-૦૬૧૦	૧-૮૧૨૨૬૩૮૩-૦ પેકિંગ		૧		
૧-૭	૧-૩૩૬૨૬-૦૭૫૦	૧-૮૧૨૨૬૩૭૬-૦ રીટેનર		૧		
૧-૮	૧-૩૩૬૨૬-૦૭૬૦	૧-૮૧૨૨૬૩૭૭-૦ રીટેનર		૧		
૧-૯	૧-૩૩૬૨૩-૦૮૧૦	૧-૮૧૨૨૬૩૭૪-૦ કોલર		૧		
૧-૧૦	૧-૦૯૨૫૧-૦૪૪૦	૧-૮૧૨૨૬૩૮૪-૦ પેકિંગ		૧		
૨	0-35200-0410	8-97130796-0 સ્ટેટર એસી		૧		
૩	0-35300-0030 ની કીલરૂસ	૧-૮૧૨૨૩૦૭૫-૦ એક બ્લેકેટ એસી		૧		ઇનફ. ૧-૧, ૧-૪, ૧-૮, ૧-૧૦
૩-૧	0-0275-06802 ની કીલરૂસ	૧-૮૧૨૨૬૩૮૨-૦ બોલ્ટ		૩		બોલ્ટ દ્વારા
૪	0-35411-0102 ની કીલરૂસ	૧-૮૧૨૨૨૦૭૮-૦ પુલી		૧		
૪-૧	૦-૩૩૪૨૧-૦૪૬૧	૧-૮૧૨૨૩૦૧૪-૦ ફેન		૧		
૪-૨	૧-૦૩૩૦-૧૬૦૧૨	૧-૮૧૨૨૬૪૭૮-૦	સાદો ધોબી	૧		
૪-૩	૧-૦૩૩૫-૧૬૦૦૨	૧-૮૧૨૨૬૪૭૯-૦ સ્પ્રિંગ વોશર		૧		
૪-૪	0-0280-16022	૧-૮૧૨૨૬૪૭૪-૦ નટ		૧		
૫	૦-૩૩૧૨૦-૦૨૨૦	૧-૮૧૨૨૦૦૩-૦	ફીલ્ડ કોઇલ કંપની	૧		
૭	0-35700-0690	૮-૯૭૧૩૦૭૯૭-૦ આર.બ્લેકેટ એસી		૧		૭-૧, ૮-૩ સહિત
૭-૧	0-35710-0270	૧-૮૧૨૨૪૨૮૨-૦ રીઅર બ્લેકેટ એસી		૧		૭-૩ સહિત
૭-૨	૦-૩૩૭૩૦-૨૩૮૦	૧-૮૧૨૨૧૯૧૦૫-૦	રેક્ટિફાયર એસી	૧		
૭-૩	૧-૦૯૨૦૨-૦૦૭૦	૧-૮૧૨૨૬૩૮૧-૦ રોલર બેરિંગ		૧		પાછળ
૭-૪	૦-૩૫૮૪૩-૦૨૦૦	૮-૯૭૧૩૦૧૯૦-૦ ઇન્સ્યુલેટ બુશ		૩		
૭-૫	૧-૩૩૬૩૧-૦૦૨૧	૧-૮૧૨૨૬૧૨૨-૦	ફિલિપ	૩		
૭-૬	૧-૩૫૩૪૦-૦૦૧૦	1-81229622-0 કનેક્ટર એસી		૧		
૭-૭	૧-૨૫૮૪૩-૧૪૦૦	૧-૮૧૨૨૬૧૭૦-૦ ઇન્સ્યુલેટ બુશ		૨		
૭-૮	૧-૩૫૭૮૪-૦૦૧૦	1-81229624-0 કનેક્ટ બાર		૧		
૭-૯	૧-૪૭૯૪૧-૦૪૨૦	૧-૮૧૨૨૬૧૮૨-૦ ઇન્સ્યુલેટ વોશર		૩		
૭-૧૦	૧-૩૩૬૨૮-૦૨૨૦	૧-૮૧૨૨૬૬૧૬-૦ સ્ટ્રોપર		૧		
૭-૧૨	૧-૩૩૬૪૩-૦૭૨૦	૧-૮૧૨૨૬૧૩૮-૦ ઇન્સ્યુલેટ બુશ		૨		
૭-૧૩	૧-૩૩૬૨૮-૦૨૩૦	૧-૮૧૨૨૬૬૨૦-૦ સ્ટ્રોપર		૧		
૭-૧૪	૧-૩૩૬૪૩-૦૭૬૦	૫-૮૧૨૨૬૧૬૬-૦ ઇન્સ્યુલેટ બુશ		૧		
૭-૧૫	૧-૩૩૭૮૫-૨૬૯૦	૧-૮૧૨૨૬૧૯૦-૦ લીડ વાયર કંપની		૧		
૮	0-44000-0841	૧-૮૧૨૨૬૦૦૬-૧ રેગ્યુલેટર		૧		
૮-૨	૧-૩૩૬૫૩-૦૨૪૦	૧-૮૧૨૨૬૬૨૧-૦ ગમ બુશ		૧		
૮-૩	૧-૪૪૭૬૧-૦૫૪૦	૧-૮૧૨૨૪૨૮૪-૦ કવર		૧		

oem ગ્રાહક	કોમ્પોનન્ટ	oem ભાગો નંબર	
નોમિનલ આઉટ પુટ	24, 50A	સપ્લાય ટર્મ	૯૫.૧૦
વજન	૧૧ કિગ્રા	નિયમનકાર	બિલ્ટ-ઇન
એનજિન મોડેલ SA601251-6-A, અન્ય			
વાહન	400CC-10, અન્ય		
ડિઝાઇન રેકોર્ડ			
નોંધ	<p>K TYPE V બેલ્ટ ટિપ્પરો</p> <p>ઘડિયાળની દિશામાં પરિભ્રમણ</p> <p>નવીનતમ મોડેલ 0-35000-3942 છે. જોકે, આવા ઘટકો નથી</p> <p>રોટર એસી, કોલર, સ્ટેટર એસી, ક્લરિફિકેટ એસી તરીકે સુસંગત,</p> <p>પુલી, પુલી નટ, ફીલ્ડ કોઇલ કંપની, પાછળનો કૌસ અને કવર.</p> <p>0-35000-3490, 3941 અને 3942 એ પોતાના અનન્ય ભાગોનો ઉપયોગ કરવો જોઈએ.</p> <p>અલ્ટરનેટર એસીનો જૂનો / નવો ભાગ નંબર કેવી રીતે ઓળખવો:</p> <p>જૂનો મોડેલ પુલીને ઠીક કરવા માટે સાદા વોલ્ટિંગ મશીન, સ્પ્રિંગ વોલ્ટિંગ મશીન અને બદામનો ઉપયોગ કરે છે.</p> <p>નવા મોડેલમાં પુલીને ઠીક કરવા માટે ફ્લેજ નટનો ઉપયોગ કરવામાં આવ્યો છે.</p>		

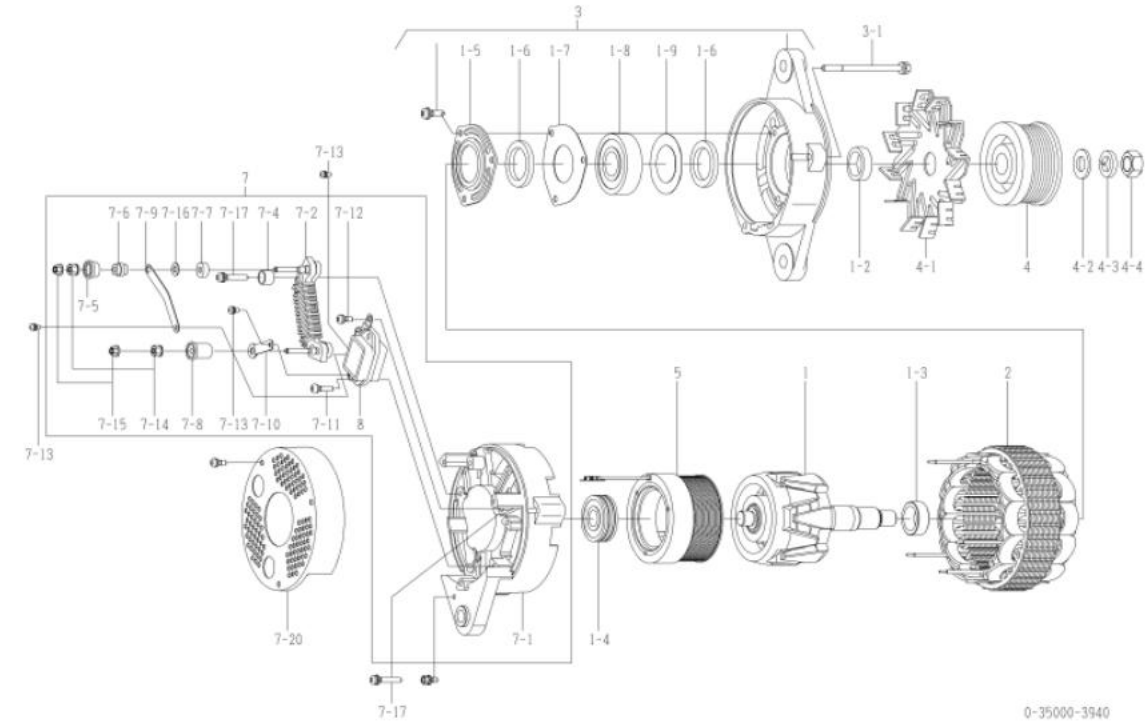

નથી	ભાગો નંબર	મેકર ભાગો નં.	વર્ણન	જથ્થો	યાદી કિંમત	નોંધ
૧	0-35100-0300		રોટર એસી	૧		
૧-૨	૧-૩૩૯૨૩-૦૭૯૦		કોલર	૧		
૧-૩	0-35923-0160		કોલર	૧		
૧-૪	૦-૦૯૨૦૧-૦૯૮૦		બોલ બેરિંગ	૧		પાછળ
૧-૫	0-35926-0070		રિટેનર	૧		
૧-૬	0-35951-0060		પેકિંગ	૨		
૧-૭	0-35926-0090		રિટેનર	૧		
૧-૮	0-09201-0881		બોલ બેરિંગ	૧		આગળ
૧-૯	૧-૩૩૯૨૬-૦૭૩૦		રિટેનર	૧		
૨	0-35200-0430		સ્ટેટર એસી	૧		
૩	0-35300-0190 ની ફીલ્ડ		એફ. બ્લેકેટ એસી	૧		૧-૫ ૧-૯ સહિત
૩-૧	0-0275-06802 ની ફીલ્ડ		બોલ્ટ	૩		બોલ્ટ દ્વારા
૪	૦-૩૫૪૧૧-૦૬૪૧		પુલી	૧		
૪-૧	૦-૩૫૪૨૧-૦૧૭૦		ચાહક	૧		
૪-૨	૧-૦૩૩૦-૧૬૦૧૨		સાદો ધોબી	૧		
૪-૩	૧-૦૩૩૫-૧૬૦૦૨		વસંત ધોલાનું મશીન	૧		
૪-૪	0-0280-16022		નટ	૧		
૫	0-35120-0210 ની ફીલ્ડ		ફીલ્ડ કોઇલ કંપની	૧		
૭	0-35700-0752 ની ફીલ્ડ		આર. બ્લેકેટ એસી	૧		૭-૧૦-૧૨, ૭-૧૩ અને ૮ ના ૧ પીસી, ઇન્ફ. ૭-૧૪ ૦-૧૬ અને ૭-૧૭ ના ૨ પીસીએસ
૭-૧	0-35710-0870		રીઅર બ્લેકેટ કંપની	૧		
૭-૨	0-35730-0510		ટેક્ટિફાયર એસી	૧		
૭-૪	૦-૩૫૬૪૩-૦૧૭૦		ઝાડવું ગરમ કરો	૨		
૭-૫	0-35943-0150		ઝાડવું ગરમ કરો	૧		
૭-૬	0-35923-0130		કોલર	૧		
૭-૭	૦-૩૫૬૪૩-૦૧૬૦		ઝાડવું ગરમ કરો	૧		
૭-૮	૦-૩૫૬૪૩-૦૧૪૦		ઝાડવું ગરમ કરો	૧		
૭-૯	0-35784-0240		ફનેક્ટ બાર	૧		
૭-૧૦	0-09120-0770		ટર્મિનલ પ્લેટ	૧		
૭-૧૧	0-0055-05202 ની ફીલ્ડ		સફરુ	૨		
૭-૧૨	0-0055-05122 ની ફીલ્ડ		સફરુ	૧		
૭-૧૩	0-09011-3540		સફરુ	૩		
૭-૧૪	૦-૩૩૯૦૨-૦૦૯૦		નટ	૨		
૭-૧૫	0-33902-0080		નટ	૨		
૭-૧૬	૧-૦૩૩૧-૦૬૦૧૩		સાદો ધોબી	૧		
૭-૧૭	0-0056-05302 ની ફીલ્ડ		સફરુ	૫		
૭-૨૦	૦-૩૫૭૬૧-૦૨૨૦		કવર	૧		
૮	૦-૩૫૭૧૯-૦૨૦૧		રેગ્યુલેટર એસી	૧		

oem ગ્રાહક	કોમ્પોનન્ટ	oem ભાગો નંબર	૬૦૦-૮૬૧-૫૧૧૦
નોમિનલ આઉટ પુટ	24, 50A	સપ્લાય ટર્મ	૯૮.૦૫
વજન	૧૧ કિગ્રા	નિયમનકાર	બિલ્ટ-ઇન
એનજિન મોડેલ SA601251-6-A, અન્ય			
વાહન	400LC-10, અન્ય		
ડિઝાઇન રેકોર્ડ 3940 3941	કંપન પ્રતિકાર		
નોંધ	<p>K TYPE V બેલ્ટ ટાઇપ 8 શિપમેન્ટ</p> <p>ઘડિયાળની દિશામાં પરિભ્રમણ</p> <p>નવનિતમ મોડેલ 0-35000-3942 છે. જોકે, આવા ઘટકો નથી</p> <p>રોટર એસી, કોલર, સ્ટેટર એસી, ક્લરન્ટ બ્રેકેટ એસી તરીકે સુસંગત,</p> <p>પુલી, પુલી નટ, ફીલ્ડ કોઇલ કંપની, પાછળનો કૌસ અને કવર.</p> <p>0-35000-3490, 3941 અને 3942 એ પોતાના અનન્ય ભાગોનો ઉપયોગ કરવો જોઈએ.</p> <p>અલ્ટરનેટર એસીનો જૂનો / નવો ભાગ નંબર કેવી રીતે ઓળખવો:</p> <p>જૂનો મોડેલ પુલીને ઠીક કરવા માટે સાદા વોલ્ટિંગ મશીન, સ્પ્રિંગ વોલ્ટિંગ મશીન અને બદામનો ઉપયોગ કરે છે.</p> <p>નવા મોડેલમાં પુલીને ઠીક કરવા માટે ફ્લેજ નટનો ઉપયોગ કરવામાં આવ્યો છે.</p>		

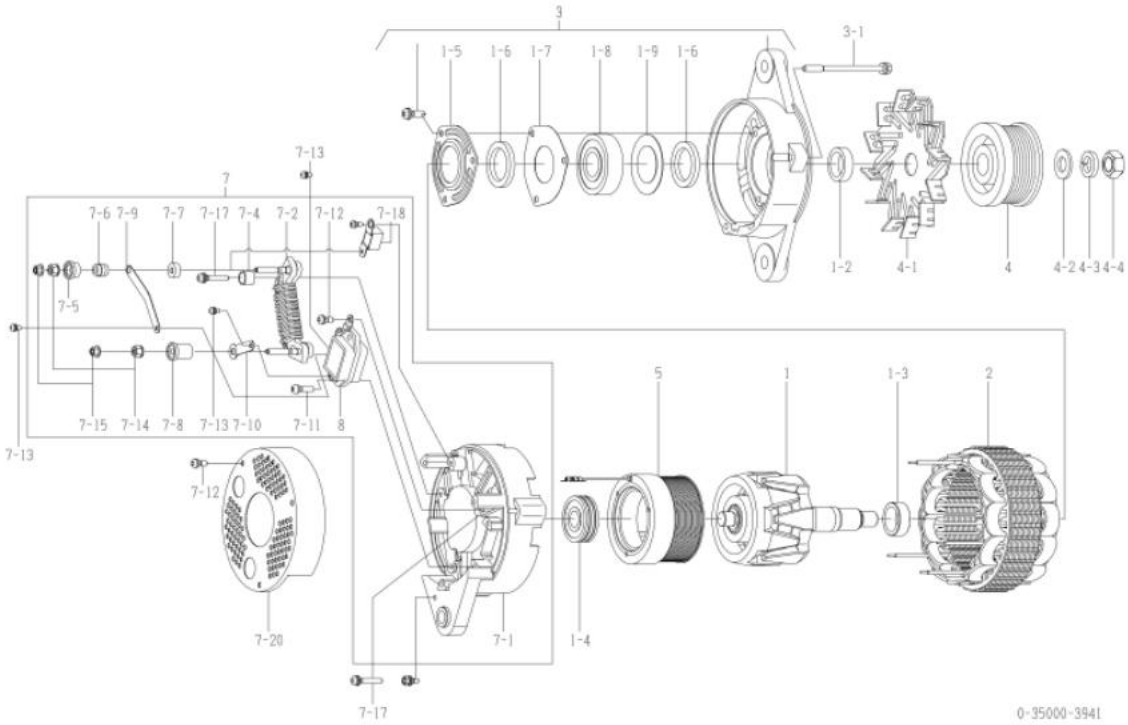

નથી	ભાગો નંબર	મેકર ભાગો નં.	વર્ણન	જથ્થો	યાદી કિંમત	નોંધ
૧	0-35100-0300		રોટર એસી	૧		
૧-૨	૧-૩૩૯૨૩-૦૭૯૦		કોલર	૧		
૧-૩	0-35923-0160		કોલર	૧		
૧-૪	૦-૦૯૨૦૧-૦૯૮૦		બોલ બેરિંગ	૧		પાછળ
૧-૫	0-35926-0070		રિટેનર	૧		
૧-૬	0-35951-0060		પેકિંગ	૨		
૧-૭	0-35926-0090		રિટેનર	૧		
૧-૮	0-09201-0881		બોલ બેરિંગ	૧		આગળ
૧-૯	૧-૩૩૯૨૬-૦૭૩૦		રિટેનર	૧		
૨	0-35200-0430		સ્ટેટર એસી	૧		
૩	0-35300-0190 ની કીવરડ્સ		એફ. બ્રેકેટ એસી	૧		૧-૫ ૧-૯ સહિત
૩-૧	0-0275-06802 ની કીવરડ્સ		બોલ્ટ	૩		બોલ્ટ દ્વારા
૪	૦-૩૫૪૧૧-૦૬૪૧		પુલી	૧		
૪-૧	૦-૩૫૪૨૧-૦૧૭૦		ચાહક	૧		
૪-૨	૧-૦૩૩૦-૧૬૦૧૨		સાદો ધોબી	૧		
૪-૩	૧-૦૩૩૫-૧૬૦૦૨		વસંત ધોવાનું મશીન	૧		
૪-૪	0-0280-16022		નટ	૧		
૫	0-35120-0210 ની કીવરડ્સ		ફીલ્ડ કોઇલ કંપની	૧		
૭	0-35700-0751 ની કીવરડ્સ		આર. બ્રેકેટ એસી	૧		ઇમ્પ. 1 પીસી ઓફ 7-107-13, 7-18 અને 8, ૭-૧૪, ૭-૧૫ અને ૭-૧૭ ના ૨ પીસીએસ
૭-૧	0-35710-0870		રીઅર બ્રેકેટ કંપની	૧		
૭-૨	0-35730-0510		ટેક્ટિફાયર એસી	૧		
૭-૪	૦-૩૫૬૪૩-૦૧૭૦		ઝાડવું ગરમ કરો	૨		
૭-૫	0-35943-0150		ઝાડવું ગરમ કરો	૧		
૭-૬	0-35923-0130		કોલર	૧		
૭-૭	૦-૩૫૬૪૩-૦૧૬૦		ઝાડવું ગરમ કરો	૧		
૭-૮	૦-૩૫૬૪૩-૦૧૪૦		ઝાડવું ગરમ કરો	૧		
૭-૯	0-35784-0210		કનેક્ટ બાર	૧		
૭-૧૦	૦-૩૫૭૮૪-૦૨૯૦		કનેક્ટ બાર	૧		
૭-૧૧	0-0055-05202 ની કીવરડ્સ		સફરુ	૨		
૭-૧૨	0-0055-05122 ની કીવરડ્સ		સફરુ	૪		
૭-૧૩	0-09011-3540		સફરુ	૩		
૭-૧૪	૦-૩૩૯૦૨-૦૦૯૦		નટ	૨		
૭-૧૫	0-33902-0080		નટ	૨		
૭-૧૬	૧-૦૩૩૧-૦૬૦૧૩		સાદો ધોબી	૧		
૭-૧૭	0-0056-05302 ની કીવરડ્સ		સફરુ	૫		
૭-૧૮	0-09170-2501		કનેક્ટર	૧		
૭-૨૦	૦-૩૫૭૬૧-૦૨૨૦		કવર	૧		
8	૦-૩૫૭૧૯-૦૨૦૧		રેગ્યુલેટર એસી	૧		

oem ગ્રાહક	કોમ્પ્લેક્સ	oem ભાગો નંબર	૬૦૦-૮૬૧-૫૧૧૧
નોમિનલ આઉટ પુટ	24, 50A	સપ્લાય ટર્મ	૦૯.૦૨
વજન	૧૧ કિગ્રા	નિયમનકાર	બિલ્ટ-ઇન
એનજિન મોડેલ SA61251-6-A, અન્ય			
વાહન	400CC-10, અન્ય		
ડિઝાઇન રેકોર્ડ 3940 3941	કંપન પ્રતિકાર 3૯૪૧ 3૯૪૨ રોટર એસી, કોલર, સ્ટેટર એસી, એફ. બ્રેકેટ એસી, પુલી, પુલી નટ, ફીલ્ડ કોઇલ કંપની, આર. બ્રેકેટ, કવર બદલાયેલ		
નોંધ	x type v બેલ્ટ ઇ સિમ્પો ઘડિયાળની દિશામાં પરિભ્રમણ જૂનું મોડેલ 0-35000-3940, 3941 છે. જોકે, આવા ઘટકો નથી રોટર એસી, કોલર, સ્ટેટર એસી, ફ્લન્ટ બ્રેકેટ એસી તરીકે સુસંગત, પુલી, પુલી નટ, ફીલ્ડ કોઇલ કંપની, પાછળનો કૌસ અને કવર. 0-35000-3490, 3941 અને 3942 એ પોતાના અનન્ય ભાગોનો ઉપયોગ કરવો જોઈએ. અલ્ટરનેટર એસીનો જૂનો / નવો ભાગ નંબર ક્રેવી રીતે ઓળખવો: જૂનો મોડેલ પુલીને ઠીક કરવા માટે સાદા વોલિંગ મશીન, સ્પ્રિંગ વોલિંગ મશીન અને બદામનો ઉપયોગ કરે છે. નવા મોડેલમાં પુલીને ઠીક કરવા માટે ફ્લેજ નટનો ઉપયોગ કરવામાં આવ્યો છે.		

નથી	ભાગો નંબર	મેકર ભાગો નં.	વર્ણન	જથ્થો	યાદી ક્રિમત	નોંધ
૧	0-35100-0418		રોટર એસી	૧		
૧-૨	૦-૩૫૬૨૩-૦૨૪૦		કોલર	૧		
૧-૩	0-35923-0160		કોલર	૧		
૧-૪	૦-૦૯૨૦૧-૦૯૮૦		બોલ બેરિંગ	૧		પાછળ
૧-૫	0-35926-0070		રિટેનર	૧		
૧-૬	0-35951-0060		પેકિંગ	૨		
૧-૭	0-35926-0090		રિટેનર	૧		
૧-૮	0-09201-1450		બોલ બેરિંગ	૧		આગળ
૧-૯	૧-૩૩૬૨૬-૦૭૩૦		રિટેનર	૧		
૨	0-35200-0528 ની ફીલ્ડ		સ્ટેટર એસી	૧		
૩	0-35300-0450 ની ફીલ્ડ		એફ. બ્રેકેટ એસી	૧		૧-૫ ૧-૯ સહિત
૩-૧	0-0275-06802 ની ફીલ્ડ		બોલ્ટ	૩		બોલ્ટ દ્વારા
૪	૦-૩૫૪૧૧-૦૬૪૮		પુલી	૧		
૪-૧	૦-૩૫૪૨૧-૦૧૭૦		ચાહક	૧		
૪-૪	0-09006-0730		નટ	૧		
૫	0-35120-0528		ફીલ્ડ કોઇલ કંપની	૧		
૭	0-35700-1150		આર. બ્રેકેટ એસી	૧		ઇનફ. 1 પીસી ઓફ 7-107-13, 7-18 અને 8, 8-૧૪, 8-૧૫ અને 8-૧૭ ના ૨ પીસીએસ
૭-૧	૦-૩૫૭૧૦-૧૩૩૦		રીઅર બ્રેકેટ કંપની	૧		
૭-૨	0-35730-0510		રેક્ટિફાયર એસી	૧		
૭-૪	૦-૩૫૬૪૩-૦૧૭૦		ઝાડવું ગરમ કરો	૨		
૭-૫	૦-૩૫૬૪૩-૦૧૫૪		ઝાડવું ગરમ કરો	૧		
૭-૬	૦-૩૫૬૨૩-૦૧૩૪		કોલર	૧		
૭-૭	૦-૩૫૬૪૩-૦૧૬૦		ઝાડવું ગરમ કરો	૧		
૭-૮	૦-૩૫૬૪૩-૦૧૪૦		ઝાડવું ગરમ કરો	૧		
૭-૯	0-35784-0210		કનેક્ટ બાર	૧		
૭-૧૦	૦-૩૫૭૮૪-૦૨૬૦		કનેક્ટ બાર	૧		
૭-૧૧	0-0055-05202 ની ફીલ્ડ		સ્ક્રુ	૨		
૭-૧૨	0-0055-05122 ની ફીલ્ડ		સ્ક્રુ	૫		
૭-૧૩	0-09011-3540		સ્ક્રુ	૩		
૭-૧૪	૦-૩૩૯૦૨-૦૦૯૦		નટ	૨		
૭-૧૫	0-33902-0080		નટ	૨		
૭-૧૭	0-0056-05302 ની ફીલ્ડ		સ્ક્રુ	૫		
૭-૧૮	0-09170-2501		કન્ટ્રોલર	૧		
૭-૨૦	૦-૩૫૭૬૧-૦૩૦૮		કવર	૧		
8	૦-૩૫૭૧૯-૦૨૦૧		રેગ્યુલેટર એસી	૧		

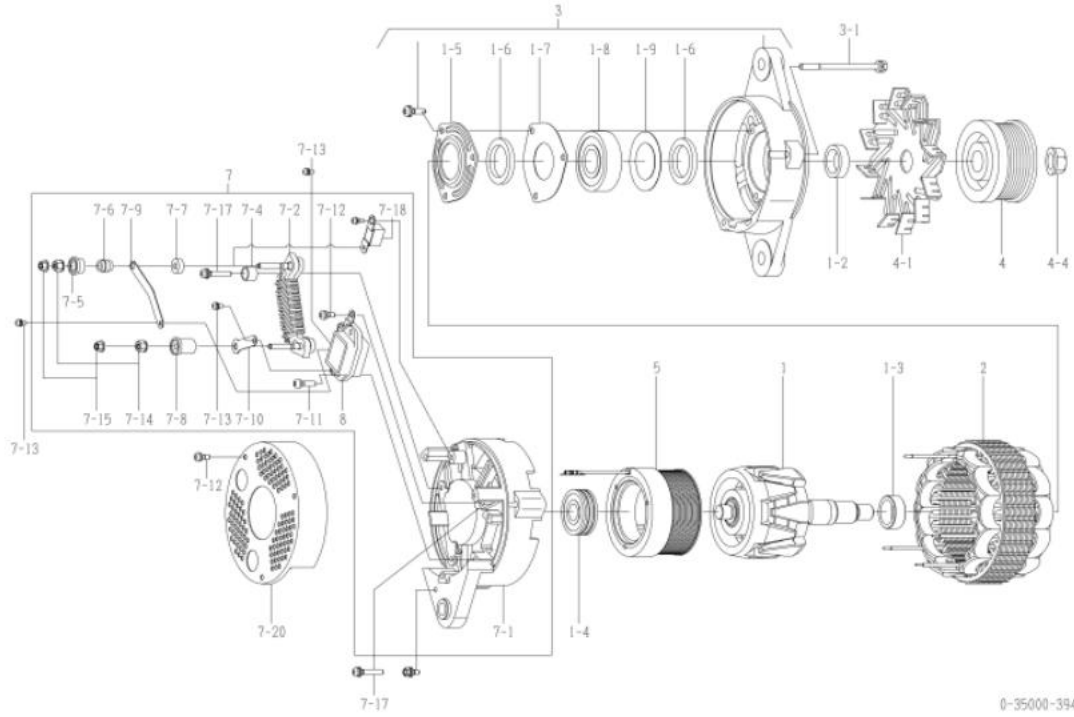

OEM ગ્રાહક	ઇસુસુ	OEM ભાગો નંબર	૧-૮૧૨૦૦૪૭૦-૩
નોમિનલ આઉટ પુટ	24, 50A	સપ્લાય ટર્મ	૯૬.૧૨□
વજન	૧૦ કિગ્રા	નિયમનકાર	બિલ્ટ-ઇન
એન્જિન મોડેલ 8#1, 10#1, 12#1, અન્ય			
વાહન	સીવીલ, સીએક્સ, સીવાય, અન્ય		
ડિઝાઇન રેકોર્ડ 3961 □ 3962	ફરન્ટ બ્રેકેટ એસી બદલાઈ ગઈ		
નોંધ	V15 TYPE V બેલ્ટ ડ્રાઇવ પીક્સ (ફવેન્ચડ) ઘડિયાળની દિશામાં પરિભ્રમણ		

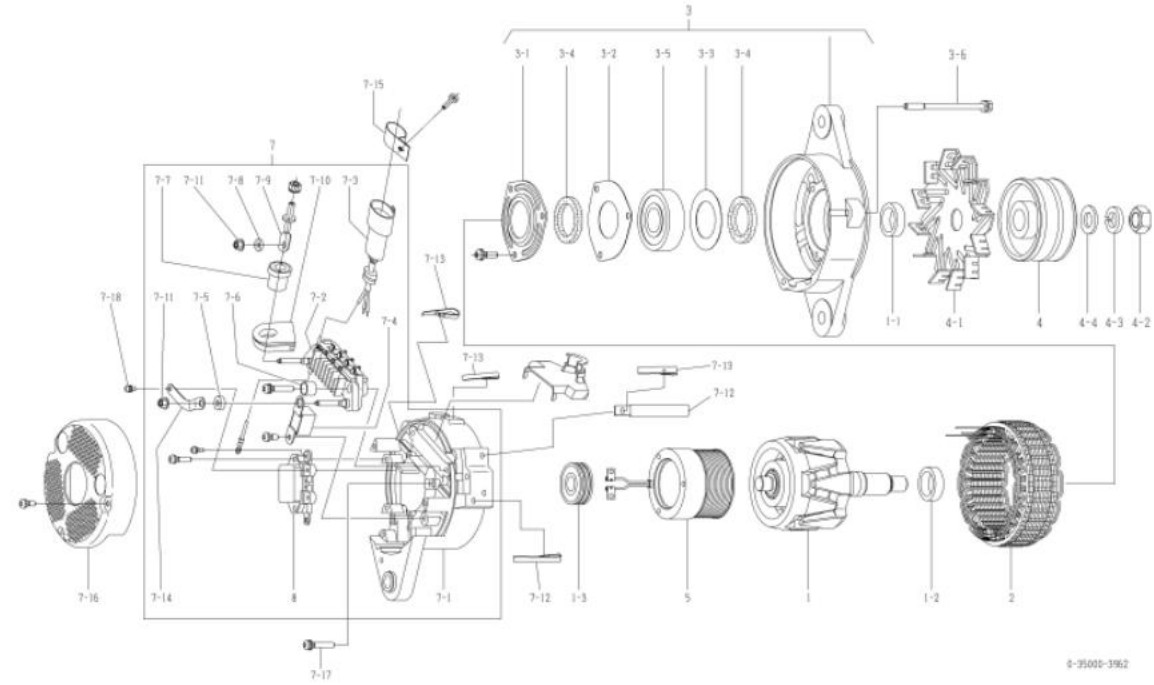

નથી	ભાગો નંબર	મેકર ભાગો નં.	વર્ણન	જથ્થો	યાદી કિંમત	નોંધ
૧	0-35100-0300	1-81211121-0 રોટર એસી		૧		
૧-૧	૧-૩૩૯૨૩-૦૭૯૦	૧-૮૧૨૨૯૬૪૨-૦ કોલર		૧		
૧-૨	0-35923-0160	૧-૮૧૨૨૯૭૨૨-૦ કોલર		૧		
૧-૩	૦-૦૯૨૦૧-૦૯૮૦	૧-૮૧૨૨૯૭૨૩-૦ બોલ બેરિંગ		૧		પાછળ
૨	0-35200-0440	૧-૮૧૨૨૧૧૨૨-૦ સ્ટેટર એસી		૧		
૩	0-35300-0221 ની કીવરડ્સ	૧-૮૧૨૨૧૩૮૪-૦ એક્સ, બ્રેકેટ એસી		૧		૩-૧□૩-૫ સહિત
૩-૧	0-35926-0070	૧-૮૧૨૨૯૬૪૩-૦ રીટેનર		૧		
૩-૨	0-35926-0090	8-97094161-0 રિટેનર		૧		
૩-૩	૧-૩૩૯૨૬-૦૭૩૦	૧-૮૧૨૨૯૬૪૩-૦ રીટેનર		૧		
૩-૪	0-35951-0060	૧-૮૧૨૨૯૬૪૪-૦ પેકિંગ		૨		
૩-૫	0-09201-0881	૧-૮૧૨૨૯૭૪૦-૦ બોલ બેરિંગ		૧		આગળ
૩-૬	0-0275-06802 ની કીવરડ્સ	૧-૮૧૨૨૯૭૪૨-૦ બોલ્ટ		૩		બોલ્ટ દ્વારા
૪	૦-૩૫૪૧૧-૦૬૯૦	૧-૮૧૨૨૨૧૦૧-૦ પુલી		૧		
૪-૧	૦-૩૫૪૨૧-૦૧૭૦	૧-૮૧૨૨૩૦૧૯-૦ ફેન		૧		
૪-૨	0-0280-16022	૧-૮૧૨૨૯૪૭૪-૦ નટ		૧		
૪-૩	૧-૦૩૩૫-૧૬૦૦૨	૧-૮૧૨૨૯૪૭૯-૦ સ્પ્રિંગ વોશર		૧		
૪-૪	૧-૦૩૩૦-૧૬૦૧૨	૧-૮૧૨૨૯૪૭૮-૦	સાદો ધોબી	૧		
૫	0-35120-0230	૧-૮૧૨૨૨૧૦૨-૦	ફીલ્ડ કોઇલ કંપની	૧		
૭	0-35700-0800 ની કીવરડ્સ	૧-૮૧૨૨૧૩૩૯-૦ આર.બ્રેકેટ એસી		૧		૭-૧□૭-૧૧,૭-૧૪, ૮ સહિત
૭-૧	૦-૩૫૭૧૦-૦૯૭૦	૧-૮૧૨૨૧૪૩૪-૦ રીઅર બ્રેકેટ કંપની		૧		
૭-૨	0-35730-0630	૧-૮૧૨૨૧૯૧૭-૦	રેક્ટિફાયર એસી	૧		
૭-૩	0-35780-0700	૧-૮૧૨૨૯૭૨૬-૦ ટર્મિનલ એસી		૧		ગમ બુશ શામેલ નથી
૭-૪	0-09170-2501	1-84132012-0 કમ્પ્રેસર		૧		
૭-૫	૦-૩૫૯૪૩-૦૧૬૦	૧-૮૧૨૨૯૭૨૭-૦ ઇન્સ્યુલેટ બુશ		૧		
૭-૬	૦-૩૫૯૪૩-૦૧૭૦	૧-૮૧૨૨૯૭૨૮-૦ ઇન્સ્યુલેટ બુશ		૨		
૭-૭	૦-૩૫૯૪૩-૦૨૨૦	૧-૮૧૨૨૯૭૨૯-૦ ઇન્સ્યુલેટ બુશ		૧		
૭-૮	૦-૩૫૯૨૩-૦૧૭૦	૧-૮૧૨૨૯૭૩૦-૦ કોલર		૧		
૭-૯	0-35901-0200	૧-૮૧૨૨૯૭૩૧-૦ બોલ્ટ		૧		
૭-૧૦	0-35951-0100 ની કીવરડ્સ	૧-૮૧૨૨૯૭૩૨-૦ પેકિંગ		૧		
૭-૧૧	0-33902-0080	8-98040690-0 નટ		૨		
૭-૧૨	0-35931-0020	૧-૮૧૨૨૯૫૧૬-૦	હિલિપ	૨		
૭-૧૩	૧-૩૩૯૩૧-૦૦૬૦	૧-૮૧૧૧૮૦૧૧-૦	હિલિપ	૩		
૭-૧૪	0-35784-0240		કનેક્ટ બાર	૧		
૭-૧૫	0-35927-0010	૧-૮૧૨૧૭૦૫૩-૦ ધારક		૧		
૭-૧૬	0-35761-0240	૧-૮૧૨૧૪૩૪૩-૦ કવર		૧		
૭-૧૭	0-0056-05302 ની કીવરડ્સ	૧-૮૧૨૨૯૭૩૩-૦ સ્ક્રુ		૩		
૭-૧૮	0-09011-3540		સ્ક્રુ	૨		
8	0-35719-0151	૧-૮૧૨૨૦૦૧૫-૦ રેગ્યુલેટર એસી		૧		

OEM ગ્રાહક	ઇચુસ્તુ	OEM ભાગો નંબર	૧-૮૧૨૦૦૪૧૬-૫
નોમિનલ આઉટ પુટ	24, 40A	સપ્લાય ટર્મ	૧૨.૧૦~
વજન	૯ કિલો	નિયમનકાર	બિલ્ટ-ઇન
એન્ટિજન મોડેલ 6H1, અન્ય			
વાહન	FRR, FSR, FTR, અન્ય		
ડિઝાઇન રેકોર્ડ ૩૭૬૩ □ ૪૦૦૦	૪૦૦૦ □ ૪૦૦૨	ફરન્ટ બ્રેકેટ એસી બદલાઈ ગઈ પાછળની બ્રેકેટ એસી બદલાઈ ગઈ	
નોંધ	V15 TYPE V બેલ્ટ ડબલ પીક્સ ધીમા ચાર્જિંગ પ્રકાર ઘડિયાળની દિશામાં પરિભ્રમણ		

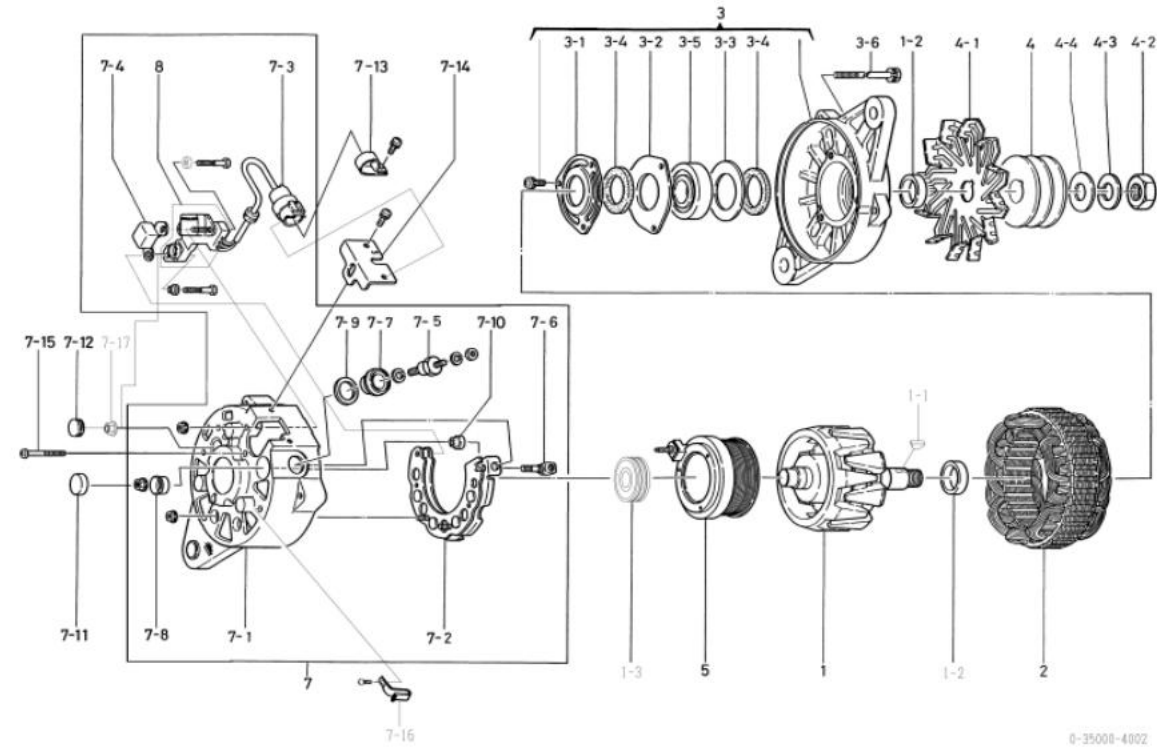

નથી	ભાગો નંબર	મેકર ભાગો નં.	વર્ણન	જથ્થો	યાદી કિંમત	નોંધ
૧	0-35100-0180	1-81211105-0 રોટર એસી		૧		
૧-૧	૧-૦૪૧૬-૦૪૧૬૦	9-82215867-0 વુડરફ કી		૧		
૧-૨	૧-૩૩૬૨૩-૦૭૬૦	૧-૮૧૨૨૬૬૪૨-૦ કોલર		૨		
૧-૩	૧-૦૯૨૦૧-૦૪૬૦	૧-૮૧૨૨૬૩૯૩-૦ બોલ બેરિંગ		૧		પાછળ
૨	0-35200-0350	૧-૮૧૨૨૧૧૦૬-૧ સ્ટેટર એસી		૧		
૩	0-35300-0011 ની કીવરડ્સ	૧-૮૧૨૧૩૮૨-૦ એફ, બ્રેકેટ એસી		૧		૩-૧□૩-૫ સહિત
૩-૧	0-35926-0070	૧-૮૧૨૨૬૬૪૩-૦ રીટેનર		૧		
૩-૨	૧-૩૩૬૨૬-૦૭૫૦	૧-૮૧૨૨૬૩૭૬-૦ રીટેનર		૧		
૩-૩	૧-૩૩૬૨૬-૦૭૩૦	૧-૮૧૨૨૬૫૨૬-૦ રીટેનર		૧		
૩-૪	0-35951-0060	૧-૮૧૨૨૬૬૪૪-૦ પેલિંગ		૨		
૩-૫	0-09201-0741	૧-૮૧૨૨૬૭૩૯-૦ બોલ બેરિંગ		૧		આગળ
૩-૬	0-0275-06802 ની કીવરડ્સ	૧-૮૧૨૨૬૩૮૨-૦ બોલ્ટ		૩		બોલ્ટ દ્વારા
૪	૧-૩૫૪૧૧-૦૧૦૦	૧-૮૧૨૨૨૦૫૫-૦ પુલી		૧		
૪-૧	0-35421-0110 ની કીવરડ્સ	૧-૮૧૨૨૩૦૧૬-૦ ફેન		૧		
૪-૨	0-0280-16022	૧-૮૧૨૨૬૪૭૪-૦ નટ		૧		
૪-૩	૧-૦૩૩૫-૧૬૦૦૨	૧-૮૧૨૨૬૪૭૯-૦ સ્પ્રિંગ વોશર		૧		
૪-૪	૧-૦૩૩૦-૧૬૦૧૨	૧-૮૧૨૨૬૪૭૮-૦	સાદો ધોબી	૧		
૫	0-35120-0110 ની કીવરડ્સ	૧-૮૧૨૨૨૦૧૧-૦	ફીલ્ડ કોઇલ કંપની	૧		
૭	0-35700-1290	૧-૮૧૨૧૪૨૮૪-૨ આર. બ્રેકેટ એસી		૧		૭-૧□૭-૧૦, ૮ સહિત
૭-૧	0-35710-1500		રીઅર બ્રેકેટ કંપની	૧		
૭-૨	0-35730-0270	૧-૮૧૨૧૬૧૦૭-૦	રેક્ટિફાયર એસી	૧		
૭-૩	0-35780-0070 ની કીવરડ્સ	૧-૮૧૨૨૬૫૭૦-૦ ટર્મિનલ એસી		૧		ગમ બુશ શામેલ નથી
૭-૪	૦-૦૯૧૭૦-૨૦૦૦	1-84132008-0 કમ્પ્રેસર		૧		
૭-૫	0-35901-0060	૧-૮૧૨૨૬૬૪૬-૦ બોલ્ટ		૧		
૭-૬	0-35901-0070	૧-૮૧૨૨૬૬૪૭-૦ બોલ્ટ		૧		
૭-૭	0-35943-0080	૧-૮૧૨૨૬૬૪૮-૦ ઇન્સ્યુલેટેડ બુશ		૧		
૭-૮	0-35943-0090	૧-૮૧૨૨૬૬૪૯-૦ ઇન્સ્યુલેટેડ બુશ		૧		
૭-૯	0-35951-0070	૧-૮૧૨૨૬૬૫૧-૦ પેલિંગ		૧		
૭-૧૦	0-35943-0070	૧-૮૧૨૨૬૬૫૦-૦ ઇન્સ્યુલેટેડ બુશ		૧		
૭-૧૧	0-09252-0570	૧-૮૧૨૨૬૬૫૨-૦ ગમ ક્રેપ		૧		
૭-૧૨	0-09252-0580	૧-૮૧૨૨૬૬૫૩-૦ ગમ ક્રેપ		૧		
૭-૧૩	0-35927-0010	૧-૮૧૨૧૭૦૫૩-૦ ધારક		૧		
૭-૧૪	0-35761-0130	૧-૮૧૨૧૪૨૮૬-૦ કવર		૧		
૭-૧૫	0-0056-05452 ની કીવરડ્સ	૧-૮૧૨૨૬૪૭૭-૦ સ્ક્રૂ		૩		
૭-૧૬	0-35931-0020	૧-૮૧૨૨૬૫૧૬-૦	ફિલિપ	૧		
૭-૧૭	0-33902-0080	8-98040690-0 નટ		૧		
8	0-35719-0060	૧-૮૧૨૬૦૦૦૭-૦ રેગ્યુલેટર એસી		૧		

OEM ગ્રાહક	કોમ્પોનન્ટ	OEM ભાગો નંબર	
નોમિનલ આઉટ પુટ	24, 50A	સપ્લાય ટર્મ	૯૭,૦૪~
વજન	૧૧ કિગ્રા	નિયમનકાર	બિલ્ટ-ઇન
એન્જિન મોડેલ 66125, અન્ય			
વાહન	PC400-5, અન્ય		
ડિઝાઇન રેકોર્ડ			
નોંધ	<p>22 ટાઇપ વી બેલ્ટ ડબલ પીક્સ ઘડિયાળની દિશામાં પરિભ્રમણ</p> <p>નવીનતમ મોડેલ 0-35000-4012 છે. જોકે, આવા ઘટકો નથી</p> <p>રોટર એસી, કોલર, સ્ટ્રેટર એસી, ફરન્ટ બ્લેકેટ એસી તરીકે સુસંગત,</p> <p>પુલ્લી, પુલ્લી નટ, ફીલ્ડ કોઇલ કંપની, પાછળનો ફીસ અને કવર.</p> <p>0-35000-4010, 4011 અને 4012 એ પોતાના અનન્ય ભાગોનો ઉપયોગ કરવો જોઈએ.</p> <p>અલ્ટરનેટર એસીનો જૂનો / નવો ભાગ નંબર કેવી રીતે ઓળખવો:</p> <p>જૂનો મોડેલ પુલ્લીને ઠીક કરવા માટે સાદા વોલિંગ મશીન, સ્પ્રિંગ વોલિંગ મશીન અને બદામનો ઉપયોગ કરે છે.</p> <p>નવા મોડેલમાં પુલ્લીને ઠીક કરવા માટે ટુલ્સ નટનો ઉપયોગ કરવામાં આવ્યો છે.</p>		

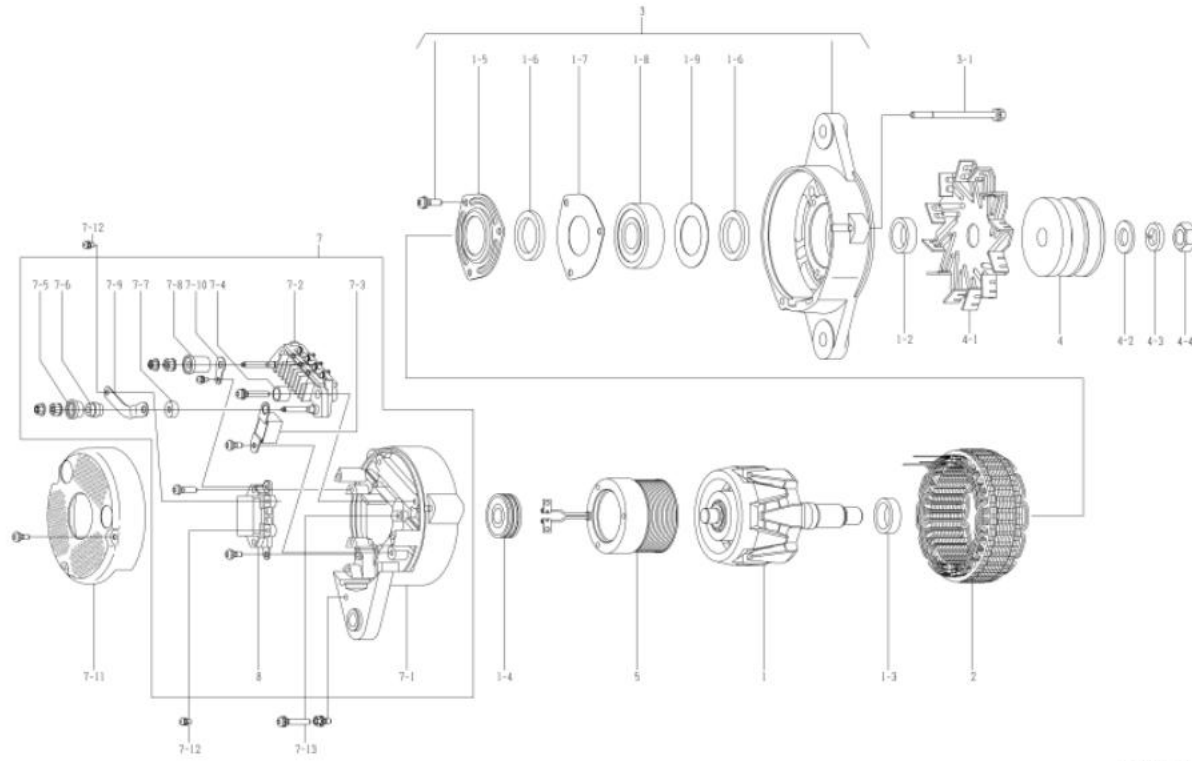

0-35000-4010

નથી	ભાગો નંબર	મેકર ભાગો નં.	વર્ણન	જથ્થો	યાદી ક્રમ	નોંધ
૧	0-35100-0300		રોટર એસી	૧		
૧-૨	૧-૩૩૯૨૩-૦૭૯૦		કોલર	૧		
૧-૩	0-35923-0160		કોલર	૧		
૧-૪	૦-૦૯૨૦૧-૦૯૮૦		બોલ બેરિંગ	૧		પાછળ
૧-૫	0-35926-0070		રિટેનર	૧		
૧-૬	0-35951-0060		પેકિંગ	૨		
૧-૭	0-35926-0090		રિટેનર	૧		
૧-૮	0-09201-0881		બોલ બેરિંગ	૧		આગળ
૧-૯	૧-૩૩૯૨૬-૦૭૩૦		રિટેનર	૧		
૨	0-35200-0440		સ્ટ્રેટર એસી	૧		
૩	0-35300-0190 ની ફીલ્ડ		એફ. બ્લેકેટ એસી	૧		૧-૫ ૧-૯ સહિત
૩-૧	0-0275-06802 ની ફીલ્ડ		બોલ્ટ	૩		બોલ્ટ દ્વારા
૪	૦-૩૫૪૧૧-૦૫૬૦		પુલ્લી	૧		
૪-૧	૦-૩૫૪૨૧-૦૧૭૦		ચાહક	૧		
૪-૨	૧-૦૩૩૦-૧૬૦૧૨		સાદો ધોબી	૧		
૪-૩	૧-૦૩૩૫-૧૬૦૦૨		વસંત ધોવાનું મશીન	૧		
૪-૪	0-0280-16022		નટ	૧		
૫	0-35120-0230		ફીલ્ડ કોઇલ કંપની	૧		
૭	0-35700-0820 ની ફીલ્ડ		આર. બ્લેકેટ એસી	૧		૭-૧ ૭-૧૦, ૮ સહિત
૭-૧	0-35710-1010		રીઅર બ્લેકેટ કંપની	૧		
૭-૨	0-35730-0510		રેક્ટિફાયર એસી	૧		
૭-૩	0-09170-2501		ફાઉન્ટેસર	૧		
૭-૪	૦-૩૫૯૪૩-૦૧૭૦		ગ્રાડવું ગરમ કરો	૨		
૭-૫	0-35943-0150		ગ્રાડવું ગરમ કરો	૧		
૭-૬	0-35923-0130		કોલર	૧		
૭-૭	૦-૩૫૯૪૩-૦૧૬૦		ગ્રાડવું ગરમ કરો	૧		
૭-૮	૦-૩૫૯૪૩-૦૧૪૦		ગ્રાડવું ગરમ કરો	૧		
૭-૯	0-35784-0240		ફ્રન્ટ બાર	૧		
૭-૧૦	0-09120-0770		ટર્મિનલ પ્લેટ	૧		
૭-૧૧	0-35761-0250		કવર	૧		
૭-૧૨	0-09011-3540		સક્રુ	૨		
૭-૧૩	0-0056-05302 ની ફીલ્ડ		સક્રુ	૩		
૮	૦-૩૫૭૧૯-૦૨૦૦		રેગ્યુલેટર એસી	૧		

oem ગ્રાહક	કોમ્પોનન્ટ	oem ભાગો નંબર	૬૦૦-૮૨૫-૫૧૫૦
નોમિનલ આઉટ પુટ	24, 50	સપ્લાય ટર્મ	૯૮.૦૫
વજન	૧૧ કિગ્રા	નિયમનકાર	બિલ્ટ-ઇન
એનજિન મોડેલ ૬૦125, અન્ય			
વાહન	૪400-5, અન્ય		
ડિઝાઇન રેકોર્ડ 4010 4011	કંપન પ્રતિકાર		
નોંધ	<p>22 ટાઇપ વી બેલ્ટ ડબલ પીક્સ ઘડિયાળની દિશામાં પરિભ્રમણ</p> <p>નવનિતમ મોડેલ 0-35000-4012 છે. જોકે, આવા ઘટકો નથી રોટર એસી, કોલર, સ્ટ્રેટર એસી, ફરન્ટ બરેકેટ એસી તરીકે સુસંગત, પુલી, પુલી નટ, ફીલ્ડ કોઇલ કંપની, પાછળનો કૌસ અને કવર. 0-35000-4010, 4011 અને 4012 એ પોતાના અનન્ય ભાગોનો ઉપયોગ કરવો જોઈએ. અલ્ટ્રાસોનિક એસીનો જૂનો / નવો ભાગ નંબર કેવી રીતે ઓળખવો: જૂનો મોડેલ પુલીને ઠીક કરવા માટે સાદા વોલિંગ મશીન, સ્પ્રિંગ વોલિંગ મશીન અને બદામનો ઉપયોગ કરે છે. નવા મોડેલમાં પુલીને ઠીક કરવા માટે ફ્લેજ નટનો ઉપયોગ કરવામાં આવ્યો છે.</p>		

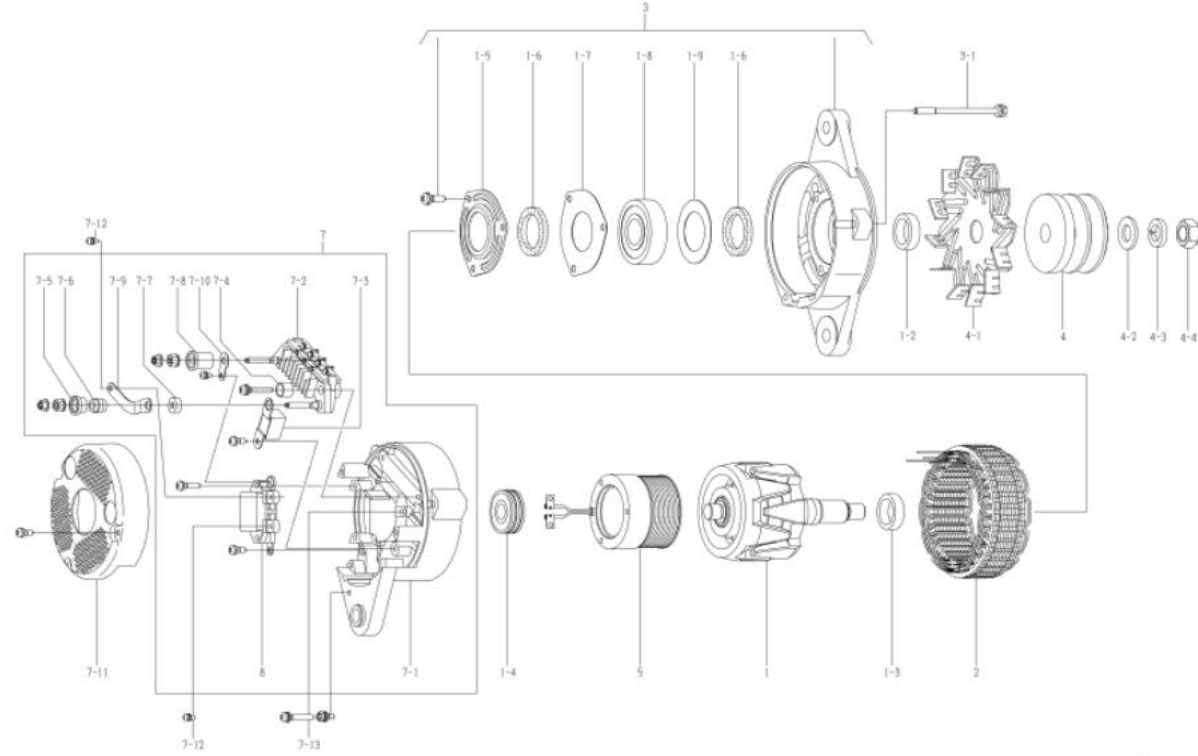

0-35000-4011

નથી	ભાગો નંબર	મેકર ભાગો નં.	વર્ણન	જથ્થો	યાદી કિંમત	નોંધ
૧	0-35100-0300		રોટર એસી	૧		
૧-૨	૧-૩૩૯૨૩-૦૭૯૦		કોલર	૧		
૧-૩	0-35923-0160		કોલર	૧		
૧-૪	૦-૦૯૨૦૧-૦૯૮૦		બોલ બેરિંગ	૧		પાછળ
૧-૫	0-35926-0070		રિટેનર	૧		
૧-૬	0-35951-0060		પેકિંગ	૨		
૧-૭	0-35926-0090		રિટેનર	૧		
૧-૮	0-09201-0881		બોલ બેરિંગ	૧		આગળ
૧-૯	૧-૩૩૯૨૬-૦૭૩૦		રિટેનર	૧		
૨	0-35200-0440		સ્ટ્રેટર એસી	૧		
૩	0-35300-0190 ની ફીલ્ડ		એફ. બરેકેટ એસી	૧		૧-૫ ૧-૯ સહિત
૩-૧	0-0275-06802 ની ફીલ્ડ		બોલ્ટ	૩		બોલ્ટ દ્વારા
૪	૦-૩૫૪૧૧-૦૫૬૦		પુલી	૧		
૪-૧	૦-૩૫૪૨૧-૦૧૭૦		ચાહક	૧		
૪-૨	૧-૦૩૩૦-૧૬૦૧૨		સાદો ધોબી	૧		
૪-૩	૧-૦૩૩૫-૧૬૦૦૨		વસંત ધોલાનું મશીન	૧		
૪-૪	0-0280-16022		નટ	૧		
૫	0-35120-0230		ફીલ્ડ કોઇલ કંપની	૧		
૭	0-35700-0822 ની ફીલ્ડ		આર. બરેકેટ એસી	૧		૭-૧ ૭-૧૦, ૮ સહિત
૭-૧	0-35710-1010		રીઅર બરેકેટ કંપની	૧		
૭-૨	0-35730-0510		રેક્ટિફાયર એસી	૧		
૭-૩	0-09170-2501		ફરન્ટ સ્પર	૧		
૭-૪	૦-૩૫૯૪૩-૦૧૭૦		ઝાડવું ગરમ કરો	૨		
૭-૫	0-35943-0150		ઝાડવું ગરમ કરો	૧		
૭-૬	0-35923-0130		કોલર	૧		
૭-૭	૦-૩૫૯૪૩-૦૧૬૦		ઝાડવું ગરમ કરો	૧		
૭-૮	૦-૩૫૯૪૩-૦૧૪૦		ઝાડવું ગરમ કરો	૧		
૭-૯	0-35784-0210		ફરન્ટ બાર	૧		
૭-૧૦	૦-૩૫૭૮૪-૦૨૯૦		ફરન્ટ બાર	૧		
૭-૧૧	0-35761-0250		કવર	૧		
૭-૧૨	0-09011-3540		સક્રુ	૨		
૭-૧૩	0-0056-05302 ની ફીલ્ડ		સક્રુ	૩		
૮	૦-૩૫૭૧૯-૦૨૦૧		રેગ્યુલેટર એસી	૧		

oem ગ્રાહક	કોમ્પ્લેક્સ	oem ભાગો નંબર	૬૦૦-૮૨૫-૫૧૫૧
નોમિનલ આઉટ પુટ	24, 50A	સપ્લાય ટર્મ	૧૦,૦૧~
વજન	૧૧ કિગ્રા	નિયમનકાર	બિલ્ટ-ઇન
એન્ટિ-મોડેલ સાઈઝ 125, અન્ય			
વાહન	400-5, અન્ય		
ડિઝાઇન રેકોર્ડ 4010 □ 4011	કંપન પ્રતિકાર ૪૦૧૧ □ ૪૦૧૨ રોટર એસી, કોલર, સ્ટેટર એસી, એફ. બ્લેકેટ એસી, પુલી, પુલી નટ, ફીલ્ડ કોઇલ કંપની, આર. બ્લેકેટ, કવર બદલાયેલ		
નોંધ	22 ટાઇપ વી બેલ્ટ ડબલ પીક્સ ઘડિયાળની દિશામાં પરિભ્રમણ જૂનો મોડેલ 0-35000-4010, 4011 છે. જોકે, આવા ઘટકો છે રોટર એસી, કોલર, સ્ટેટર એસી, ફરન્ટ બ્લેકેટ તરીકે સુસંગત નથી. એસી, પુલી, પુલી નટ, ફીલ્ડ કોઇલ કંપની, પાછળનો કૌસ અને કવર. 0-35000-4010, 4011 અને 4012 એ પોતાના અનન્ય ભાગોનો ઉપયોગ કરવો જોઈએ. અલ્ટરનેટર એસીનો જૂનો / નવો ભાગ નંબર કેવી રીતે ઓળખવો: જૂનો મોડેલ પુલીને ઠીક કરવા માટે સાદા વોલિંગ મશીન, સ્પ્રિંગ વોલિંગ મશીન અને બદામનો ઉપયોગ કરે છે. નવા મોડેલમાં પુલીને ઠીક કરવા માટે ફ્લેજ નટનો ઉપયોગ કરવામાં આવ્યો છે.		

નથી	ભાગો નંબર	મેકર ભાગો નં.	વર્ણન	જથ્થો	યાદી કિંમત	નોંધ
૧	0-35100-0418		રોટર એસી	૧		
૧-૨	૧-૩૩૬૨૩-૦૨૪૦		કોલર	૧		
૧-૩	0-35923-0160		કોલર	૧		
૧-૪	૦-૦૮૨૦૧-૦૮૮૦		બોલ બેરિંગ	૧		પાછળ
૧-૫	0-35926-0070		રિટેનર	૧		
૧-૬	0-35951-0060		પેકિંગ	૨		
૧-૭	0-35926-0090		રિટેનર	૧		
૧-૮	0-09201-1450		બોલ બેરિંગ	૧		આગળ
૧-૯	૧-૩૩૬૨૬-૦૭૩૦		રિટેનર	૧		
૨	0-35200-0528 ની ફીલ્ડ		સ્ટેટર એસી	૧		
૩	0-35300-0450 ની ફીલ્ડ		એફ. બ્લેકેટ એસી	૧		૧-૫ □ ૧-૯ સહિત
૩-૧	0-0275-06802 ની ફીલ્ડ		બોલ્ટ	૩		બોલ્ટ દ્વારા
૪	૦-૩૫૪૧૧-૦૫૬૮		પુલી	૧		
૪-૧	૦-૩૫૪૨૧-૦૧૭૦		ચાહક	૧		
૪-૪	0-09006-0730		નટ	૧		
૫	0-35120-0528		ફીલ્ડ કોઇલ કંપની	૧		
૭	0-35700-1160		આર. બ્લેકેટ એસી	૧		૭-૧ □ ૭-૧૦, ૮ સહિત
૭-૧	૦-૩૫૭૧૦-૧૩૫૦		રીઅર બ્લેકેટ કંપની	૧		
૭-૨	0-35730-0510		રેક્ટિફાયર એસી	૧		
૭-૩	0-09170-2501		ફર્નિચર	૧		
૭-૪	૦-૩૫૬૪૩-૦૧૭૦		ઝાડવું ગરમ કરો	૨		
૭-૫	૦-૩૫૬૪૩-૦૧૫૪		ઝાડવું ગરમ કરો	૧		
૭-૬	૦-૩૫૬૨૩-૦૧૩૪		કોલર	૧		
૭-૭	૦-૩૫૬૪૩-૦૧૬૦		ઝાડવું ગરમ કરો	૧		
૭-૮	૦-૩૫૬૪૩-૦૧૪૦		ઝાડવું ગરમ કરો	૧		
૭-૯	0-35784-0210		કનેક્ટ બાર	૧		
૭-૧૦	૦-૩૫૭૮૪-૦૨૬૦		કનેક્ટ બાર	૧		
૭-૧૧	૦-૩૫૭૬૧-૦૩૧૮		કવર	૧		
૭-૧૨	0-09011-3540		સ્ક્રુ	૨		
૭-૧૩	0-0056-05302 ની ફીલ્ડ		સ્ક્રુ	૩		
8	૦-૩૫૭૧૯-૦૨૦૧		રેગ્યુલેટર એસી	૧		

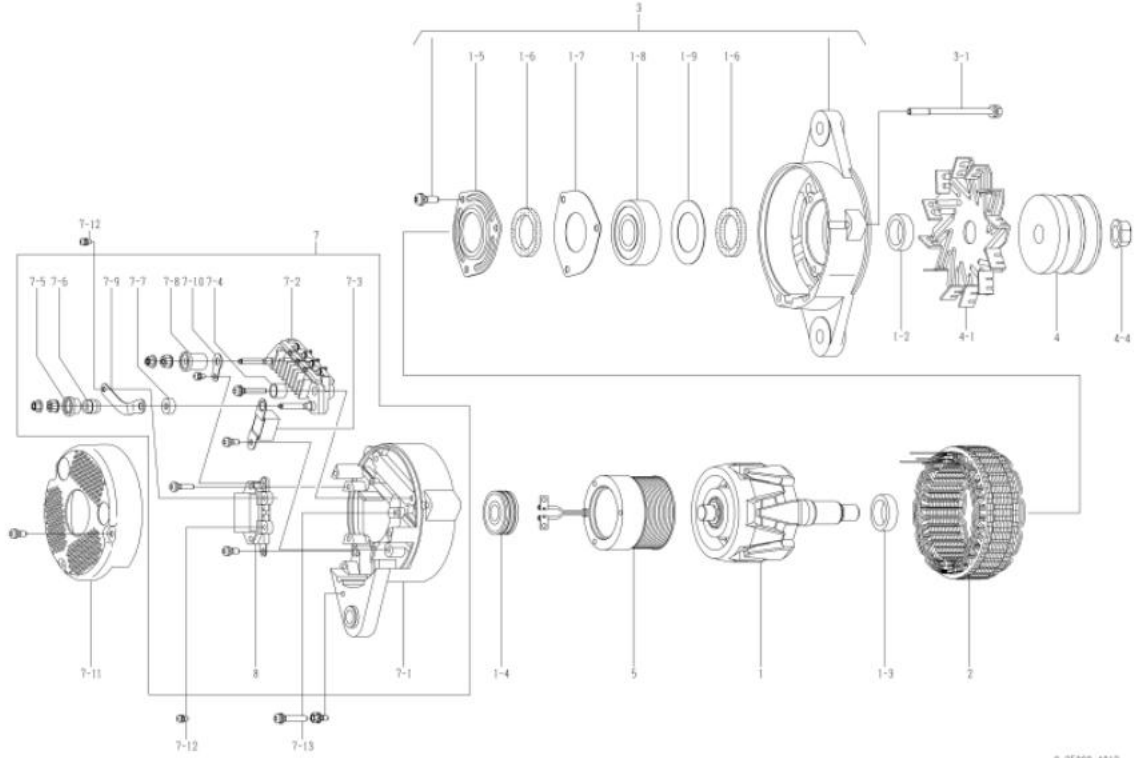

OEM ગ્રાહક	કોમ્પો	OEM ભાગો નંબર	
નોમિનલ આઉટ પુટ	24, 50A	સપ્લાય ટર્મ	૯૭.૦૪~
વજન	૧૧ કિગ્રા	નિયમનકાર	બિલ્ટ-ઇન
એનજિન મોડેલ 6.6-140-3, અન્ય			
વાહન	HD325-6, અન્ય		
ડિઝાઇન રેકોર્ડ			
નોંધ	<p>૧૦ ટાઇપ વી બેલ્ટ ડબલ પીક્સ ઘડિયાળની વિરુદ્ધ દિશામાં પરિભ્રમણ પુલી અને પાંખો 0-35000-4010 થી અલગ છે. નવીનતમ મોડેલ 0-35000-4032 છે. જોકે, આવા ઘટકો છે રોટર એસી, કોલર, સ્ટેટર એસી, ફરન્ટ બરેકેટ તરીકે સુસંગત નથી. એસી, પુલી, પુલી નટ, ફીલ્ડ કોઇલ કંપની, પાછળનો કૌસ અને કવર. 0-35000-4030, 4031 અને 4032 એ પોતાના અનન્ય ભાગોનો ઉપયોગ કરવો જોઈએ. અલ્ટરનેટર એસીનો જૂનો / નવો ભાગ નંબર કેવી રીતે ઓળખવો: જૂનો મોડેલ પુલીને ઠીક કરવા માટે સાદા વોલિંગ મશીન, સ્પ્રિંગ વોલિંગ મશીન અને બદામનો ઉપયોગ કરે છે. નવા મોડેલમાં પુલીને ઠીક કરવા માટે ફલેજ નટનો ઉપયોગ કરવામાં આવ્યો છે.</p>		

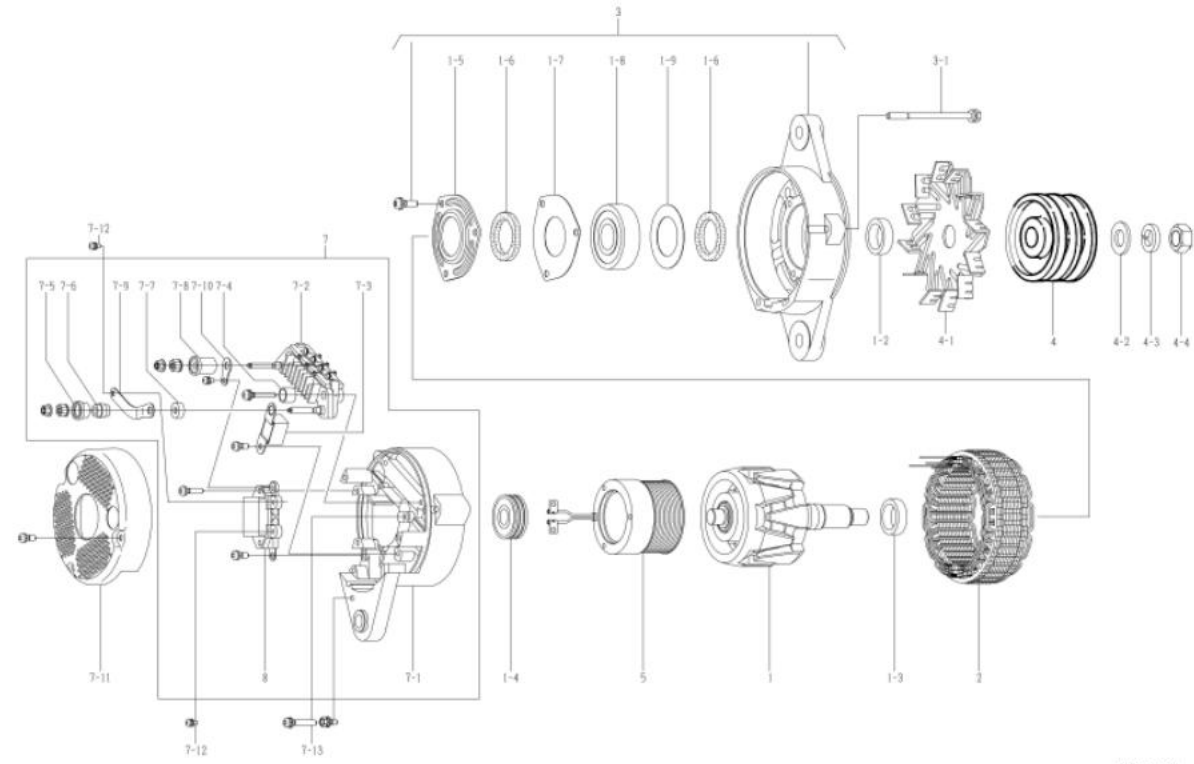

નથી	ભાગો નંબર	મેકર ભાગો નં.	વર્ણન	જથ્થો	યાદી કિંમત	નોંધ
૧	0-35100-0300		રોટર એસી	૧		
૧-૨	૧-૩૩૯૨૩-૦૭૯૦		કોલર	૧		
૧-૩	0-35923-0160		કોલર	૧		
૧-૪	૦-૦૯૨૦૧-૦૯૮૦		બોલ બેરિંગ	૧		પાછળ
૧-૫	0-35926-0070		રિટેનર	૧		
૧-૬	0-35951-0060		પેકિંગ	૨		
૧-૭	0-35926-0090		રિટેનર	૧		
૧-૮	0-09201-0881		બોલ બેરિંગ	૧		આગળ
૧-૯	૧-૩૩૯૨૬-૦૭૩૦		રિટેનર	૧		
૨	0-35200-0440		સ્ટેટર એસી	૧		
૩	0-35300-0190 ની ફીલ્ડ		એફ. બરેકેટ એસી	૧		૧-૫ ૧-૯ સહિત
૩-૧	0-0275-06802 ની ફીલ્ડ		બોલ્ટ	૩		બોલ્ટ દ્વારા
૪	૦-૩૫૪૧૧-૦૬૩૦		પુલી	૧		
૪-૧	0-35421-0050		ચાહક	૧		
૪-૨	૧-૦૩૩૦-૧૬૦૧૨		સાદો ધોબી	૧		
૪-૩	૧-૦૩૩૫-૧૬૦૦૨		વસંત ધોલાનું મશીન	૧		
૪-૪	0-0280-16022		નટ	૧		
૫	0-35120-0230		ફીલ્ડ કોઇલ કંપની	૧		
૭	0-35700-0820 ની ફીલ્ડ		આર. બરેકેટ એસી	૧		૭-૧ ૭-૧૦, ૮ સહિત
૭-૧	0-35710-1010		રીઅર બરેકેટ કંપની	૧		
૭-૨	0-35730-0510		રેક્ટિફાયર એસી	૧		
૭-૩	0-09170-2501		ફર્નિશર	૧		
૭-૪	૦-૩૫૯૪૩-૦૧૭૦		ઝાડવું ગરમ કરો	૨		
૭-૫	0-35943-0150		ઝાડવું ગરમ કરો	૧		
૭-૬	0-35923-0130		કોલર	૧		
૭-૭	૦-૩૫૯૪૩-૦૧૬૦		ઝાડવું ગરમ કરો	૧		
૭-૮	૦-૩૫૯૪૩-૦૧૪૦		ઝાડવું ગરમ કરો	૧		
૭-૯	0-35784-0240		ફ્રન્ટ બાર	૧		
૭-૧૦	0-09120-0770		ટર્મિનલ પ્લેટ	૧		
૭-૧૧	0-35761-0250		કવર	૧		
૭-૧૨	0-09011-3540		સક્રુ	૨		
૭-૧૩	0-0056-05302 ની ફીલ્ડ		સક્રુ	૩		
૮	૦-૩૫૭૧૯-૦૨૦૦		રેગ્યુલેટર એસી	૧		

oem ગ્રાહક	કોમ્પ્લેક્સ	oem ભાગો નંબર	૬૦૦-૮૨૫-૫૧૧૦
નોમિનલ આઉટ પુટ	24, 50A	સપ્લાય ટર્મ	૯૮.૦૫
વજન	૧૧ કિગ્રા	નિયમનકાર	બિલ્ટ-ઇન
એનજિન મોડેલ SA6.140.3, અન્ય			
વાહન	HD325-6, અન્ય		
ડિઝાઇન રેકોર્ડ 4030 □ 4031		કંપન પ્રતિકાર	
નોંધ	<p>૧૦ ટાઇપ વી બેલ્ટ ડબલ પીક્સ</p> <p>ઘડિયાળની વિરુદ્ધ દિશામાં પરિભ્રમણ</p> <p>પુલી અને પંખો 0-35000-4011 થી અલગ છે.</p> <p>નવીનતમ મોડેલ 0-35000-4032 છે. જોકે, આવા ઘટકો છે</p> <p>રોટર એસી, કોલર, સ્ટેટર એસી, ફરન્ટ બ્લેકેટ તરીકે સુસંગત નથી.</p> <p>એસી, પુલી, પુલી નટ, ફીલ્ડ કોઇલ કંપની, પાછળનો કૉસ અને કવર.</p> <p>0-35000-4030, 4031 અને 4032 એ પોતાના અનન્ય ભાગોનો ઉપયોગ કરવો જોઈએ.</p> <p>અલ્ટરનેટર એસીનો જૂનો / નવો ભાગ નંબર ક્રેવી સીતે ઓળખવો:</p> <p>જૂનો મોડેલ પુલીને ઠીક કરવા માટે સાદા વોલિંગ મશીન, સ્પ્રિંગ વોલિંગ મશીન અને બદામનો ઉપયોગ કરે છે.</p> <p>નવા મોડેલમાં પુલીને ઠીક કરવા માટે ફ્લેજ નટનો ઉપયોગ કરવામાં આવ્યો છે.</p>		

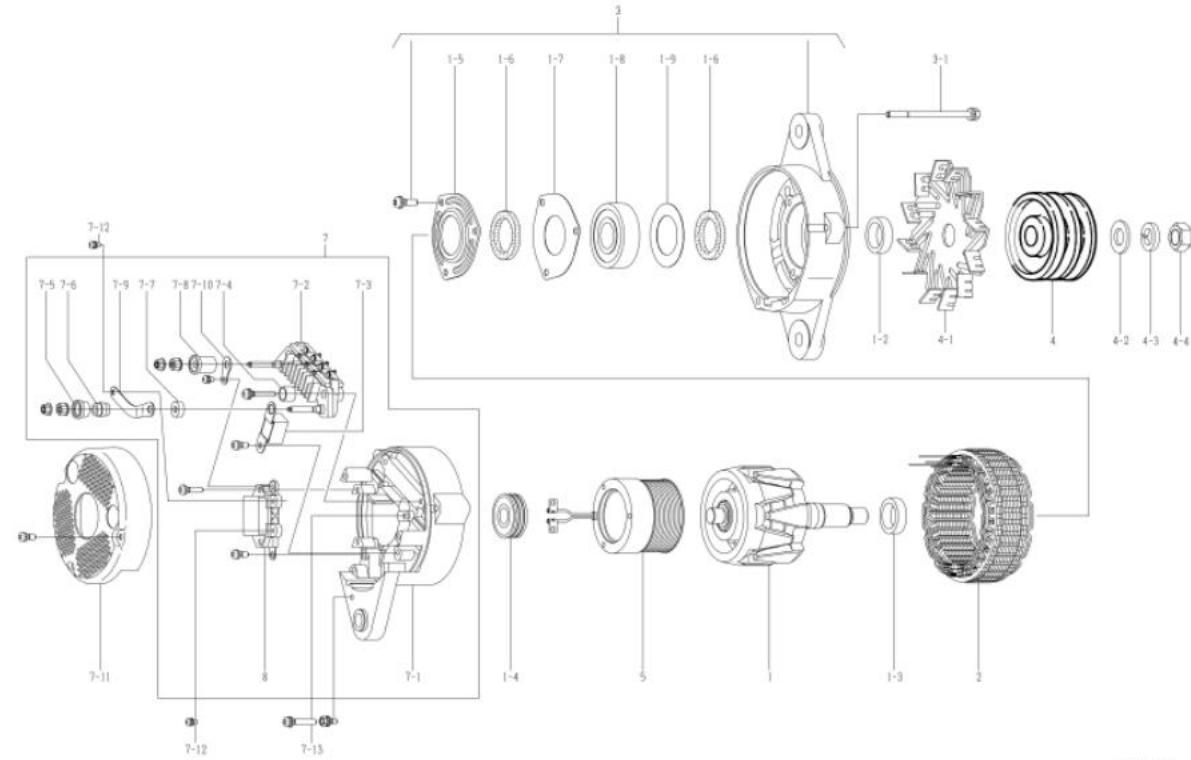

નથી	ભાગો નંબર	મેકર ભાગો નં.	વર્ણન	જથ્થો	યાદી કિંમત	નોંધ
૧	0-35100-0300		રોટર એસી	૧		
૧-૨	૧-૩૩૬૨૩-૦૭૯૦		કોલર	૧		
૧-૩	0-35923-0160		કોલર	૧		
૧-૪	૦-૦૯૨૦૧-૦૯૮૦		બોલ બેરિંગ	૧		પાછળ
૧-૫	0-35926-0070		રિટેનર	૧		
૧-૬	0-35951-0060		પેકિંગ	૨		
૧-૭	0-35926-0090		રિટેનર	૧		
૧-૮	0-09201-0881		બોલ બેરિંગ	૧		આગળ
૧-૯	૧-૩૩૬૨૬-૦૭૩૦		રિટેનર	૧		
૨	0-35200-0440		સ્ટેટર એસી	૧		
૩	0-35300-0190 ની કીલરડ્સ		એફ. બ્લેકેટ એસી	૧		૧-૫ □ ૧-૯ સહિત
૩-૧	0-0275-06802 ની કીલરડ્સ		બોલ્ટ	૩		બોલ્ટ દ્વારા
૪	૦-૩૫૪૧૧-૦૬૩૧		પુલી	૧		
૪-૧	0-35421-0050		ચાહક	૧		
૪-૨	૧-૦૩૩૦-૧૬૦૧૨		સાદો ધોબી	૧		
૪-૩	૧-૦૩૩૫-૧૬૦૦૨		વસંત ધોવાનું મશીન	૧		
૪-૪	0-0280-16022		નટ	૧		
૫	0-35120-0230		ફીલ્ડ કોઇલ કંપની	૧		
૭	0-35700-0822 ની કીલરડ્સ		આર. બ્લેકેટ એસી	૧		૭-૧ □ ૭-૧૦, ૮ સહિત
૭-૧	0-35710-1010		રીઅર બ્લેકેટ કંપની	૧		
૭-૨	0-35730-0510		રેક્ટિફાયર એસી	૧		
૭-૩	0-09170-2501		ફરન્ટ-નસર	૧		
૭-૪	૦-૩૫૬૪૩-૦૧૭૦		ઝાડવું ગરમ કરો	૨		
૭-૫	0-35943-0150		ઝાડવું ગરમ કરો	૧		
૭-૬	0-35923-0130		કોલર	૧		
૭-૭	૦-૩૫૬૪૩-૦૧૬૦		ઝાડવું ગરમ કરો	૧		
૭-૮	૦-૩૫૬૪૩-૦૧૪૦		ઝાડવું ગરમ કરો	૧		
૭-૯	0-35784-0210		ફ્રન્ટ વ્હાર	૧		
૭-૧૦	૦-૩૫૭૮૪-૦૨૯૦		ફ્રન્ટ વ્હાર	૧		
૭-૧૧	0-35761-0250		કવર	૧		
૭-૧૨	0-09011-3540		સફરુ	૨		
૭-૧૩	0-0056-05302 ની કીલરડ્સ		સફરુ	૩		
8	૦-૩૫૭૧૯-૦૨૦૧		રેગ્યુલેટર એસી	૧		

oem ગ્રાહક	કોમ્પ્લેક્સ	oem ભાગો નંબર	૬૦૦-૮૨૫-૫૧૧૧
નોમિનલ આઉટ પુટ	24, 50A	સપ્લાય ટર્મ	૧૦.૦૧~
વજન	૧૧ કિગ્રા	નિયમનકાર	બિલ્ટ-ઇન
એનજિન મોડેલ SA60140A-3A, અન્ય			
વાહન	HD325-6A, અન્ય		
ડિઝાઇન રેકોર્ડ 4030 □ 4031	કંપન પ્રતિકાર ૪૦૩૧ □ ૪૦૩૨ રોટર એસી, કોલર, સ્ટેટર એસી, એફ. બ્લેકેટ એસી, પુલી, પુલી નટ, ફીલ્ડ કોઇલ કંપની, આર. બ્લેકેટ, કવર બદલાયેલ		
નોંધ	૧૦ ટાઇપ વી બેલ્ટ ડબલ પીક્સ ઘડિયાળની વિરુદ્ધ દિશામાં પરિભ્રમણ પુલી અને પંખો 0-35000-4012 થી અલગ છે. જૂનું મોડેલ 0-35000-4030, 4031 છે. જોડે, આવા ઘટકો છે રોટર એસી, કોલર, સ્ટેટર એસી, ફરન્ટ બ્લેકેટ તરીકે સુસંગત નથી. એસી, પુલી, પુલી નટ, ફીલ્ડ કોઇલ કંપની, પાછળનો કૌસ અને કવર. 0-35000-4030, 4031 અને 4032 એ પોતાના અનન્ય ભાગોનો ઉપયોગ કરવો જોઈએ. અલ્ટરનેટર એસીનો જૂનો / નવો ભાગ નંબર કેવી રીતે ઓળખવો: જૂનો મોડેલ પુલીને ઠીક કરવા માટે સાદા વોલિંગ મશીન, સ્પ્રિંગ વોલિંગ મશીન અને બદામનો ઉપયોગ કરે છે. નવા મોડેલમાં પુલીને ઠીક કરવા માટે ટૂલ્સ નટનો ઉપયોગ કરવામાં આવ્યો છે.		

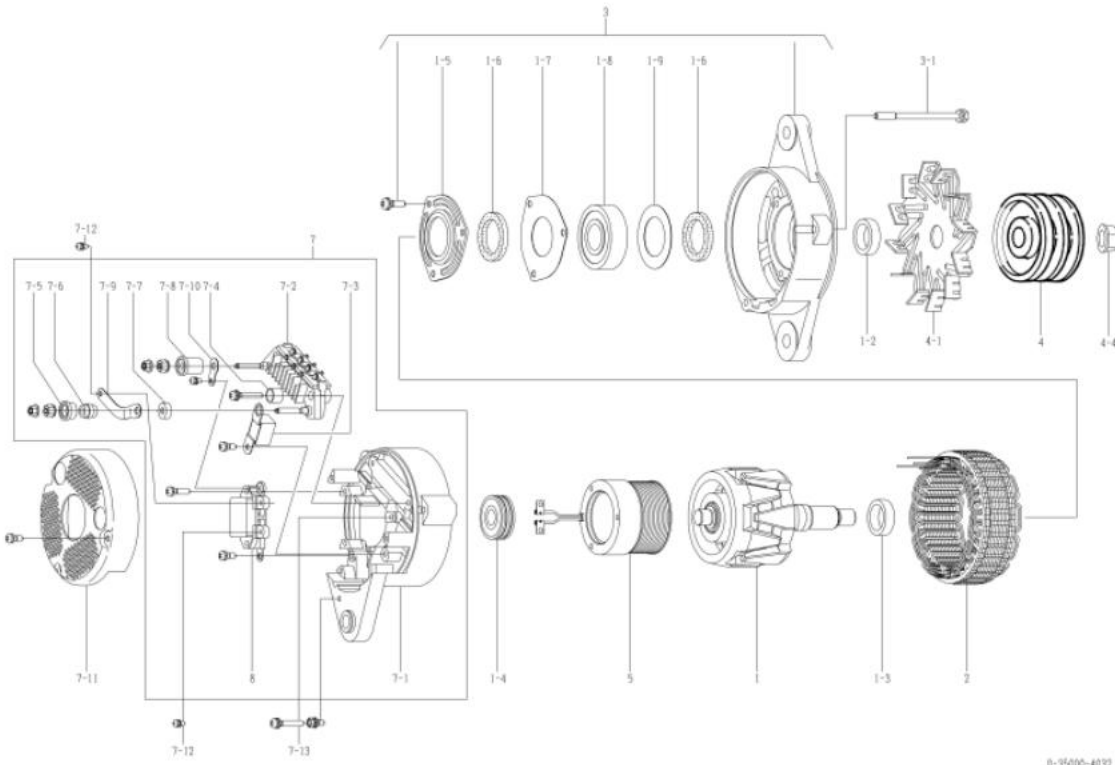

0-35000-4032

નથી	ભાગો નંબર	મેકર ભાગો નં.	વર્ણન	જથ્થો	યાદી કિંમત	નોંધ
૧	0-35100-0418		રોટર એસી	૧		
૧-૨	૧-૩૩૬૨૩-૦૨૪૦		કોલર	૧		
૧-૩	0-35923-0160		કોલર	૧		
૧-૪	૦-૦૬૨૦૧-૦૬૮૦		બોલ બેરિંગ	૧		પાછળ
૧-૫	0-35926-0070		રિટેનર	૧		
૧-૬	0-35951-0060		પેકિંગ	૨		
૧-૭	0-35926-0090		રિટેનર	૧		
૧-૮	0-09201-1450		બોલ બેરિંગ	૧		આગળ
૧-૯	૧-૩૩૬૨૬-૦૭૩૦		રિટેનર	૧		
૨	0-35200-0528 ની કીવર્ડ્સ		સ્ટેટર એસી	૧		
૩	0-35300-0450 ની કીવર્ડ્સ		એફ. બ્લેકેટ એસી	૧		૧-૫□૧-૯ સહિત
૩-૧	0-0275-06802 ની કીવર્ડ્સ		બોલ્ટ	૩		બોલ્ટ દ્વારા
૪	૦-૩૫૪૧૧-૦૬૩૮		પુલી	૧		
૪-૧	0-35421-0050		ચાહક	૧		
૪-૪	0-09006-0730		નટ	૧		
૫	0-35120-0528		ફીલ્ડ કોઇલ કંપની	૧		
૭	0-35700-1160		આર. બ્લેકેટ એસી	૧		૭-૧□૭-૧૦, ૮ સહિત
૭-૧	૦-૩૫૭૧૦-૧૩૫૦		રીઅર બ્લેકેટ કંપની	૧		
૭-૨	0-35730-0510		રેક્ટિફાયર એસી	૧		
૭-૩	0-09170-2501		કન્ટ્રોલર	૧		
૭-૪	૦-૩૫૬૪૩-૦૧૭૦		ગ્રાડવું ગરમ કરો	૨		
૭-૫	૦-૩૫૬૪૩-૦૧૫૪		ગ્રાડવું ગરમ કરો	૧		
૭-૬	૦-૩૫૬૨૩-૦૧૩૪		કોલર	૧		
૭-૭	૦-૩૫૬૪૩-૦૧૬૦		ગ્રાડવું ગરમ કરો	૧		
૭-૮	૦-૩૫૬૪૩-૦૧૪૦		ગ્રાડવું ગરમ કરો	૧		
૭-૯	0-35784-0210		કન્ટ્રોલ વાર	૧		
૭-૧૦	૦-૩૫૭૮૪-૦૨૬૦		કન્ટ્રોલ વાર	૧		
૭-૧૧	૦-૩૫૭૬૧-૦૩૧૮		કવર	૧		
૭-૧૨	0-09011-3540		સંકુચ	૨		
૭-૧૩	0-0056-05302 ની કીવર્ડ્સ		સંકુચ	૩		
8	૦-૩૫૭૧૮-૦૨૦૧		રેગ્યુલેટર એસી	૧		

oem ગ્રાહક	કોમ્પોનન્ટ	oem ભાગો નંબર	૬૦૦-૮૨૫-૫૧૨૦
નોમિનલ આઉટ પુટ	24, 50A	સપ્લાય ટર્મ	૯૮.૦૫
વજન	૧૧ કિગ્રા	નિયમનકાર	બિલ્ટ-ઇન
એનજિન મોડેલ 60125-3, અન્ય			
વાહન	470, 480-5, અન્ય		
ડિઝાઇન રેકોર્ડ 4040 4041		કંપન પ્રતિકાર	
નોંધ	<p>૧૭ ટાઇપ વી બેલ્ટ ડબલ પીક્સ ઘડિયાળની દિશામાં પરિભ્રમણ પુલી 0-35000-4011 થી અલગ છે. નવીનતમ મોડેલ 0-35000-4042 છે. જોકે, આવા ઘટકો છે રોટર એસી, કોલર, સ્ટેટર એસી, ક્લરિફિકેટ તરીકે સુસંગત નથી. એસી, પુલી, પુલી નટ, ફીલ્ડ કોઇલ કંપની, પાછળનો કૌસ અને કવર. 0-35000-4041 અને 4042 એ પોતાના અનન્ય ભાગોનો ઉપયોગ કરવો જોઈએ. અલ્ટરનેટર એસીનો જૂનો / નવો ભાગ નંબર કેવી રીતે ઓળખવો: જૂનો મોડેલ પુલીને ઠીક કરવા માટે સાદા વોલિંગ મશીન, સ્પ્રિંગ વોલિંગ મશીન અને બદામનો ઉપયોગ કરે છે. નવા મોડેલમાં પુલીને ઠીક કરવા માટે ફ્લેજ નટનો ઉપયોગ કરવામાં આવ્યો છે.</p>		

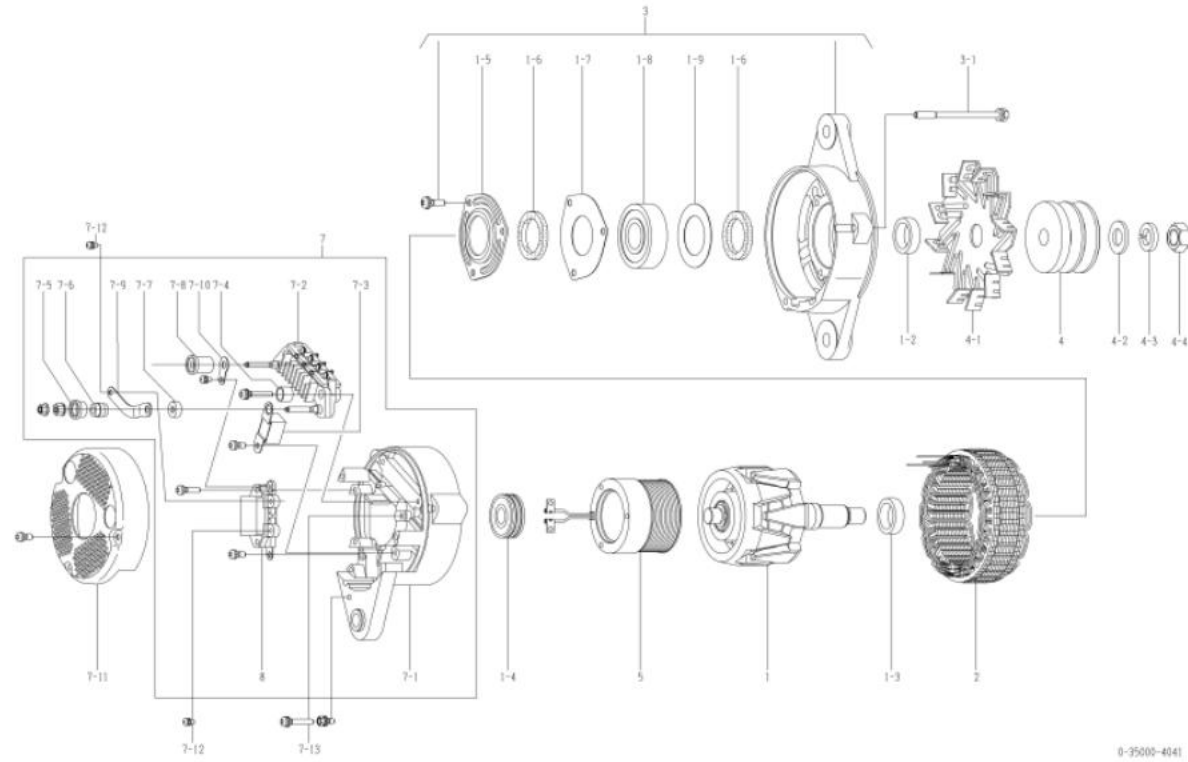

નથી	ભાગો નંબર	મેકર ભાગો નં.	વર્ણન	જથ્થો	યાદી કિંમત	નોંધ
૧	0-35100-0300		રોટર એસી	૧		
૧-૨	૧-૩૩૯૨૩-૦૭૯૦		કોલર	૧		
૧-૩	0-35923-0160		કોલર	૧		
૧-૪	૦-૦૯૨૦૧-૦૯૮૦		બોલ બેરિંગ	૧		પાછળ
૧-૫	0-35926-0070		રિટેનર	૧		
૧-૬	0-35951-0060		પેકિંગ	૨		
૧-૭	0-35926-0090		રિટેનર	૧		
૧-૮	0-09201-0881		બોલ બેરિંગ	૧		આગળ
૧-૯	૧-૩૩૯૨૬-૦૭૩૦		રિટેનર	૧		
૨	0-35200-0440		સ્ટેટર એસી	૧		
૩	0-35300-0190 ની ફીલ્ડસ		એક. બ્લેકેટ એસી	૧		૧-૫ ૧-૯ સહિત
૩-૧	0-0275-06802 ની ફીલ્ડસ		બોલ્ટ	૩		બોલ્ટ દ્વારા
૪	૦-૩૫૪૧૧-૦૫૯૦		પુલી	૧		
૪-૧	૦-૩૫૪૨૧-૦૧૭૦		ચાલક	૧		
૪-૨	૧-૦૩૩૦-૧૬૦૧૨		સાદો ધોબી	૧		
૪-૩	૧-૦૩૩૫-૧૬૦૦૨		વસંત ધોલાનું મશીન	૧		
૪-૪	0-0280-16022		નટ	૧		
૫	0-35120-0230		ફીલ્ડ કોઇલ કંપની	૧		
૭	0-35700-0822 ની ફીલ્ડસ		આર. બ્લેકેટ એસી	૧		૭-૧ ૭-૧૦, ૮ સહિત
૭-૧	0-35710-1010		રીઅર બ્લેકેટ કંપની	૧		
૭-૨	0-35730-0510		રેક્ટિફાયર એસી	૧		
૭-૩	0-09170-2501		ફર્નિચર	૧		
૭-૪	૦-૩૫૯૪૩-૦૧૭૦		ઝાડવું ગરમ કરો	૨		
૭-૫	0-35943-0150		ઝાડવું ગરમ કરો	૧		
૭-૬	0-35923-0130		કોલર	૧		
૭-૭	૦-૩૫૯૪૩-૦૧૬૦		ઝાડવું ગરમ કરો	૧		
૭-૮	૦-૩૫૯૪૩-૦૧૪૦		ઝાડવું ગરમ કરો	૧		
૭-૯	0-35784-0210		ફર્નિચર બાર	૧		
૭-૧૦	૦-૩૫૭૮૪-૦૨૯૦		ફર્નિચર બાર	૧		
૭-૧૧	0-35761-0250		કવર	૧		
૭-૧૨	0-09011-3540		સક્રિય	૨		
૭-૧૩	0-0056-05302 ની ફીલ્ડસ		સક્રિય	૩		
૮	૦-૩૫૭૧૯-૦૨૦૧		રેગ્યુલેટર એસી	૧		

oem ગ્રાહક	કોમન્ટસુ	oem ભાગો નંબર	૬૦૦-૮૨૫-૫૧૨૧
નોમિનલ આઉટ પુટ	24, 50A	સપ્લાય ટર્મ	૦૯.૦૨
વજન	૧૧ કિગ્રા	નિયમનકાર	બિલ્ટ-ઇન
એનજિન મોડેલ 60125-3, અન્ય			
વાહન	470, 480-5, અન્ય		
ડિઝાઇન રેકોર્ડ 4040 4041		કંપન પ્રતિકાર	
	૪૦૪૧ ૪૦૪૨	રોટર એસી, કોલર, સ્ટ્રેટર એસી, એફ. બ્લેકેટ એસી, પુલી, પુલી નટ, ફીલ્ડ કોઇલ કંપની, આર. બ્લેકેટ, કવર બદલાયેલ	
નોંધ	<p>૧૭ ટાઇપ વી બેલ્ટ ડબલ પીક્સ</p> <p>ઘડિયાળની દિશામાં પરિભ્રમણ</p> <p>પુલી 0-35000-4012 થી અલગ છે.</p> <p>જૂનું મોડેલ 0-35000-4041 છે. જોકે, આવા ઘટકો છે</p> <p>રોટર એસી, કોલર, સ્ટ્રેટર એસી, ફરન્ટ બ્લેકેટ તરીકે સુસંગત નથી.</p> <p>એસી, પુલી, પુલી નટ, ફીલ્ડ કોઇલ કંપની, પાછળનો કોસ અને કવર.</p> <p>0-35000-4041 અને 4042 એ પોતાના અનન્ય ભાગોનો ઉપયોગ કરવો જોઈએ.</p> <p>અલ્ટરનેટર એસીનો જૂનો / નવો ભાગ નંબર કંઠી રીતે ઓળખવો:</p> <p>જૂનો મોડેલ પુલીને ઠીક કરવા માટે સાદા વોશિંગ મશીન, સ્પ્રિંગ વોશિંગ મશીન અને બદામનો ઉપયોગ કરે છે.</p> <p>નવા મોડેલમાં પુલીને ઠીક કરવા માટે ફ્લેજ નટનો ઉપયોગ કરવામાં આવ્યો છે.</p>		

નથી	ભાગો નંબર	મેકર ભાગો નં.	વર્ણન	જથ્થો	યાદી કિંમત	નોંધ
૧	0-35100-0418		રોટર એસી	૧		
૧-૨	૧-૩૩૯૨૩-૦૨૪૦		કોલર	૧		
૧-૩	0-35923-0160		કોલર	૧		
૧-૪	૦-૦૯૨૦૧-૦૯૮૦		બોલ બેરિંગ	૧		પાછળ
૧-૫	0-35926-0070		રિટેનર	૧		
૧-૬	0-35951-0060		પેકિંગ	૨		
૧-૭	0-35926-0090		રિટેનર	૧		
૧-૮	0-09201-1450		બોલ બેરિંગ	૧		આગળ
૧-૯	૧-૩૩૯૨૬-૦૭૩૦		રિટેનર	૧		
૨	0-35200-0528 ની ક્રીવરૂસ		સ્ટ્રેટર એસી	૧		
૩	0-35300-0450 ની ક્રીવરૂસ		એફ. બ્લેકેટ એસી	૧		૧-૫ ૧-૯ સહિત
૩-૧	0-0275-06802 ની ક્રીવરૂસ		બોલ્ટ	૩		બોલ્ટ દ્વારા
૪	૦-૩૫૪૧૧-૦૫૯૪		પુલી	૧		
૪-૧	૦-૩૫૪૨૧-૦૧૭૦		ચાલક	૧		
૪-૪	0-09006-0730		નટ	૧		
૫	0-35120-0528		ફીલ્ડ કોઇલ કંપની	૧		
૭	0-35700-1160		આર. બ્લેકેટ એસી	૧		૭-૧ ૭-૧૦, ૮ સહિત
૭-૧	૦-૩૫૭૧૦-૧૩૫૦		રીઅર બ્લેકેટ કંપની	૧		
૭-૨	0-35730-0510		રેક્ટિફાયર એસી	૧		
૭-૩	0-09170-2501		કન્ટ્રોલર	૧		
૭-૪	૦-૩૫૯૪૩-૦૧૭૦		ઝાડવું ગરમ કરો	૨		
૭-૫	૦-૩૫૯૪૩-૦૧૫૪		ઝાડવું ગરમ કરો	૧		
૭-૬	૦-૩૫૯૨૩-૦૧૩૪		કોલર	૧		
૭-૭	૦-૩૫૯૪૩-૦૧૬૦		ઝાડવું ગરમ કરો	૧		
૭-૮	૦-૩૫૯૪૩-૦૧૪૦		ઝાડવું ગરમ કરો	૧		
૭-૯	0-35784-0210		કનેક્ટ બાર	૧		
૭-૧૦	૦-૩૫૭૮૪-૦૨૯૦		કનેક્ટ બાર	૧		
૭-૧૧	૦-૩૫૭૯૧-૦૩૧૮		કવર	૧		
૭-૧૨	0-09011-3540		સંકુચ	૨		
૭-૧૩	0-0056-05302 ની ક્રીવરૂસ		સંકુચ	૩		
૮	૦-૩૫૭૯૮-૦૨૦૧		રેગ્યુલેટર એસી	૧		

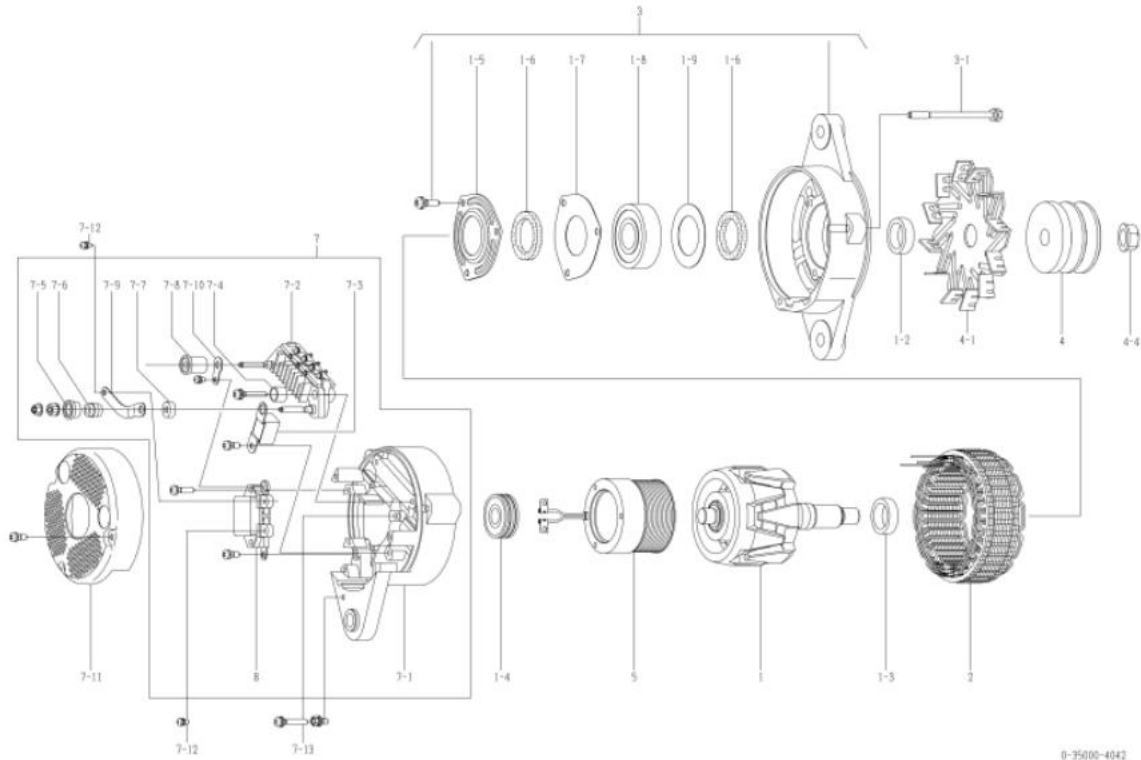

oem ગ્રાહક	કોમ્પ્લેક્સ	oem ભાગો નંબર	
નોમિનલ આઉટ પુટ	24, 50A	સપ્લાય ટર્મ	૯૭.૦૪~
વજન	૧૧ કિગ્રા	નિયમનકાર	બિલ્ટ-ઇન
એન્જિન મોડેલ SA.6.170.2b			
વાહન	૧1100-6 નો પરિચય		
ડિઝાઇન રેકોર્ડ			
નોંધ	<p>૧૯ ટાઇપ વી બેલ્ટ સિંગલ પીક</p> <p>ઘડિયાળની દિશામાં પરિભ્રમણ</p> <p>પુલી 0-35000-4010 થી અલગ છે.</p> <p>નવીનતમ મોડેલ 0-35000-4052 છે. જોકે, આવા ઘટકો છે</p> <p>રોટર એસી, કોલર, સ્ટેટર એસી, ફ્લેટ બ્રેકેટ તરીકે સુસંગત નથી.</p> <p>એસી, પુલી, પુલી નટ, ફીલ્ડ કોઇલ કંપની, પાછળનો કૌસ અને કવર.</p> <p>0-35000-4050, 4051 અને 4052 એ પોતાના અનન્ય ભાગોનો ઉપયોગ કરવો જોઈએ.</p> <p>અલ્ટરનેટર એસીનો જૂનો / નવો ભાગ નંબર ક્રેવી રીતે ઓળખવો:</p> <p>જૂનો મોડેલ પુલીને ઠીક કરવા માટે સાદા વોલિંગ મશીન, સ્પ્રિંગ વોલિંગ મશીન અને બદામનો ઉપયોગ કરે છે.</p> <p>નવા મોડેલમાં પુલીને ઠીક કરવા માટે ફ્લેજ નટનો ઉપયોગ કરવામાં આવ્યો છે.</p>		

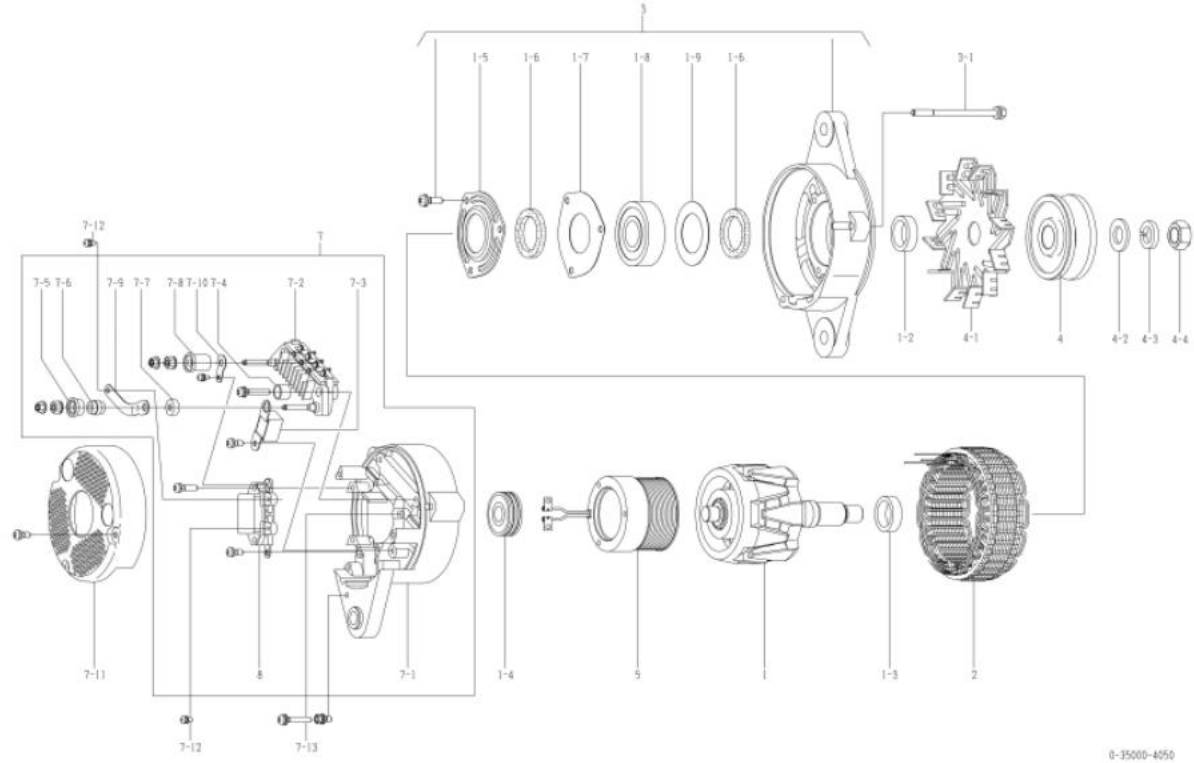

નથી	ભાગો નંબર	મેકર ભાગો નં.	વર્ણન	જથ્થો	યાદી કિંમત	નોંધ
૧	0-35100-0300		રોટર એસી	૧		
૧-૨	૧-૩૩૯૨૩-૦૭૯૦		કોલર	૧		
૧-૩	0-35923-0160		કોલર	૧		
૧-૪	૦-૦૯૨૦૧-૦૯૮૦		બોલ બેરિંગ	૧		પાછળ
૧-૫	0-35926-0070		રિટેનર	૧		
૧-૬	0-35951-0060		પેકિંગ	૨		
૧-૭	0-35926-0090		રિટેનર	૧		
૧-૮	0-09201-0881		બોલ બેરિંગ	૧		આગળ
૧-૯	૧-૩૩૯૨૬-૦૭૩૦		રિટેનર	૧		
૨	0-35200-0440		સ્ટેટર એસી	૧		
૩	0-35300-0190 ની ફીલ્ડસ		એફ. બ્રેકેટ એસી	૧		૧-૫ ૧-૯ સહિત
૩-૧	0-0275-06802 ની ફીલ્ડસ		બોલ્ટ	૩		બોલ્ટ દ્વારા
૪	0-35411-0600		પુલી	૧		
૪-૧	૦-૩૫૪૨૧-૦૧૭૦		ચાહક	૧		
૪-૨	૧-૦૩૩૦-૧૬૦૧૨		સાદો ધોબી	૧		
૪-૩	૧-૦૩૩૫-૧૬૦૦૨		વસંત ધોબી મશીન	૧		
૪-૪	0-0280-16022		નટ	૧		
૫	0-35120-0230		ફીલ્ડ કોઇલ કંપની	૧		
૭	0-35700-0820 ની ફીલ્ડસ		આર. બ્રેકેટ એસી	૧		૭-૧ ૭-૧૦, ૮ સહિત
૭-૧	0-35710-1010		રીઅર બ્રેકેટ કંપની	૧		
૭-૨	0-35730-0510		રેક્ટિફાયર એસી	૧		
૭-૩	0-09170-2501		ફાઉન્ટેન	૧		
૭-૪	૦-૩૫૯૪૩-૦૧૭૦		ઝાડવું ગરમ કરો	૨		
૭-૫	0-35943-0150		ઝાડવું ગરમ કરો	૧		
૭-૬	0-35923-0130		કોલર	૧		
૭-૭	૦-૩૫૯૪૩-૦૧૬૦		ઝાડવું ગરમ કરો	૧		
૭-૮	૦-૩૫૯૪૩-૦૧૪૦		ઝાડવું ગરમ કરો	૧		
૭-૯	0-35784-0240		ફ્રન્ટ બાર	૧		
૭-૧૦	0-09120-0770		ટર્મિનલ પ્લેટ	૧		
૭-૧૧	0-35761-0250		કવર	૧		
૭-૧૨	0-09011-3540		સક્રુ	૨		
૭-૧૩	0-0056-05302 ની ફીલ્ડસ		સક્રુ	૩		
૮	૦-૩૫૭૧૯-૦૨૦૦		રેગ્યુલેટર એસી	૧		

oem ગ્રાહક	કોમ્પોનન્ટ	oem ભાગો નંબર	૬૦૦-૮૨૫-૫૧૩૦
નોમિનલ આઉટ પુટ	24, 50A	સપ્લાય ટર્મ	૯૮.૦૫
વજન	૧૧ કિગ્રા	નિયમનકાર	બિલ્ટ-ઇન
એનજિન મોડેલ 5A6017020			
વાહન	૧1100-6 નો પરિચય		
ડિઝાઇન રેકોર્ડ 4050 4051		કંપન પ્રતિકાર	
નોંધ	<p>૧૯ ટાઇપ વી બેલ્ટ સિંગલ પીક</p> <p>ઘડિયાળની દિશામાં પરિભ્રમણ</p> <p>પુલી 0-35000-4011 થી અલગ છે.</p> <p>નવીનતમ મોડેલ 0-35000-4052 છે. જોકે, આવા ઘટકો છે</p> <p>રોટર એસી, કોલર, સ્ટેટર એસી, ફરન્ટ બ્લેકેટ તરીકે સુસંગત નથી.</p> <p>એસી, પુલી, પુલી નટ, ફીલ્ડ કોઇલ કંપની, પાછળનો કૉસ અને કવર.</p> <p>0-35000-4050, 4051 અને 4052 એ પોતાના અનન્ય ભાગોનો ઉપયોગ કરવો જોઈએ.</p> <p>અલ્ટરનેટર એસીનો જૂનો / નવો ભાગ નંબર કંપની સીતે ઓળખવો:</p> <p>જૂનો મોડેલ પુલીને ઠીક કરવા માટે સાદા વોલિંગ મશીન, સ્પ્રિંગ વોલિંગ મશીન અને બદામનો ઉપયોગ કરે છે.</p> <p>નવા મોડેલમાં પુલીને ઠીક કરવા માટે ફ્લેજ નટનો ઉપયોગ કરવામાં આવ્યો છે.</p>		

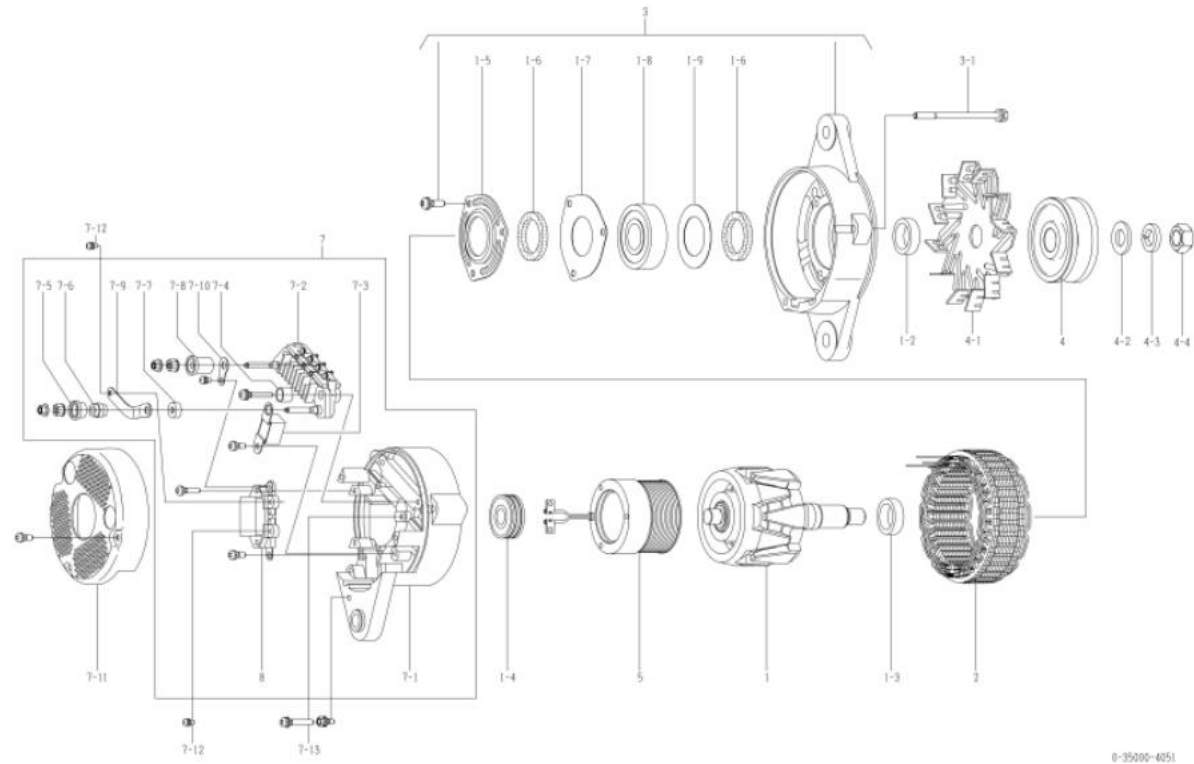

નથી	ભાગો નંબર	મેકર ભાગો નં.	વર્ણન	જથ્થો	યાદી કિંમત	નોંધ
૧	0-35100-0300		રોટર એસી	૧		
૧-૨	૧-૩૩૯૨૩-૦૭૯૦		કોલર	૧		
૧-૩	0-35923-0160		કોલર	૧		
૧-૪	૦-૦૯૨૦૧-૦૯૮૦		બોલ બેરિંગ	૧		પાછળ
૧-૫	0-35926-0070		રિટેનર	૧		
૧-૬	0-35951-0060		પેકિંગ	૨		
૧-૭	0-35926-0090		રિટેનર	૧		
૧-૮	0-09201-0881		બોલ બેરિંગ	૧		આગળ
૧-૯	૧-૩૩૯૨૬-૦૭૩૦		રિટેનર	૧		
૨	0-35200-0440		સ્ટેટર એસી	૧		
૩	0-35300-0190 ની કીલરૂસ		એફ. બ્લેકેટ એસી	૧		૧-૫ ૧-૯ સહિત
૩-૧	0-0275-06802 ની કીલરૂસ		બોલ્ટ	૩		બોલ્ટ દ્વારા
૪	0-35411-0600		પુલી	૧		
૪-૧	૦-૩૫૪૨૧-૦૧૭૦		ચાહક	૧		
૪-૨	૧-૦૩૩૦-૧૬૦૧૨		સાદો ધોબી	૧		
૪-૩	૧-૦૩૩૫-૧૬૦૦૨		વસંત ધોવાનું મશીન	૧		
૪-૪	0-0280-16022		નટ	૧		
૫	0-35120-0230		ફીલ્ડ કોઇલ કંપની	૧		
૭	0-35700-0822 ની કીલરૂસ		આર. બ્લેકેટ એસી	૧		૭-૧ ૭-૧૦, ૮ સહિત
૭-૧	0-35710-1010		રીઅર બ્લેકેટ કંપની	૧		
૭-૨	0-35730-0510		રેક્ટિફાયર એસી	૧		
૭-૩	0-09170-2501		ફરન્ટ-નસર	૧		
૭-૪	૦-૩૫૬૪૩-૦૧૭૦		ઝાડવું ગરમ કરો	૨		
૭-૫	0-35943-0150		ઝાડવું ગરમ કરો	૧		
૭-૬	0-35923-0130		કોલર	૧		
૭-૭	૦-૩૫૬૪૩-૦૧૬૦		ઝાડવું ગરમ કરો	૧		
૭-૮	૦-૩૫૬૪૩-૦૧૪૦		ઝાડવું ગરમ કરો	૧		
૭-૯	0-35784-0210		ફ્રન્ટ વ્હાર	૧		
૭-૧૦	૦-૩૫૭૮૪-૦૨૯૦		ફ્રન્ટ વ્હાર	૧		
૭-૧૧	0-35761-0250		કવર	૧		
૭-૧૨	0-09011-3540		સફરુ	૨		
૭-૧૩	0-0056-05302 ની કીલરૂસ		સફરુ	૩		
૮	૦-૩૫૭૧૯-૦૨૦૧		રેગ્યુલેટર એસી	૧		

oem ગ્રાહક	કોમ્પ્લેક્સ	oem ભાગો નંબર	૬૦૦-૮૨૫-૫૧૩૧
નોમિનલ આઉટ પુટ	24, 50A	સપ્લાય ટર્મ	૧૦,૦૧~
વજન	૧૧ કિગ્રા	નિયમનકાર	બિલ્ટ-ઇન
એનજિન મોડેલ SA60170120			
વાહન	૫1100-6 નો પરિચય		
ડિઝાઇન રેકોર્ડ 4050 □ 4051	કંપન પ્રતિકાર ૪૦૫૧ □ ૪૦૫૨ રોટર એસી, કોલર, સ્ટેટર એસી, એફ. બ્રેકેટ એસી, પુલી, પુલી નટ, ફીલ્ડ કોઇલ કંપની, આર. બ્રેકેટ, કવર બદલાયેલ		
નોંધ	૧૯ ટાઇપ વી બેલ્ટ સિંગલ પીક ઘડિયાળની દિશામાં પરિભ્રમણ પુલી 0-35000-40121 થી અલગ છે. જૂનું મોડેલ 0-35000-4050, 4051 છે. જોકે, આવા ઘટકો છે રોટર એસી, કોલર, સ્ટેટર એસી, ફરન્ટ બ્રેકેટ તરીકે સુસંગત નથી. એસી, પુલી, પુલી નટ, ફીલ્ડ કોઇલ કંપની, પાછળનો કૌસ અને કવર. 0-35000-4050, 4051 અને 4052 એ પોતાના અનન્ય ભાગોનો ઉપયોગ કરવો જોઈએ. અલ્ટરનેટર એસીનો જૂનો / નવો ભાગ નંબર કેવી રીતે ઓળખવો: જૂનો મોડેલ પુલીને ઠીક કરવા માટે સાદા વોશિંગ મશીન, સ્પ્રિંગ વોશિંગ મશીન અને બદામનો ઉપયોગ કરે છે. નવા મોડેલમાં પુલીને ઠીક કરવા માટે ફ્લેજ નટનો ઉપયોગ કરવામાં આવ્યો છે.		

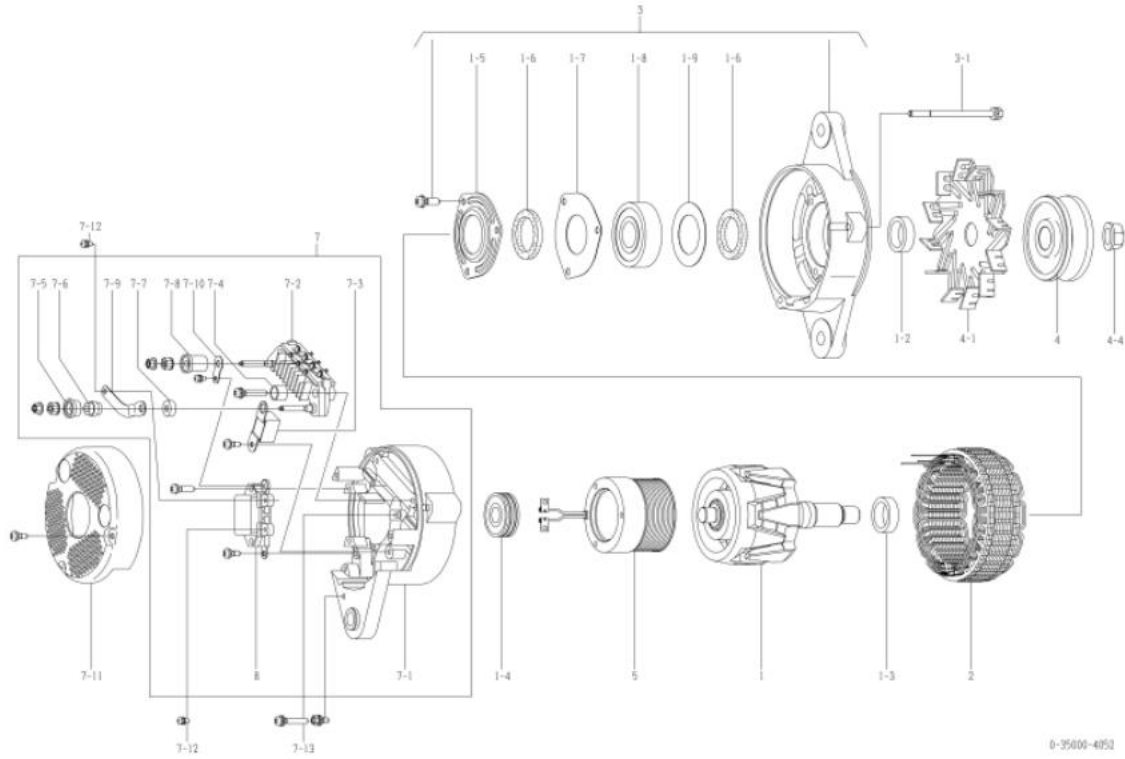

0-35000-4052

નથી	ભાગો નંબર	મેકર ભાગો નં.	વર્ણન	જથ્થો	યાદી કિંમત	નોંધ
૧	0-35100-0418		રોટર એસી	૧		
૧-૨	૧-૩૩૯૨૩-૦૨૪૦		કોલર	૧		
૧-૩	0-35923-0160		કોલર	૧		
૧-૪	૦-૦૯૨૦૧-૦૯૮૦		બોલ બેરિંગ	૧		પાછળ
૧-૫	0-35926-0070		રિટેનર	૧		
૧-૬	0-35951-0060		પેકિંગ	૨		
૧-૭	0-35926-0090		રિટેનર	૧		
૧-૮	0-09201-1450		બોલ બેરિંગ	૧		આગળ
૧-૯	૧-૩૩૯૨૬-૦૭૩૦		રિટેનર	૧		
૨	0-35200-0528 ની ક્રીવરૂસ		સ્ટેટર એસી	૧		
૩	0-35300-0450 ની ક્રીવરૂસ		એફ. બ્રેકેટ એસી	૧		૧-૫□૧-૯ સહિત
૩-૧	0-0275-06802 ની ક્રીવરૂસ		બોલ્ટ	૩		બોલ્ટ દ્વારા
૪	૦-૩૫૪૧૧-૦૬૦૪		પુલી	૧		
૪-૧	૦-૩૫૪૨૧-૦૧૭૦		ચાલક	૧		
૪-૪	0-09006-0730		નટ	૧		
૫	0-35120-0528		ફીલ્ડ કોઇલ કંપની	૧		
૭	0-35700-1160		આર. બ્રેકેટ એસી	૧		૭-૧□૭-૧૦, ૮ સહિત
૭-૧	૦-૩૫૭૧૦-૧૩૫૦		રીઅર બ્રેકેટ કંપની	૧		
૭-૨	0-35730-0510		રેક્ટિફાયર એસી	૧		
૭-૩	0-09170-2501		કન્ટ્રોલર	૧		
૭-૪	૦-૩૫૯૪૩-૦૧૭૦		ગ્રાડવું ગરમ કરો	૨		
૭-૫	૦-૩૫૯૪૩-૦૧૫૪		ગ્રાડવું ગરમ કરો	૧		
૭-૬	૦-૩૫૯૨૩-૦૧૩૪		કોલર	૧		
૭-૭	૦-૩૫૯૪૩-૦૧૬૦		ગ્રાડવું ગરમ કરો	૧		
૭-૮	૦-૩૫૯૪૩-૦૧૪૦		ગ્રાડવું ગરમ કરો	૧		
૭-૯	0-35784-0210		કનેક્ટ બાર	૧		
૭-૧૦	૦-૩૫૭૮૪-૦૨૯૦		કનેક્ટ બાર	૧		
૭-૧૧	૦-૩૫૭૯૧-૦૩૧૮		કવર	૧		
૭-૧૨	0-09011-3540		સંકુચ	૨		
૭-૧૩	0-0056-05302 ની ક્રીવરૂસ		સંકુચ	૩		
8	૦-૩૫૭૧૯-૦૨૦૧		રેગ્યુલેટર એસી	૧		

oem ગ્રાહક	કોમન્ટસુ	oem ભાગો નંબર	૬૦૦-૮૨૫-૫૨૫૦
નોમિનલ આઉટ પુટ	24, 50A	સપ્લાય ટર્મ	૯૮.૦૫
વજન	૧૧ કિગ્રા	નિયમનકાર	બિલ્ટ-ઇન
એનજિન મોડેલ 5A60125-3A			
વાહન	00755-3 નો પરિચય		
ડિઝાઇન રેકોર્ડ 4060 4061		કંપન પ્રતિકાર	
નોંધ	<p>22 ટાઇપ વી બેલ્ટ ડબલ પીક્સ</p> <p>ઘડિયાળની દિશામાં પરિભ્રમણ</p> <p>પુલી 0-35000-4011 થી અલગ છે.</p> <p>નવીનતમ મોડેલ 0-35000-4062 છે. જોકે, આવા ઘટકો છે</p> <p>રોટર એસી, કોલર, સ્ટેટર એસી, ક્લરિફિકેટ તરીકે સુસંગત નથી.</p> <p>એસી, પુલી, પુલી નટ, ફીલ્ડ કોઇલ કંપની, પાછળનો કૌસ અને કવર.</p> <p>0-35000-4061, 4062 પોતાના અનન્ય ભાગોનો ઉપયોગ કરવો જોઈએ.</p> <p>અલ્ટરનેટર એસીનો જૂનો / નવો ભાગ નંબર કેવી રીતે ઓળખવો:</p> <p>જૂનો મોડેલ પુલીને ઠીક કરવા માટે સાદા વોલિંગ મશીન, સ્પ્રિંગ વોલિંગ મશીન અને બદામનો ઉપયોગ કરે છે.</p> <p>નવા મોડેલમાં પુલીને ઠીક કરવા માટે ફલેજ નટનો ઉપયોગ કરવામાં આવ્યો છે.</p>		

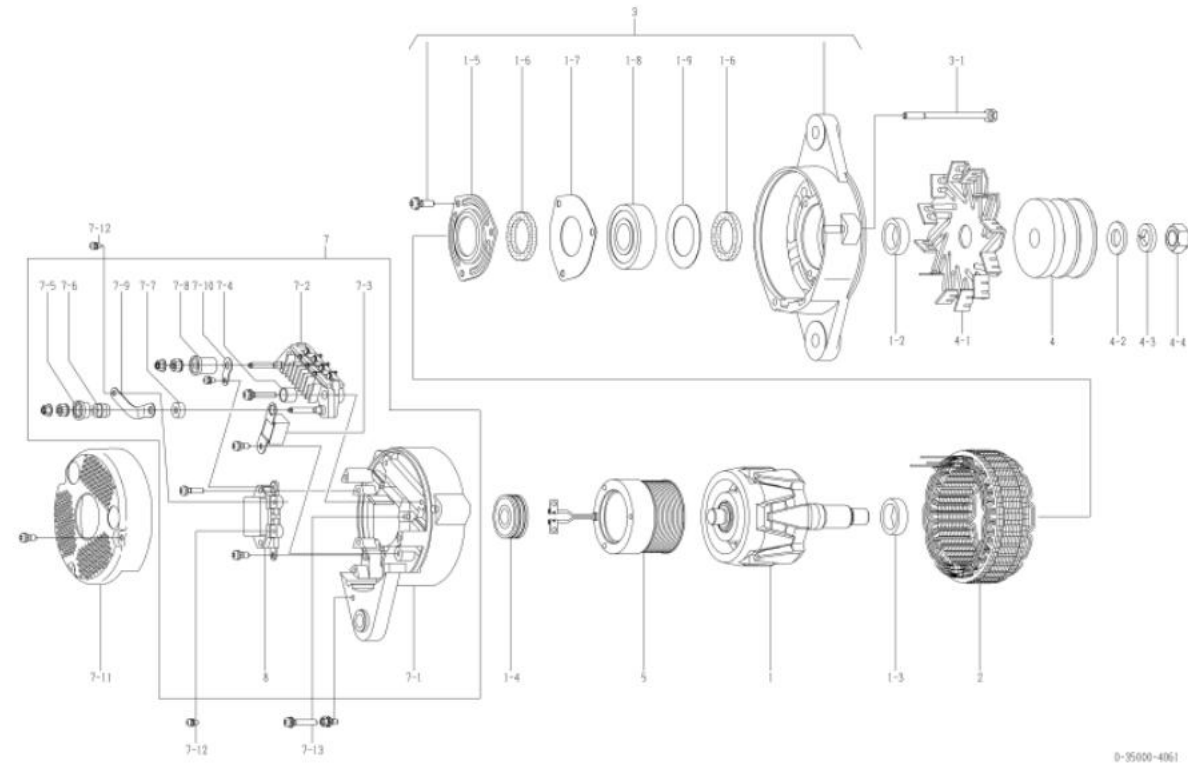

નથી	ભાગો નંબર	મેકર ભાગો નં.	વર્ણન	જથ્થો	યાદી કિંમત	નોંધ
૧	0-35100-0300		રોટર એસી	૧		
૧-૨	૧-૩૩૯૨૩-૦૭૯૦		કોલર	૧		
૧-૩	0-35923-0160		કોલર	૧		
૧-૪	૦-૦૯૨૦૧-૦૯૮૦		બોલ બેરિંગ	૧		પાછળ
૧-૫	0-35926-0070		રિટેનર	૧		
૧-૬	0-35951-0060		પેકિંગ	૨		
૧-૭	0-35926-0090		રિટેનર	૧		
૧-૮	0-09201-0881		બોલ બેરિંગ	૧		આગળ
૧-૯	૧-૩૩૯૨૬-૦૭૩૦		રિટેનર	૧		
૨	0-35200-0440		સ્ટેટર એસી	૧		
૩	0-35300-0190 ની ફીલ્ડસ		એક. બ્લેકેટ એસી	૧		૧-૫ ૧-૯ સહિત
૩-૧	0-0275-06802 ની ફીલ્ડસ		બોલ્ટ	૩		બોલ્ટ દ્વારા
૪	૦-૩૫૪૧૧-૦૧૮૦		પુલી	૧		
૪-૧	૦-૩૫૪૨૧-૦૧૭૦		ચાહક	૧		
૪-૨	૧-૦૩૩૦-૧૬૦૧૨		સાદો ધોબી	૧		
૪-૩	૧-૦૩૩૫-૧૬૦૦૨		વસંત ધોલાનું મશીન	૧		
૪-૪	0-0280-16022		નટ	૧		
૫	0-35120-0230		ફીલ્ડ કોઇલ કંપની	૧		
૭	0-35700-0822 ની ફીલ્ડસ		આર. બ્લેકેટ એસી	૧		૭-૧ ૭-૧૦, ૮ સહિત
૭-૧	0-35710-1010		રીઅર બ્લેકેટ કંપની	૧		
૭-૨	0-35730-0510		રેક્ટિફાયર એસી	૧		
૭-૩	0-09170-2501		ફાઉન્ટેન	૧		
૭-૪	૦-૩૫૯૪૩-૦૧૭૦		ઝાડવું ગરમ કરો	૨		
૭-૫	0-35943-0150		ઝાડવું ગરમ કરો	૧		
૭-૬	0-35923-0130		કોલર	૧		
૭-૭	૦-૩૫૯૪૩-૦૧૬૦		ઝાડવું ગરમ કરો	૧		
૭-૮	૦-૩૫૯૪૩-૦૧૪૦		ઝાડવું ગરમ કરો	૧		
૭-૯	0-35784-0210		ફાઉન્ટેન	૧		
૭-૧૦	૦-૩૫૭૮૪-૦૨૯૦		ફાઉન્ટેન	૧		
૭-૧૧	0-35761-0250		કવર	૧		
૭-૧૨	0-09011-3540		સક્રિય	૨		
૭-૧૩	0-0056-05302 ની ફીલ્ડસ		સક્રિય	૩		
૮	૦-૩૫૭૧૯-૦૨૦૧		રેગ્યુલેટર એસી	૧		

oem ગ્રાહક	કોમ્પોનન્ટ	oem ભાગો નંબર	૬૦૦-૮૨૫-૫૨૫૧
નોમિનલ આઉટ પુટ	24, 50A	સપ્લાય ટર્મ	૧૦.૦૧~
વજન	૧૧ કિગ્રા	નિયમનકાર	બિલ્ટ-ઇન
એનજિન મોડેલ 5A60125-3A			
વાહન	00755-3 નો પરિચય		
ડિઝાઇન રેકોર્ડ 4060 □ 4061	કંપન પ્રતિકાર ૪૦૬૧ □ ૪૦૬૨ રોટર એસી, કોલર, સ્ટેટર એસી, એફ. બ્રેકેટ એસી, પુલી, પુલી નટ, ફીલ્ડ કોઇલ કંપની, આર. બ્રેકેટ, કવર બદલાયેલ		
નોંધ	22 ટાઇપ વી બેલ્ટ ડબલ પીક્સ ઘડિયાળની દિશામાં પરિભ્રમણ પુલી 0-35000-4012 થી અલગ છે. જૂનું મોડેલ 0-35000-4061 છે. જોકે, આવા ઘટકો છે રોટર એસી, કોલર, સ્ટેટર એસી, ફરન્ટ બ્રેકેટ તરીકે સુસંગત નથી. એસી, પુલી, પુલી નટ, ફીલ્ડ કોઇલ કંપની, પાછળનો કૌસ અને કવર. 0-35000-4061, 4062 પોતાના અનન્ય ભાગોનો ઉપયોગ કરવો જોઈએ. અલ્ટરનેટર એસીનો જૂનો / નવો ભાગ નંબર કેવી રીતે ઓળખવો: જૂનો મોડેલ પુલીને ઠીક કરવા માટે સાદા વોલિંગ મશીન, સ્પ્રિંગ વોલિંગ મશીન અને બદામનો ઉપયોગ કરે છે. નવા મોડેલમાં પુલીને ઠીક કરવા માટે ફ્લેજ નટનો ઉપયોગ કરવામાં આવ્યો છે.		

નથી	ભાગો નંબર	મેકર ભાગો નં.	વર્ણન	જથ્થો	યાદી કિંમત	નોંધ
૧	0-35100-0418		રોટર એસી	૧		
૧-૨	૧-૩૩૬૨૩-૦૨૪૦		કોલર	૧		
૧-૩	0-35923-0160		કોલર	૧		
૧-૪	૦-૦૮૨૦૧-૦૮૮૦		બોલ બેરિંગ	૧		પાછળ
૧-૫	0-35926-0070		રિટેનર	૧		
૧-૬	0-35951-0060		પેકિંગ	૨		
૧-૭	0-35926-0090		રિટેનર	૧		
૧-૮	0-09201-1450		બોલ બેરિંગ	૧		આગળ
૧-૯	૧-૩૩૬૨૬-૦૭૩૦		રિટેનર	૧		
૨	0-35200-0528 ની ફીલ્ડ		સ્ટેટર એસી	૧		
૩	0-35300-0450 ની ફીલ્ડ		એફ. બ્રેકેટ એસી	૧		૧-૫ □ ૧-૯ સહિત
૩-૧	0-0275-06802 ની ફીલ્ડ		બોલ્ટ	૩		બોલ્ટ દ્વારા
૪	૦-૩૫૪૧૧-૦૧૮૮		પુલી	૧		
૪-૧	૦-૩૫૪૨૧-૦૧૭૦		ચાહક	૧		
૪-૪	0-09006-0730		નટ	૧		
૫	0-35120-0528		ફીલ્ડ કોઇલ કંપની	૧		
૭	0-35700-1160		આર. બ્રેકેટ એસી	૧		૭-૧ □ ૭-૧૦, ૮ સહિત
૭-૧	૦-૩૫૭૧૦-૧૩૫૦		રીઅર બ્રેકેટ કંપની	૧		
૭-૨	0-35730-0510		રેક્ટિફાયર એસી	૧		
૭-૩	0-09170-2501		ફ્રન્ટ	૧		
૭-૪	૦-૩૫૬૪૩-૦૧૭૦		ગ્રાડવું ગરમ કરો	૨		
૭-૫	૦-૩૫૬૪૩-૦૧૫૪		ગ્રાડવું ગરમ કરો	૧		
૭-૬	૦-૩૫૬૨૩-૦૧૩૪		કોલર	૧		
૭-૭	૦-૩૫૬૪૩-૦૧૬૦		ગ્રાડવું ગરમ કરો	૧		
૭-૮	૦-૩૫૬૪૩-૦૧૪૦		ગ્રાડવું ગરમ કરો	૧		
૭-૯	0-35784-0210		કનેક્ટ બાર	૧		
૭-૧૦	૦-૩૫૭૮૪-૦૨૬૦		કનેક્ટ બાર	૧		
૭-૧૧	૦-૩૫૭૬૧-૦૩૧૮		કવર	૧		
૭-૧૨	0-09011-3540		સ્ક્રુ	૨		
૭-૧૩	0-0056-05302 ની ફીલ્ડ		સ્ક્રુ	૩		
8	૦-૩૫૭૧૯-૦૨૦૧		રેગ્યુલેટર એસી	૧		

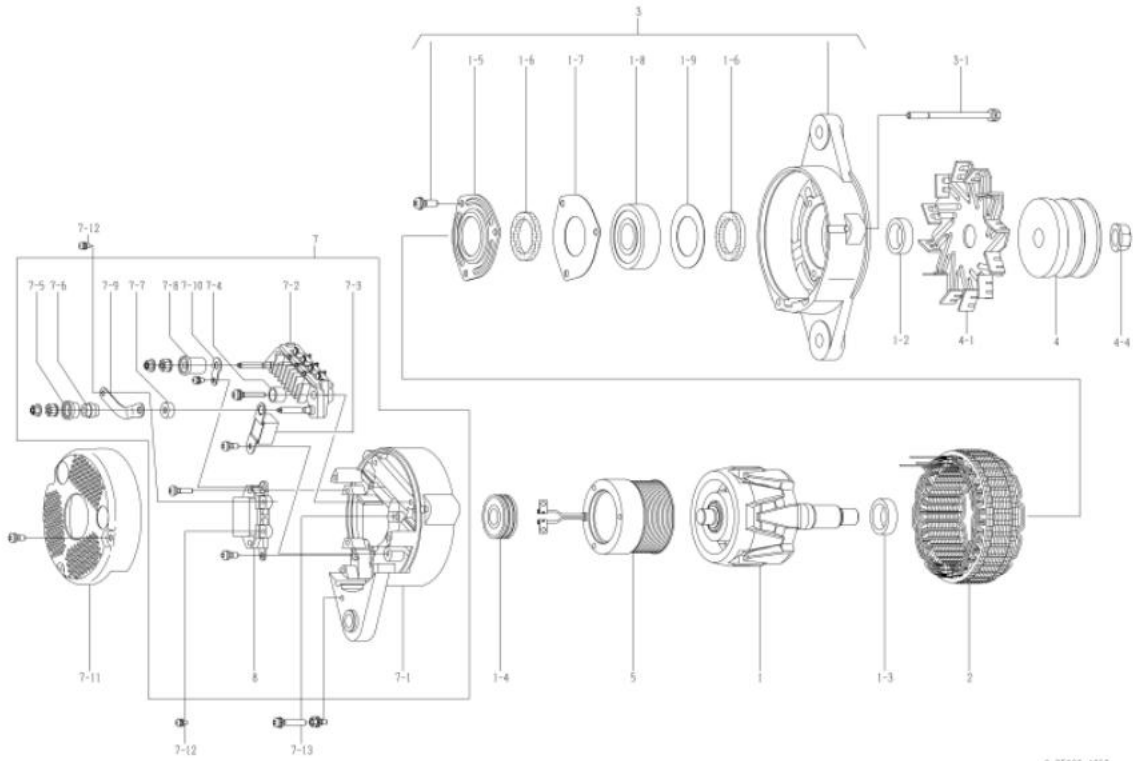

OEM ગ્રાહક	ઇસુસુ	OEM ભાગો નંબર	1-81200500-0 ની કીલરૂસ
નોમિનલ આઉટ પુટ	24, 50A	સપ્લાય ટર્મ	૯૮.૦૭
વજન	૧૦ કિગ્રા	નિયમનકાર	બિલ્ટ-ઇન
એનજિન મોડેલ 6BGMTC			
વાહન			
ડિઝાઇન રેકોર્ડ			
નોંધ	15 TYPE V બેલ્ટ ડબલ પીક્સ સિંગલ વાયર મરીન સપ્લાયટીકરણ ઘડિયાળની દિશામાં પરિભ્રમણ		

નથી	ભાગો નંબર	મેકર ભાગો નં.	વર્ણન	જથ્થો	યાદી કિંમત	નોંધ
૧	0-35100-0300	1-81211121-0 રોટર એસી		૧		
૧-૧	૧-૩૩૯૨૩-૦૭૯૦	૧-૮૧૨૨૯૬૪૨-૦ કોલર		૧		
૧-૨	0-35923-0160	૧-૮૧૨૨૯૭૨૨-૦ કોલર		૧		
૧-૩	૦-૦૯૨૦૧-૦૯૮૦	૧-૮૧૨૨૯૭૨૩-૦ બોલ બેરિંગ		૧		પાછળ
૨	0-35200-0440	૧-૮૧૨૧૧૧૨૨-૦ સ્ટેટર એસી		૧		
૩	0-35300-0221 ની કીલરૂસ	૧-૮૧૨૧૩૯૪-૦	એફ. બ્લેકેટ એસી	૧		૩-૧૩-૫ સહિત
૩-૧	0-35926-0070	૧-૮૧૨૨૯૬૪૩-૦ રીટેનર		૧		
૩-૨	0-35926-0090	8-97094161-0 રિટેનર		૧		
૩-૩	૧-૩૩૯૨૬-૦૭૩૦	૧-૮૧૨૨૯૫૨૬-૦ રીટેનર		૧		
૩-૪	0-35951-0060	૧-૮૧૨૨૯૬૪૪-૦ પેકિંગ		૨		
૩-૫	0-09201-0881	૧-૮૧૨૨૯૭૪૦-૦ બોલ બેરિંગ		૧		આગળ
૩-૬	0-0275-06802 ની કીલરૂસ	૧-૮૧૨૨૯૩૮૨-૦ બોલ્ટ		૩		બોલ્ટ દ્વારા
૪	0-35411-0100 ની કીલરૂસ	૧-૮૧૨૨૨૦૫૫-૦ પુલી		૧		
૪-૧	૦-૩૫૪૨૧-૦૧૭૦	૧-૮૧૨૨૩૦૧૯-૦ ફેન		૧		
૪-૨	0-0280-16022	૧-૮૧૨૨૯૪૭૪-૦ નટ		૧		
૪-૩	૧-૦૩૩૫-૧૬૦૦૨	૧-૮૧૨૨૯૪૭૯-૦ સ્પ્રિંગ વોશર		૧		
૪-૪	૧-૦૩૩૦-૧૬૦૧૨	૧-૮૧૨૨૯૪૭૮-૦	સાદો ધોબી	૧		
૫	0-35120-0230	૧-૮૧૨૨૨૧૦૨-૦	ફીલ્ડ કોઇલ કંપની	૧		
૭	0-35700-0870 ની કીલરૂસ	૧-૮૧૨૨૪૩૫૪-૦ આર.બ્લેકેટ એસી		૧		૭-૧૩-૧૧, ૭-૧૭, ૮ સહિત
૭-૧	૦-૩૫૭૧૦-૦૯૭૦	૧-૮૧૨૨૪૩૪૦-૦ રીઅર બ્લેકેટ કંપની		૧		
૭-૨	0-35730-0630	૧-૮૧૨૨૧૯૧૧૭-૦	રેક્ટિફાયર એસી	૧		
૭-૩	0-35780-0730	૧-૮૧૨૨૯૭૬૨-૦ ટર્મિનલ એસી		૧		ગમ બુશ શામેલ નથી
૭-૪	0-09170-2501	1-84132012-0 કન્ટ્રીનસર		૧		
૭-૫	૦-૩૫૯૪૩-૦૧૬૦	૧-૮૧૨૨૯૭૨૭-૦ ઇન્સ્યુલેટ બુશ		૧		
૭-૬	૦-૩૫૯૪૩-૦૧૭૦	૧-૮૧૨૨૯૭૨૮-૦ ઇન્સ્યુલેટ બુશ		૨		
૭-૭	૦-૩૫૯૪૩-૦૨૨૦	૧-૮૧૨૨૯૭૨૯-૦ ઇન્સ્યુલેટ બુશ		૧		
૭-૮	૦-૩૫૯૨૩-૦૧૭૦	૧-૮૧૨૨૯૭૩૦-૦ કોલર		૧		
૭-૯	૦-૩૫૯૦૧-૦૨૧૦	૧-૮૧૨૨૯૭૩૧-૦ બોલ્ટ		૧		
૭-૧૦	0-35951-0100 ની કીલરૂસ	૧-૮૧૨૨૯૭૩૨-૦ પેકિંગ		૧		
૭-૧૧	0-33902-0080	8-98040690-0 નટ		૨		
૭-૧૨	૧-૩૩૯૩૧-૦૦૬૦	૧-૮૧૧૧૮૦૧૧-૦	ફિલિપ	૧		
૭-૧૩	0-35931-0020	૧-૮૧૨૨૯૫૧૬-૦	ફિલિપ	૧		
૭-૧૫	0-35761-0240	૧-૮૧૨૧૪૩૪૩-૦ કવર		૧		
૭-૧૬	0-0056-05302 ની કીલરૂસ	૧-૮૧૨૨૯૭૩૩-૦ સ્ક્રુ		૩		
૭-૧૭	0-35784-0240		ઇન્ક્રટ બાર	૧		
૭-૧૮	0-09011-3540		સ્ક્રુ	૨		
8	0-35719-0151	૧-૮૧૨૨૬૦૦૧૫-૦ રેગ્યુલેટર એસી		૧		

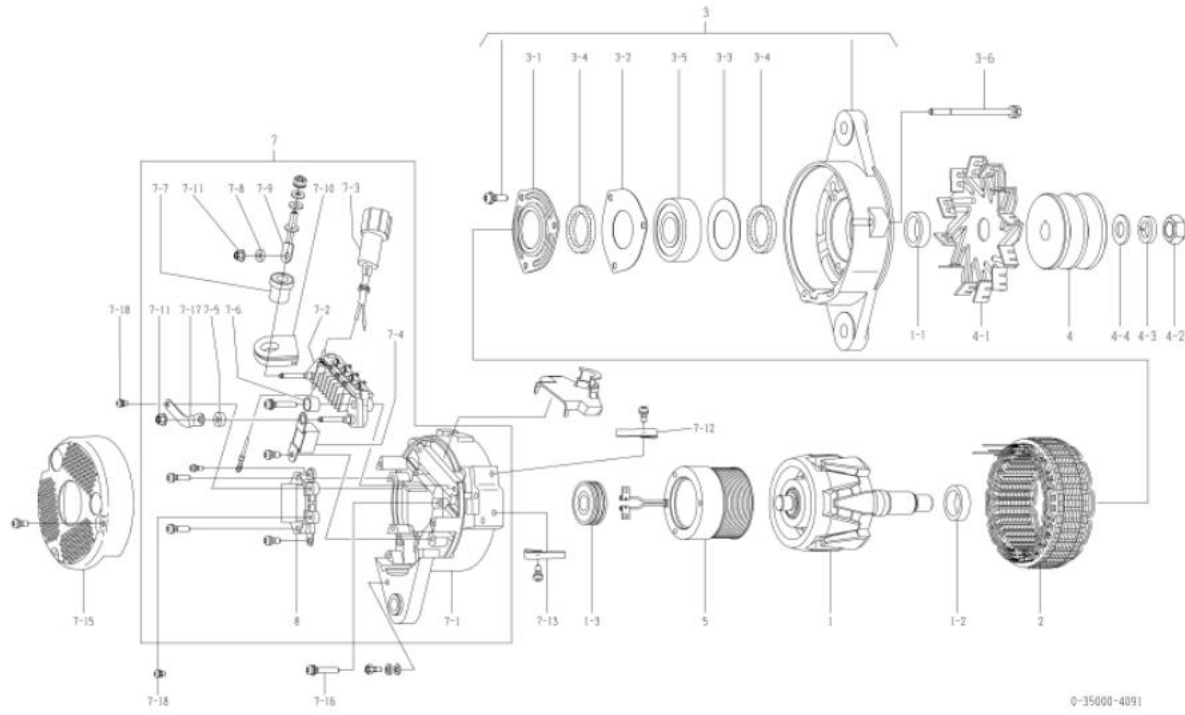

OEM ગ્રાહક	ઇચુચુ	OEM ભાગો નંબર	૮-૯૪૩૯૦૭૦૧-૧
નોમિનલ આઉટ પુટ	24, 40A	સપ્લાય ટર્મ	૯૮.૦૩
વજન	૯ કિલો	નિયમનકાર	બિલ્ટ-ઇન
એનુજિન મોડેલ 6H, 6H1			
વાહન	એફઆર, એફઆરઆર, એફઆરડી		
ડિઝાઇન રેકોર્ડ 4120 □ 4121	નામ પ્લેટ જોડવાનું સ્થાન બદલાયું		
નોંધ	K TYPE V બેલ્ટ આઠ ટોચો ધીમા ચાર્જિંગ પ્રકાર ઘડિયાળની દિશામાં પરિભ્રમણ		

નથી	ભાગો નંબર	મેકર ભાગો નં.	વર્ણન	જથ્થો	યાદી કિંમત	નોંધ
૧	0-35100-0330	1-81221097-0 રોટર એસી		૧		
૧-૧	૧-૦૪૧૬-૦૪૧૬૦	9-82215867-0 વુડરફ કી		૧		
૧-૨	૦-૩૫૯૨૩-૦૧૯૦	૧-૮૧૨૨૯૭૫૭-૦ કોલર		૨		પાછળ
૧-૩	૧-૦૯૨૦૧-૦૪૬૦	૧-૮૧૨૨૯૩૯૩-૦ બોલ બેરિંગ		૧		
૨	0-35200-0350	૧-૮૧૨૨૧૧૦૬-૧ સ્ટેટર એસી		૧		૩-૧□૩-૫ સહિત
૩	0-35300-0280 ની કીવરડ્સ	૧-૮૧૨૨૩૯૭-૦ એફ.બરેકેટ એસી		૧		
૩-૧	0-35926-0120	૧-૮૧૨૨૯૭૫૮-૦ રીટેનર		૧		
૩-૨	0-35926-0130	૧-૮૧૨૨૯૭૬૦-૦ રીટેનર		૧		
૩-૩	0-35926-0140	૧-૮૧૨૨૯૭૬૧-૦ રીટેનર		૧		
૩-૪	0-35951-0060	૧-૮૧૨૨૯૬૪૪-૦ પેલિંગ		૨		
૩-૫	0-09201-1120	૧-૮૧૨૨૯૭૫૮-૦ બોલ બેરિંગ		૧		આગળ
૩-૬	0-0275-06802 ની કીવરડ્સ	૧-૮૧૨૨૯૩૮૨-૦ બીઓ		૩		બોલ્ટ દ્વારા
૪	0-35411-0840	૧-૮૧૨૨૨૧૩૩-૦ પુલ્લી		૧		
૪-૧	0-35421-0110 ની કીવરડ્સ	૧-૮૧૨૨૩૦૧૬-૦ ફેન		૧		
૪-૨	0-0280-16022	૧-૮૧૨૨૯૪૭૪-૦ નટ		૧		
૪-૩	૧-૦૩૩૫-૧૬૦૦૨	૧-૮૧૨૨૯૪૭૯-૦ સ્પ્રિંગ વોશર		૧		
૪-૪	૧-૦૩૩૦-૧૬૦૧૨	૧-૮૧૨૨૯૪૭૮-૦	સાદો ધોબી	૧		
૫	0-35120-0110 ની કીવરડ્સ	૧-૮૧૨૨૨૦૧૧-૦	ફીલ્ડ કોઇલ કંપની	૧		
૭	0-35700-0421 ની કીવરડ્સ	૧-૮૧૨૨૧૪૨૯૪-૧	આર. બરેકેટ એસી	૧		૭-૧□૭-૧૦, ૮ સહિત
૭-૧	0-35710-0481	૧-૮૧૨૨૪૨૯૫-૧ રીઅર બરેકેટ કંપની		૧		
૭-૨	0-35730-0270	૧-૮૧૨૨૧૯૧૦૭-૦	રેક્ટિફાયર એસી	૧		
૭-૩	0-35780-0070 ની કીવરડ્સ	૧-૮૧૨૨૯૫૭૭-૦ ટર્મિનલ એસી		૧		ગમ બુશ શામેલ નથી
૭-૪	૦-૦૯૧૭૦-૨૦૦૦	1-84132008-0 કમ્પ્રેસર		૧		
૭-૫	0-35901-0060	૧-૮૧૨૨૯૬૪૬-૦ બોલ્ટ		૧		
૭-૬	0-35901-0070	૧-૮૧૨૨૯૬૪૭-૦ બોલ્ટ		૧		
૭-૭	0-35943-0080	૧-૮૧૨૨૯૬૪૮-૦ ઇન્સ્યુલેટેડ બુશ		૧		
૭-૮	0-35943-0090	૧-૮૧૨૨૯૬૪૯-૦ ઇન્સ્યુલેટેડ બુશ		૧		
૭-૯	0-35951-0070	૧-૮૧૨૨૯૬૫૧-૦ પેલિંગ		૧		
૭-૧૦	0-35943-0070	૧-૮૧૨૨૯૬૫૦-૦ ઇન્સ્યુલેટેડ બુશ		૧		
૭-૧૧	0-09252-0570	૧-૮૧૨૨૯૬૫૨-૦ ગમ ક્રેપ		૧		
૭-૧૨	0-09252-0580	૧-૮૧૨૨૯૬૫૩-૦ ગમ ક્રેપ		૧		
૭-૧૩	0-35927-0010	૧-૮૧૨૨૧૭૦૫૩-૦ ધારક		૧		
૭-૧૪	0-35761-0130	૧-૮૧૨૨૧૪૨૯૬-૦ કવર		૧		
૭-૧૫	0-0056-05452 ની કીવરડ્સ	૧-૮૧૨૨૯૪૭૭-૦ સ્ક્રૂ		૩		
૭-૧૬	0-35931-0020	૧-૮૧૨૨૯૫૧૬-૦	ફલિપ	૧		
૭-૧૭	0-33902-0080	8-98040690-0 નટ		૧		
8	0-35719-0060	૧-૮૧૨૨૦૦૭-૦ રેગ્યુલેટર એસી		૧		

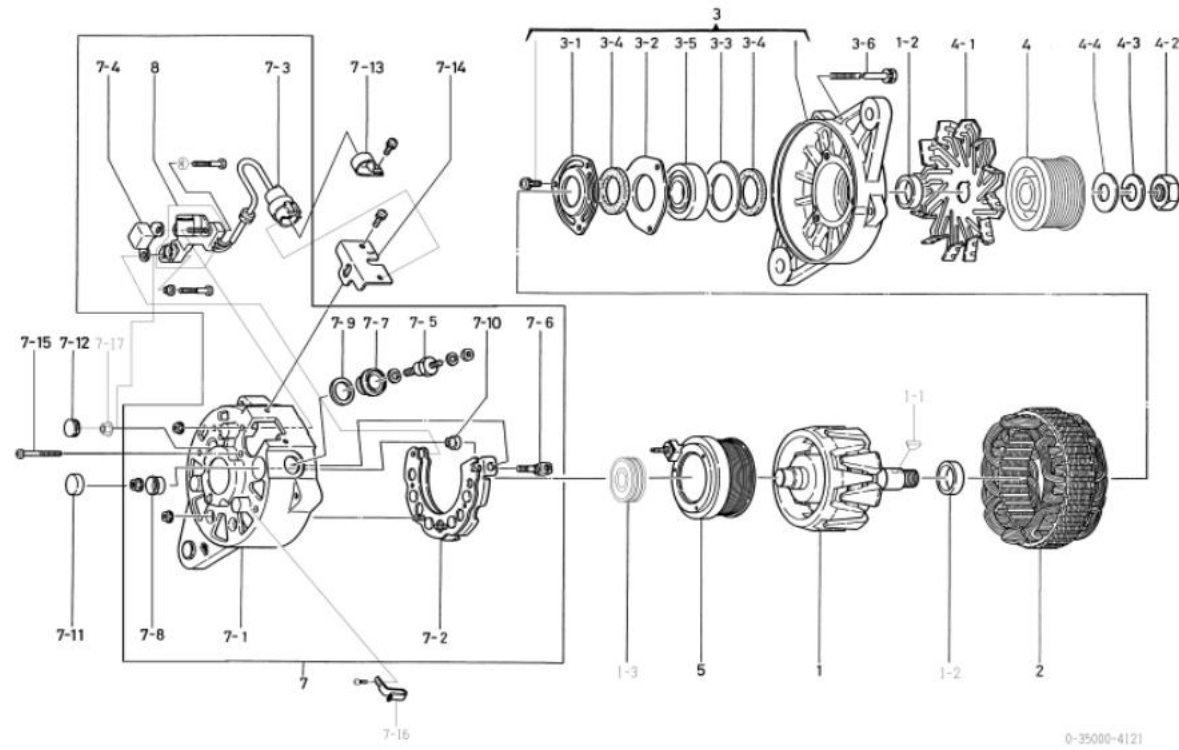

oem ગ્રાહક	કોમ્પ્લેક્સ	oem ભાગો નંબર	૬૦૦-૮૨૫-૫૨૩૦
નોમિનલ આઉટ પુટ	24, 50A	સપ્લાય ટર્મ	૯૮.૦૫
વજન	૧૧ કિગ્રા	નિયમનકાર	બિલ્ટ-ઇન
એન્જિન મોડેલ SA.6.170F-2.0			
વાહન	૫1100-6 નો પરિચય		
ડિઝાઇન રેકોર્ડ 4180 4181	કનેક્ટ બાર, ફીલ્ડ કોઇલ, કન્ટ્રોલર બદલાયા		
નોંધ	<p>૧૯ ટાઇપ વી બેલ્ટ સિંગલ પીક (ક્લેનર)</p> <p>ઘડિયાળની દિશામાં પરિભ્રમણ</p> <p>પુલી 0-35000-4011 થી અલગ છે.</p> <p>નવીનતમ મોડેલ 0-35000-4182 છે. જોકે, આવા ઘટકો છે</p> <p>રોટર એસી, કોલર, સ્ટેટર એસી, ફરન્ટ બ્રેકેટ તરીકે સુસંગત નથી.</p> <p>એસી, પુલી, પુલી નટ, ફીલ્ડ કોઇલ કંપની, પાછળનો કૌસ અને કવર.</p> <p>0-35000-4181, 4182 પોતાના અનન્ય ભાગોનો ઉપયોગ કરવો જોઈએ.</p> <p>અલ્ટરનેટર એસીનો જૂનો / નવો ભાગ નંબર ક્રેવી રીતે ઓળખવો:</p> <p>જૂનો મોડેલ પુલીને ઠીક કરવા માટે સાદા વોલિંગ મશીન, સ્પ્રિંગ વોલિંગ મશીન અને બદામનો ઉપયોગ કરે છે.</p> <p>નવા મોડેલમાં પુલીને ઠીક કરવા માટે ફ્લેજ નટનો ઉપયોગ કરવામાં આવ્યો છે.</p>		

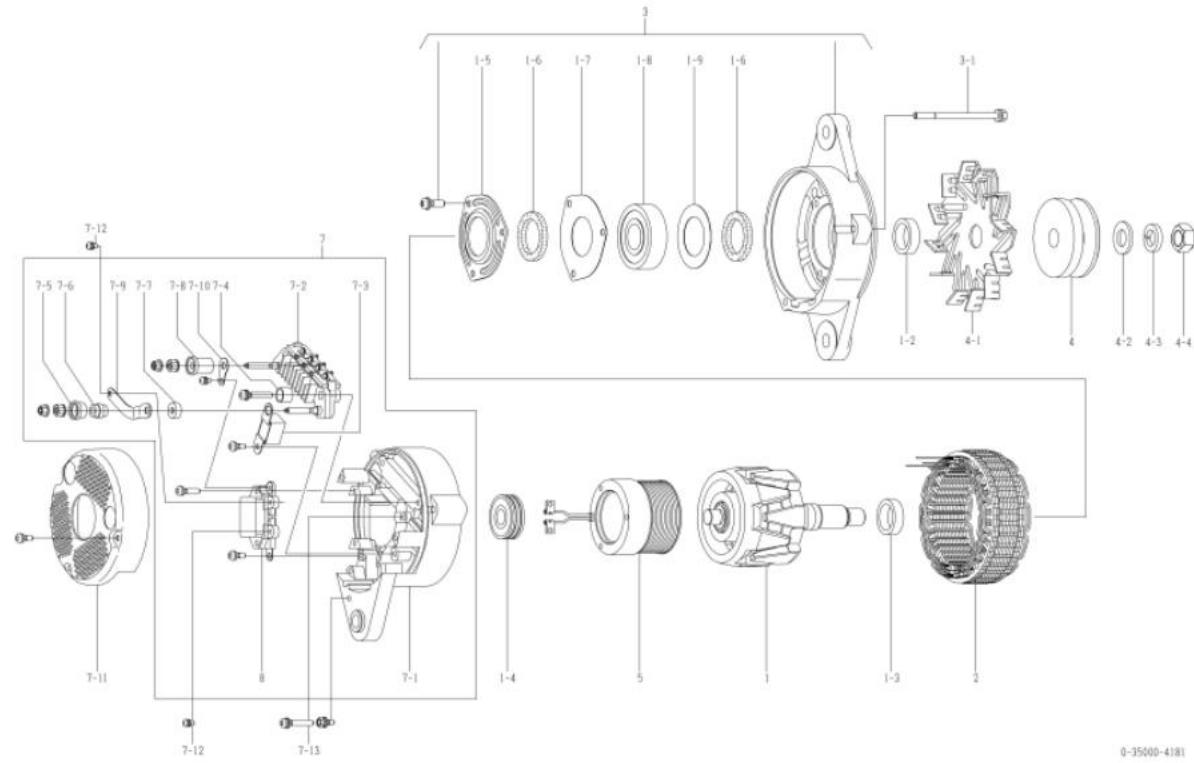

નથી	ભાગો નંબર	મેકર ભાગો નં.	વર્ણન	જથ્થો	યાદી કિંમત	નોંધ
૧	0-35100-0300		રોટર એસી	૧		
૧-૨	૧-૩૩૯૨૩-૦૭૯૦		કોલર	૧		
૧-૩	0-35923-0160		કોલર	૧		
૧-૪	૦-૦૯૨૦૧-૦૯૮૦		બોલ બેરિંગ	૧		પાછળ
૧-૫	0-35926-0070		રિટેનર	૧		
૧-૬	0-35951-0060		પેકિંગ	૨		
૧-૭	0-35926-0090		રિટેનર	૧		
૧-૮	0-09201-0881		બોલ બેરિંગ	૧		આગળ
૧-૯	૧-૩૩૯૨૬-૦૭૩૦		રિટેનર	૧		
૨	0-35200-0440		સ્ટેટર એસી	૧		
૩	0-35300-0190 ની ફીલ્ડ		એફ. બ્રેકેટ એસી	૧		૧-૫ ૧-૯ સહિત
૩-૧	0-0275-06802 ની ફીલ્ડ		બોલ્ટ	૩		બોલ્ટ દ્વારા
૪	૦-૩૫૪૧૧-૦૭૬૦		પુલી	૧		
૪-૧	૦-૩૫૪૨૧-૦૧૭૦		ચાહક	૧		
૪-૨	૧-૦૩૩૦-૧૬૦૧૨		સાદો ધોબી	૧		
૪-૩	૧-૦૩૩૫-૧૬૦૦૨		વસંત ધોલાનું મશીન	૧		
૪-૪	0-0280-16022		નટ	૧		
૫	0-35120-0230		ફીલ્ડ કોઇલ કંપની	૧		
૭	0-35700-0822 ની ફીલ્ડ		આર. બ્રેકેટ એસી	૧		૭-૧ ૭-૧૦, ૮ સહિત
૭-૧	0-35710-1010		રીઅર બ્રેકેટ કંપની	૧		
૭-૨	0-35730-0510		રેક્ટિફાયર એસી	૧		
૭-૩	0-09170-2501		કન્ટ્રોલર	૧		
૭-૪	૦-૩૫૯૪૩-૦૧૭૦		ગ્રાડવું ગરમ કરો	૨		
૭-૫	0-35943-0150		ગ્રાડવું ગરમ કરો	૧		
૭-૬	0-35923-0130		કોલર	૧		
૭-૭	૦-૩૫૯૪૩-૦૧૬૦		ગ્રાડવું ગરમ કરો	૧		
૭-૮	૦-૩૫૯૪૩-૦૧૪૦		ગ્રાડવું ગરમ કરો	૧		
૭-૯	0-35784-0210		કનેક્ટ બાર	૧		
૭-૧૦	૦-૩૫૭૮૪-૦૨૯૦		કનેક્ટ બાર	૧		
૭-૧૧	0-35761-0250		કવર	૧		
૭-૧૨	0-09011-3540		સફરુ	૨		
૭-૧૩	0-0056-05302 ની ફીલ્ડ		સફરુ	૩		
૮	૦-૩૫૭૧૯-૦૨૦૧		રેગ્યુલેટર એસી	૧		

oem ગ્રાહક	કોમ્પ્લેક્સ	oem ભાગો નંબર	૬૦૦-૮૨૫-૫૨૩૧
નોમિનલ આઉટ પુટ	24, 50A	સપ્લાય ટર્મ	૧૦.૦૧~
વજન	૧૧ કિગ્રા	નિયમનકાર	બિલ્ટ-ઇન
એનજિન મોડેલ SA6.170r-2o			
વાહન	૫1100-6 નો પરિચય		
ડિઝાઇન રેકોર્ડ 4180 □ 4181	કનેક્ટ બાર, ફીલ્ડ કોઇલ, કન્ટ્રોલ્સ બદલાયા રોટર એસી, કોલર, સ્ટેટર એસી, એફ. બ્રેકેટ એસી, પુલી, પુલી નટ, ફીલ્ડ કોઇલ કંપની, આર. બ્રેકેટ, કવર બદલાયેલ		
નોંધ	૧૯ ટાઇપ વી બેલ્ટ સિંગલ પીક (ફ્લેન્ટ્સ) ઘડિયાળની દિશામાં પરિભ્રમણ પુલી 0-35000-4012 થી અલગ છે. જૂનું મોડેલ 0-35000-4181 છે. જોકે, આવા ઘટકો છે રોટર એસી, કોલર, સ્ટેટર એસી, ફ્લેન્ટ બ્રેકેટ તરીકે સુસંગત નથી. એસી, પુલી, પુલી નટ, ફીલ્ડ કોઇલ કંપની, પાછળનો ક્રૌસ અને કવર. 0-35000-4181, 4182 પોતાના અનન્ય ભાગોનો ઉપયોગ કરવો જોઈએ. અલ્ટરનેટર એસીનો જૂનો / નવો ભાગ નંબર કેવી રીતે ઓળખવો: જૂનો મોડેલ પુલીને ઠીક કરવા માટે સાદા વોલ્ટિંગ મશીન, સ્પ્રિંગ વોલ્ટિંગ મશીન અને બદામનો ઉપયોગ કરે છે. નવા મોડેલમાં પુલીને ઠીક કરવા માટે ફ્લેન્ટ નટનો ઉપયોગ કરવામાં આવ્યો છે.		

નથી	ભાગો નંબર	મેકર ભાગો નં.	વર્ણન	જથ્થો	યાદી કિંમત	નોંધ
૧	0-35100-0418		રોટર એસી	૧		
૧-૨	૧-૩૩૯૨૩-૦૨૪૦		કોલર	૧		
૧-૩	0-35923-0160		કોલર	૧		
૧-૪	૦-૦૯૨૦૧-૦૯૮૦		બોલ બેરિંગ	૧		પાછળ
૧-૫	0-35926-0070		રિટેનર	૧		
૧-૬	0-35951-0060		પેકિંગ	૨		
૧-૭	0-35926-0090		રિટેનર	૧		
૧-૮	0-09201-1450		બોલ બેરિંગ	૧		આગળ
૧-૯	૧-૩૩૯૨૬-૦૭૩૦		રિટેનર	૧		
૨	0-35200-0528 ની ક્રીવરૂસ		સ્ટેટર એસી	૧		
૩	0-35300-0450 ની ક્રીવરૂસ		એફ. બ્રેકેટ એસી	૧		૧-૫□૧-૯ સહિત
૩-૧	0-0275-06802 ની ક્રીવરૂસ		બોલ્ટ	૩		બોલ્ટ દ્વારા
૪	૦-૩૫૪૧૧-૦૭૬૪		પુલી	૧		
૪-૧	૦-૩૫૪૨૧-૦૧૭૦		ચાહક	૧		
૪-૪	0-09006-0730		નટ	૧		
૫	0-35120-0528		ફીલ્ડ કોઇલ કંપની	૧		
૭	0-35700-1160		આર. બ્રેકેટ એસી	૧		૭-૧□૭-૧૦, ૮ સહિત
૭-૧	૦-૩૫૭૧૦-૧૩૫૦		રીઅર બ્રેકેટ કંપની	૧		
૭-૨	0-35730-0510		રેક્ટિફાયર એસી	૧		
૭-૩	0-09170-2501		કન્ટ્રોલ્સ	૧		
૭-૪	૦-૩૫૯૪૩-૦૧૭૦		ગ્રાડવું ગરમ કરો	૨		
૭-૫	૦-૩૫૯૪૩-૦૧૫૪		ગ્રાડવું ગરમ કરો	૧		
૭-૬	૦-૩૫૯૨૩-૦૧૩૪		કોલર	૧		
૭-૭	૦-૩૫૯૪૩-૦૧૬૦		ગ્રાડવું ગરમ કરો	૧		
૭-૮	૦-૩૫૯૪૩-૦૧૪૦		ગ્રાડવું ગરમ કરો	૧		
૭-૯	0-35784-0210		કનેક્ટ બાર	૧		
૭-૧૦	૦-૩૫૭૮૪-૦૨૯૦		કનેક્ટ બાર	૧		
૭-૧૧	૦-૩૫૭૯૧-૦૩૧૮		કવર	૧		
૭-૧૨	0-09011-3540		સફરુ	૨		
૭-૧૩	0-0056-05302 ની ક્રીવરૂસ		સફરુ	૩		
8	૦-૩૫૭૧૯-૦૨૦૧		રેગ્યુલેટર એસી	૧		

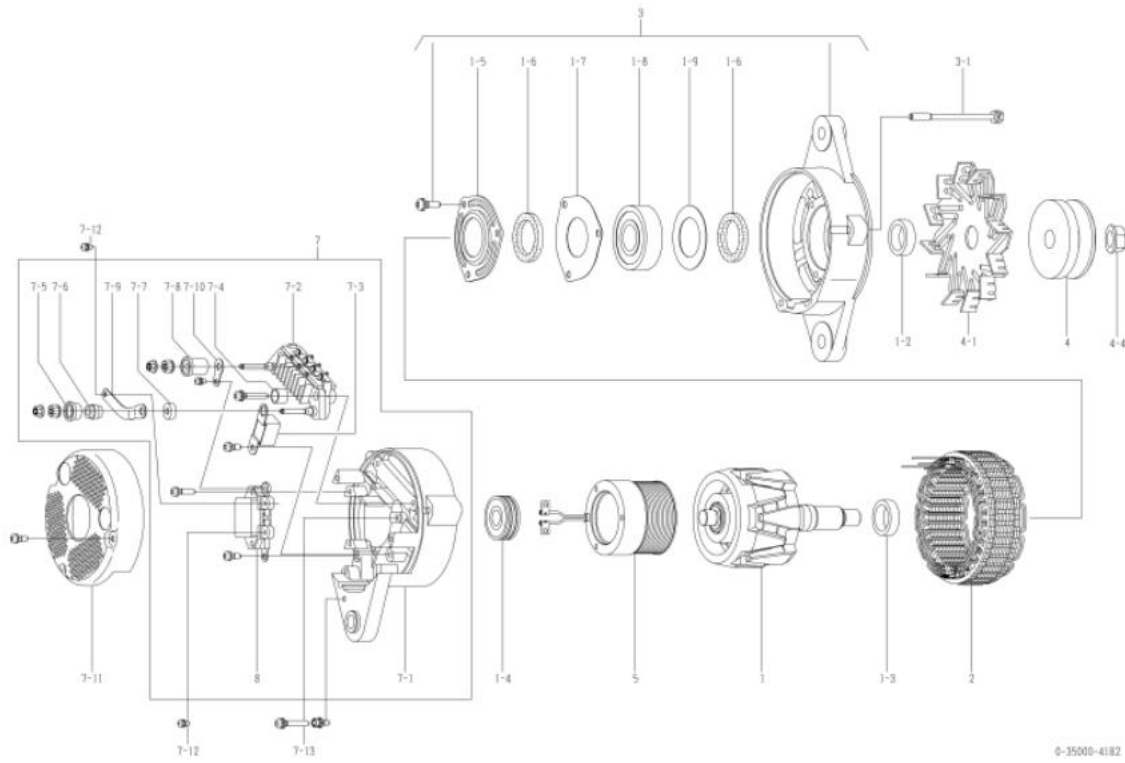

OEM ગ્રાહક	કોમ્પોનન્ટ	OEM ભાગો નંબર	૬૦૦-૮૨૫-૬૧૧૦
નોમિનલ આઉટ પુટ	24, 60A	સપ્લાય ટર્મ	૯૮.૧૧~
વજન	૧૧ કિલો	નિયમનકાર	બિલ્ટ-ઇન
એનજિન મોડેલ SA60140E-2A, SA60140E-2B, અન્ય	155A-3, 155A-5, અન્ય		
વાહન			
ડિઝાઇન રેકોર્ડ			
નોંધ	<p>૧૦ ટાઇપ વી બેલ્ટ ડબલ પીક્સ</p> <p>ઘડિયાળની વિરુદ્ધ દિશામાં પરિભ્રમણ</p> <p>નવીનતમ મોડેલ 0-35000-4221 છે. જોકે, આવા ઘટકો છે</p> <p>રોટર એસી, કોલર, સ્ટેટર એસી, ફરન્ટ બ્લેકેટ તરીકે સુસંગત નથી.</p> <p>એસી, પુલી, પુલી નટ, ફીલ્ડ કોઇલ કંપની, પાછળનો કૌસ અને કવર.</p> <p>0-35000-4220, 4221 પોતાના અનન્ય ભાગોનો ઉપયોગ કરવો જોઈએ.</p> <p>અલ્ટરનેટર એસીનો જૂનો / નવો ભાગ નંબર કેવી રીતે ઓળખવો:</p> <p>જૂનો મોડેલ પુલીને ઠીક કરવા માટે સાદા વોલિંગ મશીન, સ્પ્રિંગ વોલિંગ મશીન અને બદામનો ઉપયોગ કરે છે.</p> <p>નવા મોડેલમાં પુલીને ઠીક કરવા માટે ફ્લેજ નટનો ઉપયોગ કરવામાં આવ્યો છે.</p>		

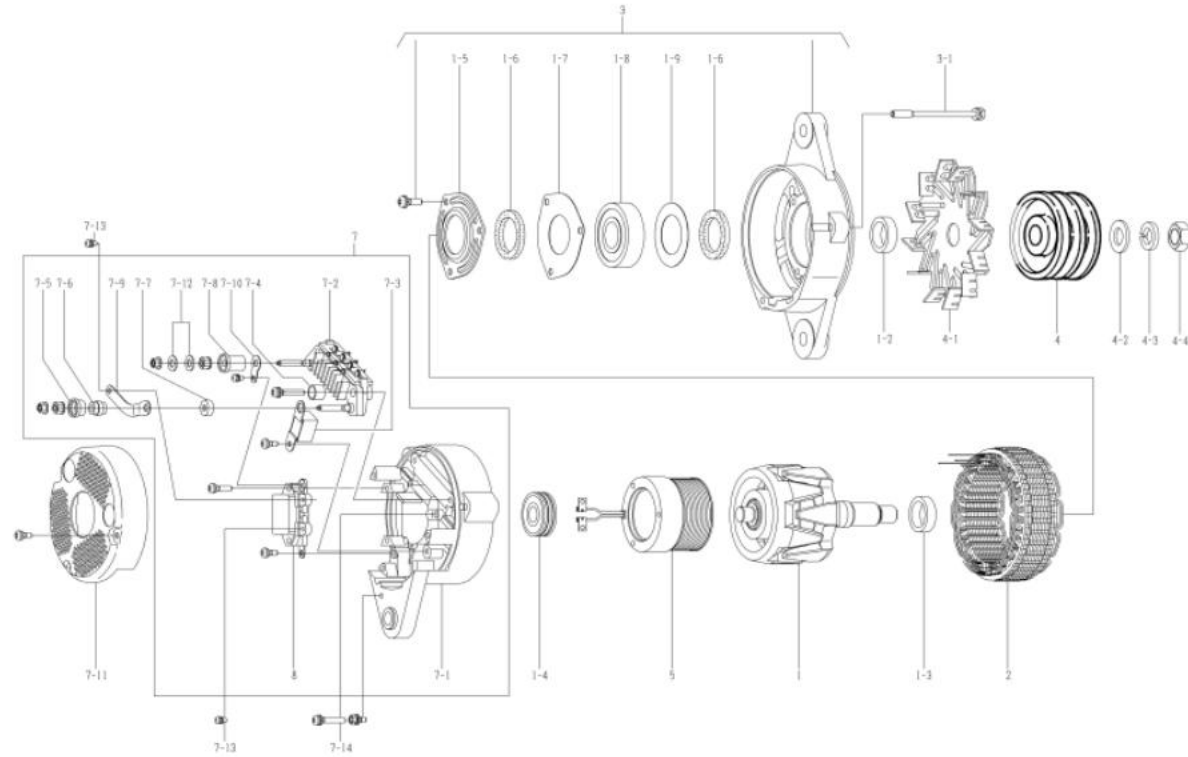

નથી	ભાગો નંબર	મેકર ભાગો નં.	વર્ણન	જથ્થો	યાદી કિંમત	નોંધ
૧	0-35100-0300		રોટર એસી	૧		
૧-૨	૧-૩૩૯૨૩-૦૭૯૦		કોલર	૧		
૧-૩	0-35923-0160		કોલર	૧		
૧-૪	૦-૦૯૨૦૧-૦૯૮૦		બોલ બેરિંગ	૧		પાછળ
૧-૫	0-35926-0070		રિટેનર	૧		
૧-૬	0-35951-0060		પેકિંગ	૨		
૧-૭	0-35926-0090		રિટેનર	૧		
૧-૮	0-09201-1140		બોલ બેરિંગ	૧		આગળ
૧-૯	૧-૩૩૯૨૬-૦૭૩૦		રિટેનર	૧		
૨	0-35200-0460		સ્ટેટર એસી	૧		
૩	0-35300-0350 ની ફીલ્ડ વ્હીલ		એફ. બ્લેકેટ એસી	૧		૧-૫ ૧-૯ સહિત
૩-૧	0-0275-06802 ની ફીલ્ડ વ્હીલ		બોલ્ટ	૩		બોલ્ટ દ્વારા
૪	૦-૩૫૪૧૧-૦૬૩૧		પુલી	૧		
૪-૧	૦-૩૫૪૨૧-૦૨૩૦		ચાહક	૧		
૪-૨	0-09057-0230		વોલ્ટર	૧		
૪-૩	૧-૦૩૩૫-૧૬૦૦૨		વસંત ધોલાનું મશીન	૧		
૪-૪	0-0280-16022		નટ	૧		
૫	0-35120-0290		ફીલ્ડ કોઇલ કંપની	૧		
૭	0-35700-0921		આર. બ્લેકેટ એસી	૧		INC 7-107-10, 7-12, 8
૭-૧	0-35710-1010		રીઅર બ્લેકેટ કંપની	૧		
૭-૨	0-35730-0700		રેક્ટિફાયર એસી	૧		
૭-૩	0-09170-2501		ફરન્ટ બ્લેકેટ	૧		
૭-૪	૦-૩૫૯૪૩-૦૧૭૦		જાડવું ગરમ કરો	૨		
૭-૫	0-35943-0150		જાડવું ગરમ કરો	૧		
૭-૬	0-35923-0130		કોલર	૧		
૭-૭	૦-૩૫૯૪૩-૦૧૬૦		જાડવું ગરમ કરો	૧		
૭-૮	૦-૩૫૯૪૩-૦૧૪૦		જાડવું ગરમ કરો	૧		
૭-૯	0-35784-0210		ફરન્ટ બ્લેકેટ	૧		
૭-૧૦	૦-૩૫૭૮૪-૦૨૯૦		ફરન્ટ બ્લેકેટ	૧		
૭-૧૧	0-35761-0250		કવર	૧		
૭-૧૨	0-09057-0220		વોલ્ટર	૨		
૭-૧૩	0-09011-3540		સ્ક્રૂ	૨		
૭-૧૪	0-0056-05302 ની ફીલ્ડ વ્હીલ		સ્ક્રૂ	૩		
8	૦-૩૫૭૧૯-૦૨૧૧		રેગ્યુલેટર એસી	૧		

oem ગ્રાહક	કોમ્પ્લેક્સ	oem ભાગો નંબર	૬૦૦-૮૨૫-૬૧૧૧
નોમિનલ આઉટ પુટ	24, 60A	સપ્લાય ટર્મ	૧૦,૦૧~
વજન	૧૧ કિલો	નિયમનકાર	બિલ્ટ-ઇન
એન્ટિ-ફ્રીઝ મોડેલ ૬૬૦140-2, ૬૬૦140-2a, અન્ય			
વાહન	૦155A-3, ૦155A-5, અન્ય		
ડિઝાઇન રેકોર્ડ 4220 □ 4221		રોટર એસી, કોલર, સ્ટેટર એસી, એફ. બ્રેકેટ એસી, પુલી, પુલી નટ, ફીલ્ડ કોઇલ કંપની, આર. બ્રેકેટ, કવર બદલાયેલ	
નોંધ	<p>૧૦ ટાઇપ વી બેલ્ટ ડબલ પીક્સ ઘડિયાળની વિરુદ્ધ દિશામાં પરિભ્રમણ</p> <p>જૂનું મોડેલ 0-35000-4220 છે. જોકે, આવા ઘટકો છે રોટર એસી, કોલર, સ્ટેટર એસી, ફરન્ટ બ્રેકેટ તરીકે સુસંગત નથી. એસી, પુલી, પુલી નટ, ફીલ્ડ કોઇલ કંપની, પાછળનો કોસ અને કવર. 0-35000-4220, 4221 પોતાના અનન્ય ભાગોનો ઉપયોગ કરવો જોઈએ. અલ્ટરનેટર એસીનો જૂનો / નવો ભાગ નંબર કેવી રીતે ઓળખવો: જૂનો મોડેલ પુલીને ઠીક કરવા માટે સાદા વોલિંગ મશીન, સ્પ્રિંગ વોલિંગ મશીન અને બદામનો ઉપયોગ કરે છે. નવા મોડેલમાં પુલીને ઠીક કરવા માટે ફ્લેજ નટનો ઉપયોગ કરવામાં આવ્યો છે.</p>		

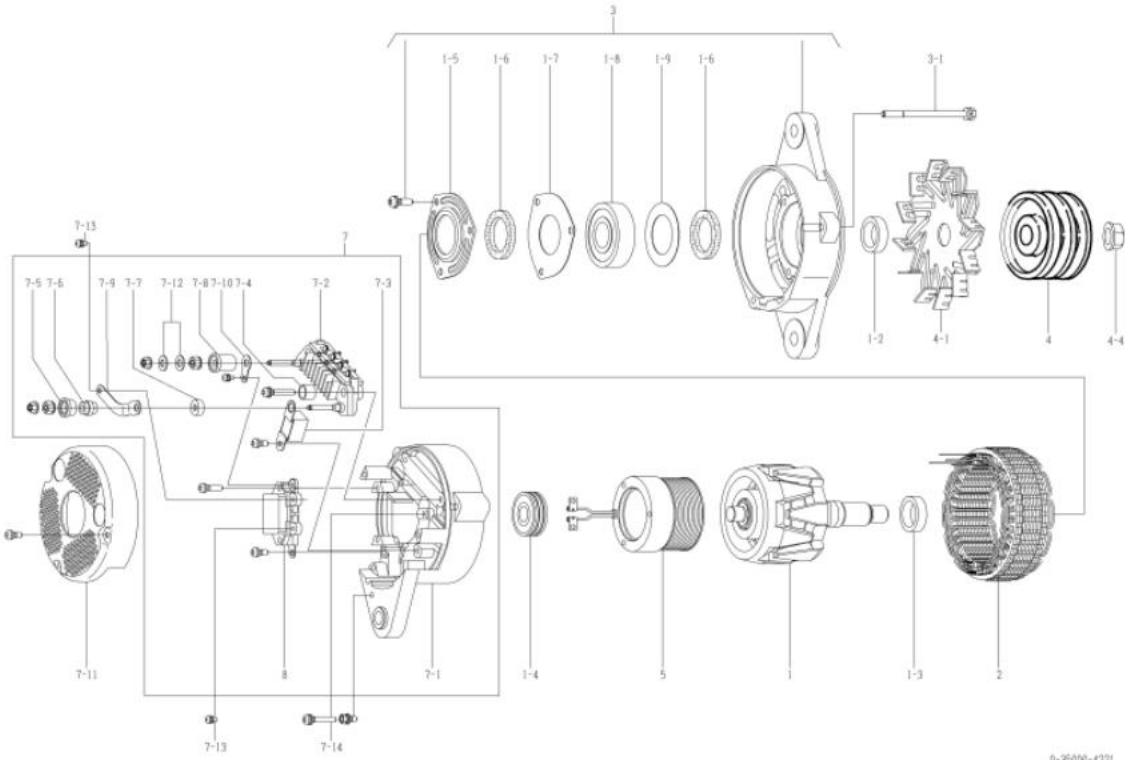

0-35000-4221

નથી	ભાગો નંબર	મેકર ભાગો નં.	વર્ણન	જથ્થો	યાદી કિંમત	નોંધ
૧	0-35100-0418		રોટર એસી	૧		
૧-૨	૧-૩૩૬૨૩-૦૨૪૦		કોલર	૧		
૧-૩	0-35923-0160		કોલર	૧		
૧-૪	૦-૦૮૨૦૧-૦૮૮૦		બોલ બેરિંગ	૧		પાછળ
૧-૫	0-35926-0070		રિટેનર	૧		
૧-૬	0-35951-0060		પેકિંગ	૨		
૧-૭	0-35926-0090		રિટેનર	૧		
૧-૮	0-09201-1450		બોલ બેરિંગ	૧		આગળ
૧-૯	૧-૩૩૮૨૬-૦૭૩૦		રિટેનર	૧		
૨	0-35200-0528 ની ફીલ્ડ વ્હીલ		સ્ટેટર એસી	૧		
૩	0-35300-0450 ની ફીલ્ડ વ્હીલ		એફ. બ્રેકેટ એસી	૧		૧-૫ □ ૧-૮ સહિત
૩-૧	0-0275-06802 ની ફીલ્ડ વ્હીલ		બોલ્ટ	૩		બોલ્ટ દ્વારા
૪	૦-૩૫૪૧૧-૦૬૩૮		પુલી	૧		
૪-૧	૦-૩૫૪૨૧-૦૨૩૦		ચાહક	૧		
૪-૪	0-09006-0730		નટ	૧		
૫	0-35120-0528		ફીલ્ડ કોઇલ કંપની	૧		
૭	0-35700-1170		આર. બ્રેકેટ એસી	૧		૭-૧ □ ૭-૧૦, ૭-૧૨, ૮ સહિત
૭-૧	૦-૩૫૭૧૦-૧૩૫૦		રીઅર બ્રેકેટ કંપની	૧		
૭-૨	0-35730-0700		રેક્ટિફાયર એસી	૧		
૭-૩	0-09170-2501		ફ્રન્ટ બ્રેકેટ	૧		
૭-૪	૦-૩૫૬૪૩-૦૧૭૦		ગ્રાડવું ગરમ કરો	૨		
૭-૫	૦-૩૫૬૪૩-૦૧૫૪		ગ્રાડવું ગરમ કરો	૧		
૭-૬	૦-૩૫૬૨૩-૦૧૩૪		કોલર	૧		
૭-૭	૦-૩૫૬૪૩-૦૧૬૦		ગ્રાડવું ગરમ કરો	૧		
૭-૮	૦-૩૫૬૪૩-૦૧૪૦		ગ્રાડવું ગરમ કરો	૧		
૭-૯	0-35784-0210		ફ્રન્ટ બાર	૧		
૭-૧૦	૦-૩૫૭૮૪-૦૨૬૦		ફ્રન્ટ બાર	૧		
૭-૧૧	૦-૩૫૭૬૧-૦૩૧૮		કવર	૧		
૭-૧૨	0-09057-0220		વોશર	૨		
૭-૧૩	0-09011-3540		સ્ક્રૂ	૨		
૭-૧૪	0-0056-05302 ની ફીલ્ડ વ્હીલ		સ્ક્રૂ	૩		
૮	૦-૩૫૭૧૯-૦૨૦૧		રેગ્યુલેટર એસી	૧		

OEM ગ્રાહક	કોમ્પ્લેક્સ	OEM ભાગો નંબર	૬૦૦-૮૨૫-૬૧૨૦
નોમિનલ આઉટ પુટ	24, 60A	સપ્લાય ટર્મ	૯૮.૧૧~
વજન	૧૧ કિલો	નિયમનકાર	બિલ્ટ-ઇન
એન્જિન મોડેલ	૫૬૦108 નો પરિચય		
વાહન	૫૫100-3, અન્ય		
ડિઝાઇન રેકોર્ડ			
નોંધ	<p>૧૭ ટાઇપ વી બેલ્ટ ડબલ પીક્સ ઘડિયાળની દિશામાં પરિભ્રમણ પુલી અને પંખો 0-35000-4220 થી અલગ છે. નવીનતમ મોડેલ 0-35000-4231 છે. જોકે, આવા ઘટકો છે રોટર એસી, કોલર, સ્ટ્રેટર એસી, ફરન્ટ બ્લેકેટ તરીકે સુસંગત નથી. એસી, પુલી, પુલી નટ, ફીલ્ડ કોઇલ કંપની, પાછળનો કૌસ અને કવર. 0-35000-4230, 4231 પોતાના અનન્ય ભાગોનો ઉપયોગ કરવો જોઈએ. અલ્ટરનેટર એસીનો જૂનો / નવો ભાગ નંબર કેવી રીતે ઓળખવો: જૂનો મોડેલ પુલીને ઠીક કરવા માટે સાદા વોલિંગ મશીન, સ્પ્રિંગ વોલિંગ મશીન અને બદામનો ઉપયોગ કરે છે. નવા મોડેલમાં પુલીને ઠીક કરવા માટે ફ્લેજ નટનો ઉપયોગ કરવામાં આવ્યો છે.</p>		

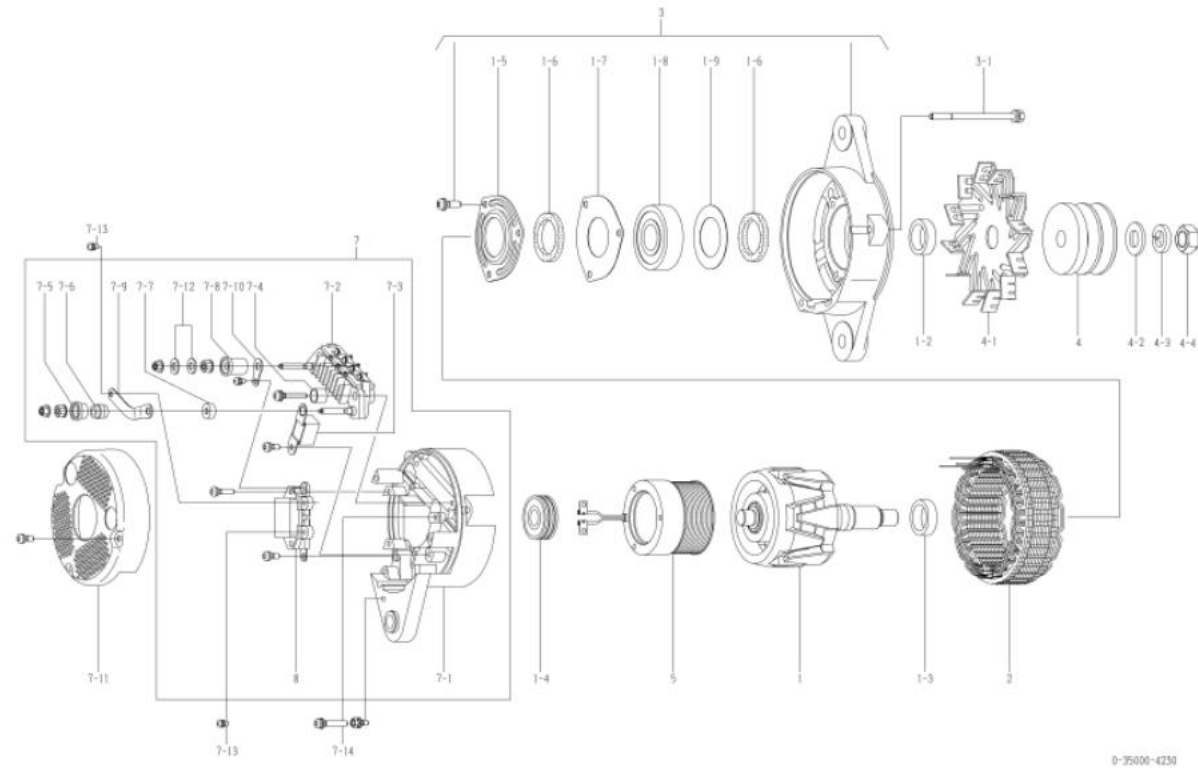

નથી	ભાગો નંબર	મેકર ભાગો નં.	વર્ણન	જથ્થો	યાદી કિંમત	નોંધ
૧	0-35100-0300		રોટર એસી	૧		
૧-૨	૧-૩૩૯૨૩-૦૭૯૦		કોલર	૧		
૧-૩	0-35923-0160		કોલર	૧		
૧-૪	૦-૦૯૨૦૧-૦૯૮૦		બોલ બેરિંગ	૧		પાછળ
૧-૫	0-35926-0070		રિટેનર	૧		
૧-૬	0-35951-0060		પેકિંગ	૨		
૧-૭	0-35926-0090		રિટેનર	૧		
૧-૮	0-09201-1140		બોલ બેરિંગ	૧		આગળ
૧-૯	૧-૩૩૯૨૬-૦૭૩૦		રિટેનર	૧		
૨	0-35200-0460		સ્ટ્રેટર એસી	૧		
૩	0-35300-0350 ની ક્રીવરૂસ		એક. બ્લેકેટ એસી	૧		૧-૫ ૧-૯ સહિત
૩-૧	0-0275-06802 ની ક્રીવરૂસ		બોલ્ટ	૩		બોલ્ટ દ્વારા
૪	૦-૩૫૪૧૧-૦૫૯૦		પુલી	૧		
૪-૧	૦-૩૫૪૨૧-૦૨૪૦		ચાહક	૧		
૪-૨	0-09057-0230		વોશર	૧		
૪-૩	૧-૦૩૩૫-૧૬૦૦૨		વસંત ધોલાનું મશીન	૧		
૪-૪	0-0280-16022		નટ	૧		
૫	0-35120-0290		ફીલ્ડ કોઇલ કંપની	૧		
૭	0-35700-0921		આર. બ્લેકેટ એસી	૧		INC 7-107-10, 7-12, 8
૭-૧	0-35710-1010		રીઅર બ્લેકેટ કંપની	૧		
૭-૨	0-35730-0700		રેક્ટિફાયર એસી	૧		
૭-૩	0-09170-2501		ફરન્ટ સ્ક્રી	૧		
૭-૪	૦-૩૫૯૪૩-૦૧૭૦		ઝાડવું ગરમ કરો	૨		
૭-૫	0-35943-0150		ઝાડવું ગરમ કરો	૧		
૭-૬	0-35923-0130		કોલર	૧		
૭-૭	૦-૩૫૯૪૩-૦૧૬૦		ઝાડવું ગરમ કરો	૧		
૭-૮	૦-૩૫૯૪૩-૦૧૪૦		ઝાડવું ગરમ કરો	૧		
૭-૯	0-35784-0210		ફરન્ટ બાર	૧		
૭-૧૦	૦-૩૫૭૮૪-૦૨૯૦		ફરન્ટ બાર	૧		
૭-૧૧	0-35761-0250		કવર	૧		
૭-૧૨	0-09057-0220		વોશર	૨		
૭-૧૩	0-09011-3540		સફરું	૨		
૭-૧૪	0-0056-05302 ની ક્રીવરૂસ		સફરું	૩		
8	૦-૩૫૭૧૯-૦૨૧૧		રેગ્યુલેટર એસી	૧		

oem ગ્રાહક	કોમ્પ્લેક્સ	oem ભાગો નંબર	૬૦૦-૮૨૫-૬૧૨૧
નોમિનલ આઉટ પુટ	24, 60A	સપ્લાય ટર્મ	૦૯.૦૨
વજન	૧૧ કિલો	નિયમનકાર	બિલ્ટ-ઇન
એન્જિન મોડેલ	૬૦108 નો પરિચય		
વાહન	૧૦૦-૩, અન્ય		
ડિઝાઇન રેકોર્ડ 4230 4231		રોટર એસી, કોલર, સ્ટેટર એસી, એફ. બ્રેકેટ એસી, પુલી, પુલી નટ, ફીલ્ડ કોઇલ કંપની, આર. બ્રેકેટ, કવર બદલાયેલ	
નોંધ		૧૭ ટાઇપ વી બેલ્ટ ડબલ પીક્સ ઘડિયાળની દિશામાં પરિભ્રમણ પુલી અને પાંખો 0-35000-4221 થી અલગ છે. જૂનું મોડેલ 0-35000-4230 છે. જોકે, આવા ઘટકો છે રોટર એસી, કોલર, સ્ટેટર એસી, ફરન્ટ બ્રેકેટ તરીકે સુસંગત નથી. એસી, પુલી, પુલી નટ, ફીલ્ડ કોઇલ કંપની, પાછળનો કૌસ અને કવર. 0-35000-4230, 4231 પોતાના અનન્ય ભાગોનો ઉપયોગ કરવો જોઈએ. અલ્ટરનેટર એસીનો જૂનો / નવો ભાગ નંબર ક્રેવી રીતે ઓળખવો: જૂનો મોડેલ પુલીને ઠીક કરવા માટે સાદા વોલિંગ મશીન, સ્પ્રિંગ વોલિંગ મશીન અને બદામનો ઉપયોગ કરે છે. નવા મોડેલમાં પુલીને ઠીક કરવા માટે ફ્લેજ નટનો ઉપયોગ કરવામાં આવ્યો છે.	

નથી	ભાગો નંબર	મેકર ભાગો નં.	વર્ણન	જથ્થો	યાદી કિંમત	નોંધ
૧	0-35100-0418		રોટર એસી	૧		
૧-૨	૧-૩૩૬૨૩-૦૨૪૦		કોલર	૧		
૧-૩	0-35923-0160		કોલર	૧		
૧-૪	૦-૦૯૨૦૧-૦૯૮૦		બોલ બેરિંગ	૧		પાછળ
૧-૫	0-35926-0070		રિટેનર	૧		
૧-૬	0-35951-0060		પેકિંગ	૨		
૧-૭	0-35926-0090		રિટેનર	૧		
૧-૮	0-09201-1450		બોલ બેરિંગ	૧		આગળ
૧-૯	૧-૩૩૬૨૬-૦૭૩૦		રિટેનર	૧		
૨	0-35200-0528 ની ફીલ્ડ્સ		સ્ટેટર એસી	૧		
૩	0-35300-0450 ની ફીલ્ડ્સ		એફ. બ્રેકેટ એસી	૧		૧-૫ ૧-૯ સહિત
૩-૧	0-0275-06802 ની ફીલ્ડ્સ		બોલ્ટ	૩		બોલ્ટ દ્વારા
૪	૦-૩૫૪૧૧-૦૬૩૮		પુલી	૧		
૪-૧	૦-૩૫૪૨૧-૦૨૩૦		ચાહક	૧		
૪-૪	0-09006-0730		નટ	૧		
૫	0-35120-0528		ફીલ્ડ કોઇલ કંપની	૧		
૭	0-35700-1170		આર. બ્રેકેટ એસી	૧		૭-૧ ૭-૧૦, ૭-૧૨, ૮ સહિત
૭-૧	૦-૩૫૭૧૦-૧૩૫૦		રીઅર બ્રેકેટ કંપની	૧		
૭-૨	0-35730-0700		રેક્ટિફાયર એસી	૧		
૭-૩	0-09170-2501		ફરન્ટ બ્રેકેટ	૧		
૭-૪	૦-૩૫૬૪૩-૦૧૭૦		ઝાડવું ગરમ કરો	૨		
૭-૫	૦-૩૫૬૪૩-૦૧૫૪		ઝાડવું ગરમ કરો	૧		
૭-૬	૦-૩૫૬૨૩-૦૧૩૪		કોલર	૧		
૭-૭	૦-૩૫૬૪૩-૦૧૬૦		ઝાડવું ગરમ કરો	૧		
૭-૮	૦-૩૫૬૪૩-૦૧૪૦		ઝાડવું ગરમ કરો	૧		
૭-૯	0-35784-0210		ફરન્ટ બાર	૧		
૭-૧૦	૦-૩૫૭૮૪-૦૨૬૦		ફરન્ટ બાર	૧		
૭-૧૧	૦-૩૫૭૬૧-૦૩૧૮		કવર	૧		
૭-૧૨	0-09057-0220		વોલિંગ	૨		
૭-૧૩	0-09011-3540		સ્ક્રૂ	૨		
૭-૧૪	0-0056-05302 ની ફીલ્ડ્સ		સ્ક્રૂ	૩		
8	૦-૩૫૭૧૯-૦૨૦૧		રેગ્યુલેટર એસી	૧		

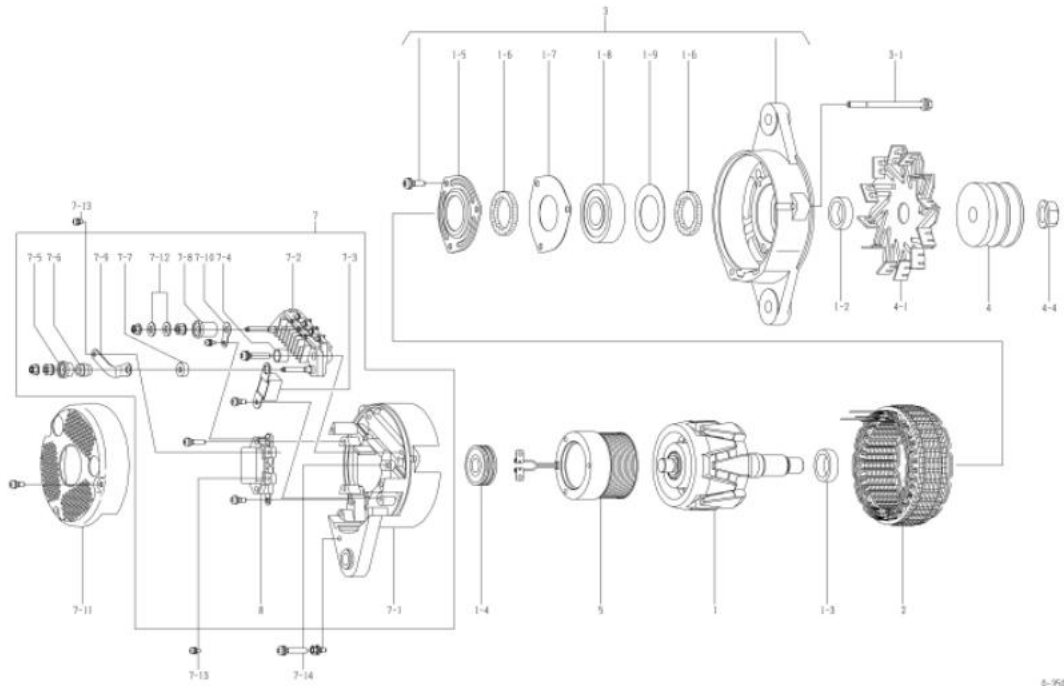

OEM ગ્રાહક	કોમ્પ્લેક્સ	OEM ભાગો નંબર	૬૦૦-૮૨૫-૬૧૩૦
નોમિનલ આઉટ પુટ	24, 60A	સપ્લાય ટર્મ	૯૮.૧૧~
વજન	૧૧ કિલો	નિયમનકાર	બિલ્ટ-ઇન
એનજિન મોડેલ 60170-2, અન્ય			
વાહન	૫૧૦૦-૧, અન્ય		
ડિઝાઇન રેકોર્ડ			
નોંધ	<p>૧૯ ટાઇપ વી બેલ્ટ સિંગલ પીક</p> <p>ઘડિયાળની દિશામાં પરિભ્રમણ</p> <p>પુલી અને પાંખો 0-35000-4220 થી અલગ છે.</p> <p>નવીનતમ મોડેલ 0-35000-4241 છે. જોકે, આવા ઘટકો છે</p> <p>રોટર એસી, કોલર, સ્ટ્રેટર એસી, ફરન્ટ બ્લેકેટ તરીકે સુસંગત નથી.</p> <p>એસી, પુલી, પુલી નટ, ફીલ્ડ કોઇલ કંપની, પાછળનો કૌસ અને કવર.</p> <p>0-35000-4240, 4241 પોતાના અનન્ય ભાગોનો ઉપયોગ કરવો જોઈએ.</p> <p>અલ્ટરનેટર એસીનો જૂનો / નવો ભાગ નંબર કેવી રીતે ઓળખવો:</p> <p>જૂનો મોડેલ પુલીને ઠીક કરવા માટે સાદા વોલિંગ મશીન, સ્પ્રિંગ વોલિંગ મશીન અને બદામનો ઉપયોગ કરે છે.</p> <p>નવા મોડેલમાં પુલીને ઠીક કરવા માટે ફ્લેજ નટનો ઉપયોગ કરવામાં આવ્યો છે.</p>		

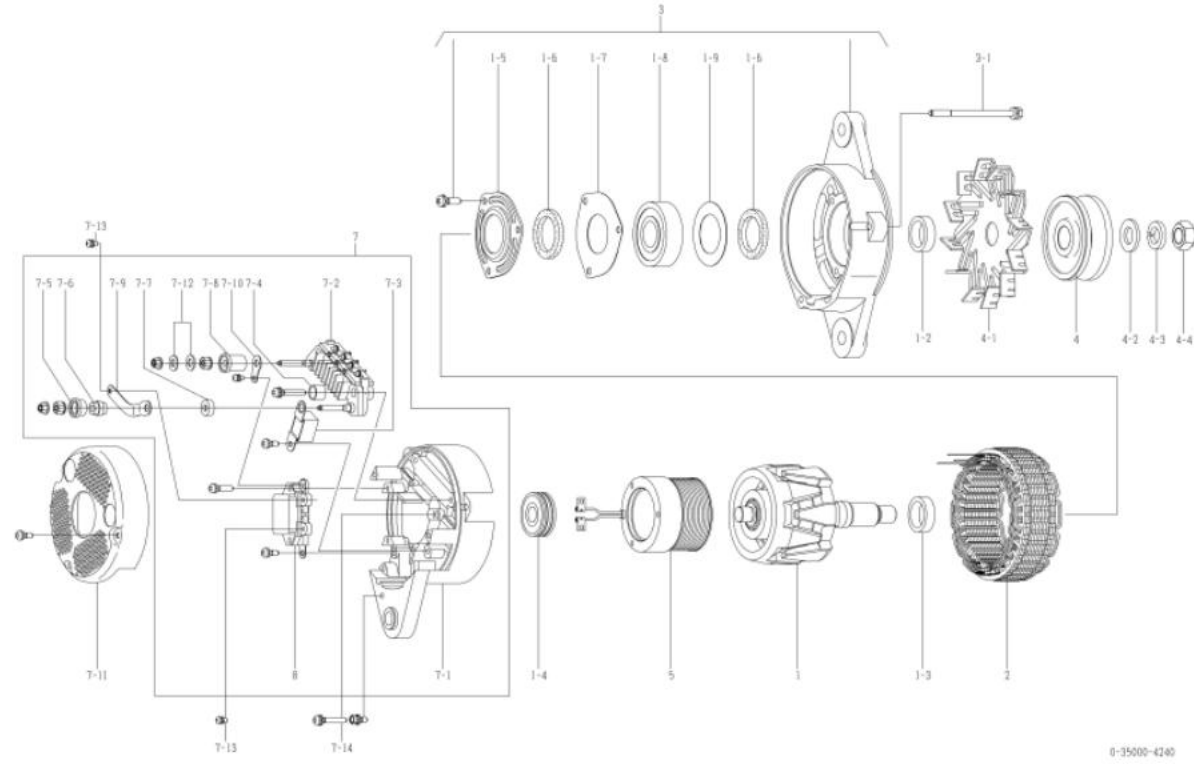

નથી	ભાગો નંબર	મેકર ભાગો નં.	વર્ણન	જથ્થો	યાદી કિંમત	નોંધ
૧	0-35100-0300		રોટર એસી	૧		
૧-૨	૧-૩૩૯૨૩-૦૭૯૦		કોલર	૧		
૧-૩	0-35923-0160		કોલર	૧		
૧-૪	૦-૦૯૨૦૧-૦૯૮૦		બોલ બેરિંગ	૧		પાછળ
૧-૫	0-35926-0070		રિટેનર	૧		
૧-૬	0-35951-0060		પેકિંગ	૨		
૧-૭	0-35926-0090		રિટેનર	૧		
૧-૮	0-09201-1140		બોલ બેરિંગ	૧		આગળ
૧-૯	૧-૩૩૯૨૬-૦૭૩૦		રિટેનર	૧		
૨	0-35200-0460		સ્ટ્રેટર એસી	૧		
૩	0-35300-0350 ની ક્રીવરૂસ		એફ. બ્લેકેટ એસી	૧		૧-૫ ૧-૯ સહિત
૩-૧	0-0275-06802 ની ક્રીવરૂસ		બોલ્ટ	૩		બોલ્ટ દ્વારા
૪	0-35411-0600		પુલી	૧		
૪-૧	૦-૩૫૪૨૧-૦૨૪૦		ચાહક	૧		
૪-૨	0-09057-0230		વોશર	૧		
૪-૩	૧-૦૩૩૫-૧૬૦૦૨		વસંત ધોલાનું મશીન	૧		
૪-૪	0-0280-16022		નટ	૧		
૫	0-35120-0290		ફીલ્ડ કોઇલ કંપની	૧		
૭	0-35700-0921		આર. બ્લેકેટ એસી	૧		INC 7-107-10, 7-12, 8
૭-૧	0-35710-1010		રીઅર બ્લેકેટ કંપની	૧		
૭-૨	0-35730-0700		રેક્ટિફાયર એસી	૧		
૭-૩	0-09170-2501		ફર્નિચર	૧		
૭-૪	૦-૩૫૯૪૩-૦૧૭૦		ઝાડવું ગરમ કરો	૨		
૭-૫	0-35943-0150		ઝાડવું ગરમ કરો	૧		
૭-૬	0-35923-0130		કોલર	૧		
૭-૭	૦-૩૫૯૪૩-૦૧૬૦		ઝાડવું ગરમ કરો	૧		
૭-૮	૦-૩૫૯૪૩-૦૧૪૦		ઝાડવું ગરમ કરો	૧		
૭-૯	0-35784-0210		ફર્નિચર બાર	૧		
૭-૧૦	૦-૩૫૭૮૪-૦૨૯૦		ફર્નિચર બાર	૧		
૭-૧૧	0-35761-0250		કવર	૧		
૭-૧૨	0-09057-0220		વોશર	૨		
૭-૧૩	0-09011-3540		સફરું	૨		
૭-૧૪	0-0056-05302 ની ક્રીવરૂસ		સફરું	૩		
8	૦-૩૫૭૧૯-૦૨૧૧		રેગ્યુલેટર એસી	૧		

oem ગ્રાહક	કોમ્પ્લેક્સ	oem ભાગો નંબર	૬૦૦-૮૨૫-૬૧૩૧
નોમિનલ આઉટ પુટ	24, 60A	સપ્લાય ટર્મ	૧૦,૦૧~
વજન	૧૧ કિલો	નિયમનકાર	બિલ્ટ-ઇન
એનજિન મોડેલ 66170-2, અન્ય			
વાહન	TC1000-1, અન્ય		
ડિઝાઇન રેકોર્ડ 4240 □ 4241		રોટર એસી, કોલર, સ્ટેટર એસી, એક. બ્રેકેટ એસી, પુલી, પુલી નટ, ફીલ્ડ કોઇલ કંપની, આર. બ્રેકેટ, કવર બદલાયેલ	
નોંધ		૧૯ ટાઇપ વી બેલ્ટ સિંગલ પીક ઘડિયાળની દિશામાં પરિભ્રમણ પુલી અને પાંખો 0-35000-4221 થી અલગ છે. PLD મોડેલ 0-35000-4240 છે. જો કે, આવા ઘટકો છે રોટર એસી, કોલર, સ્ટેટર એસી, ફરન્ટ બ્રેકેટ તરીકે સુસંગત નથી. એસી, પુલી, પુલી નટ, ફીલ્ડ કોઇલ કંપની, પાછળનો કૌસ અને કવર. 0-35000-4240, 4241 પોતાના અનન્ય ભાગોનો ઉપયોગ કરવો જોઈએ. અલ્ટરનેટર એસીનો જૂનો / નવો ભાગ નંબર કેવી રીતે ઓળખવો: જૂનો મોડેલ પુલીને ઠીક કરવા માટે સાદા વોલિંગ મશીન, સ્પ્રિંગ વોલિંગ મશીન અને બદામનો ઉપયોગ કરે છે. નવા મોડેલમાં પુલીને ઠીક કરવા માટે ફ્લેજ નટનો ઉપયોગ કરવામાં આવ્યો છે.	

નથી	ભાગો નંબર	મેકર ભાગો નં.	વર્ણન	જથ્થો	યાદી કિંમત	નોંધ
૧	0-35100-0418		રોટર એસી	૧		
૧-૨	૧-૩૩૬૨૩-૦૨૪૦		કોલર	૧		
૧-૩	0-35923-0160		કોલર	૧		
૧-૪	૦-૦૬૨૦૧-૦૬૮૦		બોલ બેરિંગ	૧		પાછળ
૧-૫	0-35926-0070		રિટેનર	૧		
૧-૬	0-35951-0060		પેકિંગ	૨		
૧-૭	0-35926-0090		રિટેનર	૧		
૧-૮	0-09201-1450		બોલ બેરિંગ	૧		આગળ
૧-૯	૧-૩૩૬૨૬-૦૭૩૦		રિટેનર	૧		
૨	0-35200-0528 ની ફીલ્ડ્સ		સ્ટેટર એસી	૧		
૩	0-35300-0450 ની ફીલ્ડ્સ		એક. બ્રેકેટ એસી	૧		૧-૫□૧-૯ સહિત
૩-૧	0-0275-06802 ની ફીલ્ડ્સ		બોલ્ટ	૩		બોલ્ટ દ્વારા
૪	૦-૩૫૪૧૧-૦૬૦૪		પુલી	૧		
૪-૧	૦-૩૫૪૨૧-૦૨૪૦		ચાહક	૧		
૪-૪	0-09006-0730		નટ	૧		
૫	0-35120-0528		ફીલ્ડ કોઇલ કંપની	૧		
૭	0-35700-1170		આર. બ્રેકેટ એસી	૧		૭-૧□૭-૧૦, ૭-૧૨, ૮ સહિત
૭-૧	૦-૩૫૭૧૦-૧૩૫૦		રીઅર બ્રેકેટ કંપની	૧		
૭-૨	0-35730-0700		રેક્ટિફાયર એસી	૧		
૭-૩	0-09170-2501		કન્ટ્રોલર	૧		
૭-૪	૦-૩૫૬૪૩-૦૧૭૦		ઝાડવું ગરમ કરો	૨		
૭-૫	૦-૩૫૬૪૩-૦૧૫૪		ઝાડવું ગરમ કરો	૧		
૭-૬	૦-૩૫૬૨૩-૦૧૩૪		કોલર	૧		
૭-૭	૦-૩૫૬૪૩-૦૧૬૦		ઝાડવું ગરમ કરો	૧		
૭-૮	૦-૩૫૬૪૩-૦૧૪૦		ઝાડવું ગરમ કરો	૧		
૭-૯	0-35784-0210		કન્ટ્રોલ વાર	૧		
૭-૧૦	૦-૩૫૭૮૪-૦૨૬૦		કન્ટ્રોલ વાર	૧		
૭-૧૧	૦-૩૫૭૬૧-૦૩૧૮		કવર	૧		
૭-૧૨	0-09057-0220		વોલિંગ	૨		
૭-૧૩	0-09011-3540		સ્ક્રૂ	૨		
૭-૧૪	0-0056-05302 ની ફીલ્ડ્સ		સ્ક્રૂ	૩		
૮	૦-૩૫૭૧૯-૦૨૦૧		રેગ્યુલેટર એસી	૧		
૭-૧૪	0-0056-05302 ની ફીલ્ડ્સ		સ્ક્રૂ	૩		
૮	૦-૩૫૭૧૯-૦૨૦૧		રેગ્યુલેટર એસી	૧		

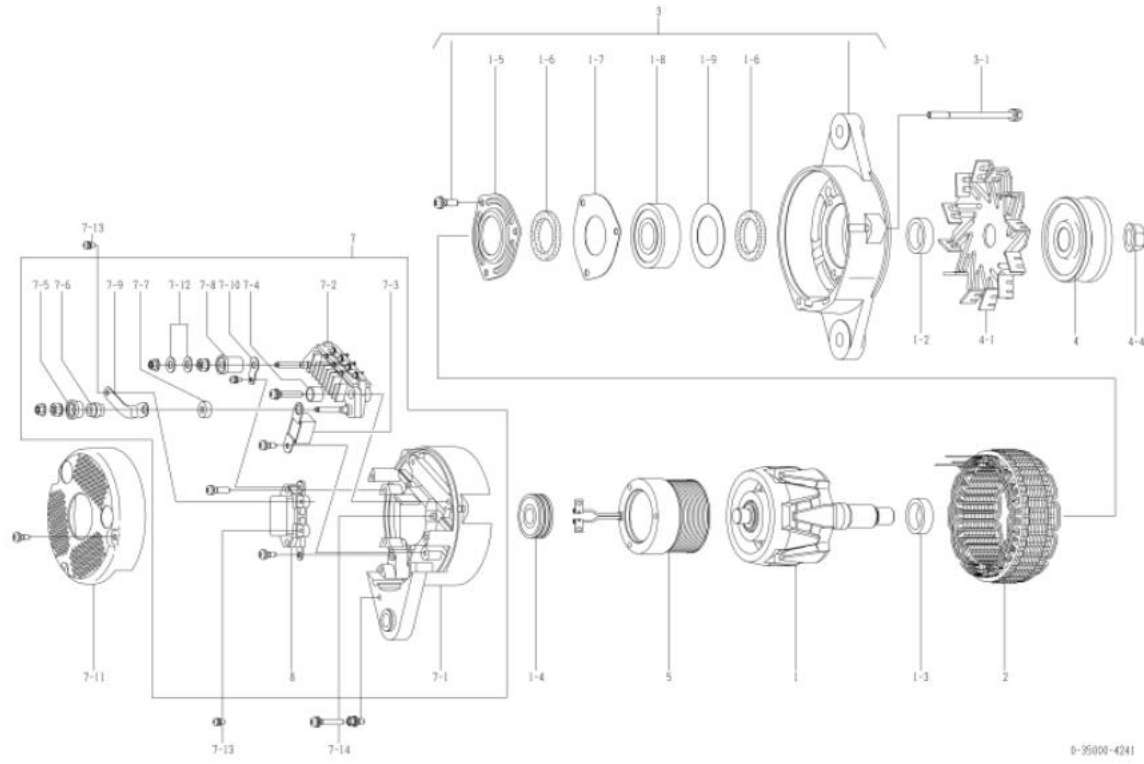

OEM ગ્રાહક	કોમ્પ્લેક્સ	OEM ભાગો નંબર	૬૦૦-૮૨૫-૬૧૫૦
નોમિનલ આઉટ પુટ	24, 60A	સપ્લાય ટર્મ	૯૮.૧૧~
વજન	૧૧ કિલો	નિયમનકાર	બિલ્ટ-ઇન
એન્જિન મોડેલ	6.125L-2 નો પરિચય		
વાહન	WA450-3		
ડિઝાઇન રેકોર્ડ			
નોંધ	<p>22 ટાઇપ વી બેલ્ટ ડબલ પીક્સ ઘડિયાળની દિશામાં પરિભ્રમણ પુલી અને પંખો 0-35000-4220 થી અલગ છે. નવીનતમ મોડેલ 0-35000-4251 છે. જોકે, આવા ઘટકો છે રોટર એસી, કોલર, સ્ટ્રેટર એસી, ફરન્ટ બ્લેકેટ તરીકે સુસંગત નથી. એસી, પુલી, પુલી નટ, ફીલ્ડ કોઇલ કંપની, પાછળનો કૌસ અને કવર. 0-35000-4250, 4251 પોતાના અનન્ય ભાગોનો ઉપયોગ કરવો જોઈએ. અલ્ટરનેટર એસીનો જૂનો / નવો ભાગ નંબર કેવી રીતે ઓળખવો: જૂનો મોડેલ પુલીને ઠીક કરવા માટે સાદા વોલિંગ મશીન, સ્પ્રિંગ વોલિંગ મશીન અને બદામનો ઉપયોગ કરે છે. નવા મોડેલમાં પુલીને ઠીક કરવા માટે ફ્લેજ નટનો ઉપયોગ કરવામાં આવ્યો છે.</p>		

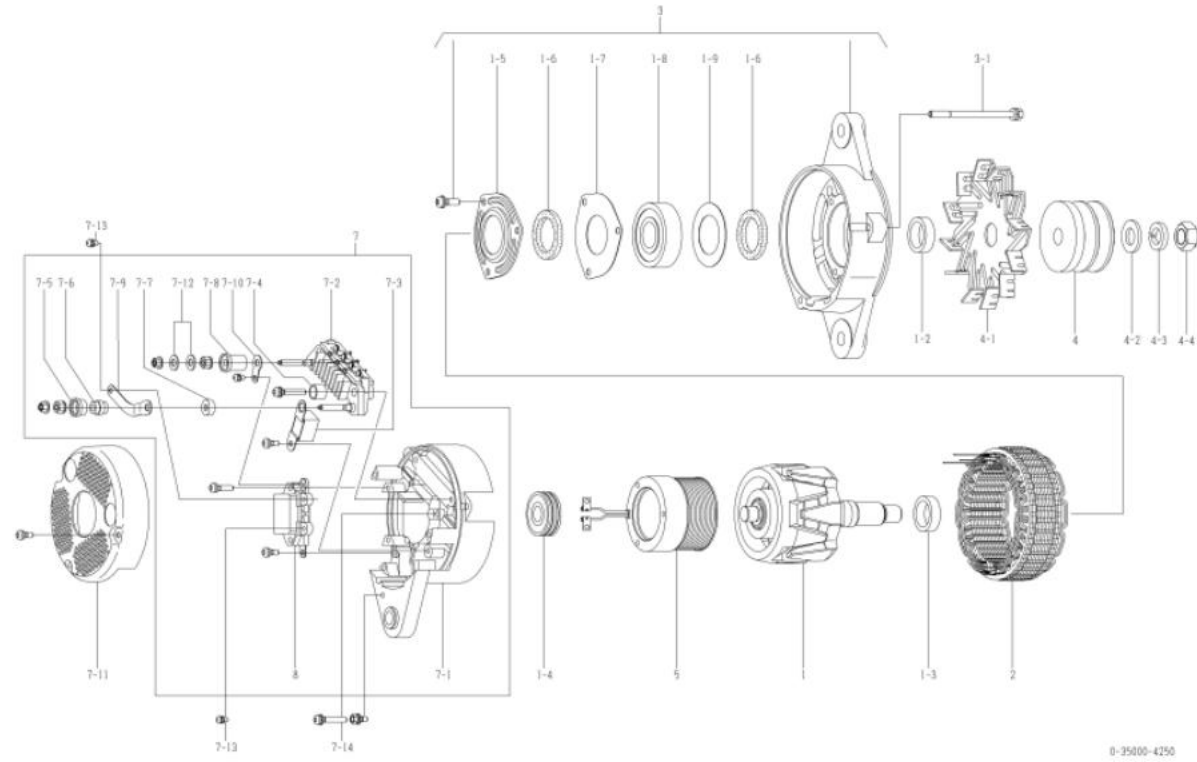

નથી	ભાગો નંબર	મેકર ભાગો નં.	વર્ણન	જથ્થો	યાદી કિંમત	નોંધ
૧	0-35100-0300		રોટર એસી	૧		
૧-૨	૧-૩૩૯૨૩-૦૭૯૦		કોલર	૧		
૧-૩	0-35923-0160		કોલર	૧		
૧-૪	૦-૦૯૨૦૧-૦૯૮૦		બોલ બેરિંગ	૧		પાછળ
૧-૫	0-35926-0070		રિટેનર	૧		
૧-૬	0-35951-0060		પેકિંગ	૨		
૧-૭	0-35926-0090		રિટેનર	૧		
૧-૮	0-09201-1140		બોલ બેરિંગ	૧		આગળ
૧-૯	૧-૩૩૯૨૩-૦૭૩૦		રિટેનર	૧		
૨	0-35200-0460		સ્ટ્રેટર એસી	૧		
૩	0-35300-0350 ની ક્રીવરૂસ		એફ. બ્લેકેટ એસી	૧		૧-૫ ૧-૯ સહિત
૩-૧	0-0275-06802 ની ક્રીવરૂસ		બોલ્ટ	૩		બોલ્ટ દ્વારા
૪	૦-૩૫૪૧૧-૦૫૬૦		પુલી	૧		
૪-૧	૦-૩૫૪૨૧-૦૨૪૦		ચાલક	૧		
૪-૨	0-09057-0230		વોશર	૧		
૪-૩	૧-૦૩૩૫-૧૬૦૦૨		વસંત ધોલાનું મશીન	૧		
૪-૪	0-0280-16022		નટ	૧		
૫	0-35120-0290		ફીલ્ડ કોઇલ કંપની	૧		
૭	0-35700-0921		આર. બ્લેકેટ એસી	૧		INC 7-107-10, 7-12, 8
૭-૧	0-35710-1010		રીઅર બ્લેકેટ કંપની	૧		
૭-૨	0-35730-0700		રેક્ટિફાયર એસી	૧		
૭-૩	0-09170-2501		ફરન્ટ સ્ક્રી	૧		
૭-૪	૦-૩૫૯૪૩-૦૧૭૦		ઝાડવું ગરમ કરો	૨		
૭-૫	0-35943-0150		ઝાડવું ગરમ કરો	૧		
૭-૬	0-35923-0130		કોલર	૧		
૭-૭	૦-૩૫૯૪૩-૦૧૬૦		ઝાડવું ગરમ કરો	૧		
૭-૮	૦-૩૫૯૪૩-૦૧૪૦		ઝાડવું ગરમ કરો	૧		
૭-૯	0-35784-0210		ફરન્ટ બાર	૧		
૭-૧૦	૦-૩૫૭૮૪-૦૨૯૦		ફરન્ટ બાર	૧		
૭-૧૧	0-35761-0250		કવર	૧		
૭-૧૨	0-09057-0220		વોશર	૨		
૭-૧૩	0-09011-3540		સફરું	૨		
૭-૧૪	0-0056-05302 ની ક્રીવરૂસ		સફરું	૩		
8	૦-૩૫૭૧૯-૦૨૧૧		રેગ્યુલેટર એસી	૧		

oem ગ્રાહક	કોમ્પ્લેક્સ	oem ભાગો નંબર	૬૦૦-૮૨૫-૬૧૫૧
નોમિનલ આઉટ પુટ	24, 60A	સપ્લાય ટર્મ	૧૦,૦૧~
વજન	૧૧ કિલો	નિયમનકાર	બિલ્ટ-ઇન
એન્જિન મોડેલ	6.125L-2 નો પરિચય		
વાહન	450-3		
ડિઝાઇન રેકોર્ડ 4250 □ 4251	રોટર એસી, કોલર, સ્ટેટર એસી, એક. બ્રેકેટ એસી, પુલી, પુલી નટ, ફીલ્ડ કોઇલ કંપની, આર. બ્રેકેટ, કવર બદલાયેલ		
નોંધ	<p>22 ટાઇપ વી બેલ્ટ ડબલ પીક્સ ઘડિયાળની દિશામાં પરિભ્રમણ પુલી અને પાંખો 0-35000-4221 થી અલગ છે. જૂનું મોડેલ 0-35000-4250 છે. જોકે, આવા ઘટકો છે રોટર એસી, કોલર, સ્ટેટર એસી, ફરન્ટ બ્રેકેટ તરીકે સુસંગત નથી. એસી, પુલી, પુલી નટ, ફીલ્ડ કોઇલ કંપની, પાછળનો કોસ અને કવર. 0-35000-4250, 4251 પોતાના અનન્ય ભાગોનો ઉપયોગ કરવો જોઈએ. અલ્ટરનેટર એસીનો જૂનો / નવો ભાગ નંબર કેવી રીતે ઓળખવો: જૂનો મોડેલ પુલીને ઠીક કરવા માટે સાદા વોલિંગ મશીન, સ્પ્રિંગ વોલિંગ મશીન અને બદામનો ઉપયોગ કરે છે. નવા મોડેલમાં પુલીને ઠીક કરવા માટે ફ્લેજ નટનો ઉપયોગ કરવામાં આવ્યો છે.</p>		

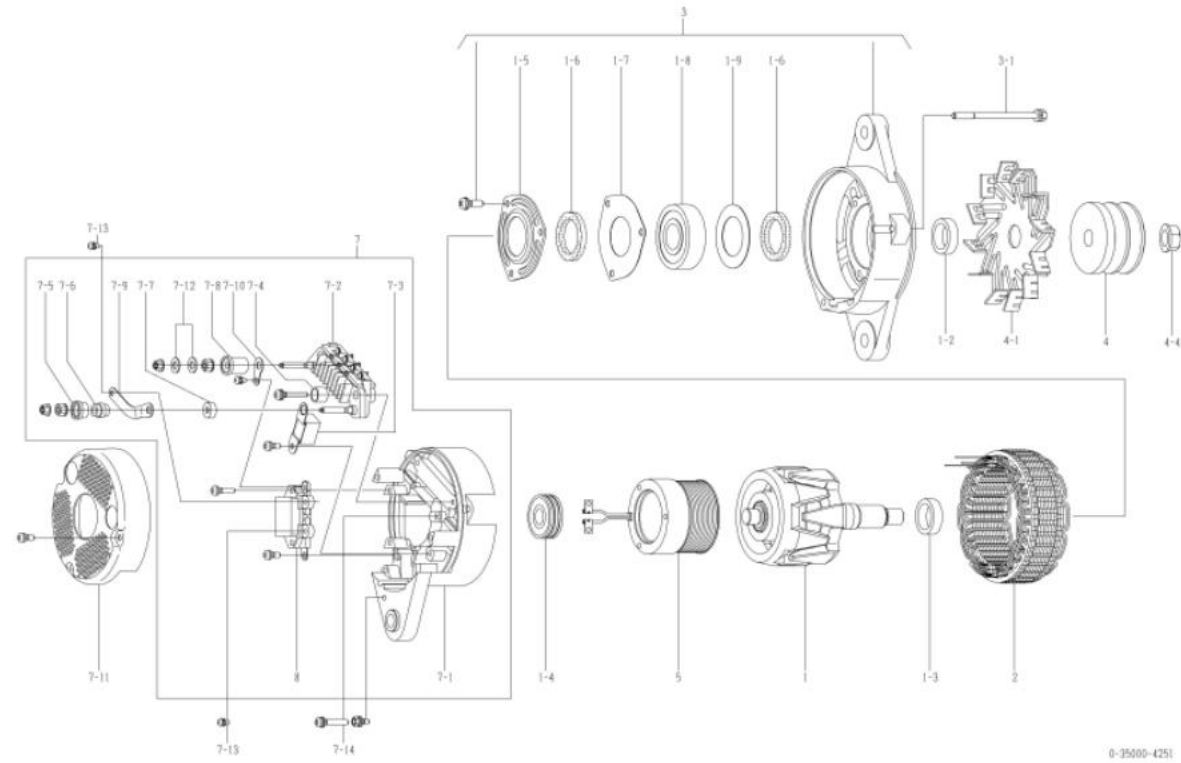

નથી	ભાગો નંબર	મેકર ભાગો નં.	વર્ણન	જથ્થો	યાદી કિંમત	નોંધ
૧	0-35100-0418		રોટર એસી	૧		
૧-૨	૧-૩૩૯૨૩-૦૨૪૦		કોલર	૧		
૧-૩	0-35923-0160		કોલર	૧		
૧-૪	૦-૦૯૨૦૧-૦૯૮૦		બોલ બેરિંગ	૧		પાછળ
૧-૫	0-35926-0070		રિટેનર	૧		
૧-૬	0-35951-0060		પેકિંગ	૨		
૧-૭	0-35926-0090		રિટેનર	૧		
૧-૮	0-09201-1450		બોલ બેરિંગ	૧		આગળ
૧-૯	૧-૩૩૯૨૬-૦૭૩૦		રિટેનર	૧		
૨	0-35200-0528 ની ફીલ્ડ		સ્ટેટર એસી	૧		
૩	0-35300-0450 ની ફીલ્ડ		એક. બ્રેકેટ એસી	૧		૧-૫□૧-૯ સહિત
૩-૧	0-0275-06802 ની ફીલ્ડ		બોલ્ટ	૩		બોલ્ટ દ્વારા
૪	૦-૩૫૪૧૧-૦૫૬૮		પુલી	૧		
૪-૧	૦-૩૫૪૨૧-૦૨૪૦		ચાહક	૧		
૪-૪	0-09006-0730		નટ	૧		
૫	0-35120-0528		ફીલ્ડ કોઇલ કંપની	૧		
૭	0-35700-1170		આર. બ્રેકેટ એસી	૧		૭-૧□૭-૧૦, ૭-૧૨, ૮ સહિત
૭-૧	0-35710-1350		રીઅર બ્રેકેટ કંપની	૧		
૭-૨	0-35730-0700		રેક્ટિફાયર એસી	૧		
૭-૩	0-09170-2501		કન્ટ્રોલર	૧		
૭-૪	૦-૩૫૯૪૩-૦૧૭૦		ઝાડવું ગરમ કરો	૨		
૭-૫	૦-૩૫૯૪૩-૦૧૫૪		ઝાડવું ગરમ કરો	૧		
૭-૬	૦-૩૫૯૨૩-૦૧૩૪		કોલર	૧		
૭-૭	૦-૩૫૯૪૩-૦૧૬૦		ઝાડવું ગરમ કરો	૧		
૭-૮	૦-૩૫૯૪૩-૦૧૪૦		ઝાડવું ગરમ કરો	૧		
૭-૯	0-35784-0210		કનેક્ટ બાર	૧		
૭-૧૦	૦-૩૫૭૮૪-૦૨૯૦		કનેક્ટ બાર	૧		
૭-૧૧	૦-૩૫૭૬૧-૦૩૧૮		કવર	૧		
૭-૧૨	0-09057-0220		વોલ્ટર	૨		
૭-૧૩	0-09011-3540		સ્ક્રુ	૨		
૭-૧૪	0-0056-05302 ની ફીલ્ડ		સ્ક્રુ	૩		
8	૦-૩૫૭૧૯-૦૨૦૧		રેગ્યુલેટર એસી	૧		

oem ગ્રાહક	કોમ્પ્લેક્સ	oem ભાગો નંબર	૬૦૦-૮૨૫-૫૨૨૦
નોમિનલ આઉટ પુટ	24, 50A	સપ્લાય ટર્મ	૯૮.૧૨
વજન	૧૧ કિગ્રા	નિયમનકાર	બિલ્ટ-ઇન
એન્જિન મોડેલ	૫૬૦125-૩, અન્ય		
વાહન	૪85-15, અન્ય		
ડિઝાઇન રેકોર્ડ			
નોંધ	<p>૧૭ ટાઇપ વી બેલ્ટ ડબલ પીક્સ (ફ્લેનચ્ડ)</p> <p>ઘડિયાળની દિશામાં પરિભ્રમણ</p> <p>પુલી 0-35000-4041 થી અલગ છે.</p> <p>નવીનતમ મોડેલ 0-35000-4271 છે. જોકે, આવા ઘટકો છે</p> <p>રોટર એસી, કોલર, સ્ટેટર એસી, ફ્લેનચ્ડ બ્રેકેટ તરીકે સુસંગત નથી.</p> <p>એસી, પુલી, પુલી નટ, ફીલ્ડ કોઇલ કંપની, પાછળનો કૌસ અને કવર.</p> <p>0-35000-4270, 4271 પોતાના અનન્ય ભાગોનો ઉપયોગ કરવો જોઈએ.</p> <p>અલ્ટરનેટર એસીનો જૂનો / નવો ભાગ નંબર ક્રેવી રીતે ઓળખવો:</p> <p>જૂનો મોડેલ પુલીને ઠીક કરવા માટે સાદા વોલિંગ મશીન, સ્પ્રિંગ વોલિંગ મશીન અને બદામનો ઉપયોગ કરે છે.</p> <p>નવા મોડેલમાં પુલીને ઠીક કરવા માટે ફ્લેનચ નટનો ઉપયોગ કરવામાં આવ્યો છે.</p>		

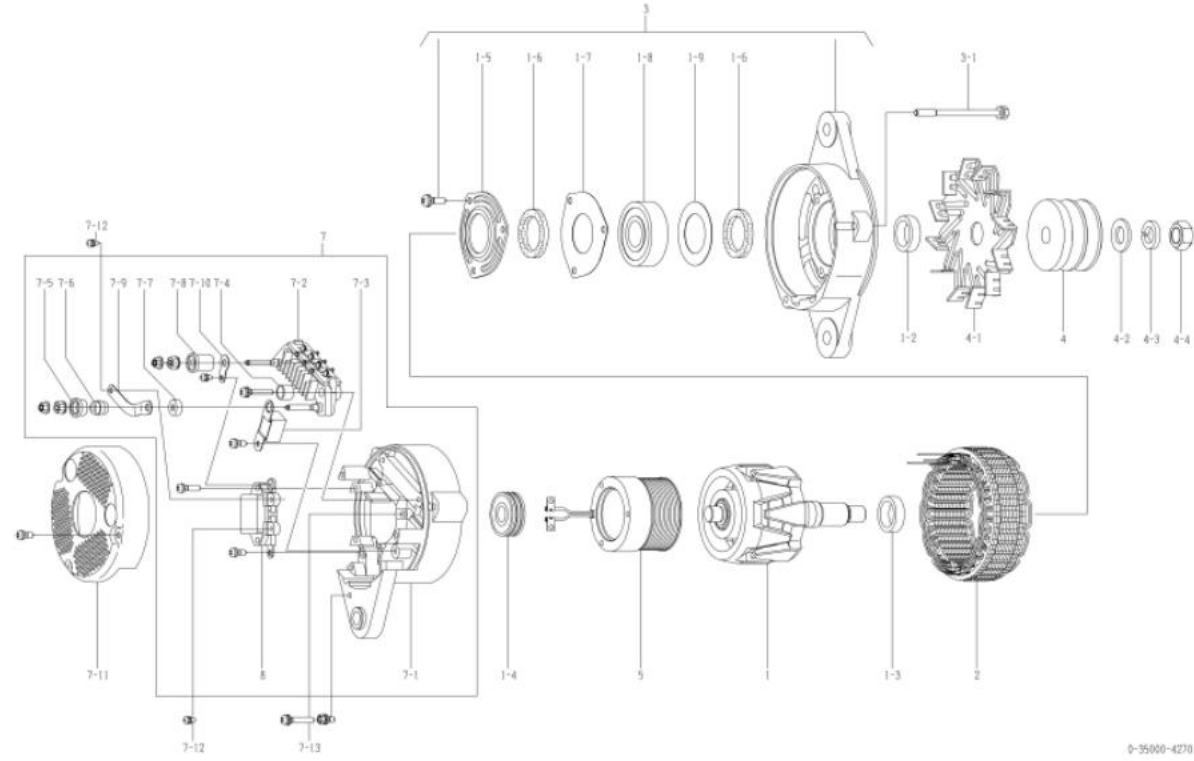

નથી	ભાગો નંબર	મેકર ભાગો નં.	વર્ણન	જથ્થો	યાદી ક્રમ	નોંધ
૧	0-35100-0300		રોટર એસી	૧		
૧-૨	૧-૩૩૯૨૩-૦૭૯૦		કોલર	૧		
૧-૩	0-35923-0160		કોલર	૧		
૧-૪	૦-૦૯૨૦૧-૦૯૮૦		બોલ બેરિંગ	૧		
૧-૫	0-35926-0070		રિટેનર	૧		
૧-૬	0-35951-0060		પેકિંગ	૨		
૧-૭	0-35926-0090		રિટેનર	૧		
૧-૮	0-09201-0881		બોલ બેરિંગ	૧		
૧-૯	૧-૩૩૯૨૬-૦૭૩૦		રિટેનર	૧		
૨	0-35200-0440		સ્ટેટર એસી	૧		
૩	0-35300-0190 ની ફીલ્ડ્સ		એફ. બ્રેકેટ એસી	૧		૧-૫ ૧-૯ સહિત
૩-૧	0-0275-06802 ની ફીલ્ડ્સ		બોલ્ટ	૩		બોલ્ટ દ્વારા
૪	0-35411-0750		પુલી	૧		
૪-૧	૦-૩૫૪૨૧-૦૧૭૦		ચાહક	૧		
૪-૨	૧-૦૩૩૦-૧૬૦૧૨		સાદો ધોબી	૧		
૪-૩	૧-૦૩૩૫-૧૬૦૦૨		વસંત ધોબી મશીન	૧		
૪-૪	0-0280-16022		નટ	૧		
૫	0-35120-0230		ફીલ્ડ કોઇલ કંપની	૧		
૭	0-35700-0822 ની ફીલ્ડ્સ		આર. બ્રેકેટ એસી	૧		૭-૧ ૭-૧૦, ૮ સહિત
૭-૧	0-35710-1010		રીઅર બ્રેકેટ કંપની	૧		
૭-૨	0-35730-0510		રેક્ટિફાયર એસી	૧		
૭-૩	0-09170-2501		ફ્લેનચર	૧		
૭-૪	૦-૩૫૯૪૩-૦૧૭૦		ઝાડવું ગરમ કરો	૨		
૭-૫	0-35943-0150		ઝાડવું ગરમ કરો	૧		
૭-૬	0-35923-0130		કોલર	૧		
૭-૭	૦-૩૫૯૪૩-૦૧૬૦		ઝાડવું ગરમ કરો	૧		
૭-૮	૦-૩૫૯૪૩-૦૧૪૦		ઝાડવું ગરમ કરો	૧		
૭-૯	0-35784-0210		ફ્લેનચ બાર	૧		
૭-૧૦	૦-૩૫૭૮૪-૦૨૯૦		ફ્લેનચ બાર	૧		
૭-૧૧	0-35761-0250		કવર	૧		
૭-૧૨	0-09011-3540		સક્રુ	૨		
૭-૧૩	0-0056-05302 ની ફીલ્ડ્સ		સક્રુ	૩		
૮	૦-૩૫૭૧૯-૦૨૦૧		રેગ્યુલેટર એસી	૧		

oem ગ્રાહક	કોમ્પ્લેક્સ	oem ભાગો નંબર	૬૦૦-૮૨૫-૫૨૨૧
નોમિનલ આઉટ પુટ	24, 50A	સપ્લાય ટર્મ	૧૦.૦૧~
વજન	૧૧ કિગ્રા	નિયમનકાર	બિલ્ટ-ઇન
એન્જિન મોડેલ	૫૬૦125-૩, અન્ય		
વાહન	૪85cc-15, અન્ય		
ડિઝાઇન રેકોર્ડ 4270 □ 4271		રોટર એસી, કોલર, સ્ટેટર એસી, એફ. બ્રેકેટ એસી, પુલી, પુલી નટ, ફીલ્ડ કોઇલ કંપની, આર. બ્રેકેટ, કવર બદલાયેલ	
નોંધ		૧૭ ટાઇપ વી બેલ્ટ ડબલ પીક્સ (ફ્લેનચ્ડ) ઘડિયાળની દિશામાં પરિભ્રમણ પુલી 0-35000-4042 થી અલગ છે. જૂનો મોડેલ 0-35000-4270 છે. જોકે, આવા ઘટકો છે રોટર એસી, કોલર, સ્ટેટર એસી, ફ્લેનચ્ડ બ્રેકેટ તરીકે સુસંગત નથી. એસી, પુલી, પુલી નટ, ફીલ્ડ કોઇલ કંપની, પાછળનો કૌસ અને કવર. 0-35000-4270, 4271 પોતાના અનન્ય ભાગોનો ઉપયોગ કરવો જોઈએ. અલ્ટરનેટર એસીનો જૂનો / નવો ભાગ નંબર ક્રેવી રીતે ઓળખવો: જૂનો મોડેલ પુલીને ઠીક કરવા માટે સાદા વોલિંગ મશીન, સ્પ્રિંગ વોલિંગ મશીન અને બદામનો ઉપયોગ કરે છે. નવા મોડેલમાં પુલીને ઠીક કરવા માટે ફ્લેનચ નટનો ઉપયોગ કરવામાં આવ્યો છે.	

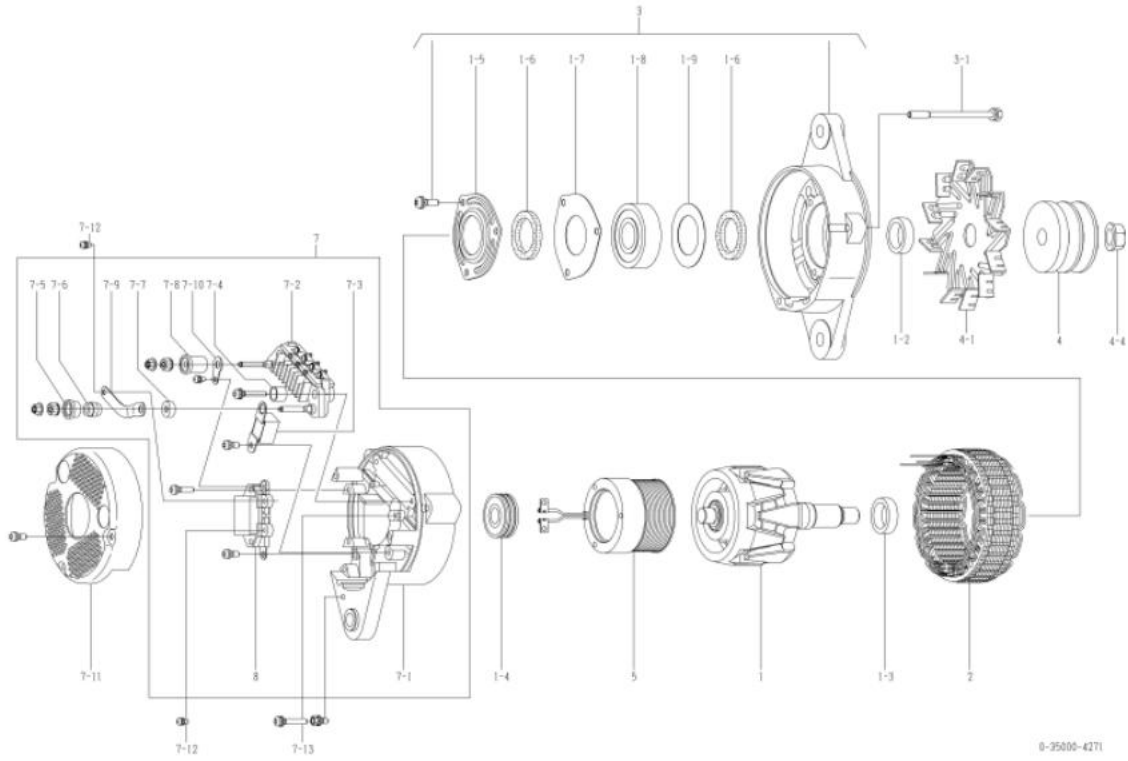

0-35000-4271

નથી	ભાગો નંબર	મેકર ભાગો નં.	વર્ણન	જથ્થો	યાદી કિંમત	નોંધ
૧	0-35100-0418		રોટર એસી	૧		
૧-૨	૧-૩૩૯૨૩-૦૨૪૦		કોલર	૧		
૧-૩	0-35923-0160		કોલર	૧		
૧-૪	૦-૦૯૨૦૧-૦૯૮૦		બોલ બેરિંગ	૧		પાછળ
૧-૫	0-35926-0070		રિટેનર	૧		
૧-૬	0-35951-0060		પેકિંગ	૨		
૧-૭	0-35926-0090		રિટેનર	૧		
૧-૮	0-09201-1450		બોલ બેરિંગ	૧		આગળ
૧-૯	૧-૩૩૯૨૬-૦૭૩૦		રિટેનર	૧		
૨	0-35200-0528 ની ક્રીવરૂસ		સ્ટેટર એસી	૧		
૩	0-35300-0450 ની ક્રીવરૂસ		એફ. બ્રેકેટ એસી	૧		૧-૫□૧-૯ સહિત
૩-૧	0-0275-06802 ની ક્રીવરૂસ		બોલ્ટ	૩		બોલ્ટ દ્વારા
૪	૦-૩૫૪૧૧-૦૭૫૮		પુલી	૧		
૪-૧	૦-૩૫૪૨૧-૦૧૭૦		ચાહક	૧		
૪-૪	0-09006-0730		નટ	૧		
૫	0-35120-0528		ફીલ્ડ કોઇલ કંપની	૧		
૭	0-35700-1160		આર. બ્રેકેટ એસી	૧		૭-૧□૭-૧૦, ૮ સહિત
૭-૧	૦-૩૫૭૧૦-૧૩૫૦		રીઅર બ્રેકેટ કંપની	૧		
૭-૨	0-35730-0510		રેક્ટિફાયર એસી	૧		
૭-૩	0-09170-2501		ફ્લેનચર	૧		
૭-૪	૦-૩૫૯૪૩-૦૧૭૦		ઝાડવું ગરમ કરો	૨		
૭-૫	૦-૩૫૯૪૩-૦૧૫૪		ઝાડવું ગરમ કરો	૧		
૭-૬	૦-૩૫૯૨૩-૦૧૩૪		કોલર	૧		
૭-૭	૦-૩૫૯૪૩-૦૧૬૦		ઝાડવું ગરમ કરો	૧		
૭-૮	૦-૩૫૯૪૩-૦૧૪૦		ઝાડવું ગરમ કરો	૧		
૭-૯	0-35784-0210		કનેક્ટ બાર	૧		
૭-૧૦	૦-૩૫૭૮૪-૦૨૯૦		કનેક્ટ બાર	૧		
૭-૧૧	૦-૩૫૭૬૧-૦૩૧૮		કવર	૧		
૭-૧૨	0-09011-3540		સર્કિટ	૨		
૭-૧૩	0-0056-05302 ની ક્રીવરૂસ		સર્કિટ	૩		
૮	૦-૩૫૭૧૯-૦૨૦૧		રેગ્યુલેટર એસી	૧		

OEM ગ્રાહક	ઇચુક્ર	OEM ભાગો નંબર	૧-૮૧૨૦૦૪૬૯-૪
નોમિનલ આઉટ પુટ	24, 50A	સપ્લાય ટર્મ	૯૯.૦૮
વજન	૧૦ કિગ્રા	નિયમનકાર	બિલ્ટ-ઇન
એન્ટિજન મોડેલ 6w, અન્ય			
વાહન	cx, cv, dx, અન્ય		
ડિઝાઇન રેકોર્ડ 3951 □ 3952		એફ. બ્રેકેટ એસી બદલાઈ ગઈ પુલી બદલાઈ ગઈ	૩૯૫૩ □ ૪૩૦૦
નોંધ	૧૫ ટાઇપ વી બેલ્ટ ડબલ પીક્સ (ક્વેન્ચ્ડ) ઘડિયાળની દિશામાં પરિભ્રમણ		

નથી	ભાગો નંબર	મેકર ભાગો નં.	વર્ણન	જથ્થો	યાદી કિંમત	નોંધ
૧	0-35100-0300	1-81211121-0 રોટર એસી		૧		
૧-૧	૧-૩૩૬૨૩-૦૭૯૦	૧-૮૧૨૨૯૬૪૨-૦ કોલર		૧		
૧-૨	0-35923-0160	૧-૮૧૨૨૯૭૨૨-૦ કોલર		૧		
૧-૩	૦-૦૯૨૦૧-૦૯૮૦	૧-૮૧૨૨૯૭૨૩-૦ બોલ બેરિંગ		૧		પાછળ
૨	0-35200-0441	૧-૮૧૨૧૧૨૪-૦ સ્ટેટર એસી		૧		
૩	0-35300-0221 ની કીલરૂસ	૧-૮૧૨૧૩૯૪-૦ એફ. બ્રેકેટ એસી		૧		૩-૧□૩-૫ સહિત
૩-૧	0-35926-0070	૧-૮૧૨૨૯૬૪૩-૦ રીટેનર		૧		
૩-૨	0-35926-0090	8-97094161-0 રિટેનર		૧		
૩-૩	૧-૩૩૬૨૬-૦૭૩૦	૧-૮૧૨૨૯૫૨૬-૦ રીટેનર		૧		
૩-૪	0-35951-0060	૧-૮૧૨૨૯૬૪૪-૦ પેકિંગ		૨		
૩-૫	0-09201-0881	૧-૮૧૨૨૯૭૪૦-૦ બોલ બેરિંગ		૧		આગળ
૩-૬	0-0275-06802 ની કીલરૂસ	૧-૮૧૨૨૯૩૮૨-૦ બીઓ		૩		બોલ્ટ દ્વારા
૪	૦-૩૫૪૧૧-૦૯૮૦	૧-૮૧૨૨૨૧૫૪-૦ પુલી		૧		
૪-૧	૦-૩૫૪૨૧-૦૧૭૦	૧-૮૧૨૨૩૦૧૯-૦ ફેન		૧		
૪-૨	0-0280-16022	૧-૮૧૨૨૯૪૭૪-૦ નટ		૧		
૪-૩	૧-૦૩૩૫-૧૬૦૦૨	૧-૮૧૨૨૯૪૭૯-૦ સ્પ્રિંગ વોશર		૧		
૪-૪	૧-૦૩૩૦-૧૬૦૧૨	૧-૮૧૨૨૯૪૭૮-૦	સાદો ધોબી	૧		
૫	0-35120-0230	૧-૮૧૨૨૨૧૦૨-૦	ફીલ્ડ કોઇલ કંપની	૧		
૭	0-35700-0790	૧-૮૧૨૨૪૩૩૭-૦ આર.બ્રેકેટ એસી		૧		૭-૧□૭-૧૧, ૭-૧૬, ૮ સહિત
૭-૧	0-35710-0950	૧-૮૧૨૨૪૩૩૮-૦ રીઅર બ્રેકેટ કંપની		૧		
૭-૨	0-35730-0630	૧-૮૧૨૧૯૧૧૭-૦	રેક્ટિફાયર એસી	૧		
૭-૩	0-35780-0690	૧-૮૧૨૨૯૭૨૫-૦ ટર્મિનલ એસી		૧		ગમ બુશ શામેલ નથી
૭-૪	0-09170-2501	1-84132012-0 કન્ટ્રીનુસર		૧		
૭-૫	૦-૩૫૯૪૩-૦૧૬૦	૧-૮૧૨૨૯૭૨૭-૦ ઇન્સ્યુલેટ બુશ		૧		
૭-૬	૦-૩૫૯૪૩-૦૧૭૦	૧-૮૧૨૨૯૭૨૮-૦ ઇન્સ્યુલેટ બુશ		૨		
૭-૭	૦-૩૫૯૪૩-૦૨૨૦	૧-૮૧૨૨૯૭૨૯-૦ ઇન્સ્યુલેટ બુશ		૧		
૭-૮	૦-૩૫૯૨૩-૦૧૭૦	૧-૮૧૨૨૯૭૩૦-૦ કોલર		૧		
૭-૯	0-35901-0200	૧-૮૧૨૨૯૭૩૧-૦ બોલ્ટ		૧		
૭-૧૦	0-35951-0100 ની કીલરૂસ	૧-૮૧૨૨૯૭૩૨-૦ પેકિંગ		૧		
૭-૧૧	0-33902-0080	8-98040690-0 નટ		૨		
૭-૧૨	0-35927-0010	૧-૮૧૨૧૭૦૫૩-૦ ધારક		૧		
૭-૧૩	૦-૩૫૭૬૧-૦૨૩૦	૧-૮૧૨૧૪૩૪૨-૦ કવર		૧		
૭-૧૪	0-0056-05302 ની કીલરૂસ	૧-૮૧૨૨૯૭૩૩-૦ સ્ક્રૂ		૩		
૭-૧૫	0-35931-0020	૧-૮૧૨૨૯૫૧૬-૦	કલિપ	૧		
૭-૧૬	0-35784-0240		ઇન્ક્ટ બાર	૧		
૭-૧૭	0-09011-3540		સ્ક્રૂ	૨		
8	0-35719-0151	૧-૮૧૨૨૬૦૦૧૫-૦ રેગ્યુલેટર એસી		૧		

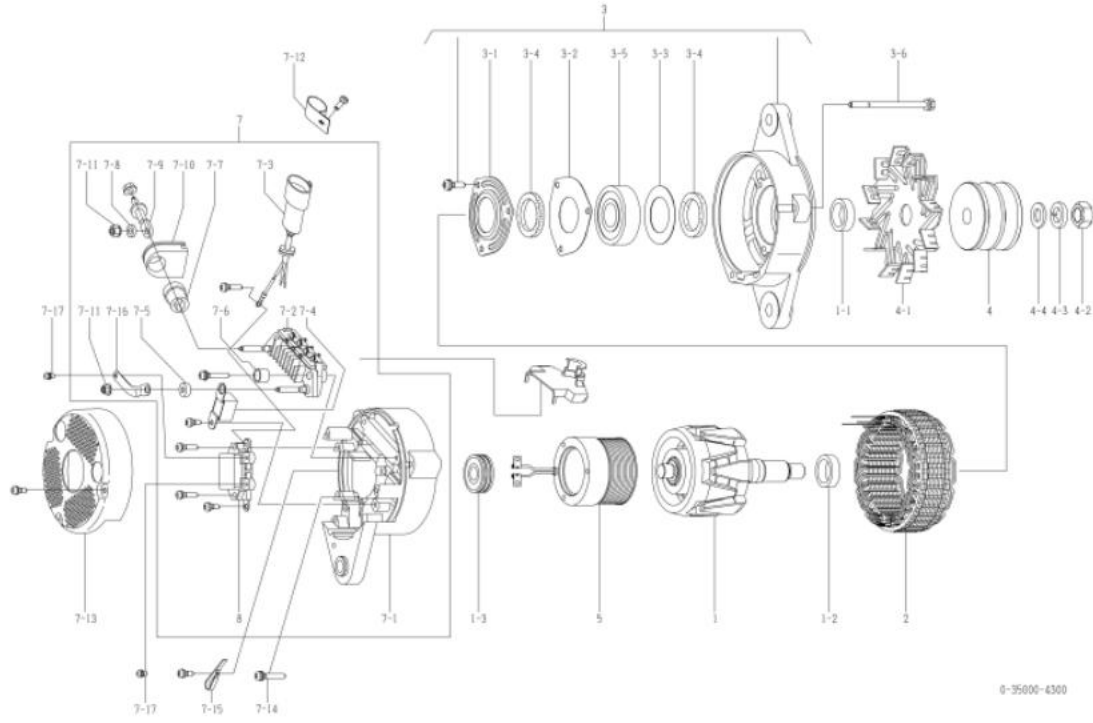

oem ગ્રાહક	કોમ્પોનન્ટ	oem ભાગો નંબર	૬૦૦-૮૨૫-૬૨૫૦
નોમિનલ આઉટ પુટ	24, 60A	સપ્લાય ટર્મ	૯૯.૦૯
વજન	૧૧ કિગ્રા	નિયમનકાર	બિલ્ટ-ઇન
એનજિન મોડેલ	૫૬૦125-2, અન્ય		
વાહન	૫૫450-3, અન્ય		
ડિઝાઇન રેકોર્ડ			
નોંધ	<p>22 ટાઇપ વી બેલ્ટ ડબલ પીક્સ (ક્લેન્ડર)</p> <p>ઘડિયાળની દિશામાં પરિભ્રમણ</p> <p>પુલી અને પાંખો 0-35000-4220 થી અલગ છે.</p> <p>નવીનતમ મોડેલ 0-35000-4331 છે. જોકે, આવા ઘટકો છે</p> <p>રોટર એસી, કોલર, સ્ટેટર એસી, ફરન્ટ બ્રેકેટ તરીકે સુસંગત નથી.</p> <p>એસી, પુલી, પુલી નટ, ફીલ્ડ કોઇલ કંપની, પાછળનો કૌસ અને કવર.</p> <p>0-35000-4330, 4331 પોતાના અનન્ય ભાગોનો ઉપયોગ કરવો જોઈએ.</p> <p>અલ્ટરનેટર એસીનો જૂનો / નવો ભાગ નંબર ક્રેવી રીતે ઓળખવો:</p> <p>જૂનો મોડેલ પુલીને ઠીક કરવા માટે સાદા વોલિંગ મશીન, સ્પ્રિંગ વોલિંગ મશીન અને બદામનો ઉપયોગ કરે છે.</p> <p>નવા મોડેલમાં પુલીને ઠીક કરવા માટે ફ્લેજ નટનો ઉપયોગ કરવામાં આવ્યો છે.</p>		

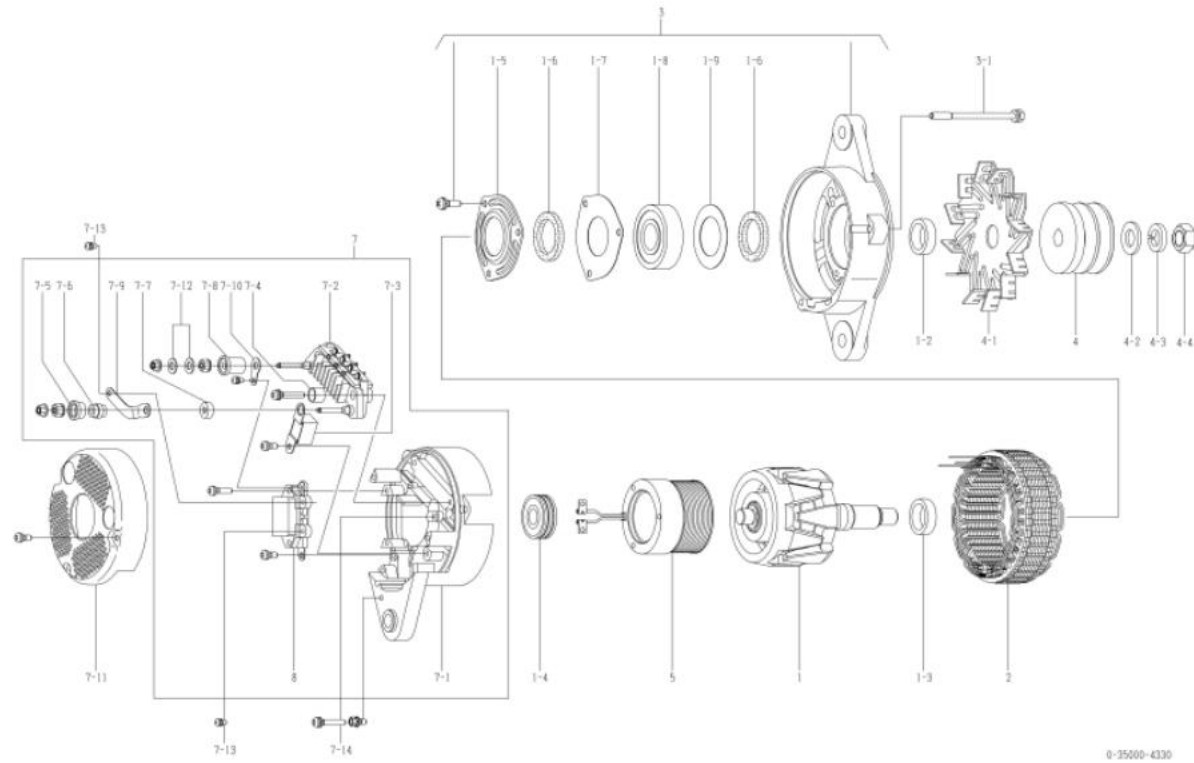

નથી	ભાગો નંબર	મેકર ભાગો નં.	વર્ણન	જથ્થો	યાદી કિંમત	નોંધ
૧	0-35100-0300		રોટર એસી	૧		
૧-૨	૧-૩૩૯૨૩-૦૭૯૦		કોલર	૧		
૧-૩	0-35923-0160		કોલર	૧		
૧-૪	૦-૦૯૨૦૧-૦૯૮૦		બોલ બેરિંગ	૧		પાછળ
૧-૫	0-35926-0070		રિટેનર	૧		
૧-૬	0-35951-0060		પેકિંગ	૨		
૧-૭	0-35926-0090		રિટેનર	૧		
૧-૮	0-09201-1140		બોલ બેરિંગ	૧		આગળ
૧-૯	૧-૩૩૯૨૬-૦૭૩૦		રિટેનર	૧		
૨	0-35200-0460		સ્ટેટર એસી	૧		
૩	0-35300-0350 ની ફીલ્ડસ		એફ. બ્રેકેટ એસી	૧		૧-૫ ૧-૯ સહિત
૩-૧	0-0275-06802 ની ફીલ્ડસ		બોલ્ટ	૩		બોલ્ટ દ્વારા
૪	૦-૩૫૪૧૧-૦૧૮૦		પુલી	૧		
૪-૧	૦-૩૫૪૨૧-૦૨૪૦		ચાહક	૧		
૪-૨	0-09057-0230		વોશર	૧		
૪-૩	૧-૦૩૩૫-૧૬૦૦૨		વસંત ધોવાનું મશીન	૧		
૪-૪	0-0280-16022		નટ	૧		
૫	0-35120-0290		ફીલ્ડ કોઇલ કંપની	૧		
૭	0-35700-0921		આર. બ્રેકેટ એસી	૧		૭-૧ ૭-૧૦, ૭-૧૨, ૮ સહિત
૭-૧	0-35710-1010		રીઅર બ્રેકેટ કંપની	૧		
૭-૨	0-35730-0700		રેક્ટિફાયર એસી	૧		
૭-૩	0-09170-2501		ફરન્ટ-નસર	૧		
૭-૪	૦-૩૫૯૪૩-૦૧૭૦		ઝાડવું ગરમ કરો	૨		
૭-૫	0-35943-0150		ઝાડવું ગરમ કરો	૧		
૭-૬	0-35923-0130		કોલર	૧		
૭-૭	૦-૩૫૯૪૩-૦૧૬૦		ઝાડવું ગરમ કરો	૧		
૭-૮	૦-૩૫૯૪૩-૦૧૪૦		ઝાડવું ગરમ કરો	૧		
૭-૯	0-35784-0210		ફ્રન્ટ વ્હાર	૧		
૭-૧૦	૦-૩૫૭૮૪-૦૨૯૦		ફ્રન્ટ વ્હાર	૧		
૭-૧૧	0-35761-0250		કવર	૧		
૭-૧૨	0-09057-0220		વોશર	૨		
૭-૧૩	0-09011-3540		સ્ક્રૂ	૨		
૭-૧૪	0-0056-05302 ની ફીલ્ડસ		સ્ક્રૂ	૩		
૮	૦-૩૫૭૧૯-૦૨૧૧		રેગ્યુલેટર એસી	૧		

oem ગ્રાહક	કોમ્પ્લેક્સ	oem ભાગો નંબર	૬૦૦-૮૨૫-૬૨૫૧
નોમિનલ આઉટ પુટ	24, 60A	સપ્લાય ટર્મ	૧૦.૦૧~
વજન	૧૧ કિગ્રા	નિયમનકાર	બિલ્ટ-ઇન
એનજિન મોડેલ	SA6125-2, અન્ય		
વાહન	AA450-3, અન્ય		
ડિઝાઇન રેકોર્ડ 4330 □ 4331	રોટર એસી, કોલર, સ્ટેટર એસી, એફ. બ્રેકેટ એસી, પુલી, પુલી નટ, ફીલ્ડ કોઇલ કંપની, આર. બ્રેકેટ, કવર બદલાયેલ		
નોંધ	22 ટાઇપ વી બેલ્ટ ડબલ પીક્સ (ક્લેન્ડર) ઘડિયાળની દિશામાં પરિભ્રમણ પુલી અને પાંખો 0-35000-4221 થી અલગ છે. જૂનો મોડેલ 0-35000-4330 છે. જોકે, આવા ઘટકો છે રોટર એસી, કોલર, સ્ટેટર એસી, ફરન્ટ બ્રેકેટ તરીકે સુસંગત નથી. એસી, પુલી, પુલી નટ, ફીલ્ડ કોઇલ કંપની, પાછળનો ક્રૉસ અને કવર. 0-35000-4330, 4331 પોતાના અનન્ય ભાગોનો ઉપયોગ કરવો જોઈએ. અલ્ટરનેટર એસીનો જૂનો / નવો ભાગ નંબર ક્રેવી રીતે ઓળખવો: જૂનો મોડેલ પુલીને ઠીક કરવા માટે સાદા વોલિંગ મશીન, સ્પ્રિંગ વોલિંગ મશીન અને બદામનો ઉપયોગ કરે છે. નવા મોડેલમાં પુલીને ઠીક કરવા માટે ફ્લેજ નટનો ઉપયોગ કરવામાં આવ્યો છે.		

નથી	ભાગો નંબર	મેકર ભાગો નં.	વર્ણન	જથ્થો	યાદી કિંમત	નોંધ
૧	0-35100-0418		રોટર એસી	૧		
૧-૨	૧-૩૩૬૨૩-૦૨૪૦		કોલર	૧		
૧-૩	0-35923-0160		કોલર	૧		
૧-૪	૦-૦૬૨૦૧-૦૬૮૦		બોલ બેરિંગ	૧		પાછળ
૧-૫	0-35926-0070		રિટેનર	૧		
૧-૬	0-35951-0060		પેકિંગ	૨		
૧-૭	0-35926-0090		રિટેનર	૧		
૧-૮	0-09201-1450		બોલ બેરિંગ	૧		આગળ
૧-૯	૧-૩૩૬૨૬-૦૭૩૦		રિટેનર	૧		
૨	0-35200-0528 ની ફીલ્ડ		સ્ટેટર એસી	૧		
૩	0-35300-0450 ની ફીલ્ડ		એફ. બ્રેકેટ એસી	૧		૧-૫□૧-૮ સહિત
૩-૧	0-0275-06802 ની ફીલ્ડ		બોલ્ટ	૩		બોલ્ટ દ્વારા
૪	૦-૩૫૪૧૧-૦૧૮૮		પુલી	૧		
૪-૧	૦-૩૫૪૨૧-૦૨૪૦		ચાહક	૧		
૪-૪	0-09006-0730		નટ	૧		
૫	0-35120-0528		ફીલ્ડ કોઇલ કંપની	૧		
૭	0-35700-1170		આર. બ્રેકેટ એસી	૧		૭-૧□૭-૧૦, ૭-૧૨, ૮ સહિત
૭-૧	૦-૩૫૭૧૦-૧૩૫૦		રીઅર બ્રેકેટ કંપની	૧		
૭-૨	0-35730-0700		રેક્ટિફાયર એસી	૧		
૭-૩	0-09170-2501		ફરન્ટ બ્રેકેટ	૧		
૭-૪	૦-૩૫૬૪૩-૦૧૭૦		ગ્રાડવું ગરમ કરો	૨		
૭-૫	૦-૩૫૬૪૩-૦૧૫૪		ગ્રાડવું ગરમ કરો	૧		
૭-૬	૦-૩૫૬૨૩-૦૧૩૪		કોલર	૧		
૭-૭	૦-૩૫૬૪૩-૦૧૬૦		ગ્રાડવું ગરમ કરો	૧		
૭-૮	૦-૩૫૬૪૩-૦૧૪૦		ગ્રાડવું ગરમ કરો	૧		
૭-૯	0-35784-0210		કનેક્ટ બાર	૧		
૭-૧૦	૦-૩૫૭૮૪-૦૨૬૦		કનેક્ટ બાર	૧		
૭-૧૧	૦-૩૫૭૬૧-૦૩૧૮		કવર	૧		
૭-૧૨	0-09057-0220		વોલિંગ	૨		
૭-૧૩	0-09011-3540		સ્ક્રૂ	૨		
૭-૧૪	0-0056-05302 ની ફીલ્ડ		સ્ક્રૂ	૩		
8	૦-૩૫૭૧૬-૦૨૦૧		રેગ્યુલેટર એસી	૧		

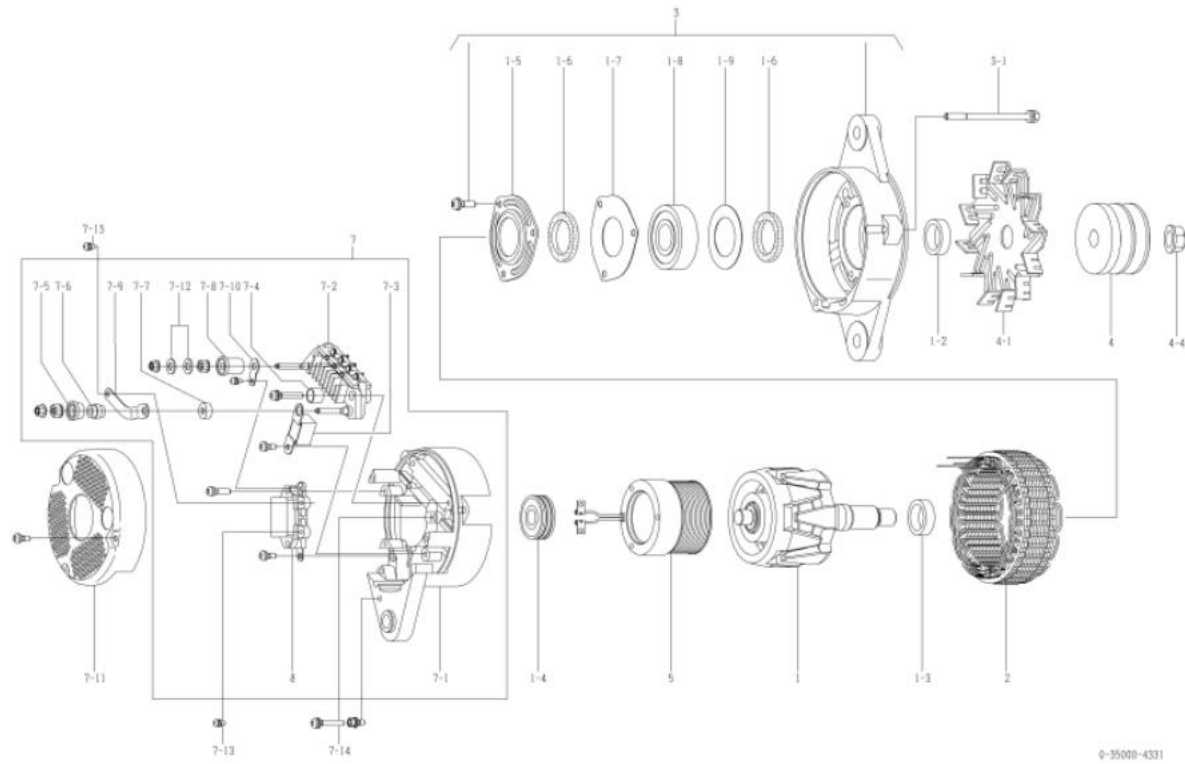

oem ગ્રાહક	કોમ્પોનન્ટ	oem ભાગો નંબર	૬૦૦-૮૨૫-૬૨૭૦
નોમિનલ આઉટ પુટ	24, 60A	સપ્લાય ટર્મ	૯૯.૦૯
વજન	૧૧ કિગ્રા	નિયમનકાર	બિલ્ટ-ઇન
એનુજિન મોડેલ	SM6140I-2, અન્ય		
વાહન	PC750-6, અન્ય		
ડિઝાઇન રેકોર્ડ			
નોંધ	<p>૧૦ ટાઇપ વી બેલ્ટ ડબલ પીક્સ (ફેનગ્રાઇવ)</p> <p>ઘડિયાળની વિરુદ્ધ દિશામાં પરિભ્રમણ</p> <p>પુલી 0-35000-4220 થી અલગ છે.</p> <p>નવીનતમ મોડેલ 0-35000-4351 છે. જોડે, આવા ઘટકો છે</p> <p>રોટર એસી, કોલર, સ્ટેટર એસી, ફરન્ટ બરેકેટ તરીકે સુસંગત નથી.</p> <p>એસી, પુલી, પુલી નટ, ફીલ્ડ કોઇલ કંપની, પાછળનો કૌસ અને કવર.</p> <p>0-35000-4350, 4351 પોતાના અનન્ય ભાગોનો ઉપયોગ કરવો જોઈએ.</p> <p>અલ્ટરનેટર એસીનો જૂનો / નવો ભાગ નંબર ક્રેવી રીતે ઓળખવો:</p> <p>જૂનો મોડેલ પુલીને ઠીક કરવા માટે સાદા વોલિંગ મશીન, સ્પ્રિંગ વોલિંગ મશીન અને બદામનો ઉપયોગ કરે છે.</p> <p>નવા મોડેલમાં પુલીને ઠીક કરવા માટે ફલેજ નટનો ઉપયોગ કરવામાં આવ્યો છે.</p>		

નથી	ભાગો નંબર	મેકર ભાગો નં.	વર્ણન	જથ્થો	યાદી કિંમત	નોંધ
૧	0-35100-0300		રોટર એસી	૧		
૧-૨	૧-૩૩૯૨૩-૦૭૯૦		કોલર	૧		
૧-૩	0-35923-0160		કોલર	૧		
૧-૪	૦-૦૯૨૦૧-૦૯૮૦		બોલ બેરિંગ	૧		પાછળ
૧-૫	0-35926-0070		રિટેનર	૧		
૧-૬	0-35951-0060		પેકિંગ	૨		
૧-૭	0-35926-0090		રિટેનર	૧		
૧-૮	0-09201-1140		બોલ બેરિંગ	૧		આગળ
૧-૯	૧-૩૩૯૨૬-૦૭૩૦		રિટેનર	૧		
૨	0-35200-0460		સ્ટેટર એસી	૧		
૩	0-35300-0350 ની ક્રીવરૂસ		એફ. બરેકેટ એસી	૧		૧-૫ ૧-૯ સહિત
૩-૧	0-0275-06802 ની ક્રીવરૂસ		બોલ્ટ	૩		બોલ્ટ દ્વારા
૪	0-35411-0700		પુલી	૧		
૪-૧	૦-૩૫૪૨૧-૦૨૩૦		ચાહક	૧		
૪-૨	0-09057-0230		વોલર	૧		
૪-૩	૧-૦૩૩૫-૧૬૦૦૨		વસંત ધોળાનું મશીન	૧		
૪-૪	0-0280-16022		નટ	૧		
૫	0-35120-0290		ફીલ્ડ કોઇલ કંપની	૧		
૭	0-35700-0921		આર. બરેકેટ એસી	૧		૭-૧ ૭-૧૦, ૭-૧૨, ૮ સહિત
૭-૧	0-35710-1010		રીઅર બરેકેટ કંપની	૧		
૭-૨	0-35730-0700		રેક્ટિફાયર એસી	૧		
૭-૩	0-09170-2501		ફન્ટેનસર	૧		
૭-૪	૦-૩૫૯૪૩-૦૧૭૦		ગ્રાડવું ગરમ કરો	૨		
૭-૫	0-35943-0150		ગ્રાડવું ગરમ કરો	૧		
૭-૬	0-35923-0130		કોલર	૧		
૭-૭	૦-૩૫૯૪૩-૦૧૬૦		ગ્રાડવું ગરમ કરો	૧		
૭-૮	૦-૩૫૯૪૩-૦૧૪૦		ગ્રાડવું ગરમ કરો	૧		
૭-૯	0-35784-0210		ફન્ટેન બાર	૧		
૭-૧૦	૦-૩૫૭૮૪-૦૨૯૦		ફન્ટેન બાર	૧		
૭-૧૧	0-35761-0250		કવર	૧		
૭-૧૨	0-09057-0220		વોલર	૨		
૭-૧૩	0-09011-3540		સફરું	૨		
૭-૧૪	0-0056-05302 ની ક્રીવરૂસ		સફરું	૩		
૮	૦-૩૫૭૧૯-૦૨૧૧		રેગ્યુલેટર એસી	૧		

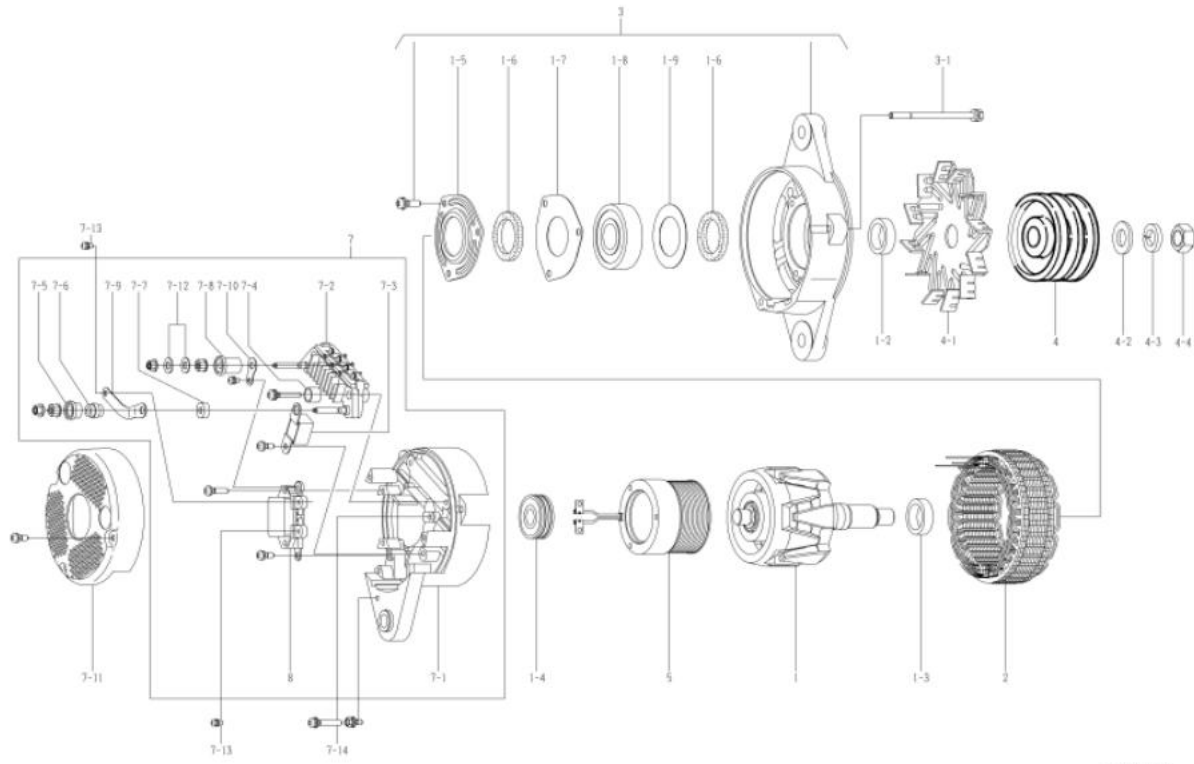

oem ગ્રાહક	કોમ્પ્લેક્સ	oem ભાગો નંબર	૬૦૦-૮૨૫-૬૨૭૧
નોમિનલ આઉટ પુટ	24, 60A	સપ્લાય ટર્મ	૧૦.૦૧~
વજન	૧૧ કિગ્રા	નિયમનકાર	બિલ્ટ-ઇન
એનજિન મોડેલ	3AA61401-2, અન્ય		
વાહન	750-6, અન્ય		
ડિઝાઇન રેકોર્ડ 4350 □ 4351	રોટર એસી, કોલર, સ્ટેટર એસી, એફ. બ્રેકેટ એસી, પુલી, પુલી નટ, ફીલ્ડ કોઇલ કંપની, આર. બ્રેકેટ, કવર બદલાયેલ		
નોંધ	<p>૧૦ ટાઇપ વી બેલ્ટ ડબલ પીક્સ (ફ્લેનચ્ડ)</p> <p>ઘડિયાળની વિરુદ્ધ દિશામાં પરિભ્રમણ</p> <p>પુલી 0-35000-4221 થી અલગ છે.</p> <p>જૂનું મોડેલ 0-35000-4350 છે. જોકે, આવા ઘટકો છે</p> <p>રોટર એસી, કોલર, સ્ટેટર એસી, ફ્લેનચ ટર્મિનલ તરીકે સુસંગત નથી.</p> <p>એસી, પુલી, પુલી નટ, ફીલ્ડ કોઇલ કંપની, પાછળનો કૌસ અને કવર.</p> <p>0-35000-4350, 4351 પોતાના અનન્ય ભાગોનો ઉપયોગ કરવો જોઈએ.</p> <p>અલ્ટરનેટર એસીનો જૂનો / નવો ભાગ નંબર ક્રેવી રીતે ઓળખવો:</p> <p>જૂનો મોડેલ પુલીને ઠીક કરવા માટે સાદા વોલિંગ મશીન, સ્પ્રિંગ વોલિંગ મશીન અને બદામનો ઉપયોગ કરે છે.</p> <p>નવા મોડેલમાં પુલીને ઠીક કરવા માટે ફ્લેનચ નટનો ઉપયોગ કરવામાં આવ્યો છે.</p>		

નથી	ભાગો નંબર	મેકર ભાગો નં.	વર્ણન	જથ્થો	યાદી કિંમત	નોંધ
૧	0-35100-0418		રોટર એસી	૧		
૧-૨	૧-૩૩૯૨૩-૦૨૪૦		કોલર	૧		
૧-૩	0-35923-0160		કોલર	૧		
૧-૪	૦-૦૯૨૦૧-૦૯૮૦		બોલ બેરિંગ	૧		પાછળ
૧-૫	0-35926-0070		રિટેનર	૧		
૧-૬	0-35951-0060		પેકિંગ	૨		
૧-૭	0-35926-0090		રિટેનર	૧		
૧-૮	0-09201-1450		બોલ બેરિંગ	૧		આગળ
૧-૯	૧-૩૩૯૨૬-૦૭૩૦		રિટેનર	૧		
૨	0-35200-0528 ની ફીલ્ડ		સ્ટેટર એસી	૧		
૩	0-35300-0450 ની ફીલ્ડ		એફ. બ્રેકેટ એસી	૧		૧-૫□૧-૮ સહિત
૩-૧	0-0275-06802 ની ફીલ્ડ		બોલ્ટ	૩		બોલ્ટ દ્વારા
૪	૦-૩૫૪૧૧-૦૭૦૮		પુલી	૧		
૪-૧	૦-૩૫૪૨૧-૦૨૩૦		ચાહક	૧		
૪-૪	0-09006-0730		નટ	૧		
૫	0-35120-0528		ફીલ્ડ કોઇલ કંપની	૧		
૭	0-35700-1170		આર. બ્રેકેટ એસી	૧		૭-૧□૭-૧૦, ૭-૧૨, ૮ સહિત
૭-૧	૦-૩૫૭૧૦-૧૩૫૦		રીઅર બ્રેકેટ કંપની	૧		
૭-૨	0-35730-0700		રેક્ટિફાયર એસી	૧		
૭-૩	0-09170-2501		ફ્લેનચર	૧		
૭-૪	૦-૩૫૯૪૩-૦૧૭૦		ઝાડવું ગરમ કરો	૨		
૭-૫	૦-૩૫૯૪૩-૦૧૫૪		ઝાડવું ગરમ કરો	૧		
૭-૬	૦-૩૫૯૨૩-૦૧૩૪		કોલર	૧		
૭-૭	૦-૩૫૯૪૩-૦૧૬૦		ઝાડવું ગરમ કરો	૧		
૭-૮	૦-૩૫૯૪૩-૦૧૪૦		ઝાડવું ગરમ કરો	૧		
૭-૯	0-35784-0210		કનેક્ટ બાર	૧		
૭-૧૦	૦-૩૫૭૮૪-૦૨૯૦		કનેક્ટ બાર	૧		
૭-૧૧	૦-૩૫૭૬૧-૦૩૧૮		કવર	૧		
૭-૧૨	0-09057-0220		વોલિંગ	૨		
૭-૧૩	0-09011-3540		સ્ક્રુ	૨		
૭-૧૪	0-0056-05302 ની ફીલ્ડ		સ્ક્રુ	૩		
8	૦-૩૫૭૧૯-૦૨૦૧		રેગ્યુલેટર એસી	૧		

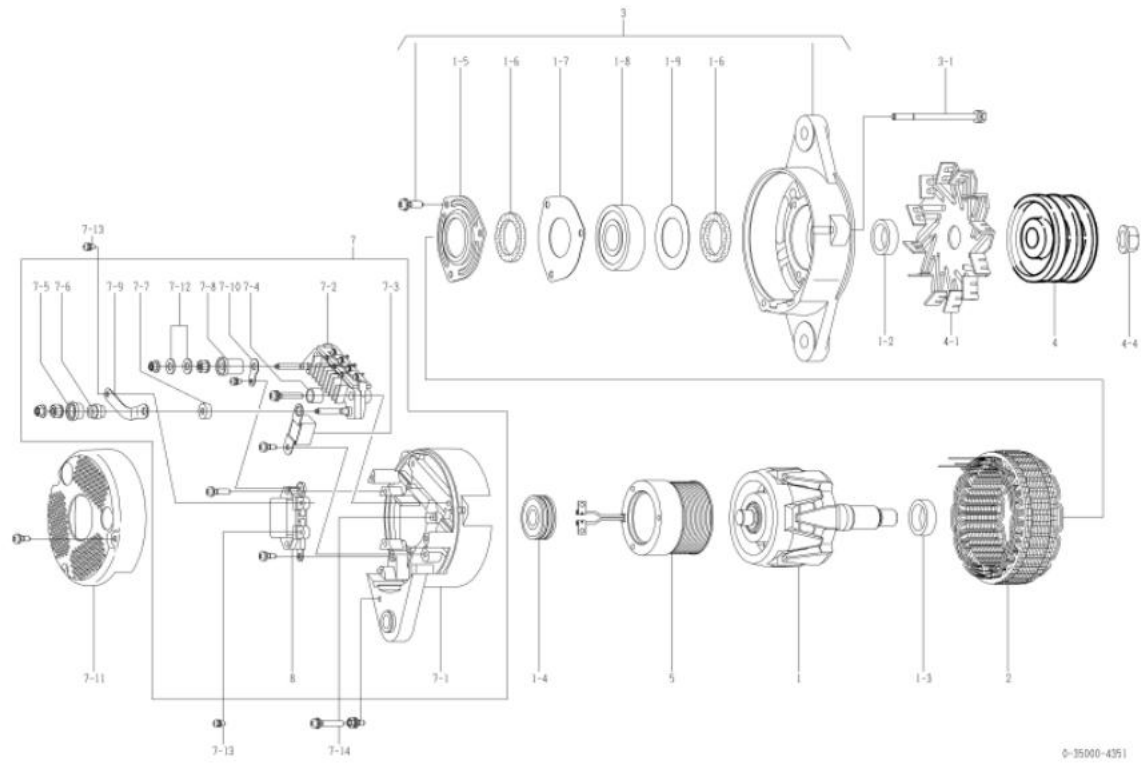

oem ગ્રાહક	કોમ્પોનન્ટ	oem ભાગો નંબર	૬૦૦-૮૨૫-૬૩૩૦
નોમિનલ આઉટ પુટ	24, 60A	સપ્લાય ટર્મ	૯૯.૦૯
વજન	૧૧ કિગ્રા	નિયમનકાર	બિલ્ટ-ઇન
એનજિન મોડેલ 60170-2, અન્ય			
વાહન	275A, અન્ય		
ડિઝાઇન રેકોર્ડ			
નોંધ	<p>૧૯ ટાઇપ વી બેલ્ટ સિંગલ પીક</p> <p>કંડી પ્રતિકાર</p> <p>ઘડિયાળની દિશામાં પરિભ્રમણ</p> <p>r. બ્લેકેટ એસી અને રીઅર બેલ્ટિંગ 0-35000-4240 થી અલગ છે.</p> <p>નવીનતમ મોડેલ 0-35000-4371 છે. જોકે, આવા ઘટકો છે</p> <p>રોટર એસી, કોલર, સ્ટ્રેટર એસી, ફરન્ટ બ્લેકેટ તરીકે સુસંગત નથી.</p> <p>એસી, પુલી, પુલી નટ, ફીલ્ડ કોઇલ કંપની, પાછળનો કોસ અને કવર.</p> <p>0-35000-4370, 4371 પોતાના અનન્ય ભાગોનો ઉપયોગ કરવો જોઈએ.</p> <p>અલ્ટરનેટર એસીનો જૂનો / નવો ભાગ નંબર કંઠી રીતે ઓળખવો:</p> <p>જૂનો મોડેલ પુલીને ઠીક કરવા માટે સાદા વોલ્ટિંગ મશીન, સ્પ્રિંગ વોલ્ટિંગ મશીન અને બદામનો ઉપયોગ કરે છે.</p> <p>નવા મોડેલમાં પુલીને ઠીક કરવા માટે ફ્લેજ નટનો ઉપયોગ કરવામાં આવ્યો છે.</p>		

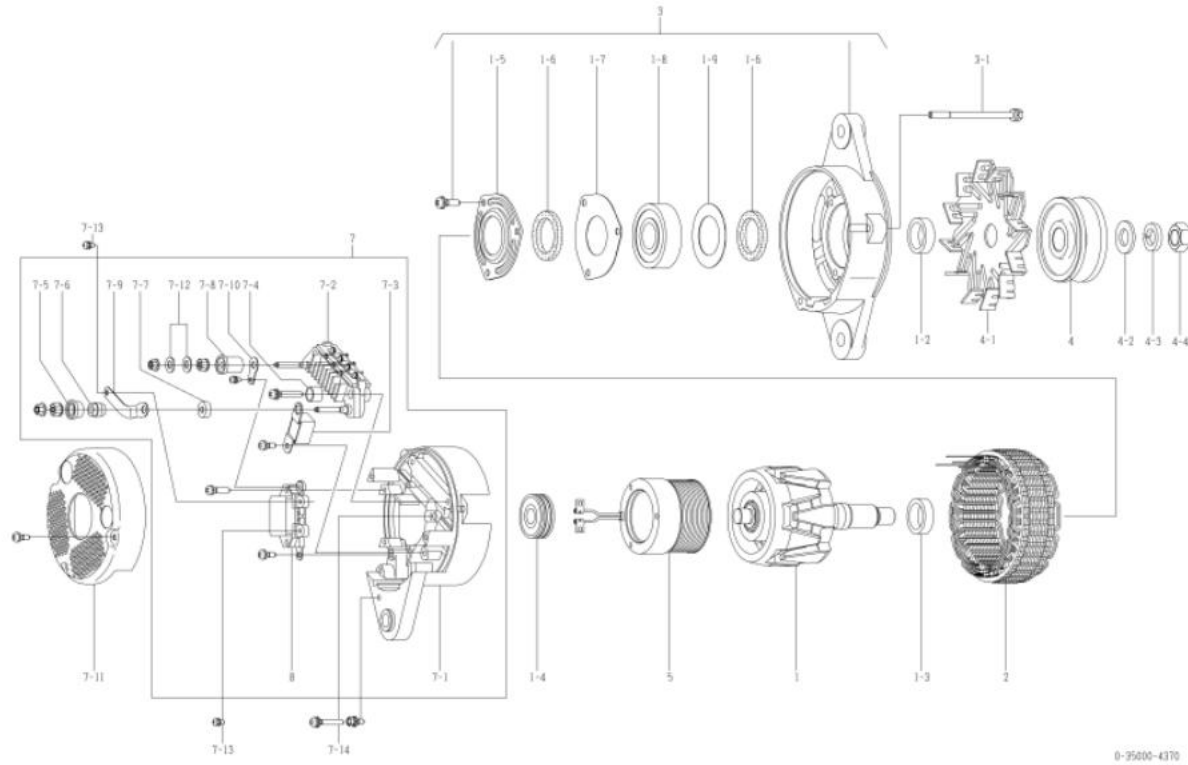

નથી	ભાગો નંબર	મેકર ભાગો નં.	વર્ણન	જથ્થો	યાદી કિંમત	નોંધ
૧	0-35100-0300		રોટર એસી	૧		
૧-૨	૧-૩૩૬૨૩-૦૭૯૦		કોલર	૧		
૧-૩	0-35923-0160		કોલર	૧		
૧-૪	0-09201-1130		બોલ બેરિંગ	૧		પાછળ
૧-૫	0-35926-0070		રિટેનર	૧		
૧-૬	0-35951-0060		પેકિંગ	૨		
૧-૭	0-35926-0090		રિટેનર	૧		
૧-૮	0-09201-1160		બોલ બેરિંગ	૧		આગળ
૧-૯	૧-૩૩૬૨૬-૦૭૩૦		રિટેનર	૧		
૨	0-35200-0460		સ્ટ્રેટર એસી	૧		
૩	0-35300-0380		એફ. બ્લેકેટ એસી	૧		૧-૫ ૧-૯ સહિત
૩-૧	0-0275-06802 ની ક્રીવરૂસ		બોલ્ટ	૩		બોલ્ટ દ્વારા
૪	0-35411-0600		પુલી	૧		
૪-૧	૦-૩૫૪૨૧-૦૨૪૦		ચાલક	૧		
૪-૨	0-09057-0230		વોલ્ટર	૧		
૪-૩	૧-૦૩૩૫-૧૬૦૦૨		વસંત ધોલાનું મશીન	૧		
૪-૪	0-0280-16022		નટ	૧		
૫	0-35120-0290		ફીલ્ડ કોઇલ કંપની	૧		
૭	0-35700-0921		આર. બ્લેકેટ એસી	૧		૭-૧ ૭-૧૦, ૭-૧૨, ૮ સહિત
૭-૧	0-35710-1010		રીઅર બ્લેકેટ કંપની	૧		
૭-૨	0-35730-0700		રેક્ટિફાયર એસી	૧		
૭-૩	0-09170-2501		ફરન્ટ સ્પ્રિંગ	૧		
૭-૪	૦-૩૫૬૪૩-૦૧૭૦		ગ્રાડવું ગરમ કરો	૨		
૭-૫	0-35943-0150		ગ્રાડવું ગરમ કરો	૧		
૭-૬	0-35923-0130		કોલર	૧		
૭-૭	0-35943-0160		ગ્રાડવું ગરમ કરો	૧		
૭-૮	૦-૩૫૬૪૩-૦૧૪૦		ગ્રાડવું ગરમ કરો	૧		
૭-૯	0-35784-0210		ફરન્ટ બાર	૧		
૭-૧૦	૦-૩૫૭૮૪-૦૨૯૦		ફરન્ટ બાર	૧		
૭-૧૧	0-35761-0250		કવર	૧		
૭-૧૨	0-09057-0220		વોલ્ટર	૨		
૭-૧૩	0-09011-3540		સફરુ	૨		
૭-૧૪	0-0056-05302 ની ક્રીવરૂસ		સફરુ	૩		
૮	૦-૩૫૭૧૯-૦૨૧૧		રેગ્યુલેટર એસી	૧		

oem ગ્રાહક	કોમન્ટસુ	oem ભાગો નંબર	૬૦૦-૮૨૫-૬૩૩૧
નોમિનલ આઉટ પુટ	24, 60A	સપ્લાય ટર્મ	૧૦.૦૧~
વજન	૧૧ કિગ્રા	નિયમનકાર	બિલ્ટ-ઇન
એનજિન મોડેલ 66170-2, અન્ય			
વાહન	275A, અન્ય		
ડિઝાઇન રેકોર્ડ 4370 □ 4371		રોટર એસી, કોલર, સ્ટ્રેટર એસી, એફ. બ્લેકેટ એસી, પુલી, પુલી નટ, ફીલ્ડ કોઇલ કંપની, આર. બ્લેકેટ, કવર બદલાયેલ	
નોંધ	<p>૧૯ ટાઇપ વી બેલ્ટ સિંગલ પીક</p> <p>કંડી પ્રતિકાર</p> <p>ઘડિયાળની દિશામાં પરિભ્રમણ</p> <p>૧. બ્લેકેટ એસી અને રીઅર બેલ્ટિંગ 0-35000-4241 થી અલગ છે.</p> <p>જૂનું મોડેલ 0-35000-4370 છે. જોકે, આવા ઘટકો છે</p> <p>રોટર એસી, કોલર, સ્ટ્રેટર એસી, ફરન્ટ બ્લેકેટ તરીકે સુસંગત નથી.</p> <p>એસી, પુલી, પુલી નટ, ફીલ્ડ કોઇલ કંપની, પાછળનો કોસ અને કવર.</p> <p>0-35000-4370, 4371 પોતાના અનન્ય ભાગોનો ઉપયોગ કરવો જોઈએ.</p> <p>અલ્ટરનેટર એસીનો જૂનો / નવો ભાગ નંબર કંઠી રીતે ઓળખવો:</p> <p>જૂનો મોડેલ પુલીને ઠીક કરવા માટે સાદા વોલ્ટિંગ મશીન, સ્પ્રિંગ વોલ્ટિંગ મશીન અને બદામનો ઉપયોગ કરે છે.</p> <p>નવા મોડેલમાં પુલીને ઠીક કરવા માટે ફ્લેજ નટનો ઉપયોગ કરવામાં આવ્યો છે.</p>		

નથી	ભાગો નંબર	મેકર ભાગો નં.	વર્ણન	જથ્થો	યાદી કિંમત	નોંધ
૧	0-35100-0418		રોટર એસી	૧		
૧-૨	૧-૩૩૯૨૩-૦૨૪૦		કોલર	૧		
૧-૩	0-35923-0160		કોલર	૧		
૧-૪	0-09201-1130		બોલ બેલ્ટિંગ	૧		પાછળ
૧-૫	0-35926-0070		રિટેનર	૧		
૧-૬	0-35951-0060		પેકિંગ	૨		
૧-૭	0-35926-0090		રિટેનર	૧		
૧-૮	0-09201-1460		બોલ બેલ્ટિંગ	૧		આગળ
૧-૯	૧-૩૩૯૨૬-૦૭૩૦		રિટેનર	૧		
૨	0-35200-0528 ની ફીલ્ડ		સ્ટ્રેટર એસી	૧		
૩	0-35300-0470		એફ. બ્લેકેટ એસી	૧		૧-૫□૧-૯ સહિત
૩-૧	0-0275-06802 ની ફીલ્ડ		બોલ્ટ	૩		બોલ્ટ દ્વારા
૪	૦-૩૫૪૧૧-૦૬૦૪		પુલી	૧		
૪-૧	૦-૩૫૪૨૧-૦૨૪૦		ચાલક	૧		
૪-૪	0-09006-0730		નટ	૧		
૫	0-35120-0528		ફીલ્ડ કોઇલ કંપની	૧		
૭	0-35700-1170		આર. બ્લેકેટ એસી	૧		૭-૧□૭-૧૦, ૭-૧૨, ૮ સહિત
૭-૧	૦-૩૫૭૧૦-૧૩૫૦		રીઅર બ્લેકેટ કંપની	૧		
૭-૨	0-35730-0700		રેક્ટિફાયર એસી	૧		
૭-૩	0-09170-2501		કન્ટ્રોલર	૧		
૭-૪	૦-૩૫૯૪૩-૦૧૭૦		ઝાડવું ગરમ કરો	૨		
૭-૫	૦-૩૫૯૪૩-૦૧૫૪		ઝાડવું ગરમ કરો	૧		
૭-૬	૦-૩૫૯૨૩-૦૧૩૪		કોલર	૧		
૭-૭	૦-૩૫૯૪૩-૦૧૬૦		ઝાડવું ગરમ કરો	૧		
૭-૮	૦-૩૫૯૪૩-૦૧૪૦		ઝાડવું ગરમ કરો	૧		
૭-૯	0-35784-0210		કનેક્ટ બાર	૧		
૭-૧૦	૦-૩૫૭૮૪-૦૨૯૦		કનેક્ટ બાર	૧		
૭-૧૧	૦-૩૫૭૯૧-૦૩૧૮		કવર	૧		
૭-૧૨	0-09057-0220		વોલ્ટર	૨		
૭-૧૩	0-09011-3540		સ્ક્રુ	૨		
૭-૧૪	0-0056-05302 ની ફીલ્ડ		સ્ક્રુ	૩		
8	૦-૩૫૭૧૯-૦૨૦૧		રેગ્યુલેટર એસી	૧		

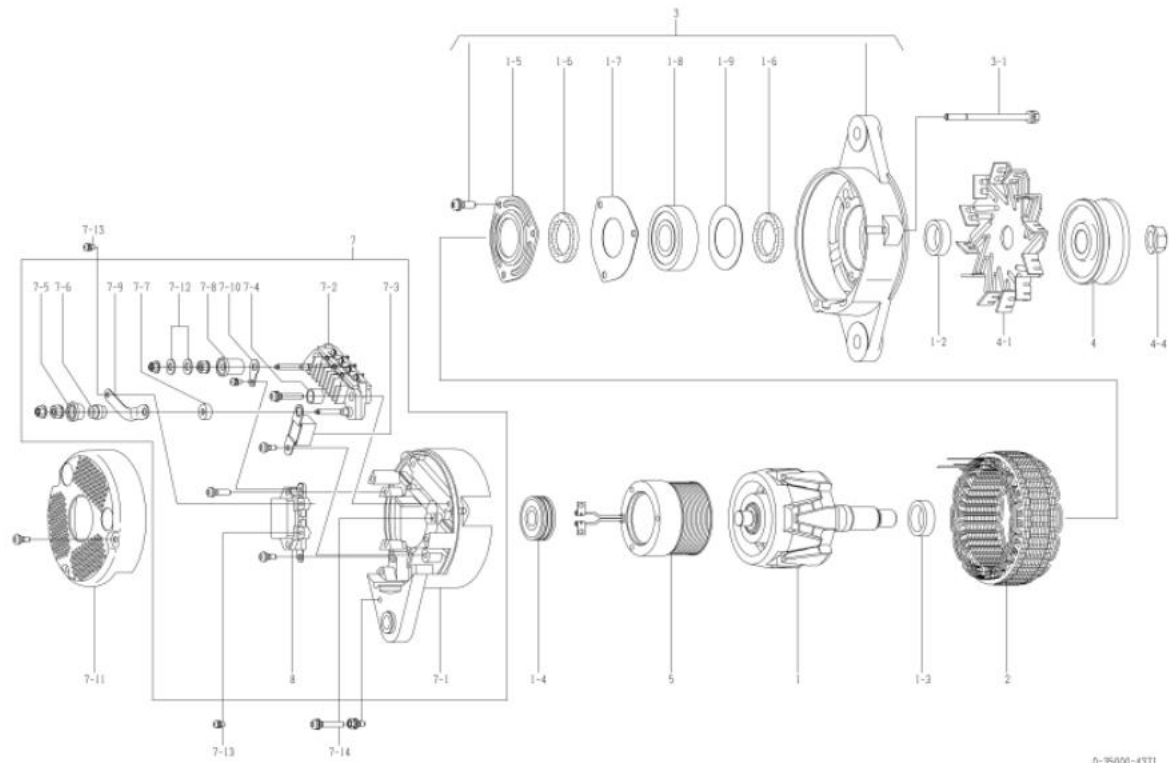

oem ગ્રાહક	કોમન્ટસુ	oem ભાગો નંબર	૬૦૦-૮૨૫-૬૩૭૦
નોમિનલ આઉટ પુટ	24, 60A	સપ્લાય ટર્મ	૯૯.૦૯
વજન	૧૧ કિગ્રા	નિયમનકાર	બિલ્ટ-ઇન
એનજિન મોડેલ	૬૦140-2c, અન્ય		
વાહન	૦355cda-3૦, અન્ય		
ડિઝાઇન રેકોર્ડ			
નોંધ	<p>૧૦ ટાઇપ વી બેલ્ટ ડબલ પીક્સ</p> <p>કંડી પ્રતિકાર</p> <p>ઘડિયાળની વિરુદ્ધ દિશામાં પરિભ્રમણ</p> <p>r. બ્લેકેટ એસી અને રીઅર બેરિંગ 0-35000-4220 થી અલગ છે.</p> <p>નવીનતમ મોડેલ 0-35000-4401 છે. જોકે, આવા ઘટકો છે</p> <p>રોટર એસી, કોલર, સ્ટેટર એસી, ફરન્ટ બ્લેકેટ તરીકે સુસંગત નથી.</p> <p>એસી, પુલી, પુલી નટ, ફીલ્ડ કોઇલ કંપની, પાછળનો કોઇલ અને કવર.</p> <p>0-35000-4400, 4401 પોતાના અનન્ય ભાગોનો ઉપયોગ કરવો જોઈએ.</p> <p>અલ્ટરનેટર એસીનો જૂનો / નવો ભાગ નંબર કંઠી રીતે ઓળખવો:</p> <p>જૂનો મોડેલ પુલીને ઠીક કરવા માટે સાદા વોશિંગ મશીન, સ્પ્રિંગ વોશિંગ મશીન અને બદામનો ઉપયોગ કરે છે.</p> <p>નવા મોડેલમાં પુલીને ઠીક કરવા માટે ફ્લેજ નટનો ઉપયોગ કરવામાં આવ્યો છે.</p>		

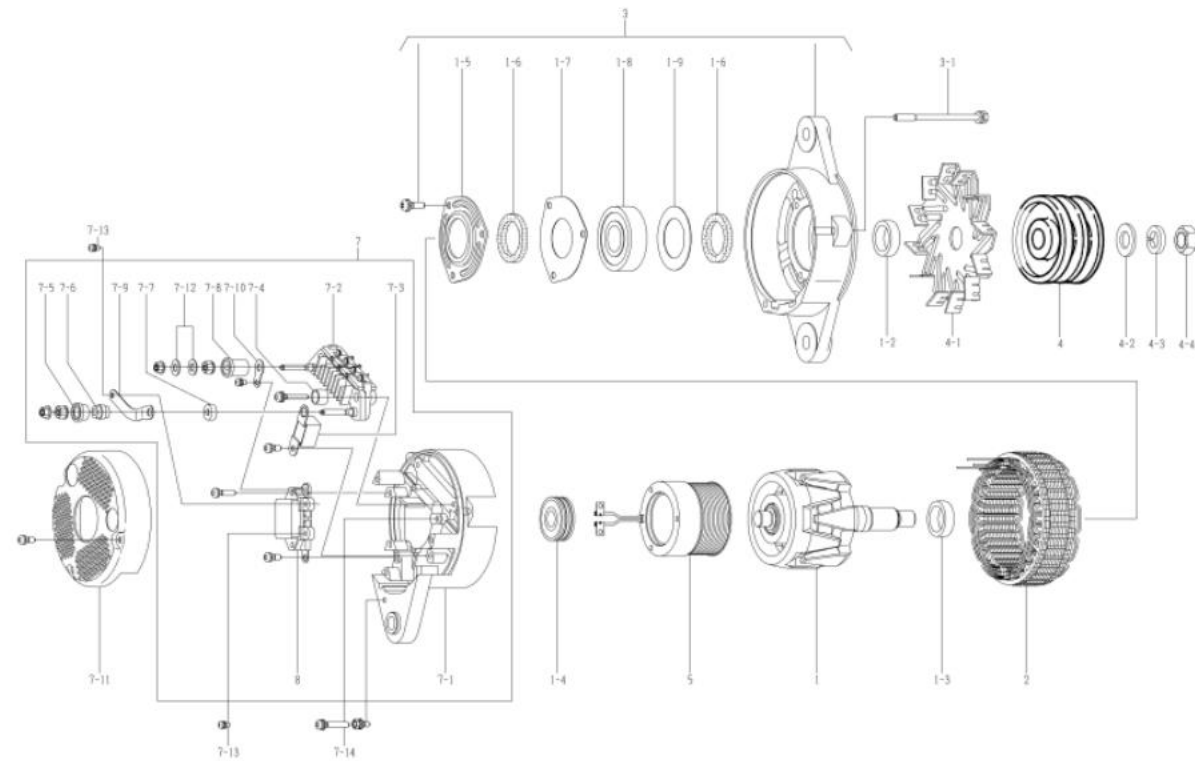

નથી	ભાગો નંબર	મેકર ભાગો નં.	વર્ણન	જથ્થો	યાદી કિંમત	નોંધ
૧	0-35100-0300		રોટર એસી	૧		
૧-૨	૧-૩૩૯૨૩-૦૭૯૦		કોલર	૧		
૧-૩	0-35923-0160		કોલર	૧		
૧-૪	0-09201-1130		બોલ બેરિંગ	૧		પાછળ
૧-૫	0-35926-0070		રિટેનર	૧		
૧-૬	0-35951-0060		પેકિંગ	૨		
૧-૭	0-35926-0090		રિટેનર	૧		
૧-૮	0-09201-1160		બોલ બેરિંગ	૧		આગળ
૧-૯	૧-૩૩૯૨૬-૦૭૩૦		રિટેનર	૧		
૨	0-35200-0460		સ્ટેટર એસી	૧		
૩	0-35300-0380		એફ. બ્લેકેટ એસી	૧		૧-૫, ૧-૬ સહિત
૩-૧	0-0275-06802 ની ક્રીવરૂસ		બોલ્ટ	૩		બોલ્ટ દ્વારા
૪	૦-૩૫૪૧૧-૦૬૩૧		પુલી	૧		
૪-૧	૦-૩૫૪૨૧-૦૨૩૦		ચાહક	૧		
૪-૨	0-09057-0230		વોશર	૧		
૪-૩	૧-૦૩૩૫-૧૬૦૦૨		વસંત ધોલાનું મશીન	૧		
૪-૪	0-0280-16022		નટ	૧		
૫	0-35120-0290		ફીલ્ડ કોઇલ કંપની	૧		
૭	0-35700-0921		આર. બ્લેકેટ એસી	૧		૭-૧, ૭-૧૦, ૭-૧૨, ૮ સહિત
૭-૧	0-35710-1010		રીઅર બ્લેકેટ કંપની	૧		
૭-૨	0-35730-0700		રેક્ટિફાયર એસી	૧		
૭-૩	0-09170-2501		ફરન્ટ/રિઅર	૧		
૭-૪	૦-૩૫૯૪૩-૦૧૭૦		ગ્રાડવું ગરમ કરો	૨		
૭-૫	0-35943-0150		ગ્રાડવું ગરમ કરો	૧		
૭-૬	0-35923-0130		કોલર	૧		
૭-૭	0-35943-0160		ગ્રાડવું ગરમ કરો	૧		
૭-૮	૦-૩૫૯૪૩-૦૧૪૦		ગ્રાડવું ગરમ કરો	૧		
૭-૯	0-35784-0210		ફરન્ટ બાર	૧		
૭-૧૦	૦-૩૫૭૮૪-૦૨૯૦		ફરન્ટ બાર	૧		
૭-૧૧	0-35761-0250		કવર	૧		
૭-૧૨	0-09057-0220		વોશર	૨		
૭-૧૩	0-09011-3540		સફરું	૨		
૭-૧૪	0-0056-05302 ની ક્રીવરૂસ		સફરું	૩		
8	૦-૩૫૭૧૯-૦૨૧૧		રેગ્યુલેટર એસી	૧		

oem ગ્રાહક	કોમ્પોનન્ટ	oem ભાગો નંબર	૬૦૦-૮૨૫-૬૩૭૧
નોમિનલ આઉટ પુટ	24, 60A	સપ્લાય ટર્મ	૧૦,૦૧~
વજન	૧૧ કિગ્રા	નિયમનકાર	બિલ્ટ-ઇન
એનજિન મોડેલ	૬૬૦140-2c, અન્ય		
વાહન	૦355દમ-3૦, અન્ય		
ડિઝાઇન રેકોર્ડ 4400 □ 4401	રોટર એસી, કોલર, સ્ટ્રેટર એસી, એફ. બ્લેકેટ એસી, પુલી, પુલી નટ, ફીલ્ડ કોઇલ કંપની, આર. બ્લેકેટ, કવર બદલાયેલ		
નોંધ	<p>૧૦ ટાઇપ વી બેલ્ટ ડબલ પીક્સ</p> <p>કંડી પ્રતિકાર</p> <p>ઘડિયાળની વિરુદ્ધ દિશામાં પરિભ્રમણ</p> <p>r. બ્લેકેટ એસી અને રીઅર બેલ્ટિંગ 0-35000-4221 થી અલગ છે.</p> <p>જૂનું મોડેલ 0-35000-4400 છે. જોકે, આવા ઘટકો છે</p> <p>રોટર એસી, કોલર, સ્ટ્રેટર એસી, ફરન્ટ બ્લેકેટ તરીકે સુસંગત નથી.</p> <p>એસી, પુલી, પુલી નટ, ફીલ્ડ કોઇલ કંપની, પાછળનો કોસ અને કવર.</p> <p>0-35000-4400, 4401 પોતાના અનન્ય ભાગોનો ઉપયોગ કરવો જોઈએ.</p> <p>અલ્ટરનેટર એસીનો જૂનો / નવો ભાગ નંબર કંઠી રીતે ઓળખવો:</p> <p>જૂનો મોડેલ પુલીને ઠીક કરવા માટે સાદા વોલ્ટિંગ મશીન, સ્પ્રિંગ વોલ્ટિંગ મશીન અને બદામનો ઉપયોગ કરે છે.</p> <p>નવા મોડેલમાં પુલીને ઠીક કરવા માટે ફ્લેજ નટનો ઉપયોગ કરવામાં આવ્યો છે.</p>		

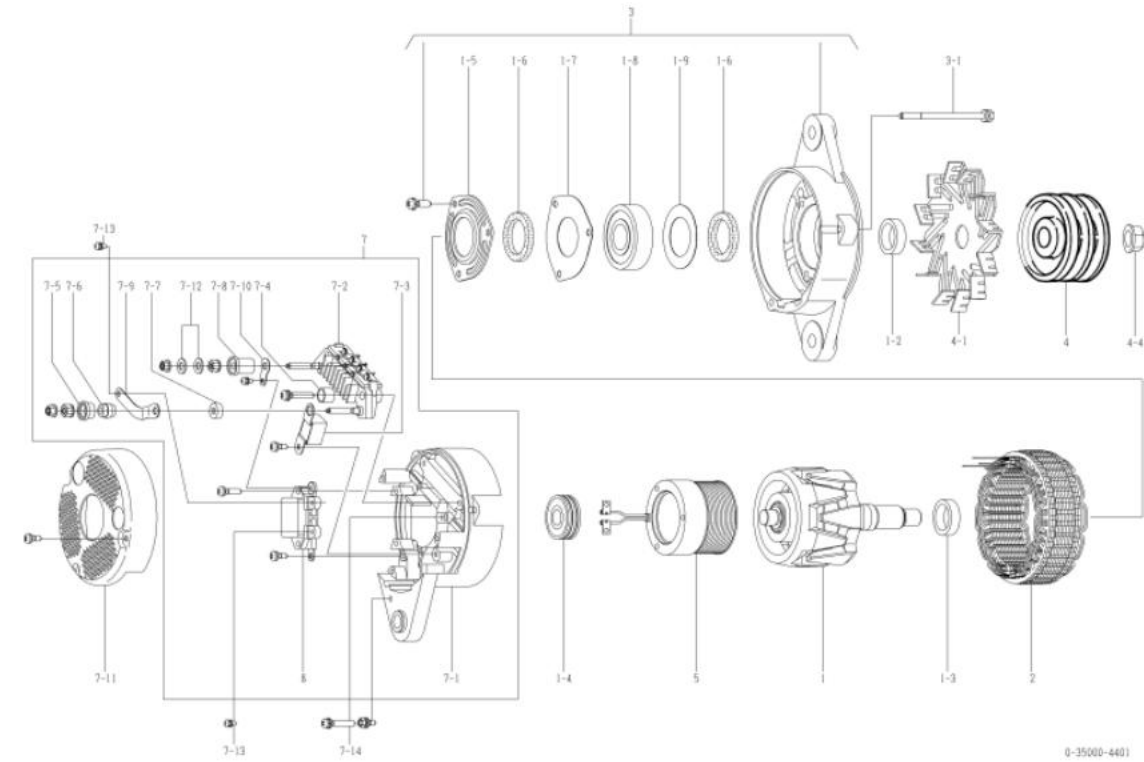

નથી	ભાગો નંબર	મેકર ભાગો નં.	વર્ણન	જથ્થો	યાદી કિંમત	નોંધ
૧	0-35100-0418		રોટર એસી	૧		
૧-૨	૧-૩૩૬૨૩-૦૨૪૦		કોલર	૧		
૧-૩	0-35923-0160		કોલર	૧		
૧-૪	0-09201-1130		બોલ બેરિંગ	૧		પાછળ
૧-૫	0-35926-0070		રિટેનર	૧		
૧-૬	0-35951-0060		પેકિંગ	૨		
૧-૭	0-35926-0090		રિટેનર	૧		
૧-૮	0-09201-1460		બોલ બેરિંગ	૧		આગળ
૧-૯	૧-૩૩૬૨૬-૦૭૩૦		રિટેનર	૧		
૨	0-35200-0528 ની ફીલ્ડસ		સ્ટ્રેટર એસી	૧		
૩	0-35300-0470		એફ. બ્લેકેટ એસી	૧		૧-૫□૧-૯ સહિત
૩-૧	0-0275-06802 ની ફીલ્ડસ		બોલ્ટ	૩		બોલ્ટ દ્વારા
૪	૦-૩૫૪૧૧-૦૬૩૮		પુલી	૧		
૪-૧	૦-૩૫૪૨૧-૦૨૩૦		ચાહક	૧		
૪-૪	0-09006-0730		નટ	૧		
૫	0-35120-0528		ફીલ્ડ કોઇલ કંપની	૧		
૭	0-35700-1170		આર. બ્લેકેટ એસી	૧		૭-૧□૭-૧૦, ૭-૧૨, ૮ સહિત
૭-૧	૦-૩૫૭૧૦-૧૩૫૦		રીઅર બ્લેકેટ કંપની	૧		
૭-૨	0-35730-0700		રેક્ટિફાયર એસી	૧		
૭-૩	0-09170-2501		ફ્રન્ટસર	૧		
૭-૪	૦-૩૫૬૪૩-૦૧૭૦		ઝાડવું ગરમ કરો	૨		
૭-૫	૦-૩૫૬૪૩-૦૧૫૪		ઝાડવું ગરમ કરો	૧		
૭-૬	૦-૩૫૬૨૩-૦૧૩૪		કોલર	૧		
૭-૭	૦-૩૫૬૪૩-૦૧૬૦		ઝાડવું ગરમ કરો	૧		
૭-૮	૦-૩૫૬૪૩-૦૧૪૦		ઝાડવું ગરમ કરો	૧		
૭-૯	0-35784-0210		કનેક્ટ બાર	૧		
૭-૧૦	૦-૩૫૭૮૪-૦૨૬૦		કનેક્ટ બાર	૧		
૭-૧૧	૦-૩૫૭૬૧-૦૩૧૮		કવર	૧		
૭-૧૨	0-09057-0220		વોશર	૨		
૭-૧૩	0-09011-3540		સ્ક્રુ	૨		
૭-૧૪	0-0056-05302 ની ફીલ્ડસ		સ્ક્રુ	૩		
8	૦-૩૫૭૧૯-૦૨૦૧		રેગ્યુલેટર એસી	૧		

oem ગ્રાહક	કોમ્પ્લેક્સ	oem ભાગો નંબર	૬૦૦-૮૨૫-૬૫૧૦
નોમિનલ આઉટ પુટ	24, 60A	સપ્લાય ટર્મ	૯૯.૦૯
વજન	૧૧ કિગ્રા	નિયમનકાર	બિલ્ટ-ઇન
એનજિન મોડેલ :60155-4, અન્ય			
વાહન	0155-1, અન્ય		
ડિઝાઇન રેકોર્ડ			
નોંધ	<p>૧૩ ટાઇપ વી બેલ્ટ ડબલ પીક્સ</p> <p>ઘડિયાળની દિશામાં પરિભ્રમણ</p> <p>પુલી અને ધાંખો 0-35000-4220 થી અલગ છે.</p> <p>નવીનતમ મોડેલ 0-35000-4411 છે. જોડે, આવા ઘટકો છે</p> <p>રોટર એસી, કોલર, સ્ટેટર એસી, ક્લરન્ટ બરેકેટ તરીકે સુસંગત નથી.</p> <p>એસી, પુલી, પુલી નટ, ફીલ્ડ કોઇલ કંપની, પાછળનો કૌસ અને કવર.</p> <p>0-35000-4410, 4411 પોતાના અનન્ય ભાગોનો ઉપયોગ કરવો જોઈએ.</p> <p>અલ્ટરનેટર એસીનો જૂનો / નવો ભાગ નંબર કેવી રીતે ઓળખવો:</p> <p>જૂનો મોડેલ પુલીને ઠીક કરવા માટે સાદા વોલિંગ મશીન, સ્પ્રિંગ વોલિંગ મશીન અને બદામનો ઉપયોગ કરે છે.</p> <p>નવા મોડેલમાં પુલીને ઠીક કરવા માટે ફલેજ નટનો ઉપયોગ કરવામાં આવ્યો છે.</p>		

નથી	ભાગો નંબર	મેકર ભાગો નં.	વર્ણન	જથ્થો	યાદી કિંમત	નોંધ
૧	0-35100-0300		રોટર એસી	૧		
૧-૨	૧-૩૩૯૨૩-૦૭૯૦		કોલર	૧		
૧-૩	0-35923-0160		કોલર	૧		
૧-૪	૦-૦૯૨૦૧-૦૯૮૦		બોલ બેરિંગ	૧		પાછળ
૧-૫	0-35926-0070		રિટેનર	૧		
૧-૬	0-35951-0060		પેકિંગ	૨		
૧-૭	0-35926-0090		રિટેનર	૧		
૧-૮	0-09201-1140		બોલ બેરિંગ	૧		આગળ
૧-૯	૧-૩૩૯૨૬-૦૭૩૦		રિટેનર	૧		
૨	0-35200-0460		સ્ટેટર એસી	૧		
૩	0-35300-0350 ની ફીલ્ડ		એફ. બરેકેટ એસી	૧		૧-૫ ૧-૯ સહિત
૩-૧	0-0275-06802 ની ફીલ્ડ		બોલ્ટ	૩		બોલ્ટ દ્વારા
૪	૧-૩૩૪૧૧-૨૪૭૦		પુલી	૧		
૪-૧	૦-૩૫૪૨૧-૦૨૪૦		ચાહક	૧		
૪-૨	0-09057-0230		વોલર	૧		
૪-૩	૧-૦૩૩૫-૧૬૦૦૨		વસંત ધોવાનું મશીન	૧		
૪-૪	0-0280-16022		નટ	૧		
૫	0-35120-0290		ફીલ્ડ કોઇલ કંપની	૧		
૭	0-35700-0921		આર. બરેકેટ એસી	૧		૭-૧ ૭-૧૦, ૭-૧૨, ૮ સહિત
૭-૧	0-35710-1010		રીઅર બરેકેટ કંપની	૧		
૭-૨	0-35730-0700		રેક્ટિફાયર એસી	૧		
૭-૩	0-09170-2501		કન્ટ્રોલર	૧		
૭-૪	૦-૩૫૬૪૩-૦૧૭૦		જાડવું ગરમ કરો	૨		
૭-૫	0-35943-0150		જાડવું ગરમ કરો	૧		
૭-૬	0-35923-0130		કોલર	૧		
૭-૭	૦-૩૫૬૪૩-૦૧૬૦		જાડવું ગરમ કરો	૧		
૭-૮	૦-૩૫૬૪૩-૦૧૪૦		જાડવું ગરમ કરો	૧		
૭-૯	0-35784-0210		કન્ટ્રોલ વાર	૧		
૭-૧૦	૦-૩૫૭૮૪-૦૨૯૦		કન્ટ્રોલ વાર	૧		
૭-૧૧	0-35761-0250		કવર	૧		
૭-૧૨	0-09057-0220		વોલર	૨		
૭-૧૩	0-09011-3540		સ્ક્રુ	૨		
૭-૧૪	0-0056-05302 ની ફીલ્ડ		સ્ક્રુ	૩		
૮	૦-૩૫૭૧૯-૦૨૧૧		રેગ્યુલેટર એસી	૧		

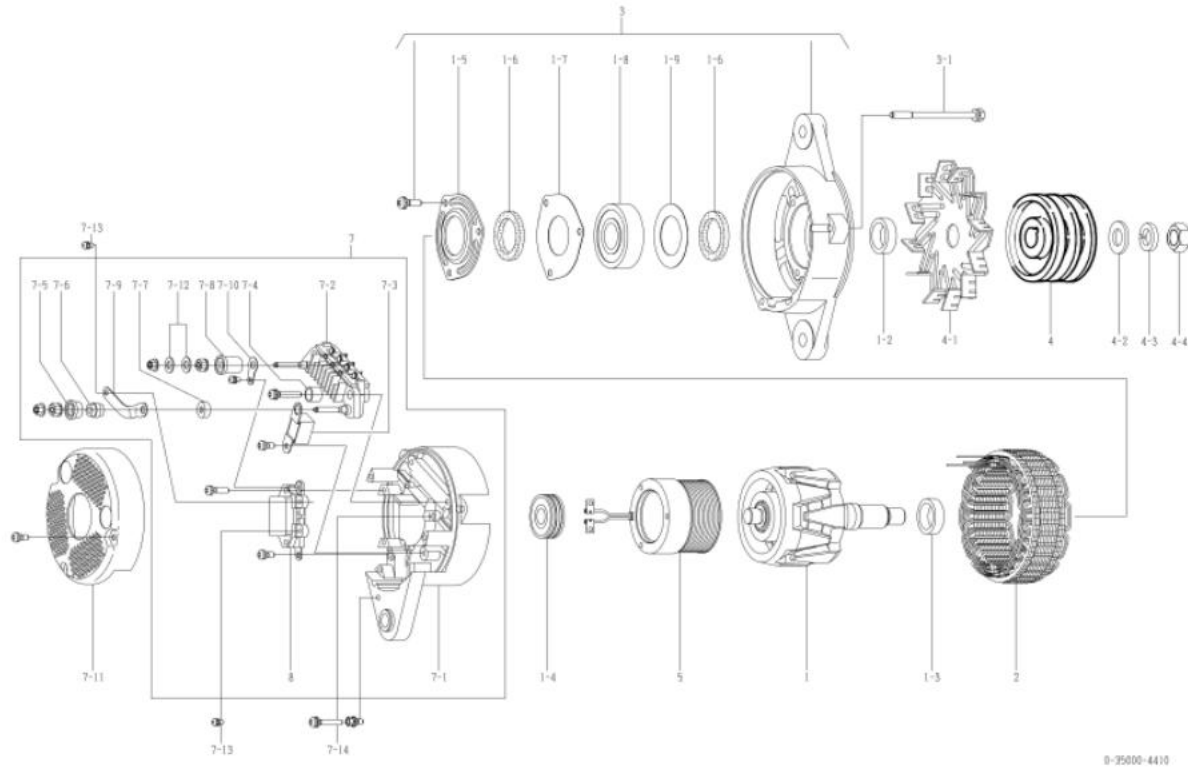

oem ગ્રાહક	કોમ્પ્લેક્સ	oem ભાગો નંબર	૬૦૦-૮૨૫-૬૫૧૧
નોમિનલ આઉટ પુટ	24, 60A	સપ્લાય ટર્મ	૧૦.૦૧~
વજન	૧૧ કિગ્રા	નિયમનકાર	બિલ્ટ-ઇન
એનજિન મોડેલ :60155-4, અન્ય			
વાહન	155-1, અન્ય		
ડિઝાઇન રેકોર્ડ 4410 □ 4411	રોટર એસી, કોલર, સ્ટેટર એસી, એક. બ્રેકેટ એસી, પુલી, પુલી નટ, ફીલ્ડ કોઇલ કંપની, આર. બ્રેકેટ, કવર બદલાયેલ		
નોંધ	૧૩ ટાઇપ વી બેલ્ટ ડબલ પીક્સ ઘડિયાળની દિશામાં પરિભ્રમણ પુલી અને પાંખો 0-35000-4221 થી અલગ છે. જૂનું મોડેલ 0-35000-4410 છે. જોકે, આવા ઘટકો છે રોટર એસી, કોલર, સ્ટેટર એસી, ફ્લેટ બ્રેકેટ તરીકે સુસંગત નથી. એસી, પુલી, પુલી નટ, ફીલ્ડ કોઇલ કંપની, પાછળનો કૌસ અને કવર. 0-35000-4410, 4411 પોતાના અનન્ય ભાગોનો ઉપયોગ કરવો જોઈએ. અલ્ટરનેટર એસીનો જૂનો / નવો ભાગ નંબર ક્રેવી રીતે ઓળખવો: જૂનો મોડેલ પુલીને ઠીક કરવા માટે સાદા વોલિંગ મશીન, સ્પ્રિંગ વોલિંગ મશીન અને બદામનો ઉપયોગ કરે છે. નવા મોડેલમાં પુલીને ઠીક કરવા માટે ફ્લેજ નટનો ઉપયોગ કરવામાં આવ્યો છે.		

નથી	ભાગો નંબર	મેકર ભાગો નં.	વર્ણન	જથ્થો	યાદી કિંમત	નોંધ
૧	0-35100-0418		રોટર એસી	૧		
૧-૨	૧-૩૩૬૨૩-૦૨૪૦		કોલર	૧		
૧-૩	0-35923-0160		કોલર	૧		
૧-૪	૦-૦૬૨૦૧-૦૬૮૦		બોલ બેરિંગ	૧		પાછળ
૧-૫	0-35926-0070		રિટેનર	૧		
૧-૬	0-35951-0060		પેકિંગ	૨		
૧-૭	0-35926-0090		રિટેનર	૧		
૧-૮	0-09201-1450		બોલ બેરિંગ	૧		આગળ
૧-૯	૧-૩૩૬૨૬-૦૭૩૦		રિટેનર	૧		
૨	0-35200-0528 ની ફીલ્ડ્સ		સ્ટેટર એસી	૧		
૩	0-35300-0450 ની ફીલ્ડ્સ		એક. બ્રેકેટ એસી	૧		૧-૫□૧-૯ સહિત
૩-૧	0-0275-06802 ની ફીલ્ડ્સ		બોલ્ટ	૩		બોલ્ટ દ્વારા
૪	૦-૩૫૪૧૧-૨૪૭૪		પુલી	૧		
૪-૧	૦-૩૫૪૨૧-૦૨૪૦		ચાહક	૧		
૪-૪	0-09006-0730		નટ	૧		
૫	0-35120-0528		ફીલ્ડ કોઇલ કંપની	૧		
૭	0-35700-1170		આર. બ્રેકેટ એસી	૧		૭-૧□૭-૧૦, ૭-૧૨, ૮ સહિત
૭-૧	૦-૩૫૭૧૦-૧૩૫૦		રીઅર બ્રેકેટ કંપની	૧		
૭-૨	0-35730-0700		રેક્ટિફાયર એસી	૧		
૭-૩	0-09170-2501		ફ્લેટ નટ	૧		
૭-૪	૦-૩૫૬૪૩-૦૧૭૦		ઝાડવું ગરમ કરો	૨		
૭-૫	૦-૩૫૬૪૩-૦૧૫૪		ઝાડવું ગરમ કરો	૧		
૭-૬	૦-૩૫૬૨૩-૦૧૩૪		કોલર	૧		
૭-૭	૦-૩૫૬૪૩-૦૧૬૦		ઝાડવું ગરમ કરો	૧		
૭-૮	૦-૩૫૬૪૩-૦૧૪૦		ઝાડવું ગરમ કરો	૧		
૭-૯	0-35784-0210		ફ્લેટ બાર	૧		
૭-૧૦	૦-૩૫૭૮૪-૦૨૬૦		ફ્લેટ બાર	૧		
૭-૧૧	૦-૩૫૭૬૧-૦૩૧૮		કવર	૧		
૭-૧૨	0-09057-0220		વોલિંગ	૨		
૭-૧૩	0-09011-3540		સ્ક્રૂ	૨		
૭-૧૪	0-0056-05302 ની ફીલ્ડ્સ		સ્ક્રૂ	૩		
8	૦-૩૫૭૧૯-૦૨૦૧		રેગ્યુલેટર એસી	૧		

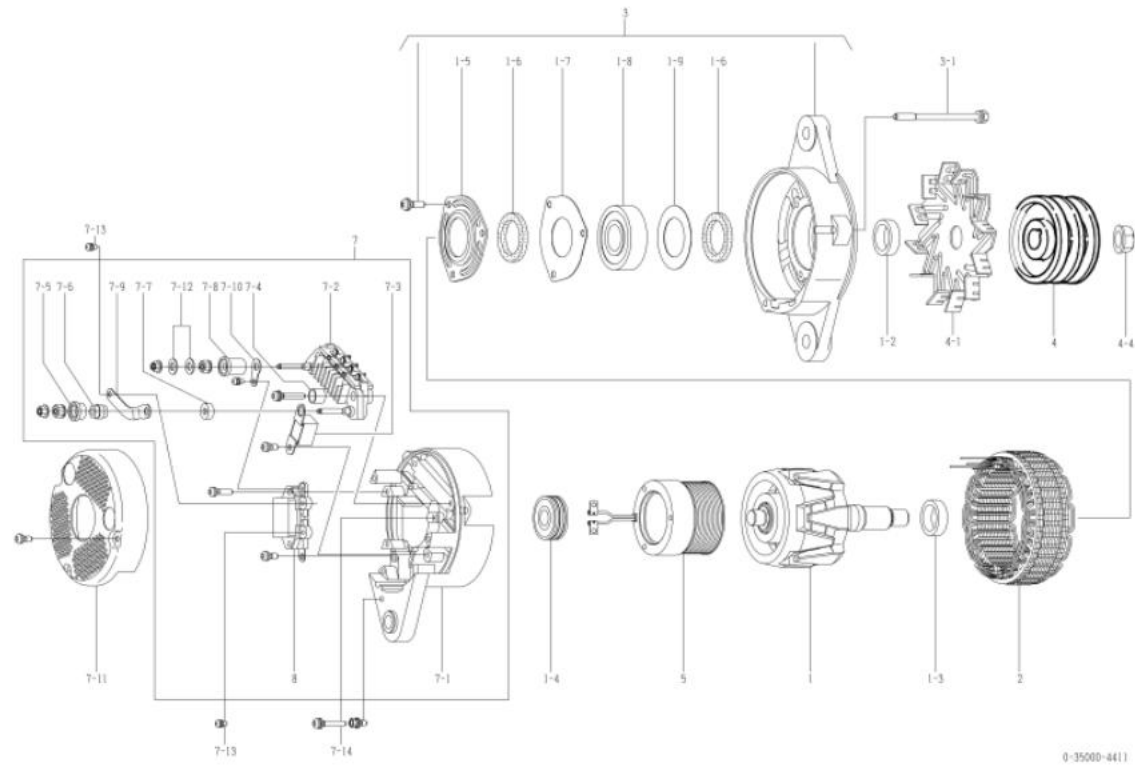

oem ગ્રાહક	કોમ્પ્લેક્સ	oem ભાગો નંબર	૬૦૦-૮૨૫-૬૫૨૦
નોમિનલ આઉટ પુટ	24, 60A	સપ્લાય ટર્મ	૯૯.૦૯
વજન	૧૧ કિગ્રા	નિયમનકાર	બિલ્ટ-ઇન
એન્જિન મોડેલ ૬૬૦155			
વાહન	૩55-2 નો પરિચય		
ડિઝાઇન રેકોર્ડ			
નોંધ	<p>૧૩ ટાઇપ વી બેલ્ટ ડબલ પીક્સ</p> <p>કંડી પ્રતિકાર</p> <p>ઘડિયાળની દિશામાં પરિભ્રમણ</p> <p>*, બ્લેકેટ એસી અને રીઅર બેલ્ટિંગ 0-35000-4410 થી અલગ છે.</p> <p>નવીનતમ મોડેલ 0-35000-4421 છે. જોકે, આવા ઘટકો છે</p> <p>રોટર એસી, કોલર, સ્ટેટર એસી, ફરન્ટ બ્લેકેટ તરીકે સુસંગત નથી.</p> <p>એસી, પુલી, પુલી નટ, ફીલ્ડ કોઇલ કંપની, પાછળનો કૌસ અને કવર.</p> <p>0-35000-4420, 4421 પોતાના અનન્ય ભાગોનો ઉપયોગ કરવો જોઈએ.</p> <p>અલ્ટરનેટર એસીનો જૂનો / નવો ભાગ નંબર કેવી રીતે ઓળખવો:</p> <p>જૂનો મોડેલ પુલીને ઠીક કરવા માટે સાદા વોલિંગ મશીન, સ્પ્રિંગ વોલિંગ મશીન અને બદામનો ઉપયોગ કરે છે.</p> <p>નવા મોડેલમાં પુલીને ઠીક કરવા માટે ફ્લેજ નટનો ઉપયોગ કરવામાં આવ્યો છે.</p>		

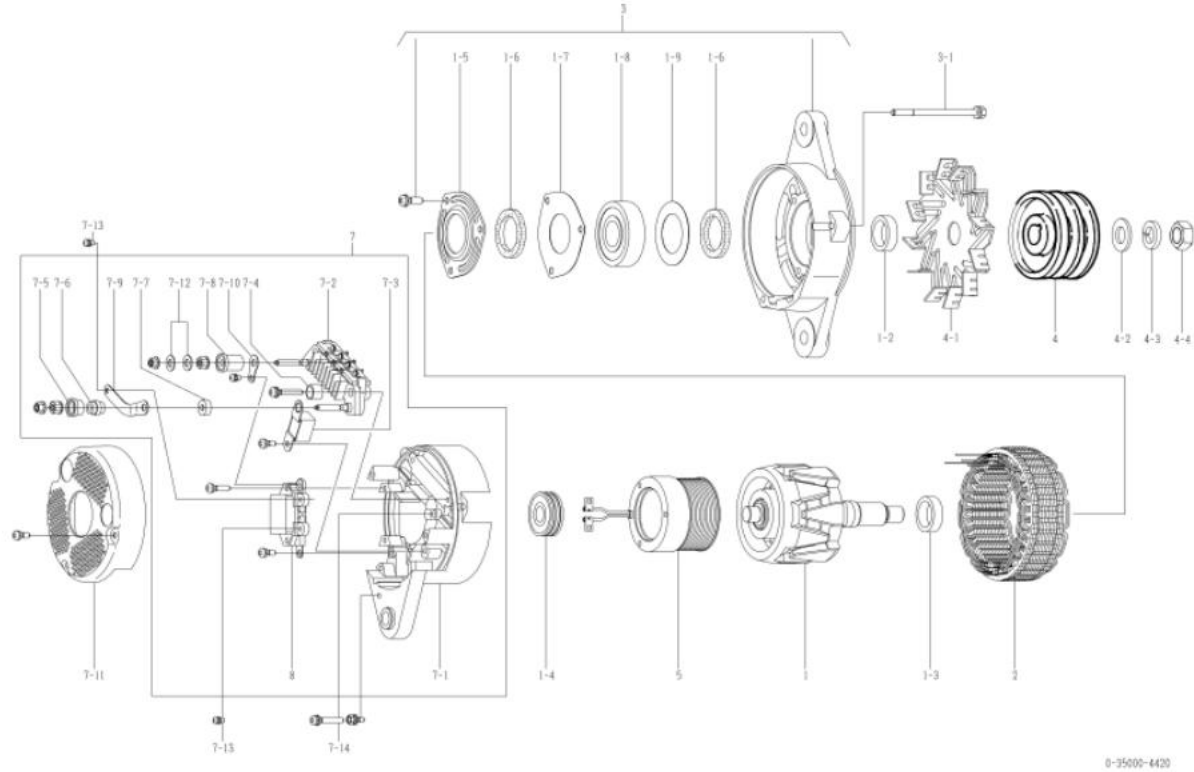

નથી	ભાગો નંબર	મેકર ભાગો નં.	વર્ણન	જથ્થો	યાદી કિંમત	નોંધ
૧	0-35100-0300		રોટર એસી	૧		
૧-૨	૧-૩૩૯૨૩-૦૭૯૦		કોલર	૧		
૧-૩	0-35923-0160		કોલર	૧		
૧-૪	0-09201-1130		બોલ બેલ્ટિંગ	૧		પાછળ
૧-૫	0-35926-0070		રિટેનર	૧		
૧-૬	0-35951-0060		પેકિંગ	૨		
૧-૭	0-35926-0090		રિટેનર	૧		
૧-૮	0-09201-1160		બોલ બેલ્ટિંગ	૧		આગળ
૧-૯	૧-૩૩૯૨૬-૦૭૩૦		રિટેનર	૧		
૨	0-35200-0460		સ્ટેટર એસી	૧		
૩	0-35300-0380		એફ. બ્લેકેટ એસી	૧		૧-૫ ૧-૯ સહિત
૩-૧	0-0275-06802 ની ક્રીવરૂસ		બોલ્ટ	૩		બોલ્ટ દ્વારા
૪	૧-૩૩૪૧૧-૨૪૭૦		પુલી	૧		
૪-૧	૦-૩૫૪૨૧-૦૨૪૦		ચાહક	૧		
૪-૨	0-09057-0230		વોશર	૧		
૪-૩	૧-૦૩૩૫-૧૬૦૦૨		વસંત ધોલાનું મશીન	૧		
૪-૪	0-0280-16022		નટ	૧		
૫	0-35120-0290		ફીલ્ડ કોઇલ કંપની	૧		
૭	0-35700-0921		આર. બ્લેકેટ એસી	૧		૭-૧ ૭-૧૦, ૭-૧૨, ૮ સહિત
૭-૧	0-35710-1010		રીઅર બ્લેકેટ કંપની	૧		
૭-૨	0-35730-0700		રેક્ટિફાયર એસી	૧		
૭-૩	0-09170-2501		ફરન્ટ સ્ક્રી	૧		
૭-૪	૦-૩૫૯૪૩-૦૧૭૦		ગ્રાડવું ગરમ કરો	૨		
૭-૫	0-35943-0150		ગ્રાડવું ગરમ કરો	૧		
૭-૬	0-35923-0130		કોલર	૧		
૭-૭	૦-૩૫૯૪૩-૦૧૬૦		ગ્રાડવું ગરમ કરો	૧		
૭-૮	૦-૩૫૯૪૩-૦૧૪૦		ગ્રાડવું ગરમ કરો	૧		
૭-૯	0-35784-0210		ફરન્ટ બાર	૧		
૭-૧૦	૦-૩૫૭૮૪-૦૨૯૦		ફરન્ટ બાર	૧		
૭-૧૧	0-35761-0250		કવર	૧		
૭-૧૨	0-09057-0220		વોશર	૨		
૭-૧૩	0-09011-3540		સફરું	૨		
૭-૧૪	0-0056-05302 ની ક્રીવરૂસ		સફરું	૩		
8	૦-૩૫૭૧૯-૦૨૧૧		રેગ્યુલેટર એસી	૧		

oem ગ્રાહક	કોમ્પ્લેક્સ	oem ભાગો નંબર	૬૦૦-૮૨૫-૬૫૨૧
નોમિનલ આઉટ પુટ	24, 60A	સપ્લાય ટર્મ	૧૦.૦૧~
વજન	૧૧ કિગ્રા	નિયમનકાર	બિલ્ટ-ઇન
એનજિન મોડેલ ૬૬૦155			
વાહન	૩55-2 નો પરિચય		
ડિઝાઇન રેકોર્ડ 4420 □ 4421		રોટર એસી, કોલર, સ્ટેટર એસી, એફ. બ્રેકેટ એસી, પુલી, પુલી નટ, ફીલ્ડ કોઇલ કંપની, આર. બ્રેકેટ, કવર બદલાયેલ	
નોંધ	<p>૧૩ ટાઇપ વી બેલ્ટ ડબલ પીક્સ કંડી પ્રતિકાર ઘડિયાળની દિશામાં પરિભ્રમણ f. બ્રેકેટ એસી અને રીઅર બેલ્ટિંગ 0-35000-44110 થી અલગ છે. જૂનું મોડેલ 0-35000-4420 છે. જોકે, આવા ઘટકો છે રોટર એસી, કોલર, સ્ટેટર એસી, ફરન્ટ બ્રેકેટ તરીકે સુસંગત નથી. એસી, પુલી, પુલી નટ, ફીલ્ડ કોઇલ કંપની, પાછળનો કૌસ અને કવર. 0-35000-4420, 4421 પોતાના અનન્ય ભાગોનો ઉપયોગ કરવો જોઈએ. અલ્ટરનેટર એસીનો જૂનો / નવો ભાગ નંબર કેવી રીતે ઓળખવો: જૂનો મોડેલ પુલીને ઠીક કરવા માટે સાદા વોલિંગ મશીન, સ્પ્રિંગ વોલિંગ મશીન અને બદામનો ઉપયોગ કરે છે. નવા મોડેલમાં પુલીને ઠીક કરવા માટે ટુલ્સ નટનો ઉપયોગ કરવામાં આવ્યો છે.</p>		

નથી	ભાગો નંબર	મેકર ભાગો નં.	વર્ણન	જથ્થો	યાદી કિંમત	નોંધ
૧	0-35100-0418		રોટર એસી	૧		
૧-૨	૧-૩૩૬૨૩-૦૨૪૦		કોલર	૧		
૧-૩	0-35923-0160		કોલર	૧		
૧-૪	0-09201-1130		બોલ બેલ્ટિંગ	૧		પાછળ
૧-૫	0-35926-0070		રિટેનર	૧		
૧-૬	0-35951-0060		પેકિંગ	૨		
૧-૭	0-35926-0090		રિટેનર	૧		
૧-૮	0-09201-1460		બોલ બેલ્ટિંગ	૧		આગળ
૧-૯	૧-૩૩૬૨૬-૦૭૩૦		રિટેનર	૧		
૨	0-35200-0528 ની ફીલ્ડ		સ્ટેટર એસી	૧		
૩	0-35300-0470		એફ. બ્રેકેટ એસી	૧		૧-૫□૧-૯ સહિત
૩-૧	0-0275-06802 ની ફીલ્ડ		બોલ્ટ	૩		બોલ્ટ દ્વારા
૪	૦-૩૫૪૧૧-૨૪૭૪		પુલી	૧		
૪-૧	૦-૩૫૪૨૧-૦૨૪૦		ચાહક	૧		
૪-૪	0-09006-0730		નટ	૧		
૫	0-35120-0528		ફીલ્ડ કોઇલ કંપની	૧		
૭	0-35700-1170		આર. બ્રેકેટ એસી	૧		૭-૧□૭-૧૦, ૭-૧૨, ૮ સહિત
૭-૧	૦-૩૫૭૧૦-૧૩૫૦		રીઅર બ્રેકેટ કંપની	૧		
૭-૨	0-35730-0700		રેક્ટિફાયર એસી	૧		
૭-૩	0-09170-2501		કન્ટ્રોલર	૧		
૭-૪	૦-૩૫૬૪૩-૦૧૭૦		ઝાડવું ગરમ કરો	૨		
૭-૫	૦-૩૫૬૪૩-૦૧૫૪		ઝાડવું ગરમ કરો	૧		
૭-૬	૦-૩૫૬૨૩-૦૧૩૪		કોલર	૧		
૭-૭	૦-૩૫૬૪૩-૦૧૬૦		ઝાડવું ગરમ કરો	૧		
૭-૮	૦-૩૫૬૪૩-૦૧૪૦		ઝાડવું ગરમ કરો	૧		
૭-૯	૦-૩૫૭૮૪-૦૩૧૮		કન્ટ્રોલ બાર	૧		
૭-૧૦	૦-૩૫૭૮૪-૦૨૯૦		કન્ટ્રોલ બાર	૧		
૭-૧૧	0-35761-0250		કવર	૧		
૭-૧૨	0-09057-0220		વોલિંગ	૨		
૭-૧૩	0-09011-3540		સ્ક્રૂ	૨		
૭-૧૪	0-0056-05302 ની ફીલ્ડ		સ્ક્રૂ	૩		
8	૦-૩૫૭૧૯-૦૨૦૧		રેગ્યુલેટર એસી	૧		

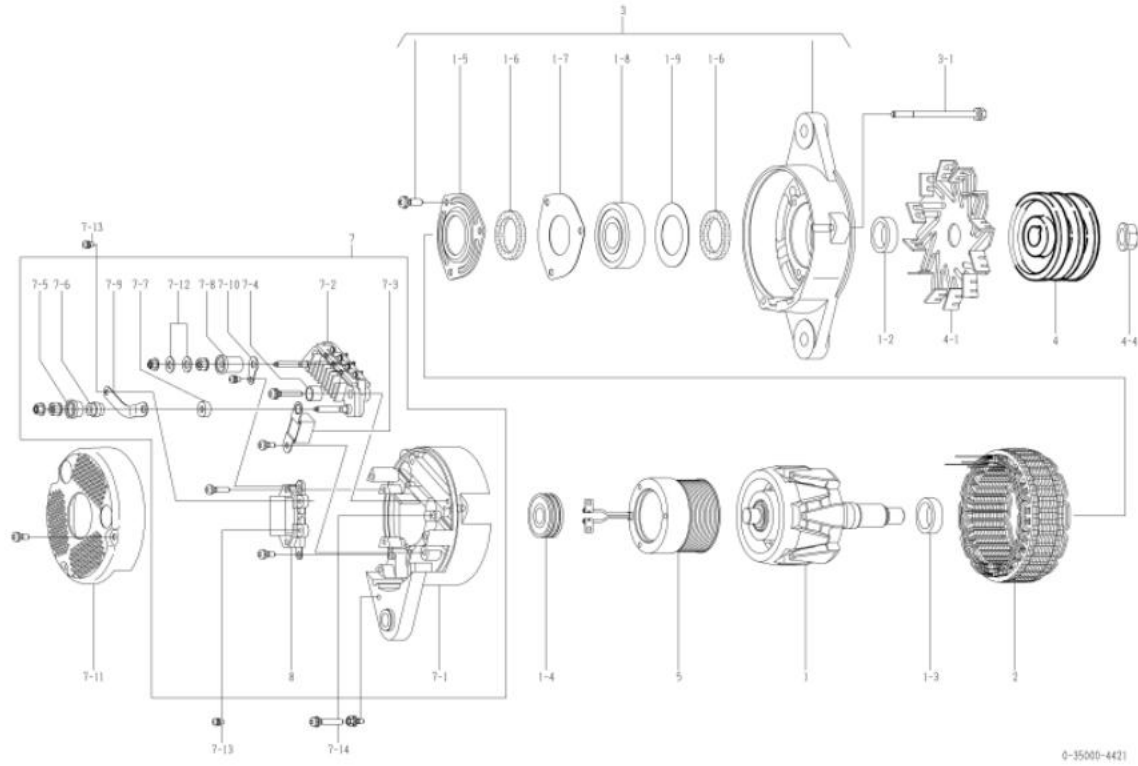

oem ગ્રાહક	કોમ્પોનન્ટ	oem ભાગો નંબર	૬૦૦-૮૨૫-૬૫૩૦
નોમિનલ આઉટ પુટ	24, 60A	સપ્લાય ટર્મ	૯૯.૦૯
વજન	૧૧ કિગ્રા	નિયમનકાર	બિલ્ટ-ઇન
એનજિન મોડેલ ૬૬૦140-1, અન્ય			
વાહન	૬૬૦0-2, અન્ય		
ડિઝાઇન રેકોર્ડ			
નોંધ	<p>૧૭ ટાઇપ વી બેલ્ટ સિંગલ પીક</p> <p>ઘડિયાળની વિરુદ્ધ દિશામાં પરિભ્રમણ</p> <p>પુલી 0-35000-4220 થી અલગ છે.</p> <p>નવીનતમ મોડેલ 0-35000-4431 છે. જોડે, આવા ઘટકો છે</p> <p>રોટર એસી, કોલર, સ્ટેટર એસી, ક્લરિફિકેટ તરીકે સુસંગત નથી.</p> <p>એસી, પુલી, પુલી નટ, ફીલ્ડ કોઇલ કંપની, પાછળનો કૌસ અને કવર.</p> <p>0-35000-4430, 4431 પોતાના અનન્ય ભાગોનો ઉપયોગ કરવો જોઈએ.</p> <p>અલ્ટરનેટર એસીનો જૂનો / નવો ભાગ નંબર કેવી રીતે ઓળખવો:</p> <p>જૂનો મોડેલ પુલીને ઠીક કરવા માટે સાદા વોલ્ટિંગ મશીન, સ્પ્રિંગ વોલ્ટિંગ મશીન અને બદામનો ઉપયોગ કરે છે.</p> <p>નવા મોડેલમાં પુલીને ઠીક કરવા માટે ફલેજ નટનો ઉપયોગ કરવામાં આવ્યો છે.</p>		

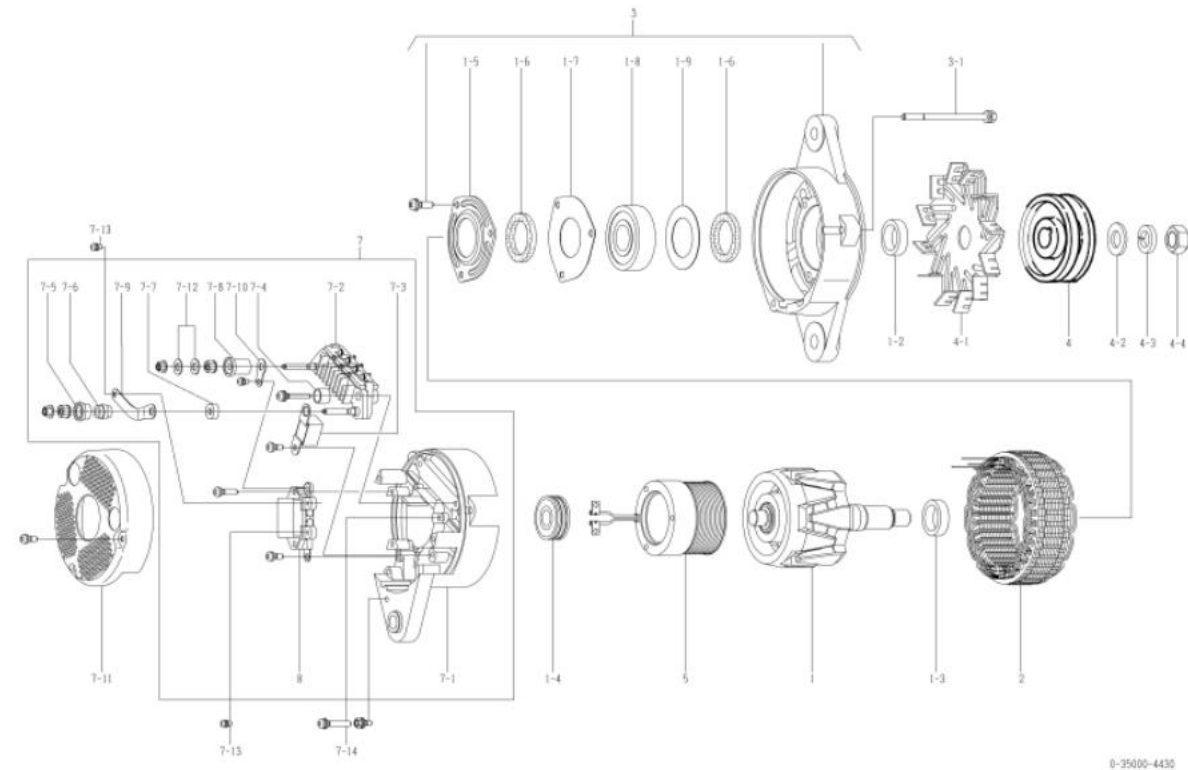

નથી	ભાગો નંબર	મેકર ભાગો નં.	વર્ણન	જથ્થો	યાદી કિંમત	નોંધ
૧	0-35100-0300		રોટર એસી	૧		
૧-૨	૧-૩૩૯૨૩-૦૭૯૦		કોલર	૧		
૧-૩	0-35923-0160		કોલર	૧		
૧-૪	૦-૦૯૨૦૧-૦૯૮૦		બોલ બેરિંગ	૧		પાછળ
૧-૫	0-35926-0070		રિટેનર	૧		
૧-૬	0-35951-0060		પેકિંગ	૨		
૧-૭	0-35926-0090		રિટેનર	૧		
૧-૮	0-09201-1140		બોલ બેરિંગ	૧		આગળ
૧-૯	૧-૩૩૯૨૬-૦૭૩૦		રિટેનર	૧		
૨	0-35200-0460		સ્ટેટર એસી	૧		
૩	0-35300-0350 ની ફીલ્ડ વ્હીલ		એફ. બ્લેકેટ એસી	૧		૧-૫ ૧-૯ સહિત
૩-૧	0-0275-06802 ની ફીલ્ડ વ્હીલ		બોલ્ટ	૩		બોલ્ટ દ્વારા
૪	૧-૩૫૪૧૧-૦૦૬૨		પુલી	૧		
૪-૧	૦-૩૫૪૨૧-૦૨૩૦		ચાહક	૧		
૪-૨	0-09057-0230		વોલ્ટર	૧		
૪-૩	૧-૦૩૩૫-૧૬૦૦૨		વસંત ધોવાનું મશીન	૧		
૪-૪	0-0280-16022		નટ	૧		
૫	0-35120-0290		ફીલ્ડ કોઇલ કંપની	૧		
૭	0-35700-0921		આર. બ્લેકેટ એસી	૧		૭-૧ ૭-૧૦, ૭-૧૨, ૮ સહિત
૭-૧	0-35710-1010		રીઅર બ્લેકેટ કંપની	૧		
૭-૨	0-35730-0700		રેક્ટિફાયર એસી	૧		
૭-૩	0-09170-2501		ક્લરિફિકેટર	૧		
૭-૪	૦-૩૫૬૪૩-૦૧૭૦		જાડવું ગરમ કરો	૨		
૭-૫	0-35943-0150		જાડવું ગરમ કરો	૧		
૭-૬	0-35923-0130		કોલર	૧		
૭-૭	૦-૩૫૬૪૩-૦૧૬૦		જાડવું ગરમ કરો	૧		
૭-૮	૦-૩૫૬૪૩-૦૧૪૦		જાડવું ગરમ કરો	૧		
૭-૯	0-35784-0210		કનેક્ટ બાર	૧		
૭-૧૦	૦-૩૫૭૮૪-૦૨૯૦		કનેક્ટ બાર	૧		
૭-૧૧	0-35761-0250		કવર	૧		
૭-૧૨	0-09057-0220		વોલ્ટર	૨		
૭-૧૩	0-09011-3540		સ્ક્રૂ	૨		
૭-૧૪	0-0056-05302 ની ફીલ્ડ વ્હીલ		સ્ક્રૂ	૩		
૮	૦-૩૫૭૧૯-૦૨૧૧		રેગ્યુલેટર એસી	૧		

oem ગ્રાહક	કોમ્પોનન્ટ	oem ભાગો નંબર	૬૦૦-૮૨૫-૬૫૩૧
નોમિનલ આઉટ પુટ	24, 60A	સપ્લાય ટર્મ	૧૦.૦૧~
વજન	૧૧ કિગ્રા	નિયમનકાર	બિલ્ટ-ઇન
એનજિન મોડેલ 5A60140-1, અન્ય			
વાહન	H600-2, અન્ય		
ડિઝાઇન રેકોર્ડ 4430 □ 4431	રોટર એસી, કોલર, સ્ટેટર એસી, એક. બ્રેકેટ એસી, પુલી, પુલી નટ, ફીલ્ડ કોઇલ કંપની, આર. બ્રેકેટ, કવર બદલાયેલ		
નોંધ	<p>૧૭ ટાઇપ વી બેલ્ટ સિંગલ પીક</p> <p>ઘડિયાળની વિરુદ્ધ દિશામાં પરિભ્રમણ</p> <p>પુલી 0-35000-4221 થી અલગ છે.</p> <p>જૂનું મોડેલ 0-35000-4221 છે. જોકે, આવા ઘટકો છે</p> <p>રોટર એસી, કોલર, સ્ટેટર એસી, ફરન્ટ બ્રેકેટ તરીકે સુસંગત નથી.</p> <p>એસી, પુલી, પુલી નટ, ફીલ્ડ કોઇલ કંપની, પાછળનો કૌસ અને કવર.</p> <p>0-35000-4430, 4431 પોતાના અનન્ય ભાગોનો ઉપયોગ કરવો જોઈએ.</p> <p>અલ્ટરનેટર એસીનો જૂનો / નવો ભાગ નંબર ક્રેવી રીતે ઓળખવો:</p> <p>જૂનો મોડેલ પુલીને ઠીક કરવા માટે સાદા વોલિંગ મશીન, સ્પ્રિંગ વોલિંગ મશીન અને બદામનો ઉપયોગ કરે છે.</p> <p>નવા મોડેલમાં પુલીને ઠીક કરવા માટે ફ્લેજ નટનો ઉપયોગ કરવામાં આવ્યો છે.</p>		

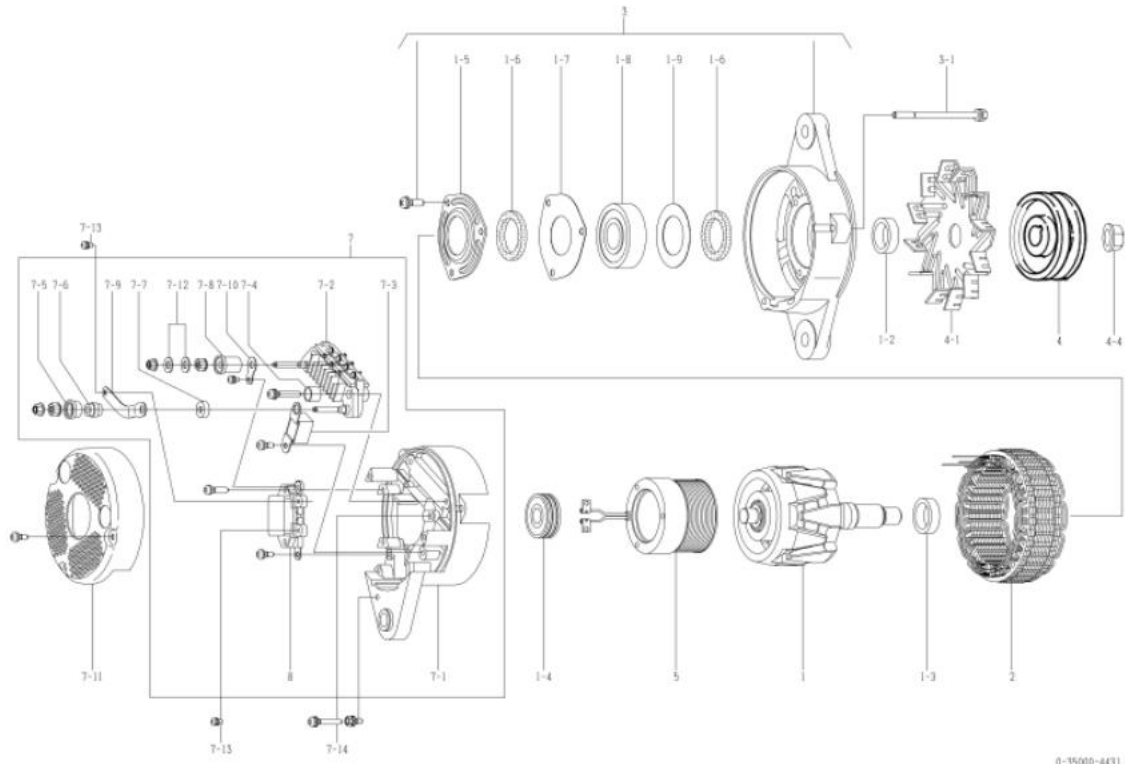

નથી	ભાગો નંબર	મેકર ભાગો નં.	વર્ણન	જથ્થો	યાદી કિંમત	નોંધ
૧	0-35100-0418		રોટર એસી	૧		
૧-૨	૧-૩૩૬૨૩-૦૨૪૦		કોલર	૧		
૧-૩	0-35923-0160		કોલર	૧		
૧-૪	૦-૦૬૨૦૧-૦૬૮૦		બોલ બેરિંગ	૧		પાછળ
૧-૫	0-35926-0070		રિટેનર	૧		
૧-૬	0-35951-0060		પેકિંગ	૨		
૧-૭	0-35926-0090		રિટેનર	૧		
૧-૮	0-09201-1450		બોલ બેરિંગ	૧		આગળ
૧-૯	૧-૩૩૬૨૬-૦૭૩૦		રિટેનર	૧		
૨	0-35200-0528 ની ફીલ્ડ		સ્ટેટર એસી	૧		
૩	0-35300-0450 ની ફીલ્ડ		એક. બ્રેકેટ એસી	૧		૧-૫□૧-૯ સહિત
૩-૧	0-0275-06802 ની ફીલ્ડ		બોલ્ટ	૩		બોલ્ટ દ્વારા
૪	0-35411-0068		પુલી	૧		
૪-૧	૦-૩૫૪૨૧-૦૨૩૦		ચાહક	૧		
૪-૪	0-09006-0730		નટ	૧		
૫	0-35120-0528		ફીલ્ડ કોઇલ કંપની	૧		
૭	0-35700-1170		આર. બ્રેકેટ એસી	૧		૭-૧□૭-૧૦, ૭-૧૨, ૮ સહિત
૭-૧	૦-૩૫૭૧૦-૧૩૫૦		રીઅર બ્રેકેટ કંપની	૧		
૭-૨	0-35730-0700		રેક્ટિફાયર એસી	૧		
૭-૩	0-09170-2501		ફરન્ટ બ્રેકેટ	૧		
૭-૪	૦-૩૫૬૪૩-૦૧૭૦		ગ્રાડવું ગરમ કરો	૨		
૭-૫	૦-૩૫૬૪૩-૦૧૫૪		ગ્રાડવું ગરમ કરો	૧		
૭-૬	૦-૩૫૬૨૩-૦૧૩૪		કોલર	૧		
૭-૭	૦-૩૫૬૪૩-૦૧૬૦		ગ્રાડવું ગરમ કરો	૧		
૭-૮	૦-૩૫૬૪૩-૦૧૪૦		ગ્રાડવું ગરમ કરો	૧		
૭-૯	0-35784-0210		કનેક્ટ બાર	૧		
૭-૧૦	૦-૩૫૭૮૪-૦૨૬૦		કનેક્ટ બાર	૧		
૭-૧૧	૦-૩૫૭૬૧-૦૩૧૮		કવર	૧		
૭-૧૨	0-09057-0220		વોલ્ટર	૨		
૭-૧૩	0-09011-3540		સ્ક્રૂ	૨		
૭-૧૪	0-0056-05302 ની ફીલ્ડ		સ્ક્રૂ	૩		
8	૦-૩૫૭૧૬-૦૨૦૧		રેગ્યુલેટર એસી	૧		

oem ગ્રાહક	કોમ્પોનન્ટ	oem ભાગો નંબર	૬૦૦-૮૨૫-૬૫૫૦
નોમિનલ આઉટ પુટ	24, 60A	સપ્લાય ટર્મ	૯૯.૦૯
વજન	૧૧ કિગ્રા	નિયમનકાર	બિલ્ટ-ઇન
એનજિન મોડેલ ૬6૦170-3A			
વાહન	૩75-5 નો પરિચય		
ડિઝાઇન રેકોર્ડ			
નોંધ	<p>૧૭ ટાઇપ વી બેલ્ટ ડબલ પીક્સ ઘડિયાળની દિશામાં પરિભ્રમણ પુલી અને પંખો 0-35000-4220 થી અલગ છે. નવીનતમ મોડેલ 0-35000-4451 છે. જોકે, આવા ઘટકો છે રોટર એસી, કોલર, સ્ટેટર એસી, ક્લરન્ટ બ્રેકેટ તરીકે સુસંગત નથી. એસી, પુલી, પુલી નટ, ફીલ્ડ કોઇલ કંપની, પાછળનો કૌસ અને કવર. 0-35000-4450, 4451 પોતાના અનન્ય ભાગોનો ઉપયોગ કરવો જોઈએ. અલ્ટરનેટર એસીનો જૂનો / નવો ભાગ નંબર કેવી રીતે ઓળખવો: જૂનો મોડેલ પુલીને ઠીક કરવા માટે સાદા વોલિંગ મશીન, સ્પ્રિંગ વોલિંગ મશીન અને બદામનો ઉપયોગ કરે છે. નવા મોડેલમાં પુલીને ઠીક કરવા માટે ફલેજ નટનો ઉપયોગ કરવામાં આવ્યો છે.</p>		

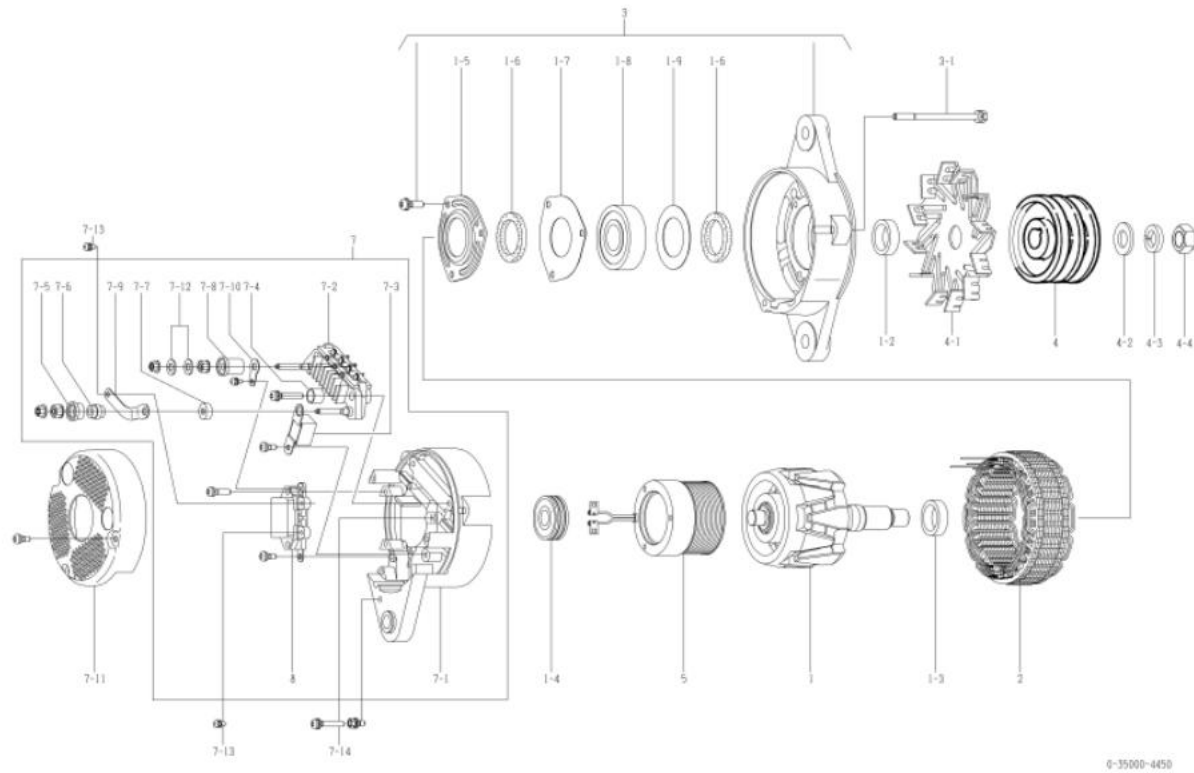

નથી	ભાગો નંબર	મેકર ભાગો નં.	વર્ણન	જથ્થો	યાદી કિંમત	નોંધ
૧	0-35100-0300		રોટર એસી	૧		
૧-૨	૧-૩૩૯૨૩-૦૭૯૦		કોલર	૧		
૧-૩	0-35923-0160		કોલર	૧		
૧-૪	૦-૦૯૨૦૧-૦૯૮૦		બોલ બેરિંગ	૧		પાછળ
૧-૫	0-35926-0070		રિટેનર	૧		
૧-૬	0-35951-0060		પેકિંગ	૨		
૧-૭	0-35926-0090		રિટેનર	૧		
૧-૮	0-09201-1140		બોલ બેરિંગ	૧		આગળ
૧-૯	૧-૩૩૯૨૬-૦૭૩૦		રિટેનર	૧		
૨	0-35200-0460		સ્ટેટર એસી	૧		
૩	0-35300-0350 ની ક્રીવરૂસ		એક. બ્રેકેટ એસી	૧		૧-૫ ૧-૯ સહિત
૩-૧	0-0275-06802 ની ક્રીવરૂસ		બોલ્ટ	૩		બોલ્ટ દ્વારા
૪	૧-૩૫૪૧૧-૦૧૬૦		પુલી	૧		
૪-૧	૦-૩૫૪૨૧-૦૨૪૦		ચાલક	૧		
૪-૨	0-09057-0230		વોલર	૧		
૪-૩	૧-૦૩૩૫-૧૬૦૦૨		વસંત ધોલાનું મશીન	૧		
૪-૪	0-0280-16022		નટ	૧		
૫	0-35120-0290		ફીલ્ડ કોઇલ કંપની	૧		
૭	0-35700-0921		આર. બ્રેકેટ એસી	૧		૭-૧ ૭-૧૦, ૭-૧૨, ૮ સહિત
૭-૧	0-35710-1010		રીઅર બ્રેકેટ કંપની	૧		
૭-૨	0-35730-0700		રેક્ટિફાયર એસી	૧		
૭-૩	0-09170-2501		ફાઉન્ટેન	૧		
૭-૪	૦-૩૫૯૪૩-૦૧૭૦		ગ્રાડવું ગરમ કરો	૨		
૭-૫	0-35943-0150		ગ્રાડવું ગરમ કરો	૧		
૭-૬	0-35923-0130		કોલર	૧		
૭-૭	૦-૩૫૯૪૩-૦૧૬૦		ગ્રાડવું ગરમ કરો	૧		
૭-૮	૦-૩૫૯૪૩-૦૧૪૦		ગ્રાડવું ગરમ કરો	૧		
૭-૯	0-35784-0210		ફાઉન્ટેન	૧		
૭-૧૦	૦-૩૫૯૪૩-૦૨૯૦		ફાઉન્ટેન	૧		
૭-૧૧	0-35761-0250		કવર	૧		
૭-૧૨	0-09057-0220		વોલર	૨		
૭-૧૩	0-09011-3540		સફરું	૨		
૭-૧૪	0-0056-05302 ની ક્રીવરૂસ		સફરું	૩		
8	૦-૩૫૭૧૯-૦૨૧૧		રેગ્યુલેટર એસી	૧		

oem ગ્રાહક	કોમન્ટસુ	oem ભાગો નંબર	૬૦૦-૮૨૫-૬૫૫૧
નોમિનલ આઉટ પુટ	24, 60A	સપ્લાય ટર્મ	૧૦,૦૧~
વજન	૧૧ કિગ્રા	નિયમનકાર	બિલ્ટ-ઇન
એનજિન મોડેલ ૬૬૦170-3A			
વાહન	૩75-5 નો પરિચય		
ડિઝાઇન રેકોર્ડ 4450 □ 4451		રોટર એસી, કોલર, સ્ટેટર એસી, એફ. બ્રેકેટ એસી, પુલી, પુલી નટ, ફીલ્ડ કોઇલ કંપની, આર. બ્રેકેટ, કવર બદલાયેલ	
નોંધ	<p>૧૭ ટાઇપ વી બેલ્ટ ડબલ પીક્સ ઘડિયાળની દિશામાં પરિભ્રમણ પુલી અને ધંખો 0-35000-4221 થી અલગ છે. જૂનું મોડેલ 0-35000-4450 છે. જોકે, આવા ઘટકો છે રોટર એસી, કોલર, સ્ટેટર એસી, ક્લર બ્રેકેટ તરીકે સુસંગત નથી. એસી, પુલી, પુલી નટ, ફીલ્ડ કોઇલ કંપની, પાછળનો કૌસ અને કવર. 0-35000-4450, 4451 પોતાના અનન્ય ભાગોનો ઉપયોગ કરવો જોઈએ. અલ્ટરનેટર એસીનો જૂનો / નવો ભાગ નંબર કેવી રીતે ઓળખવો: જૂનો મોડેલ પુલીને ઠીક કરવા માટે સાદા વોલિંગ મશીન, સ્પ્રિંગ વોલિંગ મશીન અને બદામનો ઉપયોગ કરે છે. નવા મોડેલમાં પુલીને ઠીક કરવા માટે ફલેજ નટનો ઉપયોગ કરવામાં આવ્યો છે.</p>		

નથી	ભાગો નંબર	મેકર ભાગો નં.	વર્ણન	જથ્થો	યાદી કિંમત	નોંધ
૧	0-35100-0418		રોટર એસી	૧		
૧-૨	૧-૩૩૬૨૩-૦૨૪૦		કોલર	૧		
૧-૩	0-35923-0160		કોલર	૧		
૧-૪	૦-૦૯૨૦૧-૦૯૮૦		બોલ બેરિંગ	૧		પાછળ
૧-૫	0-35926-0070		રિટેનર	૧		
૧-૬	0-35951-0060		પેકિંગ	૨		
૧-૭	0-35926-0090		રિટેનર	૧		
૧-૮	0-09201-1450		બોલ બેરિંગ	૧		આગળ
૧-૯	૧-૩૩૬૨૬-૦૭૩૦		રિટેનર	૧		
૨	0-35200-0528 ની ફીલ્ડ		સ્ટેટર એસી	૧		
૩	0-35300-0450 ની ફીલ્ડ		એફ. બ્રેકેટ એસી	૧		૧-૫□૧-૯ સહિત
૩-૧	0-0275-06802 ની ફીલ્ડ		બોલ્ટ	૩		બોલ્ટ દ્વારા
૪	૦-૩૫૪૧૧-૦૧૬૪		પુલી	૧		
૪-૧	૦-૩૫૪૨૧-૦૨૪૦		ચાલક	૧		
૪-૪	0-09006-0730		નટ	૧		
૫	0-35120-0528		ફીલ્ડ કોઇલ કંપની	૧		
૭	0-35700-1170		આર. બ્રેકેટ એસી	૧		૭-૧□૭-૧૦, ૭-૧૨, ૮ સહિત
૭-૧	૦-૩૫૭૧૦-૧૩૫૦		રીઅર બ્રેકેટ કંપની	૧		
૭-૨	0-35730-0700		રેક્ટિફાયર એસી	૧		
૭-૩	0-09170-2501		કન્ટ્રોલર	૧		
૭-૪	૦-૩૫૬૪૩-૦૧૭૦		ઝાડવું ગરમ કરો	૨		
૭-૫	૦-૩૫૬૪૩-૦૧૫૪		ઝાડવું ગરમ કરો	૧		
૭-૬	૦-૩૫૬૨૩-૦૧૩૪		કોલર	૧		
૭-૭	૦-૩૫૬૪૩-૦૧૬૦		ઝાડવું ગરમ કરો	૧		
૭-૮	૦-૩૫૬૪૩-૦૧૪૦		ઝાડવું ગરમ કરો	૧		
૭-૯	0-35784-0210		કન્ટ્રોલ બાર	૧		
૭-૧૦	૦-૩૫૭૮૪-૦૨૬૦		કન્ટ્રોલ બાર	૧		
૭-૧૧	૦-૩૫૭૬૧-૦૩૧૮		કવર	૧		
૭-૧૨	0-09057-0220		વોલિંગ	૨		
૭-૧૩	0-09011-3540		સ્ક્રૂ	૨		
૭-૧૪	0-0056-05302 ની ફીલ્ડ		સ્ક્રૂ	૩		
8	૦-૩૫૭૧૯-૦૨૦૧		રેગ્યુલેટર એસી	૧		

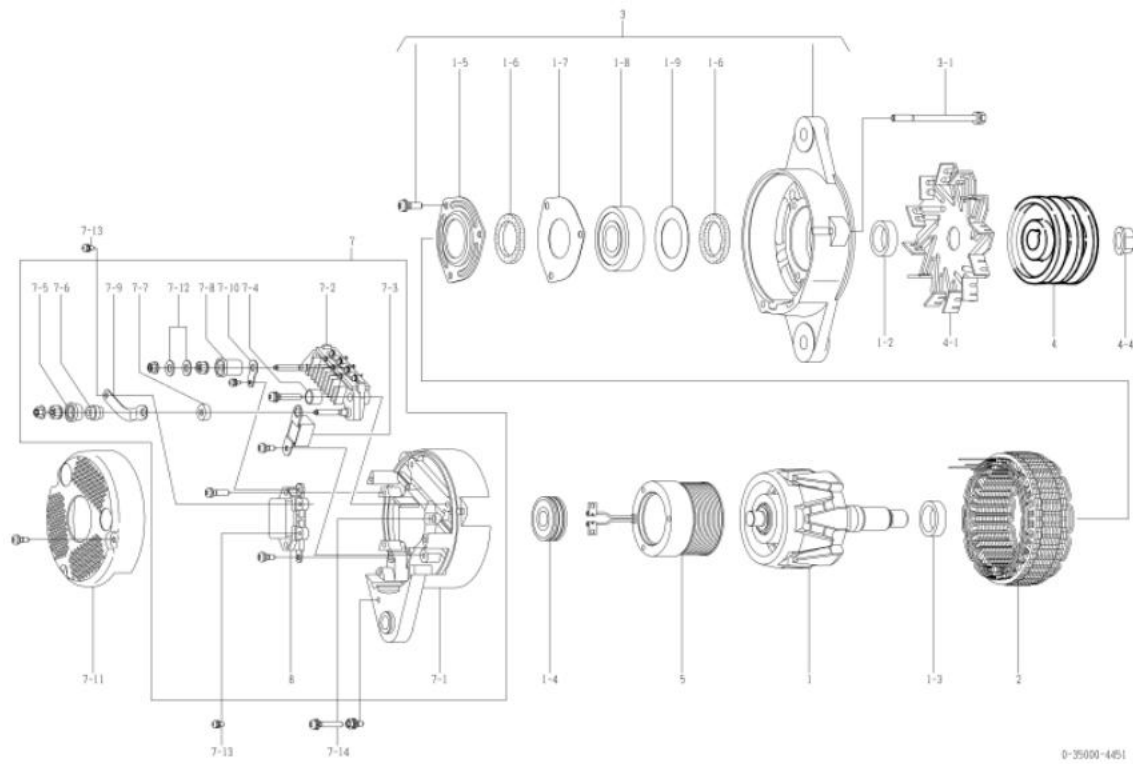

oem ગ્રાહક	કોમ્પ્લેક્સ	oem ભાગો નંબર	૬૦૦-૮૨૫-૬૫૬૦
નોમિનલ આઉટ પુટ	24, 60A	સપ્લાય ટર્મ	૯૯.૦૯
વજન	૧૧ કિગ્રા	નિયમનકાર	બિલ્ટ-ઇન
એનજિન મોડેલ 160125-20			
વાહન	ડી85સી-21		
ડિઝાઇન રેકોર્ડ			
નોંધ	<p>૧૭ ટાઇપ વી બેલ્ટ ડબલ પીક્સ ઠંડી પ્રતિકાર ઘડિયાળની દિશામાં પરિભ્રમણ ૧. બ્લેકેટ એસી અને રીઅર બેલ્ટ 0-35000-4450 થી અલગ છે. નવીનતમ મોડેલ 0-35000-4461 છે. જોકે, આવા ઘટકો છે રોટર એસી, કોલર, સ્ટેટર એસી, ફરન્ટ બ્લેકેટ તરીકે સુસંગત નથી. એસી, પુલી, પુલી નટ, ફીલ્ડ કોઇલ કંપની, પાછળનો કૌસ અને કવર. 0-35000-4460, 4461 પોતાના અનન્ય ભાગોનો ઉપયોગ કરવો જોઈએ. અલ્ટરનેટર એસીનો જૂનો / નવો ભાગ નંબર કેવી રીતે ઓળખવો: જૂનો મોડેલ પુલીને ઠીક કરવા માટે સાદા વોલિંગ મશીન, સ્પ્રિંગ વોલિંગ મશીન અને બદામનો ઉપયોગ કરે છે. નવા મોડેલમાં પુલીને ઠીક કરવા માટે ફ્લેજ નટનો ઉપયોગ કરવામાં આવ્યો છે.</p>		

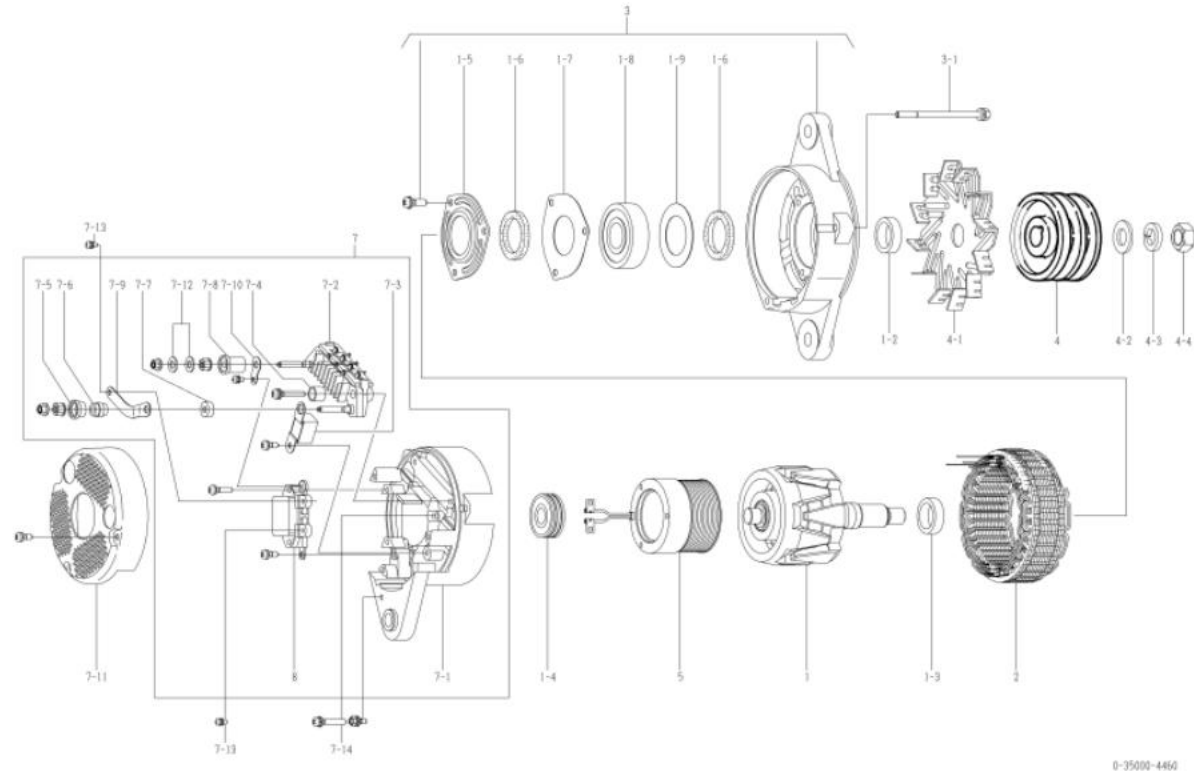

નથી	ભાગો નંબર	મેકર ભાગો નં.	વર્ણન	જથ્થો	યાદી કિંમત	નોંધ
૧	0-35100-0300		રોટર એસી	૧		
૧-૨	૧-૩૩૯૨૩-૦૭૯૦		કોલર	૧		
૧-૩	0-35923-0160		કોલર	૧		
૧-૪	0-09201-1130		બોલ બેલ્ટિંગ	૧		પાછળ
૧-૫	0-35926-0070		રિટેનર	૧		
૧-૬	0-35951-0060		પેકિંગ	૨		
૧-૭	0-35926-0090		રિટેનર	૧		
૧-૮	0-09201-1160		બોલ બેલ્ટિંગ	૧		આગળ
૧-૯	૧-૩૩૯૨૬-૦૭૩૦		રિટેનર	૧		
૨	0-35200-0460		સ્ટેટર એસી	૧		
૩	0-35300-0380		એફ. બ્લેકેટ એસી	૧		૧-૫ ૧-૯ સહિત
૩-૧	0-0275-06802 ની ક્રીવરૂક્સ		બોલ્ટ	૩		બોલ્ટ દ્વારા
૪	૧-૩૫૪૧૧-૦૧૬૦		પુલી	૧		
૪-૧	૦-૩૫૪૨૧-૦૨૪૦		ચાહક	૧		
૪-૨	0-09057-0230		વોશર	૧		
૪-૩	૧-૦૩૩૫-૧૬૦૦૨		વસંત ધોલાનું મશીન	૧		
૪-૪	0-0280-16022		નટ	૧		
૫	0-35120-0290		ફીલ્ડ કોઇલ કંપની	૧		
૭	0-35700-0921		આર. બ્લેકેટ એસી	૧		૭-૧ ૭-૧૦, ૭-૧૨, ૮ સહિત
૭-૧	0-35710-1010		રીઅર બ્લેકેટ કંપની	૧		
૭-૨	0-35730-0700		રેક્ટિફાયર એસી	૧		
૭-૩	0-09170-2501		ફરન્ટ સ્ક્રીન	૧		
૭-૪	૦-૩૫૯૪૩-૦૧૭૦		ગ્રાડવું ગરમ કરો	૨		
૭-૫	0-35943-0150		ગ્રાડવું ગરમ કરો	૧		
૭-૬	0-35923-0130		કોલર	૧		
૭-૭	૦-૩૫૯૪૩-૦૧૬૦		ગ્રાડવું ગરમ કરો	૧		
૭-૮	૦-૩૫૯૪૩-૦૧૪૦		ગ્રાડવું ગરમ કરો	૧		
૭-૯	0-35784-0210		ફરન્ટ બાર	૧		
૭-૧૦	૦-૩૫૭૮૪-૦૨૯૦		ફરન્ટ બાર	૧		
૭-૧૧	0-35761-0250		કવર	૧		
૭-૧૨	0-09057-0220		વોશર	૨		
૭-૧૩	0-09011-3540		સફરું	૨		
૭-૧૪	0-0056-05302 ની ક્રીવરૂક્સ		સફરું	૩		
8	૦-૩૫૭૧૯-૦૨૧૧		રેગ્યુલેટર એસી	૧		

oem ગ્રાહક	કોમ્પ્લેક્સ	oem ભાગો નંબર	૬૦૦-૮૨૫-૬૫૬૧
નોમિનલ આઉટ પુટ	24, 60A	સપ્લાય ટર્મ	૧૦.૦૧~
વજન	૧૧ કિગ્રા	નિયમનકાર	બિલ્ટ-ઇન
એનજિન મોડેલ 125-20			
વાહન	ડી85સી-21		
ડિઝાઇન રેકોર્ડ 4460 □ 4461		રોટર એસી, કોલર, સ્ટેટર એસી, એફ. બ્રેકેટ એસી, પુલી, પુલી નટ, ફીલ્ડ કોઇલ કંપની, આર. બ્રેકેટ, કવર બદલાયેલ	
નોંધ	<p>૧૭ ટાઇપ વી બેલ્ટ ડબલ પીક્સ</p> <p>કંડી પ્રતિકાર</p> <p>ઘડિયાળની દિશામાં પરિભ્રમણ</p> <p>*, બ્રેકેટ એસી અને રીઅર બેલ્ટિંગ 0-35000-4451 થી અલગ છે.</p> <p>જૂનું મોડેલ 0-35000-4460 છે. જોકે, આવા ઘટકો છે</p> <p>રોટર એસી, કોલર, સ્ટેટર એસી, ફરન્ટ બ્રેકેટ તરીકે સુસંગત નથી.</p> <p>એસી, પુલી, પુલી નટ, ફીલ્ડ કોઇલ કંપની, પાછળનો કૌસ અને કવર.</p> <p>0-35000-4460, 4461 પોતાના અનન્ય ભાગોનો ઉપયોગ કરવો જોઈએ.</p> <p>અલ્ટરનેટર એસીનો જૂનો / નવો ભાગ નંબર કેવી રીતે ઓળખવો:</p> <p>જૂનો મોડેલ પુલીને ઠીક કરવા માટે સાદા વોલ્ટિંગ મશીન, સ્પ્રિંગ વોલ્ટિંગ મશીન અને બદામનો ઉપયોગ કરે છે.</p> <p>નવા મોડેલમાં પુલીને ઠીક કરવા માટે ફ્લેજ નટનો ઉપયોગ કરવામાં આવ્યો છે.</p>		

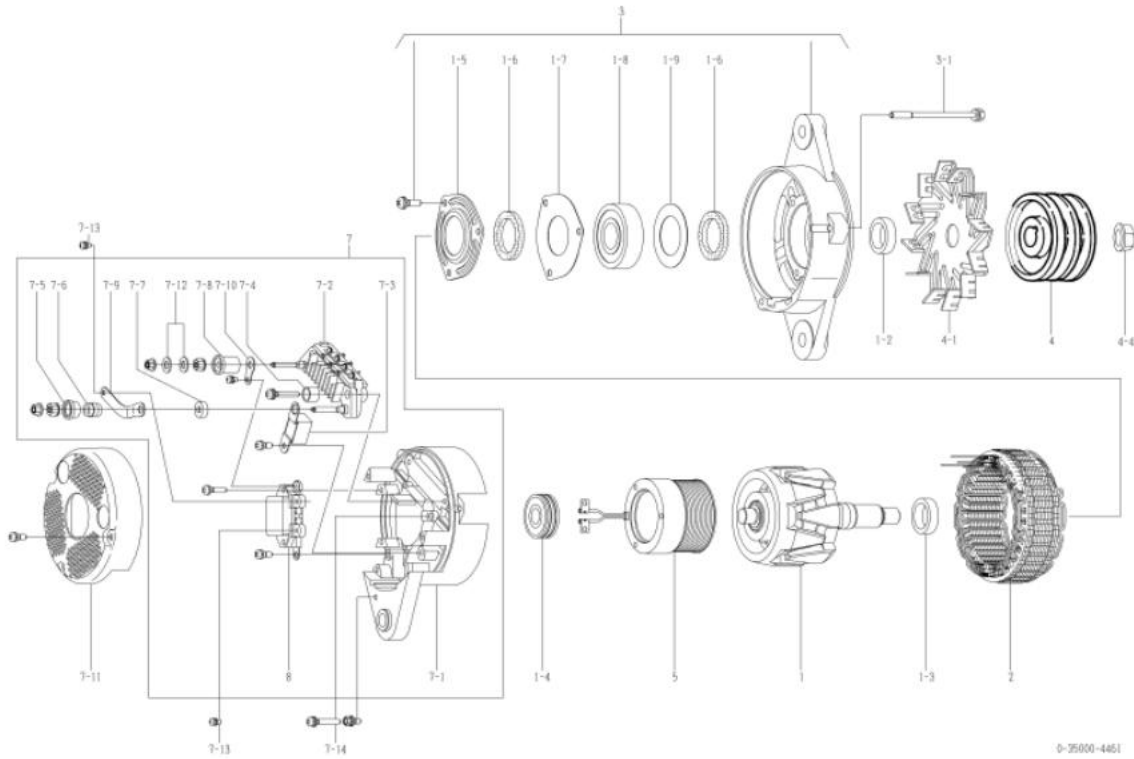

નથી	ભાગો નંબર	મેકર ભાગો નં.	વર્ણન	જથ્થો	યાદી કિંમત	નોંધ
૧	0-35100-0418		રોટર એસી	૧		
૧-૨	૧-૩૩૬૨૩-૦૨૪૦		કોલર	૧		
૧-૩	0-35923-0160		કોલર	૧		
૧-૪	0-09201-1130		બોલ બેલ્ટિંગ	૧		પાછળ
૧-૫	0-35926-0070		રિટેનર	૧		
૧-૬	0-35951-0060		પેકિંગ	૨		
૧-૭	0-35926-0090		રિટેનર	૧		
૧-૮	0-09201-1460		બોલ બેલ્ટિંગ	૧		આગળ
૧-૯	૧-૩૩૬૨૬-૦૭૩૦		રિટેનર	૧		
૨	0-35200-0528 ની ફીલ્ડ		સ્ટેટર એસી	૧		
૩	0-35300-0470		એફ. બ્રેકેટ એસી	૧		૧-૫ □ ૧-૯ સહિત
૩-૧	0-0275-06802 ની ફીલ્ડ		બોલ્ટ	૩		બોલ્ટ દ્વારા
૪	૦-૩૫૪૧૧-૦૧૬૪		પુલી	૧		
૪-૧	૦-૩૫૪૨૧-૦૨૪૦		ચાહક	૧		
૪-૪	0-09006-0730		નટ	૧		
૫	0-35120-0528		ફીલ્ડ કોઇલ કંપની	૧		
૭	0-35700-1170		આર. બ્રેકેટ એસી	૧		૭-૧ □ ૭-૧૦, ૭-૧૨, ૮ સહિત
૭-૧	૦-૩૫૭૧૦-૧૩૫૦		રીઅર બ્રેકેટ કંપની	૧		
૭-૨	0-35730-0700		રેક્ટિફાયર એસી	૧		
૭-૩	0-09170-2501		ફ્રન્ટ	૧		
૭-૪	૦-૩૫૬૪૩-૦૧૭૦		ગ્રાડવું ગરમ કરો	૨		
૭-૫	૦-૩૫૬૪૩-૦૧૫૪		ગ્રાડવું ગરમ કરો	૧		
૭-૬	૦-૩૫૬૨૩-૦૧૩૪		કોલર	૧		
૭-૭	0-35943-0160		ગ્રાડવું ગરમ કરો	૧		
૭-૮	૦-૩૫૬૪૩-૦૧૪૦		ગ્રાડવું ગરમ કરો	૧		
૭-૯	0-35784-0210		કનેક્ટ બાર	૧		
૭-૧૦	૦-૩૫૭૮૪-૦૨૬૦		કનેક્ટ બાર	૧		
૭-૧૧	૦-૩૫૭૬૧-૦૩૧૮		કવર	૧		
૭-૧૨	0-09057-0220		વોશર	૨		
૭-૧૩	0-09011-3540		સ્ક્રુ	૨		
૭-૧૪	0-0056-05302 ની ફીલ્ડ		સ્ક્રુ	૩		
8	૦-૩૫૭૧૯-૦૨૦૧		રેગ્યુલેટર એસી	૧		

oem ગ્રાહક	કોમ્પોનન્ટ	oem ભાગો નંબર	૬૦૦-૮૨૫-૬૫૭૦
નોમિનલ આઉટ પુટ	24, 60A	સપ્લાય ટર્મ	૯૯.૦૯
વજન	૧૧ કિગ્રા	નિયમનકાર	બિલ્ટ-ઇન
એન્જિન મોડેલ ૬૫૭૦170			
વાહન	૬૫૭૦-1		
ડિઝાઇન રેકોર્ડ			
નોંધ	<p>૧૯ ટાઇપ વી બેલ્ટ સિંગલ પીક</p> <p>કંડી પ્રતિકાર</p> <p>ઘડિયાળની દિશામાં પરિભ્રમણ</p> <p>પુલ્લી 0-35000-4360 થી અલગ છે.</p> <p>નવીનતમ મોડેલ 0-35000-4471 છે. જોડે, આવા ઘટકો છે</p> <p>રોટર એસી, કોલર, સ્ટેટર એસી, ફરન્ટ બ્લેકેટ તરીકે સુસંગત નથી.</p> <p>એસી, પુલ્લી, પુલ્લી નટ, ફીલ્ડ કોઇલ કંપની, પાછળનો કૌસ અને કવર.</p> <p>0-35000-4470, 4471 પોતાના અનન્ય ભાગોનો ઉપયોગ કરવો જોઈએ.</p> <p>અલ્ટરનેટર એસીનો જૂનો / નવો ભાગ નંબર કેવી રીતે ઓળખવો:</p> <p>જૂનો મોડેલ પુલ્લીને ઠીક કરવા માટે સાદા વોલ્ટિંગ મશીન, સ્પ્રિંગ વોલ્ટિંગ મશીન અને બદામનો ઉપયોગ કરે છે.</p> <p>નવા મોડેલમાં પુલ્લીને ઠીક કરવા માટે ટ્વેન્જ નટનો ઉપયોગ કરવામાં આવ્યો છે.</p>		

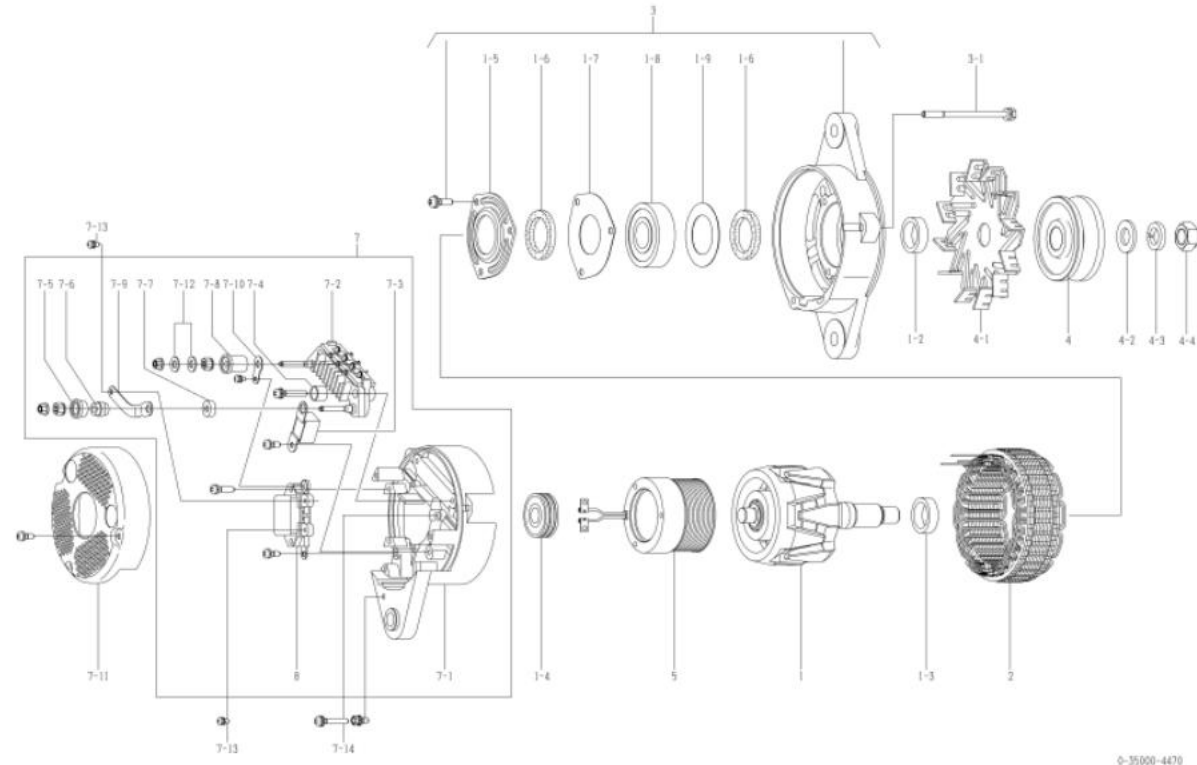

નથી	ભાગો નંબર	મેકર ભાગો નં.	વર્ણન	જથ્થો	યાદી કિંમત	નોંધ
૧	0-35100-0300		રોટર એસી	૧		
૧-૨	૧-૩૩૯૨૩-૦૭૯૦		કોલર	૧		
૧-૩	0-35923-0160		કોલર	૧		
૧-૪	૦૯૦૯૨૦૧-૧૧૩૦		બોલ બેરિંગ	૧		પાછળ
૧-૫	0-35926-0070		રિટેનર	૧		
૧-૬	0-35951-0060		પેકિંગ	૨		
૧-૭	0-35926-0090		રિટેનર	૧		
૧-૮	0-09201-1160		બોલ બેરિંગ	૧		આગળ
૧-૯	૧-૩૩૯૨૬-૦૭૩૦		રિટેનર	૧		
૨	0-35200-0460		સ્ટેટર એસી	૧		
૩	0-35300-0380		એફ. બ્લેકેટ એસી	૧		૧-૫, ૧-૬ સહિત
૩-૧	0-0275-06802 ની ક્રીવરૂસ		બોલ્ટ	૩		બોલ્ટ દ્વારા
૪	0-35411-1000		પુલ્લી	૧		
૪-૧	૦-૩૫૪૨૧-૦૨૪૦		ચાહક	૧		
૪-૨	0-09057-0230		વોશર	૧		
૪-૩	૧-૦૩૩૫-૧૬૦૦૨		વસંત ધોલાનું મશીન	૧		
૪-૪	0-0280-16022		નટ	૧		
૫	0-35120-0290		ફીલ્ડ કોઇલ કંપની	૧		
૭	0-35700-0921 ની ક્રીવરૂસ		આર. બ્લેકેટ એસી	૧		૭-૧, ૭-૧૦, ૭-૧૨, ૮ સહિત
૭-૧	0-35710-1010		રીઅર બ્લેકેટ કંપની	૧		
૭-૨	0-35730-0700		રેક્ટિફાયર એસી	૧		
૭-૩	0-09170-2501		ફ્રન્ટ-સાઇડ	૧		
૭-૪	૦-૩૫૯૪૩-૦૧૭૦		ગ્રાડવું ગરમ કરો	૨		
૭-૫	0-35943-0150		ગ્રાડવું ગરમ કરો	૧		
૭-૬	0-35923-0130		કોલર	૧		
૭-૭	0-35943-0160		ગ્રાડવું ગરમ કરો	૧		
૭-૮	૦-૩૫૯૪૩-૦૧૪૦		ગ્રાડવું ગરમ કરો	૧		
૭-૯	0-35784-0210		ફ્રન્ટ બાર	૧		
૭-૧૦	૦-૩૫૯૪૪-૦૨૯૦		ફ્રન્ટ બાર	૧		
૭-૧૧	0-35761-0250		કવર	૧		
૭-૧૨	0-09057-0220		વોશર	૨		
૭-૧૩	0-09011-3540		સફરુ	૨		
૭-૧૪	0-0056-05302 ની ક્રીવરૂસ		સફરુ	૩		
૮	૦-૩૫૭૧૯-૦૨૧૧		રેગ્યુલેટર એસી	૧		

oem ગ્રાહક	કોમ્પોનન્ટ	oem ભાગો નંબર	૬૦૦-૮૨૫-૬૫૭૧
નોમિનલ આઉટ પુટ	24, 60A	સપ્લાય ટર્મ	૧૨.૦૨
વજન	૧૧ કિગ્રા	નિયમનકાર	બિલ્ટ-ઇન
એનજિન મોડેલ ૬૬૦170			
વાહન	600-1		
ડિઝાઇન રેકોર્ડ 4470 4471		રોટર એસી, કોલર, સ્ટેટર એસી, એફ. બ્રેકેટ એસી, પુલી, પુલી નટ, ફીલ્ડ કોઇલ કંપની, આર. બ્રેકેટ, કવર બદલાયેલ	
નોંધ		૧૯ ટાઇપ વી બેલ્ટ સિંગલ પીક કંડી પ્રતિકાર ઘડિયાળની દિશામાં પરિભ્રમણ પુલી 0-35000-4361 થી અલગ છે. જૂનું મોડેલ 0-35000-4470 છે. જોકે, આવા ઘટકો છે રોટર એસી, કોલર, સ્ટેટર એસી, ફરન્ટ બ્રેકેટ તરીકે સુસંગત નથી. એસી, પુલી, પુલી નટ, ફીલ્ડ કોઇલ કંપની, પાછળનો કૌસ અને કવર. 0-35000-4470, 4471 પોતાના અનન્ય ભાગોનો ઉપયોગ કરવો જોઈએ. અલ્ટરનેટર એસીનો જૂનો / નવો ભાગ નંબર કેવી રીતે ઓળખવો: જૂનો મોડેલ પુલીને ઠીક કરવા માટે સાદા વોલિંગ મશીન, સ્પ્રિંગ વોલિંગ મશીન અને બદામનો ઉપયોગ કરે છે. નવા મોડેલમાં પુલીને ઠીક કરવા માટે ટૂલ્સ નટનો ઉપયોગ કરવામાં આવ્યો છે.	

નથી	ભાગો નંબર	મેકર ભાગો નં.	વર્ણન	જથ્થો	યાદી કિંમત	નોંધ
૧	0-35100-0418		રોટર એસી	૧		
૧-૨	૧-૩૩૬૨૩-૦૨૪૦		કોલર	૧		
૧-૩	0-35923-0160		કોલર	૧		
૧-૪	0-09201-1130		બોલ બેરિંગ	૧		પાછળ
૧-૫	0-35926-0070		રિટેનર	૧		
૧-૬	0-35951-0060		પેકિંગ	૨		
૧-૭	0-35926-0090		રિટેનર	૧		
૧-૮	0-09201-1460		બોલ બેરિંગ	૧		આગળ
૧-૯	૧-૩૩૬૨૬-૦૭૩૦		રિટેનર	૧		
૨	0-35200-0528 ની ફીલ્ડ		સ્ટેટર એસી	૧		
૩	0-35300-0470		એફ. બ્રેકેટ એસી	૧		૧-૫ ૧-૯ સહિત
૩-૧	0-0275-06802 ની ફીલ્ડ		બોલ્ટ	૩		બોલ્ટ દ્વારા
૪	0-35411-1004		પુલી	૧		
૪-૧	૦-૩૫૪૨૧-૦૨૪૦		ચાહક	૧		
૪-૪	0-09006-0730		નટ	૧		
૫	0-35120-0528		ફીલ્ડ કોઇલ કંપની	૧		
૭	0-35700-1170		આર. બ્રેકેટ એસી	૧		૭-૧૭-૧૦, ૭-૧૨, ૮ સહિત
૭-૧	૦-૩૫૭૧૦-૧૩૫૦		રીઅર બ્રેકેટ કંપની	૧		
૭-૨	0-35730-0700		રેક્ટિફાયર એસી	૧		
૭-૩	0-09170-2501		કન્ટ્રોલર	૧		
૭-૪	૦-૩૫૬૪૩-૦૧૭૦		ઝાડવું ગરમ કરો	૨		
૭-૫	૦-૩૫૬૪૩-૦૧૫૪		ઝાડવું ગરમ કરો	૧		
૭-૬	૦-૩૫૬૨૩-૦૧૩૪		કોલર	૧		
૭-૭	૦-૩૫૬૪૩-૦૧૬૦		ઝાડવું ગરમ કરો	૧		
૭-૮	૦-૩૫૬૪૩-૦૧૪૦		ઝાડવું ગરમ કરો	૧		
૭-૯	0-35784-0210		કન્ટ્રોલ બાર	૧		
૭-૧૦	૦-૩૫૭૮૪-૦૨૬૦		કન્ટ્રોલ બાર	૧		
૭-૧૧	૦-૩૫૭૬૧-૦૩૧૮		કવર	૧		
૭-૧૨	0-09057-0220		વોલ્ટર	૨		
૭-૧૩	0-09011-3540		સ્ક્રૂ	૨		
૭-૧૪	0-0056-05302 ની ફીલ્ડ		સ્ક્રૂ	૩		
8	૦-૩૫૭૧૬-૦૨૦૧		રેગ્યુલેટર એસી	૧		

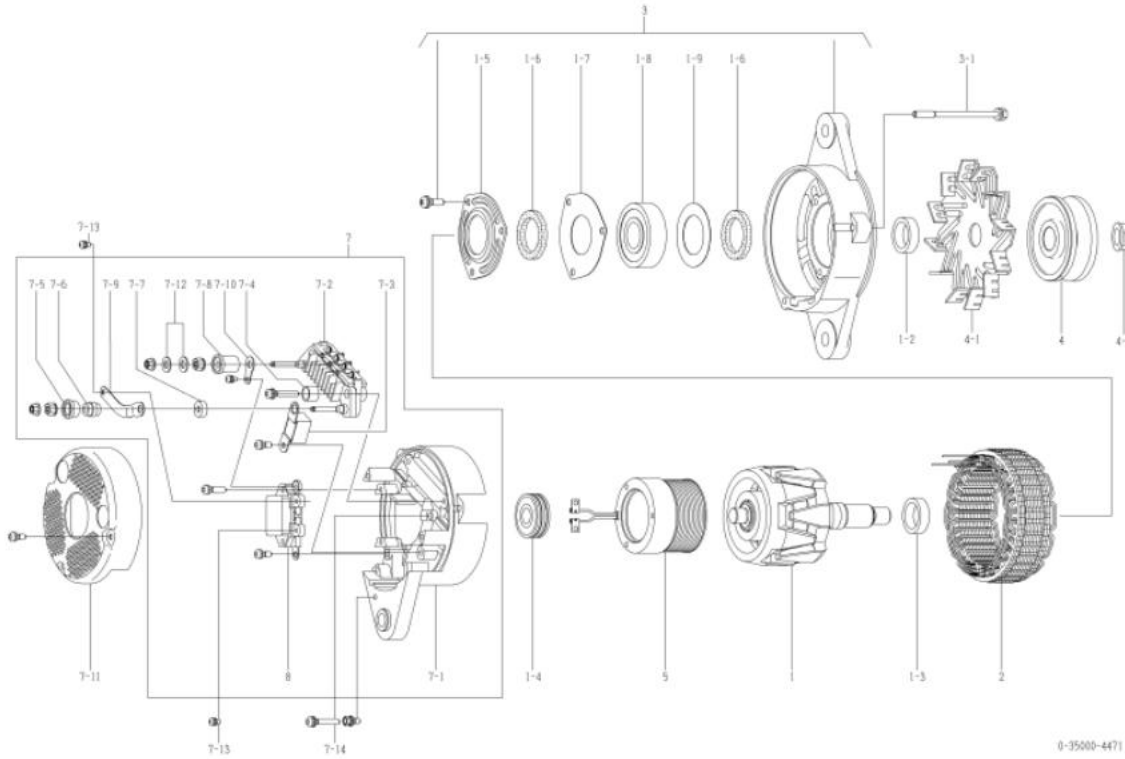

oem ગ્રાહક	કોમ્પોનન્ટ	oem ભાગો નંબર	૬૦૦-૮૨૫-૬૫૮૦
નોમિનલ આઉટ પુટ	24, 60A	સપ્લાય ટર્મ	૯૯.૦૯
વજન	૧૧ કિગ્રા	નિયમનકાર	બિલ્ટ-ઇન
એનજિન મોડેલ 6.125			
વાહન	એલડબલ્યુ250-5		
ડિઝાઇન રેકોર્ડ			
નોંધ	<p>22 ટાઇપ વી બેલ્ટ ડબલ પીક્સ ઘડિયાળની દિશામાં પરિભ્રમણ પુલી અને પંખો 0-35000-4220 થી અલગ છે. નવીનતમ મોડેલ 0-35000-4481 છે. જોકે, આવા ઘટકો છે રોટર એસી, કોલર, સ્ટ્રેટર એસી, ફરન્ટ બ્લેકેટ તરીકે સુસંગત નથી. એસી, પુલી, પુલી નટ, ફીલ્ડ કોઇલ કંપની, પાછળનો કૉસ અને કવર. 0-35000-4480, 4481 પોતાના અનન્ય ભાગોનો ઉપયોગ કરવો જોઈએ. અલ્ટરનેટર એસીનો જૂનો / નવો ભાગ નંબર ક્રેવી સીતે ઓળખવો: જૂનો મોડેલ પુલીને ઠીક કરવા માટે સાદા વોલિંગ મશીન, સ્પ્રિંગ વોલિંગ મશીન અને બદામનો ઉપયોગ કરે છે. નવા મોડેલમાં પુલીને ઠીક કરવા માટે ફ્લેજ નટનો ઉપયોગ કરવામાં આવ્યો છે.</p>		

નથી	ભાગો નંબર	મેકર ભાગો નં.	વર્ણન	જથ્થો	યાદી ક્રમ	નોંધ
૧	0-35100-0300		રોટર એસી	૧		
૧-૨	૧-૩૩૯૨૩-૦૭૯૦		કોલર	૧		
૧-૩	0-35923-0160		કોલર	૧		
૧-૪	૦-૦૯૨૦૧-૦૯૮૦		બોલ બેરિંગ	૧		પાછળ
૧-૫	0-35926-0070		રિટેનર	૧		
૧-૬	0-35951-0060		પેકિંગ	૨		
૧-૭	0-35926-0090		રિટેનર	૧		
૧-૮	0-09201-1140		બોલ બેરિંગ	૧		આગળ
૧-૯	૧-૩૩૯૨૬-૦૭૩૦		રિટેનર	૧		
૨	0-35200-0460		સ્ટ્રેટર એસી	૧		
૩	0-35300-0350 ની ક્રીવરૂસ		એફ. બ્લેકેટ એસી	૧		૧-૫ ૧-૯ સહિત
૩-૧	0-0275-06802 ની ક્રીવરૂસ		બોલ્ટ	૩		બોલ્ટ દ્વારા
૪	0-35411-1010		પુલી	૧		
૪-૧	૦-૩૫૪૨૧-૦૨૪૦		ચાહક	૧		
૪-૨	0-09057-0230		વોશર	૧		
૪-૩	૧-૦૩૩૫-૧૬૦૦૨		વસંત ધોલાનું મશીન	૧		
૪-૪	0-0280-16022		નટ	૧		
૫	0-35120-0290		ફીલ્ડ કોઇલ કંપની	૧		
૭	0-35700-0921		આર. બ્લેકેટ એસી	૧		૭-૧ ૭-૧૦, ૭-૧૨, ૮ સહિત
૭-૧	0-35710-1010		રીઅર બ્લેકેટ કંપની	૧		
૭-૨	0-35730-0700		રેક્ટિફાયર એસી	૧		
૭-૩	0-09170-2501		ફર્નિશર	૧		
૭-૪	૦-૩૫૯૪૩-૦૧૭૦		ઝાડવું ગરમ કરો	૨		
૭-૫	0-35943-0150		ઝાડવું ગરમ કરો	૧		
૭-૬	0-35923-0130		કોલર	૧		
૭-૭	૦-૩૫૯૪૩-૦૧૬૦		ઝાડવું ગરમ કરો	૧		
૭-૮	૦-૩૫૯૪૩-૦૧૪૦		ઝાડવું ગરમ કરો	૧		
૭-૯	0-35784-0210		ફર્નિશર બાર	૧		
૭-૧૦	૦-૩૫૭૮૪-૦૨૯૦		ફર્નિશર બાર	૧		
૭-૧૧	0-35761-0250		કવર	૧		
૭-૧૨	0-09057-0220		વોશર	૨		
૭-૧૩	0-09011-3540		સફરુ	૨		
૭-૧૪	0-0056-05302 ની ક્રીવરૂસ		સફરુ	૩		
8	૦-૩૫૭૧૯-૦૨૧૧		રેગ્યુલેટર એસી	૧		

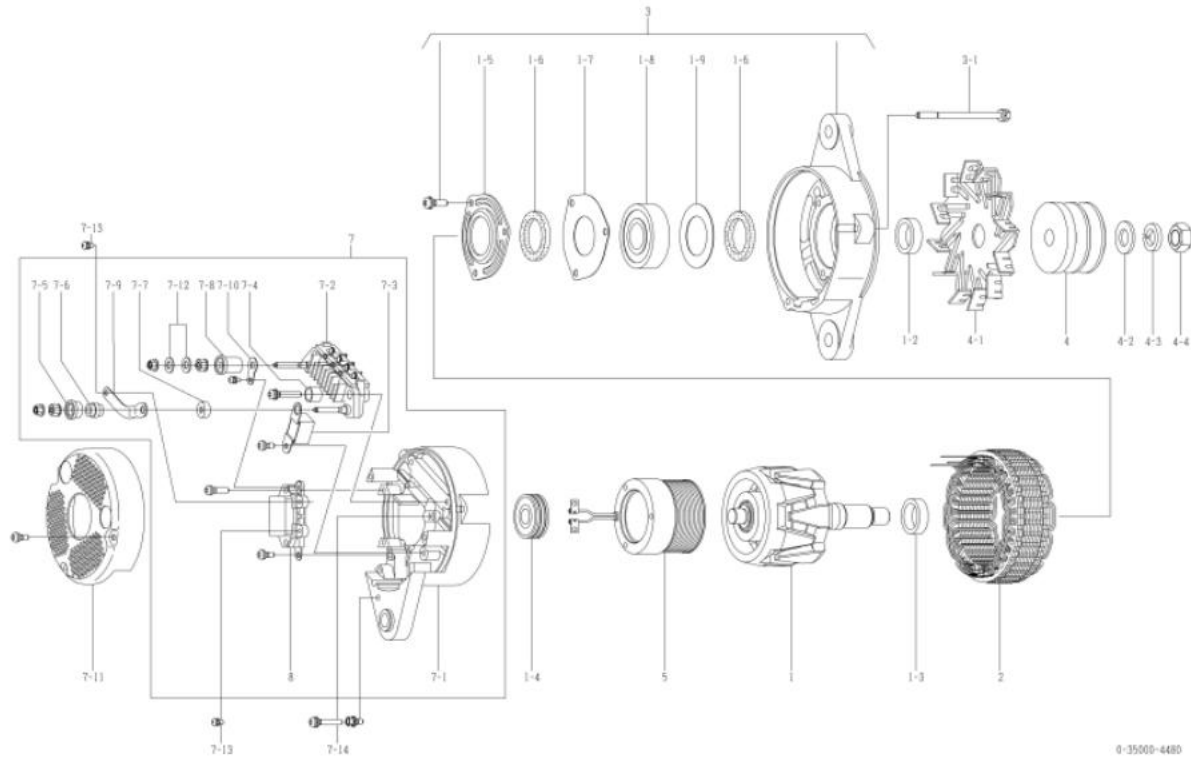

oem ગ્રાહક	કોમન્ટસુ	oem ભાગો નંબર	૬૦૦-૮૨૫-૬૫૮૧
નોમિનલ આઉટ પુટ	24, 60A	સપ્લાય ટર્મ	૧૦,૦૧~
વજન	૧૧ કિગ્રા	નિયમનકાર	બિલ્ટ-ઇન
એનજિન મોડેલ :60125			
વાહન	એલડબલ્યુ250-5		
ડિઝાઇન રેકોર્ડ 4480 □ 4481		રોટર એસી, કોલર, સ્ટેટર એસી, એફ. બ્રેકેટ એસી, પુલી, પુલી નટ, ફીલ્ડ કોઇલ કંપની, આર. બ્રેકેટ, કવર બદલાયેલ	
નોંધ	<p>22 ટાઇપ વી બેલ્ટ ડબલ પીક્સ ઘડિયાળની દિશામાં પરિભ્રમણ પુલી અને ધંખો 0-35000-4221 થી અલગ છે. જૂનું મોડેલ 0-35000-4480 છે. જોકે, આવા ઘટકો છે રોટર એસી, કોલર, સ્ટેટર એસી, ક્લરન્ટ બ્રેકેટ તરીકે સુસંગત નથી. એસી, પુલી, પુલી નટ, ફીલ્ડ કોઇલ કંપની, પાછળનો કૌસ અને કવર. 0-35000-4480, 4481 પોતાના અનન્ય ભાગોનો ઉપયોગ કરવો જોઈએ. અલ્ટરનેટર એસીનો જૂનો / નવો ભાગ નંબર કેવી રીતે ઓળખવો: જૂનો મોડેલ પુલીને ઠીક કરવા માટે સાદા વોલિંગ મશીન, સ્પ્રિંગ વોલિંગ મશીન અને બદામનો ઉપયોગ કરે છે. નવા મોડેલમાં પુલીને ઠીક કરવા માટે ફલેજ નટનો ઉપયોગ કરવામાં આવ્યો છે.</p>		

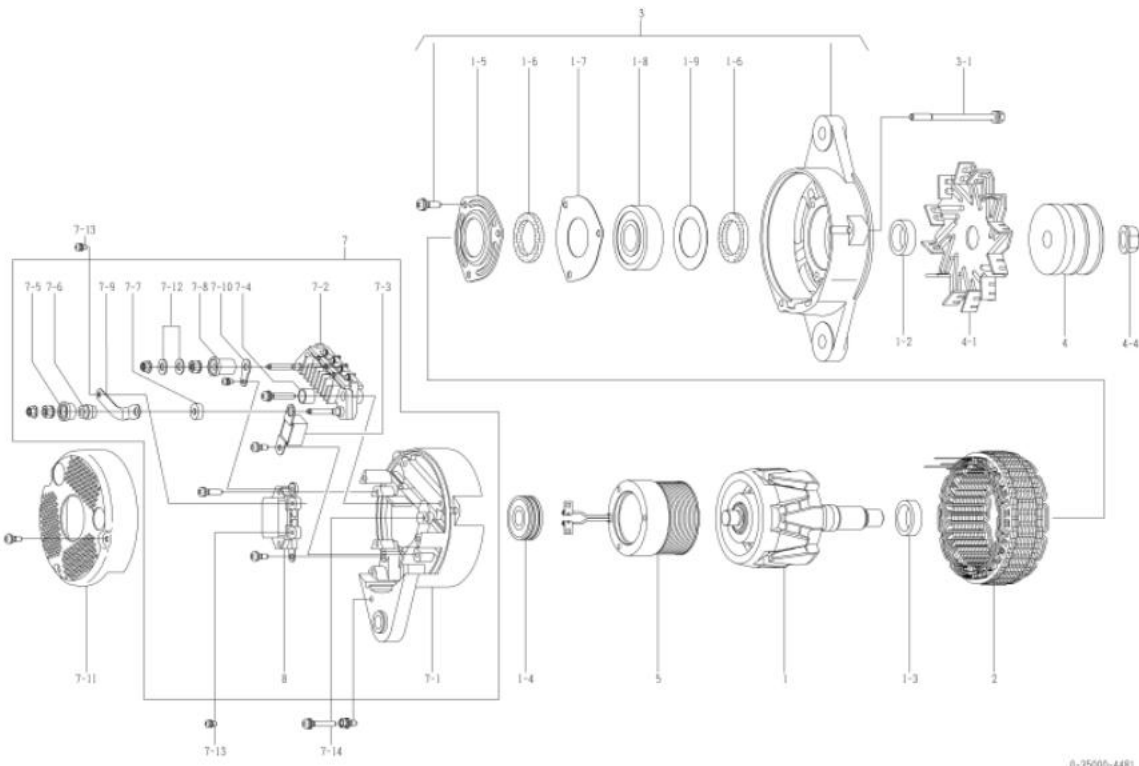

નથી	ભાગો નંબર	મેકર ભાગો નં.	વર્ણન	જથ્થો	યાદી કિંમત	નોંધ
૧	0-35100-0418		રોટર એસી	૧		
૧-૨	૧-૩૩૬૨૩-૦૨૪૦		કોલર	૧		
૧-૩	0-35923-0160		કોલર	૧		
૧-૪	૦-૦૯૨૦૧-૦૯૮૦		બોલ બેરિંગ	૧		પાછળ
૧-૫	0-35926-0070		રિટેનર	૧		
૧-૬	0-35951-0060		પેકિંગ	૨		
૧-૭	0-35926-0090		રિટેનર	૧		
૧-૮	0-09201-1450		બોલ બેરિંગ	૧		આગળ
૧-૯	૧-૩૩૬૨૬-૦૭૩૦		રિટેનર	૧		
૨	0-35200-0528 ની ફીલ્ડ્સ		સ્ટેટર એસી	૧		
૩	0-35300-0450 ની ફીલ્ડ્સ		એફ. બ્રેકેટ એસી	૧		૧-૫□૧-૯ સહિત
૩-૧	0-0275-06802 ની ફીલ્ડ્સ		બોલ્ટ	૩		બોલ્ટ દ્વારા
૪	૦-૩૫૪૧૧-૧૦૧૪		પુલી	૧		
૪-૧	૦-૩૫૪૨૧-૦૨૪૦		ચાલક	૧		
૪-૪	0-09006-0730		નટ	૧		
૫	0-35120-0528		ફીલ્ડ કોઇલ કંપની	૧		
૭	0-35700-1170		આર. બ્રેકેટ એસી	૧		૭-૧□૭-૧૦, ૭-૧૨, ૮ સહિત
૭-૧	૦-૩૫૭૧૦-૧૩૫૦		રીઅર બ્રેકેટ કંપની	૧		
૭-૨	0-35730-0700		રેક્ટિફાયર એસી	૧		
૭-૩	0-09170-2501		કન્ટ્રોલર	૧		
૭-૪	૦-૩૫૬૪૩-૦૧૭૦		ઝાડવું ગરમ કરો	૨		
૭-૫	૦-૩૫૬૪૩-૦૧૫૪		ઝાડવું ગરમ કરો	૧		
૭-૬	૦-૩૫૬૨૩-૦૧૩૪		કોલર	૧		
૭-૭	૦-૩૫૬૪૩-૦૧૬૦		ઝાડવું ગરમ કરો	૧		
૭-૮	૦-૩૫૬૪૩-૦૧૪૦		ઝાડવું ગરમ કરો	૧		
૭-૯	0-35784-0210		કન્ટ્રોલ વાર	૧		
૭-૧૦	૦-૩૫૭૮૪-૦૨૯૦		કન્ટ્રોલ વાર	૧		
૭-૧૧	૦-૩૫૭૯૧-૦૩૧૮		કવર	૧		
૭-૧૨	0-09057-0220		વોલ્ટર	૨		
૭-૧૩	0-09011-3540		સ્ક્રુ	૨		
૭-૧૪	0-0056-05302 ની ફીલ્ડ્સ		સ્ક્રુ	૩		
૮	૦-૩૫૭૧૯-૦૨૦૧		રેગ્યુલેટર એસી	૧		
૭-૧૪	0-0056-05302 ની ફીલ્ડ્સ		સ્ક્રુ	૩		
૮	૦-૩૫૭૧૯-૦૨૦૧		રેગ્યુલેટર એસી	૧		

OEM ગ્રાહક	કોમ્પોનન્ટ	OEM ભાગો નંબર	૬૦૦-૮૨૫-૬૮૨૦
નોમિનલ આઉટ પુટ	24, 60A	સપ્લાય ટર્મ	૯૯, ૧૦~
વજન	૧૧ કિગ્રા	નિયમનકાર	બિલ્ટ-ઇન
એનજિન મોડેલ	5A60170-3, અન્ય		
વાહન	PC1250-7, અન્ય		
ડિઝાઇન રેકોર્ડ			
નોંધ	<p>૧૭ ટાઇપ વી બેલ્ટ ડબલ પીક્સ (ફ્લેન્યુડ)</p> <p>ઘડિયાળની દિશામાં પરિભ્રમણ</p> <p>પુલી 0-35000-4450 થી અલગ છે.</p> <p>નવીનતમ મોડેલ 0-35000-4491 છે, જોકે, આવા ઘટકો છે</p> <p>રોટર એસી, કોલર, સ્ટ્રેટર એસી, ફ્લેન્યુડ બ્લેકેટ તરીકે સુસંગત નથી.</p> <p>એસી, પુલી, પુલી નટ, ફીલ્ડ કોઇલ કંપની, પાછળનો કૌસ અને કવર.</p> <p>0-35000-4490, 4491 પોતાના અનન્ય ભાગોનો ઉપયોગ કરવો જોઈએ.</p> <p>અલ્ટરનેટર એસીનો જૂનો / નવો ભાગ નંબર કેવી રીતે ઓળખવો:</p> <p>જૂનો મોડેલ પુલીને ઠીક કરવા માટે સાદા વોલિંગ મશીન, સ્પ્રિંગ વોલિંગ મશીન અને બદામનો ઉપયોગ કરે છે.</p> <p>નવા મોડેલમાં પુલીને ઠીક કરવા માટે ફ્લેન્યુડ નટનો ઉપયોગ કરવામાં આવ્યો છે.</p>		

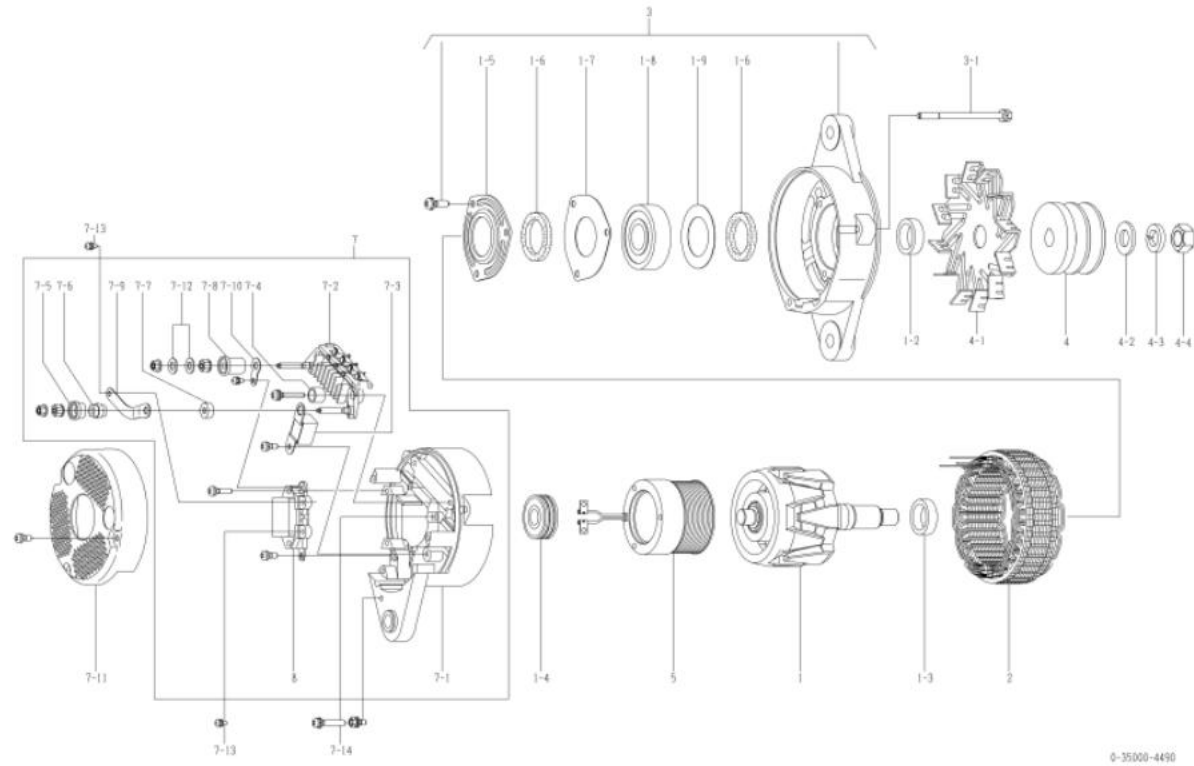

નથી	ભાગો નંબર	મેકર ભાગો નં.	વર્ણન	જથ્થો	યાદી કિંમત	નોંધ
૧	0-35100-0300		રોટર એસી	૧		
૧-૨	૧-૩૩૬૨૩-૦૭૯૦		કોલર	૧		
૧-૩	0-35923-0160		કોલર	૧		
૧-૪	૦-૦૯૨૦૧-૦૯૮૦		બોલ બેરિંગ	૧		પાછળ
૧-૫	0-35926-0070		રિટેનર	૧		
૧-૬	0-35951-0060		પેકિંગ	૨		
૧-૭	0-35926-0090		રિટેનર	૧		
૧-૮	0-09201-1140		બોલ બેરિંગ	૧		આગળ
૧-૯	૧-૩૩૬૨૬-૦૭૩૦		રિટેનર	૧		
૨	0-35200-0460		સ્ટ્રેટર એસી	૧		
૩	0-35300-0350 ની ક્રીવરૂસ		એફ. બ્લેકેટ એસી	૧		૧-૫ ૧-૯ સહિત
૩-૧	0-0275-06802 ની ક્રીવરૂસ		બોલ્ટ	૩		બોલ્ટ દ્વારા
૪	૦-૩૫૪૧૧-૦૨૦૦		પુલી	૧		
૪-૧	૦-૩૫૪૨૧-૦૨૪૦		ચાહક	૧		
૪-૨	0-09057-0230		વોશર	૧		
૪-૩	૧-૦૩૩૫-૧૬૦૦૨		વસંત ધોલાનું મશીન	૧		
૪-૪	0-0280-16022		નટ	૧		
૫	0-35120-0290		ફીલ્ડ કોઇલ કંપની	૧		
૭	0-35700-0921		આર. બ્લેકેટ એસી	૧		૭-૧ ૭-૧૦, ૭-૧૨, ૮ સહિત
૭-૧	0-35710-1010		રીઅર બ્લેકેટ કંપની	૧		
૭-૨	0-35730-0700		રેક્ટિફાયર એસી	૧		
૭-૩	0-09170-2501		ફ્લેન્યુડ	૧		
૭-૪	૦-૩૫૬૪૩-૦૧૭૦		ગ્રાડવું ગરમ કરો	૨		
૭-૫	0-35943-0150		ગ્રાડવું ગરમ કરો	૧		
૭-૬	0-35923-0130		કોલર	૧		
૭-૭	૦-૩૫૬૪૩-૦૧૬૦		ગ્રાડવું ગરમ કરો	૧		
૭-૮	૦-૩૫૬૪૩-૦૧૪૦		ગ્રાડવું ગરમ કરો	૧		
૭-૯	0-35784-0210		ફ્લેન્યુડ બાર	૧		
૭-૧૦	૦-૩૫૭૮૪-૦૨૯૦		ફ્લેન્યુડ બાર	૧		
૭-૧૧	0-35761-0250		કવર	૧		
૭-૧૨	0-09057-0220		વોશર	૨		
૭-૧૩	0-09011-3540		સફરુ	૨		
૭-૧૪	0-0056-05302 ની ક્રીવરૂસ		સફરુ	૩		
૮	૦-૩૫૭૧૯-૦૨૧૧		રેગ્યુલેટર એસી	૧		

oem ગ્રાહક	કોમ્પોનન્ટ	oem ભાગો નંબર	૬૦૦-૮૨૫-૬૮૨૧
નોમિનલ આઉટ પુટ	24, 60A	સપ્લાય ટર્મ	૧૦.૦૧~
વજન	૧૧ કિગ્રા	નિયમનકાર	બિલ્ટ-ઇન
એનજિન મોડેલ	SA6170L-3, અન્ય		
વાહન	TC1250-7, અન્ય		
ડિઝાઇન રેકોર્ડ 4490 □ 4491	રોટર એસી, કોલર, સ્ટેટર એસી, એક, બ્રેકેટ એસી, પુલી, પુલી નટ, ફીલ્ડ કોઇલ કંપની, આર. બ્રેકેટ, કવર બદલાયેલ		
નોંધ	<p>૧૭ ટાઇપ વી બેલ્ટ ડબલ પીક્સ (ફ્લેનચ)</p> <p>ઘડિયાળની દિશામાં પરિભ્રમણ</p> <p>પુલી 0-35000-4451 થી અલગ છે.</p> <p>જૂનો મોડેલ 0-35000-4490 છે. જોકે, આવા ઘટકો છે</p> <p>રોટર એસી, કોલર, સ્ટેટર એસી, ફ્લેનચ બ્રેકેટ તરીકે સુસંગત નથી.</p> <p>એસી, પુલી, પુલી નટ, ફીલ્ડ કોઇલ કંપની, પાછળનો કૌસ અને કવર.</p> <p>0-35000-4490, 4491 પોતાના અનન્ય ભાગોનો ઉપયોગ કરવો જોઈએ.</p> <p>અલ્ટરનેટર એસીનો જૂનો / નવો ભાગ નંબર ક્રેવી રીતે ઓળખવો:</p> <p>જૂનો મોડેલ પુલીને ઠીક કરવા માટે સાદા વોલિંગ મશીન, સ્પ્રિંગ વોલિંગ મશીન અને બદામનો ઉપયોગ કરે છે.</p> <p>નવા મોડેલમાં પુલીને ઠીક કરવા માટે ફ્લેનચ નટનો ઉપયોગ કરવામાં આવ્યો છે.</p>		

નથી	ભાગો નંબર	મેકર ભાગો નં.	વર્ણન	જથ્થો	યાદી કિંમત	નોંધ
૧	0-35100-0418		રોટર એસી	૧		
૧-૨	૧-૩૩૬૨૩-૦૨૪૦		કોલર	૧		
૧-૩	0-35923-0160		કોલર	૧		
૧-૪	૦-૦૬૨૦૧-૦૬૮૦		બોલ બેરિંગ	૧		પાછળ
૧-૫	0-35926-0070		રિટેનર	૧		
૧-૬	0-35951-0060		પેકિંગ	૨		
૧-૭	0-35926-0090		રિટેનર	૧		
૧-૮	0-09201-1450		બોલ બેરિંગ	૧		આગળ
૧-૯	૧-૩૩૬૨૬-૦૭૩૦		રિટેનર	૧		
૨	0-35200-0528 ની ફીલ્ડ		સ્ટેટર એસી	૧		
૩	0-35300-0450 ની ફીલ્ડ		એક. બ્રેકેટ એસી	૧		૧-૫□૧-૯ સહિત
૩-૧	0-0275-06802 ની ફીલ્ડ		બોલ્ટ	૩		બોલ્ટ દ્વારા
૪	૦-૩૫૪૧૧-૦૨૦૪		પુલી	૧		
૪-૧	૦-૩૫૪૨૧-૦૨૪૦		ચાહક	૧		
૪-૪	0-09006-0730		નટ	૧		
૫	0-35120-0528		ફીલ્ડ કોઇલ કંપની	૧		
૭	0-35700-1170		આર. બ્રેકેટ એસી	૧		૭-૧□૭-૧૦, ૭-૧૨, ૮ સહિત
૭-૧	૦-૩૫૭૧૦-૧૩૫૦		રીઅર બ્રેકેટ કંપની	૧		
૭-૨	0-35730-0700		રેક્ટિફાયર એસી	૧		
૭-૩	0-09170-2501		ફ્લેનચર	૧		
૭-૪	૦-૩૫૬૪૩-૦૧૭૦		ઝાડવું ગરમ કરો	૨		
૭-૫	૦-૩૫૬૪૩-૦૧૫૪		ઝાડવું ગરમ કરો	૧		
૭-૬	૦-૩૫૬૨૩-૦૧૩૪		કોલર	૧		
૭-૭	૦-૩૫૬૪૩-૦૧૬૦		ઝાડવું ગરમ કરો	૧		
૭-૮	૦-૩૫૬૪૩-૦૧૪૦		ઝાડવું ગરમ કરો	૧		
૭-૯	0-35784-0210		કનેક્ટ બાર	૧		
૭-૧૦	૦-૩૫૭૮૪-૦૨૬૦		કનેક્ટ બાર	૧		
૭-૧૧	૦-૩૫૭૬૧-૦૩૧૮		કવર	૧		
૭-૧૨	0-09057-0220		વોલિંગ	૨		
૭-૧૩	0-09011-3540		સ્ક્રૂ	૨		
૭-૧૪	0-0056-05302 ની ફીલ્ડ		સ્ક્રૂ	૩		
8	૦-૩૫૭૧૬-૦૨૦૧		રેગ્યુલેટર એસી	૧		

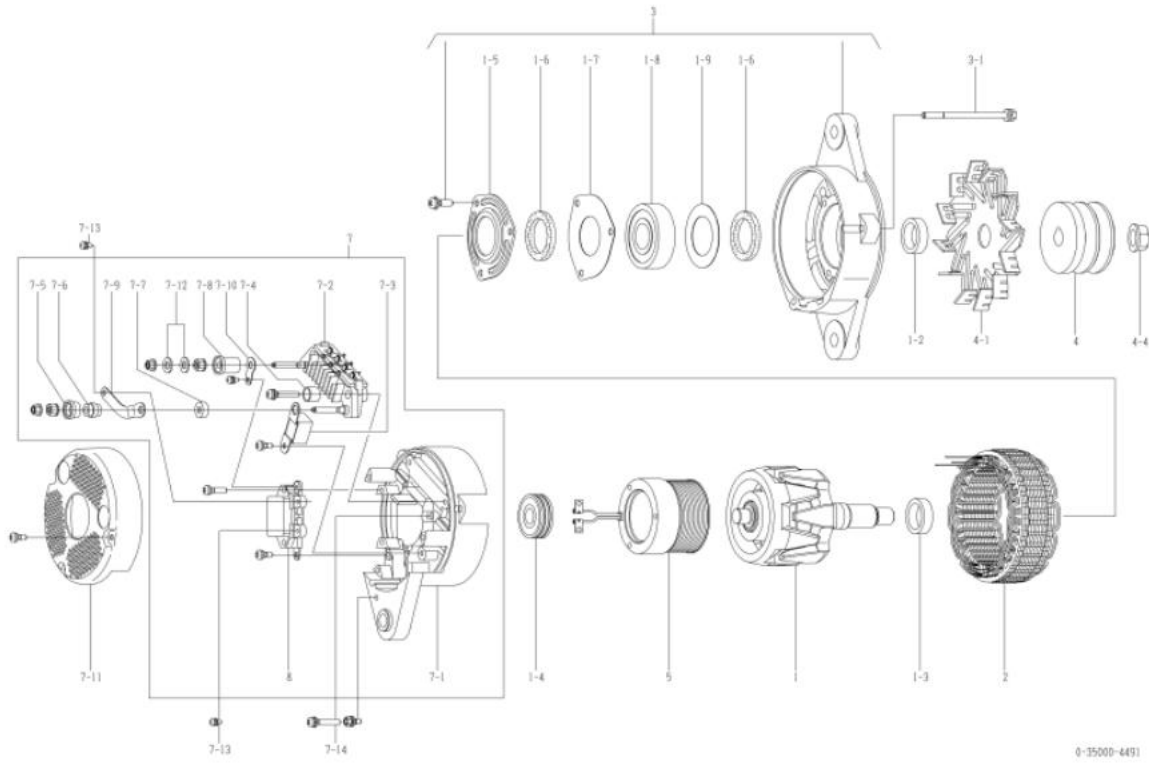

OEM ગ્રાહક	કોમ્પ્લેક્સ	OEM ભાગો નંબર	૬૦૦-૮૬૧-૬૧૧૦
નોમિનલ આઉટ પુટ	24, 60A	સપ્લાય ટર્મ	૦૦.૦૨
વજન	૧૧ કિગ્રા	નિયમનકાર	બિલ્ટ-ઇન પ્રકાર
એન્ટિજન મોડેલ 5M60114E-20, અન્ય			
વાહન	380V-5, અન્ય		
ડિઝાઇન રેકોર્ડ			
નોંધ	<p>K-TYPE v બેલ્ટ ઠ શિખરો</p> <p>ઘડિયાળની દિશામાં પરિભ્રમણ</p> <p>નવીનતમ મોડેલ 0-35000-4501 છે. જોકે, આવા ઘટકો છે</p> <p>રોટર એસી, કોલર, સ્ટેટર એસી, ફરન્ટ બ્લેકેટ તરીકે સુસંગત નથી.</p> <p>એસી, પુલ્લી, પુલ્લી નટ, ફીલ્ડ કોઇલ કંપની, પાછળનો કૌસ અને કવર.</p> <p>0-35000-4500, 4501 પોતાના અનન્ય ભાગોનો ઉપયોગ કરવો જોઈએ.</p> <p>અલ્ટરનેટર એસીનો જૂનો / નવો ભાગ નંબર કેવી રીતે ઓળખવો:</p> <p>જૂનો મોડેલ પુલ્લીને ઠીક કરવા માટે સાદા વોલ્ટિંગ મશીન, સ્પ્રિંગ વોલ્ટિંગ મશીન અને બદામનો ઉપયોગ કરે છે.</p> <p>નવા મોડેલમાં પુલ્લીને ઠીક કરવા માટે ફ્લેજ નટનો ઉપયોગ કરવામાં આવ્યો છે.</p>		

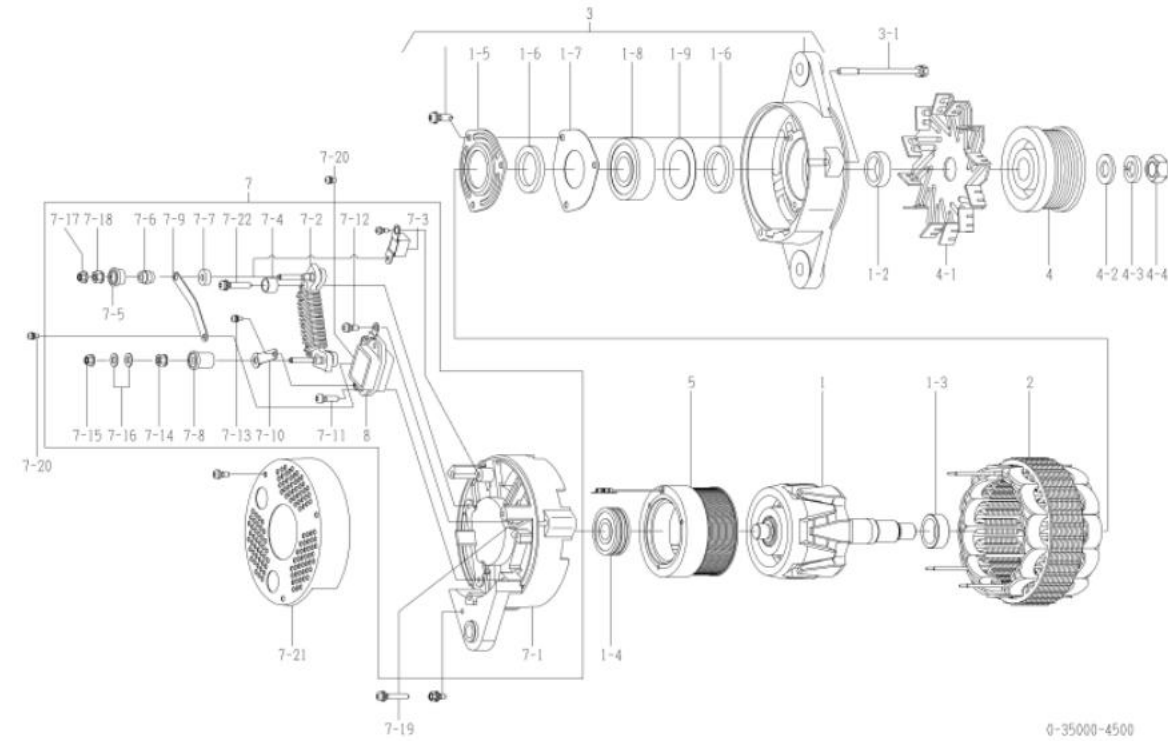

નથી	ભાગો નંબર	મેકર ભાગો નં.	વર્ણન	જથ્થો	યાદી કિંમત	નોંધ
૧	0-35100-0300		રોટર એસી	૧		
૧-૨	૧-૩૩૮૨૩-૦૭૯૦		કોલર	૧		
૧-૩	0-35923-0160		કોલર	૧		
૧-૪	૦-૦૯૨૦૧-૦૯૮૦		બોલ બેરિંગ	૧		પાછળ
૧-૫	0-35926-0070		રિટેનર	૧		
૧-૬	0-35951-0060		પેકિંગ	૨		
૧-૭	0-35926-0090		રિટેનર	૧		
૧-૮	0-09201-1140		બોલ બેરિંગ	૧		આગળ
૧-૯	૧-૩૩૮૨૬-૦૭૩૦		રિટેનર	૧		
૨	0-35200-0460		સ્ટેટર એસી	૧		
૩	0-35300-0350 ની ક્રીવરૂસ		એફ. બ્લેકેટ એસી	૧		૧-૫ ૧-૮ સહિત
૩-૧	0-0275-06802 ની ક્રીવરૂસ		બોલ્ટ	૩		બોલ્ટ દ્વારા
૪	૦-૩૫૪૧૧-૦૬૪૧		પુલ્લી	૧		
૪-૧	૦-૩૫૪૨૧-૦૨૪૦		ચાહક	૧		
૪-૨	0-09057-0230		સાદો ધોબી	૧		
૪-૩	૧-૦૩૩૫-૧૬૦૦૨		વસંત ધોલાનું મશીન	૧		
૪-૪	0-0280-16022		નટ	૧		
૫	0-35120-0290		ફીલ્ડ કોઇલ કંપની	૧		
૭	0-35700-0951		આર. બ્લેકેટ એસી	૧		૭-૧ ૭-૧૮, ૭-૨૨, ૮ સહિત
૭-૧	0-35710-1150		રીઅર બ્લેકેટ કંપની	૧		
૭-૨	0-35730-0700		રેક્ટિફાયર એસી	૧		
૭-૩	0-09170-2501		ફરન્ટ સ્ક્રી	૧		
૭-૪	૦-૩૫૯૪૩-૦૧૭૦		ગ્રાડવું ગરમ કરો	૨		
૭-૫	0-35943-0150		ગ્રાડવું ગરમ કરો	૧		
૭-૬	0-35923-0130		કોલર	૧		
૭-૭	0-35943-0160		ગ્રાડવું ગરમ કરો	૧		
૭-૮	૦-૩૫૯૪૩-૦૧૪૦		ગ્રાડવું ગરમ કરો	૧		
૭-૯	0-35784-0210		ફરન્ટ વ્હાર	૧		
૭-૧૦	૦-૩૫૭૮૪-૦૨૯૦		ફરન્ટ વ્હાર	૧		
૭-૧૧	0-0055-05202 ની ક્રીવરૂસ		સ્ક્રૂ	૨		
૭-૧૨	0-0055-05122 ની ક્રીવરૂસ		સ્ક્રૂ	૨		
૭-૧૩	0-09011-3540		સ્ક્રૂ	૧		
૭-૧૪	0-35902-0010		નટ	૧		
૭-૧૫	0-09006-0370		નટ	૧		
૭-૧૬	0-09057-0220		વોશર	૨		
૭-૧૭	0-33902-0080		નટ	૧		
૭-૧૮	૦-૩૩૯૦૨-૦૦૯૦		નટ	૧		
૭-૧૯	0-0056-05302 ની ક્રીવરૂસ		સ્ક્રૂ	૩		
૭-૨૦	0-09011-3540		સ્ક્રૂ	૨		
૭-૨૧	૦-૩૫૭૬૧-૦૨૨૦		કવર	૧		
૭-૨૨	0-0056-05302 ની ક્રીવરૂસ		સ્ક્રૂ	૨		
૮	૦-૩૫૭૧૯-૦૨૧૧		રેગ્યુલેટર એસી	૧		

oem ગ્રાહક	કોમ્પોનન્ટ	oem ભાગો નંબર	૬૦૦-૮૬૧-૬૧૧૧
નોમિનલ આઉટ પુટ	24, 60A	સપ્લાય ટર્મ	૦૯.૦૨
વજન	૧૧ કિગ્રા	નિયમનકાર	બિલ્ટ-ઇન પ્રકાર
એનજિન મોડેલ 60114-2, અન્ય			
વાહન	WA380i-5, અન્ય		
ડિઝાઇન રેકોર્ડ 4500 4501		રોટર એસી, કોલર, સ્ટેટર એસી, એફ. બ્રેકેટ એસી, પુલી, પુલી નટ, ફીલ્ડ કોઇલ કંપની, આર. બ્રેકેટ, કવર બદલાયેલ	
નોંધ	<p>K-TYPE v બેલ્ટ 8 શિપરો</p> <p>ઘડિયાળની દિશામાં પરિભ્રમણ</p> <p>જૂનું મોડેલ 0-35000-4500 છે. જોકે, આવા ઘટકો છે</p> <p>રોટર એસી, કોલર, સ્ટેટર એસી, ફરન્ટ બ્રેકેટ તરીકે સુસંગત નથી.</p> <p>એસી, પુલી, પુલી નટ, ફીલ્ડ કોઇલ કંપની, પાછળનો કૌસ અને કવર.</p> <p>0-35000-4500, 4501 પોતાના અનન્ય ભાગોનો ઉપયોગ કરવો જોઈએ.</p> <p>અલ્ટરનેટર એસીનો જૂનો / નવો ભાગ નંબર કેવી રીતે ઓળખવો:</p> <p>જૂનો મોડેલ પુલીને ઠીક કરવા માટે સાદા વોલિંગ મશીન, સ્પ્રિંગ વોલિંગ મશીન અને બદામનો ઉપયોગ કરે છે.</p> <p>નવા મોડેલમાં પુલીને ઠીક કરવા માટે ટુલ્સ નટનો ઉપયોગ કરવામાં આવ્યો છે.</p>		

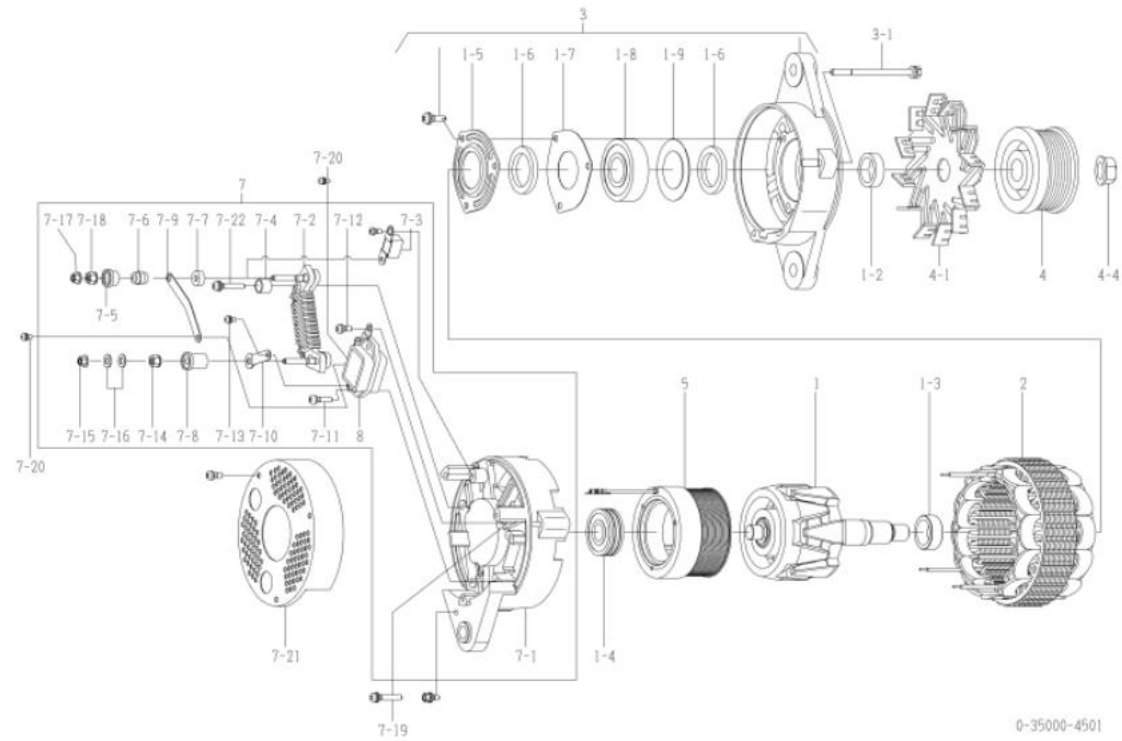

નથી	ભાગો નંબર	મેકર ભાગો નં.	વર્ણન	જથ્થો	યાદી કિંમત	નોંધ
૧	0-35100-0418		રોટર એસી	૧		
૧-૨	૦-૩૫૯૨૩-૦૨૪૦		કોલર	૧		
૧-૩	0-35923-0160		કોલર	૧		
૧-૪	૦-૦૯૨૦૧-૦૯૮૦		બોલ બેરિંગ	૧		પાછળ
૧-૫	0-35926-0070		રિટેનર	૧		
૧-૬	0-35951-0060		પેકિંગ	૨		
૧-૭	0-35926-0090		રિટેનર	૧		
૧-૮	0-09201-1450		બોલ બેરિંગ	૧		આગળ
૧-૯	૧-૩૩૯૨૬-૦૭૩૦		રિટેનર	૧		
૨	0-35200-0528 ની ફીલ્ડ		સ્ટેટર એસી	૧		
૩	0-35300-0450 ની ફીલ્ડ		એફ. બ્રેકેટ એસી	૧		૧-૫ 9-૯ સહિત
૩-૧	0-0275-06802 ની ફીલ્ડ		બોલ્ટ	૩		બોલ્ટ દ્વારા
૪	૦-૩૫૪૧૧-૦૬૪૮		પુલી	૧		
૪-૧	૦-૩૫૪૨૧-૦૨૪૦		ચાહક	૧		
૪-૪	0-09006-0730		નટ	૧		
૫	0-35120-0528		ફીલ્ડ કોઇલ કંપની	૧		
૭	0-35700-1140		આર. બ્રેકેટ એસી	૧		ઇન્ક. ૭-૧ ૭-૧૮, ૭-૨૨, ૮
૭-૧	૦-૩૫૭૧૦-૧૩૩૦		રીઅર બ્રેકેટ કંપની	૧		
૭-૨	0-35730-0700		રેક્ટિફાયર એસી	૧		
૭-૩	0-09170-2501		કન્ટ્રોલર	૧		
૭-૪	૦-૩૫૯૪૩-૦૧૭૦		ઝાડવું ગરમ કરો	૨		
૭-૫	૦-૩૫૯૪૩-૦૧૫૪		ઝાડવું ગરમ કરો	૧		
૭-૬	૦-૩૫૯૨૩-૦૧૩૪		કોલર	૧		
૭-૭	૦-૩૫૯૪૩-૦૧૬૦		ઝાડવું ગરમ કરો	૧		
૭-૮	૦-૩૫૯૪૩-૦૧૪૦		ઝાડવું ગરમ કરો	૧		
૭-૯	0-35784-0210		કન્ટ્રોલ બાર	૧		
૭-૧૦	૦-૩૫૭૮૪-૦૨૯૦		કન્ટ્રોલ બાર	૧		
૭-૧૧	0-0055-05202 ની ફીલ્ડ		સફરુ	૨		
૭-૧૨	0-0055-05122 ની ફીલ્ડ		સફરુ	૨		
૭-૧૩	0-09011-3540		સફરુ	૧		
૭-૧૪	0-35902-0010		નટ	૧		
૭-૧૫	0-09006-0370		નટ	૧		
૭-૧૬	0-09057-0220		વોશર	૨		
૭-૧૭	0-33902-0080		નટ	૧		
૭-૧૮	૦-૩૩૯૦૨-૦૦૯૦		નટ	૧		
૭-૧૯	0-0056-05302 ની ફીલ્ડ		સફરુ	૩		
૭-૨૦	0-09011-3540		સફરુ	૨		
૭-૨૧	૦-૩૫૭૬૧-૦૩૦૮		કવર	૧		
૭-૨૨	0-0056-05302 ની ફીલ્ડ		સફરુ	૨		
8	૦-૩૫૭૧૯-૦૨૦૧		રેગ્યુલેટર એસી	૧		

OEM ગ્રાહક	કોમ્પોનન્ટ	OEM ભાગો નંબર	૬૦૦-૮૨૫-૫૨૧૦
નોમિનલ આઉટ પુટ	24, 50A	સપ્લાય ટર્મ	૦૦.૦૩
વજન	૧૧ કિગ્રા	નિયમનકાર	બિલ્ટ-ઇન
એનજિન મોડેલ	SA60140E-3A નો પરિચય		
વાહન	WA500-AC-3		
ડિઝાઇન રેકોર્ડ			
નોંધ	<p>૧૦ ટાઇપ વી બેલ્ટ ડબલ પીક્સ (ફ્લેન્યુડ)</p> <p>ઘડિયાળની વિરુદ્ધ દિશામાં પરિભ્રમણ</p> <p>પુલી 0-35000-4031 થી અલગ છે.</p> <p>નવીનતમ મોડેલ 0-35000-4511 છે, જોકે, આવા ઘટકો છે</p> <p>રોટર એસી, કોલર, સ્ટેટર એસી, ફરન્ટ બ્લેકેટ તરીકે સુસંગત નથી.</p> <p>એસી, પુલી, પુલી નટ, ફીલ્ડ કોઇલ કંપની, પાછળનો કૌસ અને કવર.</p> <p>0-35000-4510, 4511 પોતાના અનન્ય ભાગોનો ઉપયોગ કરવો જોઈએ.</p> <p>અલ્ટરનેટર એસીનો જૂનો / નવો ભાગ નંબર કેવી રીતે ઓળખવો:</p> <p>જૂનો મોડેલ પુલીને ઠીક કરવા માટે સાદા વોલિંગ મશીન, સ્પ્રિંગ વોલિંગ મશીન અને બદામનો ઉપયોગ કરે છે.</p> <p>નવા મોડેલમાં પુલીને ઠીક કરવા માટે ફ્લેજ નટનો ઉપયોગ કરવામાં આવ્યો છે.</p>		

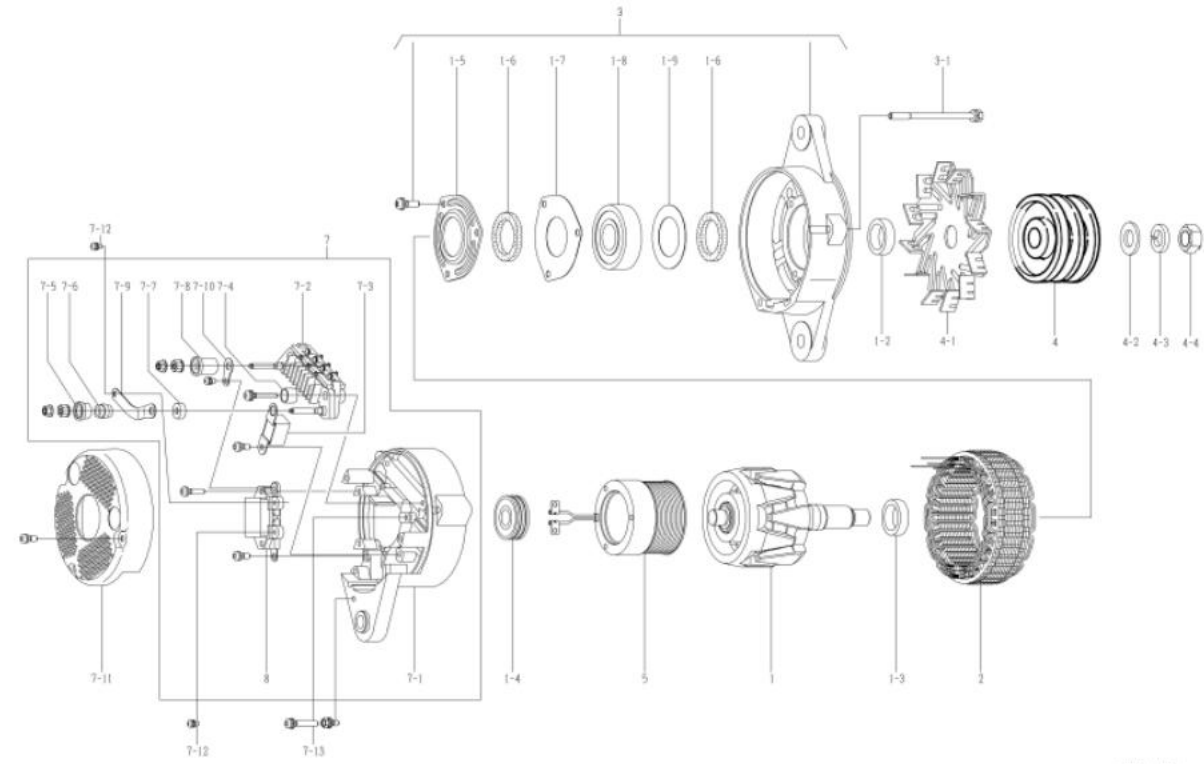

નથી	ભાગો નંબર	મેકર ભાગો નં.	વર્ણન	જથ્થો	યાદી કિંમત	નોંધ
૧	0-35100-0300		રોટર એસી	૧		
૧-૨	૧-૩૩૬૨૩-૦૭૯૦		કોલર	૧		
૧-૩	0-35923-0160		કોલર	૧		
૧-૪	૦-૦૯૨૦૧-૦૯૮૦		બોલ બેરિંગ	૧		પાછળ
૧-૫	0-35926-0070		રિટેનર	૧		
૧-૬	0-35951-0060		પેકિંગ	૨		
૧-૭	0-35926-0090		રિટેનર	૧		
૧-૮	0-09201-0881		બોલ બેરિંગ	૧		આગળ
૧-૯	૧-૩૩૬૨૬-૦૭૩૦		રિટેનર	૧		
૨	0-35200-0440		સ્ટેટર એસી	૧		
૩	0-35300-0190 ની ફીલ્ડ		એફ. બ્લેકેટ એસી	૧		૧-૫ ૧-૯ સહિત
૩-૧	0-0275-06802 ની ફીલ્ડ		બોલ્ટ	૩		બોલ્ટ દ્વારા
૪	0-35411-0700		પુલી	૧		
૪-૧	0-35421-0050		ચાહક	૧		
૪-૨	૧-૦૩૩૦-૧૬૦૧૨		સાદો ધોબી	૧		
૪-૩	૧-૦૩૩૫-૧૬૦૦૨		વસંત ધોલાનું મશીન	૧		
૪-૪	0-0280-16022		નટ	૧		
૫	0-35120-0230		ફીલ્ડ કોઇલ કંપની	૧		
૭	0-35700-0822 ની ફીલ્ડ		આર. બ્લેકેટ એસી	૧		૭-૧ ૭-૧૦, ૮ સહિત
૭-૧	0-35710-1010		રીઅર બ્લેકેટ કંપની	૧		
૭-૨	0-35730-0510		રેક્ટિફાયર એસી	૧		
૭-૩	0-09170-2501		ફર્નિશર	૧		
૭-૪	૦-૩૫૯૪૩-૦૧૭૦		ઝાડવું ગરમ કરો	૨		
૭-૫	0-35943-0150		ઝાડવું ગરમ કરો	૧		
૭-૬	0-35923-0130		કોલર	૧		
૭-૭	૦-૩૫૯૪૩-૦૧૬૦		ઝાડવું ગરમ કરો	૧		
૭-૮	૦-૩૫૯૪૩-૦૧૪૦		ઝાડવું ગરમ કરો	૧		
૭-૯	0-35784-0210		ફર્નિશર બાર	૧		
૭-૧૦	૦-૩૫૭૮૪-૦૨૯૦		ફર્નિશર બાર	૧		
૭-૧૧	0-35761-0250		કવર	૧		
૭-૧૨	0-09011-3540		સક્રુ	૨		
૭-૧૩	0-0056-05302 ની ફીલ્ડ		સક્રુ	૩		
૮	૦-૩૫૭૧૯-૦૨૦૧		રેગ્યુલેટર એસી	૧		

oem ગ્રાહક	કોમ્પો	oem ભાગો નંબર	૬૦૦-૮૨૫-૫૨૧૧
નોમિનલ આઉટ પુટ	24, 50A	સપ્લાય ટર્મ	૧૦,૦૧~
વજન	૧૧ કિગ્રા	નિયમનકાર	બિલ્ટ-ઇન
એનજિન મોડેલ	SA60140E-3A નો પરિચય		
વાહન	WA500-AC-3		
ડિઝાઇન રેકોર્ડ 4510 □ 4511	રોટર એસી, કોલર, સ્ટેટર એસી, એફ. બ્રેકેટ એસી, પુલી, પુલી નટ, ફીલ્ડ કોઇલ કંપની, આર. બ્રેકેટ, કવર બદલાયેલ		
નોંધ	<p>૧૦ ટાઇપ વી બેલ્ટ ડબલ પીક્સ (ફનેન્ટાલ)</p> <p>ઘડિયાળની વિરુદ્ધ દિશામાં પરિભ્રમણ</p> <p>પુલી 0-35000-4032 થી અલગ છે.</p> <p>જૂનું મોડેલ 0-35000-4510 છે. જોકે, આવા ઘટકો છે</p> <p>રોટર એસી, કોલર, સ્ટેટર એસી, ફરન્ટ બ્રેકેટ તરીકે સુસંગત નથી.</p> <p>એસી, પુલી, પુલી નટ, ફીલ્ડ કોઇલ કંપની, પાછળનો કૌસ અને કવર.</p> <p>0-35000-4510, 4511 પોતાના અનન્ય ભાગોનો ઉપયોગ કરવો જોઈએ.</p> <p>અલ્ટરનેટર એસીનો જૂનો / નવો ભાગ નંબર કેવી રીતે ઓળખવો:</p> <p>જૂનો મોડેલ પુલીને ઠીક કરવા માટે સાદા વોલ્ટિંગ મશીન, સ્પ્રિંગ વોલ્ટિંગ મશીન અને બદામનો ઉપયોગ કરે છે.</p> <p>નવા મોડેલમાં પુલીને ઠીક કરવા માટે ફલેજ નટનો ઉપયોગ કરવામાં આવ્યો છે.</p>		

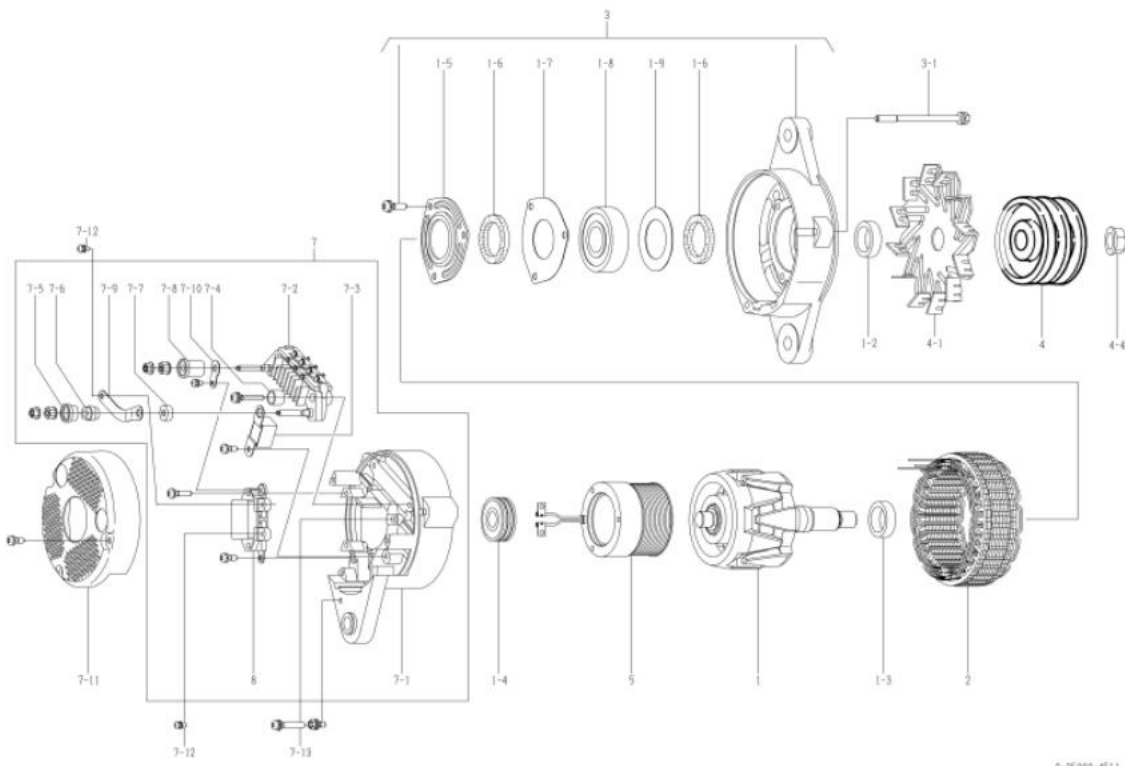

નથી	ભાગો નંબર	મેકર ભાગો નં.	વર્ણન	જથ્થો	યાદી કિંમત	નોંધ
૧	0-35100-0418		રોટર એસી	૧		
૧-૨	૧-૩૩૯૨૩-૦૨૪૦		કોલર	૧		
૧-૩	0-35923-0160		કોલર	૧		
૧-૪	૦-૦૯૨૦૧-૦૯૮૦		બોલ બેરિંગ	૧		પાછળ
૧-૫	0-35926-0070		રિટેનર	૧		
૧-૬	0-35951-0060		પેકિંગ	૨		
૧-૭	0-35926-0090		રિટેનર	૧		
૧-૮	0-09201-1450		બોલ બેરિંગ	૧		આગળ
૧-૯	૧-૩૩૯૨૬-૦૭૩૦		રિટેનર	૧		
૨	0-35200-0528 ની ક્રીવરૂસ		સ્ટેટર એસી	૧		
૩	0-35300-0450 ની ક્રીવરૂસ		એફ. બ્રેકેટ એસી	૧		૧-૫□૧-૯ સહિત
૩-૧	0-0275-06802 ની ક્રીવરૂસ		બોલ્ટ	૩		બોલ્ટ દ્વારા
૪	૦-૩૫૪૧૧-૦૭૦૮		પુલી	૧		
૪-૧	0-35421-0050		ચાહક	૧		
૪-૪	0-09006-0730		નટ	૧		
૫	0-35120-0528		ફીલ્ડ કોઇલ કંપની	૧		
૭	0-35700-1160		આર. બ્રેકેટ એસી	૧		૭-૧□૭-૧૦, ૮ સહિત
૭-૧	૦-૩૫૭૧૦-૧૩૫૦		રીઅર બ્રેકેટ કંપની	૧		
૭-૨	0-35730-0510		રેક્ટિફાયર એસી	૧		
૭-૩	0-09170-2501		કન્ટ્રોલર	૧		
૭-૪	૦-૩૫૯૪૩-૦૧૭૦		ગ્રાડવું ગરમ કરો	૨		
૭-૫	૦-૩૫૯૪૩-૦૧૫૪		ગ્રાડવું ગરમ કરો	૧		
૭-૬	૦-૩૫૯૨૩-૦૧૩૪		કોલર	૧		
૭-૭	૦-૩૫૯૪૩-૦૧૬૦		ગ્રાડવું ગરમ કરો	૧		
૭-૮	૦-૩૫૯૪૩-૦૧૪૦		ગ્રાડવું ગરમ કરો	૧		
૭-૯	0-35784-0210		કનેક્ટ બાર	૧		
૭-૧૦	૦-૩૫૭૮૪-૦૨૯૦		કનેક્ટ બાર	૧		
૭-૧૧	૦-૩૫૭૬૧-૦૩૧૮		કવર	૧		
૭-૧૨	0-09011-3540		સફરુ	૨		
૭-૧૩	0-0056-05302 ની ક્રીવરૂસ		સફરુ	૩		
8	૦-૩૫૭૧૯-૦૨૦૧		રેગ્યુલેટર એસી	૧		

OEM ગ્રાહક	ઇસ્યુ	OEM ભાગો નંબર	૧-૮૧૨૦૦૬૨૬-૦
નોમિનલ આઉટ પુટ	24v 50A	સપ્લાય ટર્મ	૦૧.૧૨
વજન	૧૦ કિલો	નિયમનકાર	બિલ્ટ-ઇન
એનજિન મોડેલ 6બી1TMC			
વાહન	મરીન		
ડિઝાઇન રેકોર્ડ			
નોંધ	<p>૧૫ ટાઇપ વી બેલ્ટ ડબલ પીક્સ ઇન્સ્યુલેશન માટે તરેહતરેહ પૂથવી (દરિયાઈ પ્રકાર) ઘડિયાળની દિશામાં પરિભ્રમણ ટર્મિનલ એસી 0-35000-4090 થી અલગ છે</p>		

નથી	ભાગો નંબર	મેકર ભાગો નં.	વર્ણન	જથ્થો	યાદી કિંમત	નોંધ
૧	0-35100-0300	1-81211121-0 રોટર એસી		૧		
૧-૧	૧-૩૩૬૨૩-૦૭૯૦	૧-૮૧૨૨૯૬૪૨-૦ કોલર		૧		
૧-૨	0-35923-0160	૧-૮૧૨૨૯૭૨૨-૦ કોલર		૧		
૧-૩	૦-૦૯૨૦૧-૦૯૮૦	૧-૮૧૨૨૯૭૨૩-૦ બોલ બેરિંગ		૧		પાછળ
૨	0-35200-0440	૧-૮૧૨૨૯૧૨૨-૦ સ્ટેટર એસી		૧		
૩	0-35300-0221	૧-૮૧૨૩૦૬૪-૦ એફ.બ્રેકેટ એસી		૧		૩-૧૩૩-૫ સહિત
૩-૧	0-35926-0070	૧-૮૧૨૨૯૬૪૩-૦ રીટેનર		૧		
૩-૨	0-35926-0090	8-97094161-0 રિટેનર		૧		
૩-૩	૧-૩૩૬૨૬-૦૭૩૦	૧-૮૧૨૨૯૫૨૬-૦ રીટેનર		૧		
૩-૪	0-35951-0060	૧-૮૧૨૨૯૬૪૪-૦ પેકિંગ		૨		
૩-૫	0-09201-0881	૧-૮૧૨૨૯૭૪૦-૦ બોલ બેરિંગ		૧		આગળ
૩-૬	0-0275-06802	૧-૮૧૨૨૯૩૮૨-૦ બોલ્ટ		૩		બોલ્ટ દ્વારા
૪	૧-૩૫૪૧૧-૦૧૦૦	૧-૮૧૨૨૨૦૫૫-૦ પુલી		૧		
૪-૧	૦-૩૫૪૨૧-૦૧૭૦	૧-૮૧૨૨૩૦૧૯-૦ ફેન		૧		
૪-૨	0-0280-16022	૧-૮૧૨૨૯૪૭૪-૦ નટ		૧		
૪-૩	૧-૦૩૩૫-૧૬૦૦૨	૧-૮૧૨૨૯૪૭૯-૦ સ્પ્રિંગ વોશર		૧		
૪-૪	૧-૦૩૩૦-૧૬૦૧૨	૧-૮૧૨૨૯૪૭૮-૦	સાદો ધોબી	૧		
૫	0-35120-0230	૧-૮૧૨૨૨૧૦૨-૦	ફીલ્ડ કોઇલ કંપની	૧		
૭	0-35700-0990	૧-૮૧૨૨૪૩૯૩-૦ આર.બ્રેકેટ એસી		૧		૭-૧૩૭-૧૧, ૭-૧૭, ૮ સહિત
૭-૧	૦-૩૫૭૧૦-૦૯૭૦	૧-૮૧૨૨૪૩૪૦-૦ રીઅર બ્રેકેટ કંપની		૧		
૭-૨	0-35730-0630	૧-૮૧૨૨૯૧૧૭-૦	રેક્ટિફાયર એસી	૧		
૭-૩	0-35780-0900	૧-૮૧૨૨૯૯૩૩-૦ ટર્મિનલ એસી		૧		ગમ બુશ શામેલ નથી
૭-૪	0-09170-2501	1-84132012-0 ઇન્ડુસ્ટર		૧		
૭-૫	૦-૩૫૯૪૩-૦૧૬૦	૧-૮૧૨૨૯૭૨૭-૦ ઇન્સ્યુલેટ બુશ		૧		
૭-૬	૦-૩૫૯૪૩-૦૧૭૦	૧-૮૧૨૨૯૭૨૮-૦ ઇન્સ્યુલેટ બુશ		૨		
૭-૭	૦-૩૫૯૪૩-૦૨૨૦	૧-૮૧૨૨૯૭૨૯-૦ ઇન્સ્યુલેટ બુશ		૧		
૭-૮	૦-૩૫૯૨૩-૦૧૭૦	૧-૮૧૨૨૯૭૩૦-૦ કોલર		૧		
૭-૯	૦-૩૫૯૦૧-૦૨૧૦	૧-૮૧૨૨૯૭૩૩-૦ બોલ્ટ		૧		
૭-૧૦	0-35951-0100	૧-૮૧૨૨૯૭૩૨-૦ પેકિંગ		૧		
૭-૧૧	0-33902-0080	8-98040690-0 નટ		૨		
૭-૧૩	૧-૩૩૬૩૧-૦૦૬૦	૧-૮૧૧૧૮૦૧૧-૦	ફિલિપ	૩		
૭-૧૪	0-35927-0010	૧-૮૧૨૨૧૭૦૫૩-૦ ધારક		૧		
૭-૧૫	0-35761-0240	૧-૮૧૨૨૧૪૩૪૩-૦ કવર		૧		
૭-૧૬	0-0056-05302	૧-૮૧૨૨૯૭૩૩-૦ સ્ક્રુ		૩		
૭-૧૭	0-35784-0240		ફર્નિચર બાર	૧		
૭-૧૮	0-09011-3540		સ્ક્રુ	૨		
8	0-35719-0151	૧-૮૧૨૨૬૦૦૧૫-૦ રેગ્યુલેટર એસી		૧		

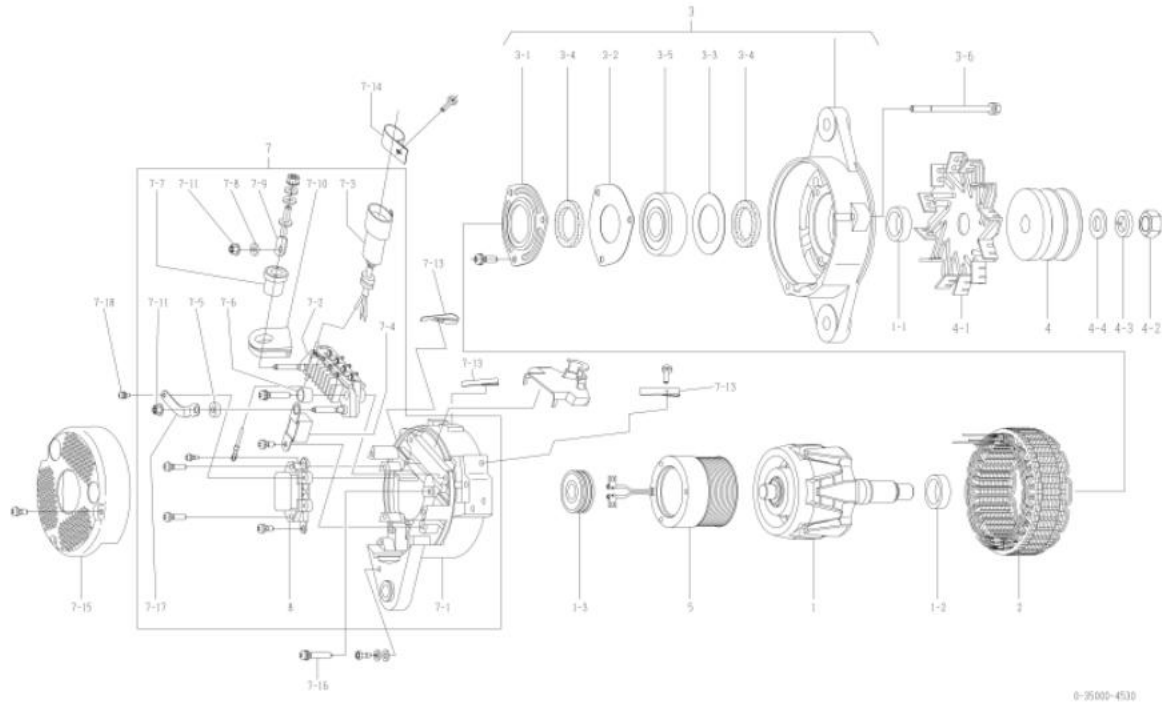

OEM ગ્રાહક	કોમ્પોનન્ટ	OEM ભાગો નંબર	૬૦૦-૮૨૫-૬૭૨૦
નોમિનલ આઉટ પુટ	24, 60A	સપ્લાય ટર્મ	૦૨.૦૧
વજન	૧૧ કિલો	નિયમનકાર	બિલ્ટ-ઇન
એન્જિન મોડેલ	SA60170-3c, અન્ય		
વાહન	WA700-3c, અન્ય		
ડિઝાઇન રેકોર્ડ			
નોંધ	<p>૧૭ ટાઇપ વી બેલ્ટ સિંગલ પીક (ફ્લેન્ટ)</p> <p>ઘડિયાળની દિશામાં પરિભ્રમણ</p> <p>પુલી 0-35000-4490 થી અલગ છે.</p> <p>નવીનતમ મોડેલ 0-35000-4541 છે. જોકે, આવા ઘટકો છે</p> <p>રોટર એસી, કોલર, સ્ટ્રેટર એસી, ફ્લુટ બ્લેકેટ તરીકે સુસંગત નથી.</p> <p>એસી, પુલી, પુલી નટ, ફીલ્ડ કોઇલ કંપની, પાછળનો કૌસ અને કવર.</p> <p>0-35000-4540, 4541 પોતાના અનન્ય ભાગોનો ઉપયોગ કરવો જોઈએ.</p> <p>અલ્ટરનેટર એસીનો જૂનો / નવો ભાગ નંબર કેવી રીતે ઓળખવો:</p> <p>જૂનો મોડેલ પુલીને ઠીક કરવા માટે સાદા વોલિંગ મશીન, સ્પ્રિંગ વોલિંગ મશીન અને બદામનો ઉપયોગ કરે છે.</p> <p>નવા મોડેલમાં પુલીને ઠીક કરવા માટે ફ્લેજ નટનો ઉપયોગ કરવામાં આવ્યો છે.</p>		

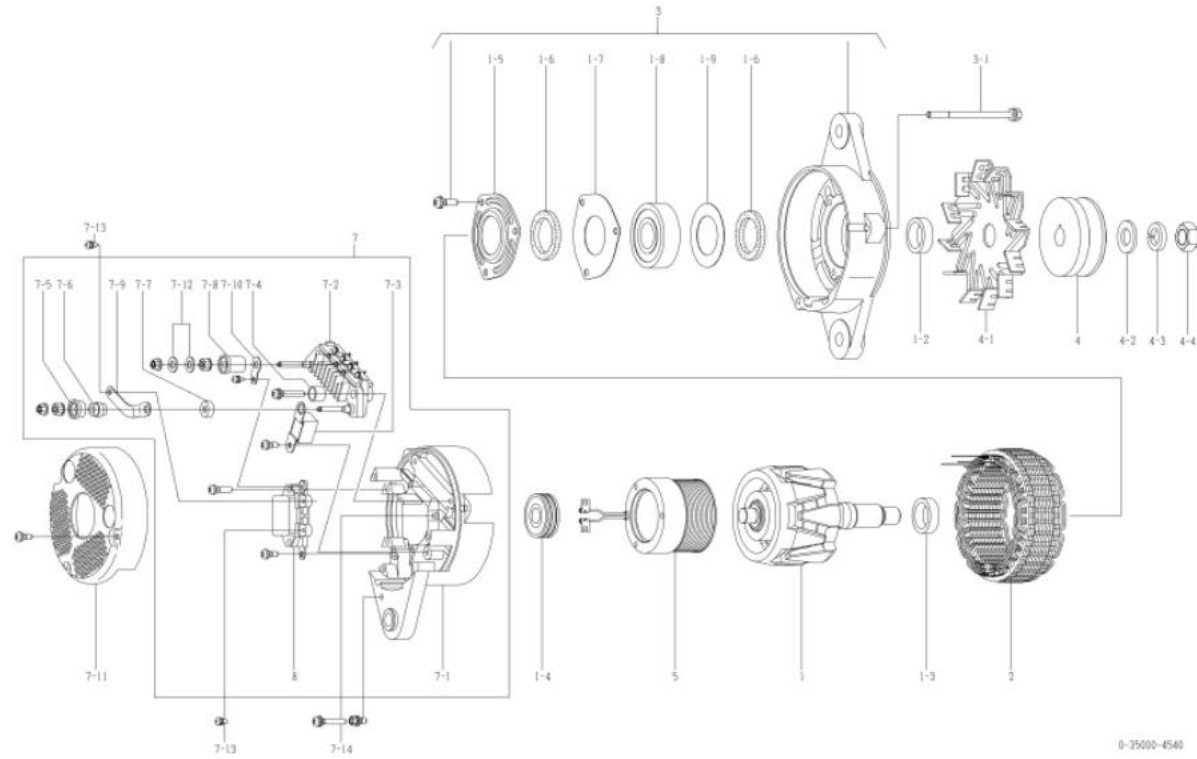

નથી	ભાગો નંબર	મેકર ભાગો નં.	વર્ણન	જથ્થો	યાદી કિંમત	નોંધ
૧	0-35100-0300		રોટર એસી	૧		
૧-૨	૧-૩૩૬૨૩-૦૭૯૦		કોલર	૧		
૧-૩	0-35923-0160		કોલર	૧		
૧-૪	૦-૦૯૨૦૧-૦૯૮૦		બોલ બેરિંગ	૧		પાછળ
૧-૫	0-35926-0070		રિટેનર	૧		
૧-૬	0-35951-0060		પેકિંગ	૨		
૧-૭	0-35926-0090		રિટેનર	૧		
૧-૮	0-09201-1140		બોલ બેરિંગ	૧		આગળ
૧-૯	૧-૩૩૬૨૬-૦૭૩૦		રિટેનર	૧		
૨	0-35200-0460		સ્ટ્રેટર એસી	૧		
૩	0-35300-0350 ની ક્રીવરૂસ		એફ. બ્લેકેટ એસી	૧		૧-૫ ૧-૯ સહિત
૩-૧	0-0275-06802 ની ક્રીવરૂસ		બોલ્ટ	૩		બોલ્ટ દ્વારા
૪	૦-૩૫૪૧૧-૦૨૧૦		પુલી	૧		
૪-૧	૦-૩૫૪૨૧-૦૨૪૦		ચાલક	૧		
૪-૨	0-09057-0230		વોશર	૧		
૪-૩	૧-૦૩૩૫-૧૬૦૦૨		વસંત ધોલાનું મશીન	૧		
૪-૪	0-0280-16022		નટ	૧		
૫	0-35120-0290		ફીલ્ડ કોઇલ કંપની	૧		
૭	0-35700-0921		આર. બ્લેકેટ એસી	૧		૭-૧ ૭-૧૦, ૭-૧૨, ૮ સહિત
૭-૧	0-35710-1010		રીઅર બ્લેકેટ કંપની	૧		
૭-૨	0-35730-0700		રેક્ટિફાયર એસી	૧		
૭-૩	0-09170-2501		ફાઉન્ટેન	૧		
૭-૪	૦-૩૫૯૪૩-૦૧૭૦		ઝાડવું ગરમ કરો	૨		
૭-૫	0-35943-0150		ઝાડવું ગરમ કરો	૧		
૭-૬	0-35923-0130		કોલર	૧		
૭-૭	૦-૩૫૯૪૩-૦૧૬૦		ઝાડવું ગરમ કરો	૧		
૭-૮	૦-૩૫૯૪૩-૦૧૪૦		ઝાડવું ગરમ કરો	૧		
૭-૯	0-35784-0210		ફ્રન્ટ બાર	૧		
૭-૧૦	૦-૩૫૭૮૪-૦૨૯૦		ફ્રન્ટ બાર	૧		
૭-૧૧	0-35761-0250		કવર	૧		
૭-૧૨	0-09057-0220		વોશર	૨		
૭-૧૩	0-09011-3540		સફરું	૨		
૭-૧૪	0-0056-05302 ની ક્રીવરૂસ		સફરું	૩		
૮	૦-૩૫૭૧૯-૦૨૧૧		રેગ્યુલેટર એસી	૧		

OEM ગ્રાહક	કોમ્પોનન્ટ	OEM ભાગો નંબર	૬૦૦-૮૨૫-૬૭૨૧
નોમિનલ આઉટ પુટ	24, 60A	સપ્લાય ટર્મ	૧૦,૦૧~
વજન	૧૧ કિલો	નિયમનકાર	બિલ્ટ-ઇન
એનજિન મોડેલ	5M6a170-3c, અન્ય		
વાહન	WA700-3i, અન્ય		
ડિઝાઇન રેકોર્ડ 4540 □ 4541	રોટર એસી, કોલર, સ્ટેટર એસી, એફ. બ્રેકેટ એસી, પુલી, પુલી નટ, ફીલ્ડ કોઇલ કંપની, આર. બ્રેકેટ, કવર બદલાયેલ		
નોંધ	<p>૧૭ ટાઇપ વી બેલ્ટ સિંગલ પીક (ફ્લેનગ્સ)</p> <p>ઘડિયાળની દિશામાં પરિભ્રમણ</p> <p>પુલી 0-35000-4491 થી અલગ છે.</p> <p>જૂનું મોડેલ 0-35000-4540 છે. જોકે, આવા ઘટકો છે</p> <p>રોટર એસી, કોલર, સ્ટેટર એસી, ફ્લેનગ્સ તરીકે સુસંગત નથી.</p> <p>એસી, પુલી, પુલી નટ, ફીલ્ડ કોઇલ કંપની, પાછળનો કોઇલ અને કવર.</p> <p>0-35000-4540, 4541 પોતાના અનન્ય ભાગોનો ઉપયોગ કરવો જોઈએ.</p> <p>અલ્ટરનેટર એસીનો જૂનો / નવો ભાગ નંબર કેવી રીતે ઓળખવો:</p> <p>જૂનો મોડેલ પુલીને ઠીક કરવા માટે સાદા વોલ્ટિંગ મશીન, સ્પ્રિંગ વોલ્ટિંગ મશીન અને બદામનો ઉપયોગ કરે છે.</p> <p>નવા મોડેલમાં પુલીને ઠીક કરવા માટે ફ્લેનગ્સ નટનો ઉપયોગ કરવામાં આવ્યો છે.</p>		

નથી	ભાગો નંબર	મેકર ભાગો નં.	વર્ણન	જથ્થો	યાદી કિંમત	નોંધ
૧	0-35100-0418		રોટર એસી	૧		
૧-૨	૧-૩૩૬૨૩-૦૨૪૦		કોલર	૧		
૧-૩	0-35923-0160		કોલર	૧		
૧-૪	૦-૦૬૨૦૧-૦૬૮૦		બોલ બેરિંગ	૧		પાછળ
૧-૫	0-35926-0070		રિટેનર	૧		
૧-૬	0-35951-0060		પેકિંગ	૨		
૧-૭	0-35926-0090		રિટેનર	૧		
૧-૮	0-09201-1450		બોલ બેરિંગ	૧		આગળ
૧-૯	૧-૩૩૬૨૬-૦૭૩૦		રિટેનર	૧		
૨	0-35200-0528 ની ફીલ્ડ		સ્ટેટર એસી	૧		
૩	0-35300-0450 ની ફીલ્ડ		એફ. બ્રેકેટ એસી	૧		૧-૫□૧-૮ સહિત
૩-૧	0-0275-06802 ની ફીલ્ડ		બોલ્ટ	૩		બોલ્ટ દ્વારા
૪	૦-૩૫૪૧૧-૦૨૧૪		પુલી	૧		
૪-૧	૦-૩૫૪૨૧-૦૨૪૦		ચાહક	૧		
૪-૪	0-09006-0730		નટ	૧		
૫	0-35120-0528		ફીલ્ડ કોઇલ કંપની	૧		
૭	0-35700-1170		આર. બ્રેકેટ એસી	૧		૭-૧□૭-૧૦, ૭-૧૨, ૮ સહિત
૭-૧	૦-૩૫૭૧૦-૧૩૫૦		રીઅર બ્રેકેટ કંપની	૧		
૭-૨	0-35730-0700		રેક્ટિફાયર એસી	૧		
૭-૩	0-09170-2501		કન્ટ્રોલર	૧		
૭-૪	૦-૩૫૬૪૩-૦૧૭૦		ગ્રાડવું ગરમ કરો	૨		
૭-૫	૦-૩૫૬૪૩-૦૧૫૪		ગ્રાડવું ગરમ કરો	૧		
૭-૬	૦-૩૫૬૨૩-૦૧૩૪		કોલર	૧		
૭-૭	૦-૩૫૬૪૩-૦૧૬૦		ગ્રાડવું ગરમ કરો	૧		
૭-૮	૦-૩૫૬૪૩-૦૧૪૦		ગ્રાડવું ગરમ કરો	૧		
૭-૯	0-35784-0210		કન્ટ્રોલ બાર	૧		
૭-૧૦	૦-૩૫૭૮૪-૦૨૬૦		કન્ટ્રોલ બાર	૧		
૭-૧૧	૦-૩૫૭૬૧-૦૩૧૮		કવર	૧		
૭-૧૨	0-09057-0220		વોલ્ટર	૨		
૭-૧૩	0-09011-3540		સ્ક્રૂ	૨		
૭-૧૪	0-0056-05302 ની ફીલ્ડ		સ્ક્રૂ	૩		
8	૦-૩૫૭૧૬-૦૨૦૧		રેગ્યુલેટર એસી	૧		

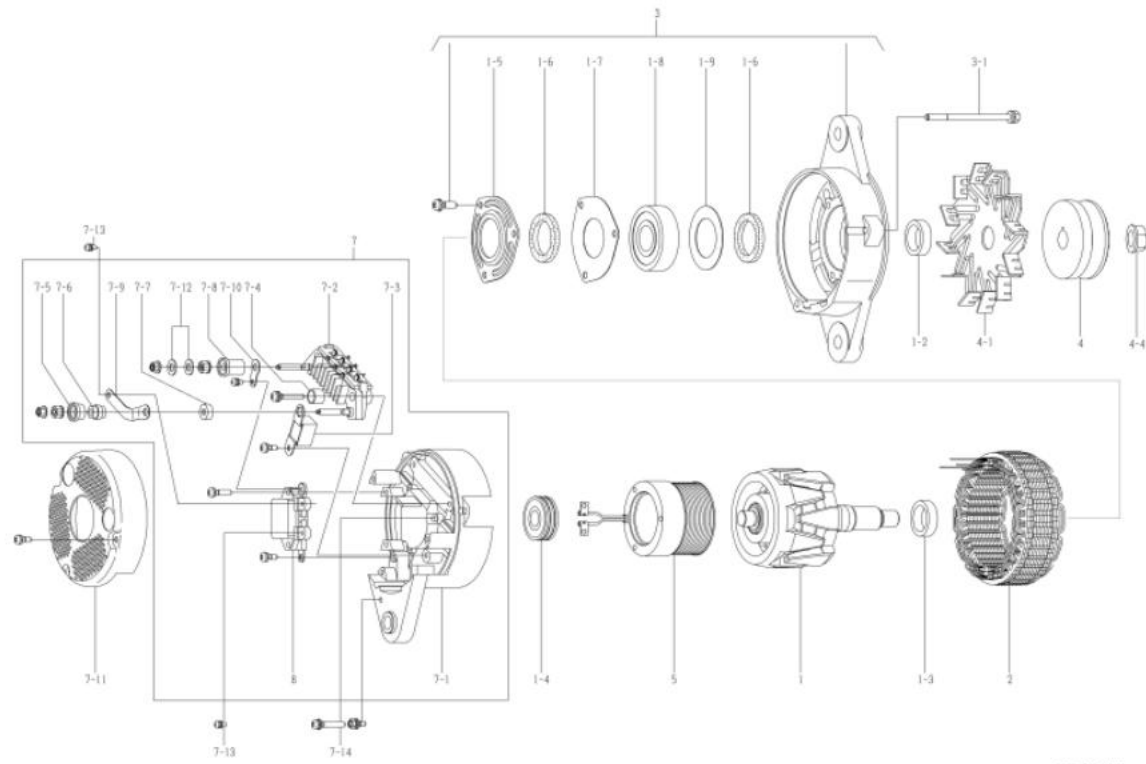

oem ગ્રાહક	કોમ્પો	oem ભાગો નંબર	૬૦૦-૮૨૫-૬૧૯૦
નોમિનલ આઉટ પુટ	24, 60A	સપ્લાય ટર્મ	૦૫.૧૦
વજન	૧૧ કિલો	નિયમનકાર	બિલ્ટ-ઇન
એનજિન મોડેલ SA6095L-5			
વાહન	ડ31-22 નો પરિચય		
ડિઝાઇન રેકોર્ડ			
નોંધ	<p>૧૭ ટાઇપ વી બેલ્ટ સિંગલ પીક</p> <p>ઘડિયાળની દિશામાં પરિભ્રમણ</p> <p>પુલી અને ધંખો 0-35000-4220 થી અલગ છે.</p> <p>નવીનતમ મોડેલ 0-35000-4611 છે. જોકે, આવા ઘટકો છે</p> <p>રોટર એસી, કોલર, સ્ટેટર એસી, ફરન્ટ બ્રેકેટ તરીકે સુસંગત નથી.</p> <p>એસી, પુલી, પુલી નટ, ફીલ્ડ કોઇલ કંપની, પાછળનો કૉસ અને કવર.</p> <p>0-35000-4610, 4611 પોતાના અનન્ય ભાગોનો ઉપયોગ કરવો જોઈએ.</p> <p>અલ્ટરનેટર એસીનો જૂનો / નવો ભાગ નંબર ક્રેવી રીતે ઓળખવો:</p> <p>જૂનો મોડેલ પુલીને ઠીક કરવા માટે સાદા વોલિંગ મશીન, સ્પ્રિંગ વોલિંગ મશીન અને બદામનો ઉપયોગ કરે છે.</p> <p>નવા મોડેલમાં પુલીને ઠીક કરવા માટે ફલેજ નટનો ઉપયોગ કરવામાં આવ્યો છે.</p>		

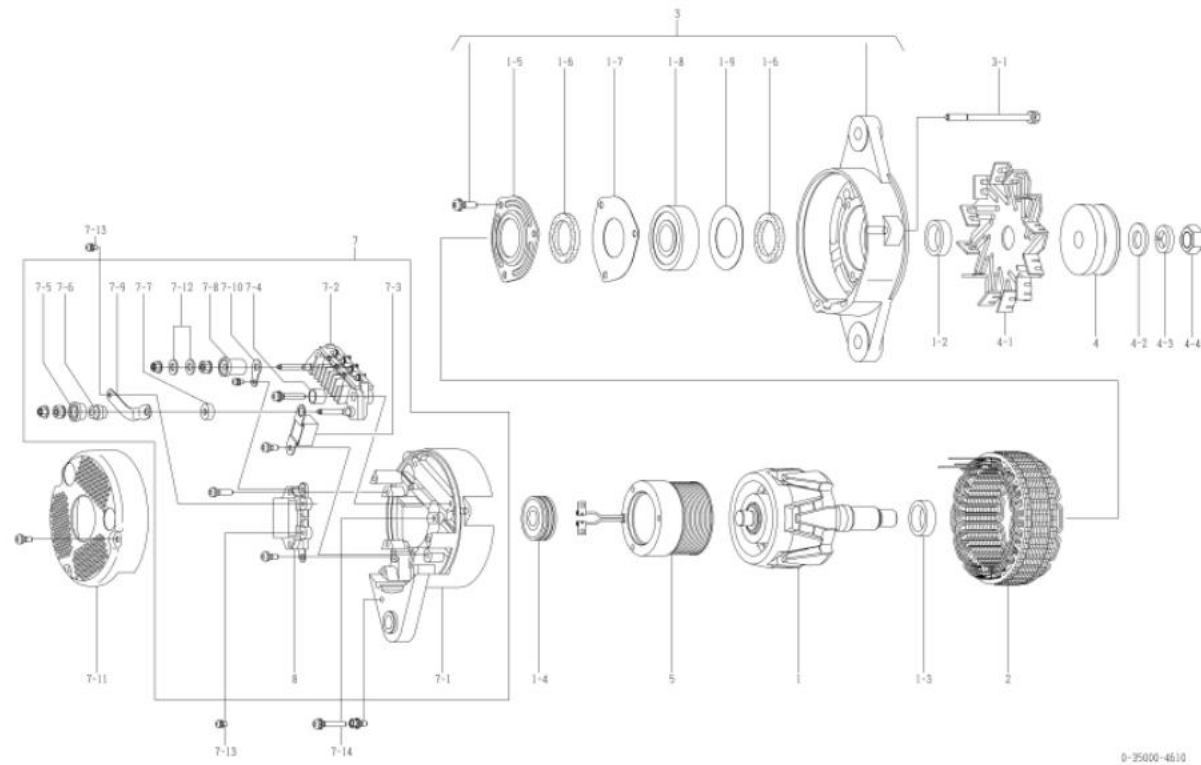

નથી	ભાગો નંબર	મેકર ભાગો નં.	વર્ણન	જથ્થો	યાદી કિંમત	નોંધ
૧	0-35100-0300		રોટર એસી	૧		
૧-૨	૧-૩૩૯૨૩-૦૭૯૦		કોલર	૧		
૧-૩	0-35923-0160		કોલર	૧		
૧-૪	૦-૦૯૨૦૧-૦૯૮૦		બોલ બેરિંગ	૧		પાછળ
૧-૫	0-35926-0070		રિટેનર	૧		
૧-૬	0-35951-0060		પેકિંગ	૨		
૧-૭	0-35926-0090		રિટેનર	૧		
૧-૮	0-09201-1140		બોલ બેરિંગ	૧		આગળ
૧-૯	૧-૩૩૯૨૬-૦૭૩૦		રિટેનર	૧		
૨	0-35200-0460		સ્ટેટર એસી	૧		
૩	0-35300-0350 ની ક્રીવરૂસ		એફ. બ્રેકેટ એસી	૧		૧-૫ ૧-૯ સહિત
૩-૧	0-0275-06802 ની ક્રીવરૂસ		બોલ્ટ	૩		બોલ્ટ દ્વારા
૪	0-35411-0062		પુલી	૧		
૪-૧	૦-૩૫૪૨૧-૦૨૪૦		ચાહક	૧		
૪-૨	0-09057-0230		વોશર	૧		
૪-૩	૧-૦૩૩૫-૧૬૦૦૨		વસંત ધોલાનું મશીન	૧		
૪-૪	0-0280-16022		નટ	૧		
૫	0-35120-0290		ફીલ્ડ કોઇલ કંપની	૧		
૭	0-35700-0921		આર. બ્રેકેટ એસી	૧		INC 7-107-10, 7-12, 8
૭-૧	0-35710-1010		રીઅર બ્રેકેટ કંપની	૧		
૭-૨	0-35730-0700		રેક્ટિફાયર એસી	૧		
૭-૩	0-09170-2501		ફરન્ટ સ્ક્રી	૧		
૭-૪	૦-૩૫૯૪૩-૦૧૭૦		ગ્રાડવું ગરમ કરો	૨		
૭-૫	0-35943-0150		ગ્રાડવું ગરમ કરો	૧		
૭-૬	0-35923-0130		કોલર	૧		
૭-૭	૦-૩૫૯૪૩-૦૧૬૦		ગ્રાડવું ગરમ કરો	૧		
૭-૮	૦-૩૫૯૪૩-૦૧૪૦		ગ્રાડવું ગરમ કરો	૧		
૭-૯	0-35784-0210		ફરન્ટ બાર	૧		
૭-૧૦	૦-૩૫૭૮૪-૦૨૯૦		ફરન્ટ બાર	૧		
૭-૧૧	0-35761-0250		કવર	૧		
૭-૧૨	0-09057-0220		વોશર	૨		
૭-૧૩	0-09011-3540		સફરું	૨		
૭-૧૪	0-0056-05302 ની ક્રીવરૂસ		સફરું	૩		
8	૦-૩૫૭૧૯-૦૨૧૧		રેગ્યુલેટર એસી	૧		

oem ગ્રાહક	કોમ્પોનન્ટ	oem ભાગો નંબર	૬૦૦-૮૨૫-૬૧૯૧
નોમિનલ આઉટ પુટ	24, 60A	સપ્લાય ટર્મ	૧૦.૦૧~
વજન	૧૧ કિલો	નિયમનકાર	બિલ્ટ-ઇન
એનજિન મોડેલ SA6095LE-5			
વાહન	૦31m-22 નો પરિચય		
ડિઝાઇન રેકોર્ડ 4610 □ 4611	રોટર એસી, કોલર, સ્ટેટર એસી, એક, બ્રેકેટ એસી, પુલી, પુલી નટ, ફીલ્ડ કોઇલ કંપની, આર. બ્રેકેટ, કવર બદલાયેલ		
નોંધ	<p>૧૭ ટાઇપ વી બેલ્ટ સિંગલ પીક</p> <p>ઘડિયાળની દિશામાં પરિભ્રમણ</p> <p>પુલી અને પાંખો 0-35000-4221 થી અલગ છે.</p> <p>જૂનો મોડેલ 0-35000-4610 છે. જોકે, આવા ઘટકો છે</p> <p>રોટર એસી, કોલર, સ્ટેટર એસી, કન્ટ્રોલ બ્રેકેટ તરીકે સુસંગત નથી.</p> <p>એસી, પુલી, પુલી નટ, ફીલ્ડ કોઇલ કંપની, પાછળનો કૌસ અને કવર.</p> <p>0-35000-4610, 4611 પોતાના અનન્ય ભાગોનો ઉપયોગ કરવો જોઈએ.</p> <p>અલ્ટરનેટર એસીનો જૂનો / નવો ભાગ નંબર ક્રેવી રીતે ઓળખવો:</p> <p>જૂનો મોડેલ પુલીને ઠીક કરવા માટે સાદા વોલિંગ મશીન, સ્પ્રિંગ વોલિંગ મશીન અને બદામનો ઉપયોગ કરે છે.</p> <p>નવા મોડેલમાં પુલીને ઠીક કરવા માટે ફ્લેજ નટનો ઉપયોગ કરવામાં આવ્યો છે.</p>		

નથી	ભાગો નંબર	મેકર ભાગો નં.	વર્ણન	જથ્થો	યાદી કિંમત	નોંધ
૧	0-35100-0418		રોટર એસી	૧		
૧-૨	૧-૩૩૬૨૩-૦૨૪૦		કોલર	૧		
૧-૩	0-35923-0160		કોલર	૧		
૧-૪	૦-૦૯૨૦૧-૦૯૮૦		બોલ બેરિંગ	૧		પાછળ
૧-૫	0-35926-0070		રિટેનર	૧		
૧-૬	0-35951-0060		પેકિંગ	૨		
૧-૭	0-35926-0090		રિટેનર	૧		
૧-૮	0-09201-1450		બોલ બેરિંગ	૧		આગળ
૧-૯	૧-૩૩૬૨૬-૦૭૩૦		રિટેનર	૧		
૨	0-35200-0528 ની ફીલ્ડ		સ્ટેટર એસી	૧		
૩	0-35300-0450 ની ફીલ્ડ		એક. બ્રેકેટ એસી	૧		૧-૫□૧-૯ સહિત
૩-૧	0-0275-06802 ની ફીલ્ડ		બોલ્ટ	૩		બોલ્ટ દ્વારા
૪	0-35411-0068		પુલી	૧		
૪-૧	૦-૩૫૪૨૧-૦૨૪૦		ચાહક	૧		
૪-૪	0-09006-0730		નટ	૧		
૫	0-35120-0528		ફીલ્ડ કોઇલ કંપની	૧		
૭	0-35700-1170		આર. બ્રેકેટ એસી	૧		૭-૧□૭-૧૦, ૭-૧૨, ૮ સહિત
૭-૧	૦-૩૫૭૧૦-૧૩૫૦		રીઅર બ્રેકેટ કંપની	૧		
૭-૨	0-35730-0700		રેક્ટિફાયર એસી	૧		
૭-૩	0-09170-2501		કન્ટ્રોલર	૧		
૭-૪	૦-૩૫૬૪૩-૦૧૭૦		ઝાડવું ગરમ કરો	૨		
૭-૫	૦-૩૫૬૪૩-૦૧૫૪		ઝાડવું ગરમ કરો	૧		
૭-૬	૦-૩૫૬૨૩-૦૧૩૪		કોલર	૧		
૭-૭	૦-૩૫૬૪૩-૦૧૬૦		ઝાડવું ગરમ કરો	૧		
૭-૮	૦-૩૫૬૪૩-૦૧૪૦		ઝાડવું ગરમ કરો	૧		
૭-૯	0-35784-0210		કન્ટ્રોલ બાર	૧		
૭-૧૦	૦-૩૫૭૮૪-૦૨૯૦		કન્ટ્રોલ બાર	૧		
૭-૧૧	૦-૩૫૭૬૧-૦૩૧૮		કવર	૧		
૭-૧૨	0-09057-0220		વોલિંગ	૨		
૭-૧૩	0-09011-3540		સ્ક્રૂ	૨		
૭-૧૪	0-0056-05302 ની ફીલ્ડ		સ્ક્રૂ	૩		
8	૦-૩૫૭૧૯-૦૨૦૧		રેગ્યુલેટર એસી	૧		

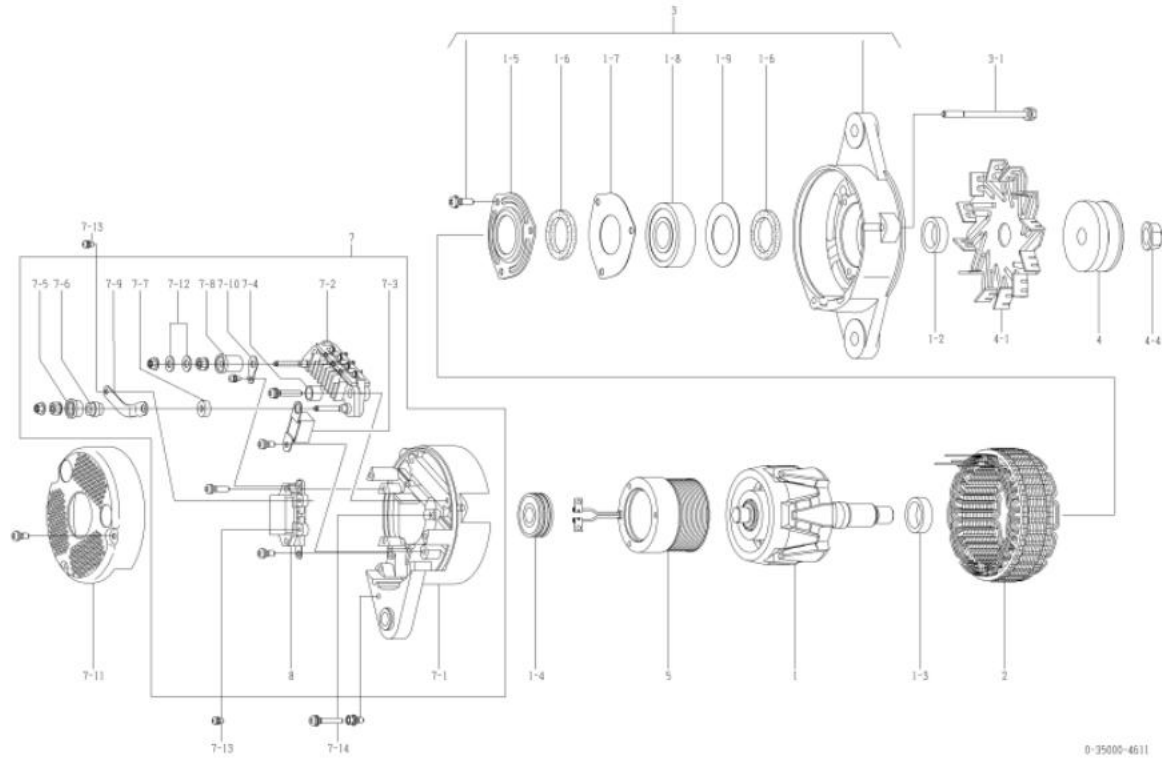

OEM ગ્રાહક	ધસુસ્તુ	OEM ભાગો નંબર	૮-૯૭૩૮૯૨૨૧-૨
નોમિનલ આઉટ પુટ	24v 50A	સપ્લાય ટર્મ	૦૬.૦૧
વજન	૯.૫ કિગ્રા	નિયમનકાર	બિલ્ટ-ઇન
એનજિન મોડેલ 4x4			
વાહન	ADG-FRR90		
ડિઝાઇન રેકોર્ડ ટપટ ૪૬૫૮		ફીલ્ડ કોઇલ અને ધારક બદલાયા	
નોંધ	૧૩ ટાઇપ વી બેલ્ટ ટ્રિપલ પીક્સ ઘડિયાળની દિશામાં પરિભ્રમણ		

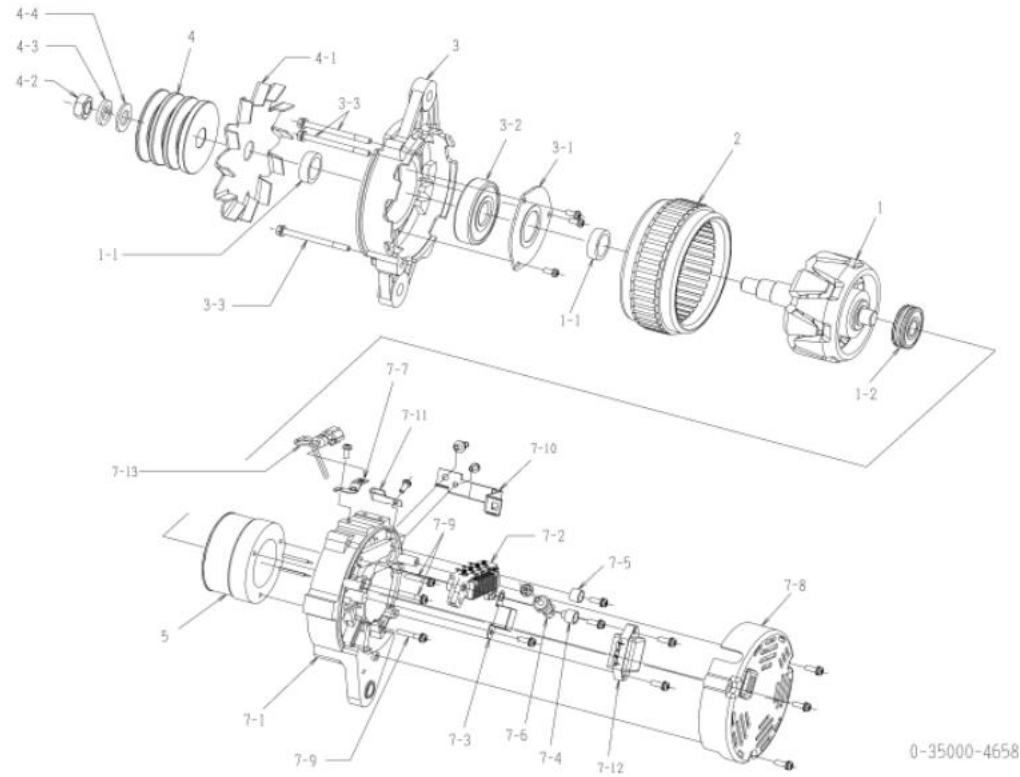

0-35000-4658

નથી	ભાગો નંબર	મેકર ભાગો નં.	વર્ણન	જથ્થો	યાદી કિંમત	નોંધ
૧	0-35100-0408 ની કીલરડ્સ	8-97382869-0 રોટર એસી		૧		
૧-૧	૦-૩૫૯૨૩-૦૨૪૦	8-97382870-0 કોલર		૨		
૧-૨	૦-૦૯૨૦૧-૦૯૮૦	૧-૮૧૨૨૯૭૨૩-૦ બોલ બેરિંગ		૧		પાછળ
૨	0-35200-0488	૮-૯૭૩૮૨૭૧-૦ સ્ટેટર એસી		૧		
૩	0-35300-0428	૮-૯૭૩૮૨૭૨-૦ એફ બ્રેકેટ એસી		૧		૩-૧, ૩-૨ સહિત
૩-૧	0-35926-0130	૧-૮૧૨૨૯૭૬૦-૦ રીટેનર		૧		
૩-૨	0-09201-1120	૧-૮૧૨૨૯૭૫૮-૦ બોલ બેરિંગ		૧		આગળ
૩-૩	0-0275-06802 ની કીલરડ્સ	૧-૮૧૨૨૯૩૮૨-૦ બોલ્ટ		૩		
૪	૦-૩૫૪૧૧-૧૧૩૮	૮-૯૮૦૦૮૪૬૧-૦ પુલી		૧		
૪-૧	૦-૩૫૪૨૧-૦૨૬૮	૮-૯૭૩૮૨૮૭૪-૦ ફ્રેમ		૧		
૪-૨	0-0280-16022	૧-૮૧૨૨૯૪૭૪-૦ નટ		૧		
૪-૩	૧-૦૩૩૫-૧૬૦૦૨	૧-૮૧૨૨૯૪૭૯-૦ સ્પ્રિંગ વોશર		૧		
૪-૪	૧-૦૩૩૦-૧૬૦૧૨	૧-૮૧૨૨૯૪૭૮-૦	સાદો ધોબી	૧		
૫	0-35120-0498	8-98036295-0 ની કીલરડ્સ	ફીલ્ડ કોઇલ કંપની	૧		
૭-૧	0-35710-1268		રીઅર બ્રેકેટ કંપની	૧		
૭-૨	0-35730-0750	૮-૯૭૩૮૨૮૭૯-૦	રેક્ટિફાયર એસી	૧		
૭-૩	0-09170-2501	1-84132012-0 કન્ટ્રોલર		૧		
૭-૫	૦-૩૫૯૪૩-૦૨૩૦	૮-૯૭૩૮૨૮૮૦-૦ ઇમ્પ્રુવેડ બુશ		૨		
૭-૬	૦-૩૫૯૦૧-૦૨૨૦	૮-૯૭૩૮૨૮૧-૦ બોલ્ટ		૧		
૭-૭	0-35927-0110	8-98042134-0 હોલ્ડર		૧		
૭-૮	0-35760-0058	૮-૯૭૩૮૨૮૨-૧ કવર કંપની		૧		
૭-૯	0-0056-05302 ની કીલરડ્સ	૧-૮૧૨૨૯૭૩૩-૦ સ્ક્રુ		૩		
૭-૧૦	0-35927-0090	8-98008445-0 ધારક		૧		
૭-૧૧	૧-૩૩૯૩૧-૦૦૬૦	૧-૮૧૧૧૮૦૧૧-૦	ફલિપ	૧		
૭-૧૨	0-35719-0250	8-98008463-0 રેગ્યુલેટર એસી		૧		૭-૧૩ સહિત
૭-૧૩	0-35780-0980	8-98008464-0 ટર્મિનલ એસી		૧		

OEM ગ્રાહક	મિત્રસુધિથી હેવી ઉદ્યોગ	OEM ભાગો નંબર	32:68-00100 નો પરિચય
નોમિનલ આઉટ પુટ	24v 50A	સપ્લાય ટર્મ	૦૬,૧૨□
વજન	૯.૭ કિગ્રા	નિયમનકાર	બિલ્ટ-ઇન
એનજિન મોડેલ	4FR (ફોર્મર 4K)		
વાહન	મોટર (હાઇડ્રોલિક એક્સકેવેટર)		
ડિઝાઇન રેકોર્ડ			
નોંધ	પીકે ટાઇપ વી બેલ્ટ ૧૨ શિખરો ઘડિયાળની દિશામાં પરિભ્રમણ		

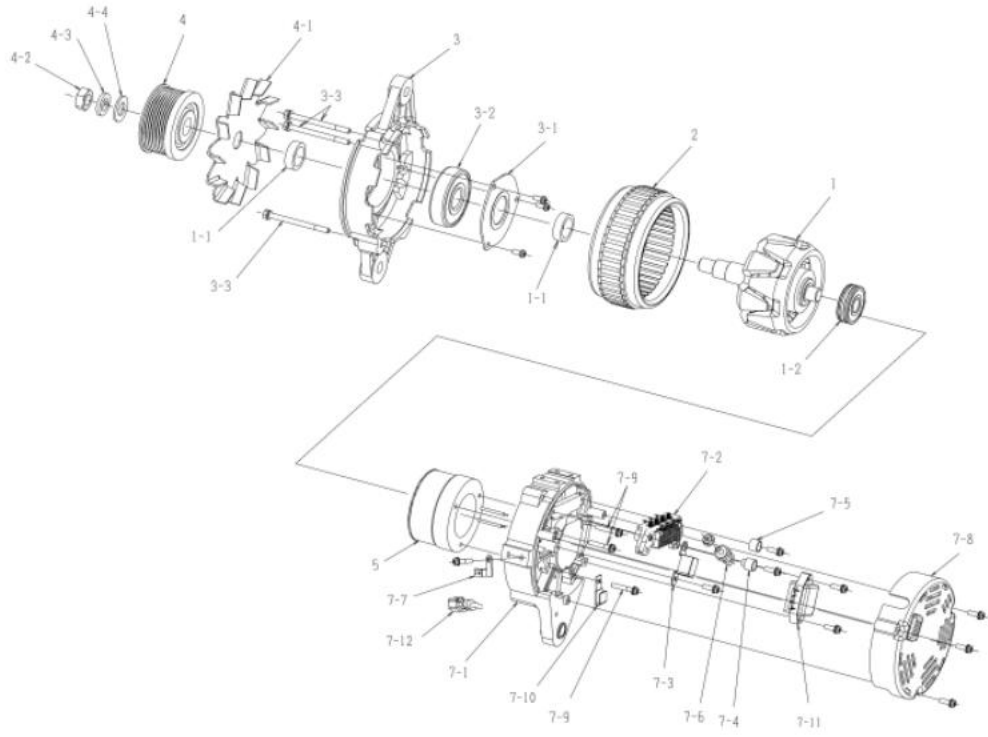

0-35000-4838

નથી	ભાગો નંબર	મેકર ભાગો નં.	વર્ણન	જથ્થો	યાદી કિંમત	નોંધ
૧	0-35100-0408 ની કીલરૂસ	32:68-07240 રોટર એસી		૧		
૧-૧	૦-૩૫૯૨૩-૦૨૪૦	32:68-07180 કોલર		૨		
૧-૨	૦-૦૯૨૦૧-૦૯૮૦	32:68-07230 બોલ બેરિંગ		૧		પાછળ
૨	0-35200-0488	32:68-07270 સ્ટેટર એસી		૧		
૩	0-35300-0428	32:68-07361 નો પરિચય	એફ. બ્રેકેટ એસી	૧		૩-૧, ૩-૨ સહિત
૩-૧	0-35926-0130	32:68-07201 નો પરિચય	રિટેનર	૧		
૩-૨	0-09201-1120	32:68-07210 બોલ બેરિંગ		૧		આગળ
૩-૩	0-0275-06802 ની કીલરૂસ	32:68-07120 બોલ્ટ		૩		
૪	૦-૩૫૪૧૧-૧૨૨૮	32:68-07160 નો પરિચય	પુલી	૧		
૪-૧	૦-૩૫૪૨૧-૦૨૬૮	32:68-07170 ફેન		૧		
૪-૨	0-0280-16022	32:68-07130 નટ		૧		
૪-૩	૧-૦૩૩૫-૧૬૦૦૨	32:68-07140 નો પરિચય	વસંત ધોલાનું મશીન	૧		
૪-૪	૧-૦૩૩૦-૧૬૦૧૨	32:68-07150 નો પરિચય	સાદો ધોબી	૧		
૫	0-35120-0498	32:68-07260 નો પરિચય	ફીલ્ડ કોઇલ કંપની	૧		
૭-૧	0-35710-1268	32:68-07350 રીઅર બ્રેકેટ કંપની		૧		
૭-૨	0-35730-0750	32:68-07340 નો પરિચય	રેક્ટિફાયર એસી	૧		
૭-૩	0-09170-2501	32:68-07330 કન્ટ્રોલર		૧		
૭-૪	0-35943-0250	32:68-07310 નો પરિચય	ઝાડવું ગરમ કરો	૧		
૭-૫	૦-૩૫૯૪૩-૦૧૭૦	32:68-07320 નો પરિચય	ઝાડવું ગરમ કરો	૧		
૭-૬	૦-૩૫૯૦૧-૦૨૨૦	32:68-07300 બોલ્ટ		૧		
૭-૭	0-33927-0650	32:68-07280 ધારક		૧		
૭-૮	0-35760-0058	32:68-07110 કવર કંપની		૧		
૭-૯	0-0056-05302 ની કીલરૂસ	32:68-07250 સ્ક્રૂ		૩		
૭-૧૦	૧-૩૩૯૩૧-૦૦૨૧		ફલિપ	૧		
૭-૧૧	0-35719-0270	32:68-07290 રેગ્યુલેટર એસી		૧		૭-૧૨ સહિત
૭-૧૨	0-35780-0930		ટર્મિનલ એસી	૧		

OEM ગ્રાહક	ધસુસુ	OEM ભાગો નંબર	૮-૯૮૦૯૨૧૧૬-૦
નોમિનલ આઉટ પુટ	24v 50A	સપ્લાય ટર્મ	૦૭.૦૫
વજન	૯.૫ કિગ્રા	નિયમનકાર	બિલ્ટ-ઇન
એનજિન મોડેલ 4x4T			
વાહન	મોટર (ખોદકામ કરનાર, અન્ય)		
ડિઝાઇન રેકોર્ડ 4558 □ 4598	ફીલ્ડ કોઇલ બદલાયો રેગ્યુલેટર એસી બદલાઈ ગઈ ૪૫૯૮ □ ૪૮૪૮		
નોંધ	પીકે ટાઇપ વી બેલ્ટ 8 ટોચ ઘડિયાળની દિશામાં પરિભ્રમણ		

નથી	ભાગો નંબર	મેકર ભાગો નં.	વરણન	જથ્થો	યાદી કિંમત	નોંધ
૧	0-35100-0408 ની કીલરડ્સ	8-97382869-0 રોટર એસી		૧		
૧-૧	૦-૩૫૯૨૩-૦૨૪૦	8-97382870-0 કોલર		૨		
૧-૨	૦-૦૯૨૦૧-૦૯૮૦	૧-૮૧૨૨૯૭૨૩-૦ બોલ બેરિંગ		૧		પાછળ
૨	0-35200-0488	૮-૯૭૩૮૨૭૧-૦ સ્ટેટર એસી		૧		
૩	0-35300-0428	૮-૯૭૩૮૨૭૨-૦ એફ બ્લેકેટ એસી		૧		૩-૧, ૩-૨ સહિત
૩-૧	0-35926-0130	૧-૮૧૨૨૯૭૬૦-૦ રીડેનર		૧		
૩-૨	0-09201-1120	૧-૮૧૨૨૯૭૫૮-૦ બોલ બેરિંગ		૧		આગળ
૩-૩	0-0275-06802 ની કીલરડ્સ	૧-૮૧૨૨૯૩૮૨-૦ બોલ્ટ		૩		
૪	૦-૩૫૪૧૧-૧૧૧૮	૮-૯૭૩૮૨૭૩-૦ પુલી		૧		
૪-૧	૦-૩૫૪૨૧-૦૨૬૮	૮-૯૭૩૮૨૭૪-૦ ફ્રેમ		૧		
૪-૨	0-0280-16022	૧-૮૧૨૨૯૪૭૪-૦ નટ		૧		
૪-૩	૧-૦૩૩૫-૧૬૦૦૨	૧-૮૧૨૨૯૪૭૯-૦ સ્પ્રિંગ વોશર		૧		
૪-૪	૧-૦૩૩૦-૧૬૦૧૨	૧-૮૧૨૨૯૪૭૮-૦	સાદો ધોબી	૧		
૫	0-35120-0498	8-98036295-0 ની કીલરડ્સ	ફીલ્ડ કોઇલ કંપની	૧		
૭-૧	0-35710-1268		રીઅર બ્લેકેટ કંપની	૧		
૭-૨	0-35730-0750	૮-૯૭૩૮૨૮૭૯-૦	રેક્ટિફાયર એસી	૧		
૭-૩	0-09170-2501	1-84132012-0 કન્ટ્રોલર		૧		
૭-૪	0-35943-0250		ઝાડવું ગરમ કરો	૧		
૭-૫	૦-૩૫૯૪૩-૦૧૭૦	૧-૮૧૨૨૯૭૨૮-૦ ઇન્સ્યુલેટ બુશ		૧		
૭-૬	૦-૩૫૯૦૧-૦૨૨૦	૮-૯૭૩૮૨૮૧-૦ બોલ્ટ		૧		
૭-૭	0-33927-0650	8-97382881-0 હોલ્ડર		૧		
૭-૮	0-35760-0058	૮-૯૭૩૮૨૮૨-૧ કવર કંપની		૧		
૭-૯	0-0056-05302 ની કીલરડ્સ	૧-૮૧૨૨૯૭૩૩-૦ સ્ક્રૂ		૩		
૭-૧૦	૧-૩૩૯૩૧-૦૦૬૦	૧-૮૧૧૧૮૦૧૧-૦	શ્લિષ	૧		
૭-૧૧	૦-૩૫૭૧૯-૦૨૨૧	8-98092399-0 રેગ્યુલેટર એસી		૧		૭-૧૨ સહિત
૭-૧૨	0-35780-0930	8-97382884-0 ટર્મિનલ એસી		૧		

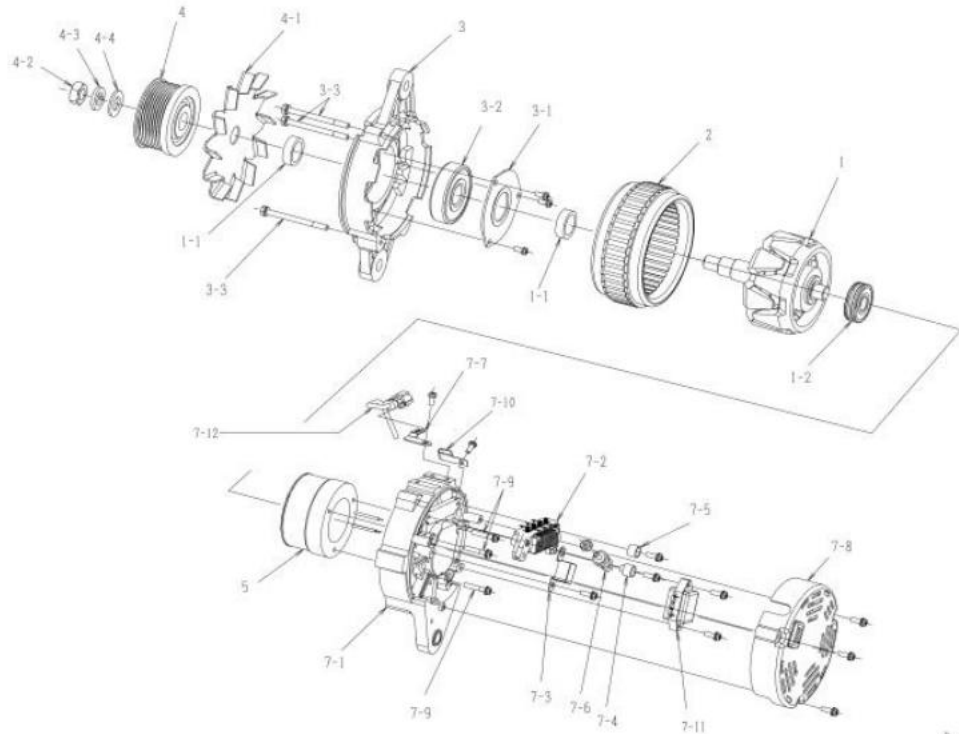

OEM ગ્રાહક	ધસુસુ	OEM ભાગો નંબર	૮-૯૮૦૯૨૧૧૨-૨
નોમિનલ આઉટપુટ	24v 50A	સપ્લાય ટર્મ	૦૭.૦૬□
વજન	૯.૧ કિગ્રા	નિયમનકાર	બિલ્ટ-ઇન
એનજિન મોડેલ	4.1x		
વાહન	મોટર (હાઇડ્રોલિક એક્સકેવેટર, વ્હીલ એક્સકેવેટર, અન્ય)		
ડિઝાઇન રેકોર્ડ 4648 □ 4858	રેગ્યુલેટર બદલાયું		
નોંધ	પીકે ટાઇપ વી બેલ્ટ 7 ટોચ ઘડિયાળની દિશામાં પરિભ્રમણ		

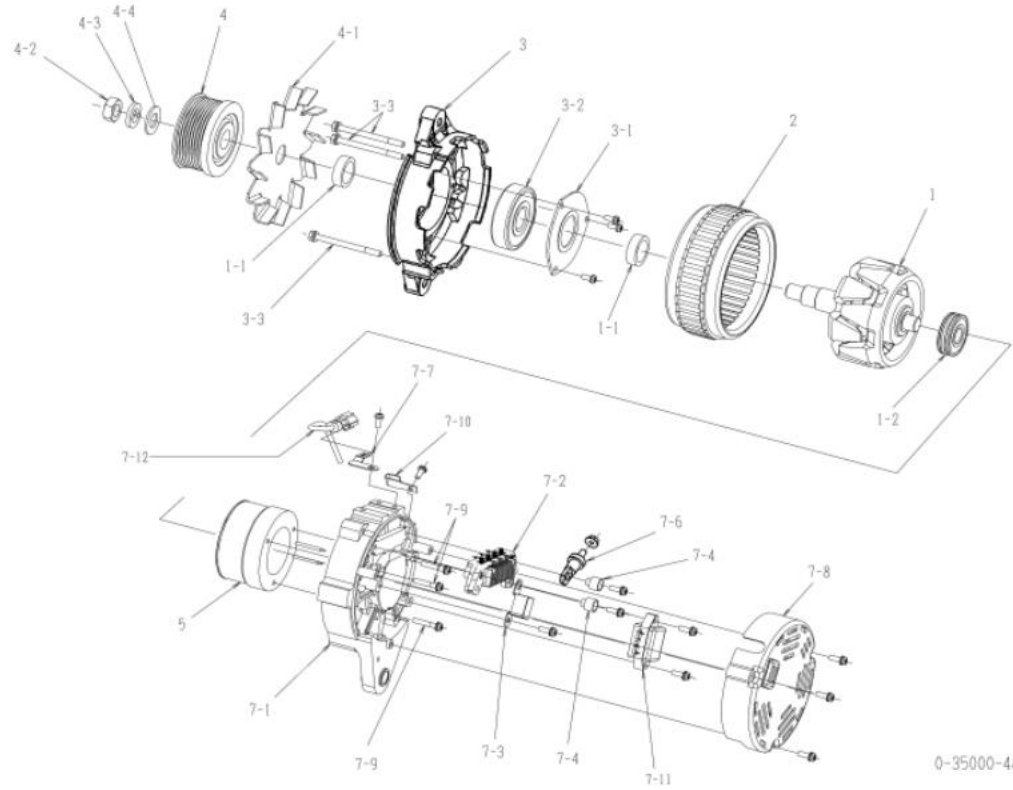

0-35000-4858

નથી	ભાગો નંબર	મેકર ભાગો નં.	વરણન	જથ્થો	યાદી કિંમત	નોંધ
૧	0-35100-0408 ની કીલરડસ	8-97382869-0 રોટર એસી		૧		
૧-૧	૦-૩૫૯૨૩-૦૨૪૦	8-97382870-0 કોલર		૨		
૧-૨	૦-૦૯૨૦૧-૦૯૮૦	૧-૮૧૨૨૯૭૨૩-૦ બોલ બેરિંગ		૧		પાછળ
૨	0-35200-0488	૮-૯૭૩૮૨૭૧-૦ સ્ટેટર એસી		૧		
૩	૦-૩૫૩૦૦-૦૪૩૮	૮-૯૭૩૮૨૭૨-૦ એફ બ્રેકેટ એસી		૧		૩-૧, ૩-૨ સહિત
૩-૧	0-35926-0130	૧-૮૧૨૨૯૭૬૦-૦ રીડેનર		૧		
૩-૨	0-09201-1120	૧-૮૧૨૨૯૭૫૮-૦ બોલ બેરિંગ		૧		આગળ
૩-૩	0-0275-06802 ની કીલરડસ	૧-૮૧૨૨૯૩૮૨-૦ બોલ્ટ		૩		
૪	૦-૩૫૪૧૧-૧૧૮૮	૮-૯૮૦૪૫૭૨૩-૦ પુલી		૧		
૪-૧	૦-૩૫૪૨૧-૦૨૬૮	૮-૯૭૩૮૨૮૭૪-૦ ફ્રેમ		૧		
૪-૨	0-0280-16022	૧-૮૧૨૨૯૪૭૪-૦ નટ		૧		
૪-૩	૧-૦૩૩૫-૧૬૦૦૨	૧-૮૧૨૨૯૪૭૯-૦ સ્પ્રિંગ વોશર		૧		
૪-૪	૧-૦૩૩૦-૧૬૦૧૨	૧-૮૧૨૨૯૪૭૮-૦	સાદો ધોબી	૧		
૫	0-35120-0498	8-98036295-0 ની કીલરડસ	ફીલ્ડ કોઇલ કંપની	૧		
૭-૧	૦-૩૫૭૧૦-૧૩૨૮	૮-૯૮૦૯૬૯૮૧-૦ રીઅર બ્રેકેટ કંપની		૧		
૭-૨	0-35730-0750	૮-૯૭૩૮૨૮૭૯-૦	રેક્ટિફાયર એસી	૧		
૭-૩	0-09170-2501	1-84132012-0 કન્ટ્રોલર		૧		
૭-૪	૦-૩૫૯૪૩-૦૨૩૦	૮-૯૭૩૮૨૮૮૦-૦ ઇન્સ્યુલેટ બુશ		૨		
૭-૬	૦-૩૫૯૦૧-૦૨૨૦	૮-૯૭૩૮૨૮૧-૦ બોલ્ટ		૧		
૭-૭	0-33927-0650	8-97382881-0 હોલ્ડર		૧		
૭-૮	0-35760-0058	૮-૯૭૩૮૨૮૨-૧ કવર કંપની		૧		
૭-૯	0-0056-05302 ની કીલરડસ	૧-૮૧૨૨૯૭૩૩-૦ સ્ક્રુ		૩		
૭-૧૦	૧-૩૩૯૩૧-૦૦૬૦	૧-૮૧૧૧૮૦૧૧-૦	દ્વિધિપ	૧		
૭-૧૧	૦-૩૫૭૧૯-૦૨૨૧	8-98092399-0 રેગ્યુલેટર એસી		૧		૭-૧૨ સહિત
૭-૧૨	0-35780-0930	8-97382884-0 ટર્મિનલ એસી		૧		

OEM ગ્રાહક	ધસુસુ	OEM ભાગો નંબર	૮-૯૮૦૮૯૦૬૩-૧
નોમિનલ આઉટ પુટ	24v 50A	સપ્લાય ટર્મ	૦૭.૦૬□
વજન	૯.૪ કિગ્રા	નિયમનકાર	બિલ્ટ-ઇન
એનજિન મોડેલ	4.૯2x		
વાહન	મોટર (હાઇડ્રોલિક એક્સકેવેટર)		
ડિઝાઇન રેકોર્ડ			
નોંધ	v15 TYPE V બેલ્ટ ડબલ પીક્સ ઘડિયાળની દિશામાં પરિભ્રમણ		

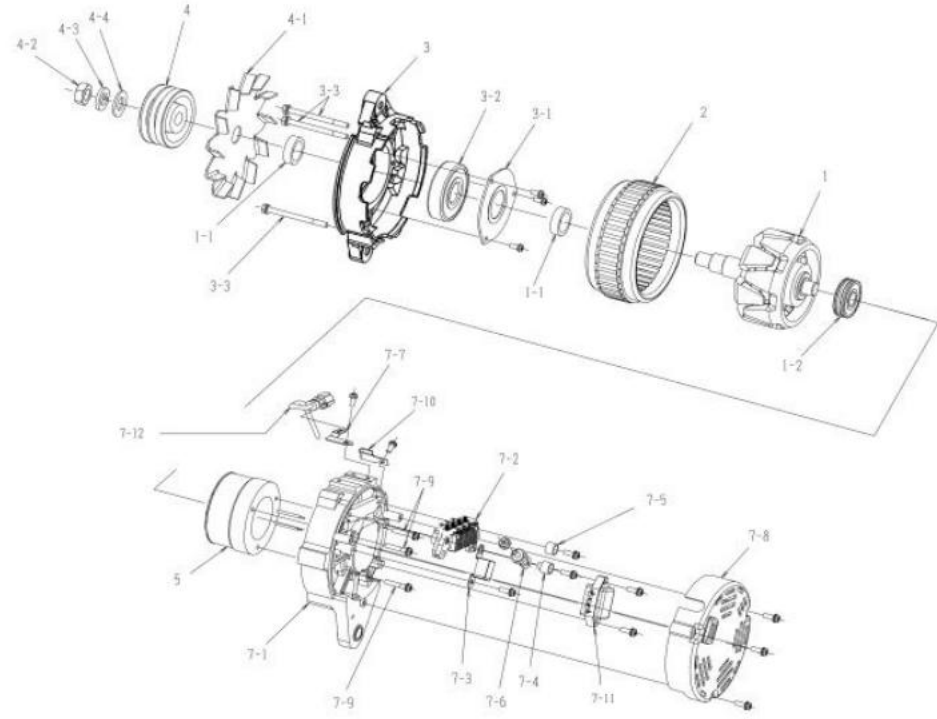

0-35000-4868

નથી	ભાગો નંબર	મેકર ભાગો નં.	વર્ણન	જથ્થો	યાદી કિંમત	નોંધ
૧	0-35100-0408 ની કીલરૂસ	8-97382869-0 રોટર એસી		૧		
૧-૧	૦-૩૫૯૨૩-૦૨૪૦	8-97382870-0 કોલર		૨		
૧-૨	૦-૦૯૨૦૧-૦૯૮૦	૧-૮૧૨૨૯૭૨૩-૦ બોલ બેરિંગ		૧		પાછળ
૨	0-35200-0488	૮-૯૭૩૮૨૭૧-૦ સ્ટેટર એસી		૧		
૩	૦-૩૫૩૦૦-૦૪૩૮	૮-૯૭૩૮૨૭૨-૦ એફ બ્રેકેટ એસી		૧		૩-૧, ૩-૨ સહિત
૩-૧	0-35926-0130	૧-૮૧૨૨૯૭૬૦-૦ રીડેનર		૧		
૩-૨	0-09201-1120	૧-૮૧૨૨૯૭૫૮-૦ બોલ બેરિંગ		૧		આગળ
૩-૩	0-0275-06802 ની કીલરૂસ	૧-૮૧૨૨૯૩૮૨-૦ બોલ્ટ		૩		બોલ્ટ દ્વારા
૪	૦-૩૫૪૧૧-૧૧૨૮	૮-૯૦૯૬૯૮૩-૦ પુલી		૧		
૪-૧	૦-૩૫૪૨૧-૦૨૬૮	૮-૯૭૩૮૨૮૭૪-૦ ફેન		૧		
૪-૨	0-0280-16022	૧-૮૧૨૨૯૪૭૪-૦ નટ		૧		
૪-૩	૧-૦૩૩૫-૧૬૦૦૨	૧-૮૧૨૨૯૪૭૯-૦ સ્પ્રિંગ વોશર		૧		
૪-૪	૧-૦૩૩૦-૧૬૦૧૨	૧-૮૧૨૨૯૪૭૮-૦	સાદો ધોબી	૧		
૫	0-35120-0498	8-98036295-0 ની કીલરૂસ	કીલ્ડ કોઇલ કંપની	૧		
૭-૧	૦-૩૫૭૧૦-૧૩૨૮	૮-૯૮૦૬૬૯૮૧-૦ રીઅર બ્રેકેટ કંપની		૧		
૭-૨	0-35730-0750	૮-૯૭૩૮૨૮૭૯-૦	રેક્ટિફાયર એસી	૧		
૭-૩	0-09170-2501	1-84132012-0 કન્ટ્રોલર		૧		
૭-૪	૦-૩૫૯૪૩-૦૨૩૦	૮-૯૭૩૮૨૮૮૦-૦ ઇન્સ્યુલેટ બુશ		૧		
૭-૫	0-35943-0250		ઝાડવું ગરમ કરો	૧		
૭-૬	૦-૩૫૮૦૧-૦૨૨૦	૮-૯૭૩૮૨૮૮૧-૦ બોલ્ટ		૧		
૭-૭	0-33927-0650	8-97382881-0 હોલ્ડર		૧		
૭-૮	0-35760-0058	૮-૯૭૩૮૨૮૮૨-૧ કવર કંપની		૧		
૭-૯	0-0056-05302 ની કીલરૂસ	૧-૮૧૨૨૯૭૩૩-૦ સ્ક્રૂ		૩		
૭-૧૦	૧-૩૩૯૩૧-૦૦૬૦	૧-૮૧૧૧૮૦૧૧-૦	ફિલિપ	૧		
૭-૧૧	૦-૩૫૭૧૯-૦૨૨૧	8-98092399-0 રેગ્યુલેટર એસી		૧		૭-૧૨ સહિત
૭-૧૨	0-35780-0930	8-97382884-0 ટર્મિનલ એસી		૧		

OEM ગ્રાહક	ધસુસુ	OEM ભાગો નંબર	૮-૯૮૦૧૩૪૬૧-૩
નોમિનલ આઉટ પુટ	24v 50A	સપ્લાય ટર્મ	૧૦.૦૭
વજન	૯.૯ કિગ્રા	નિયમનકાર	બિલ્ટ-ઇન
એનજિન મોડેલ	6111-11C નો પરિચય		
વાહન	એફઆરઆર૩૪, એફટીઆર૩૪		
ડિઝાઇન રેકોર્ડ			
નોંધ	K TYPE V બેલ્ટ 9 શિખરો ઘડિયાળની દિશામાં પરિભ્રમણ		

નથી	ભાગો નંબર	મેકર ભાગો નં.	વરણન	જથ્થો	યાદી કિંમત	નોંધ
૧	0-35100-0418	8-98040638-0 રોટર એસી		૧		
૧-૧	૦-૩૫૯૨૩-૦૨૪૦	8-97382870-0 કોલર		૨		
૧-૨	૦-૦૯૨૦૧-૦૯૮૦	૧-૮૧૨૨૯૭૨૩-૦ બોલ બેરિંગ		૧		પાછળ
૨	0-35200-0498	8-98040639-0 સ્ટેટર એસી		૧		
૩	0-35300-0428	૮-૯૭૩૮૨૭૨-૦ એફ બ્રેકેટ એસી		૧		૩-૧, ૩-૨, ૩-૪ સહિત
૩-૧	0-35926-0130	૧-૮૧૨૨૯૭૬૦-૦ રીટેનર		૧		
૩-૨	0-09201-1120	૧-૮૧૨૨૯૭૫૮-૦ બોલ બેરિંગ		૧		આગળ
૩-૩	0-0275-06802 ની કીલરડ્સ	૧-૮૧૨૨૯૩૮૨-૦ બોલ્ટ		૩		બોલ્ટ દ્વારા
૩-૪	૧-૦૦૫૫-૦૬૧૬૨	૧-૮૧૨૨૯૪૬૯-૦ સ્ક્રુ		૩		
૪	૦-૩૫૪૧૧-૧૧૭૦		પુલી	૧		
૪-૧	૦-૩૫૪૨૧-૦૨૬૮	૮-૯૭૩૮૨૭૪-૦ ફ્રેમ		૧		
૪-૨	0-09006-0730	8-98040643-0 નટ		૧		
૫	0-35120-0508	8-98040645-0 ની કીલરડ્સ	ફીલ્ડ કોઇલ કંપની	૧		
૭	0-35700-1068	૮-૯૮૦૪૦૬૮૪-૦ આર.બ્રેકેટ એસી		૧		૫, ૭-૧, ૭-૫, ૭-૮, ૭-૯ સહિત
૭-૧	૦-૩૫૭૧૦-૧૪૧૮	૮-૯૮૧૮૧૦૧-૦ રીઅર બ્રેકેટ કંપની		૧		
૭-૨	0-35730-0761	8-98040686-0 ની કીલરડ્સ	રેક્ટિફાયર એસી	૧		
૭-૩	0-0056-05252 ની કીલરડ્સ	૧-૮૧૨૨૯૪૭૬-૦ સ્ક્રુ		૫		
૭-૪	૦-૩૩૯૦૨-૦૦૯૦	8-98040687-0 નટ		૧		
૭-૫	0-35719-0260	8-98040688-0 રેગ્યુલેટર એસી		૧		
૭-૬	0-35760-0031	૮-૯૮૧૮૧૦૩-૦ કવર કંપની		૧		
૭-૭	0-33902-0080	8-98040690-0 નટ		૩		
૭-૮	0-0055-04082 ની કીલરડ્સ		સ્ક્રુ	૨		
૭-૯	૦-૩૫૭૮૬-૦૩૯૦		ટર્મિનલ પ્લેટ	૧		

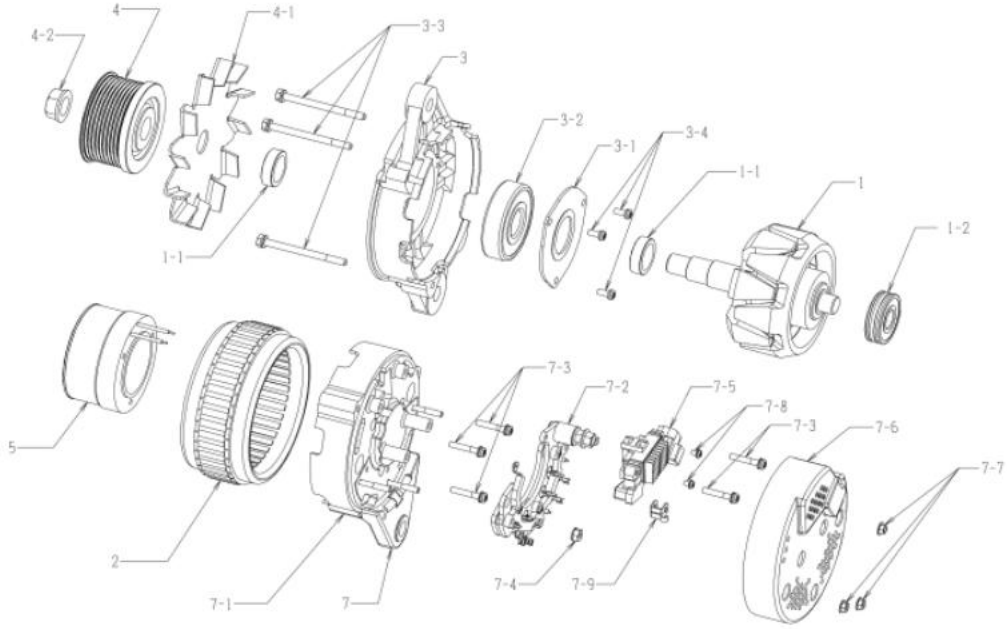

OEM ગ્રાહક	ઇસુસુ	OEM ભાગો નંબર	૮-૮૮૦૧૩૪૬૨-૩
નોમિનલ આઉટ પુટ	24v 60A	સપ્લાય ટર્મ	૧૦.૦૭
વજન	૬.૯ કિગ્રા	નિયમનકાર	બિલ્ટ-ઇન
એનજિન મોડેલ	6HK1-TC નો પરિચય		
વાહન	એફઆરઆર૩૪		
ડિઝાઇન રેકોર્ડ			
નોંધ	K TYPE v બેલ્ટ 9 શિખરો ઘડિયાળની દિશામાં પરિભ્રમણ		

નથી	ભાગો નંબર	મેકર ભાગો નં.	વરણન	જથ્થો	યાદી કિંમત	નોંધ
૧	0-35100-0418	8-98040638-0 રોટર એસી		૧		
૧-૧	૦-૩૫૬૨૩-૦૨૪૦	8-97382870-0 કોલર		૨		
૧-૨	૦-૦૬૨૦૧-૦૬૮૦	૧-૮૧૨૨૬૭૨૩-૦ બોલ બેરિંગ		૧		પાછળ
૨	0-35200-0508 ની કીલરૂસ	8-98040640-0 સ્ટેટર એસી		૧		
૩	0-35300-0428	૮-૯૭૩૮૨૭૨-૦ એફ બ્રેકેટ એસી		૧		૩-૧, ૩-૨, ૩-૪ સહિત
૩-૧	0-35926-0130	૧-૮૧૨૨૬૭૬૦-૦ રીટેનર		૧		
૩-૨	0-09201-1120	૧-૮૧૨૨૬૭૫૮-૦ બોલ બેરિંગ		૧		આગળ
૩-૩	0-0275-06802 ની કીલરૂસ	૧-૮૧૨૨૬૩૮૨-૦ બોલ્ટ		૩		બોલ્ટ દ્વારા
૩-૪	૧-૦૦૫૫-૦૬૧૬૨	૧-૮૧૨૨૬૪૬૬-૦ સ્ક્રૂ		૩		
૪	૦-૩૫૪૧૧-૧૧૭૦		પુલી	૧		
૪-૧	૦-૩૫૪૨૧-૦૨૬૮	૮-૯૭૩૮૨૭૪-૦ ફ્રેમ		૧		
૪-૨	0-09006-0730	8-98040643-0 નટ		૧		
૫	0-35120-0508	8-98040645-0 ની કીલરૂસ	ફીલ્ડ કોઇલ કંપની	૧		
૭	0-35700-1068	૮-૯૮૦૪૦૬૮૪-૦ આર.બ્રેકેટ એસી		૧		૫, ૭-૧, ૭-૫, ૭-૮, ૭-૯ સહિત
૭-૧	૦-૩૫૭૧૦-૧૪૧૮	૮-૯૮૧૮૧૦૧-૦ રીઅર બ્રેકેટ કંપની		૧		
૭-૨	0-35730-0761	8-98040686-0 ની કીલરૂસ	રેક્ટિફાયર એસી	૧		
૭-૩	0-0056-05252 ની કીલરૂસ	૧-૮૧૨૨૬૪૭૬-૦ સ્ક્રૂ		૫		
૭-૪	૦-૩૩૬૦૨-૦૦૬૦	8-98040687-0 નટ		૧		
૭-૫	0-35719-0260	8-98040688-0 રેગ્યુલેટર એસી		૧		
૭-૬	0-35760-0031	૮-૯૮૧૮૧૦૩-૦ કવર કંપની		૧		
૭-૭	0-33902-0080	8-98040690-0 નટ		૩		
૭-૮	0-0055-04082 ની કીલરૂસ		સ્ક્રૂ	૨		
૭-૯	૦-૩૫૭૮૬-૦૩૬૦		ટર્મિનલ પ્લેટ	૧		

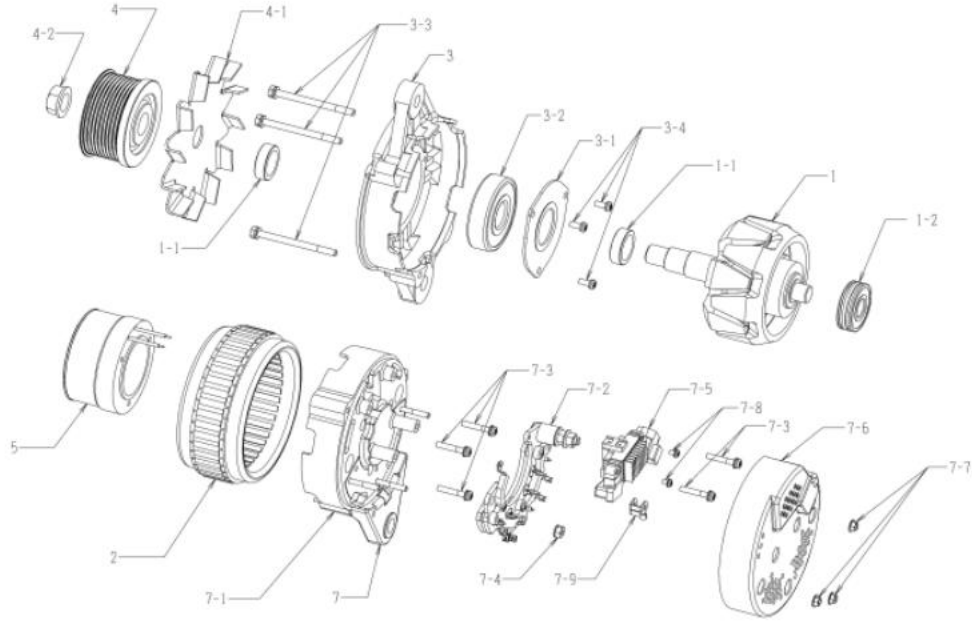

OEM ગ્રાહક	ઇચુક્ત	OEM ભાગો નંબર	૮-૯૮૦૧૩૪૫૫-૨
નોમિનલ આઉટ પુટ	24, 50	સપ્લાય ટર્મ	૧૦,૦૭
વજન	૯.૮ કિગ્રા	નિયમનકાર	બિલ્ટ-ઇન
એનજિન મોડેલ	4.1-1C નો પરિચય		
વાહન	એફઆરઆર90		
ડિઝાઇન રેકોર્ડ			
નોંધ	૧૩ ટાઇપ વી બેલ્ટ સિંગલ પીક, કે ટાઇપ વી બેલ્ટ ૭ પીક ઘડિયાળની દિશામાં પરિભ્રમણ		

નથી	ભાગો નંબર	મેકર ભાગો નં.	વર્ણન	જથ્થો	યાદી કિંમત	નોંધ
૧	0-35100-0418	8-98040638-0 રોટર એસી		૧		
૧-૧	૦-૩૫૯૨૩-૦૨૪૦	8-97382870-0 કોલર		૨		
૧-૨	૦-૦૯૨૦૧-૦૯૮૦	૧-૮૧૨૨૯૭૨૩-૦ બોલ બેરિંગ		૧		પાછળ
૨	0-35200-0498	8-98040639-0 સ્ટેટર એસી		૧		
૩	0-35300-0428	૮-૯૭૩૮૨૭૨-૦ એફ.બરેકેટ એસી		૧		૩-૧, ૩-૨, ૩-૪ સહિત
૩-૧	0-35926-0130	૧-૮૧૨૨૯૭૬૦-૦ રીટેનર		૧		
૩-૨	0-09201-1120	૧-૮૧૨૨૯૭૫૮-૦ બોલ બેરિંગ		૧		આગળ
૩-૩	0-0275-06802 ની કીલરડ્સ	૧-૮૧૨૨૯૩૮૨-૦ બોલ્ટ		૩		બોલ્ટ દ્વારા
૩-૪	૧-૦૦૫૫-૦૬૧૬૨	૧-૮૧૨૨૯૪૬૯-૦ સ્ક્રૂ		૩		
૪	૦-૩૫૪૧૧-૧૨૧૦		પુલી	૧		
૪-૧	૦-૩૫૪૨૧-૦૨૬૮	૮-૯૭૩૮૨૭૪-૦ ફેન		૧		
૪-૨	0-09006-0730	8-98040643-0 નટ		૧		
૫	0-35120-0508	8-98040645-0 ની કીલરડ્સ	ફીલ્ડ કોઇલ કંપની	૧		
૭	0-35700-1068	૮-૯૮૦૪૦૬૮૪-૦ આર.બરેકેટ એસી		૧		૫, ૭-૧, ૭-૫, ૭-૮, ૭-૯ સહિત
૭-૧	૦-૩૫૭૧૦-૧૪૧૮	૮-૯૮૧૯૧૦૧-૦ રીઅર બરેકેટ કંપની		૧		
૭-૨	0-35730-0761	8-98040686-0 ની કીલરડ્સ	રેક્ટિફાયર એસી	૧		
૭-૩	0-0056-05252 ની કીલરડ્સ	૧-૮૧૨૨૯૪૭૬-૦ સ્ક્રૂ		૫		
૭-૪	૦-૩૩૯૦૨-૦૦૯૦	8-98040687-0 નટ		૧		
૭-૫	0-35719-0260	8-98040688-0 રેગ્યુલેટર એસી		૧		
૭-૬	0-35760-0031	૮-૯૮૧૯૧૦૩-૦ કવર કંપની		૧		
૭-૭	0-33902-0080	8-98040690-0 નટ		૩		
૭-૮	0-0055-04082 ની કીલરડ્સ		સ્ક્રૂ	૨		
૭-૯	૦-૩૫૭૮૬-૦૩૯૦		ટર્મિનલ પ્લેટ	૧		

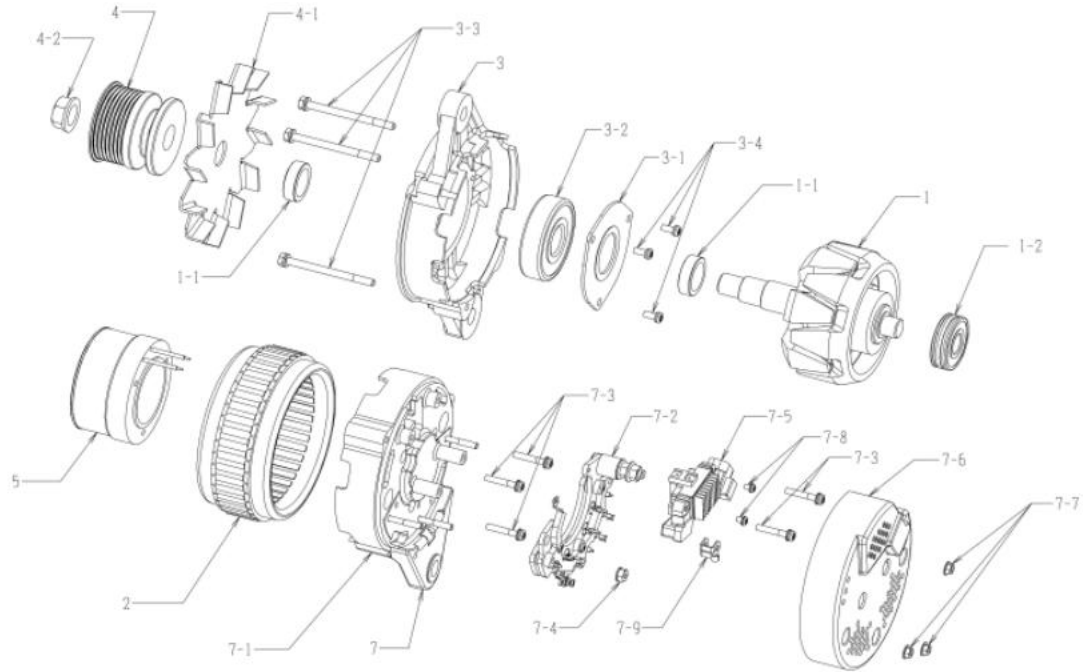

OEM ગ્રાહક	ઇચુચુ	OEM ભાગો નંબર	૮-૯૮૦૧૩૪૫૬-૨
નોમિનલ આઉટ પુટ	24, 60.	સપ્લાય ટર્મ	૧૦.૦૭
વજન	૯.૮ કિગ્રા	નિયમનકાર	બિલ્ટ-ઇન
એનજિન મોડેલ	4.૫1-TC નો પરિચય		
વાહન	એફઆરઆર90		
ડિઝાઇન રેકોર્ડ			
નોંધ	૧૩ ટાઇપ વી બેલ્ટ સિંગલ પીક, કે ટાઇપ વી બેલ્ટ ૭ પીક ઘડિયાળની દિશામાં પરિભ્રમણ		

નથી	ભાગો નંબર	મેકર ભાગો નં.	વર્ણન	જથ્થો	યાદી કિંમત	નોંધ
૧	0-35100-0418	8-98040638-0 રોટર એસી		૧		
૧-૧	૦-૩૫૯૨૩-૦૨૪૦	8-97382870-0 કોલર		૨		
૧-૨	૦-૦૯૨૦૧-૦૯૮૦	૧-૮૧૨૨૯૭૨૩-૦ બોલ બેરિંગ		૧		પાછળ
૨	0-35200-0508 ની કીલરૂસ	8-98040640-0 સ્ટેટર એસી		૧		
૩	0-35300-0428	૮-૯૭૩૮૨૭૨-૦ એફ.બરેકેટ એસી		૧		૩-૧, ૩-૨, ૩-૪ સહિત
૩-૧	0-35926-0130	૧-૮૧૨૨૯૭૬૦-૦ રીટેનર		૧		
૩-૨	0-09201-1120	૧-૮૧૨૨૯૭૫૮-૦ બોલ બેરિંગ		૧		આગળ
૩-૩	0-0275-06802 ની કીલરૂસ	૧-૮૧૨૨૯૩૮૨-૦ બોલ્ટ		૩		બોલ્ટ દ્વારા
૩-૪	૧-૦૦૫૫-૦૬૧૬૨	૧-૮૧૨૨૯૪૬૯-૦ સ્ક્રૂ		૩		
૪	૦-૩૫૪૧૧-૧૨૧૦		પુલી	૧		
૪-૧	૦-૩૫૪૨૧-૦૨૬૮	૮-૯૭૩૮૨૭૪-૦ ફેન		૧		
૪-૨	0-09006-0730	8-98040643-0 નટ		૧		
૫	0-35120-0508	8-98040645-0 ની કીલરૂસ	ફીલ્ડ કોઇલ કંપની	૧		
૭	0-35700-1068	૮-૯૮૦૪૦૬૮૪-૦ આર.બરેકેટ એસી		૧		૫, ૭-૧, ૭-૫, ૭-૮, ૭-૯ સહિત
૭-૧	૦-૩૫૭૧૦-૧૪૧૮	૮-૯૮૧૮૧૦૧-૦ રીઅર બરેકેટ કંપની		૧		
૭-૨	0-35730-0761	8-98040686-0 ની કીલરૂસ	રેક્ટિફાયર એસી	૧		
૭-૩	0-0056-05252 ની કીલરૂસ	૧-૮૧૨૨૯૪૭૬-૦ સ્ક્રૂ		૫		
૭-૪	૦-૩૩૯૦૨-૦૦૯૦	8-98040687-0 નટ		૧		
૭-૫	0-35719-0260	8-98040688-0 રેગ્યુલેટર એસી		૧		
૭-૬	0-35760-0031	૮-૯૮૧૮૧૦૩-૦ કવર કંપની		૧		
૭-૭	0-33902-0080	8-98040690-0 નટ		૩		
૭-૮	0-0055-04082 ની કીલરૂસ		સ્ક્રૂ	૨		
૭-૯	૦-૩૫૭૮૬-૦૩૯૦		ટર્મિનલ પ્લેટ	૧		

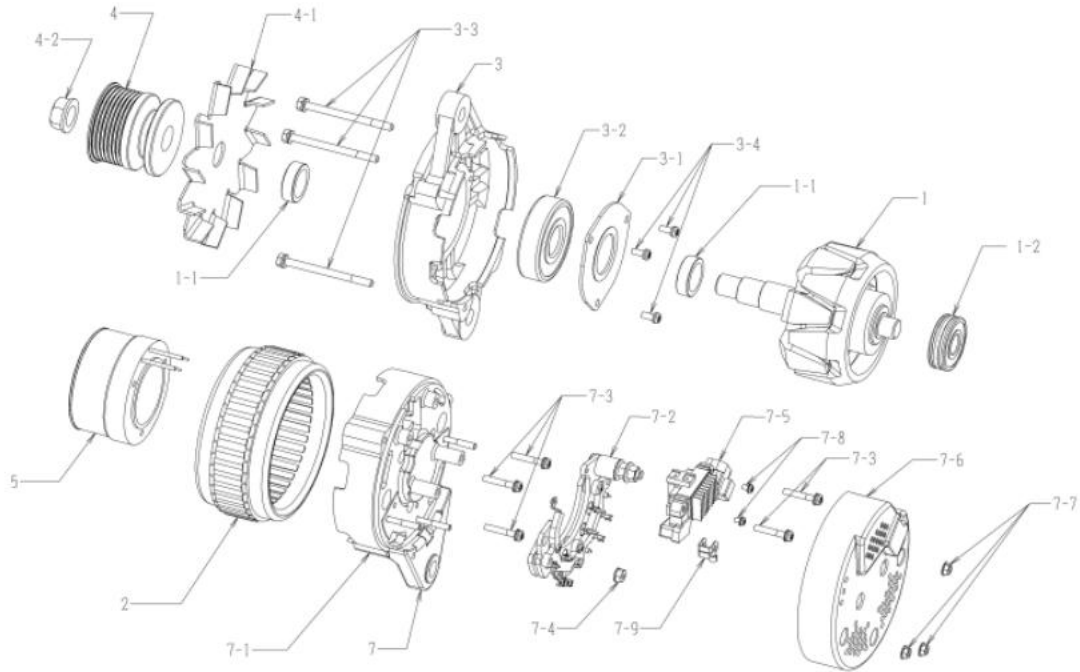

OEM ગ્રાહક	ધસુસુ	OEM ભાગો નંબર	૮-૮૮૧૬૬૩૬૦-૦
નોમિનલ આઉટ પુટ	24v 60A	સપ્લાય ટર્મ	૧૦.૦૮□
વજન	૬.૯ કિગ્રા	નિયમનકાર	બિલ્ટ-ઇન
એનજિન મોડેલ	6UZ1-TC નો પરિચય		
વાહન	સીવાયએલ૭૭, સીવાયજે૭૭		
ડિઝાઇન રેકોર્ડ			
નોંધ	K TYPE V બેલ્ટ 7 શિખરો (શમી ગયો) ઘડિયાળની દિશામાં પરિભ્રમણ 0-35000-5000 નું 60A મોડેલ		

નથી	ભાગો નંબર	મેકર ભાગો નં.	વરણન	જથ્થો	યાદી કિંમત	નોંધ
૧	0-35100-0418	8-98040638-0 રોટર એસી		૧		
૧-૧	૦-૩૫૬૨૩-૦૨૪૦	8-97382870-0 કોલર		૨		
૧-૨	૦-૦૬૨૦૧-૦૬૮૦	૧-૮૧૨૨૬૭૨૩-૦ બોલ બેરિંગ		૧		પાછળ
૨	0-35200-0508 ની કીલરૂસ	8-98040640-0 સ્ટેટર એસી		૧		
૩	0-35300-0428	૮-૯૭૩૮૨૭૨-૦ એફ બ્રેકેટ એસી		૧		૩-૧, ૩-૨, ૩-૪ સહિત
૩-૧	0-35926-0130	૧-૮૧૨૨૬૭૬૦-૦ રીટેનર		૧		
૩-૨	0-09201-1120	૧-૮૧૨૨૬૭૫૮-૦ બોલ બેરિંગ		૧		આગળ
૩-૩	0-0275-06802 ની કીલરૂસ	૧-૮૧૨૨૬૩૮૨-૦ બોલ્ટ		૩		બોલ્ટ દ્વારા
૩-૪	૧-૦૦૫૫-૦૬૧૬૨	૧-૮૧૨૨૬૪૬૯-૦ સ્ક્રુ		૩		
૪	૦-૩૫૪૧૧-૧૨૪૮	૮-૯૮૧૮૧૦૬૬-૦ પુલી		૧		
૪-૧	૦-૩૫૪૨૧-૦૨૬૮	૮-૯૭૩૮૨૭૪-૦ ફ્રેમ		૧		
૪-૨	0-09006-0730	8-98040643-0 નટ		૧		
૫	0-35120-0508	8-98040645-0 ની કીલરૂસ	ફીલ્ડ કોઇલ કંપની	૧		
૭	0-35700-1238	૮-૯૮૧૮૧૦૦-૦ આર બ્રેકેટ એસી		૧		૫, ૭-૧૦૭-૫, ૭-૮, ૭-૯ સહિત
૭-૧	૦-૩૫૭૧૦-૧૪૧૮	૮-૯૮૧૮૧૦૧-૦ રીઅર બ્રેકેટ કંપની		૧		
૭-૨	0-35730-0858	૮-૯૮૧૮૧૦૨-૦	રેક્ટિફાયર એસી	૧		
૭-૩	0-0056-05252 ની કીલરૂસ	૧-૮૧૨૨૬૪૭૬-૦ સ્ક્રુ		6		
૭-૪	૦-૩૩૬૦૨-૦૦૬૦	8-98040687-0 નટ		૧		
૭-૫	0-35719-0260	8-98040688-0 રેગ્યુલેટર એસી		૧		
૭-૬	0-35760-0031	૮-૯૮૧૮૧૦૩-૦ કવર કંપની		૧		
૭-૭	0-33902-0080	8-98040690-0 નટ		૩		
૭-૮	0-0055-04082 ની કીલરૂસ		સ્ક્રુ	૨		
૭-૯	૦-૩૫૭૮૬-૦૩૬૦		ટર્મિનલ પ્લેટ	૧		
૭-૧૦	0-35927-0010	૧-૮૧૨૧૭૦૫૩-૦ ધારક		૧		
૭-૧૧	0-35780-1048	8-98181104-0 ટર્મિનલ એસી		૧		

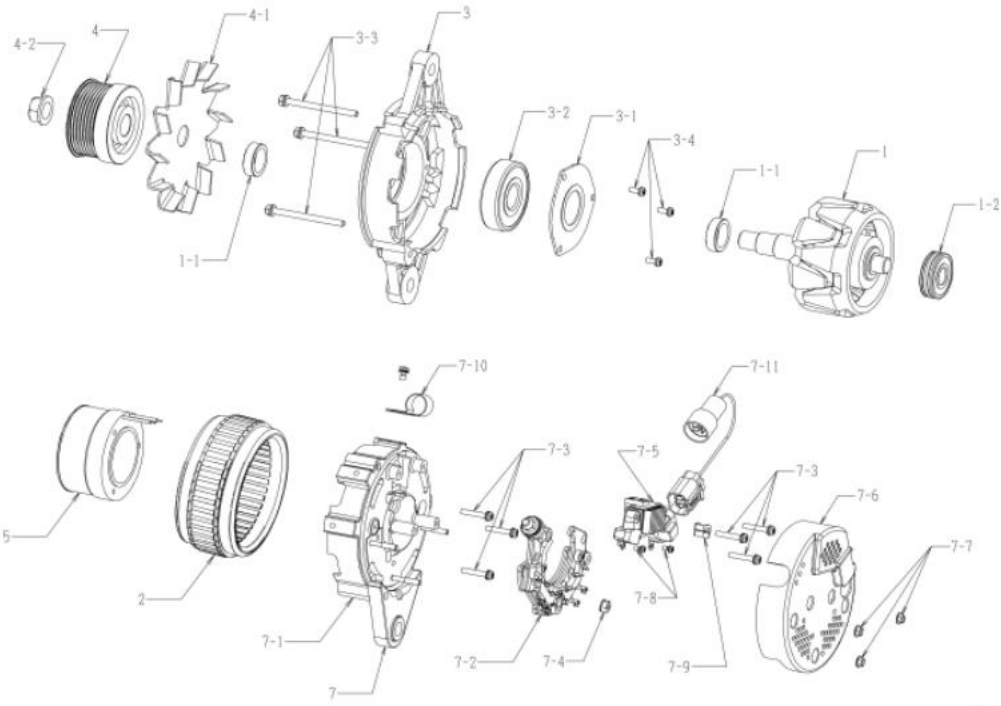

OEM ગ્રાહક	ધસુસ્તુ	OEM ભાગો નંબર	8-98201085-0 ની કીલરડ્સ
નોમિનલ આઉટ પુટ	24v 50A	સપ્લાય ટર્મ	૧૧.૦૮□
વજન	૯.૯ કિગ્રા	નિયમનકાર	બિલ્ટ-ઇન
એનજિન મોડેલ	6UZ1-TC નો પરિચય		
વાહન	સીવાયએલ૭૭, સીવાયજે૭૭		
ડિઝાઇન રેકોર્ડ			
નોંધ	K TYPE V બેલ્ટ 7 શિપરો (શમી ગયો) ઘડિયાળની દિશામાં પરિભ્રમણ 0-35000-4958 નું 50. મોડેલ		

નથી	ભાગો નંબર	મેકર ભાગો નં.	વર્ણન	જથ્થો	યાદી કિંમત	નોંધ
૧	0-35100-0418	8-98040638-0 રોટર એસી		૧		
૧-૧	૦-૩૫૯૨૩-૦૨૪૦	8-97382870-0 કોલર		૨		
૧-૨	૦-૦૯૨૦૧-૦૯૮૦	૧-૮૧૨૨૯૭૨૩-૦ બોલ બેરિંગ		૧		પાછળ
૨	0-35200-0498	8-98040639-0 સ્ટેટર એસી		૧		
૩	0-35300-0428	૮-૯૭૩૮૨૭૨-૦ એફ બ્રેકેટ એસી		૧		૩-૧, ૩-૨, ૩-૪ સહિત
૩-૧	0-35926-0130	૧-૮૧૨૨૯૭૬૦-૦ રીડેનર		૧		
૩-૨	0-09201-1120	૧-૮૧૨૨૯૭૫૮-૦ બોલ બેરિંગ		૧		આગળ
૩-૩	0-0275-06802 ની કીલરડ્સ	૧-૮૧૨૨૯૩૮૨-૦ બોલ્ટ		૩		બોલ્ટ દ્વારા
૩-૪	૧-૦૦૫૫-૦૬૧૬૨	૧-૮૧૨૨૯૪૬૯-૦ સ્ક્રુ		૩		
૪	૦-૩૫૪૧૧-૧૨૪૮	૮-૯૮૧૮૧૦૯૯-૦ પુલી		૧		
૪-૧	૦-૩૫૪૨૧-૦૨૬૮	૮-૯૭૩૮૨૭૪-૦ ફ્રેમ		૧		
૪-૨	0-09006-0730	8-98040643-0 નટ		૧		
૫	0-35120-0508	8-98040645-0 ની કીલરડ્સ	ફીલ્ડ કોઇલ કંપની	૧		
૭	0-35700-1238	૮-૯૮૧૮૧૦૦-૦ આર બ્રેકેટ એસી		૧		૫, ૭-૧૦૭-૫, ૭-૮, ૭-૯ સહિત
૭-૧	૦-૩૫૭૧૦-૧૪૧૮	૮-૯૮૧૮૧૦૧-૦ રીઅર બ્રેકેટ કંપની		૧		
૭-૨	0-35730-0858	૮-૯૮૧૮૧૦૨-૦	રેક્ટિફાયર એસી	૧		
૭-૩	0-0056-05252 ની કીલરડ્સ	૧-૮૧૨૨૯૪૭૬-૦ સ્ક્રુ		6		
૭-૪	૦-૩૩૯૦૨-૦૦૯૦	8-98040687-0 નટ		૧		
૭-૫	0-35719-0260	8-98040688-0 રેગ્યુલેટર એસી		૧		
૭-૬	0-35760-0031	૮-૯૮૧૮૧૦૩-૦ કવર કંપની		૧		
૭-૭	0-33902-0080	8-98040690-0 નટ		૩		
૭-૮	0-0055-04082 ની કીલરડ્સ		સ્ક્રુ	૨		
૭-૯	૦-૩૫૭૮૬-૦૩૯૦		ટર્મિનલ પ્લેટ	૧		
૭-૧૦	0-35927-0010	૧-૮૧૨૧૭૦૫૩-૦ ધારક		૧		
૭-૧૧	0-35780-1048	8-98181104-0 ટર્મિનલ એસી		૧		

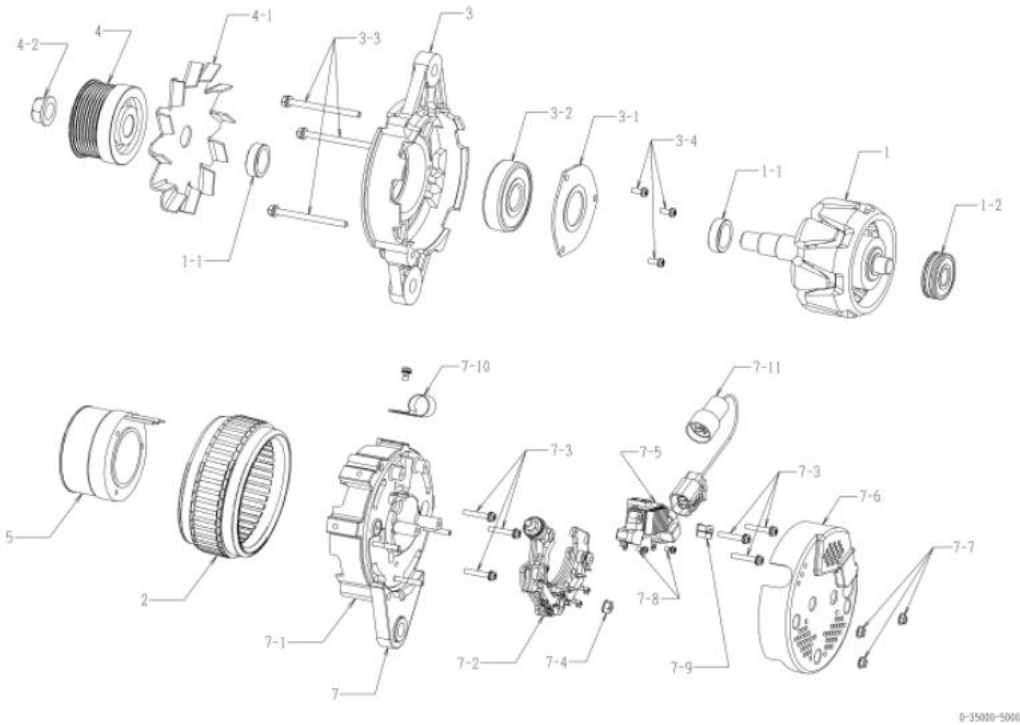

OEM ગ્રાહક	ધસુચી	OEM ભાગો નંબર	૮-૯૮૨૦૧૦૮૫-૨
નોમિનલ આઉટ પુટ	24, 50.	સપ્લાય ટર્મ	૧૫.૦૩
વજન	૯.૯ કિગ્રા	નિયમનકાર	બિલ્ટ-ઇન
એનજિન મોડેલ	6uz1-1ic નો પરિચય		
વાહન	સીવાયએલ૭૭, સીવાયજે૭૭		
ડિઝાઇન રેકોર્ડ 5000 □ 5001	સ્લાઇડ કોલર, બી ટર્મિનલનો ઇન્સ્યુલેટ બુશ બદલાયો		
નોંધ	K TYPE V બેલ્ટ 7 શિખરો (શમી ગયો) ઘડિયાળની દિશામાં પરિભ્રમણ 0-35000-5220 નું 50. મોડેલ		

નથી	ભાગો નંબર	મેકર ભાગો નં.	વર્ણન	જથ્થો	યાદી કિંમત	નોંધ
૧	0-35100-0418	8-98040638-0 રોટર એસી		૧		
૧-૧	૦-૩૫૯૨૩-૦૨૪૦	8-97382870-0 કોલર		૨		
૧-૨	૦-૦૯૨૦૧-૦૯૮૦	૧-૮૧૨૨૯૭૨૩-૦ બોલ બેરિંગ		૧		પાછળ
૨	0-35200-0498	8-98040639-0 સ્ટેટર એસી		૧		
૩	0-35300-0428	૮-૯૭૩૮૨૭૨-૦ એફ બ્રેકેટ એસી		૧		૩-૧, ૩-૨, ૩-૪ સહિત
૩-૧	0-35926-0130	૧-૮૧૨૨૯૭૬૦-૦ રીટેનર		૧		
૩-૨	0-09201-1120	૧-૮૧૨૨૯૭૫૮-૦ બોલ બેરિંગ		૧		આગળ
૩-૩	0-0275-06802 ની કીલરડ્સ	૧-૮૧૨૨૯૩૮૨-૦ બોલ્ટ		૩		બોલ્ટ દ્વારા
૩-૪	૧-૦૦૫૫-૦૬૧૬૨	૧-૮૧૨૨૯૪૬૯-૦ સ્ક્રુ		૩		
૪	૦-૩૫૪૧૧-૧૨૪૮	૮-૯૮૧૮૧૦૯૯-૦ પુલી		૧		
૪-૧	૦-૩૫૪૨૧-૦૨૬૮	૮-૯૭૩૮૨૭૪-૦ ફ્રેમ		૧		
૪-૨	0-09006-0730	8-98040643-0 નટ		૧		
૫	0-35120-0508	8-98040645-0 ની કીલરડ્સ	ફીલ્ડ કોઇલ કંપની	૧		
૭	૦-૩૫૭૦૦-૧૩૮૦	૮-૯૮૧૮૧૧૦૦-૧	આર. બ્રેકેટ એસી	૧		૫, ૭-૧, ૭-૫, ૭-૮, ૭-૯ સહિત
૭-૧	૦-૩૫૭૧૦-૧૭૮૦	૮-૯૮૧૯૧૧૦૧-૧ રીઅર બ્રેકેટ કંપની		૧		
૭-૨	0-35730-1080	8-98335685-0 ની કીલરડ્સ	રેક્ટિફાયર એસી	૧		
૭-૩	0-0056-05252 ની કીલરડ્સ	૧-૮૧૨૨૯૪૭૬-૦ સ્ક્રુ		6		
૭-૪	૦-૩૩૯૦૨-૦૦૯૦	8-98040687-0 નટ		૧		
૭-૫	0-35719-0260	8-98040688-0 રેગ્યુલેટર એસી		૧		
૭-૬	0-35760-0031	૮-૯૮૧૮૧૧૦૩-૦ કવર કંપની		૧		
૭-૭	0-33902-0080	8-98040690-0 નટ		૩		
૭-૮	0-0055-04082 ની કીલરડ્સ		સ્ક્રુ	૨		
૭-૯	૦-૩૫૭૮૬-૦૩૯૦		ટર્મિનલ પ્લેટ	૧		
૭-૧૦	0-35927-0010	૧-૮૧૨૧૭૦૫૩-૦ ધારક		૧		
૭-૧૧	0-35780-1048	8-98181104-0 ટર્મિનલ એસી		૧		

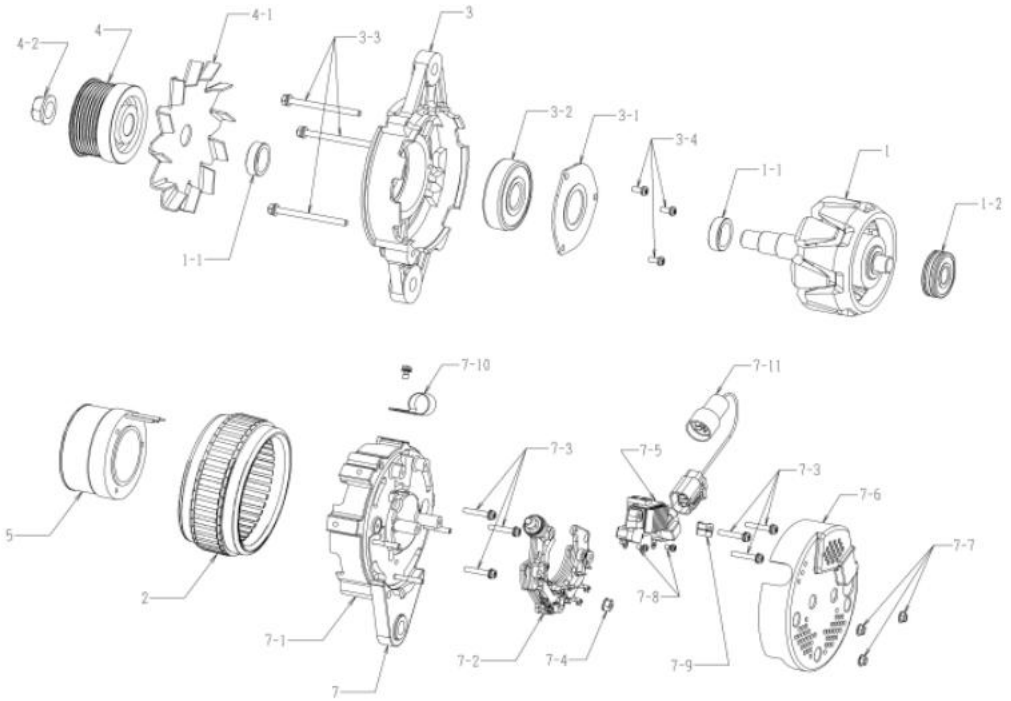

oem ગ્રાહક	ધસુસુ	oem ભાગો નંબર	૮-૯૮૨૦૧૦૮૫-૩
નોમિનલ આઉટ પુટ	24, 50A	સપ્લાય ટર્મ	૧૬.૦૬
વજન	૯.૯ કિગ્રા	નિયમનકાર	બિલ્ટ-ઇન
એન્જિન મોડેલ	6UZ1-TC નો પરિચય		
વાહન	સીવાયએલ૭૭, સીવાયજે૭૭		
ડિઝાઇન રેકોર્ડ 5000 □ 5001	સ્લાઇડ કોલર, બી ટર્મિનલનો ઇન્સ્યુલેટ બુશ બદલાયો ૫૦૦૧ □ ૫૦૦૨ રેગ્યુલેટર બદલાયું		
નોંધ	K TYPE v બેલ્ટ 7 શિખરો (શમી ગયો) ઘડિયાળની દિશામાં પરિભ્રમણ 0-35000-5221 નું 50A મોડેલ		

નથી	ભાગો નંબર	મેકર ભાગો નં.	વર્ણન	જથ્થો	યાદી કિંમત	નોંધ
૧	0-35100-0418	8-98040638-0 રોટર એસી		૧		
૧-૧	૦-૩૫૯૨૩-૦૨૪૦	8-97382870-0 કોલર		૨		
૧-૨	૦-૦૯૨૦૧-૦૯૮૦	૧-૮૧૨૨૯૭૨૩-૦ બોલ બેરિંગ		૧		પાછળ
૨	0-35200-0498	8-98040639-0 સ્ટેટર એસી		૧		
૩	0-35300-0428	૮-૯૭૩૮૨૭૨-૦ એફ બ્રેકેટ એસી		૧		૩-૧, ૩-૨, ૩-૪ સહિત
૩-૧	0-35926-0130	૧-૮૧૨૨૯૭૬૦-૦ રીટેનર		૧		
૩-૨	0-09201-1120	૧-૮૧૨૨૯૭૫૮-૦ બોલ બેરિંગ		૧		આગળ
૩-૩	0-0275-06802 ની કીલરડ્સ	૧-૮૧૨૨૯૩૮૨-૦ બોલ્ટ		૩		બોલ્ટ દ્વારા
૩-૪	૧-૦૦૫૫-૦૬૧૬૨	૧-૮૧૨૨૯૪૬૯-૦ સ્ક્રુ		૩		
૪	૦-૩૫૪૧૧-૧૨૪૮	૮-૯૮૧૮૧૦૯૯-૦ પુલી		૧		
૪-૧	૦-૩૫૪૨૧-૦૨૬૮	૮-૯૭૩૮૨૭૪-૦ ફ્રેમ		૧		
૪-૨	0-09006-0730	8-98040643-0 નટ		૧		
૫	0-35120-0508	8-98040645-0 ની કીલરડ્સ	ફીલ્ડ કોઇલ કંપની	૧		
૭	૦-૩૫૭૦૦-૧૩૮૧	૮-૯૮૩૭૯૦૦-૦ આર બ્રેકેટ એસી		૧		૫, ૭-૧, ૭-૫, ૭-૮, ૭-૯ સહિત
૭-૧	૦-૩૫૭૧૦-૧૭૮૦	૮-૯૮૧૯૧૦૧-૧ રીઅર બ્રેકેટ કંપની		૧		
૭-૨	0-35730-1080	8-98335685-0 ની કીલરડ્સ	રેક્ટિફાયર એસી	૧		
૭-૩	0-0056-05252 ની કીલરડ્સ	૧-૮૧૨૨૯૪૭૬-૦ સ્ક્રુ		6		
૭-૪	૦-૩૩૯૦૨-૦૦૯૦	8-98040687-0 નટ		૧		
૭-૫	૦-૩૫૭૧૯-૦૩૩૦	8-98352534-0 રેગ્યુલેટર એસી		૧		
૭-૬	0-35760-0031	૮-૯૮૧૮૧૧૦૩-૦ કવર કંપની		૧		
૭-૭	0-33902-0080	8-98040690-0 નટ		૩		
૭-૮	0-0055-04082 ની કીલરડ્સ		સ્ક્રુ	૨		
૭-૯	૦-૩૫૭૮૬-૦૩૯૦		ટર્મિનલ પ્લેટ	૧		
૭-૧૦	0-35927-0010	૧-૮૧૨૧૭૦૫૩-૦ ધારક		૧		
૭-૧૧	0-35780-1048	8-98181104-0 ટર્મિનલ એસી		૧		

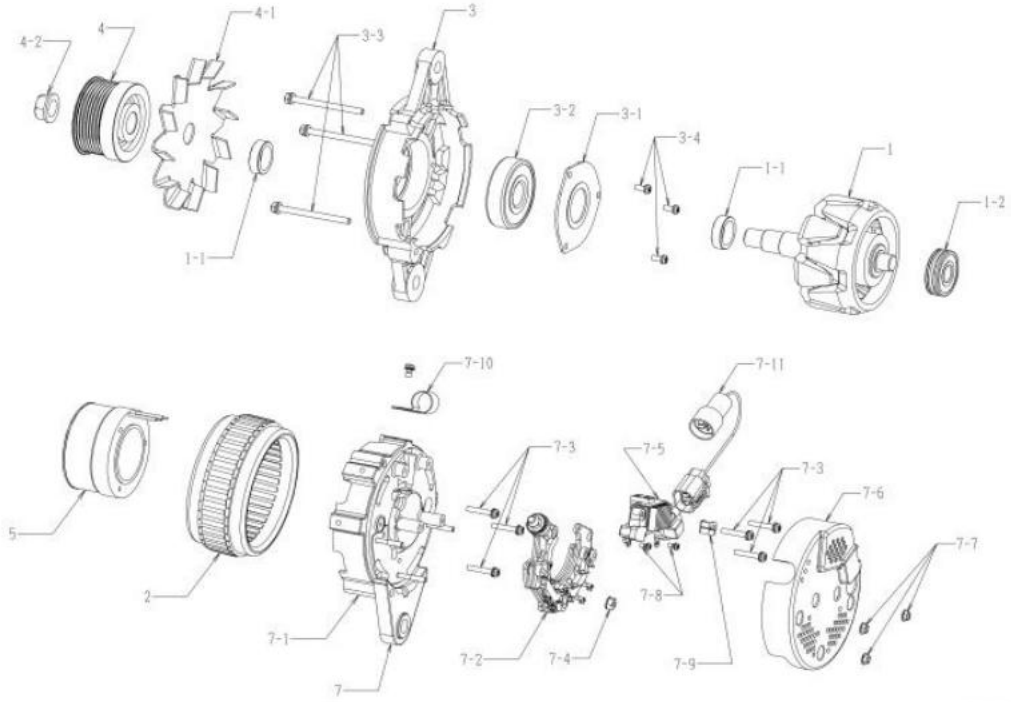

OEM ગ્રાહક	ઇસુસુ	OEM ભાગો નંબર	૮-૯૮૨૦૧૦૮૩-૧
નોમિનલ આઉટ પુટ	24v 60A	સપ્લાય ટર્મ	૧૧.૧૨□
વજન	૬.૯ કિગ્રા	નિયમનકાર	બિલ્ટ-ઇન
એનજિન મોડેલ	6W61-TC નો પરિચય		
વાહન	6052 નો પરિચય		
ડિઝાઇન રેકોર્ડ પૃષ્ઠ ૧૦૧૦ □ ૫૦૧૧	શ્રવિષ ઉમેરી		
નોંધ	K TYPE V બેલ્ટ 7 શિખરો (શમી ગયો) ઘડિયાળની દિશામાં પરિભ્રમણ પુલી 0-35000-5070 થી અલગ છે.		

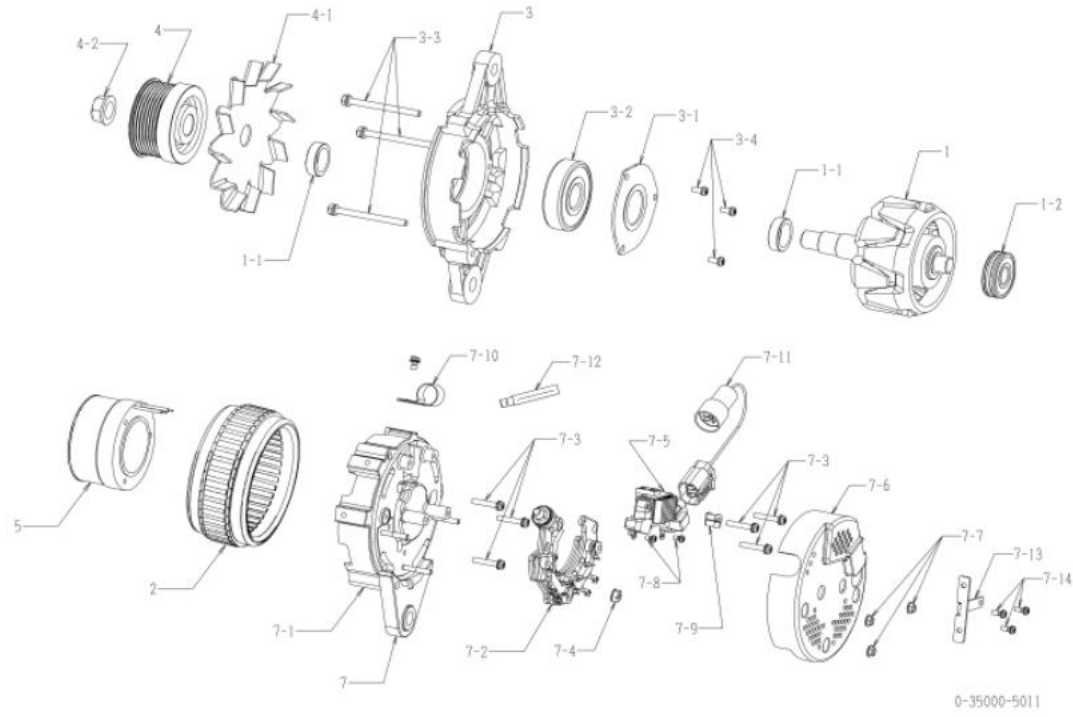

0-35000-5011

નથી	ભાગો નંબર	મેકર ભાગો નં.	વર્ણન	જથ્થો	યાદી કિંમત	નોંધ
૧	0-35100-0418	8-98040638-0 રોટર એસી		૧		
૧-૧	૦-૩૫૯૨૩-૦૨૪૦	8-97382870-0 કોલર		૨		
૧-૨	૦-૦૯૨૦૧-૦૯૮૦	૧-૮૧૨૨૯૭૨૩-૦ બોલ બેરિંગ		૧		પાછળ
૨	0-35200-0508 ની કીવરડસ	8-98040640-0 સ્ટેટર એસી		૧		
૩	0-35300-0428	૮-૯૭૩૮૨૭૨-૦ એક બ્રેકેટ એસી		૧		૩-૧, ૩-૨, ૩-૪ સહિત
૩-૧	0-35926-0130	૧-૮૧૨૨૯૭૬૦-૦ રીડેનર		૧		
૩-૨	0-09201-1120	૧-૮૧૨૨૯૭૫૮-૦ બોલ બેરિંગ		૧		આગળ
૩-૩	0-0275-06802 ની કીવરડસ	૧-૮૧૨૨૯૩૮૨-૦ બોલ્ટ		૩		બોલ્ટ દ્વારા
૩-૪	૧-૦૦૫૫-૦૬૧૬૨	૧-૮૧૨૨૯૪૬૯-૦ સ્ક્રુ		૩		
૪	૦-૩૫૪૧૧-૧૨૪૮	૮-૯૮૧૮૧૦૯૬-૦ પુલી		૧		
૪-૧	૦-૩૫૪૨૧-૦૨૬૮	૮-૯૭૩૮૨૭૪-૦ ફેન		૧		
૪-૨	0-09006-0730	8-98040643-0 નટ		૧		
૫	0-35120-0508	8-98040645-0 ની કીવરડસ	ફીલ્ડ કોઇલ કંપની	૧		
૭	0-35700-1238	૮-૯૮૧૮૧૦૦-૦ આર.બ્રેકેટ એસી		૧		૫, ૭-૧□૭-૫, ૭-૮, ૭-૯ સહિત
૭-૧	૦-૩૫૭૧૦-૧૪૧૮	૮-૯૮૧૮૧૦૧-૦ રીઅર બ્રેકેટ કંપની		૧		
૭-૨	0-35730-0858	૮-૯૮૧૮૧૦૨-૦	રેક્ટિફાયર એસી	૧		
૭-૩	0-0056-05252 ની કીવરડસ	૧-૮૧૨૨૯૪૭૬-૦ સ્ક્રુ		6		
૭-૪	૦-૩૩૯૦૨-૦૦૯૦	8-98040687-0 નટ		૧		
૭-૫	0-35719-0260	8-98040688-0 રેગ્યુલેટર એસી		૧		
૭-૬	0-35760-0031	૮-૯૮૧૮૧૦૩-૦ કવર કંપની		૧		
૭-૭	0-33902-0080	8-98040690-0 નટ		૩		
૭-૮	0-0055-04082 ની કીવરડસ		સ્ક્રુ	૨		
૭-૯	૦-૩૫૭૮૬-૦૩૯૦		ટર્મિનલ પ્લેટ	૧		
૭-૧૦	0-35927-0010	૧-૮૧૨૧૭૦૫૩-૦ ધારક		૧		
૭-૧૧	0-35780-1048	8-98181104-0 ટર્મિનલ એસી		૧		
૭-૧૨	0-35931-0070	૮-૯૮૨૧૨૪૮૩-૦	શ્રવિષ	૧		
૭-૧૩	0-35927-0120		ધારક	૧		
૭-૧૪	૧-૦૦૫૫-૦૬૧૬૨	૧-૮૧૨૨૯૪૬૯-૦ સ્ક્રુ		૩		

OEM ગ્રાહક	ઇચુચુ	OEM ભાગો નંબર	૮-૯૮૨૦૧૦૮૩-૩
નોમિનલ આઉટ પુટ	24, 60	સપ્લાય ટર્મ	૧૫.૦૩
વજન	૯.૯ કિગ્રા	નિયમનકાર	બિલ્ટ-ઇન
એનજિન મોડેલ	6WG1-TC નો પરિચય		
વાહન	52 નો પરિચય		
ડિઝાઇન રેકોર્ડ ૫૦૧૦ □ ૫૦૧૧	કૃત્રિમ ઉમેરી ૫૦૧૧ □ ૫૦૧૨ સ્લાઇડ કોલર, બી ટર્મિનલનો ઇન્સ્યુલેટ બુશ બદલાયો		
નોંધ	K TYPE V બેલ્ટ 7 શિખરો (શમી ગયો) ઘડિયાળની દિશામાં પરિભ્રમણ		

નથી	ભાગો નંબર	મેકર ભાગો નં.	વર્ણન	જથ્થો	યાદી કિંમત	નોંધ
૧	0-35100-0418	8-98040638-0 રોટર એસી		૧		
૧-૧	૦-૩૫૯૨૩-૦૨૪૦	8-97382870-0 કોલર		૨		
૧-૨	૦-૦૯૨૦૧-૦૯૮૦	૧-૮૧૨૨૯૭૨૩-૦ બોલ બેરિંગ		૧		પાછળ
૨	0-35200-0508 ની કીલરૂસ	8-98040640-0 સ્ટેટર એસી		૧		
૩	0-35300-0428	૮-૯૭૩૮૨૭૨-૦ એફ બ્રેકેટ એસી		૧		૩-૧, ૩-૨, ૩-૪ સહિત
૩-૧	0-35926-0130	૧-૮૧૨૨૯૭૨૦-૦ રીટેનર		૧		
૩-૨	0-09201-1120	૧-૮૧૨૨૯૭૫૮-૦ બોલ બેરિંગ		૧		આગળ
૩-૩	0-0275-06802 ની કીલરૂસ	૧-૮૧૨૨૯૩૮૨-૦ બોલ્ટ		૩		બોલ્ટ દ્વારા
૩-૪	૧-૦૦૫૫-૦૬૧૬૨	૧-૮૧૨૨૯૪૬૯-૦ સ્ક્રૂ		૩		
૪	૦-૩૫૪૧૧-૧૨૪૮	૮-૯૮૧૮૧૦૯૯-૦ પુલી		૧		
૪-૧	૦-૩૫૪૨૧-૦૨૬૮	૮-૯૭૩૮૨૭૪-૦ ફેન		૧		
૪-૨	0-09006-0730	8-98040643-0 નટ		૧		
૫	0-35120-0508	8-98040645-0 ની કીલરૂસ	ફીલ્ડ કોઇલ કંપની	૧		
૭	૦-૩૫૭૦૦-૧૩૮૦	૮-૯૮૧૮૧૦૦-૧	આર. બ્રેકેટ એસી	૧		૫, ૭-૧□૭-૫, ૭-૮, ૭-૯ સહિત
૭-૧	૦-૩૫૭૧૦-૧૭૮૦	૮-૯૮૧૯૧૦૧-૧ રીઅર બ્રેકેટ કંપની		૧		
૭-૨	0-35730-1080	8-98335685-0 ની કીલરૂસ	રેક્ટિફાયર એસી	૧		
૭-૩	0-0056-05252 ની કીલરૂસ	૧-૮૧૨૨૯૪૭૬-૦ સ્ક્રૂ		6		
૭-૪	૦-૩૩૯૦૨-૦૦૯૦	8-98040687-0 નટ		૧		
૭-૫	0-35719-0260	8-98040688-0 રેગ્યુલેટર એસી		૧		
૭-૬	0-35760-0031	૮-૯૮૧૮૧૦૩-૦ કવર કંપની		૧		
૭-૭	0-33902-0080	8-98040690-0 નટ		૩		
૭-૮	0-0055-04082 ની કીલરૂસ		સ્ક્રૂ	૨		
૭-૯	૦-૩૫૭૮૬-૦૩૯૦		ટર્મિનલ પ્લેટ	૧		
૭-૧૦	0-35927-0010	૧-૮૧૨૧૭૦૫૩-૦ ધારક		૧		
૭-૧૧	0-35780-1048	8-98181104-0 ટર્મિનલ એસી		૧		
૭-૧૨	0-35931-0070	૮-૯૮૨૧૨૪૮૩-૦	કૃત્રિમ	૧		
૭-૧૩	0-35927-0120		ધારક	૧		
૭-૧૪	૧-૦૦૫૫-૦૬૧૬૨	૧-૮૧૨૨૯૪૬૯-૦ સ્ક્રૂ		૩		

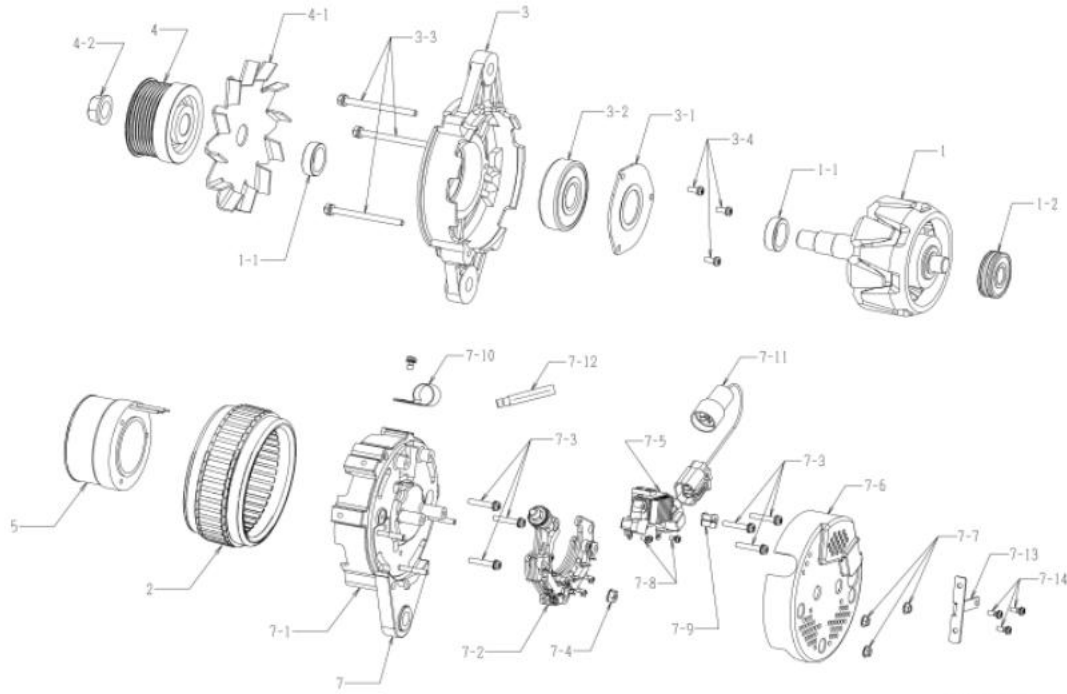

oem ગ્રાહક	ઇચુચુ	oem ભાગો નંબર	૮-૯૮૨૦૧૦૮૩-૪
નોમિનલ આઉટ પુટ	24, 60A	સપ્લાય ટર્મ	૧૬.૦૬
વજન	૯.૯ કિગ્રા	નિયમનકાર	બિલ્ટ-ઇન
એનજિન મોડેલ	6WG1-TC નો પરિચય		
વાહન	મો52 નો પરિચય		
ડિઝાઇન રેકોર્ડ પ૦૧૦ □ પ૦૧૧	કૃત્રિમ ઉમેરી પ૦૧૧ □ પ૦૧૨ સ્લાઇડ કોલર, બી ટર્મિનલનો ઇન્સ્યુલેટ બુશ બદલાયો પ૦૧૨ □ પ૦૧૩ રેગ્યુલેટર બદલાયું		
નોંધ	K TYPE v બેલ્ટ 7 શિખરો (શમી ગયો) ઘડિયાળની દિશામાં પરિભ્રમણ		

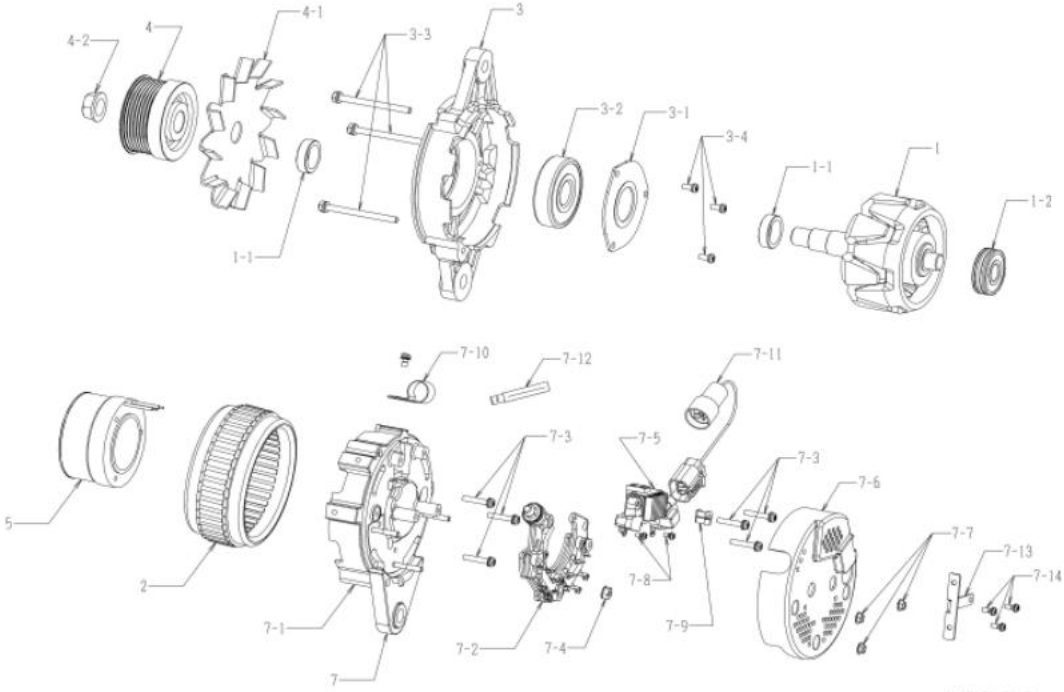

0-35000-5013

નથી	ભાગો નંબર	મેકર ભાગો નં.	વર્ણન	જથ્થો	યાદી કિંમત	નોંધ
૧	0-35100-0418	8-98040638-0 રોટર એસી		૧		
૧-૧	૦-૩૫૯૨૩-૦૨૪૦	8-97382870-0 કોલર		૨		
૧-૨	૦-૦૯૨૦૧-૦૯૮૦	૧-૮૧૨૨૯૭૨૩-૦ બોલ બેરિંગ		૧		પાછળ
૨	0-35200-0508 ની કીલરૂસ	8-98040640-0 સ્ટેટર એસી		૧		
૩	0-35300-0428	૮-૯૭૩૮૨૭૨-૦ એક બ્રેકેટ એસી		૧		૩-૧, ૩-૨, ૩-૪ સહિત
૩-૧	0-35926-0130	૧-૮૧૨૨૯૭૨૦-૦ રીટેનર		૧		
૩-૨	0-09201-1120	૧-૮૧૨૨૯૭૫૮-૦ બોલ બેરિંગ		૧		આગળ
૩-૩	0-0275-06802 ની કીલરૂસ	૧-૮૧૨૨૯૩૮૨-૦ બોલ્ટ		૩		બોલ્ટ દ્વારા
૩-૪	૧-૦૦૫૫-૦૬૧૬૨	૧-૮૧૨૨૯૪૬૯-૦ સ્ક્રૂ		૩		
૪	૦-૩૫૪૧૧-૧૨૪૮	૮-૯૮૧૮૧૦૯૦-૦ પુલી		૧		
૪-૧	૦-૩૫૪૨૧-૦૨૬૮	૮-૯૭૩૮૨૭૪-૦ ફ્રેમ		૧		
૪-૨	0-09006-0730	8-98040643-0 નટ		૧		
૫	0-35120-0508	8-98040645-0 ની કીલરૂસ	ફીલ્ડ કોઇલ કંપની	૧		
૭	૦-૩૫૭૦૦-૧૩૮૧	૮-૯૩૬૭૬૦૦-૦ આર.બ્રેકેટ એસી		૧		૫, ૭-૧□૭-૫, ૭-૮, ૭-૯ સહિત
૭-૧	૦-૩૫૭૧૦-૧૭૮૦	૮-૯૮૧૯૧૦૧-૧ રીઅર બ્રેકેટ કંપની		૧		
૭-૨	0-35730-1080	8-98335685-0 ની કીલરૂસ	રેક્ટિફાયર એસી	૧		
૭-૩	0-0056-05252 ની કીલરૂસ	૧-૮૧૨૨૯૪૭૬-૦ સ્ક્રૂ		6		
૭-૪	૦-૩૩૯૦૨-૦૦૯૦	8-98040687-0 નટ		૧		
૭-૫	૦-૩૫૭૧૯-૦૩૩૦	8-98352534-0 રેગ્યુલેટર એસી		૧		
૭-૬	0-35760-0031	૮-૯૮૧૮૧૦૩-૦ કવર કંપની		૧		
૭-૭	0-33902-0080	8-98040690-0 નટ		૩		
૭-૮	0-0055-04082 ની કીલરૂસ		સ્ક્રૂ	૨		
૭-૯	૦-૩૫૭૮૬-૦૩૯૦		ટર્મિનલ પ્લેટ	૧		
૭-૧૦	0-35927-0010	૧-૮૧૨૧૭૦૫૩-૦ ધારક		૧		
૭-૧૧	0-35780-1048	8-98181104-0 ટર્મિનલ એસી		૧		
૭-૧૨	0-35931-0070	૮-૯૮૨૧૨૪૮૩-૦	કૃત્રિમ	૧		
૭-૧૩	0-35927-0120		ધારક	૧		
૭-૧૪	૧-૦૦૫૫-૦૬૧૬૨	૧-૮૧૨૨૯૪૬૯-૦ સ્ક્રૂ		૩		

OEM ગ્રાહક	ધસુસુ	OEM ભાગો નંબર	૮-૯૮૨૦૧૦૮૪-૧
નોમિનલ આઉટ પુટ	24v 50A	સપ્લાય ટર્મ	૧૧.૧૨□
વજન	૯.૯ કિગ્રા	નિયમનકાર	બિલ્ટ-ઇન
એન્જિન મોડેલ	6વો1-TC નો પરિચય		
વાહન	52 નો પરિચય		
ડિઝાઇન રેકોર્ડ પંચ ૦ □ પંચ ૧	કૃત્રિમ ઉમેરી		
નોંધ	K TYPE V બેલ્ટ 7 શિપ્પરો (શમી ગયો) ઘડિયાળની દિશામાં પરિભ્રમણ પુલી 0-35000-5060 થી અલગ છે.		

નથી	ભાગો નંબર	મેકર ભાગો નં.	વર્ણન	જથ્થો	યાદી કિંમત	નોંધ
૧	0-35100-0418	8-98040638-0 રોટર એસી		૧		
૧-૧	૦-૩૫૯૨૩-૦૨૪૦	8-97382870-0 કોલર		૨		
૧-૨	૦-૦૯૨૦૧-૦૯૮૦	૧-૮૧૨૨૯૭૨૩-૦ બોલ બેરિંગ		૧		પાછળ
૨	0-35200-0498	8-98040639-0 સ્ટેટર એસી		૧		
૩	0-35300-0428	૮-૯૭૩૮૨૭૨-૦ એફ બ્રેકેટ એસી		૧		૩-૧, ૩-૨, ૩-૪ સહિત
૩-૧	0-35926-0130	૧-૮૧૨૨૯૭૬૦-૦ રીટેનર		૧		
૩-૨	0-09201-1120	૧-૮૧૨૨૯૭૫૮-૦ બોલ બેરિંગ		૧		આગળ
૩-૩	0-0275-06802 ની કીલરૂસ	૧-૮૧૨૨૯૩૮૨-૦ બોલ્ટ		૩		બોલ્ટ દ્વારા
૩-૪	૧-૦૦૫૫-૦૬૧૬૨	૧-૮૧૨૨૯૪૬૯-૦ સ્ક્રુ		૩		
૪	૦-૩૫૪૧૧-૧૨૪૮	૮-૯૮૧૮૧૦૯૯-૦ પુલી		૧		
૪-૧	૦-૩૫૪૨૧-૦૨૬૮	૮-૯૭૩૮૨૭૪-૦ ફ્રેમ		૧		
૪-૨	0-09006-0730	8-98040643-0 નટ		૧		
૫	0-35120-0508	8-98040645-0 ની કીલરૂસ	ફીલ્ડ કોઇલ કંપની	૧		
૭	0-35700-1238	૮-૯૮૧૮૧૦૦-૦ આર બ્રેકેટ એસી		૧		૫, ૭-૧□૭-૫, ૭-૮, ૭-૯ સહિત
૭-૧	૦-૩૫૭૧૦-૧૪૧૮	૮-૯૮૧૮૧૦૧-૦ રીઅર બ્રેકેટ કંપની		૧		
૭-૨	0-35730-0858	૮-૯૮૧૮૧૦૨-૦	રેક્ટિફાયર એસી	૧		
૭-૩	0-0056-05252 ની કીલરૂસ	૧-૮૧૨૨૯૪૭૬-૦ સ્ક્રુ		6		
૭-૪	૦-૩૩૯૦૨-૦૦૯૦	8-98040687-0 નટ		૧		
૭-૫	0-35719-0260	8-98040688-0 રેગ્યુલેટર એસી		૧		
૭-૬	0-35760-0031	૮-૯૮૧૮૧૦૩-૦ કવર કંપની		૧		
૭-૭	0-33902-0080	8-98040690-0 નટ		૩		
૭-૮	0-0055-04082 ની કીલરૂસ		સ્ક્રુ	૨		
૭-૯	૦-૩૫૭૮૬-૦૩૯૦		ટર્મિનલ પ્લેટ	૧		
૭-૧૦	0-35927-0010	૧-૮૧૨૧૭૦૫૩-૦ ધારક		૧		
૭-૧૧	0-35780-1048	8-98181104-0 ટર્મિનલ એસી		૧		
૭-૧૨	0-35931-0070	૮-૯૮૨૧૨૪૮૩-૦	કૃત્રિમ	૧		
૭-૧૩	0-35927-0120		ધારક	૧		
૭-૧૪	૧-૦૦૫૫-૦૬૧૬૨	૧-૮૧૨૨૯૪૬૯-૦ સ્ક્રુ		૩		

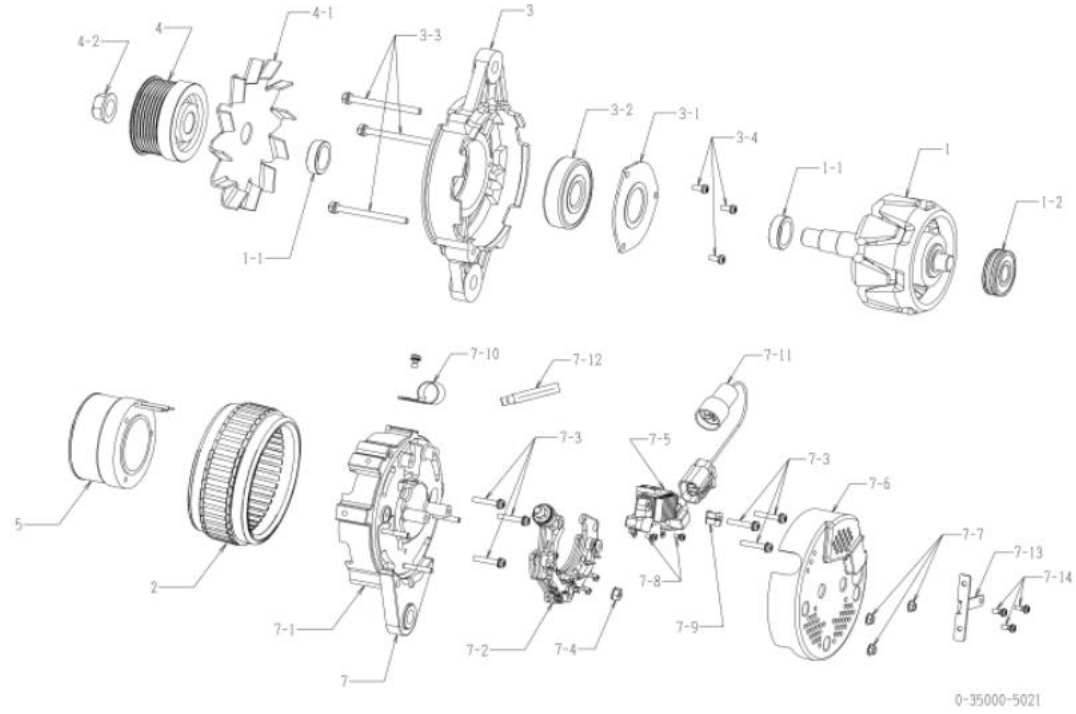

OEM ગ્રાહક	ઇસુસુ	OEM ભાગો નંબર	૮-૯૮૨૦૧૦૮૪-૩
નોમિનલ આઉટ પુટ	24, 50A	સપ્લાય ટર્મ	૧૫.૦૩
વજન	૯.૯ કિગ્રા	નિયમનકાર	બિલ્ટ-ઇન
એનજિન મોડેલ	6W61-TC નો પરિચય		
વાહન	6052 નો પરિચય		
ડિઝાઇન રેકોર્ડ પંચ ૦ ૫૦૨૧	હિલિય ઉમેરી પંચ ૦ ૫૦૨૨ સ્લાઇડ કોલર, બી ટર્મિનલનો ઇન્સ્યુલેટ બુશ બદલાયો		
નોંધ	K TYPE V બેલ્ટ 7 શિખરો (શમી ગયો) ઘડિયાળની દિશામાં પરિભ્રમણ પુલી 0-35000-5061 થી અલગ છે.		

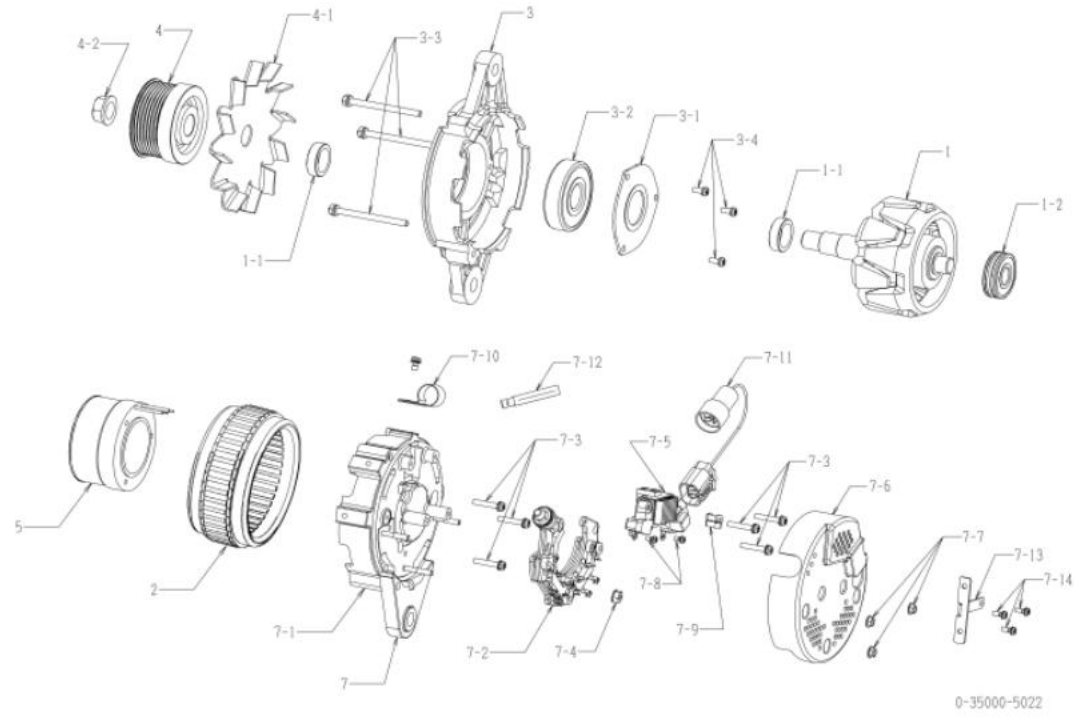

0-35000-5022

નથી	ભાગો નંબર	મેકર ભાગો નં.	વર્ણન	જથ્થો	યાદી કિંમત	નોંધ
૧	0-35100-0418	8-98040638-0 રોટર એસી		૧		
૧-૧	૦-૩૫૯૨૩-૦૨૪૦	8-97382870-0 કોલર		૨		
૧-૨	૦-૦૯૨૦૧-૦૯૮૦	૧-૮૧૨૨૯૭૨૩-૦ બોલ બેરિંગ		૧		પાછળ
૨	0-35200-0498	8-98040639-0 સ્ટેટર એસી		૧		
૩	0-35300-0428	૮-૯૭૩૮૨૭૨-૦ એફ બ્રેકેટ એસી		૧		૩-૧, ૩-૨, ૩-૪ સહિત
૩-૧	0-35926-0130	૧-૮૧૨૨૯૭૯૦-૦ રીડેનર		૧		
૩-૨	0-09201-1120	૧-૮૧૨૨૯૭૫૮-૦ બોલ બેરિંગ		૧		આગળ
૩-૩	0-0275-06802 ની કીલરડ્સ	૧-૮૧૨૨૯૩૮૨-૦ બોલ્ટ		૩		બોલ્ટ દ્વારા
૩-૪	૧-૦૦૫૫-૦૬૧૬૨	૧-૮૧૨૨૯૪૬૯-૦ સ્ક્રુ		૩		
૪	૦-૩૫૪૧૧-૧૨૪૮	૮-૯૮૧૮૧૦૯૯-૦ પુલી		૧		
૪-૧	૦-૩૫૪૨૧-૦૨૬૮	૮-૯૭૩૮૨૭૪-૦ ફ્રેમ		૧		
૪-૨	0-09006-0730	8-98040643-0 નટ		૧		
૫	0-35120-0508	8-98040645-0 ની કીલરડ્સ	ફીલ્ડ કોઇલ કંપની	૧		
૭	૦-૩૫૭૦૦-૧૩૮૦	૮-૯૮૧૮૧૦૦-૧	આર. બ્રેકેટ એસી	૧		૫, ૭-૧, ૭-૫, ૭-૮, ૭-૯ સહિત
૭-૧	૦-૩૫૭૧૦-૧૭૮૦	૮-૯૮૧૯૧૦૧-૧ રીઅર બ્રેકેટ કંપની		૧		
૭-૨	0-35730-1080	8-98335685-0 ની કીલરડ્સ	રેક્ટિફાયર એસી	૧		
૭-૩	0-0056-05252 ની કીલરડ્સ	૧-૮૧૨૨૯૪૭૬-૦ સ્ક્રુ		6		
૭-૪	૦-૩૩૯૦૨-૦૦૯૦	8-98040687-0 નટ		૧		
૭-૫	0-35719-0260	8-98040688-0 રેગ્યુલેટર એસી		૧		
૭-૬	0-35760-0031	૮-૯૮૧૮૧૦૩-૦ કવર કંપની		૧		
૭-૭	0-33902-0080	8-98040690-0 નટ		૩		
૭-૮	0-0055-04082 ની કીલરડ્સ		સ્ક્રુ	૨		
૭-૯	૦-૩૫૭૮૬-૦૩૯૦		ટર્મિનલ પ્લેટ	૧		
૭-૧૦	0-35927-0010	૧-૮૧૨૧૭૦૫૩-૦ ધારક		૧		
૭-૧૧	0-35780-1048	8-98181104-0 ટર્મિનલ એસી		૧		
૭-૧૨	0-35931-0070	૮-૯૮૨૧૨૪૮૩-૦	હિલિય	૧		
૭-૧૩	0-35927-0120		ધારક	૧		
૭-૧૪	૧-૦૦૫૫-૦૬૧૬૨	૧-૮૧૨૨૯૪૬૯-૦ સ્ક્રુ		૩		

oem ગ્રાહક	ઇસ્યુ	oem ભાગો નંબર	૮-૯૮૨૦૧૦૮૪-૪
નોમિનલ આઉટ પુટ	24, 50A	સપ્લાય ટર્મ	૧૬.૦૬૫
વજન	૬.૯ કિગ્રા	નિયમનકાર	બિલ્ટ-ઇન
એનજિન મોડેલ	6WG1-TC નો પરિચય		
વાહન	6052 નો પરિચય		
ડિઝાઇન રેકોર્ડ પંચ ૦ ૫૦૨૧	કૃત્રિમ ઉમેરી ૫૦૨૧ ૫ ૫૦૨૨ સ્લાઇડ કોલર, બી ટર્મિનલનો ઇન્સ્યુલેટ બુશ બદલાયો ૫૦૨૨ ૫ ૫૦૨૩ રેગ્યુલેટર બદલાયું		
નોંધ	K TYPE v બેલ્ટ 7 શિખરો (શમી ગયો) ઘડિયાળની દિશામાં પરિભ્રમણ પુલી 0-35000-5062 થી અલગ છે.		

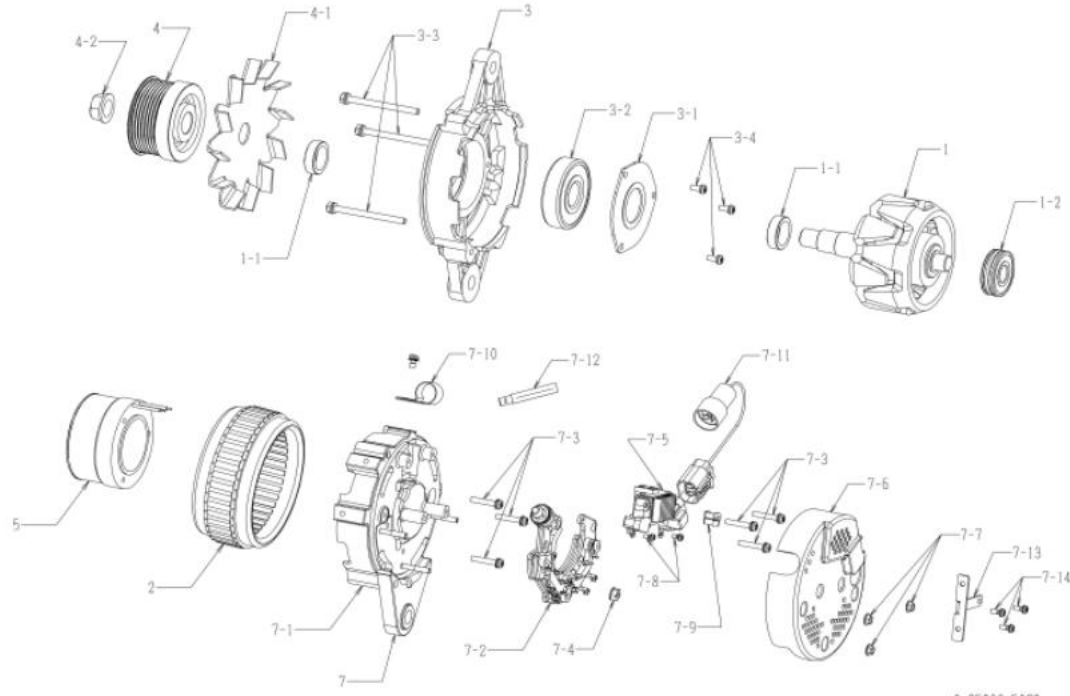

નથી	ભાગો નંબર	મેકર ભાગો નં.	વર્ણન	જથ્થો	યાદી કિંમત	નોંધ
૧	0-35100-0418	8-98040638-0 રોટર એસી		૧		
૧-૧	૦-૩૫૬૨૩-૦૨૪૦	8-97382870-0 કોલર		૨		
૧-૨	૦-૦૬૨૦૧-૦૬૮૦	૧-૮૧૨૨૬૭૨૩-૦ બોલ બેરિંગ		૧		પાછળ
૨	0-35200-0498	8-98040639-0 સ્ટેટર એસી		૧		
૩	0-35300-0428	૮-૯૭૩૮૨૭૨-૦ એફ બ્રેકેટ એસી		૧		૩-૧, ૩-૨, ૩-૪ સહિત
૩-૧	0-35926-0130	૧-૮૧૨૨૬૭૬૦-૦ રીટેનર		૧		
૩-૨	0-09201-1120	૧-૮૧૨૨૬૭૫૮-૦ બોલ બેરિંગ		૧		આગળ
૩-૩	0-0275-06802 ની કીલરડ્સ	૧-૮૧૨૨૬૩૮૨-૦ બોલ્ટ		૩		બોલ્ટ દ્વારા
૩-૪	૧-૦૦૫૫-૦૬૧૬૨	૧-૮૧૨૨૬૪૬૯-૦ સ્ક્રુ		૩		
૪	૦-૩૫૪૧૧-૧૨૪૮	૮-૯૮૧૮૧૦૬૬-૦ પુલી		૧		
૪-૧	૦-૩૫૪૨૧-૦૨૬૮	૮-૯૭૩૮૨૭૪-૦ ફ્રેમ		૧		
૪-૨	0-09006-0730	8-98040643-0 નટ		૧		
૫	0-35120-0508	8-98040645-0 ની કીલરડ્સ	ફીલ્ડ કોઇલ કંપની	૧		
૭	૦-૩૫૭૦૦-૧૩૮૧	૮-૯૩૭૯૬૦૦-૦ આર બ્રેકેટ એસી		૧		૫, ૭-૧, ૭-૫, ૭-૮, ૭-૯ સહિત
૭-૧	૦-૩૫૭૧૦-૧૭૮૦	૮-૯૮૧૯૧૦૧-૧ રીઅર બ્રેકેટ કંપની		૧		
૭-૨	0-35730-1080	૮-૯૮૩૩૫૬૮૫-૦	રેક્ટિફાયર એસી	૧		
૭-૩	0-0056-05252 ની કીલરડ્સ	૧-૮૧૨૨૬૪૭૬-૦ સ્ક્રુ		6		
૭-૪	૦-૩૩૬૦૨-૦૦૬૦	8-98040687-0 નટ		૧		
૭-૫	૦-૩૫૭૧૯-૦૩૩૦	8-98040688-0 રેગ્યુલેટર એસી		૧		
૭-૬	0-35760-0031	૮-૯૮૧૮૧૦૩-૦ કવર કંપની		૧		
૭-૭	0-33902-0080	8-98040690-0 નટ		૩		
૭-૮	0-0055-04082 ની કીલરડ્સ		સ્ક્રુ	૨		
૭-૯	૦-૩૫૭૮૬-૦૩૬૦		ટર્મિનલ પ્લેટ	૧		
૭-૧૦	0-35927-0010	૧-૮૧૨૧૭૦૫૩-૦ ધારક		૧		
૭-૧૧	0-35780-1048	8-98181104-0 ટર્મિનલ એસી		૧		
૭-૧૨	0-35931-0070	૮-૯૮૨૧૨૪૮૩-૦	કૃત્રિમ	૧		
૭-૧૩	૦-૩૫૬૨૭-૦૧૨૦		ધારક	૧		
૭-૧૪	૧-૦૦૫૫-૦૬૧૬૨	૧-૮૧૨૨૬૪૬૯-૦ સ્ક્રુ		૩		

oem ગ્રાહક	ધ્યુચુ	oem ભાગો નંબર	8-98307701-0 ની કીલરૂસ
નોમિનલ આઉટ પુટ	24, 90A	સપ્લાય ટર્મ	૧૫.૦૧□
વજન	૧૦.૫ કિગ્રા	નિયમનકાર	બિલ્ટ-ઇન
એન્જિન મોડેલ	4.૪1-1C નો પરિચય		
વાહન	TKG-FRR90 નો પરિચય		
ડિઝાઇન રેકોર્ડ 5140 □ 5141	રેગ્યુલેટર બદલાયું		
નોંધ	૧૩ ટાઇપ વી બેલ્ટ સિંગલ પીક, કે ટાઇપ વી બેલ્ટ ૭ પીક ઘડિયાળની દિશામાં પરિભ્રમણ		

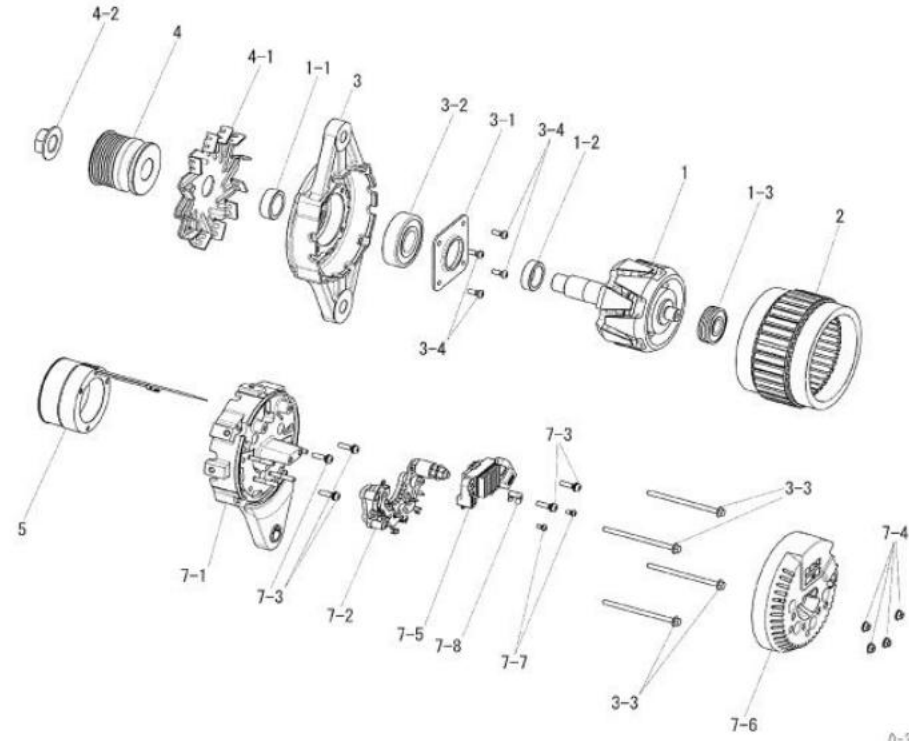

0-35000-5141

નથી	ભાગો નંબર	મેકર ભાગો નં.	વર્ણન	જથ્થો	યાદી કિંમત	નોંધ
૧	0-35100-0920	8-98260553-0 રોટર એસી		૧		
૧-૧	0-35923-0500	8-98260554-0 કોલર		૧		
૧-૨	૦-૩૫૯૨૩-૦૫૨૦	8-98260556-0 કોલર		૧		
૧-૩	0-09201-1560	૮-૯૮૨૬૦૫૫૭-૦ બોલ બેરિંગ		૧		
૨	0-35200-0610	૮-૯૮૨૬૦૫૫૯-૦ સ્ટ્રેટર એસી		૧		
૩	૦-૩૫૩૦૦-૦૫૩૦	૮-૯૮૨૬૦૫૬૧-૦ એક.બ્રેકેટ એસી		૧		૩-૧, ૩-૨, ૩-૪ સહિત
૩-૧	૦-૩૫૯૨૬-૦૨૨૦	8-98260562-0 રીટેનર		૧		
૩-૨	0-09201-1450	8-98260563-0 બોલ બેરિંગ		૧		
૩-૩	0-09001-6040	8-98260564-0 બોલ્ટ		૪		બોલ્ટ દ્વારા
૩-૪	0-0055-05142 ની કીલરૂસ		સક્રુ	૪		
૪	૦-૩૫૪૧૧-૧૩૨૦	૮-૯૮૨૭૪૨૮૪-૦ પુલી		૧		
૪-૧	૦-૩૫૪૨૧-૦૩૧૦	૮-૯૮૨૬૦૫૬૮-૦ ફેન		૧		
૪-૨	0-09006-0800	8-98260569-0 નટ		૧		
૫	0-35120-0600	8-98260571-0 ની કીલરૂસ	ફીલ્ડ કોઇલ કંપની	૧		
૭-૧	૦-૩૫૭૧૦-૧૭૩૦	૮-૯૮૨૬૦૫૭૫-૦ રીઅર બ્રેકેટ કંપની		૧		
૭-૨	0-35730-0950	૮-૯૮૨૬૦૫૭૭-૦	રેક્ટિફાયર એસી	૧		
૭-૩	0-0056-05202 ની કીલરૂસ		સક્રુ	૫		
૭-૪	0-33902-0080	8-98040690-0 નટ		૪		
૭-૫	૦-૩૫૭૧૯-૦૩૩૦	8-98352534-0 રેગ્યુલેટર એસી		૧		
૭-૬	0-35760-0070 ની કીલરૂસ	૮-૯૮૨૬૦૫૮૧-૦ કવર કંપની		૧		
૭-૭	0-0055-04082 ની કીલરૂસ		સક્રુ	૨		
૭-૮	૦-૩૫૭૮૬-૦૩૯૦		ટર્મિનલ પ્લેટ	૧		

oem ગ્રાહક	ઇસુસુ	oem ભાગો નંબર	૮-૮૮૩૧૭૬૬૯-૦
નોમિનલ આઉટ પુટ	24, 90A	સપ્લાય ટર્મ	૧૬.૦૬
વજન	૧૦.૫ કિગ્રા	નિયમનકાર	બિલ્ટ-ઇન
એનજિન મોડેલ	4M1-TC નો પરિચય		
વાહન	TKG-FRR90 નો પરિચય		
ડિઝાઇન રેકોર્ડ 5140 □ 5141	રેગ્યુલેટર બદલાયું ૫૧૪૧ □ ૫૧૪૨ રેગ્યુલેટર બદલાયું		
નોંધ	૧૩ ટાઇપ વી બેલ્ટ સિંગલ પીક, કે ટાઇપ વી બેલ્ટ ૭ પીક ઘડિયાળની દિશામાં પરિભ્રમણ		

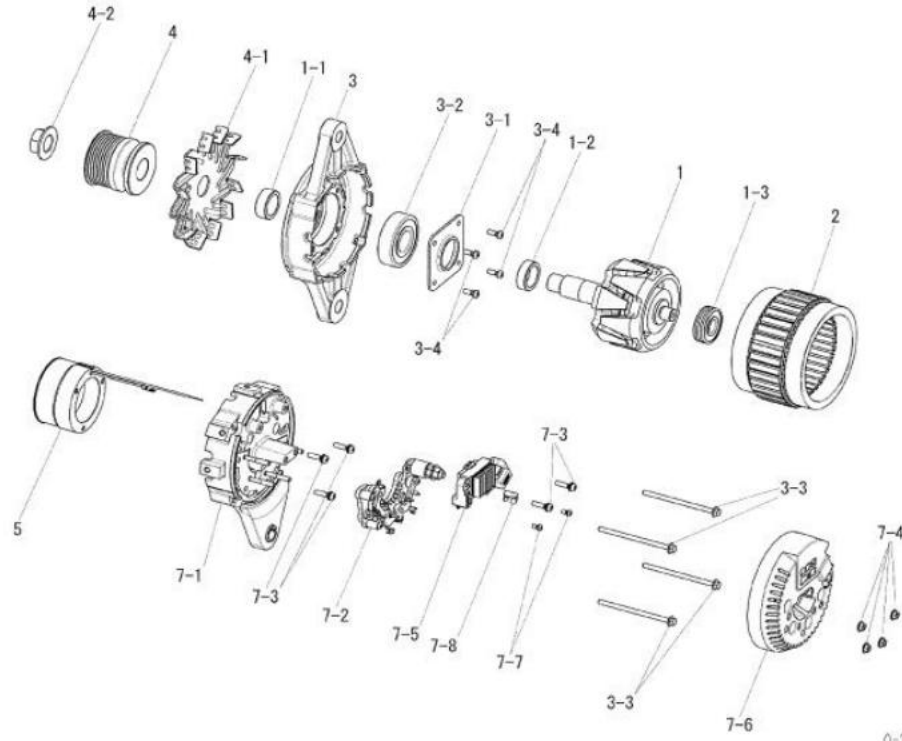

0-35000-5142

નથી	ભાગો નંબર	મેકર ભાગો નં.	વર્ણન	જથ્થો	યાદી કિંમત	નોંધ
૧	0-35100-0920	8-98260553-0 રોટર એસી		૧		
૧-૧	0-35923-0500	8-98260554-0 કોલર		૧		
૧-૨	૦-૩૫૯૨૩-૦૫૨૦	8-98260556-0 કોલર		૧		
૧-૩	0-09201-1560	૮-૯૮૨૬૦૫૫૭-૦ બોલ બેરિંગ		૧		
૨	0-35200-0610	૮-૯૮૨૬૦૫૫૯-૦ સ્ટ્રેટર એસી		૧		
૩	૦-૩૫૩૦૦-૦૫૩૦	૮-૯૮૨૬૦૫૬૧-૦ એક બ્રેકેટ એસી		૧		૩-૧, ૩-૨, ૩-૪ સહિત
૩-૧	૦-૩૫૯૨૬-૦૨૨૦	8-98260562-0 રીટેનર		૧		
૩-૨	0-09201-1450	8-98260563-0 બોલ બેરિંગ		૧		
૩-૩	0-09001-6040	8-98260564-0 બોલ્ટ		૪		બોલ્ટ દ્વારા
૩-૪	0-0055-05142 ની કીલરડ્સ		સક્રુ	૪		
૪	૦-૩૫૪૧૧-૧૩૨૦	૮-૯૮૨૭૪૨૮૪-૦ પુલી		૧		
૪-૧	૦-૩૫૪૨૧-૦૩૧૦	૮-૯૮૨૬૦૫૬૮-૦ ફેન		૧		
૪-૨	0-09006-0800	8-98260569-0 નટ		૧		
૫	0-35120-0600	8-98260571-0 ની કીલરડ્સ	કીલડ કોઇલ કંપની	૧		
૭-૧	૦-૩૫૭૧૦-૧૭૩૦	૮-૯૮૨૬૦૫૭૫-૦ રીઅર બ્રેકેટ કંપની		૧		
૭-૨	0-35730-0950	૮-૯૮૨૬૦૫૭૭-૦	રેક્ટિફાયર એસી	૧		
૭-૩	0-0056-05202 ની કીલરડ્સ		સક્રુ	૫		
૭-૪	0-33902-0080	8-98040690-0 નટ		૪		
૭-૫	૦-૩૫૭૧૯-૦૩૩૦	8-98352534-0 રેગ્યુલેટર એસી		૧		
૭-૬	0-35760-0070 ની કીલરડ્સ	૮-૯૮૨૬૦૫૮૧-૦ કવર કંપની		૧		
૭-૭	0-0055-04082 ની કીલરડ્સ		સક્રુ	૨		
૭-૮	૦-૩૫૭૮૬-૦૩૯૦		ટર્મિનલ પ્લેટ	૧		

OEM ગ્રાહક	ઇસુસુ	OEM ભાગો નંબર	૮-૮૮૦૧૩૪૬૧-૪
નોમિનલ આઉટ પુટ	24, 50A	સપ્લાય ટર્મ	૧૩.૧૦~
વજન	૬.૯ કિગ્રા	નિયમનકાર	બિલ્ટ-ઇન
એનજિન મોડેલ	6HK1-TC નો પરિચય		
વાહન	એફઆરઆર3૪, એફટીઆર3૪		
ડિઝાઇન રેકોર્ડ 4898 □ 5150 પુલી બેલ્ટ ગર્થ	૬૬.૬૬૬૬૬૬		
નોંધ	K TYPE v બેલ્ટ 9 શિખરો ઘડિયાળની દિશામાં પરિભ્રમણ પુલી 0-35000-5170 થી અલગ છે.		

નથી	ભાગો નંબર	મેકર ભાગો નં.	વર્ણન	જથ્થો	યાદી કિંમત	નોંધ
૧	0-35100-0418	8-98040638-0 રોટર એસી		૧		
૧-૧	૦-૩૫૬૨૩-૦૨૪૦	8-97382870-0 કોલર		૨		
૧-૨	૦-૦૬૨૦૧-૦૬૮૦	૧-૮૧૨૨૬૭૨૩-૦ બોલ બેરિંગ		૧		પાછળ
૨	0-35200-0498	8-98040639-0 સ્ટેટર એસી		૧		
૩	0-35300-0428	૮-૯૭૩૮૨૭૨-૦ એફ બ્રેકેટ એસી		૧		૩-૧, ૩-૨, ૩-૪ સહિત
૩-૧	0-35926-0130	૧-૮૧૨૨૬૭૬૦-૦ રીટેનર		૧		
૩-૨	0-09201-1120	૧-૮૧૨૨૬૭૫૮-૦ બોલ બેરિંગ		૧		આગળ
૩-૩	0-0275-06802 ની કીલરડ્ડસ	૧-૮૧૨૨૬૩૮૨-૦ બોલ્ટ		૩		બોલ્ટ દ્વારા
૩-૪	૧-૦૦૫૫-૦૬૧૬૨	૧-૮૧૨૨૬૪૬૬-૦ સ્ક્રૂ		૩		
૪	૦-૩૫૪૧૧-૧૧૭૧	૮-૯૮૦૪૦૬૪૧-૦ પુલી		૧		
૪-૧	૦-૩૫૪૨૧-૦૨૬૮	૮-૯૭૩૮૨૭૪-૦ ફ્રેમ		૧		
૪-૨	0-09006-0730	8-98040643-0 નટ		૧		
૫	0-35120-0508	8-98040645-0 ની કીલરડ્ડસ	ફીલ્ડ કોઇલ કંપની	૧		
૭	0-35700-1068	૮-૯૮૦૪૦૬૮૪-૦ આર.બ્રેકેટ એસી		૧		૫, ૭-૧, ૭-૫, ૭-૮, ૭-૯ સહિત
૭-૧	૦-૩૫૭૧૦-૧૪૧૮	૮-૯૮૧૮૧૦૧-૦ રીઅર બ્રેકેટ કંપની		૧		
૭-૨	0-35730-0761	8-98040686-0 ની કીલરડ્ડસ	રેક્ટિફાયર એસી	૧		
૭-૩	0-0056-05252 ની કીલરડ્ડસ	૧-૮૧૨૨૬૪૭૬-૦ સ્ક્રૂ		૫		
૭-૪	૦-૩૩૬૦૨-૦૦૬૦	8-98040687-0 નટ		૧		
૭-૫	0-35719-0260	8-98040688-0 રેગ્યુલેટર એસી		૧		
૭-૬	0-35760-0031	૮-૯૮૧૮૧૦૩-૦ કવર કંપની		૧		
૭-૭	0-33902-0080	8-98040690-0 નટ		૩		
૭-૮	0-0055-04082 ની કીલરડ્ડસ		સ્ક્રૂ	૨		
૭-૯	૦-૩૫૭૮૬-૦૩૬૦		ટર્મિનલ પ્લેટ	૧		

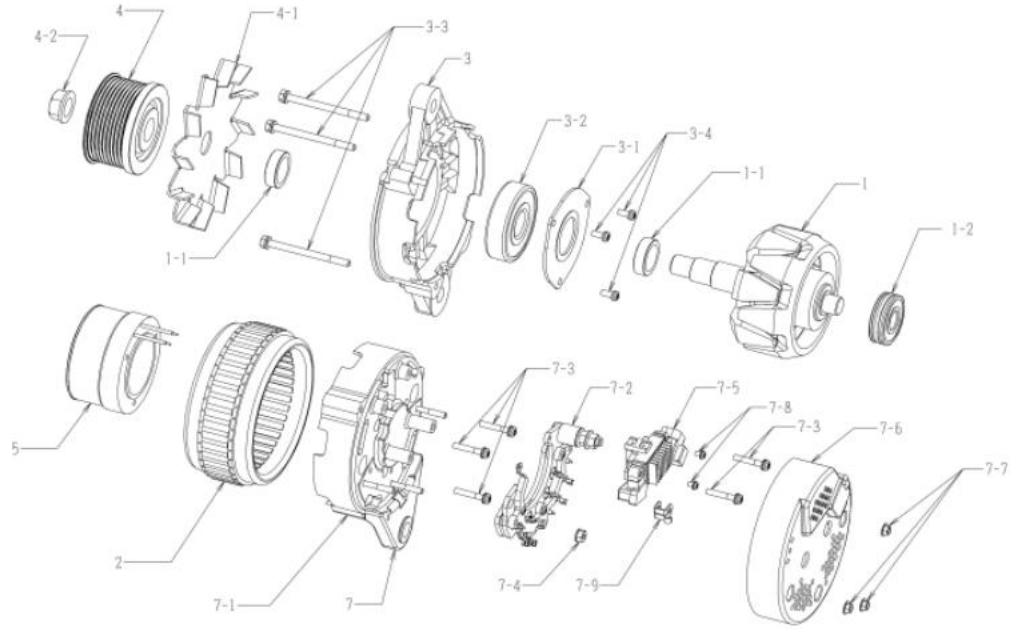

oem ગ્રાહક	ઇચુસુ	oem ભાગો નંબર	૮-૯૮૦૧૩૪૬૧-૫
નોમિનલ આઉટ પુટ	24, 50A	સપ્લાય ટર્મ	૧૫.૦૩૦
વજન	૯.૯ કિગ્રા	નિયમનકાર	બિલ્ટ-ઇન
એનજિન મોડેલ	6.1-1-1C નો પરિચય		
વાહન	એફઆરઆર૩૪, એફટીઆર૩૪		
ડિઝાઇન રેકોર્ડ 4898 □ 5150 પુલી	કલાર્થ ગર્થ ૫૧૫૦ □ ૫૧૫૧ સ્લાઇડ કોલર બદલાયો		
નોંધ	K TYPE V બેલ્ટ 9 શિખરો ઘડિયાળની દિશામાં પરિભ્રમણ પુલી 0-35000-5171 થી અલગ છે.		

નથી	ભાગો નંબર	મેકર ભાગો નં.	વર્ણન	જથ્થો	યાદી કિંમત	નોંધ
૧	0-35100-0418	8-98040638-0 રોટર એસી		૧		
૧-૧	૦-૩૫૯૨૩-૦૨૪૦	8-97382870-0 કોલર		૨		
૧-૨	૦-૦૯૨૦૧-૦૯૮૦	૧-૮૧૨૨૯૭૨૩-૦ બોલ બેરિંગ		૧		પાછળ
૨	0-35200-0498	8-98040639-0 સ્ટેટર એસી		૧		
૩	0-35300-0428	૮-૯૭૩૮૨૭૨-૦ એફ.બરેકેટ એસી		૧		૩-૧, ૩-૨, ૩-૪ સહિત
૩-૧	0-35926-0130	૧-૮૧૨૨૯૭૬૦-૦ રીટેનર		૧		
૩-૨	0-09201-1120	૧-૮૧૨૨૯૭૫૮-૦ બોલ બેરિંગ		૧		આગળ
૩-૩	0-0275-06802 ની કીલરડ્સ	૧-૮૧૨૨૯૩૮૨-૦ બોલ્ટ		૩		બોલ્ટ દ્વારા
૩-૪	૧-૦૦૫૫-૦૬૧૬૨	૧-૮૧૨૨૯૪૬૯-૦ સ્ક્રૂ		૩		
૪	૦-૩૫૪૧૧-૧૧૭૧	૮-૯૮૦૪૦૬૪૧-૦ પુલી		૧		
૪-૧	૦-૩૫૪૨૧-૦૨૬૮	૮-૯૭૩૮૨૭૪-૦ ફેન		૧		
૪-૨	0-09006-0730	8-98040643-0 નટ		૧		
૫	0-35120-0508	8-98040645-0 ની કીલરડ્સ	ફીલ્ડ કોઇલ કંપની	૧		
૭	૦-૩૫૭૦૦-૧૩૭૦	૮-૯૮૦૪૦૬૮૪-૧	આર. બરેકેટ એસી	૧		૫, ૭-૧□૭-૫, ૭-૮, ૭-૯ સહિત
૭-૧	૦-૩૫૭૧૦-૧૭૮૦	૮-૯૮૧૯૧૦૧-૧ રીઅર બરેકેટ કંપની		૧		
૭-૨	0-35730-0761	8-98040686-0 ની કીલરડ્સ	રેક્ટિફાયર એસી	૧		
૭-૩	0-0056-05252 ની કીલરડ્સ	૧-૮૧૨૨૯૪૭૬-૦ સ્ક્રૂ		૫		
૭-૪	૦-૩૩૯૦૨-૦૦૯૦	8-98040687-0 નટ		૧		
૭-૫	0-35719-0260	8-98040688-0 રેગ્યુલેટર એસી		૧		
૭-૬	0-35760-0031	૮-૯૮૧૯૧૦૩-૦ કવર કંપની		૧		
૭-૭	0-33902-0080	8-98040690-0 નટ		૩		
૭-૮	0-0055-04082 ની કીલરડ્સ		સ્ક્રૂ	૨		
૭-૯	૦-૩૫૭૮૬-૦૩૯૦		ટર્મિનલ પ્લેટ	૧		

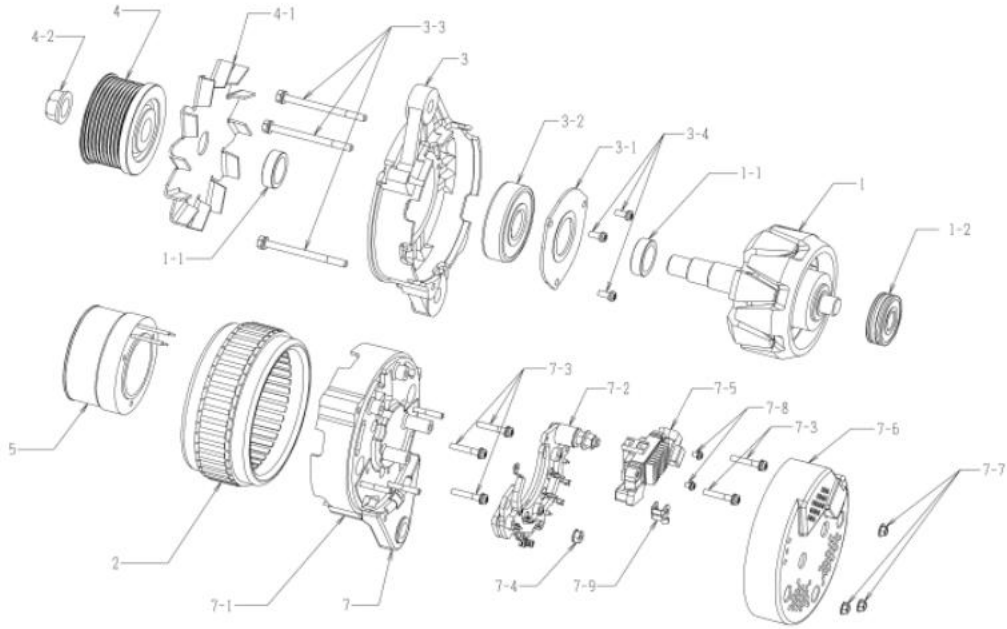

oem ગ્રાહક	ઇચુસ્તુ	oem ભાગો નંબર	૮-૮૮૦૧૩૪૬૧-૬
નોમિનલ આઉટ પુટ	24, 50A	સપ્લાય ટર્મ	૧૬.૦૬
વજન	૯.૯ કિગ્રા	નિયમનકાર	બિલ્ટ-ઇન
એનજિન મોડેલ	6H1-TC નો પરિચય		
વાહન	એફઆરઆર૩૪, એફટીઆર૩૪		
ડિઝાઇન રેકોર્ડ 4898 □ 5150 પુલી બ	લાઈ ગઈ પ૧૫૦ □ પ૧૫૧ સુલાઇડ કોલર બદલાયો પ૧૫૧ □ પ૧૫૨ રેગ્યુલેટર બદલાયું		
નોંધ	K TYPE v બેલ્ટ 9 શિખરો ઘડિયાળની દિશામાં પરિભ્રમણ પુલી 0-35000-5172 થી અલગ છે.		

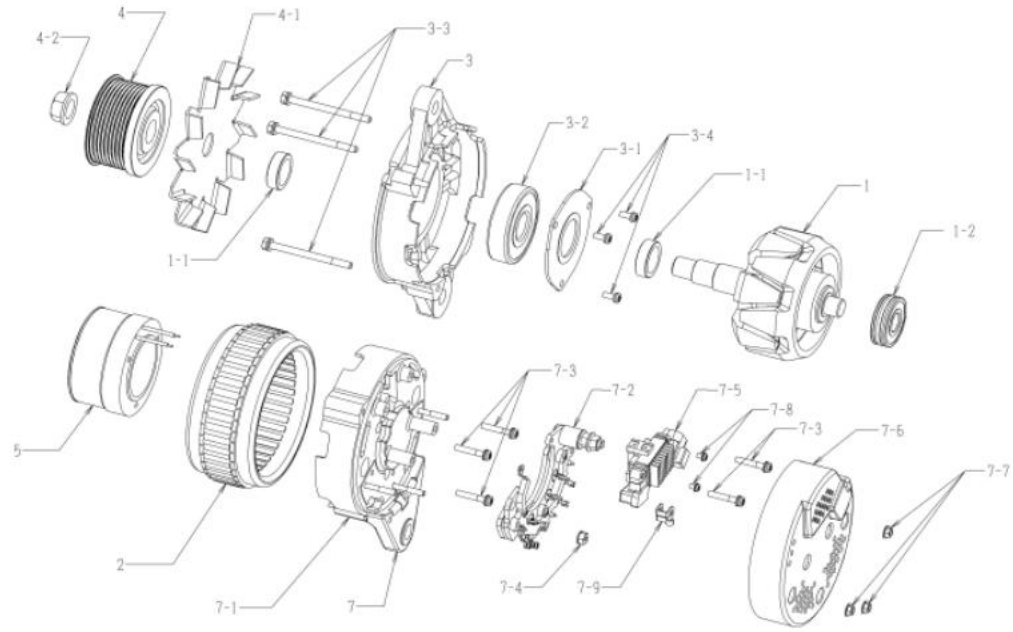

0-35000-5152

નથી	ભાગો નંબર	મેકર ભાગો નં.	વરણન	જથ્થો	યાદી કિંમત	નોંધ
૧	0-35100-0418	8-98040638-0 રોટર એસી		૧		
૧-૧	૦-૩૫૯૨૩-૦૨૪૦	8-97382870-0 કોલર		૨		
૧-૨	૦-૦૯૨૦૧-૦૯૮૦	૧-૮૧૨૨૯૭૨૩-૦ બોલ બેરિંગ		૧		પાછળ
૨	0-35200-0498	8-98040639-0 સ્ટેટર એસી		૧		
૩	0-35300-0428	૮-૯૭૩૮૨૭૨-૦ એફ બ્રેકેટ એસી		૧		૩-૧, ૩-૨, ૩-૪ સહિત
૩-૧	0-35926-0130	૧-૮૧૨૨૯૭૬૦-૦ રીટેનર		૧		
૩-૨	0-09201-1120	૧-૮૧૨૨૯૭૫૮-૦ બોલ બેરિંગ		૧		આગળ
૩-૩	0-0275-06802 ની કીલરડ્સ	૧-૮૧૨૨૯૩૮૨-૦ બોલ્ટ		૩		બોલ્ટ દ્વારા
૩-૪	૧-૦૦૫૫-૦૬૧૬૨	૧-૮૧૨૨૯૪૬૯-૦ સ્ક્રૂ		૩		
૪	૦-૩૫૪૧૧-૧૧૭૧	૮-૯૮૦૪૦૬૪૧-૦ પુલી		૧		
૪-૧	૦-૩૫૪૨૧-૦૨૬૮	૮-૯૭૩૮૨૭૪-૦ ફ્રેમ		૧		
૪-૨	0-09006-0730	8-98040643-0 નટ		૧		
૫	0-35120-0508	8-98040645-0 ની કીલરડ્સ	ફીલ્ડ કોઇલ કંપની	૧		
૭	0-35700-1371	૮-૯૮૩૯૭૯૦૨-૦ આર.બ્રેકેટ એસી		૧		૫, ૭-૧□૭-૫, ૭-૮, ૭-૯ સહિત
૭-૧	૦-૩૫૭૧૦-૧૭૮૦	૮-૯૮૧૯૧૦૧-૧ રીઅર બ્રેકેટ કંપની		૧		
૭-૨	0-35730-0761	8-98040686-0 ની કીલરડ્સ	રેક્ટિફાયર એસી	૧		
૭-૩	0-0056-05252 ની કીલરડ્સ	૧-૮૧૨૨૯૪૭૬-૦ સ્ક્રૂ		૫		
૭-૪	૦-૩૩૯૦૨-૦૦૯૦	8-98040687-0 નટ		૧		
૭-૫	૦-૩૫૭૧૯-૦૩૩૦	8-98352534-0 રેગ્યુલેટર એસી		૧		
૭-૬	0-35760-0031	૮-૯૮૧૮૧૧૦૩-૦ કવર કંપની		૧		
૭-૭	0-33902-0080	8-98040690-0 નટ		૩		
૭-૮	0-0055-04082 ની કીલરડ્સ		સ્ક્રૂ	૨		
૭-૯	૦-૩૫૭૮૬-૦૩૯૦		ટર્મિનલ પ્લેટ	૧		

oem ગ્રાહક	ઇચુસ્તુ	oem ભાગો નંબર	૮-૮૮૦૧૩૪૬૨-૪
નોમિનલ આઉટ પુટ	24, 60A	સપ્લાય ટર્મ	૧૩.૧૦-
વજન	૯.૯ કિગ્રા	નિયમનકાર	બિલ્ટ-ઇન
એનજિન મોડેલ	6H1-TC નો પરિચય		
વાહન	એફઆરઆર૩૪		
ડિઝાઇન રેકોર્ડ 4908 □ 5160 પુલી	કલાઈ ગઈ		
નોંધ	K TYPE V બેલ્ટ 9 શિખરો ઘડિયાળની દિશામાં પરિભ્રમણ પુલી 0-35000-5180 થી અલગ છે.		

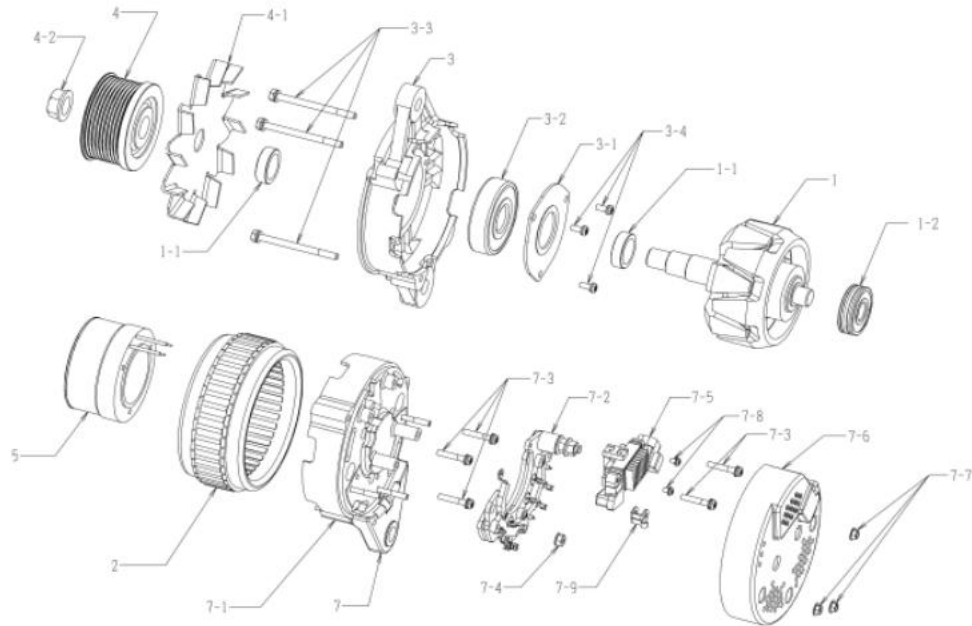

0-35000-5160

નથી	ભાગો નંબર	મેકર ભાગો નં.	વરણન	જથ્થો	યાદી કિંમત	નોંધ
૧	0-35100-0418	8-98040638-0 રોટર એસી		૧		
૧-૧	૦-૩૫૯૨૩-૦૨૪૦	8-97382870-0 કોલર		૨		
૧-૨	૦-૦૯૨૦૧-૦૯૮૦	૧-૮૧૨૨૯૭૨૩-૦ બોલ બેરિંગ		૧		પાછળ
૨	0-35200-0508 ની કીલરૂસ	8-98040640-0 સ્ટેટર એસી		૧		
૩	0-35300-0428	૮-૯૭૩૮૨૭૨-૦ એફ બ્રેકેટ એસી		૧		૩-૧, ૩-૨, ૩-૪ સહિત
૩-૧	0-35926-0130	૧-૮૧૨૨૯૭૯૦-૦ રીટેનર		૧		
૩-૨	0-09201-1120	૧-૮૧૨૨૯૭૫૮-૦ બોલ બેરિંગ		૧		આગળ
૩-૩	0-0275-06802 ની કીલરૂસ	૧-૮૧૨૨૯૩૮૨-૦ બોલ્ટ		૩		બોલ્ટ દ્વારા
૩-૪	૧-૦૦૫૫-૦૬૧૬૨	૧-૮૧૨૨૯૪૬૯-૦ સ્ક્રૂ		૩		
૪	૦-૩૫૪૧૧-૧૧૭૧	૮-૯૮૦૪૦૬૪૧-૦ પુલી		૧		
૪-૧	૦-૩૫૪૨૧-૦૨૬૮	૮-૯૭૩૮૨૭૪-૦ ફ્રેમ		૧		
૪-૨	0-09006-0730	8-98040643-0 નટ		૧		
૫	0-35120-0508	8-98040645-0 ની કીલરૂસ	ફીલ્ડ કોઇલ કંપની	૧		
૭	0-35700-1068	૮-૯૮૦૪૦૬૮૪-૦ આર બ્રેકેટ એસી		૧		૫, ૭-૧, ૭-૫, ૭-૮, ૭-૯ સહિત
૭-૧	૦-૩૫૭૧૦-૧૪૧૮	૮-૯૮૧૮૧૦૧-૦ રીઅર બ્રેકેટ કંપની		૧		
૭-૨	0-35730-0761	8-98040686-0 ની કીલરૂસ	રેક્ટિફાયર એસી	૧		
૭-૩	0-0056-05252 ની કીલરૂસ	૧-૮૧૨૨૯૪૭૬-૦ સ્ક્રૂ		૫		
૭-૪	૦-૩૩૯૦૨-૦૦૯૦	8-98040687-0 નટ		૧		
૭-૫	0-35719-0260	8-98040688-0 રેગ્યુલેટર એસી		૧		
૭-૬	0-35760-0031	૮-૯૮૧૮૧૦૩-૦ કવર કંપની		૧		
૭-૭	0-33902-0080	8-98040690-0 નટ		૩		
૭-૮	0-0055-04082 ની કીલરૂસ		સ્ક્રૂ	૨		
૭-૯	૦-૩૫૭૮૬-૦૩૯૦		ટર્મિનલ પ્લેટ	૧		

oem ગ્રાહક	ઇચુસુ	oem ભાગો નંબર	૮-૮૮૦૧૩૪૬૨-૫
નોમિનલ આઉટ પુટ	24, 60A	સપ્લાય ટર્મ	૧૫.૦૩૦
વજન	૯.૯ કિગ્રા	નિયમનકાર	બિલ્ટ-ઇન
એનજિન મોડેલ	6H1-TC નો પરિચય		
વાહન	એફઆરઆર૩૪		
ડિઝાઇન રેકોર્ડ 4908 □ 5160 પુલી બેલ્ટ ગર્થ	૫૧૬૦ □ ૫૧૬૧ સ્લાઇડ કોલર બદલાયો		
નોંધ	K TYPE V બેલ્ટ 9 શિખરો ઘડિયાળની દિશામાં પરિભ્રમણ પુલી 0-35000-5181 થી અલગ છે.		

નથી	ભાગો નંબર	મેકર ભાગો નં.	વર્ણન	જથ્થો	યાદી ક્રમ	નોંધ
૧	0-35100-0418	8-98040638-0 રોટર એસી		૧		
૧-૧	૦-૩૫૯૨૩-૦૨૪૦	8-97382870-0 કોલર		૨		
૧-૨	૦-૦૯૨૦૧-૦૯૮૦	૧-૮૧૨૨૯૭૨૩-૦ બોલ બેરિંગ		૧		પાછળ
૨	0-35200-0508 ની કીલરૂસ	8-98040640-0 સ્ટેટર એસી		૧		
૩	0-35300-0428	૮-૯૭૩૮૨૭૨-૦ એફ બ્રેકેટ એસી		૧		૩-૧, ૩-૨, ૩-૪ સહિત
૩-૧	0-35926-0130	૧-૮૧૨૨૯૭૬૦-૦ રીટેનર		૧		
૩-૨	0-09201-1120	૧-૮૧૨૨૯૭૫૮-૦ બોલ બેરિંગ		૧		આગળ
૩-૩	0-0275-06802 ની કીલરૂસ	૧-૮૧૨૨૯૩૮૨-૦ બોલ્ટ		૩		બોલ્ટ દ્વારા
૩-૪	૧-૦૦૫૫-૦૬૧૬૨	૧-૮૧૨૨૯૪૬૯-૦ સ્ક્રૂ		૩		
૪	૦-૩૫૪૧૧-૧૧૭૧	૮-૯૮૦૪૦૬૪૧-૦ પુલી		૧		
૪-૧	૦-૩૫૪૨૧-૦૨૬૮	૮-૯૭૩૮૨૭૪-૦ ફ્રેમ		૧		
૪-૨	0-09006-0730	8-98040643-0 નટ		૧		
૫	0-35120-0508	8-98040645-0 ની કીલરૂસ	ફીલ્ડ કોઇલ કંપની	૧		
૭	૦-૩૫૭૦૦-૧૩૭૦	૮-૯૮૦૪૦૬૮૪-૧	આર. બ્રેકેટ એસી	૧		૫, ૭-૧, ૭-૫, ૭-૮, ૭-૯ સહિત
૭-૧	૦-૩૫૭૧૦-૧૭૮૦	૮-૯૮૧૯૧૦૧-૧ રીઅર બ્રેકેટ કંપની		૧		
૭-૨	0-35730-0761	8-98040686-0 ની કીલરૂસ	રેક્ટિફાયર એસી	૧		
૭-૩	0-0056-05252 ની કીલરૂસ	૧-૮૧૨૨૯૪૭૬-૦ સ્ક્રૂ		૫		
૭-૪	૦-૩૩૯૦૨-૦૦૯૦	8-98040687-0 નટ		૧		
૭-૫	0-35719-0260	8-98040688-0 રેગ્યુલેટર એસી		૧		
૭-૬	0-35760-0031	૮-૯૮૧૮૧૧૦૩-૦ કવર કંપની		૧		
૭-૭	0-33902-0080	8-98040690-0 નટ		૩		
૭-૮	0-0055-04082 ની કીલરૂસ		સ્ક્રૂ	૨		
૭-૯	૦-૩૫૭૮૬-૦૩૯૦		ટર્મિનલ પ્લેટ	૧		

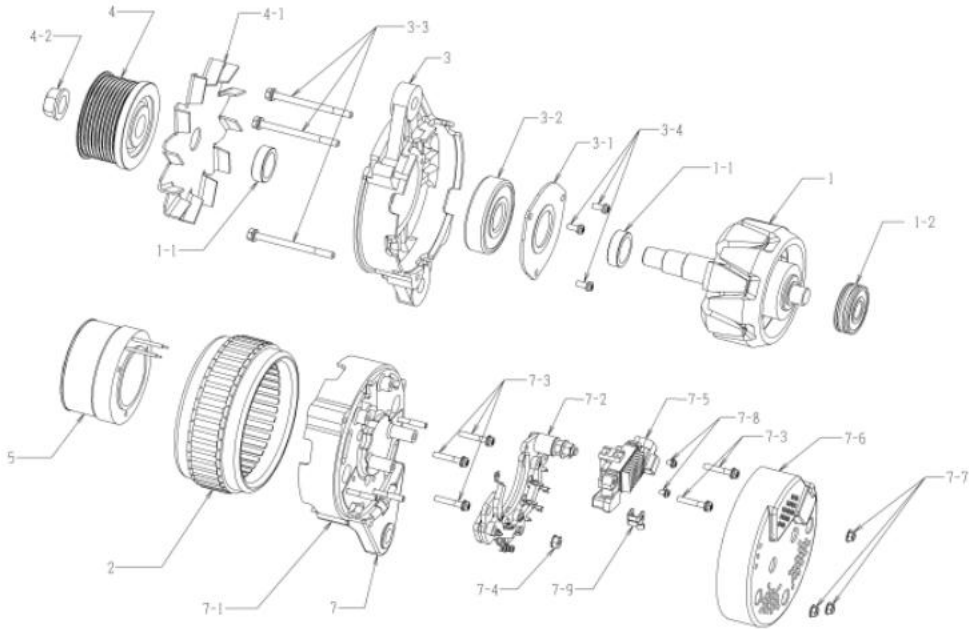

oem ગ્રાહક	ઇસુસુ	oem ભાગો નંબર	૮-૮૮૦૧૩૪૬૨-૬
નોમિનલ આઉટ પુટ	24, 60A	સપ્લાય ટર્મ	૧૬.૦૬
વજન	૬.૯ કિગ્રા	નિયમનકાર	બિલ્ટ-ઇન
એનજિન મોડેલ	6HK1-TC નો પરિચય		
વાહન	એફઆરઆર૩૪		
ડિઝાઇન રેકોર્ડ 4908 □ 5160 પુલી બેલ્ટ ગર્થ	પ૧૬૦ □ પ૧૬૧ સલાઇડ કોલર બદલાયો		
	પ૧૬૧ □ પ૧૬૨ નિયમનકાર બદલાયો		
નોંધ	K TYPE v બેલ્ટ 9 શિખરો ઘડિયાળની દિશામાં પરિભ્રમણ પુલી 0-35000-5182 થી અલગ છે.		

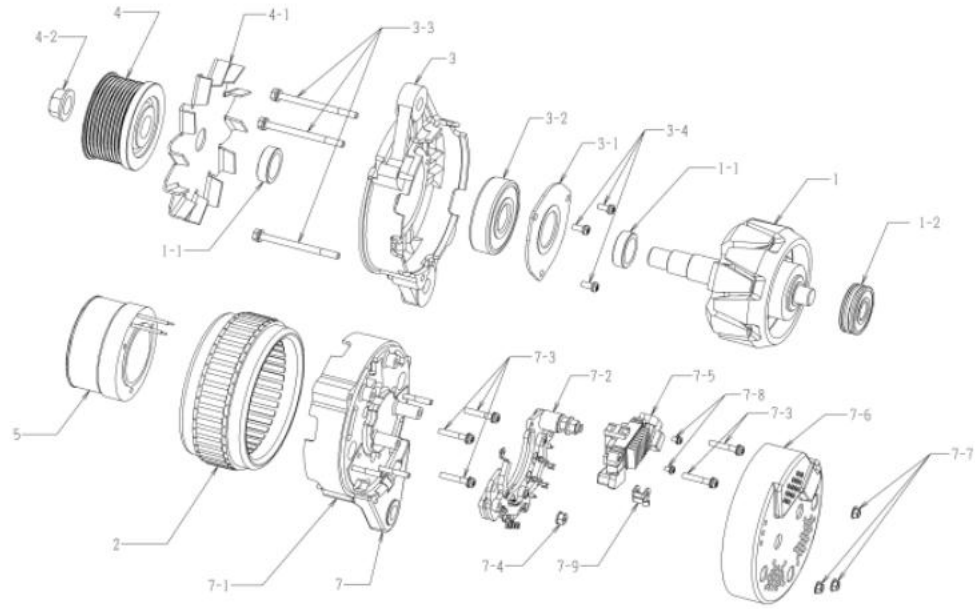

0-35000-5162

નથી	ભાગો નંબર	મેકર ભાગો નં.	વર્ણન	જથ્થો	યાદી ક્રમ	નોંધ
૧	0-35100-0418	8-98040638-0 રોટર એસી		૧		
૧-૧	૦-૩૫૬૨૩-૦૨૪૦	8-97382870-0 કોલર		૨		
૧-૨	૦-૦૬૨૦૧-૦૬૮૦	૧-૮૧૨૨૬૭૨૩-૦ બોલ બેરિંગ		૧		પાછળ
૨	0-35200-0508 ની કીલરૂસ	8-98040640-0 સ્ટેટર એસી		૧		
૩	0-35300-0428	૮-૯૭૩૮૨૭૨-૦ એફ બ્રેકેટ એસી		૧		૩-૧, ૩-૨, ૩-૪ સહિત
૩-૧	0-35926-0130	૧-૮૧૨૨૬૭૬૦-૦ રીટેનર		૧		
૩-૨	0-09201-1120	૧-૮૧૨૨૬૭૫૮-૦ બોલ બેરિંગ		૧		આગળ
૩-૩	0-0275-06802 ની કીલરૂસ	૧-૮૧૨૨૬૩૮૨-૦ બોલ્ટ		૩		બોલ્ટ દ્વારા
૩-૪	૧-૦૦૫૫-૦૬૧૬૨	૧-૮૧૨૨૬૪૬૬-૦ સ્ક્રૂ		૩		
૪	૦-૩૫૪૧૧-૧૧૭૧	૮-૯૮૦૪૦૬૪૧-૦ પુલી		૧		
૪-૧	૦-૩૫૪૨૧-૦૨૬૮	૮-૯૭૩૮૨૭૪-૦ ફ્રેમ		૧		
૪-૨	0-09006-0730	8-98040643-0 નટ		૧		
૫	0-35120-0508	8-98040645-0 ની કીલરૂસ	ફીલ્ડ કોઇલ કંપની	૧		
૭	0-35700-1371	૮-૯૩૬૭૬૦૨-૦ આર.બ્રેકેટ એસી		૧		૫, ૭-૧, ૭-૫, ૭-૮, ૭-૯ સહિત
૭-૧	૦-૩૫૭૧૦-૧૭૮૦	૮-૯૮૧૬૧૦૧-૧ રીઅર બ્રેકેટ કંપની		૧		
૭-૨	0-35730-0761	8-98040686-0 ની કીલરૂસ	રેક્ટિફાયર એસી	૧		
૭-૩	0-0056-05252 ની કીલરૂસ	૧-૮૧૨૨૬૪૭૬-૦ સ્ક્રૂ		૫		
૭-૪	૦-૩૩૬૦૨-૦૦૬૦	8-98040687-0 નટ		૧		
૭-૫	૦-૩૫૭૧૬-૦૩૩૦	8-98352534-0 રેગ્યુલેટર એસી		૧		
૭-૬	0-35760-0031	૮-૯૮૧૮૧૧૦૩-૦ કવર કંપની		૧		
૭-૭	0-33902-0080	8-98040690-0 નટ		૩		
૭-૮	0-0055-04082 ની કીલરૂસ		સ્ક્રૂ	૨		
૭-૯	૦-૩૫૭૮૬-૦૩૬૦		ટર્મિનલ પ્લેટ	૧		

OEM ગ્રાહક	ધરુણ	OEM ભાગો નંબર	૮-૯૮૦૧૩૪૫૫-૩
નોમિનલ આઉટ પુટ	24, 50	સપ્લાય ટર્મ	૧૩.૧૦-
વજન	૯.૮ કિગ્રા	નિયમનકાર	બિલ્ટ-ઇન
એનજિન મોડેલ	4.1-11 નો પરિચય		
વાહન	એફઆરઆર90		
ડિઝાઇન રેકોર્ડ 4918 □ 5170 પુલી	કલ્પાઈ ગઈ		
નોંધ	૧૩ ટાઇપ વી બેલ્ટ સિંગલ પીક, કે ટાઇપ વી બેલ્ટ ૭ પીક ઘડિયાળની દિશામાં પરિભ્રમણ પુલી 0-35000-5150 થી અલગ છે.		

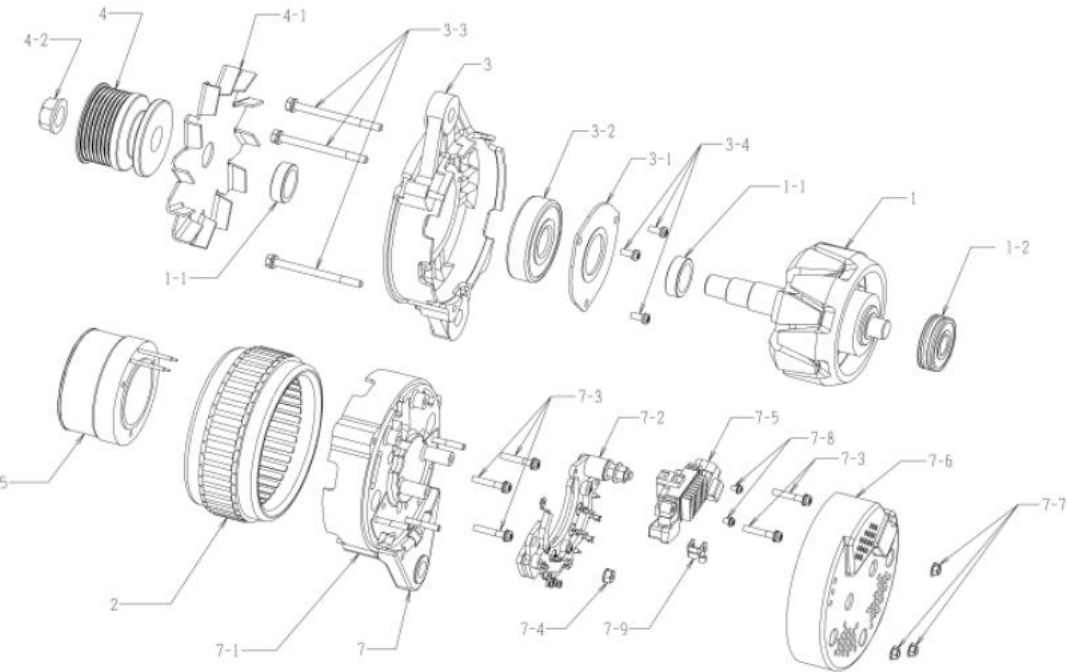

0-35000-5170

નથી	ભાગો નંબર	મેકર ભાગો નં.	વરણન	જથ્થો	યાદી કિંમત	નોંધ
૧	0-35100-0418	8-98040638-0 રોટર એસી		૧		
૧-૧	૦-૩૫૯૨૩-૦૨૪૦	8-97382870-0 કોલર		૨		
૧-૨	૦-૦૯૨૦૧-૦૯૮૦	૧-૮૧૨૨૯૭૨૩-૦ બોલ બેરિંગ		૧		પાછળ
૨	0-35200-0498	8-98040639-0 સ્ટેટર એસી		૧		
૩	0-35300-0428	૮-૯૭૩૮૨૭૨-૦ એફ બ્રેકેટ એસી		૧		૩-૧, ૩-૨, ૩-૪ સહિત
૩-૧	0-35926-0130	૧-૮૧૨૨૯૭૬૦-૦ રીટેનર		૧		
૩-૨	0-09201-1120	૧-૮૧૨૨૯૭૫૮-૦ બોલ બેરિંગ		૧		આગળ
૩-૩	0-0275-06802 ની કીલરડ્સ	૧-૮૧૨૨૯૩૮૨-૦ બોલ્ટ		૩		બોલ્ટ દ્વારા
૩-૪	૧-૦૦૫૫-૦૬૧૬૨	૧-૮૧૨૨૯૪૬૯-૦ સ્ક્રૂ		૩		
૪	૦-૩૫૪૧૧-૧૨૧૧	૮-૯૮૦૪૮૦૦૫-૦ પુલી		૧		
૪-૧	૦-૩૫૪૨૧-૦૨૬૮	૮-૯૭૩૮૨૭૪-૦ ફ્રેમ		૧		
૪-૨	0-09006-0730	8-98040643-0 નટ		૧		
૫	0-35120-0508	8-98040645-0 ની કીલરડ્સ	ફીલ્ડ કોઇલ કંપની	૧		
૭	0-35700-1068	૮-૯૮૦૪૦૬૮૪-૦ આર.બ્રેકેટ એસી		૧		૫, ૭-૧, ૭-૫, ૭-૮, ૭-૯ સહિત
૭-૧	૦-૩૫૭૧૦-૧૪૧૮	૮-૯૮૧૮૧૦૧૦-૦ રીઅર બ્રેકેટ કંપની		૧		
૭-૨	0-35730-0761	8-98040686-0 ની કીલરડ્સ	રેક્ટિફાયર એસી	૧		
૭-૩	0-0056-05252 ની કીલરડ્સ	૧-૮૧૨૨૯૪૭૬-૦ સ્ક્રૂ		૫		
૭-૪	૦-૩૩૯૦૨-૦૦૯૦	8-98040687-0 નટ		૧		
૭-૫	0-35719-0260	8-98040688-0 રેગ્યુલેટર એસી		૧		
૭-૬	0-35760-0031	૮-૯૮૧૮૧૦૩-૦ કવર કંપની		૧		
૭-૭	0-33902-0080	8-98040690-0 નટ		૩		
૭-૮	0-0055-04082 ની કીલરડ્સ		સ્ક્રૂ	૨		
૭-૯	૦-૩૫૭૮૬-૦૩૯૦		ટર્મિનલ પ્લેટ	૧		

OEM ગ્રાહક	ઇસુસુ	OEM ભાગો નંબર	૮-૯૮૦૧૩૪૫૫-૪
નોમિનલ આઉટ પુટ	24, 50A	સપ્લાય ટર્મ	૧૫.૦૩
વજન	૯.૮ કિગ્રા	નિયમનકાર	બિલ્ટ-ઇન
એનજિન મોડેલ	4M1-TC નો પરિચય		
વાહન	એફઆરઆર90		
ડિઝાઇન રેકોર્ડ 4918 □ 5170 પુલી બેલ્ટ ઘડવાઈ ગઈ	૫૧૭૦ □ ૫૧૭૧ સલાઇડ કોલર બદલાયો		
નોંધ	૧૩ ટાઇપ વી બેલ્ટ સિંગલ પીક, કે ટાઇપ વી બેલ્ટ ૭ પીક ઘડિયાળની દિશામાં પરિભ્રમણ પુલી 0-35000-5151 થી અલગ છે.		

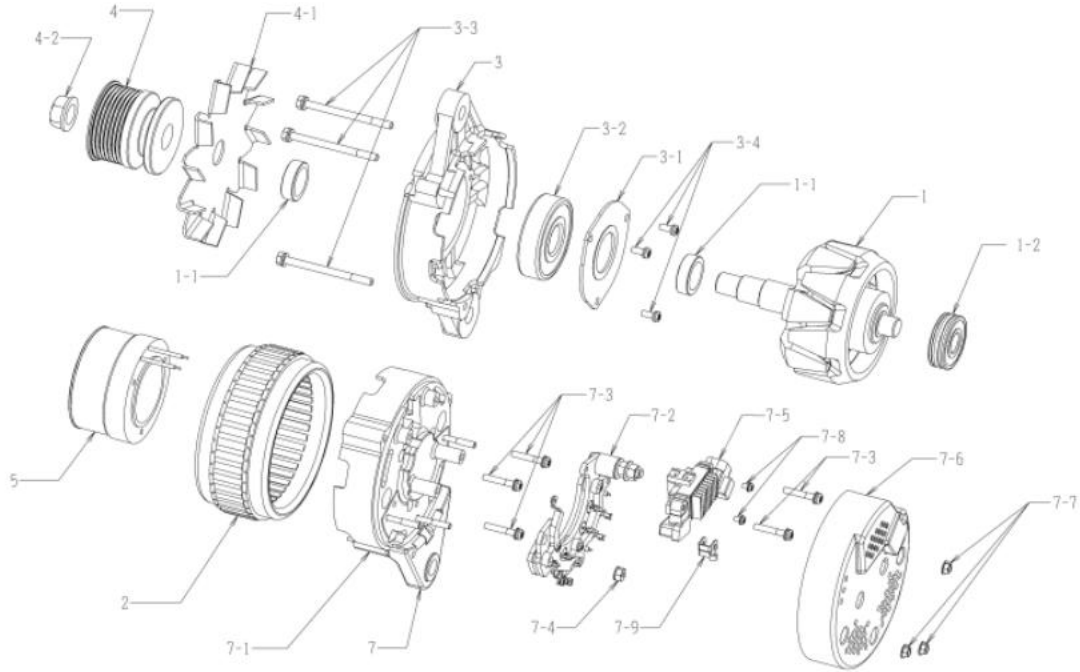

0-35000-5171

નથી	ભાગો નંબર	મેકર ભાગો નં.	વરણન	જથ્થો	યાદી કિંમત	નોંધ
૧	0-35100-0418	8-98040638-0 રોટર એસી		૧		
૧-૧	૦-૩૫૯૨૩-૦૨૪૦	8-97382870-0 કોલર		૨		
૧-૨	૦-૦૯૨૦૧-૦૯૮૦	૧-૮૧૨૨૯૭૨૩-૦ બોલ બેરિંગ		૧		પાછળ
૨	0-35200-0498	8-98040639-0 સ્ટેટર એસી		૧		
૩	0-35300-0428	૮-૯૭૩૮૨૭૨-૦ એફ બ્રેકેટ એસી		૧		૩-૧, ૩-૨, ૩-૪ સહિત
૩-૧	0-35926-0130	૧-૮૧૨૨૯૭૯૦-૦ રીટેનર		૧		
૩-૨	0-09201-1120	૧-૮૧૨૨૯૭૫૮-૦ બોલ બેરિંગ		૧		આગળ
૩-૩	0-0275-06802 ની કીલરડ્સ	૧-૮૧૨૨૯૩૮૨-૦ બોલ્ટ		૩		બોલ્ટ દ્વારા
૩-૪	૧-૦૦૫૫-૦૬૧૬૨	૧-૮૧૨૨૯૪૬૯-૦ સ્ક્રૂ		૩		
૪	૦-૩૫૪૧૧-૧૨૧૧	૮-૯૮૦૪૮૦૦૫-૦ પુલી		૧		
૪-૧	૦-૩૫૪૨૧-૦૨૬૮	૮-૯૭૩૮૨૭૪-૦ ફ્રેમ		૧		
૪-૨	0-09006-0730	8-98040643-0 નટ		૧		
૫	0-35120-0508	8-98040645-0 ની કીલરડ્સ	ફીલ્ડ કોઇલ કંપની	૧		
૭	૦-૩૫૭૦૦-૧૩૭૦	૮-૯૮૦૪૦૬૮૪-૧	આર. બ્રેકેટ એસી	૧		૫, ૭-૧, ૭-૫, ૭-૮, ૭-૯ સહિત
૭-૧	૦-૩૫૭૧૦-૧૭૮૦	૮-૯૮૧૯૧૦૧-૧ રીઅર બ્રેકેટ કંપની		૧		
૭-૨	0-35730-0761	8-98040686-0 ની કીલરડ્સ	રેક્ટિફાયર એસી	૧		
૭-૩	0-0056-05252 ની કીલરડ્સ	૧-૮૧૨૨૯૪૭૬-૦ સ્ક્રૂ		૫		
૭-૪	૦-૩૩૯૦૨-૦૦૯૦	8-98040687-0 નટ		૧		
૭-૫	0-35719-0260	8-98040688-0 રેગ્યુલેટર એસી		૧		
૭-૬	0-35760-0031	૮-૯૮૧૮૧૧૦૩-૦ કવર કંપની		૧		
૭-૭	0-33902-0080	8-98040690-0 નટ		૩		
૭-૮	0-0055-04082 ની કીલરડ્સ		સ્ક્રૂ	૨		
૭-૯	૦-૩૫૭૮૬-૦૩૯૦		ટર્મિનલ પ્લેટ	૧		

OEM ગ્રાહક	ઇસુસુ	OEM ભાગો નંબર	૮-૯૮૦૧૩૪૫૫-૫
નોમિનલ આઉટ પુટ	24, 50A	સપ્લાય ટર્મ	૧૬.૦૬૫
વજન	૯.૮ કિગ્રા	નિયમનકાર	બિલ્ટ-ઇન
એનજિન મોડેલ	4M1-TC નો પરિચય		
વાહન	એફઆરઆર90		
ડિઝાઇન રેકોર્ડ 4918 □ 5170 પુલી બેલ્ટ ગર્થ	૫૧૭૦ □ ૫૧૭૧ સલાઇડ કોલર બદલાયો ૫૧૭૧ □ ૫૧૭૨ નિયમનકાર બદલાયો		
નોંધ	૧૩ ટાઇપ વી બેલ્ટ સિંગલ પીક, કે ટાઇપ વી બેલ્ટ ૭ પીક ઘડિયાળની દિશામાં પરિભ્રમણ પુલી 0-35000-5152 થી અલગ છે.		

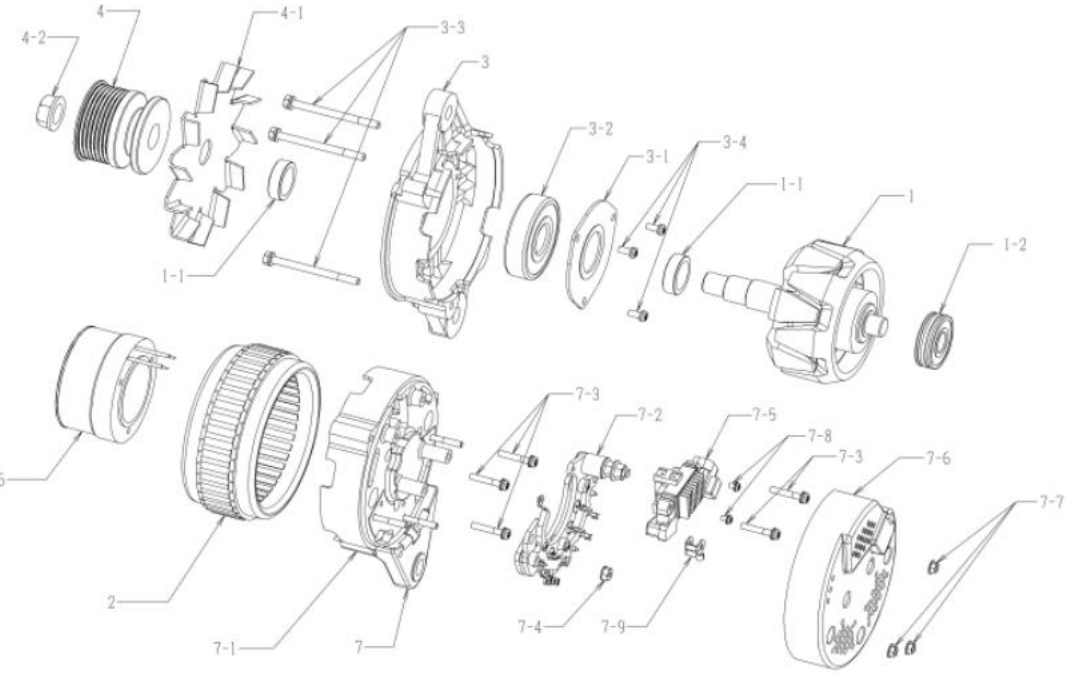

0-35000-5172

નથી	ભાગો નંબર	મેકર ભાગો નં.	વરણન	જથ્થો	યાદી કિંમત	નોંધ
૧	0-35100-0418	8-98040638-0 રોટર એસી		૧		
૧-૧	૦-૩૫૯૨૩-૦૨૪૦	8-97382870-0 કોલર		૨		
૧-૨	૦-૦૯૨૦૧-૦૯૮૦	૧-૮૧૨૨૯૭૨૩-૦ બોલ બેરિંગ		૧		પાછળ
૨	0-35200-0498	8-98040639-0 સ્ટ્રેટર એસી		૧		
૩	0-35300-0428	૮-૯૭૩૮૨૭૨-૦ એફ બ્રેકેટ એસી		૧		૩-૧, ૩-૨, ૩-૪ સહિત
૩-૧	0-35926-0130	૧-૮૧૨૨૯૭૯૦-૦ રીટેનર		૧		
૩-૨	0-09201-1120	૧-૮૧૨૨૯૭૫૮-૦ બોલ બેરિંગ		૧		આગળ
૩-૩	0-0275-06802 ની કીલરડ્સ	૧-૮૧૨૨૯૩૮૨-૦ બોલ્ટ		૩		બોલ્ટ દ્વારા
૩-૪	૧-૦૦૫૫-૦૬૧૬૨	૧-૮૧૨૨૯૪૬૯-૦ સ્ક્રૂ		૩		
૪	૦-૩૫૪૧૧-૧૨૧૧	૮-૯૮૦૪૮૦૦૫-૦ પુલી		૧		
૪-૧	૦-૩૫૪૨૧-૦૨૬૮	૮-૯૭૩૮૨૭૪-૦ ફ્રેમ		૧		
૪-૨	0-09006-0730	8-98040643-0 નટ		૧		
૫	0-35120-0508	8-98040645-0 ની કીલરડ્સ	ફીલ્ડ કોઇલ કંપની	૧		
૭	0-35700-1371	૮-૯૮૩૯૭૯૦૨-૦ આર.બ્રેકેટ એસી		૧		૫, ૭-૧□૭-૫, ૭-૮, ૭-૯ સહિત
૭-૧	૦-૩૫૭૧૦-૧૭૮૦	૮-૯૮૧૯૧૦૧-૧ રીઅર બ્રેકેટ કંપની		૧		
૭-૨	0-35730-0761	8-98040686-0 ની કીલરડ્સ	રેક્ટિફાયર એસી	૧		
૭-૩	0-0056-05252 ની કીલરડ્સ	૧-૮૧૨૨૯૪૭૬-૦ સ્ક્રૂ		૫		
૭-૪	૦-૩૩૯૦૨-૦૦૯૦	8-98040687-0 નટ		૧		
૭-૫	૦-૩૫૭૧૯-૦૩૩૦	8-98352534-0 રેગ્યુલેટર એસી		૧		
૭-૬	0-35760-0031	૮-૯૮૧૮૧૧૦૩-૦ કવર કંપની		૧		
૭-૭	0-33902-0080	8-98040690-0 નટ		૩		
૭-૮	0-0055-04082 ની કીલરડ્સ		સ્ક્રૂ	૨		
૭-૯	૦-૩૫૭૮૬-૦૩૬૦		ટર્મિનલ પ્લેટ	૧		

OEM ગ્રાહક	ઇસુસુ	OEM ભાગો નંબર	૮-૮૮૦૧૩૪૫૬-૩
નોમિનલ આઉટ પુટ	24, 60A	સપ્લાય ટર્મ	૧૩.૧૦~
વજન	૬.૮ કિગ્રા	નિયમનકાર	બિલ્ટ-ઇન
એનજિન મોડેલ	4M1-TC નો પરિચય		
વાહન	એફઆરઆર90		
ડિઝાઇન રેકોર્ડ 4928 □ 5180 પુલી બેલ્ટ ઈ ગઈ			
નોંધ	૧૩ ટાઇપ વી બેલ્ટ સિંગલ પીક, કે ટાઇપ વી બેલ્ટ ૭ પીક ઘડિયાળની દિશામાં પરિભ્રમણ પુલી 0-35000-5160 થી અલગ છે.		

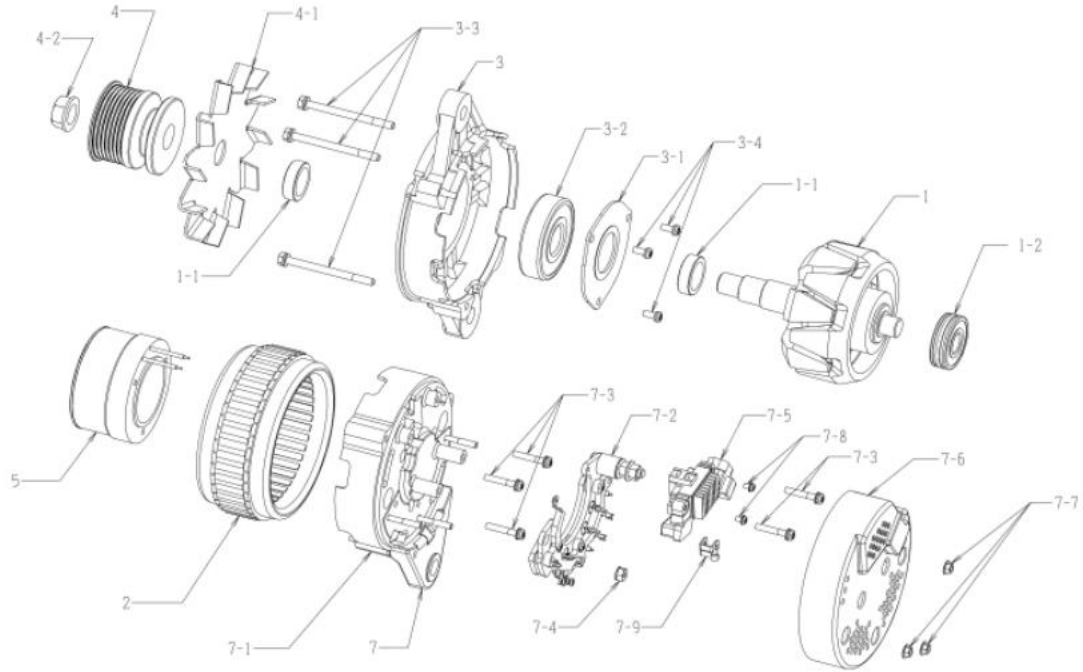

0-35000-5180

નથી	ભાગો નંબર	મેકર ભાગો નં.	વરણન	જથ્થો	યાદી કિંમત	નોંધ
૧	0-35100-0418	8-98040638-0 રોટર એસી		૧		
૧-૧	૦-૩૫૬૨૩-૦૨૪૦	8-97382870-0 કોલર		૨		
૧-૨	૦-૦૬૨૦૧-૦૬૮૦	૧-૮૧૨૨૬૭૨૩-૦ બોલ બેરિંગ		૧		પાછળ
૨	0-35200-0508 ની કીલરૂસ	8-98040640-0 સ્ટેટર એસી		૧		
૩	0-35300-0428	૮-૬૭૩૮૨૭૨-૦ એક બ્રેકેટ એસી		૧		૩-૧, ૩-૨, ૩-૪ સહિત
૩-૧	0-35926-0130	૧-૮૧૨૨૬૭૬૦-૦ રીટેનર		૧		
૩-૨	0-09201-1120	૧-૮૧૨૨૬૭૫૮-૦ બોલ બેરિંગ		૧		આગળ
૩-૩	0-0275-06802 ની કીલરૂસ	૧-૮૧૨૨૬૩૮૨-૦ બોલ્ટ		૩		બોલ્ટ દ્વારા
૩-૪	૧-૦૦૫૫-૦૬૧૬૨	૧-૮૧૨૨૬૪૬૬-૦ સ્ક્રૂ		૩		
૪	૦-૩૫૪૧૧-૧૨૧૧	૮-૬૮૦૪૮૦૫-૦ પુલી		૧		
૪-૧	૦-૩૫૪૨૧-૦૨૬૮	૮-૬૭૩૮૨૭૪-૦ ફ્રેમ		૧		
૪-૨	0-09006-0730	8-98040643-0 નટ		૧		
૫	0-35120-0508	8-98040645-0 ની કીલરૂસ	ફીલ્ડ કોઇલ કંપની	૧		
૭	0-35700-1068	૮-૬૮૦૪૦૬૮૪-૦ આર.બ્રેકેટ એસી		૧		૫, ૭-૧, ૭-૫, ૭-૮, ૭-૯ સહિત
૭-૧	૦-૩૫૭૧૦-૧૪૧૮	૮-૬૮૧૮૧૦૧-૦ રીઅર બ્રેકેટ કંપની		૧		
૭-૨	0-35730-0761	8-98040686-0 ની કીલરૂસ	રેક્ટિફાયર એસી	૧		
૭-૩	0-0056-05252 ની કીલરૂસ	૧-૮૧૨૨૬૪૭૬-૦ સ્ક્રૂ		૫		
૭-૪	૦-૩૩૬૦૨-૦૦૬૦	8-98040687-0 નટ		૧		
૭-૫	0-35719-0260	8-98040688-0 રેગ્યુલેટર એસી		૧		
૭-૬	0-35760-0031	૮-૬૮૧૮૧૦૩-૦ કવર કંપની		૧		
૭-૭	0-33902-0080	8-98040690-0 નટ		૩		
૭-૮	0-0055-04082 ની કીલરૂસ		સ્ક્રૂ	૨		
૭-૯	૦-૩૫૭૮૬-૦૩૬૦		ટર્મિનલ પ્લેટ	૧		

oem ગ્રાહક	ઇસુસુ	oem ભાગો નંબર	૮-૮૮૦૧૩૪૫૬-૪
નોમિનલ આઉટ પુટ	24, 60A	સપ્લાય ટ્રમ	૧૫.૦૩૦
વજન	૬.૮ કિગ્રા	નિયમનકાર	બિલ્ટ-ઇન
એનજિન મોડેલ	4M1-TC નો પરિચય		
વાહન	એફઆરઆર90		
ડિઝાઇન રેકોર્ડ 4928 □ 5180 પુલી બેલ્ટ ગર્થ	૫૧૮૦ □ ૫૧૮૧ સુલાઇડ કોલર બદલાયો		
નોંધ	૧૩ ટાઇપ વી બેલ્ટ સિંગલ પીક, કે ટાઇપ વી બેલ્ટ ૭ પીક ઘડિયાળની દિશામાં પરિભ્રમણ પુલી 0-35000-5161 થી અલગ છે.		

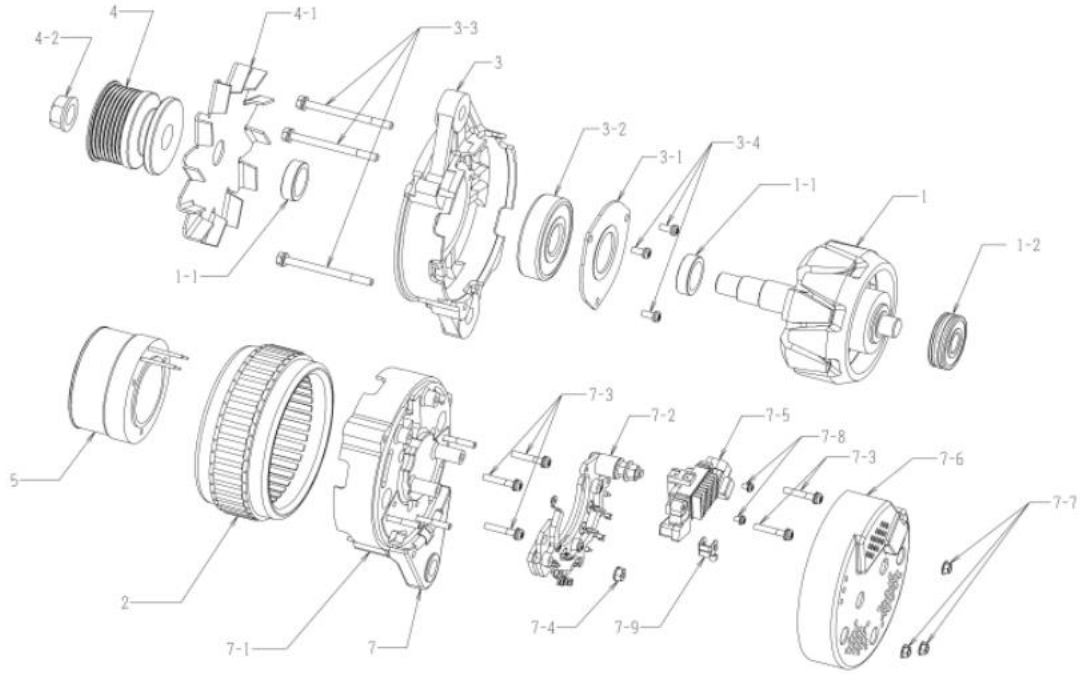

0-35000-5181

નથી	ભાગો નંબર	મેકર ભાગો નં.	વર્ણન	જથ્થો	યાદી કિંમત	નોંધ
૧	0-35100-0418	8-98040638-0 રોટર એસી		૧		
૧-૧	૦-૩૫૬૨૩-૦૨૪૦	8-97382870-0 કોલર		૨		
૧-૨	૦-૦૬૨૦૧-૦૬૮૦	૧-૮૧૨૨૬૭૨૩-૦ બોલ બેરિંગ		૧		પાછળ
૨	0-35200-0508 ની કીલરૂસ	8-98040640-0 સ્ટેટર એસી		૧		
૩	0-35300-0428	૮-૬૭૩૮૨૭૨-૦ એફ બ્રેકેટ એસી		૧		૩-૧, ૩-૨, ૩-૪ સહિત
૩-૧	0-35926-0130	૧-૮૧૨૨૬૭૬૦-૦ રીટેનર		૧		
૩-૨	0-09201-1120	૧-૮૧૨૨૬૭૫૮-૦ બોલ બેરિંગ		૧		આગળ
૩-૩	0-0275-06802 ની કીલરૂસ	૧-૮૧૨૨૬૩૮૨-૦ બોલ્ટ		૩		બોલ્ટ દ્વારા
૩-૪	૧-૦૦૫૫-૦૬૧૬૨	૧-૮૧૨૨૬૪૬૬-૦ સ્ક્રૂ		૩		
૪	૦-૩૫૪૧૧-૧૨૧૧	૮-૬૮૦૪૮૦૦૫-૦ પુલી		૧		
૪-૧	૦-૩૫૪૨૧-૦૨૬૮	૮-૬૭૩૮૨૭૪-૦ ફ્રેમ		૧		
૪-૨	0-09006-0730	8-98040643-0 નટ		૧		
૫	0-35120-0508	8-98040645-0 ની કીલરૂસ	ફીલ્ડ કોઇલ કંપની	૧		
૭	૦-૩૫૭૦૦-૧૩૭૦	૮-૬૮૦૪૦૬૮૪-૧	આર. બ્રેકેટ એસી	૧		૫, ૭-૧, ૭-૫, ૭-૮, ૭-૯ સહિત
૭-૧	૦-૩૫૭૧૦-૧૭૮૦	૮-૬૮૧૬૧૦૧-૧ રીઅર બ્રેકેટ કંપની		૧		
૭-૨	0-35730-0761	8-98040686-0 ની કીલરૂસ	રેક્ટિફાયર એસી	૧		
૭-૩	0-0056-05252 ની કીલરૂસ	૧-૮૧૨૨૬૪૭૬-૦ સ્ક્રૂ		૫		
૭-૪	૦-૩૩૬૦૨-૦૦૬૦	8-98040687-0 નટ		૧		
૭-૫	0-35719-0260	8-98040688-0 રેગ્યુલેટર એસી		૧		
૭-૬	0-35760-0031	૮-૬૮૧૮૧૦૩-૦ કવર કંપની		૧		
૭-૭	0-33902-0080	8-98040690-0 નટ		૩		
૭-૮	0-0055-04082 ની કીલરૂસ		સ્ક્રૂ	૨		
૭-૯	૦-૩૫૭૮૬-૦૩૬૦		ટર્મિનલ પ્લેટ	૧		

OEM ગ્રાહક	ઇસુસુ	OEM ભાગો નંબર	૮-૮૮૦૧૩૪૫૬-૫
નોમિનલ આઉટ પુટ	24, 60A	સપ્લાય ટર્મ	૧૬.૦૬
વજન	૬.૮ કિગ્રા	નિયમનકાર	બિલ્ટ-ઇન
એનજિન મોડેલ	4M1-TC નો પરિચય		
વાહન	એફઆરઆર90		
ડિઝાઇન રેકોર્ડ 4928 □ 5180 પુલી બેલ્ટ ગર્થ	૫૧૮૦ □ ૫૧૮૧ સલાઇડ કોલર બદલાવો ૫૧૮૧ □ ૫૧૮૨ નિયમનકાર બદલાવો		
નોંધ	૧૩ ટાઇપ વી બેલ્ટ સિંગલ પીક, કે ટાઇપ વી બેલ્ટ ૭ પીક ઘડિયાળની દિશામાં પરિભ્રમણ પુલી 0-35000-5162 થી અલગ છે.		

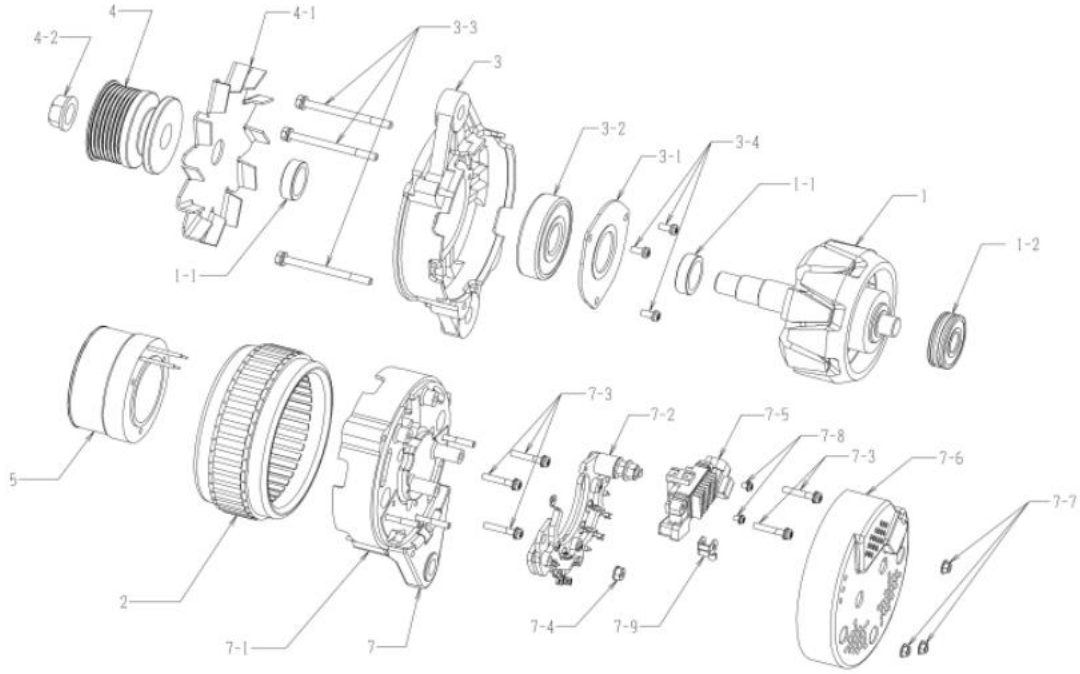

0-35000-5182

નથી	ભાગો નંબર	મેકર ભાગો નં.	વર્ણન	જથ્થો	યાદી કિંમત	નોંધ
૧	0-35100-0418	8-98040638-0 રોટર એસી		૧		
૧-૧	૦-૩૫૬૨૩-૦૨૪૦	8-97382870-0 કોલર		૨		
૧-૨	૦-૦૬૨૦૧-૦૬૮૦	૧-૮૧૨૨૬૭૨૩-૦ બોલ બેરિંગ		૧		પાછળ
૨	0-35200-0508 ની કીલરૂસ	8-98040640-0 સ્ટેટર એસી		૧		
૩	0-35300-0428	૮-૬૭૩૮૨૭૨-૦ એફ.બરેકેટ એસી		૧		૩-૧, ૩-૨, ૩-૪ સહિત
૩-૧	0-35926-0130	૧-૮૧૨૨૬૭૬૦-૦ રીટેનર		૧		
૩-૨	0-09201-1120	૧-૮૧૨૨૬૭૫૮-૦ બોલ બેરિંગ		૧		આગળ
૩-૩	0-0275-06802 ની કીલરૂસ	૧-૮૧૨૨૬૩૮૨-૦ બોલ્ટ		૩		બોલ્ટ દ્વારા
૩-૪	૧-૦૦૫૫-૦૬૧૬૨	૧-૮૧૨૨૬૪૬૬-૦ સ્ક્રૂ		૩		
૪	૦-૩૫૪૧૧-૧૨૧૧	૮-૬૮૦૪૮૦૦૫-૦ પુલી		૧		
૪-૧	૦-૩૫૪૨૧-૦૨૬૮	૮-૬૭૩૮૨૭૪-૦ ફેન		૧		
૪-૨	0-09006-0730	8-98040643-0 નટ		૧		
૫	0-35120-0508	8-98040645-0 ની કીલરૂસ	ફીલ્ડ કોઇલ કંપની	૧		
૭	0-35700-1371	૮-૬૮૩૬૭૬૦૨-૦ આર.બરેકેટ એસી		૧		૫, ૭-૧, ૭-૫, ૭-૮, ૭-૯ સહિત
૭-૧	૦-૩૫૭૧૦-૧૭૮૦	૮-૬૮૧૬૧૧૦૧-૧ રીઅર બરેકેટ કંપની		૧		
૭-૨	0-35730-0761	8-98040686-0 ની કીલરૂસ	રેક્ટિફાયર એસી	૧		
૭-૩	0-0056-05252 ની કીલરૂસ	૧-૮૧૨૨૬૪૭૬-૦ સ્ક્રૂ		૫		
૭-૪	૦-૩૩૬૦૨-૦૦૬૦	8-98040687-0 નટ		૧		
૭-૫	૦-૩૫૭૧૬-૦૩૩૦	8-98352534-0 રેગ્યુલેટર એસી		૧		
૭-૬	0-35760-0031	૮-૬૮૧૮૧૧૦૩-૦ કવર કંપની		૧		
૭-૭	0-33902-0080	8-98040690-0 નટ		૩		
૭-૮	0-0055-04082 ની કીલરૂસ		સ્ક્રૂ	૨		
૭-૯	૦-૩૫૭૮૬-૦૩૬૦		ટર્મિનલ પ્લેટ	૧		

OEM ગ્રાહક	ઇસ્યુ	OEM ભાગો નંબર	૮-૮૮૧૬૬૩૬૦-૨
નોમિનલ આઉટ પુટ	24, 60A	સપ્લાય ટર્મ	૧૫.૦૩
વજન	૬.૬ કિગ્રા	નિયમનકાર	બિલ્ટ-ઇન
એનજિન મોડેલ	6UZ1-TC નો પરિચય		
વાહન	સીવાયએલ૭૭, સીવાયજે૭૭		
ડિઝાઇન રેકોર્ડ 4958 □ 5220	સાઇડ કોલર બદલાયો, બી ટર્મિનલનો બુશ ઇન્સ્યુલેટ થયો બદલાયેલ		
નોંધ	K TYPE V બેલ્ટ 7 શિખરો (શમી ગયો) ઘડિયાળની દિશામાં પરિભ્રમણ 0-35000-5001 નું 60A મોડેલ.		

નથી	ભાગો નંબર	મેકર ભાગો નં.	વર્ણન	જથ્થો	યાદી કિંમત	નોંધ
૧	0-35100-0418	8-98040638-0 રોટર એસી		૧		
૧-૧	૦-૩૫૬૨૩-૦૨૪૦	8-97382870-0 કોલર		૨		
૧-૨	૦-૦૬૨૦૧-૦૬૮૦	૧-૮૧૨૨૬૭૨૩-૦ બોલ બેરિંગ		૧		પાછળ
૨	0-35200-0508 ની કીલરૂસ	8-98040640-0 સ્ટેટર એસી		૧		
૩	0-35300-0428	૮-૬૭૩૮૨૭૨-૦ એફ બ્રેકેટ એસી		૧		૩-૧, ૩-૨, ૩-૪ સહિત
૩-૧	0-35926-0130	૧-૮૧૨૨૬૭૬૦-૦ રીટેનર		૧		
૩-૨	0-09201-1120	૧-૮૧૨૨૬૭૫૮-૦ બોલ બેરિંગ		૧		આગળ
૩-૩	0-0275-06802 ની કીલરૂસ	૧-૮૧૨૨૬૩૮૨-૦ બોલ્ટ		૩		બોલ્ટ દ્વારા
૩-૪	૧-૦૦૫૫-૦૬૧૬૨	૧-૮૧૨૨૬૪૬૬-૦ સ્ક્રુ		૩		
૪	૦-૩૫૪૧૧-૧૨૪૮	૮-૬૮૧૮૧૦૬૬-૦ પુલી		૧		
૪-૧	૦-૩૫૪૨૧-૦૨૬૮	૮-૬૭૩૮૨૭૪-૦ ફ્રેમ		૧		
૪-૨	0-09006-0730	8-98040643-0 નટ		૧		
૫	0-35120-0508	8-98040645-0 ની કીલરૂસ	ફીલ્ડ કોઇલ કંપની	૧		
૭	૦-૩૫૭૦૦-૧૩૮૦	૮-૬૮૧૮૧૧૦૦-૧	આર. બ્રેકેટ એસી	૧		૫, ૭-૧, ૭-૫, ૭-૮, ૭-૯ સહિત
૭-૧	૦-૩૫૭૧૦-૧૭૮૦	૮-૬૮૧૬૧૧૦૧-૧ રીઅર બ્રેકેટ કંપની		૧		
૭-૨	0-35730-1080	8-98335685-0 ની કીલરૂસ	રેક્ટિફાયર એસી	૧		
૭-૩	0-0056-05252 ની કીલરૂસ	૧-૮૧૨૨૬૪૭૬-૦ સ્ક્રુ		6		
૭-૪	૦-૩૩૬૦૨-૦૦૬૦	8-98040687-0 નટ		૧		
૭-૫	0-35719-0260	8-98040688-0 રેગ્યુલેટર એસી		૧		
૭-૬	0-35760-0031	૮-૬૮૧૮૧૧૦૩-૦ કવર કંપની		૧		
૭-૭	0-33902-0080	8-98040690-0 નટ		૩		
૭-૮	0-0055-04082 ની કીલરૂસ		સ્ક્રુ	૨		
૭-૯	૦-૩૫૭૮૬-૦૩૬૦		ટર્મિનલ પ્લેટ	૧		
૭-૧૦	0-35927-0010	૧-૮૧૨૧૭૦૫૩-૦ ધારક		૧		
૭-૧૧	0-35780-1048	8-98181104-0 ટર્મિનલ એસી		૧		

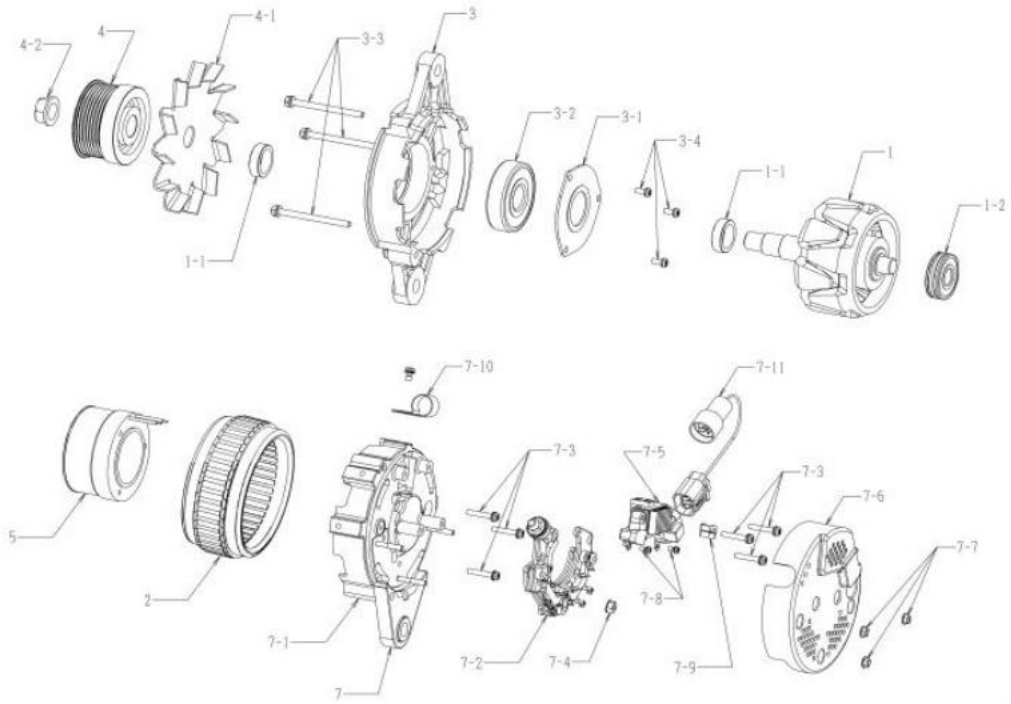

OEM ગ્રાહક	ઇચુચુ	OEM ભાગો નંબર	૮-૮૮૧૬૯૩૬૦-૩
નોમિનલ આઉટ પુટ	24, 60A	સપ્લાય ટર્મ	૧૬,૦૬
વજન	૯.૯ કિગ્રા	નિયમનકાર	બિલ્ટ-ઇન
એનજિન મોડેલ	6.2T-1IC નો પરિચય		
વાહન	સીવાયએલ૭૭, સીવાયજે૭૭		
ડિઝાઇન રેકોર્ડ 4958 □ 5220	સાઇડ કોલર બદલાયો, બી ટર્મિનલનો બુશ ઇન્સ્યુલેટ થયો બદલાયેલ ૫૨૨૦ □ ૫૨૨૧ રેગ્યુલેટર બદલાયું		
નોંધ	K TYPE V બેલ્ટ 7 શિખરો (શમી ગયો) ઘડિયાળની દિશામાં પરિભ્રમણ 0-35000-5002 નું 60A મોડેલ.		

નથી	ભાગો નંબર	મેકર ભાગો નં.	વર્ણન	જથ્થો	યાદી કિંમત	નોંધ
૧	0-35100-0418	8-98040638-0 રોટર એસી		૧		
૧-૧	૦-૩૫૯૨૩-૦૨૪૦	8-97382870-0 કોલર		૨		
૧-૨	૦-૦૯૨૦૧-૦૯૮૦	૧-૮૧૨૨૯૭૨૩-૦ બોલ બેરિંગ		૧		પાછળ
૨	0-35200-0508	8-98040640-0 સ્ટેટર એસી		૧		
૩	0-35300-0428	૮-૯૭૩૮૨૮૭૨-૦ એફ.બરેકેટ એસી		૧		૩-૧, ૩-૨, ૩-૪ સહિત
૩-૧	0-35926-0130	૧-૮૧૨૨૯૭૬૦-૦ રીટેનર		૧		
૩-૨	0-09201-1120	૧-૮૧૨૨૯૭૫૮-૦ બોલ બેરિંગ		૧		આગળ
૩-૩	0-0275-06802	૧-૮૧૨૨૯૩૮૨-૦ બોલ્ટ		૩		બોલ્ટ દ્વારા
૩-૪	૧-૦૦૫૫-૦૬૧૬૨	૧-૮૧૨૨૯૪૬૯-૦ સ્ક્રૂ		૩		
૪	૦-૩૫૪૧૧-૧૨૪૮	૮-૯૮૧૯૧૦૯૯-૦ પુલી		૧		
૪-૧	૦-૩૫૪૨૧-૦૨૬૮	૮-૯૭૩૮૨૮૭૪-૦ ફેન		૧		
૪-૨	0-09006-0730	8-98040643-0 નટ		૧		
૫	0-35120-0508	8-98040645-0 ની કીલરડ્સ	ફીલ્ડ કોઇલ કંપની	૧		
૭	૦-૩૫૭૦૦-૧૩૮૧	૮-૯૮૩૬૭૬૦૦-૦ આર.બરેકેટ એસી		૧		૫, ૭-૧□૭-૫, ૭-૮, ૭-૯ સહિત
૭-૧	૦-૩૫૭૧૦-૧૭૮૦	૮-૯૮૧૯૧૦૧૦-૧ રીઅર બરેકેટ કંપની		૧		
૭-૨	0-35730-1080	8-98335685-0 ની કીલરડ્સ	રેક્ટિફાયર એસી	૧		
૭-૩	0-0056-05252	૧-૮૧૨૨૯૪૭૬-૦ સ્ક્રૂ		6		
૭-૪	૦-૩૩૯૦૨-૦૦૯૦	8-98040687-0 નટ		૧		
૭-૫	૦-૩૫૭૧૯-૦૩૩૦	8-98352534-0 રેગ્યુલેટર એસી		૧		
૭-૬	0-35760-0031	૮-૯૮૧૯૧૦૩-૦ કવર કંપની		૧		
૭-૭	0-33902-0080	8-98040690-0 નટ		૩		
૭-૮	0-0055-04082	ની કીલરડ્સ	સ્ક્રૂ	૨		
૭-૯	૦-૩૫૭૮૬-૦૩૯૦		ટર્મિનલ પ્લેટ	૧		
૭-૧૦	0-35927-0010	૧-૮૧૨૨૯૭૦૫૩-૦ ધારક		૧		
૭-૧૧	0-35780-1048	8-98181104-0 ટર્મિનલ એસી		૧		

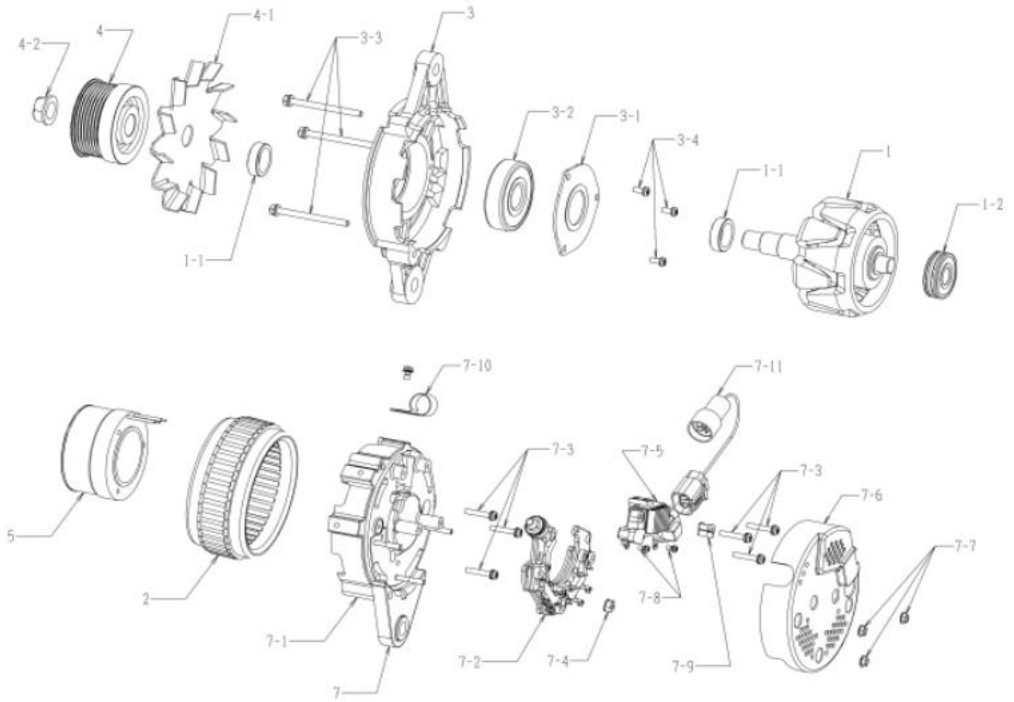

OEM ગ્રાહક	ઇસ્યુ	OEM ભાગો નંબર	૮-૮૮૦૮૨૧૧૬-૨
નોમિનલ આઉટ પુટ	24v 50A	સપ્લાય ટર્મ	૧૫.૦૮
વજન	૬.૫ કિગ્રા	નિયમનકાર	બિલ્ટ-ઇન
એનજિન મોડેલ 4x4			
વાહન	મોટર (હાઇડ્રોલિક એક્સકેવેટર, અન્ય)		
ડિઝાઇન રેકોર્ડ 4558 □ 4598	ફીલ્ડ કોઇલ બદલાયો રેગ્યુલેટર એસી બદલાઈ ગઈ સ્લાઇડ કોલર બદલાયો		
નોંધ	પીકે ટાઇપ વી બેલ્ટ 8 ટોચ ઘડિયાળની દિશામાં પરિભ્રમણ		

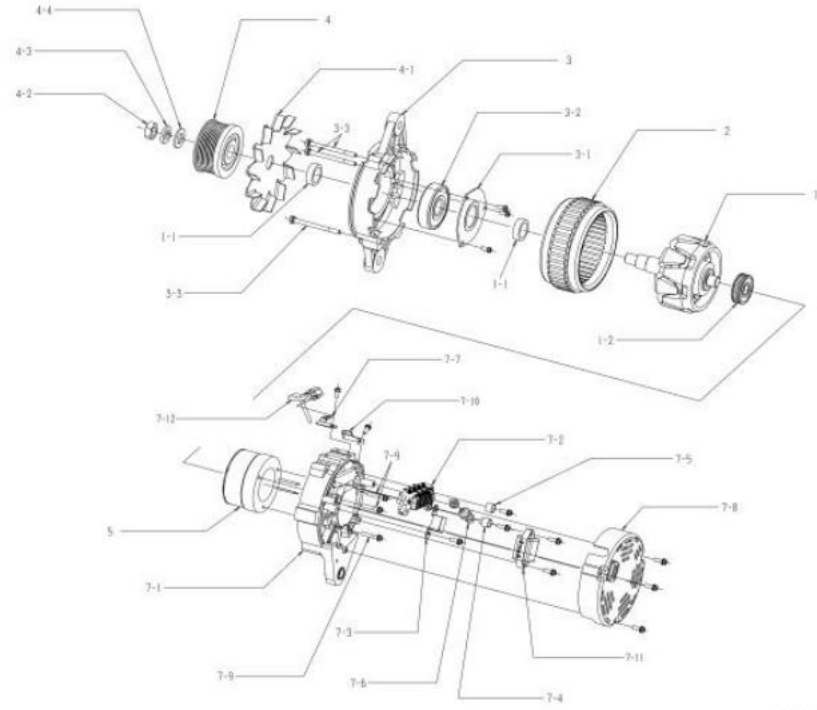

8-35000-5230

નથી	ભાગો નંબર	મેકર ભાગો નં.	વર્ણન	જથ્થો	યાદી કિંમત	નોંધ
૧	0-35100-0408 ની કીલરડ્સ	8-97382869-0 રોટર એસી		૧		
૧-૧	૦-૩૫૬૨૩-૦૨૪૦	8-97382870-0 કોલર		૨		
૧-૨	૦-૦૬૨૦૧-૦૬૮૦	૧-૮૧૨૨૬૭૨૩-૦ બોલ બેરિંગ		૧		પાછળ
૨	0-35200-0488	૮-૬૭૩૮૨૭૧-૦ સ્ટેટર એસી		૧		
૩	0-35300-0428	૮-૬૭૩૮૨૭૨-૦ એક બરેકેટ એસી		૧		૩-૧, ૩-૨ સહિત
૩-૧	0-35926-0130	૧-૮૧૨૨૬૭૬૦-૦ રીટેનર		૧		
૩-૨	0-09201-1120	૧-૮૧૨૨૬૭૫૮-૦ બોલ બેરિંગ		૧		આગળ
૩-૩	0-0275-06802 ની કીલરડ્સ	૧-૮૧૨૨૬૩૮૨-૦ બોલ્ટ		૩		
૪	૦-૩૫૪૧૧-૧૧૧૮	૮-૬૭૩૮૨૭૩-૦ પુલી		૧		
૪-૧	૦-૩૫૪૨૧-૦૨૬૮	૮-૬૭૩૮૨૭૪-૦ ફ્રેમ		૧		
૪-૨	0-0280-16022	૧-૮૧૨૨૬૪૭૪-૦ નટ		૧		
૪-૩	૧-૦૩૩૫-૧૬૦૦૨	૧-૮૧૨૨૬૪૭૬-૦ સ્પ્રિંગ વોશર		૧		
૪-૪	૧-૦૩૩૦-૧૬૦૧૨	૧-૮૧૨૨૬૪૭૮-૦	સાદો ધોબી	૧		
૫	0-35120-0498	8-98036295-0 ની કીલરડ્સ	ફીલ્ડ કોઇલ કંપની	૧		
૭-૧	૦-૩૫૭૧૦-૧૭૭૦	૮-૬૭૩૮૨૭૮-૧ રીઅર બરેકેટ કંપની		૧		
૭-૨	0-35730-0750	૮-૬૭૩૮૨૭૯-૦	રેક્ટિફાયર એસી	૧		
૭-૩	0-09170-2501	1-84132012-0 કન્ટ્રોલર		૧		
૭-૪	0-35943-0250		ઝાડવું ગરમ કરો	૧		
૭-૫	૦-૩૫૬૪૩-૦૧૭૦	૧-૮૧૨૨૬૭૨૮-૦ ઇન્સ્યુલેટ બુશ		૧		
૭-૬	૦-૩૫૮૦૧-૦૨૨૦	૮-૬૭૩૮૨૮૧-૦ બોલ્ટ		૧		
૭-૭	0-33927-0650	8-97382881-0 હોલ્ડર		૧		
૭-૮	0-35760-0058	૮-૬૭૩૮૨૮૨-૧ કવર કંપની		૧		
૭-૯	0-0056-05302 ની કીલરડ્સ	૧-૮૧૨૨૬૭૩૩-૦ સ્ક્રૂ		૩		
૭-૧૦	૧-૩૩૬૩૧-૦૦૬૦	૧-૮૧૧૧૮૦૧૧-૦	કુલિય	૧		
૭-૧૧	૦-૩૫૭૧૬-૦૨૨૧	8-98092399-0 રેગ્યુલેટર એસી		૧		૭-૧૨ સહિત
૭-૧૨	0-35780-0930	8-97382884-0 ટર્મિનલ એસી		૧		

OEM ગ્રાહક	ઇસુઝુ	OEM ભાગો નંબર	૧-૮૧૨૦૦૪૬૬-૦
નોમિનલ આઉટ પુટ	24v 50A	સપ્લાય ટર્મ	૯૪.૧૧~
વજન	૧૩ કિલો	નિયમનકાર	બિલ્ટ-ઇન
એનજિન મોડેલ 6બી1TMC			
વાહન	મરીન		
ડિઝાઇન રેકોર્ડ			
નોંધ	15 TYPE V બેલ્ટ ડબલ પીક્સ ઇન્સ્યુલેશન માટે તરેહતરેહ પૃથ્વી (દરિયાઈ પ્રકાર) ઘડિયાળની દિશામાં પરિભ્રમણ		

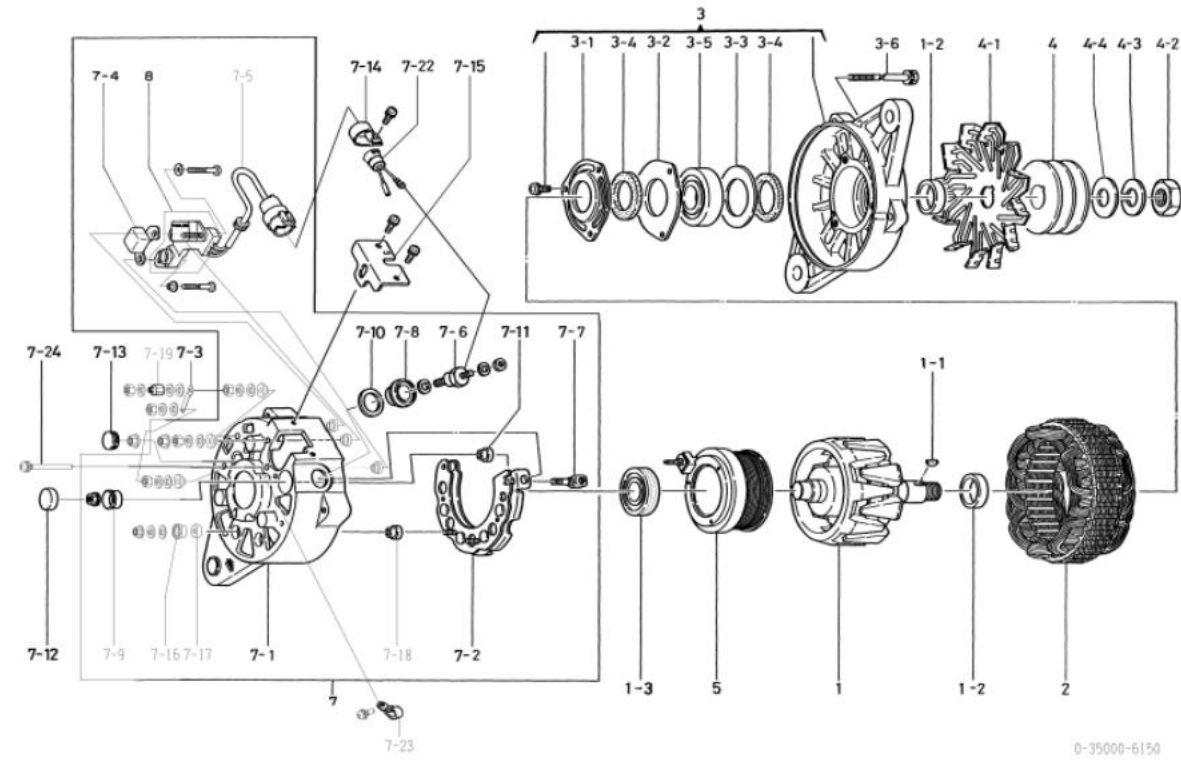

નથી	ભાગો નંબર	મેકર ભાગો નં.	વર્ણન	જથ્થો	યાદી કિંમત	નોંધ
૧	0-35100-0210 ની કીવરડ્સ	1-81211109-0 રોટર એસી		૧		
૧-૧	૧-૦૪૧૬-૦૪૧૬૦	9-82215867-0 વુડરફ કી		૧		
૧-૨	૧-૩૩૬૨૩-૦૭૬૦	૧-૮૧૨૨૬૬૪૨-૦ કોલર		૨		
૧-૩	૧-૦૯૨૦૧-૦૪૬૦	૧-૮૧૨૨૬૩૬૩-૦ બોલ બેરિંગ		૧		પાછળ
૨	0-35200-0360	૧-૮૧૨૨૧૧૧૬-૦ સ્ટેટર એસી		૧		
૩	0-35300-0150 ની કીવરડ્સ	૧-૮૧૨૨૩૦૮૯-૦ એક.બ્રેકેટ એસી		૧		૩-૧૩-૫ સહિત
૩-૧	0-35926-0070	૧-૮૧૨૨૬૬૪૩-૦ રીડેનર		૧		
૩-૨	૧-૩૩૬૨૬-૦૭૫૦	૧-૮૧૨૨૬૩૭૬-૦ રીડેનર		૧		
૩-૩	૧-૩૩૬૨૬-૦૭૩૦	૧-૮૧૨૨૬૫૨૬-૦ રીડેનર		૧		
૩-૪	0-35951-0060	૧-૮૧૨૨૬૬૪૪-૦ પેકિંગ		૨		
૩-૫	0-09201-0741	૧-૮૧૨૨૬૭૩૬-૦ બોલ બેરિંગ		૧		આગળ
૩-૬	0-0275-06852 ની કીવરડ્સ	૧-૮૧૨૨૬૬૬૦-૦ બોલ્ટ		૪		બોલ્ટ દ્વારા
૪	0-35411-0102 ની કીવરડ્સ	૧-૮૧૨૨૨૦૭૮-૦ પુલ્લી		૧		
૪-૧	0-35421-0150	૧-૮૧૨૨૩૦૧૮-૦ ફેન		૧		
૪-૨	0-0280-16022	૧-૮૧૨૨૬૪૭૪-૦ નટ		૧		
૪-૩	૧-૦૩૩૫-૧૬૦૦૨	૧-૮૧૨૨૬૪૭૬-૦ સ્પ્રિંગ વોશર		૧		
૪-૪	૧-૦૩૩૦-૧૬૦૧૨	૧-૮૧૨૨૬૪૭૮-૦	સાદો ધોબી	૧		
૫	0-35120-0180	૧-૮૧૨૨૨૦૮૨-૦	ફીલ્ડ કોઇલ કંપની	૧		
૭	0-35700-0680 ની કીવરડ્સ	૧-૮૧૨૨૪૩૩૩-૦ આર.બ્રેકેટ એસી		૧		ઇ.નું.કે.૧,૭-૨,૭-૪૩૭-૧,૭-૧૬૩-૧,૮,૮
૭-૧	0-35710-0790	૧-૮૧૨૨૪૩૩૪-૦ રીઅર બ્રેકેટ કંપની		૧		
૭-૨	0-35730-0540	૧-૮૧૨૨૧૬૧૫-૦	રેક્ટિફાયર એસી	૧		
૭-૩	0-35784-0200	1-81229709-0 કનેક્ટ બાર		૧		
૭-૪	૦-૦૯૧૭૦-૨૦૦૦	1-84132008-0 કમ્પ્રેસર		૧		
૭-૫	0-35780-0070 ની કીવરડ્સ	૧-૮૧૨૨૬૫૧૭-૦ ટર્મિનલ એસી		૧		ગમ બુશ શામેલ નથી
૭-૬	૦-૩૫૮૦૧-૦૧૬૦	૧-૮૧૨૨૬૭૧૦-૦ બોલ્ટ		૧		
૭-૭	0-35901-0070	૧-૮૧૨૨૬૬૪૭-૦ બોલ્ટ		૧		
૭-૮	0-35943-0080	૧-૮૧૨૨૬૬૪૮-૦ ઇન્સ્યુલેટ બુશ		૧		
૭-૯	0-35943-0090	૧-૮૧૨૨૬૬૪૯-૦ ઇન્સ્યુલેટ બુશ		૧		
૭-૧૦	0-35951-0070	૧-૮૧૨૨૬૬૫૧-૦ પેકિંગ		૧		
૭-૧૧	0-35943-0070	૧-૮૧૨૨૬૬૫૦-૦ ઇન્સ્યુલેટ બુશ		૧		
૭-૧૨	0-09252-0570	૧-૮૧૨૨૬૬૫૨-૦ ગમ ક્રેપ		૧		૭-૧૨ સહિત
૭-૧૩	0-09252-0580	૧-૮૧૨૨૬૬૫૩-૦ ગમ ક્રેપ		૧		
૭-૧૪	0-35927-0010	૧-૮૧૨૨૧૭૦૫૩-૦ ધારક		૧		
૭-૧૫	0-35761-0130	૧-૮૧૨૨૪૨૮૬-૦ કવર		૧		
૭-૧૬	૦-૩૩૯૪૩-૧૦૯૦	૮-૯૪૩૩૮૮૬૬-૦ ઇન્સ્યુલેટ બુશ		૭		
૭-૧૭	૦-૦૯૧૦૧-૦૨૦૦	૧-૮૧૨૨૬૭૧૫-૦ ઇન્સ્યુલેટ વોશર		૪		
૭-૧૮	૦-૩૫૮૪૩-૦૧૮૦	૧-૮૧૨૨૬૭૦૭-૦ ઇન્સ્યુલેટ બુશ		૧		
૭-૧૯	0-35901-0160	૧-૮૧૨૨૬૭૦૨-૦ બોલ્ટ		૧		
૭-૨૨	0-35780-0620	૧-૮૧૨૨૬૭૧૩-૦ ટર્મિનલ એસી		૧		
૭-૨૩	૧-૩૩૬૩૧-૦૦૨૧	૧-૮૧૨૨૬૧૨૨-૦	ફિલિપ	૧		
૭-૨૪	0-0056-05452 ની કીવરડ્સ	૧-૮૧૨૨૬૪૭૭-૦ સ્ક્રૂ		૩		
8	૦-૩૫૭૧૮-૦૧૭૦	૧-૮૧૨૨૬૦૧૩-૦ રેગ્યુલેટર એસી		૧		

OEM ગ્રાહક	ઇસુઝુ	OEM ભાગો નંબર	૧-૮૧૨૦૦૪૧૭-૩
નોમિનલ આઉટ પુટ	24, 60A	સપ્લાય ટર્મ	૯૬,૧૨૦
વજન	૧૩.૫ કિલો	નિયમનકાર	બિલ્ટ-ઇન
એનજિન મોડેલ 6.૫1, અન્ય			
વાહન	કુરાનુસ, અન્ય		
ડિઝાઇન રેકોર્ડ 6102 6170		એફ. બ્લેકેટ એસી બદલાઈ ગઈ	
નોંધ	15 TYPE V બેલ્ટ ડબલ પીક્સ ધીમા ચાર્જિંગ પ્રકાર ઘડિયાળની દિશામાં પરિભ્રમણ		

નથી	ભાગો નંબર	મેકર ભાગો નં.	વર્ણન	જથ્થો	યાદી કિંમત	નોંધ
૧	0-35100-0210 ની કીવરડસ	1-81211109-0 રોટર એસી		૧		
૧-૧	૧-૦૪૧૬-૦૪૧૬૦	9-82215867-0 વુડરફ કી		૧		
૧-૨	૧-૩૩૬૨૩-૦૭૬૦	૧-૮૧૨૨૬૬૪૨-૦ કોલર		૨		
૧-૩	૧-૦૮૨૦૧-૦૪૬૦	૧-૮૧૨૨૬૩૬૩-૦ બોલ બેરિંગ		૧		પાછળ
૨	0-35200-0360	૧-૮૧૨૨૧૧૧૬-૦ સ્ટેટર એસી		૧		
૩	0-35300-0041 ની કીવરડસ	૧-૮૧૨૨૩૦૬૩-૦ એફ.બ્લેકેટ એસી		૧		૩-૧૦૩-૫ સહિત
૩-૧	0-35926-0070	૧-૮૧૨૨૬૬૪૩-૦ રીટેનર		૧		
૩-૨	૧-૩૩૬૨૬-૦૭૫૦	૧-૮૧૨૨૬૩૭૬-૦ રીટેનર		૧		
૩-૩	૧-૩૩૬૨૬-૦૭૩૦	૧-૮૧૨૨૬૫૨૬-૦ રીટેનર		૧		
૩-૪	0-35951-0060	૧-૮૧૨૨૬૬૪૪-૦ પેકિંગ		૨		
૩-૫	0-09201-0741	૧-૮૧૨૨૬૭૩૬-૦ બોલ બેરિંગ		૧		આગળ
૩-૬	0-0275-06852	૧-૮૧૨૨૬૬૬૦-૦ બોલ્ટ		૪		બોલ્ટ દ્વારા
૪	૧-૩૫૪૧૧-૦૧૦૦	૧-૮૧૨૨૨૦૫૫-૦ પુલી		૧		
૪-૧	૦-૩૫૪૨૧-૦૧૨૦	૧-૮૧૨૨૩૦૧૭-૦ ફેન		૧		
૪-૨	0-0280-16022	૧-૮૧૨૨૬૪૭૪-૦ નટ		૧		
૪-૩	૧-૦૩૩૫-૧૬૦૦૨	૧-૮૧૨૨૬૪૭૯-૦ સ્પ્રિંગ વોશર		૧		
૪-૪	૧-૦૩૩૦-૧૬૦૧૨	૧-૮૧૨૨૬૪૭૮-૦	સાદો ધોબી	૧		
૫	0-35120-0180	૧-૮૧૨૨૨૦૮૨-૦	ફીલ્ડ કોઇલ કંપની	૧		
૭	0-35700-0462 ની કીવરડસ	૧-૮૧૨૨૪૩૦૦-૦ આર.બ્લેકેટ એસી		૧		૭-૧૦૭-૧૨, ૮ સહિત
૭-૧	0-35710-0532	૧-૮૧૨૨૪૩૦૧-૦ રીઅર બ્લેકેટ કંપની		૧		
૭-૨	0-35730-0340	૧-૮૧૨૨૧૯૧૦૮-૦	રેક્ટિફાયર એસી	૧		
૭-૪	૦-૦૯૧૭૦-૨૦૦૦	1-84132008-0 કન્ટ્રીનસર		૧		
૭-૫	0-35780-0070 ની કીવરડસ	૧-૮૧૨૨૬૫૧૭-૦ ટર્મિનલ એસી		૧		ગમ બુશ સામેલ નથી
૭-૬	0-35901-0100 ની કીવરડસ		બોલ્ટ	૨		
૭-૭	0-35901-0070	૧-૮૧૨૨૬૬૪૭-૦ બોલ્ટ		૧		
૭-૮	0-35943-0070	૧-૮૧૨૨૬૬૫૦-૦ ઇન્સ્યુલેટેડ બુશ		૧		
૭-૯	0-35901-0060	૧-૮૧૨૨૬૬૪૬-૦ બોલ્ટ		૧		
૭-૧૦	0-35943-0080	૧-૮૧૨૨૬૬૪૮-૦ ઇન્સ્યુલેટેડ બુશ		૧		
૭-૧૧	0-35951-0070	૧-૮૧૨૨૬૬૫૧-૦ પેકિંગ		૧		
૭-૧૨	0-35943-0090	૧-૮૧૨૨૬૬૪૯-૦ ઇન્સ્યુલેટેડ બુશ		૧		
૭-૧૩	0-33902-0080	8-98040690-0 નટ		૧		
૭-૧૪	0-09252-0580	૧-૮૧૨૨૬૬૫૩-૦ ગમ ક્રેપ		૧		
૭-૧૫	0-09252-0570	૧-૮૧૨૨૬૬૫૨-૦ ગમ ક્રેપ		૧		
૭-૧૬	0-0056-05452 ની કીવરડસ	૧-૮૧૨૨૬૪૭૭-૦ સ્ક્રુ		૩		
૭-૧૭	0-35931-0020	૧-૮૧૨૨૬૫૧૬-૦	ફિલિપ	૧		
૭-૧૮	0-35927-0010	૧-૮૧૨૨૧૭૦૫૩-૦ ધારક		૧		
૭-૧૯	0-35761-0130	૧-૮૧૨૨૧૪૨૬૬-૦ કવર		૧		
8	0-35719-0070	૧-૮૧૨૨૬૦૦૮-૦ રેગ્યુલેટર એસી		૧		

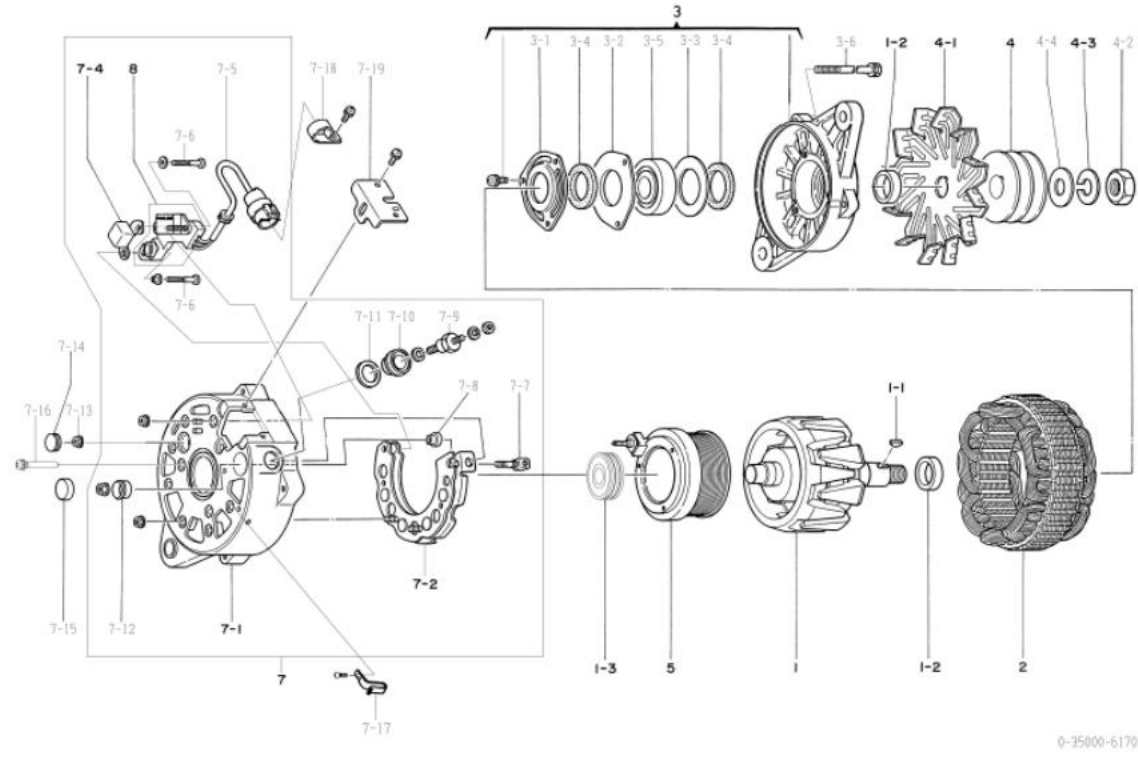

OEM ગ્રાહક	ઇસુઝુ	OEM ભાગો નંબર	૧-૮૧૨૦૦૪૬૫-૧
નોમિનલ આઉટ પુટ	24, 60A	સપ્લાય ટર્મ	૯૬, ૧૨□
વજન	૧૩ કિલો	નિયમનકાર	બિલ્ટ-ઇન
એન્જિન મોડેલ 6મ, 6સ૦1-†			
વાહન	CV, EV, CR23		
ડિઝાઇન રેકોર્ડ 6103 □ 6180		એફ. બ્લેકેટ એસી બદલાઈ ગઈ	
નોંધ	V15 TYPE V બેલ્ટ ડબલ પીક્સ (ફવેન્ચડ) ધીમા ચાર્જિંગ પ્રકાર ઘડિયાળની દિશામાં પરિભ્રમણ		

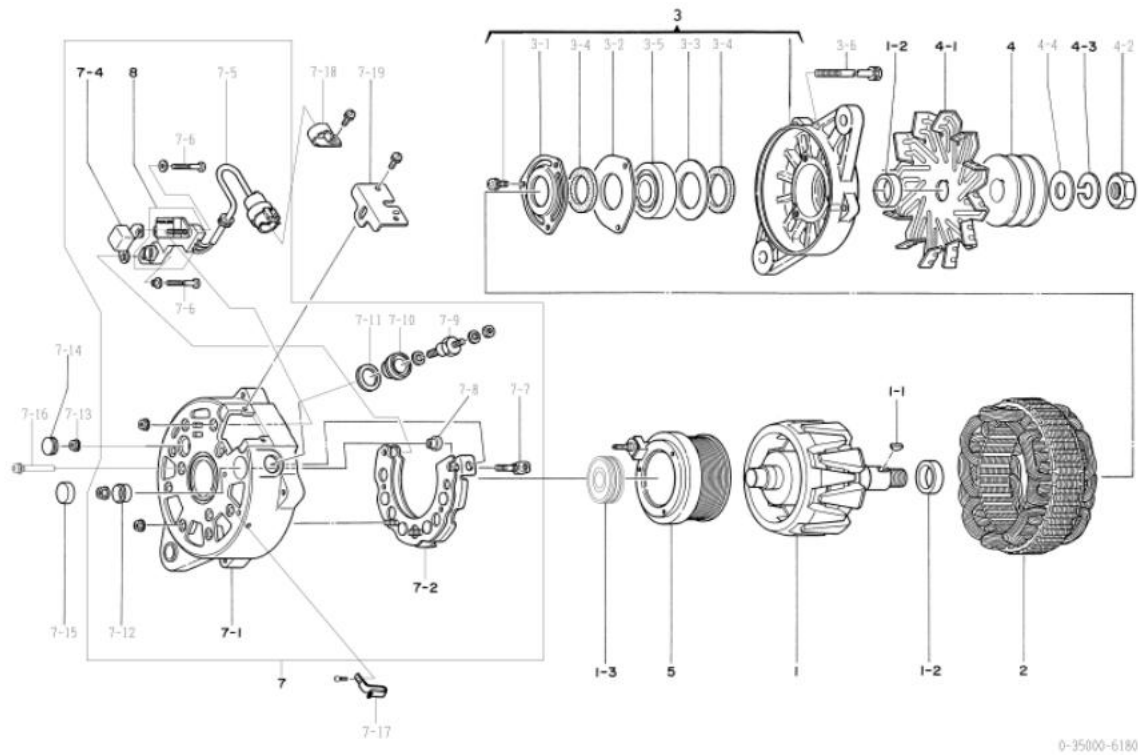

નથી	ભાગો નંબર	મેકર ભાગો નં.	વર્ણન	જથ્થો	યાદી કિંમત	નોંધ
૧	0-35100-0210 ની કીવરડ્સ	1-81211109-0 રોટર એસી		૧		
૧-૧	૧-૦૪૧૬-૦૪૧૬૦	9-82215867-0 વુડરફ કી		૧		
૧-૨	૧-૩૩૬૨૩-૦૭૬૦	૧-૮૧૨૨૬૬૪૨-૦ કોલર		૨		
૧-૩	૧-૦૯૨૦૧-૦૪૬૦	૧-૮૧૨૨૬૩૯૩-૦ બોલ બેરિંગ		૧		પાછળ
૨	0-35200-0360	૧-૮૧૨૨૧૧૧૬-૦ સ્ટેટર એસી		૧		
૩	0-35300-0041 ની કીવરડ્સ	૧-૮૧૨૨૩૦૯૩-૦ એફ.બ્લેકેટ એસી		૧		૩-૧□૩-૫ સહિત
૩-૧	0-35926-0070	૧-૮૧૨૨૬૬૪૩-૦ રીટીનર		૧		
૩-૨	૧-૩૩૬૨૬-૦૭૫૦	૧-૮૧૨૨૬૩૭૬-૦ રીટીનર		૧		
૩-૩	૧-૩૩૬૨૬-૦૭૩૦	૧-૮૧૨૨૬૫૨૬-૦ રીટીનર		૧		
૩-૪	0-35951-0060	૧-૮૧૨૨૬૬૪૪-૦ પેકિંગ		૨		
૩-૫	0-09201-0741	૧-૮૧૨૨૬૭૩૯-૦ બોલ બેરિંગ		૧		આગળ
૩-૬	0-0275-06852	૧-૮૧૨૨૬૬૬૦-૦ બોલ્ટ		૪		બોલ્ટ દ્વારા
૪	૦-૩૫૪૧૧-૦૫૩૦	૧-૮૧૨૨૨૦૯૧-૦ પુલ્લી		૧		
૪-૧	૦-૩૫૪૨૧-૦૧૨૦	૧-૮૧૨૨૩૦૧૭-૦ ફેન		૧		
૪-૨	0-0280-16022	૧-૮૧૨૨૬૪૭૪-૦ નટ		૧		
૪-૩	૧-૦૩૩૫-૧૬૦૦૨	૧-૮૧૨૨૬૪૭૯-૦ સ્પ્રિંગ વોશર		૧		
૪-૪	૧-૦૩૩૦-૧૬૦૧૨	૧-૮૧૨૨૬૪૭૮-૦	સાદો ધોળી	૧		
૫	0-35120-0180	૧-૮૧૨૨૨૦૮૨-૦	ફીલ્ડ કોઇલ કંપની	૧		
૭	0-35700-0462 ની કીવરડ્સ	૧-૮૧૨૨૩૦૦-૦ આર.બ્લેકેટ એસી		૧		૭-૧□૭-૧૨, ૮ સહિત
૭-૧	0-35710-0532	૧-૮૧૨૨૪૩૦૧-૦ રીઅર બ્લેકેટ કંપની		૧		
૭-૨	0-35730-0340	૧-૮૧૨૨૧૯૧૦૮-૦	રેક્ટિફાયર એસી	૧		
૭-૪	૦-૦૯૧૭૦-૨૦૦૦	1-84132008-0 કન્ટ્રીનુસર		૧		
૭-૫	0-35780-0070 ની કીવરડ્સ	૧-૮૧૨૨૬૫૧૭-૦ ટર્મિનલ એસી		૧		ગમ બુશ શામેલ નથી
૭-૬	0-35901-0100 ની કીવરડ્સ		બોલ્ટ	૨		
૭-૭	0-35901-0070	૧-૮૧૨૨૬૬૪૭-૦ બોલ્ટ		૧		
૭-૮	0-35943-0070	૧-૮૧૨૨૬૬૫૦-૦ ઇન્સ્યુલેટેડ બુશ		૧		
૭-૯	0-35901-0060	૧-૮૧૨૨૬૬૪૬-૦ બોલ્ટ		૧		
૭-૧૦	0-35943-0080	૧-૮૧૨૨૬૬૪૮-૦ ઇન્સ્યુલેટેડ બુશ		૧		
૭-૧૧	0-35951-0070	૧-૮૧૨૨૬૬૫૧-૦ પેકિંગ		૧		
૭-૧૨	0-35943-0090	૧-૮૧૨૨૬૬૪૯-૦ ઇન્સ્યુલેટેડ બુશ		૧		
૭-૧૩	0-33902-0080	8-98040690-0 નટ		૧		
૭-૧૪	0-09252-0580	૧-૮૧૨૨૬૬૫૩-૦ ગમ ક્રેપ		૧		
૭-૧૫	0-09252-0570	૧-૮૧૨૨૬૬૫૨-૦ ગમ ક્રેપ		૧		
૭-૧૬	0-0056-05452 ની કીવરડ્સ	૧-૮૧૨૨૬૪૭૭-૦ સ્ક્રૂ		૩		
૭-૧૭	0-35931-0020	૧-૮૧૨૨૬૫૧૬-૦	ફલિપ	૧		
૭-૧૮	0-35927-0010	૧-૮૧૨૨૧૭૦૫૩-૦ ધારક		૧		
૭-૧૯	0-35761-0130	૧-૮૧૨૨૧૪૨૮૬-૦ કવર		૧		
8	0-35719-0070	૧-૮૧૨૨૬૦૦૮-૦ રેગ્યુલેટર એસી		૧		

oem ગ્રાહક	ઇચુસુ	oem ભાગો નંબર	૧-૮૧૨૦૦૪૬૦-૨
નોમિનલ આઉટ પુટ	24, 60A	સપ્લાય ટર્મ	૯૬, ૧૨૦
વજન	૧૩ કિલો	નિયમનકાર	બિલ્ટ-ઇન
એનજિન મોડેલ 8, 10, 12, અન્ય			
વાહન	સીવી, સીએક્સ, એક્સ, અન્ય		
ડિઝાઇન રેકોર્ડ 6105 6190	એફ. બ્લેકેટ એસી બદલાઈ ગઈ		
નોંધ	V15 TYPE V બેલ્ટ ડબલ પીક્સ (ફ્લેનચડ) ધીમા ચાર્જિંગ પ્રકાર ઘડિયાળની દિશામાં પરિભ્રમણ		

નથી	ભાગો નંબર	મેકર ભાગો નં.	વર્ણન	જથ્થો	યાદી કિંમત	નોંધ
૧	0-35100-0210 ની કીવરડ્સ	1-81211109-0 રોટર એસી		૧		
૧-૧	૧-૦૪૧૬-૦૪૧૬૦	9-82215867-0 વુડરફ કી		૧		
૧-૨	૧-૩૩૬૨૩-૦૭૬૦	૧-૮૧૨૨૬૬૪૨-૦ કોલર		૨		
૧-૩	૧-૦૮૨૦૧-૦૪૬૦	૧-૮૧૨૨૬૩૬૩-૦ બોલ બેરિંગ		૧		પાછળ
૨	0-35200-0360	૧-૮૧૨૨૧૧૧૬-૦ સ્ટેટર એસી		૧		
૩	0-35300-0041 ની કીવરડ્સ	૧-૮૧૨૨૩૦૬૩-૦ એફ.બ્લેકેટ એસી		૧		૩-૧૦૩-૫ સહિત
૩-૧	0-35926-0070	૧-૮૧૨૨૬૬૪૩-૦ રીડેનર		૧		
૩-૨	૧-૩૩૬૨૬-૦૭૫૦	૧-૮૧૨૨૬૩૭૬-૦ રીડેનર		૧		
૩-૩	૧-૩૩૬૨૬-૦૭૩૦	૧-૮૧૨૨૬૫૨૬-૦ રીડેનર		૧		
૩-૪	0-35951-0060	૧-૮૧૨૨૬૬૪૪-૦ પેકિંગ		૨		
૩-૫	0-09201-0741	૧-૮૧૨૨૬૭૩૬-૦ બોલ બેરિંગ		૧		આગળ
૩-૬	0-0275-06852	૧-૮૧૨૨૬૬૬૦-૦ બોલ્ટ		૪		બોલ્ટ દ્વારા
૪	૦-૩૫૪૧૧-૦૫૩૦	૧-૮૧૨૨૨૦૮૧-૦ પુલ્લી		૧		
૪-૧	૦-૩૫૪૨૧-૦૧૨૦	૧-૮૧૨૨૩૦૧૭-૦ ફેન		૧		
૪-૨	0-0280-16022	૧-૮૧૨૨૬૪૭૪-૦ નટ		૧		
૪-૩	૧-૦૩૩૫-૧૬૦૦૨	૧-૮૧૨૨૬૪૭૬-૦ સ્પ્રિંગ વોશર		૧		
૪-૪	૧-૦૩૩૦-૧૬૦૧૨	૧-૮૧૨૨૬૪૭૮-૦	સાદો ધોબી	૧		
૫	0-35120-0180	૧-૮૧૨૨૨૦૮૨-૦	ફીલ્ડ કોઇલ કંપની	૧		
૭	0-35700-0462 ની કીવરડ્સ	૧-૮૧૨૨૩૦૦-૦ આર.બ્લેકેટ એસી		૧		ઇનકુ 7-107-12,8
૭-૧	0-35710-0532	૧-૮૧૨૨૪૩૦૧-૦ રીઅર બ્લેકેટ કંપની		૧		
૭-૨	0-35730-0340	૧-૮૧૨૨૧૦૮-૦	રેક્ટિફાયર એસી	૧		
૭-૪	૦-૦૬૧૭૦-૨૦૦૦	1-84132008-0 કન્ટ્રીનુસર		૧		
૭-૫	0-35780-0070 ની કીવરડ્સ	૧-૮૧૨૨૬૫૧૭-૦ ટર્મિનલ એસી		૧		ગમ બુશ શામેલ નથી
૭-૬	0-35901-0100 ની કીવરડ્સ		બોલ્ટ	૨		
૭-૭	0-35901-0070	૧-૮૧૨૨૬૬૪૭-૦ બોલ્ટ		૧		
૭-૮	0-35943-0070	૧-૮૧૨૨૬૬૫૦-૦ ઇન્ટરમિડિયેટ બુશ		૧		
૭-૯	0-35901-0060	૧-૮૧૨૨૬૬૪૬-૦ બોલ્ટ		૧		
૭-૧૦	0-35943-0080	૧-૮૧૨૨૬૬૪૮-૦ ઇન્ટરમિડિયેટ બુશ		૧		
૭-૧૧	0-35951-0070	૧-૮૧૨૨૬૬૫૧-૦ પેકિંગ		૧		
૭-૧૨	0-35943-0090	૧-૮૧૨૨૬૬૪૯-૦ ઇન્ટરમિડિયેટ બુશ		૧		
૭-૧૩	0-33902-0080	8-98040690-0 નટ		૧		
૭-૧૪	0-09252-0580	૧-૮૧૨૨૬૬૫૩-૦ ગમ ક્રેપ		૧		
૭-૧૫	0-09252-0570	૧-૮૧૨૨૬૬૫૨-૦ ગમ ક્રેપ		૧		
૭-૧૬	0-0056-05452 ની કીવરડ્સ	૧-૮૧૨૨૬૪૭૭-૦ સ્ક્રૂ		૩		
૭-૧૭	0-35931-0020	૧-૮૧૨૨૬૫૧૬-૦	ફ્લિપ	૧		
૭-૧૮	0-35927-0010	૧-૮૧૨૨૧૭૦૫૩-૦ ધારક		૧		
૭-૧૯	0-35761-0130	૧-૮૧૨૨૬૪૨૬-૦ કવર		૧		
8	0-35719-0070	૧-૮૧૨૨૦૦૦૮-૦ રેગ્યુલેટર એસી		૧		

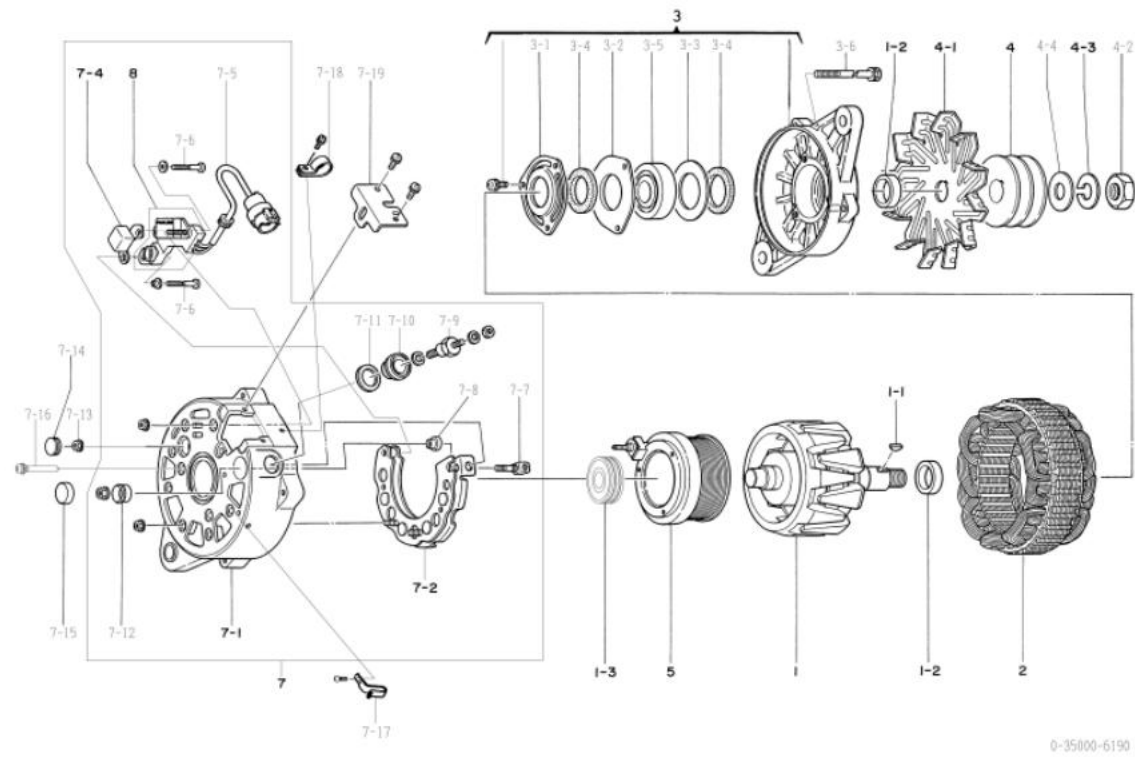

OEM ગ્રાહક	ધસુક્રુ	OEM ભાગો નંબર	૧-૮૧૨૦૦૪૩૭-૪
નોમિનલ આઉટ પુટ	24, 60.	સપ્લાય ટર્મ	૯૯.૦૮
વજન	૧૩ કિલો	નિયમનકાર	બિલ્ટ-ઇન
એનજિન મોડેલ 6W, અન્ય			
વાહન	સીવી, સીએક્સ, એક્સ, અન્ય		
ડિઝાઇન રેકોર્ડ 6130 □ 6131	આર. બરેકેટ એસી બદલાઈ ગઈ ૬૧૩૧ □ ૬૧૩૨ ૬૧૩૨ □ ૬૨૪૦	એફ. બરેકેટ એસી બદલાઈ ગઈ રોટર એસી અને પુલી બદલાયા, ચાવીનો ખાંચો નાબૂદ કરાયો	
નોંધ	V15 TYPE V બેલ્ટ ડબલ પીક્સ (ફ્લેનચડ) ઘડિયાળની દિશામાં પરિભ્રમણ 0-35000-6130, 6131, 6132, 6133 નું સંકલિત મોડેલ		

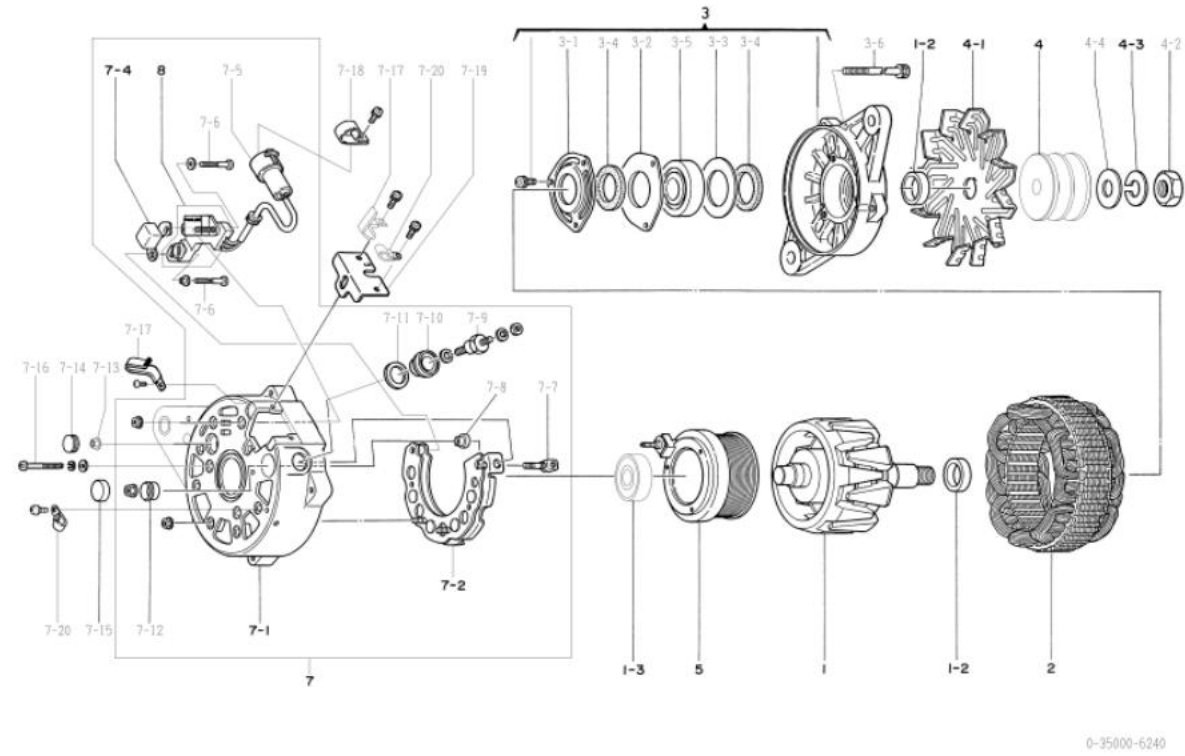

નથી	ભાગો નંબર	મેકર ભાગો નં.	વર્ણન	જથ્થો	યાદી ક્રમ	નોંધ
૧	0-35100-0350	1-81211127-0 રોટર એસી		૧		
૧-૨	૧-૩૩૯૨૩-૦૭૯૦	૧-૮૧૨૨૯૬૪૨-૦ કોલર		૨		
૧-૩	0-09201-0840	૧-૮૧૨૨૯૬૭૮-૦ બોલ બેરિંગ		૧		પાછળ
૨	0-35200-0310	૧-૮૧૨૨૧૧૧૦-૦ સ્ટેટર એસી		૧		
૩	0-35300-0041	૧-૮૧૨૨૩૦૯૩-૦ એફ.બરેકેટ એસી		૧		૩-૧□૩-૫ સહિત
૩-૧	0-35926-0070	૧-૮૧૨૨૯૬૪૩-૦ રીડેમર		૧		
૩-૨	૧-૩૩૯૨૬-૦૭૫૦	૧-૮૧૨૨૯૩૭૬-૦ રીડેમર		૧		
૩-૩	૧-૩૩૯૨૬-૦૭૩૦	૧-૮૧૨૨૯૫૨૬-૦ રીડેમર		૧		
૩-૪	0-35951-0060	૧-૮૧૨૨૯૬૪૪-૦ પેકિંગ		૨		
૩-૫	0-09201-0741	૧-૮૧૨૨૯૭૩૯-૦ બોલ બેરિંગ		૧		આગળ
૩-૬	0-0275-06852	૧-૮૧૨૨૯૬૬૦-૦ બોલ્ટ		૪		બોલ્ટ દ્વારા
૪	૦-૩૫૪૧૧-૦૯૮૦	૧-૮૧૨૨૨૧૫૪-૦ પુલી		૧		
૪-૧	૦-૩૫૪૨૧-૦૧૨૦	૧-૮૧૨૨૩૦૧૭-૦ ફેન		૧		
૪-૨	0-0280-16022	૧-૮૧૨૨૯૪૭૪-૦ નટ		૧		
૪-૩	૧-૦૩૩૫-૧૬૦૦૨	૧-૮૧૨૨૯૪૭૯-૦ સ્પ્રિંગ વોશર		૧		
૪-૪	૧-૦૩૩૦-૧૬૦૧૨	૧-૮૧૨૨૯૪૭૮-૦	સાદો ધોબી	૧		
૫	0-35120-0180	૧-૮૧૨૨૨૦૯૨-૦	ફીલ્ડ કોઇલ કંપની	૧		
૭	0-35700-0571	૧-૮૧૨૨૨૧૦૪-૦ આર.બરેકેટ એસી		૧		INC 7-107-12, 8
૭-૧	0-35710-0691	૧-૮૧૨૨૨૧૦૬-૦ રીઅર બરેકેટ કંપની		૧		
૭-૨	0-35730-0340	૧-૮૧૨૨૧૦૮-૦	રેક્ટિફાયર એસી	૧		
૭-૪	૦-૦૯૧૭૦-૨૦૦૦	1-84132008-0 કન્ટ્રીનસર		૧		
૭-૫	0-35780-0440	૧-૮૧૨૨૯૬૭૯-૦ ટર્મિનલ એસી		૧		ગમ બુશ સામેલ નથી
૭-૬	0-35901-0100	૧-૮૧૨૨૨૧૦૫-૦ ની ફીલ્ડ	બોલ્ટ	૨		
૭-૭	0-35901-0070	૧-૮૧૨૨૯૬૪૭-૦ બોલ્ટ		૧		
૭-૮	0-35943-0070	૧-૮૧૨૨૯૬૫૦-૦ ઇન્સ્યુલેટ બુશ		૧		
૭-૯	0-35901-0060	૧-૮૧૨૨૯૬૪૬-૦ બોલ્ટ		૧		
૭-૧૦	0-35943-0080	૧-૮૧૨૨૯૬૪૮-૦ ઇન્સ્યુલેટ બુશ		૧		
૭-૧૧	0-35951-0070	૧-૮૧૨૨૯૬૫૧-૦ પેકિંગ		૧		
૭-૧૨	0-35943-0090	૧-૮૧૨૨૯૬૪૯-૦ ઇન્સ્યુલેટ બુશ		૧		
૭-૧૩	0-33902-0080	8-98040690-0 નટ		૧		
૭-૧૪	0-09252-0580	૧-૮૧૨૨૯૬૫૩-૦ ગમ ક્રેપ		૧		
૭-૧૫	0-09252-0570	૧-૮૧૨૨૯૬૫૨-૦ ગમ ક્રેપ		૧		
૭-૧૬	0-0056-05452	૧-૮૧૨૨૯૪૭૭-૦ સ્ક્રૂ		૩		
૭-૧૭	0-35931-0020	૧-૮૧૨૨૯૫૧૬-૦	ફિલિપ	૧		
૭-૧૮	0-35927-0010	૧-૮૧૨૨૧૭૦૫૩-૦ ધારક		૧		
૭-૧૯	0-35761-0130	૧-૮૧૨૨૧૪૨૯૬-૦ કવર		૧		
૭-૨૦	૧-૩૩૯૩૧-૦૦૨૧	૧-૮૧૨૨૯૧૨૨-૦	ફિલિપ	૨		
8	0-35719-0070	૧-૮૧૨૨૬૦૦૮-૦ રેગ્યુલેટર એસી		૧		

OEM ગ્રાહક	ઇસુસુ	OEM ભાગો નંબર	૧-૮૧૨૦૦૪૩૬-૦
નોમિનલ આઉટ પુટ	24v 110A	સાપ્લાય ટર્મ	૯૦.૦૧~
વજન	૨૨.૫ કિગ્રા	નિયમનકાર	૦-૪૪૦૦૦-૧૨૩૦ ૧૩૮૦ (વૈકલ્પિક)
એન્જિન મોડેલ 6બે1, 6બે1			
વાહન	એલઆર, એલટી, અન્ય		
ડિઝાઇન રેકોર્ડ			
નોંધ	15 TYPE v બેલ્ટ ડબલ પીક્સ ઘડિયાળની દિશામાં પરિભ્રમણ પુલી 0-35000-8091 થી અલગ છે.		

નથી	ભાગો નંબર	મેકર ભાગો નં.	વર્ણન	જથ્થો	યાદી કિંમત	નોંધ
૧	0-35100-0200 ની કીલરૂસ	1-81221087-0 રોટર એસી		૧		
૧-૧	૧-૦૪૧૬-૦૪૧૬૦	9-82215867-0 વુડરફ કી		૧		
૧-૨	૧-૩૩૬૨૩-૦૮૬૦	૧-૮૧૨૨૬૬૨૬-૦ કોલર		૧		
૧-૩	0-09201-0770	૧-૮૧૨૨૬૬૨૮-૦ બોલ બેરિંગ		૧		પાછળ
૧-૪	૧-૩૫૬૨૩-૦૦૩૦	૧-૮૧૨૨૬૬૨૭-૦ કોલર		૧		
૧-૫	0-35926-0080	૧-૮૧૨૨૬૬૨૯-૦ રીટેનર		૧		
૧-૬	0-35951-0080	૧-૮૧૨૨૬૬૩૦-૦ પેલિંગ		૨		
૧-૭	૧-૩૩૬૨૬-૦૬૬૦	૧-૮૧૨૨૬૧૯૦-૦ રીટેનર		૧		
૧-૮	0-09201-0760	૧-૮૧૨૨૬૬૩૧-૦ બોલ બેરિંગ		૧		આગળ
૧-૯	૧-૩૩૬૨૬-૦૭૬૦	૧-૮૧૨૨૬૩૪૬-૦ રીટેનર		૧		
૧-૧૦	૧-૦૦૫૫-૦૬૧૬૨	૧-૮૧૨૨૬૪૬૬-૦ સ્ક્રૂ		૫		
૨	0-35200-0290 ની કીલરૂસ	૧-૮૧૨૧૧૦૪-૦ સ્ટેટર એસી		૧		
૩	0-35300-0020 ની કીલરૂસ	૧-૮૧૨૧૩૦૭૩-૦ એક બ્રેકેટ એસી		૧		૧-૫ ૧-૧૦ સહિત
૩-૧	0-0093-08102	૧-૮૧૨૨૬૬૩૨-૦ બોલ્ટ		૪		બોલ્ટ દ્વારા
૪	૦-૩૫૪૧૧-૦૫૧૦	૧-૮૧૨૨૨૦૬૦-૦ પુલી		૧		
૪-૧	૧-૩૩૪૨૧-૦૫૦૦	૧-૮૧૨૨૩૦૦૩-૦ ફ્રેમ		૧		
૪-૨	૧-૦૩૩૦-૨૨૦૧૨	૧-૮૧૨૨૬૬૭૩-૦	સાદો ધોબી	૧		
૪-૩	૧-૦૩૩૫-૨૨૦૦૨	૧-૮૧૨૨૬૬૭૨-૦ સ્પ્રિંગ વોશર		૧		
૪-૪	૦-૦૨૮૦-૨૨૦૨૨	9-82216098-0 નટ		૧		
૫	૦-૩૫૧૨૦-૦૧૨૦	૧-૮૧૨૧૨૦૧૦-૦	ફીલ્ડ કોઇલ કંપની	૧		
૭	0-35700-0441	૧-૮૧૨૧૪૩૧૦-૦ આર બ્રેકેટ એસી		૧		INC 7-1 7-9, 7-13
૭-૧	0-35710-0500	૧-૮૧૨૧૪૨૯૦-૦ રીઅર બ્રેકેટ કંપની		૧		
૭-૨	0-35780-0291	૧-૮૧૨૨૬૬૭૬-૦ ટર્મિનલ એસી		૧		૭-૧૩ સહિત
૭-૩	0-35730-0162 ની કીલરૂસ	૧-૮૧૨૧૯૧૧૪-૦	રેક્ટિફાયર એસી	૧		
૭-૪	0-0081-08500	૧-૮૧૨૨૨૭૮-૦ બોલ્ટ		૧		
૭-૫	0-35943-0100	૧-૮૧૨૨૬૬૩૫-૦ ઇન્સ્યુલેટેડ બુશ		૧		
૭-૬	૧-૩૩૬૪૩-૦૯૫૦	૧-૮૧૨૨૬૩૫૨-૦ ઇન્સ્યુલેટેડ બુશ		૧		
૭-૭	૧-૩૩૬૪૩-૦૪૫૦	૧-૮૧૨૨૬૦૦૧-૦ ઇન્સ્યુલેટેડ બુશ		૨		
૭-૮	0-35784-0150	૧-૮૧૨૨૬૬૩૬-૦ કનેક્ટ બાર		૧		
૭-૯	0-33902-0100	૧-૮૧૨૨૬૫૮૬-૦ નટ		૧		
૭-૧૧	0-35927-0050	૧-૮૧૨૨૬૭૦૩-૦ ધારક		૧		
૭-૧૨	0-35761-0140	૧-૮૧૨૨૬૬૩૯-૦ કવર		૧		
૭-૧૩	૧-૩૩૬૫૩-૦૧૮૦	૧-૮૧૨૨૬૬૪૦-૦ ગમ બુશ		૧		
૭-૧૪	૧-૦૦૨૦-૦૬૫૫૨	૧-૮૧૨૨૬૬૪૧-૦ સ્ક્રૂ		૪		

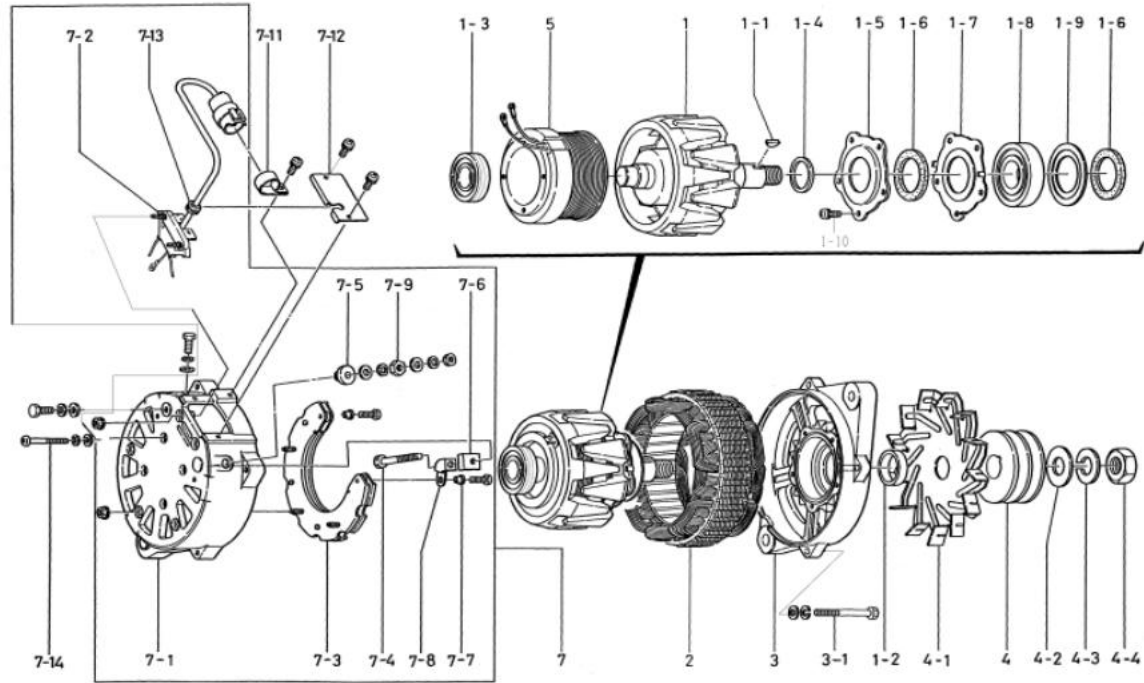

OEM ગ્રાહક	ધસુસુ	OEM ભાગો નંબર	૧-૮૧૨૦૦૪૩૮-૩
નોમિનલ આઉટ પુટ	24, 90A	સપ્લાય ટર્મ	૦૧.૦૧૫
વજન	૧૯ કિગ્રા	નિયમનકાર	બિલ્ટ-ઇન
એનજિન મોડેલ 6W, અન્ય			
વાહન	સીવી, સીએક્સ, એક્સ, અન્ય		
ડિઝાઇન રેકોર્ડ 821008211		પંખો બદલાયો ૮૨૧૧૫૮૨૧૨ પુલી બદલાઈ ગઈ ૮૨૧૨૫૮૨૧૩ વાહન વાયરિંગ હાર્નેસ માટે ક્લિપ ઉમેરવામાં આવી	
નોંધ	V15 TYPE V બેલ્ટ ડબલ પીક્સ (ક્લેન્ચડ) ઘડિયાળની દિશામાં પરિભ્રમણ		

નથી	ભાગો નંબર	મેકર ભાગો નં.	વર્ણન	જથ્થો	યાદી કિંમત	નોંધ
૧	0-35100-0230	૧-૮૧૨૨૧૦૮૨-૧ રોટર એસી		૧		
૧-૧	૧-૦૪૧૬-૦૪૧૬૦	9-82215867-0 વુડરફ કી		૧		
૧-૨	૧-૩૩૬૨૩-૦૮૬૦	૧-૮૧૨૨૬૬૨૬-૦ કોલર		૧		
૧-૩	૧-૩૫૬૨૩-૦૦૩૦	૧-૮૧૨૨૬૬૨૭-૦ કોલર		૧		
૧-૪	0-09201-0770	૧-૮૧૨૨૬૬૨૮-૦ બોલ બેરિંગ		૧		પાછળ
૨	0-35200-0340	૧-૮૧૨૨૧૧૧૪-૦ સ્ટેટર એસી		૧		
૩	0-35300-0060	૧-૮૧૨૩૮૦-૦ એફ.બુક્કેટ એસી		૧		૩-૧૫૩-૫ સહિત
૩-૧	૧-૩૩૬૨૬-૦૬૬૦	૧-૮૧૨૨૬૧૬૦-૦ રીટેનર		૧		
૩-૨	૧-૩૩૬૨૬-૦૭૬૦	૧-૮૧૨૨૬૩૪૬-૦ રીટેનર		૧		
૩-૩	0-35926-0080	૧-૮૧૨૨૬૬૨૯-૦ રીટેનર		૧		
૩-૪	0-35951-0080	૧-૮૧૨૨૬૬૩૦-૦ પેલિંગ		૨		
૩-૫	0-09201-0760	૧-૮૧૨૨૬૬૩૧-૦ બોલ બેરિંગ		૧		આગળ
૩-૬	0-0083-08802	૧-૮૧૨૨૬૬૬૧-૦ બોલ્ટ		૪		બોલ્ટ દ્વારા
૪	૦-૩૫૪૧૧-૦૯૬૦	૧-૮૧૨૨૧૫૩-૦	પુલી	૧		
૪-૧	૧-૩૩૪૨૧-૦૫૦૧	૧-૮૧૨૨૩૦૦૩-૧ ફેન		૧		
૪-૨	૦-૦૨૮૦-૨૨૦૨૨	9-82216098-0 નટ		૧		
૪-૩	૧-૦૩૩૫-૨૨૦૦૨	૧-૮૧૨૨૬૬૭૨-૦ સ્પ્રિંગ વોલ્વર		૧		
૪-૪	૧-૦૩૩૦-૨૨૦૧૨	૧-૮૧૨૨૬૬૭૩-૦	સાદો ધોબી	૧		
૫	0-35120-0150	૧-૮૧૨૨૦૧૪-૦	ફીલ્ડ કોઇલ કંપની	૧		
૭	0-35700-0560	૧-૮૧૨૨૦૯૬-૦ આર.બુક્કેટ એસી		૧		INC 7-107-10, 7-16, 8
૭-૧	0-35710-0670	૧-૮૧૨૨૦૯૯-૦ આર.બુક્કેટ કંપની		૧		
૭-૨	0-35730-0162	૧-૮૧૨૨૧૬૧૪-૦	રેક્ટિફાયર એસી	૧		
૭-૩	0-35780-0450	૧-૮૧૨૨૬૬૮૦-૦ ટર્મિનલ એસી		૧		
૭-૪	૦-૦૯૧૭૦-૧૮૬૦	8-94338867-0 કન્ટ્રીનસર		૧		
૭-૫	0-0081-08500	૧-૮૧૨૨૬૭૮-૦ બોલ્ટ		૧		
૭-૬	0-35943-0100	૧-૮૧૨૨૬૬૩૫-૦ ઇન્સ્યુલેટેડ બુશ		૧		
૭-૭	૧-૩૩૬૪૩-૦૯૫૦	૧-૮૧૨૨૬૩૫૨-૦ ઇન્સ્યુલેટેડ બુશ		૧		
૭-૮	૧-૩૩૬૪૩-૦૪૫૦	૧-૮૧૨૨૬૦૦૧-૦ ઇન્સ્યુલેટેડ બુશ		૨		
૭-૯	0-35784-0150	૧-૮૧૨૨૬૬૩૬-૦ કનેક્ટ બાર		૧		
૭-૧૦	0-33902-0100	૧-૮૧૨૨૬૫૮૬-૦ નટ		૧		
૭-૧૧	0-35927-0010	૧-૮૧૨૧૭૦૫૩-૦ ધારક		૧		
૭-૧૨	0-35761-0150	૧-૮૧૨૨૬૬૬૩-૦ કવર		૧		
૭-૧૩	૧-૦૦૨૦-૦૬૪૫૨	૧-૮૧૨૨૬૬૬૪-૦ સ્ક્રૂ		૪		
૭-૧૪	૧-૩૩૬૩૧-૦૦૨૧	૧-૮૧૨૨૬૧૨૨-૦	ક્લિપ	૨		
૭-૧૫	0-35931-0020	૧-૮૧૨૨૬૫૫૬-૦	ક્લિપ	૧		
૭-૧૬	0-35923-0120	૧-૮૧૨૨૬૬૮૧-૦ કોલર		૨		
8	0-35719-0110	૧-૮૧૨૬૦૦૧૦-૦ રેગ્યુલેટર એસી		૧		૭-૩ સહિત

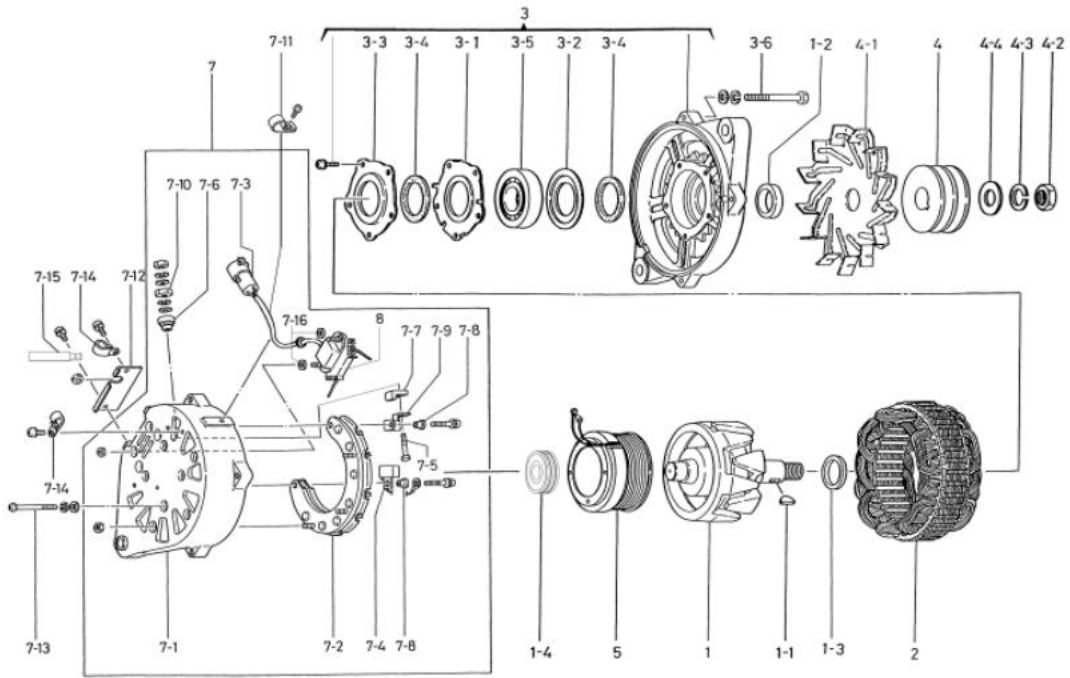

0-35000-8213

OEM ગ્રાહક	ઇચુસ્તુ	OEM ભાગો નંબર	૧-૮૧૨૦૦૪૭૮-૧
નોમિનલ આઉટ પુટ	24v 110A	સપ્લાય ટર્મ	૯૬.૦૮
વજન	૧૯ કિગ્રા	નિયમનકાર	બિલ્ટ-ઇન
એનજિન મોડેલ 10, 12, અન્ય			
વાહન	સીવી, સીએક્સ, અન્ય		
ડિઝાઇન રેકોર્ડ 8230 8231		હિલિય ઉમેરી રોટર, આર. બ્લેકેટ બદલાયું	
નોંધ	૧૫ ટાઇપ વી બેલ્ટ ડબલ પીક્સ ઘડિયાળની દિશામાં પરિભ્રમણ		

નથી	ભાગો નંબર	મેકર ભાગો નં.	વર્ણન	જથ્થો	યાદી ક્રમ	નોંધ
૧	0-35100-0231	૧-૮૧૨૨૧૦૮૨-૧ રોટર એસી		૧		
૧-૧	૧-૦૪૧૬-૦૪૧૬૦	9-82215867-0 વુડરફ કી		૧		
૧-૨	૧-૩૩૬૨૩-૦૮૬૦	૧-૮૧૨૨૬૬૨૬-૦ કોલર		૧		
૧-૩	૧-૩૫૬૨૩-૦૦૩૦	૧-૮૧૨૨૬૬૨૭-૦ કોલર		૧		
૧-૪	0-09201-0770	૧-૮૧૨૨૬૬૨૮-૦ બોલ બેરિંગ		૧		પાછળ
૨	૦-૩૫૨૦૦-૦૩૨૦	૧-૮૧૨૨૧૧૧૧-૦ સ્ટેટર એસી		૧		
૩	0-35300-0060	૧-૮૧૨૨૩૮૦-૦ એફ.બ્લેકેટ એસી		૧		૩-૧૩-૫ સહિત
૩-૧	૧-૩૩૬૨૬-૦૬૬૦	૧-૮૧૨૨૬૧૮૦-૦ રીટેનર		૧		
૩-૨	૧-૩૩૬૨૬-૦૭૬૦	૧-૮૧૨૨૬૩૪૬-૦ રીટેનર		૧		
૩-૩	0-35926-0080	૧-૮૧૨૨૬૬૨૬-૦ રીટેનર		૧		
૩-૪	0-35951-0080	૧-૮૧૨૨૬૬૩૦-૦ પેલિંગ		૨		
૩-૫	0-09201-0760	૧-૮૧૨૨૬૬૩૧-૦ બોલ બેરિંગ		૧		આગળ
૩-૬	0-0083-08802	૧-૮૧૨૨૬૬૬૧-૦ બોલ્ટ		૪		બોલ્ટ દ્વારા
૪	૦-૩૫૪૧૧-૦૪૮૧	૧-૮૧૨૨૨૧૦૬-૦ પુલી		૧		
૪-૧	૧-૩૩૪૨૧-૦૫૦૦	૧-૮૧૨૨૩૦૦૩-૦ ફેન		૧		
૪-૨	૦-૦૨૮૦-૨૨૦૨૨	9-82216098-0 નટ		૧		
૪-૩	૧-૦૩૩૫-૨૨૦૦૨	૧-૮૧૨૨૬૬૭૨-૦ સ્પ્રિંગ વોલ્વર		૧		
૪-૪	૧-૦૩૩૦-૨૨૦૧૨	૧-૮૧૨૨૬૬૭૩-૦	સાદો ધોબી	૧		
૫	0-35120-0150	૧-૮૧૨૨૦૧૪૪-૦	ફીલ્ડ કોઇલ કંપની	૧		
૭	0-35700-0612	૧-૮૧૨૪૩૪૬-૦ આર.બ્લેકેટ એસી		૧		inc 7-107-10, 7-14, 8
૭-૧	0-35710-0571	૧-૮૧૨૪૩૪૭-૦ આર.બ્લેકેટ કંપની		૧		
૭-૨	0-35730-0162	૧-૮૧૨૨૧૬૧૪-૦	રેક્ટિફાયર એસી	૧		
૭-૩	0-35780-0500	૧-૮૧૨૨૬૬૮૬-૦ ટર્મિનલ એસી		૧		
૭-૪	૦-૦૬૧૭૦-૧૮૬૦	8-94338867-0 કન્ટ્રીનુસર		૧		
૭-૫	0-0081-08500	૧-૮૧૨૨૬૬૭૮-૦ બોલ્ટ		૧		
૭-૬	0-35943-0100	૧-૮૧૨૨૬૬૩૫-૦ ઇન્સ્યુલેટેડ બુશ		૧		
૭-૭	૧-૩૩૬૪૩-૦૬૫૦	૧-૮૧૨૨૬૩૫૨-૦ ઇન્સ્યુલેટેડ બુશ		૧		
૭-૮	૧-૩૩૬૪૩-૦૪૫૦	૧-૮૧૨૨૬૦૦૧-૦ ઇન્સ્યુલેટેડ બુશ		૨		
૭-૯	0-35784-0150	૧-૮૧૨૨૬૬૩૬-૦ કનેક્ટ બાર		૧		
૭-૧૦	0-33902-0100	૧-૮૧૨૨૬૫૮૬-૦ નટ		૧		
૭-૧૧	0-35927-0010	૧-૮૧૨૨૧૭૦૫૩-૦ ધારક		૧		
૭-૧૨	0-35761-0150	૧-૮૧૨૨૬૬૬૩-૦ કવર		૧		
૭-૧૩	૧-૦૦૨૦-૦૬૪૫૨	૧-૮૧૨૨૬૬૬૪-૦ સ્ક્રૂ		૪		
૭-૧૪	0-35923-0120	૧-૮૧૨૨૬૬૮૧-૦ કોલર		૨		
8	0-35719-0140	૧-૮૧૨૬૦૦૧૧-૦ રેગ્યુલેટર એસી		૧		૭-૩ સહિત
9	0-35931-0020	૧-૮૧૨૨૬૫૧૬-૦	હિલિય	૧		

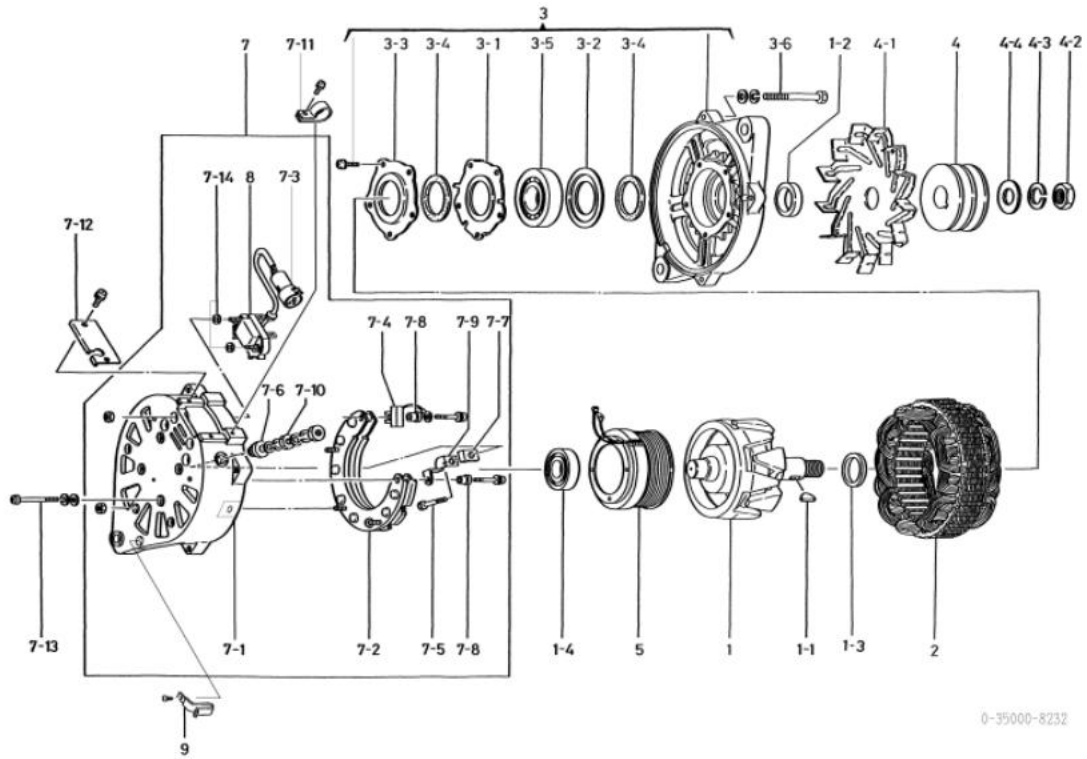

OEM ગ્રાહક	ઇચુસ્ત્રુ	OEM ભાગો નંબર	૧-૮૧૨૦૦૪૫૫-૨
નોમિનલ આઉટ પુટ	24, 90A	સપ્લાય ટર્મ	૯૭.૦૩
વજન	૨૨.૫ કિગ્રા	નિયમનકાર	વૈકલ્પિક
એનજિન મોડેલ 10૬1, અન્ય			
વાહન	LR, LV, અન્ય		
ડિઝાઇન રેકોર્ડ 82408241		કનેક્ટર બહાર નીકળી જવાથી બચવા માટે હોલ્ડર બદલાવો પુલી બદલાઈ ગઈ	
નોંધ	v15 TYPE V બેલ્ટ ડબલ પીક્સ (ફ્લેન્યુડ) ઘડિયાળની દિશામાં પરિભ્રમણ 0-35000-3405*, 5813, 6090, 6150(60A), 0-35000-8083 નો સંકલિત પ્રકાર, ૮૨૪૦, ૮૨૪૧ * ચિહ્નિત મોડેલોને વૈકલ્પિક ટર્મિનલ એસી 0-35780-0370 ની જરૂર છે.		

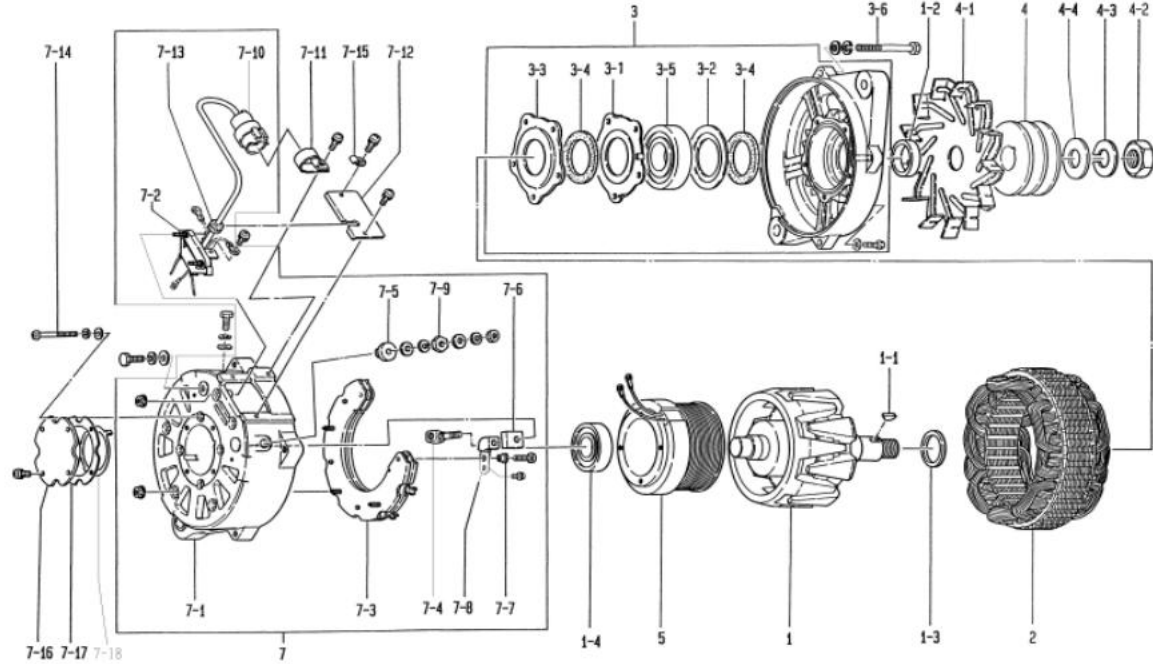

0-35000-8242

નથી	ભાગો નંબર	મેકર ભાગો નં.	વર્ણન	જથ્થો	યાદી કિંમત	નોંધ
૧	0-35100-0270 ની ક્રીવરૂસ	1-81221095-0 રોટર એસી		૧		
૧-૧	૧-૦૪૧૬-૦૪૧૬૦	9-82215867-0 વુડરફ કી		૧		
૧-૨	૧-૩૩૬૨૩-૦૮૬૦	૧-૮૧૨૨૬૬૨૬-૦ કોલર		૧		
૧-૩	૧-૩૫૬૨૩-૦૦૩૦	૧-૮૧૨૨૬૬૨૭-૦ કોલર		૧		
૧-૪	0-09201-0860	૧-૮૧૨૨૬૬૬૦-૦ બોલ બેરિંગ		૧		પાછળ
૨	0-35200-0330	૧-૮૧૨૨૧૧૧૨-૦ સ્ટેટર એસી		૧		
૩	0-35300-0110 ની ક્રીવરૂસ	૧-૮૧૨૨૩૦૮૭-૦ એફ.બુકેટ એસી		૧		૩-૧૩-૫ સહિત
૩-૧	0-35926-0100	૧-૮૧૨૨૬૬૬૫-૦ રીટેનર		૧		
૩-૨	૧-૩૩૬૨૬-૦૭૬૦	૧-૮૧૨૨૬૩૪૬-૦ રીટેનર		૧		
૩-૩	0-35926-0110	૧-૮૧૨૨૬૬૬૬-૦ રીટેનર		૧		
૩-૪	0-35951-0080	૧-૮૧૨૨૬૬૩૦-૦ પેકિંગ		૨		
૩-૫	0-09201-0760	૧-૮૧૨૨૬૬૩૧-૦ બોલ બેરિંગ		૧		આગળ
૩-૬	0-0093-08102	૧-૮૧૨૨૬૬૩૨-૦ બોલ્ટ		૪		બોલ્ટ દ્વારા
૪	૦-૩૫૪૧૧-૦૪૮૧	૧-૮૧૨૨૨૧૦૬-૦ પુલી		૧		
૪-૧	૧-૩૩૪૨૧-૦૫૦૦	૧-૮૧૨૨૩૦૦૩-૦ ફેન		૧		
૪-૨	૦-૦૨૮૦-૨૨૦૨૨	9-82216098-0 નટ		૧		
૪-૩	૧-૦૩૩૫-૨૨૦૦૨	૧-૮૧૨૨૬૬૭૨-૦ સ્પ્રિંગ વોલ્વર		૧		
૪-૪	૧-૦૩૩૦-૨૨૦૧૨	૧-૮૧૨૨૬૬૭૩-૦	સાદો ધોબી	૧		
૫	૦-૩૫૧૨૦-૦૧૨૦	૧-૮૧૨૨૦૧૦-૦	ફીલ્ડ કોઇલ કંપની	૧		
૭	0-35700-0620 ની ક્રીવરૂસ	૧-૮૧૨૧૪૩૨૭-૦ આર.બુકેટ એસી		૧		૭-૧૩-૧૦, ૭-૧૩ સહિત
૭-૧	0-35710-0730	૧-૮૧૨૨૬૬૬૧-૦ આર.બુકેટ કંપની		૧		
૭-૨	0-35780-0510	૧-૮૧૨૨૬૬૬૩-૦ ટર્મિનલ એસી		૧		૭-૧૦, ૭-૧૩ સહિત
૭-૩	0-35730-0162 ની ક્રીવરૂસ	૧-૮૧૨૨૧૯૧૧૪-૦	રેક્ટિફાયર એસી	૧		
૭-૪	0-35901-0150	૧-૮૧૨૨૬૬૬૮-૦ બોલ્ટ		૧		
૭-૫	0-35943-0100	૧-૮૧૨૨૬૬૩૫-૦ ઇન્સ્યુલેટ બુશ		૧		
૭-૬	૧-૩૩૬૪૩-૦૬૫૦	૧-૮૧૨૨૬૩૫૨-૦ ઇન્સ્યુલેટ બુશ		૧		
૭-૭	૧-૩૩૬૪૩-૦૪૫૦	૧-૮૧૨૨૬૦૦૧-૦ ઇન્સ્યુલેટ બુશ		૨		
૭-૮	૦-૩૫૭૮૪-૦૧૮૦	1-81229699-0 કનેક્ટ બાર		૧		
૭-૯	0-33902-0100	૧-૮૧૨૨૬૫૮૬-૦ નટ		૧		
૭-૧૦	0-35780-0520	૧-૮૧૨૨૬૬૬૭-૦ ટર્મિનલ એસી		૧		
૭-૧૧	0-35927-0050	૧-૮૧૨૨૬૭૦૩-૦ ધારક		૧		
૭-૧૨	0-35761-0140	૧-૮૧૨૨૬૬૩૬-૦ કવર		૧		
૭-૧૩	૧-૩૩૬૫૩-૦૧૮૦	૧-૮૧૨૨૬૬૪૦-૦ ગમ બુશ		૧		
૭-૧૪	૧-૦૦૨૦-૦૬૫૫૨	૧-૮૧૨૨૬૬૪૧-૦ સ્ક્રૂ		૪		
૭-૧૫	૧-૩૭૬૩૨-૦૧૨૦	૧-૮૧૨૨૬૭૦૦-૦ ક્લેમ્પ		૧		
૭-૧૬	0-35301-0010	૧-૮૧૨૨૬૬૬૨-૦ બેરિંગ કવર		૧		
૭-૧૭	0-35951-0090	૧-૮૧૨૨૬૭૦૧-૦ પેકિંગ		૧		
૭-૧૮	૧-૩૩૬૩૧-૦૦૬૦	૧-૮૧૨૨૬૧૬૫-૦	શિલ્પ	૧		

OEM ગ્રાહક	ઇસુઝુ	OEM ભાગો નંબર	૧-૮૧૨૦૦૪૫૮-૧
નોમિનલ આઉટ પુટ	24v 110A	સપ્લાય ટર્મ	૯૪.૦૭
વજન	૨૨.૫ કિગ્રા	નિયમનકાર	વૈકલ્પિક
એન્જિન મોડેલ 6૦, 6૨			
વાહન	એલવી, અન્ય		
ડિઝાઇન રેકોર્ડ 8270 08271	કનેક્ટર બહાર નીકળી જવાથી બચવા માટે હોલ્ડર બદલાવો		
નોંધ	13 TYPE V બેલ્ટ ટ્રિપલ પીક્સ ઘડિયાળની દિશામાં પરિભ્રમણ 0-33000-3674*, 0-35000-8073, 8270 નો સંકલિત પ્રકાર * ચિહ્નિત મોડેલોને વૈકલ્પિક ટર્મિનલ એસી 0-35780-0370 ની જરૂર છે.		

નથી	ભાગો નંબર	મેકર ભાગો નં.	વર્ણન	જથ્થો	યાદી કિંમત	નોંધ
૧	0-35100-0270 ની કીલરૂસ	1-81221095-0 રોટર એસી		૧		
૧-૧	૧-૦૪૧૬-૦૪૧૬૦	9-82215867-0 વુડરફ કી		૧		
૧-૨	૧-૩૩૬૨૩-૦૮૬૦	૧-૮૧૨૨૬૬૨૬-૦ કોલર		૧		
૧-૩	૧-૩૫૬૨૩-૦૦૩૦	૧-૮૧૨૨૬૬૨૭-૦ કોલર		૧		
૧-૪	0-09201-0860	૧-૮૧૨૨૬૬૬૦-૦ બોલ બેરિંગ		૧		પાછળ
૨	0-35200-0290 ની કીલરૂસ	૧-૮૧૨૨૧૧૦૪-૦ સ્ટેટર એસી		૧		
૩	0-35300-0110 ની કીલરૂસ	૧-૮૧૨૩૦૮૭-૦ એફ.બુકેટ એસી		૧		૩-૧૩-૫ સહિત
૩-૧	0-35926-0100	૧-૮૧૨૨૬૬૬૫-૦ રીટેનર		૧		
૩-૨	૧-૩૩૬૨૬-૦૭૬૦	૧-૮૧૨૨૬૩૪૬-૦ રીટેનર		૧		
૩-૩	0-35926-0110	૧-૮૧૨૨૬૬૬૬-૦ રીટેનર		૧		
૩-૪	0-35951-0080	૧-૮૧૨૨૬૬૩૦-૦ પેકિંગ		૨		
૩-૫	0-09201-0760	૧-૮૧૨૨૬૬૩૧-૦ બોલ બેરિંગ		૧		આગળ
૩-૬	0-0093-08102	૧-૮૧૨૨૬૬૩૨-૦ બોલ્ટ		૪		બોલ્ટ દ્વારા
૪	૦-૩૫૪૧૧-૦૪૬૦	૧-૮૧૨૨૨૦૮૬-૦ પુલી		૧		
૪-૧	૧-૩૩૪૨૧-૦૫૦૦	૧-૮૧૨૨૩૦૦૩-૦ ફેન		૧		
૪-૨	૦-૦૨૮૦-૨૨૦૨૨	9-82216098-0 નટ		૧		
૪-૩	૧-૦૩૩૫-૨૨૦૦૨	૧-૮૧૨૨૬૬૭૨-૦ સ્પ્રિંગ વોલ્વર		૧		
૪-૪	૧-૦૩૩૦-૨૨૦૧૨	૧-૮૧૨૨૬૬૭૩-૦	સાદો ધોબી	૧		
૫	૦-૩૫૧૨૦-૦૧૨૦	૧-૮૧૨૨૦૧૦-૦	કીલ્ડ કોઇલ કંપની	૧		
૭	0-35700-0630	૧-૮૧૨૪૩૨૮-૦ આર.બુકેટ એસી		૧		૭-૧૦-૧૦, ૭-૧૩ સહિત
૭-૧	0-35710-0730	૧-૮૧૨૨૬૬૬૧-૦ આર.બુકેટ કંપની		૧		
૭-૨	0-35780-0530	૧-૮૧૨૨૬૬૬૪-૦ ટર્મિનલ એસી		૧		૭-૧૦, ૭-૧૩ સહિત
૭-૩	0-35730-0162 ની કીલરૂસ	૧-૮૧૨૨૧૯૧૪-૦	રેક્ટિફાયર એસી	૧		
૭-૪	0-35901-0150	૧-૮૧૨૨૬૬૬૮-૦ બોલ્ટ		૧		
૭-૫	0-35943-0100	૧-૮૧૨૨૬૬૩૫-૦ ઇન્સ્યુલેટ બુશ		૧		
૭-૬	૧-૩૩૬૪૩-૦૯૫૦	૧-૮૧૨૨૬૩૫૨-૦ ઇન્સ્યુલેટ બુશ		૧		
૭-૭	૧-૩૩૬૪૩-૦૪૫૦	૧-૮૧૨૨૬૦૦૧-૦ ઇન્સ્યુલેટ બુશ		૨		
૭-૮	૦-૩૫૭૮૪-૦૧૮૦	1-81229699-0 કનેક્ટ બાર		૧		
૭-૯	0-33902-0100	૧-૮૧૨૨૬૫૮૬-૦ નટ		૧		
૭-૧૦	0-35780-0520	૧-૮૧૨૨૬૬૬૭-૦ ટર્મિનલ એસી		૧		
૭-૧૧	0-35927-0050	૧-૮૧૨૨૬૭૦૩-૦ ધારક		૧		
૭-૧૨	0-35761-0140	૧-૮૧૨૨૬૬૩૬-૦ કવર		૧		
૭-૧૩	૧-૩૩૬૫૩-૦૧૮૦	૧-૮૧૨૨૬૬૪૦-૦ ગમ બુશ		૧		
૭-૧૪	૧-૦૦૨૦-૦૬૫૫૨	૧-૮૧૨૨૬૬૪૧-૦ સ્ક્રૂ		૪		
૭-૧૫	૧-૩૭૬૩૨-૦૧૨૦	૧-૮૧૨૨૬૭૦૦-૦ ક્લેમ્પ		૧		
૭-૧૬	0-35301-0010	૧-૮૧૨૨૬૬૬૨-૦ બેરિંગ કવર		૧		
૭-૧૭	0-35951-0090	૧-૮૧૨૨૬૭૦૧-૦ પેકિંગ		૧		
૭-૧૮	૧-૩૩૬૩૧-૦૦૬૦	૧-૮૧૨૨૬૧૬૫-૦	ક્રિપ	૧		

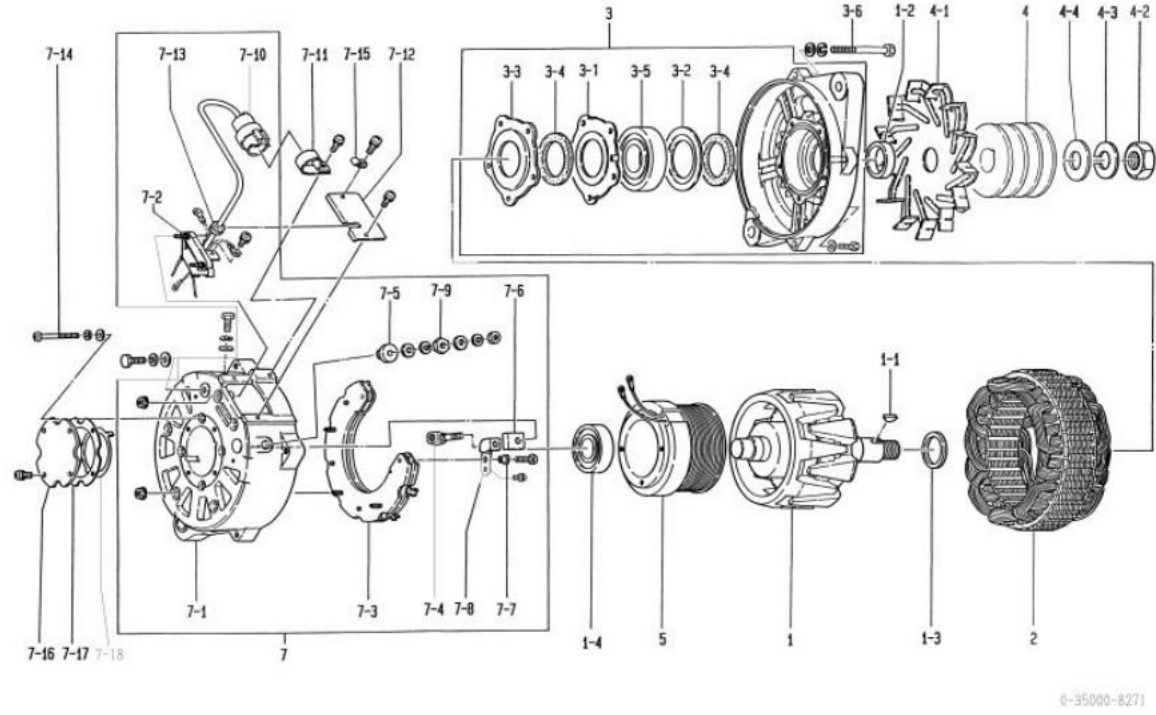

OEM ગ્રાહક	ઇસુસુ	OEM ભાગો નંબર	૮-૮૪૩૮૪૭૯૯-૧
નોમિનલ આઉટ પુટ	24, 90A	સપ્લાય ટર્મ	૯૪.૦૭
વજન	૨૨.૫ કિગ્રા	નિયમનકાર	વૈકલ્પિક
એન્જિન મોડેલ 6n, અન્ય			
વાહન	એલઆર, એલટી, એમઆર, અન્ય		
ડિઝાઇન રેકોર્ડ 8280 8281		કનેક્ટર બહાર નીકળી જવાથી બચવા માટે હોલ્ડર બદલાવો	
નોંધ	V15 TYPE V બેલ્ટ ટ્રિપલ પીક્સ ઘડિયાળની દિશામાં પરિભ્રમણ 0-35000-8162, 8280 નો સંકલિત પ્રકાર		

નથી	ભાગો નંબર	મેકર ભાગો નં.	વર્ણન	જથ્થો	યાદી કિંમત	નોંધ
૧	0-35100-0270 ની કીવરડ્સ	1-81221095-0 રોટર એસી		૧		
૧-૧	૧-૦૪૧૬-૦૪૧૬૦	9-82215867-0 વુડરફ કી		૧		
૧-૨	૧-૩૩૬૨૩-૦૮૯૦	૧-૮૧૨૨૬૬૨૬-૦ કોલર		૧		
૧-૩	૧-૩૫૬૨૩-૦૦૩૦	૧-૮૧૨૨૬૬૨૭-૦ કોલર		૧		
૧-૪	0-09201-0860	૧-૮૧૨૨૬૬૨૮-૦ બોલ બેરિંગ		૧		પાછળ
૨	0-35200-0330	૧-૮૧૨૨૧૧૧૨-૦ સ્ટ્રેટર એસી		૧		
૩	0-35300-0110 ની કીવરડ્સ	૧-૮૧૨૨૩૦૮૭-૦ એક બ્રેકેટ એસી		૧		૩-૧૩૩-૫ સહિત
૩-૧	0-35926-0100	૧-૮૧૨૨૬૬૨૫-૦ રીટેનર		૧		
૩-૨	૧-૩૩૬૨૬-૦૭૯૦	૧-૮૧૨૨૬૩૪૯-૦ રીટેનર		૧		
૩-૩	0-35926-0110	૧-૮૧૨૨૬૬૨૬-૦ રીટેનર		૧		
૩-૪	0-35951-0080	૧-૮૧૨૨૬૬૩૦-૦ પેકિંગ		૨		
૩-૫	0-09201-0760	૧-૮૧૨૨૬૬૩૧-૦ બોલ બેરિંગ		૧		આગળ
૩-૬	0-0093-08102	૧-૮૧૨૨૬૬૩૨-૦ બોલ્ટ		૪		બોલ્ટ દ્વારા
૪	૦-૩૫૪૧૧-૦૪૭૦	૧-૮૧૨૨૨૦૮૭-૦ પુલી		૧		
૪-૧	૧-૩૩૪૨૧-૦૫૦૦	૧-૮૧૨૨૩૦૦૩-૦ ફેન		૧		
૪-૨	૦-૦૨૮૦-૨૨૦૨૨	9-82216098-0 નટ		૧		
૪-૩	૧-૦૩૩૫-૨૨૦૦૨	૧-૮૧૨૨૬૬૩૨-૦ સ્પ્રિંગ વોશર		૧		
૪-૪	૧-૦૩૩૦-૨૨૦૧૨	૧-૮૧૨૨૬૬૩૦-૦	સાદો ધોબી	૧		
૫	૦-૩૫૧૨૦-૦૧૨૦	૧-૮૧૨૨૨૦૧૦-૦	ફીલ્ડ કોઇલ કંપની	૧		
૭	0-35700-0620 ની કીવરડ્સ	૧-૮૧૨૨૪૩૨૭-૦ આર બ્રેકેટ એસી		૧		૭-૧૩૩-૧૦, ૭-૧૩૩ સહિત
૭-૧	0-35710-0730	૧-૮૧૨૨૬૬૨૯-૦ આર બ્રેકેટ કંપની		૧		
૭-૨	0-35780-0510	૧-૮૧૨૨૬૬૩૩-૦ ટર્મિનલ એસી		૧		૭-૧૦, ૭-૧૩ સહિત
૭-૩	0-35730-0162 ની કીવરડ્સ	૧-૮૧૨૨૧૯૧૧૪-૦	રેક્ટિફાયર એસી	૧		
૭-૪	0-35901-0150	૧-૮૧૨૨૬૬૨૮-૦ બોલ્ટ		૧		
૭-૫	0-35943-0100	૧-૮૧૨૨૬૬૩૫-૦ ઇન્સ્યુલેટેડ બુશ		૧		
૭-૬	૧-૩૩૬૪૩-૦૮૫૦	૧-૮૧૨૨૬૩૫૨-૦ ઇન્સ્યુલેટેડ બુશ		૧		
૭-૭	૧-૩૩૬૪૩-૦૪૫૦	૧-૮૧૨૨૬૦૦૧-૦ ઇન્સ્યુલેટેડ બુશ		૨		
૭-૮	૦-૩૫૭૮૪-૦૧૮૦	1-81229699-0 કનેક્ટ વાર		૧		
૭-૯	0-33902-0100	૧-૮૧૨૨૬૫૮૬-૦ નટ		૧		
૭-૧૦	0-35780-0520	૧-૮૧૨૨૬૬૩૦-૦ ટર્મિનલ એસી		૧		
૭-૧૧	0-35927-0050	૧-૮૧૨૨૬૭૦૩-૦ ધારક		૧		
૭-૧૨	0-35761-0140	૧-૮૧૨૨૬૬૩૯-૦ કવર		૧		
૭-૧૩	૧-૩૩૬૫૩-૦૧૮૦	૧-૮૧૨૨૬૬૪૦-૦ ગમ બુશ		૧		
૭-૧૪	૧-૦૦૨૦-૦૬૫૫૨	૧-૮૧૨૨૬૬૪૧-૦ સ્ક્રુ		૪		
૭-૧૫	૧-૩૭૯૩૨-૦૧૨૦	૧-૮૧૨૨૬૭૦૦-૦ ક્લેમ્પ		૧		
૭-૧૬	0-35301-0010	૧-૮૧૨૨૬૬૨૨-૦ બેરિંગ કવર		૧		
૭-૧૭	0-35951-0090	૧-૮૧૨૨૬૭૦૧-૦ પેકિંગ		૧		
૭-૧૮	૧-૩૩૬૩૧-૦૦૯૦	૧-૮૧૨૨૬૧૮૫-૦	હિલિય	૧		

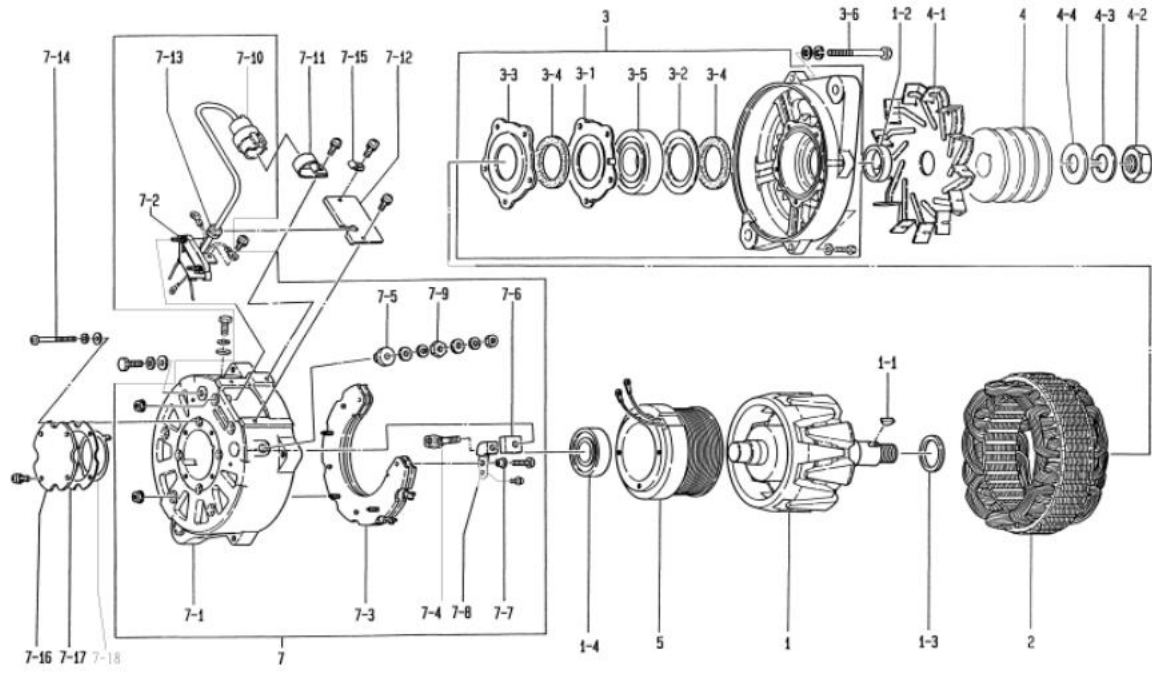

0-35000-8281

OEM ગ્રાહક	ઇસુઝુ	OEM ભાગો નંબર	૮-૯૪૩૯૪૭૯૭-૧
નોમિનલ આઉટ પુટ	24v 110A	સપ્લાય ટર્મ	૯૪.૦૭
વજન	૨૨.૫ કિગ્રા	નિયમનકાર	વૈકલ્પિક
એન્જિન મોડેલ 6n, અન્ય			
વાહન	જીઆર, એલઆર, એલટી, અન્ય		
ડિઝાઇન રેકોર્ડ 8290 8291	કનેક્ટર બહાર નીકળી જવાથી બચવા માટે હોલ્ડર બદલાવો		
નોંધ	v15 type v બેલ્ટ ટ્રિપલ પીક્સ ઘડિયાળની દિશામાં પરિભ્રમણ 0-35000-8113, 8290 નો સંકલિત પ્રકાર		

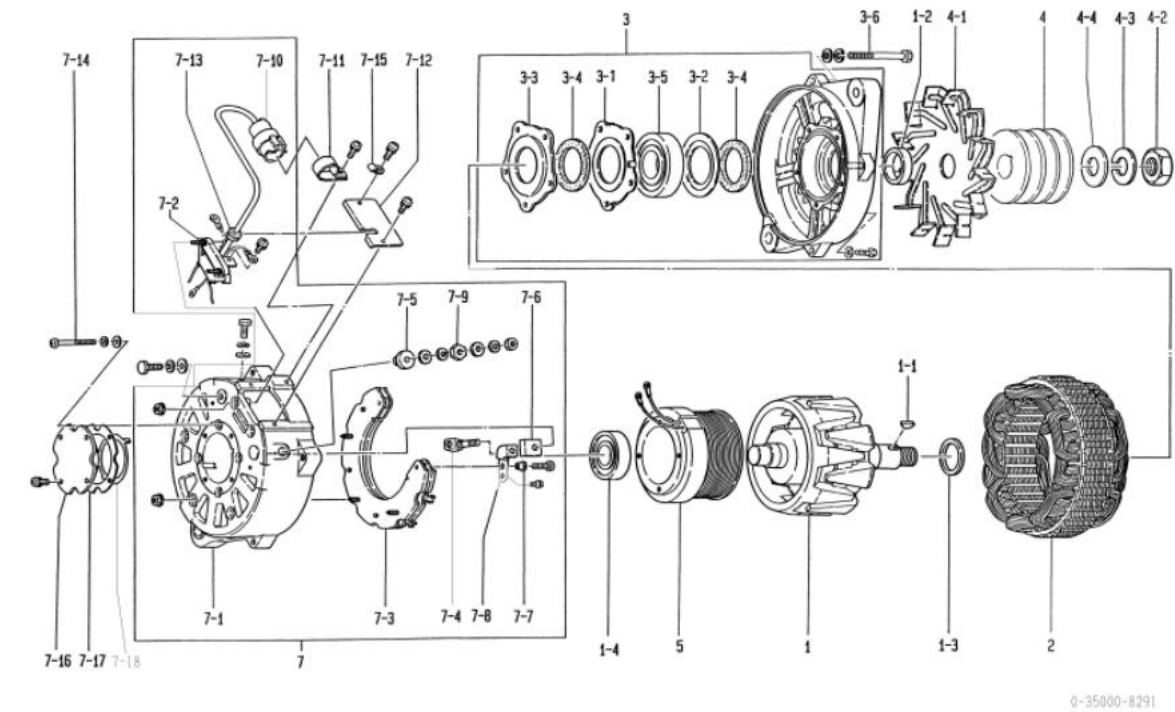

નથી	ભાગો નંબર	મેકર ભાગો નં.	વર્ણન	જથ્થો	યાદી કિંમત	નોંધ
૧	0-35100-0270 ની કીવરડ્સ	1-81221095-0 રોટર એસી		૧		
૧-૧	૧-૦૪૧૬-૦૪૧૬૦	9-82215867-0 વુડરફ કી		૧		
૧-૨	૧-૩૩૯૨૩-૦૮૯૦	૧-૮૧૨૨૬૬૨૬-૦ કોલર		૧		
૧-૩	૧-૩૫૯૨૩-૦૦૩૦	૧-૮૧૨૨૬૬૨૭-૦ કોલર		૧		
૧-૪	0-09201-0860	૧-૮૧૨૨૬૬૨૮-૦ બોલ બેરિંગ		૧		પાછળ
૨	0-35200-0290 ની કીવરડ્સ	૧-૮૧૨૨૧૧૦૪-૦ સ્ટ્રેટર એસી		૧		
૩	0-35300-0110 ની કીવરડ્સ	૧-૮૧૨૨૩૦૮૭-૦ એક બ્રેકેટ એસી		૧		૩-૧૩૩-૫ સહિત
૩-૧	0-35926-0100	૧-૮૧૨૨૬૬૨૫-૦ રીટેનર		૧		
૩-૨	૧-૩૩૯૨૬-૦૭૯૦	૧-૮૧૨૨૬૩૪૯-૦ રીટેનર		૧		
૩-૩	0-35926-0110	૧-૮૧૨૨૬૬૨૬-૦ રીટેનર		૧		
૩-૪	0-35951-0080	૧-૮૧૨૨૬૬૩૦-૦ પેકિંગ		૨		
૩-૫	0-09201-0760	૧-૮૧૨૨૬૬૩૧-૦ બોલ બેરિંગ		૧		આગળ
૩-૬	0-0093-08102	૧-૮૧૨૨૬૬૩૨-૦ બોલ્ટ		૪		બોલ્ટ દ્વારા
૪	૦-૩૫૪૧૧-૦૪૭૦	૧-૮૧૨૨૨૦૮૭-૦ પુલી		૧		
૪-૧	૧-૩૩૪૨૧-૦૫૦૦	૧-૮૧૨૨૩૦૦૩-૦ ફેન		૧		
૪-૨	૦-૦૨૮૦-૨૨૦૨૨	9-82216098-0 નટ		૧		
૪-૩	૧-૦૩૩૫-૨૨૦૦૨	૧-૮૧૨૨૬૬૨૨-૦ સ્પ્રિંગ વોલર		૧		
૪-૪	૧-૦૩૩૦-૨૨૦૧૨	૧-૮૧૨૨૬૬૩૦-૦	સાદો ધોબી	૧		
૫	૦-૩૫૧૨૦-૦૧૨૦	૧-૮૧૨૨૨૦૧૦-૦	ફીલ્ડ કોઇલ કંપની	૧		
૭	0-35700-0630	૧-૮૧૨૨૪૩૨૮-૦ આર.બ્રેકેટ એસી		૧		૭-૧૩૩-૧૦, ૭-૧૩ સહિત
૭-૧	0-35710-0730	૧-૮૧૨૨૬૬૨૧-૦ આર.બ્રેકેટ કંપની		૧		
૭-૨	0-35780-0530	૧-૮૧૨૨૬૬૨૪-૦ ટર્મિનલ એસી		૧		૭-૧૦, ૭-૧૩ સહિત
૭-૩	0-35730-0162 ની કીવરડ્સ	૧-૮૧૨૨૧૯૧૪-૦	રેક્ટિફાયર એસી	૧		
૭-૪	0-35901-0150	૧-૮૧૨૨૬૬૨૮-૦ બોલ્ટ		૧		
૭-૫	0-35943-0100	૧-૮૧૨૨૬૬૩૫-૦ ઇન્સ્યુલેટેડ બુશ		૧		
૭-૬	૧-૩૩૯૪૩-૦૯૫૦	૧-૮૧૨૨૬૩૫૨-૦ ઇન્સ્યુલેટેડ બુશ		૧		
૭-૭	૧-૩૩૯૪૩-૦૪૫૦	૧-૮૧૨૨૬૦૦૧-૦ ઇન્સ્યુલેટેડ બુશ		૨		
૭-૮	૦-૩૫૭૮૪-૦૧૮૦	1-81229699-0 કનેક્ટ વાર		૧		
૭-૯	0-33902-0100	૧-૮૧૨૨૬૫૮૬-૦ નટ		૧		
૭-૧૦	0-35780-0520	૧-૮૧૨૨૬૬૨૭-૦ ટર્મિનલ એસી		૧		
૭-૧૧	0-35927-0050	૧-૮૧૨૨૬૭૦૩-૦ ધારક		૧		
૭-૧૨	0-35761-0140	૧-૮૧૨૨૬૬૩૯-૦ કવર		૧		
૭-૧૩	૧-૩૩૯૫૩-૦૧૮૦	૧-૮૧૨૨૬૬૪૦-૦ ગમ બુશ		૧		
૭-૧૪	૧-૦૦૨૦-૦૬૫૫૨	૧-૮૧૨૨૬૬૪૧-૦ સ્ક્રુ		૪		
૭-૧૫	૧-૩૭૯૩૨-૦૧૨૦	૧-૮૧૨૨૬૭૦૦-૦ ફ્લેમ્પ		૧		
૭-૧૬	0-35301-0010	૧-૮૧૨૨૬૬૨૨-૦ બેરિંગ કવર		૧		
૭-૧૭	0-35951-0090	૧-૮૧૨૨૬૭૦૧-૦ પેકિંગ		૧		
૭-૧૮	૧-૩૩૯૩૧-૦૦૯૦	૧-૮૧૨૨૬૧૯૫-૦	ફ્લિપ	૧		

OEM ગ્રાહક	ઇસુઝુ	OEM ભાગો નંબર	૧-૮૧૨૦૦૪૬૧-૧
નોમિનલ આઉટ પુટ	24, 90A	સપ્લાય ટર્મ	૮૪.૦૭
વજન	૧૯ કિલો	નિયમનકાર	બિલ્ટ-ઇન
એન્જિન મોડેલ 6#1, અન્ય			
વાહન	FRB, FSR, FTR, અન્ય		
ડિઝાઇન રેકોર્ડ			
નોંધ	V15 TYPE V બેલ્ટ ડબલ પીક્સ ઘડિયાળની દિશામાં પરિભ્રમણ પુલી 0-35000-8480 થી અલગ છે.		

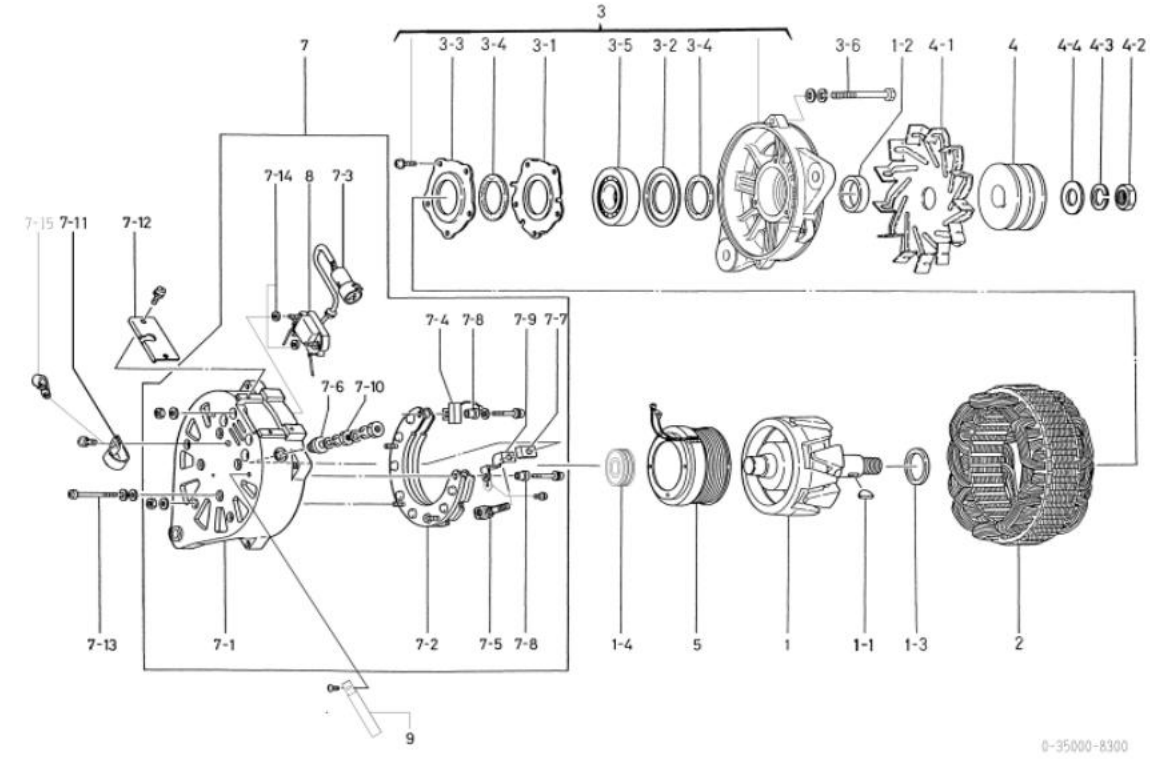

0-35000-8300

નથી	ભાગો નંબર	મેકર ભાગો નં.	વર્ણન	જથ્થો	યાદી કિંમત	નોંધ
૧	0-35100-0231	૧-૮૧૨૨૧૦૯૨-૧ રોટર એસી		૧		
૧-૧	૧-૦૪૧૬-૦૪૧૬૦	9-82215867-0 વુડરફ કી		૧		
૧-૨	૧-૩૩૬૨૩-૦૮૯૦	૧-૮૧૨૨૬૬૨૬-૦ કોલર		૧		
૧-૩	૧-૩૫૬૨૩-૦૦૩૦	૧-૮૧૨૨૬૬૨૭-૦ કોલર		૧		
૧-૪	0-09201-0770	૧-૮૧૨૨૬૬૨૮-૦ બોલ બેરિંગ		૧		પાછળ
૨	0-35200-0340	૧-૮૧૨૧૧૧૧૪-૦ સ્ટેટર એસી		૧		
૩	0-35300-0140 ની કીવર્ડ્સ	૧-૮૧૨૧૩૮૮-૦ એફ.બ્રેકેટ એસી		૧		૩-૧૩૩-૫ સહિત
૩-૧	૧-૩૩૬૨૬-૦૬૬૦	૧-૮૧૨૨૬૧૯૦-૦ રીટેનર		૧		
૩-૨	૧-૩૩૬૨૬-૦૭૯૦	૧-૮૧૨૨૬૩૪૯-૦ રીટેનર		૧		
૩-૩	0-35926-0080	૧-૮૧૨૨૬૬૨૯-૦ રીટેનર		૧		
૩-૪	0-35951-0080	૧-૮૧૨૨૬૬૩૦-૦ પેલિંગ		૨		
૩-૫	0-09201-0760	૧-૮૧૨૨૬૬૩૧-૦ બોલ બેરિંગ		૧		આગળ
૩-૬	0-0083-08802	૧-૮૧૨૨૬૬૬૧-૦ બોલ્ટ		૪		બોલ્ટ દ્વારા
૪	૦-૩૫૪૧૧-૦૪૮૧	૧-૮૧૨૨૨૧૦૯-૦ પુલી		૧		
૪-૧	૧-૩૩૪૨૧-૦૫૦૦	૧-૮૧૨૨૩૦૦૩-૦ ફેન		૧		
૪-૨	૦-૦૨૮૦-૨૨૦૨૨	9-82216098-0 નટ		૧		
૪-૩	૧-૦૩૩૫-૨૨૦૦૨	૧-૮૧૨૨૬૬૭૨-૦ સ્પ્રિંગ વોલર		૧		
૪-૪	૧-૦૩૩૦-૨૨૦૧૨	૧-૮૧૨૨૬૬૭૩-૦	સાદો ધોબી	૧		
૫	0-35120-0150	૧-૮૧૨૧૨૦૧૪-૦	ફીલ્ડ કોઇલ કંપની	૧		
૭	0-35700-0670 ની કીવર્ડ્સ	૧-૮૧૨૧૪૩૩૧-૦ આર.બ્રેકેટ એસી		૧		૭-૧૩૭-૧૦, ૭-૧૪, ૮ સહિત
૭-૧	0-35710-0770	૧-૮૧૨૧૪૩૩૨-૦ આર.બ્રેકેટ કંપની		૧		
૭-૨	0-35730-0162 ની કીવર્ડ્સ	૧-૮૧૨૧૬૧૧૪-૦	ટેક્ટિલ એસી	૧		
૭-૩	0-35780-0630	૧-૮૧૨૨૬૭૦૫-૦ ટર્મિનલ એસી		૧		
૭-૪	૦-૦૯૧૭૦-૧૮૬૦	8-94338867-0 કન્ટ્રોલર		૧		
૭-૫	0-35901-0150	૧-૮૧૨૨૬૬૮૮-૦ બોલ્ટ		૧		
૭-૬	0-35943-0100	૧-૮૧૨૨૬૬૩૫-૦ ઇન્સ્યુલેટ બુશ		૧		
૭-૭	૧-૩૩૬૪૩-૦૯૫૦	૧-૮૧૨૨૬૩૫૨-૦ ઇન્સ્યુલેટ બુશ		૧		
૭-૮	૧-૩૩૬૪૩-૦૪૫૦	૧-૮૧૨૨૬૦૦૧-૦ ઇન્સ્યુલેટ બુશ		૨		
૭-૯	૦-૩૫૭૮૪-૦૧૮૦	1-81229699-0 કનેક્ટ બાર		૧		
૭-૧૦	0-33902-0100	૧-૮૧૨૨૬૫૮૬-૦ નટ		૧		
૭-૧૧	0-35927-0010	૧-૮૧૨૧૭૦૫૩-૦ ધારક		૧		
૭-૧૨	૦-૩૫૭૬૧-૦૧૯૦	૧-૮૧૨૨૬૭૧૪-૦ કવર		૧		
૭-૧૩	૧-૦૦૨૦-૦૬૪૫૨	૧-૮૧૨૨૬૬૬૪-૦ સ્ક્રૂ		૪		
૭-૧૪	0-35923-0120	૧-૮૧૨૨૬૬૮૧-૦ કોલર		૨		
૭-૧૫	૧-૩૩૬૩૧-૦૦૨૧	૧-૮૧૨૨૬૧૨૨-૦	કલિપ	૧		
8	0-35719-0160	૧-૮૧૨૬૦૦૧૨-૦ રેગ્યુલેટર એસી		૧		૭-૩ સહિત
9	0-35931-0020	૧-૮૧૨૨૬૫૧૬-૦	કલિપ	૧		

OEM ગ્રાહક	કોમ્પોનન્ટ	OEM ભાગો નંબર	૬૦૦-૮૬૧-૯૧૧૧
નોમિનલ આઉટ પુટ	24v 90A	સપ્લાય ટર્મ	૧૫.૦૩
વજન	૧૯ કિગ્રા	નિયમનકાર	બિલ્ટ-ઇન
એનજિન મોડેલ ૬૬૦102			
વાહન	WA100, WA200-3, અન્ય		
ડિઝાઇન રેકોર્ડ 8310 8311		બોલ બેરિંગ (આગળ) બદલાયું બોલ બેરિંગ (આગળ) બદલાયું	૮૩૧૧ ૮૩૧૨
નોંધ	K TYPE V બેલ્ટ ઇ શિખરો ઘડિયાળની દિશામાં પરિભ્રમણ		

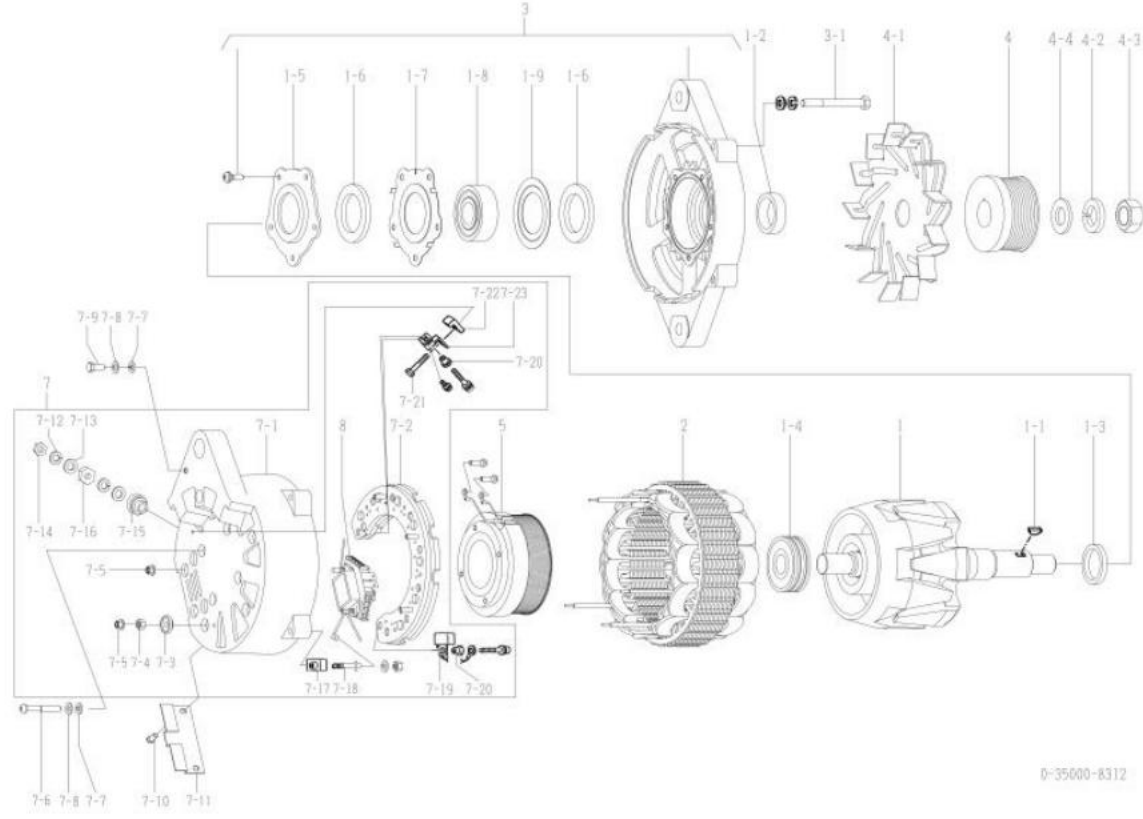

નથી	ભાગો નંબર	મેકર ભાગો નં.	વર્ણન	જથ્થો	યાદી કિંમત	નોંધ
૧	0-35100-0231		રોટર એસી	૧		
૧-૧	૧-૦૪૧૬-૦૪૧૬૦		પુસ્ક ચાવી	૧		
૧-૨	૧-૩૩૬૨૩-૦૮૬૦		કોલર	૧		
૧-૩	૧-૩૩૬૨૩-૦૦૩૦		કોલર	૧		
૧-૪	0-09201-0770		બોલ બેરિંગ	૧	પાછળ	
૧-૫	0-35926-0080		રિટેનર	૧		
૧-૬	0-35951-0080		પેકિંગ	૨		
૧-૭	૧-૩૩૬૨૬-૦૬૬૦		રિટેનર	૧		
૧-૮	0-09201-1570		બોલ બેરિંગ	૧		આગળ
૧-૯	૧-૩૩૬૨૬-૦૭૬૦		રિટેનર	૧		
૨	૦-૩૫૨૦૦-૦૩૨૦		સ્ટેટર એસી	૧		
૩	0-35300-0172 ની ક્રીવરૂસ		એફ. બ્રેકેટ એસી	૧		૧-૫ ૧-૮ સહિત
૩-૧	0-0083-08802		બોલ્ટ	૪		બોલ્ટ દ્વારા
૪	૦-૩૫૪૧૧-૦૬૫૧		પુલી	૧		
૪-૧	૧-૩૩૪૨૧-૦૫૦૦		ચાહક	૧		
૪-૨	૧-૦૩૩૫-૨૨૦૦૨		વસંત ધોલાનું મશીન	૧		
૪-૩	૦-૦૨૮૦-૨૨૦૨૨		નટ	૧		
૪-૪	૧-૦૩૩૦-૨૨૦૧૨		સાદો ધોબી	૧		
૫	0-35120-0250 ની ક્રીવરૂસ		ફીલ્ડ કોઇલ કંપની	૧		
૭	0-35700-0721 ની ક્રીવરૂસ		આર. બ્રેકેટ એસી	૧		ઇન્ટ. ૭-૧ ૭-૫, ૭-૧૨ ૭-૨૩, ૮
૭-૧	0-35710-0830		રીઅર બ્રેકેટ કંપની	૧		
૭-૨	0-35730-0162 ની ક્રીવરૂસ		રેક્ટિફાયર એસી	૧		
૭-૩	૦-૩૫૬૪૩-૦૨૧૧		ગ્રાડવું ગરમ કરો	૧		
૭-૪	૦-૩૩૬૦૨-૦૦૬૦		નટ	૧		
૭-૫	0-33902-0080		નટ	6		
૭-૬	૧-૦૦૨૦-૦૬૪૫૨		સક્રુ	૪		
૭-૭	૧-૦૩૩૦-૦૬૦૧૨		સાદો ધોબી	૫		
૭-૮	૧-૦૩૩૫-૦૬૦૦૨		વસંત ધોલાનું મશીન	૫		
૭-૯	0-0080-06142 ની ક્રીવરૂસ		બોલ્ટ	૧		
૭-૧૦	0-0055-05122 ની ક્રીવરૂસ		સક્રુ	૨		
૭-૧૧	૦-૩૫૭૬૧-૦૧૬૦		કવર	૧		
૭-૧૨	૧-૦૩૩૫-૦૮૦૦૨		વસંત ધોલાનું મશીન	૨		
૭-૧૩	૧-૦૩૩૧-૦૮૦૨૦		સાદો ધોબી	૨		
૭-૧૪	0-0291-08010		નટ	૧		
૭-૧૫	0-35943-0100		ગ્રાડવું ગરમ કરો	૧		
૭-૧૬	0-33902-0100		નટ	૧		
૭-૧૭	૧-૩૩૬૪૩-૦૮૭૦		ગ્રાડવું ગરમ કરો	૧		
૭-૧૮	૦-૩૩૬૦૧-૦૬૩૦		બોલ્ટ	૧		
૭-૧૯	૦-૦૬૧૭૦-૧૮૬૦		કન્ટ્રોલર	૧		
૭-૨૦	૧-૩૩૬૪૩-૦૪૫૦		ગ્રાડવું ગરમ કરો	૨		
૭-૨૧	0-35901-0150		બોલ્ટ	૧		
૭-૨૨	૧-૩૩૬૪૩-૦૬૫૦		ગ્રાડવું ગરમ કરો	૧		
૭-૨૩	૦-૩૫૭૮૪-૦૧૮૦		કનેક્ટ બાર	૧		
૮	૦-૩૫૭૯૬-૦૧૮૧		રેગ્યુલેટર એસી	૧		

OEM ગ્રાહક	કોમ્પોનન્ટ	OEM ભાગો નંબર	૬૦૦-૮૨૫-૯૧૧૧
નોમિનલ આઉટ પુટ	24, 90A	સપ્લાય ટર્મ	૧૫.૦૩
વજન	૧૯ કિગ્રા	નિયમનકાર	બિલ્ટ-ઇન
એન્ટિજન મોડેલ SA60140-30, અન્ય			
વાહન	૫૬૦૦-6, અન્ય		
ડિઝાઇન રેકોર્ડ 8350 8351		બોલ બેરિંગ (આગળ) બદલાયું બોલ બેરિંગ (આગળ) બદલાયું	૮૩૫૧ ૮૩૫૨
નોંધ	૧૦ ટાઇપ વી બેલ્ટ ડબલ પીક્સ ઘડિયાળની વિરુદ્ધ દિશામાં પરિભ્રમણ પુલી 0-35000-8502 થી અલગ છે.		

નથી	ભાગો નંબર	મેકર ભાગો નં.	વર્ણન	જથ્થો	યાદી કિંમત	નોંધ
૧	0-35100-0231		રોટર એસી	૧		
૧-૧	૧-૦૪૧૬-૦૪૧૬૦		ડ્રાઇવ ચાવી	૧		
૧-૨	૧-૩૩૬૨૩-૦૮૯૦		કોલર	૧		
૧-૩	૧-૩૩૬૨૩-૦૦૩૦		કોલર	૧		
૧-૪	0-09201-0770		બોલ બેરિંગ	૧	પાછળ	
૧-૫	0-35926-0080		રિટેનર	૧		
૧-૬	0-35951-0080		પેકિંગ	૨		
૧-૭	૧-૩૩૬૨૬-૦૬૬૦		રિટેનર	૧		
૧-૮	0-09201-1570		બોલ બેરિંગ	૧		આગળ
૧-૯	૧-૩૩૬૨૬-૦૭૯૦		રિટેનર	૧		
૨	૦-૩૫૨૦૦-૦૩૨૦		સ્ટેટર એસી	૧		
૩	0-35300-0202 ની ક્રીવરૂસ		એફ. બ્રેકેટ એસી	૧		૧-૫ ૧-૮ સહિત
૩-૧	0-0083-08802		બોલ્ટ	૪		બોલ્ટ દ્વારા
૪	૦-૩૫૪૧૧-૦૬૮૧		પુલી	૧		
૪-૧	૦-૩૫૪૨૧-૦૧૮૦		ચાહક	૧		
૪-૨	૧-૦૩૩૫-૨૨૦૦૨		વસંત ધોલાનું મશીન	૧		
૪-૩	૦-૦૨૮૦-૨૨૦૨૨		નટ	૧		
૪-૪	૧-૦૩૩૦-૨૨૦૧૨		વોશર	૧		
૫	0-35120-0250 ની ક્રીવરૂસ		ફીલ્ડ કોઇલ કંપની	૧		
૭	0-35700-0761		આર. બ્રેકેટ એસી	૧		ઇન્ટ. ૭-૧ ૭-૫, ૭-૧૨ ૭-૨૪, ૮
૭-૧	0-35710-0890		રીઅર બ્રેકેટ કંપની	૧		
૭-૨	0-35730-0162 ની ક્રીવરૂસ		રેક્ટિફાયર એસી	૧		
૭-૩	૦-૩૫૬૪૩-૦૨૧૧		ઝાડવું ગરમ કરો	૧		
૭-૪	૦-૩૩૯૦૨-૦૦૯૦		નટ	૧		
૭-૫	0-33902-0080		નટ	6		
૭-૬	૧-૦૦૨૦-૦૬૪૫૨		સ્ક્રુ	૪		
૭-૭	૧-૦૩૩૦-૦૬૦૧૨		સાદો ધોબી	૫		
૭-૮	૧-૦૩૩૫-૦૬૦૦૨		વસંત ધોલાનું મશીન	૫		
૭-૯	0-0080-06142 ની ક્રીવરૂસ		બોલ્ટ	૧		
૭-૧૦	૦-૩૫૭૬૧-૦૧૯૦		કવર	૧		
૭-૧૧	0-0055-05122 ની ક્રીવરૂસ		સ્ક્રુ	૨		
૭-૧૨	૧-૩૩૬૪૩-૦૮૭૦		ઝાડવું ગરમ કરો	૧		
૭-૧૩	૦-૩૩૯૦૧-૦૬૩૦		બોલ્ટ	૧		
૭-૧૪	૧-૩૩૬૪૩-૦૪૫૦		ઝાડવું ગરમ કરો	૨		
૭-૧૫	0-09103-0451		ઝાડવું ગરમ કરો	૧		
૭-૧૬	0-09001-5280		બોલ્ટ	૧		
૭-૧૭	૦-૩૫૭૮૪-૦૨૨૦		ફેન્ક્ટ બાર	૧		
૭-૧૮	૦-૦૯૧૭૦-૧૮૬૦		ફ્રેન્સર	૧		
૭-૧૯	0-35943-0100		ઝાડવું ગરમ કરો	૧		
૭-૨૦	0-33902-0100		નટ	૧		
૭-૨૧	૧-૦૩૩૧-૦૮૦૨૦		સાદો ધોબી	૨		
૭-૨૨	૧-૦૩૩૫-૦૮૦૦૨		વસંત ધોલાનું મશીન	૨		
૭-૨૩	0-0291-08010		નટ	૧		
૭-૨૪	0-35923-0120		કોલર	૨		
8	૦-૩૫૭૧૯-૦૧૮૧		રેગ્યુલેટર એસી	૧		

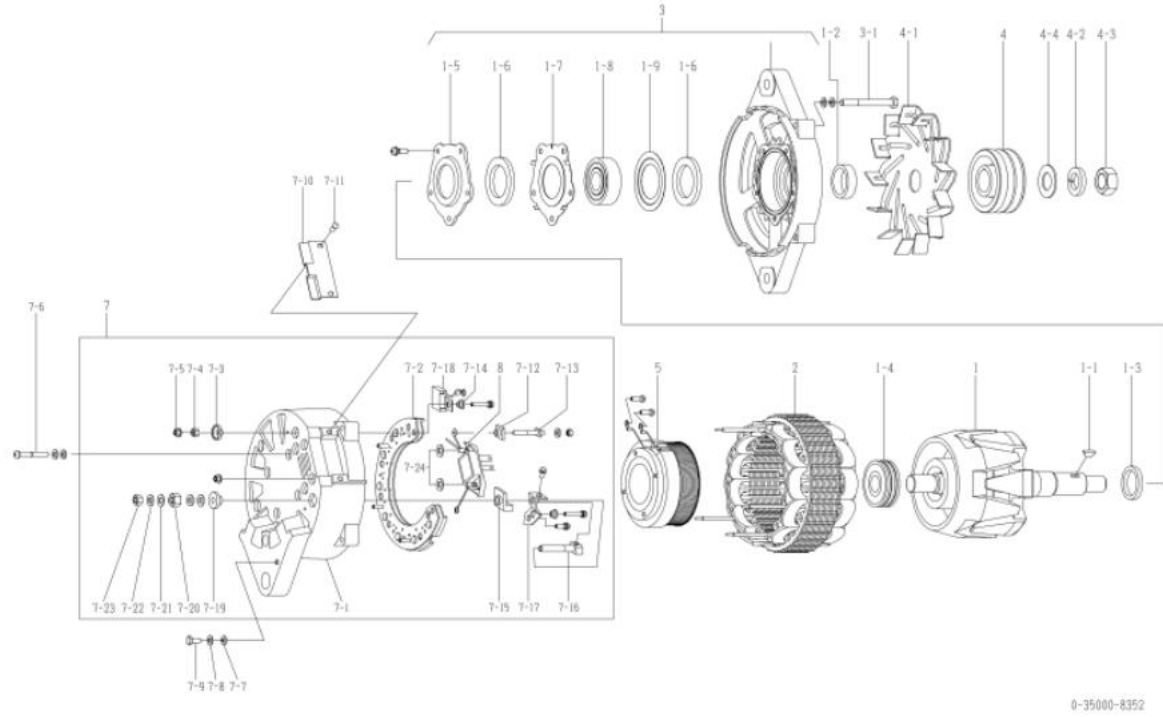

oem ગ્રાહક	કોમ્પોનન્ટ	oem ભાગો નંબર	૬૦૦-૮૨૫-૯૧૫૧
નોમિનલ આઉટ પુટ	24, 90A	સપ્લાય ટર્મ	૧૫.૦૩
વજન	૧૯ કિગ્રા	નિયમનકાર	બિલ્ટ-ઇન
એન્ટિ-ફોલ્ડ મોડેલ ૬૦125-1, અન્ય			
વાહન	ઉદ્યોગ, અન્ય		
ડિઝાઇન રેકોર્ડ 8360 8361		બોલ બેરિંગ (આગળ) બદલાયું ૮૩૬૧ ૮૩૬૨	
નોંધ		બોલ બેરિંગ (આગળ) બદલાયું	
	22 ટાઇપ વી બેલ્ટ ડબલ પીક્સ ઘડિયાળની દિશામાં પરિભ્રમણ ૦-૩૫૦૦૦-૮૦૦૦ નું સંકલિત મોડેલ પુલી 0-35000-8402, 8432, 8492, 8572, 8612, 8642 થી અલગ છે.		

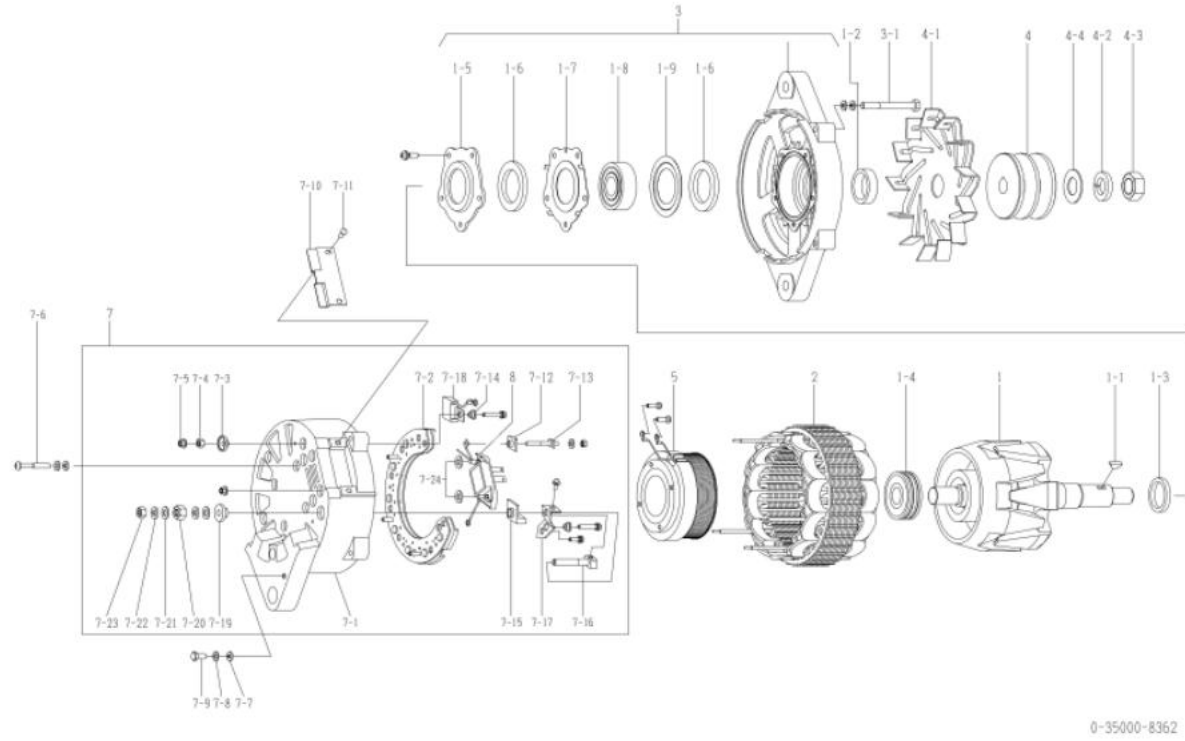

નથી	ભાગો નંબર	મેકર ભાગો નં.	વર્ણન	જથ્થો	યાદી કિંમત	નોંધ
૧	0-35100-0311 ની ક્રીવરૂસ		રોટર એસી	૧		
૧-૧	૧-૦૪૧૬-૦૪૧૬૦		ડ્રાઇવ યાવી	૧		
૧-૨	૧-૩૩૬૨૩-૦૮૯૦		કોલર	૧		
૧-૩	૧-૩૫૬૨૩-૦૦૩૦		કોલર	૧		
૧-૪	0-09201-0770		બોલ બેરિંગ	૧	પાછળ	
૧-૫	0-35926-0080		રિટેનર	૧		
૧-૬	0-35951-0080		પેકિંગ	૨		
૧-૭	૧-૩૩૬૨૬-૦૬૬૦		રિટેનર	૧		
૧-૮	0-09201-1570		બોલ બેરિંગ	૧	આગળ	
૧-૯	૧-૩૩૬૨૬-૦૭૯૦		રિટેનર	૧		
૨	૦-૩૫૨૦૦-૦૩૨૦		સ્ટેટર એસી	૧		
૩	0-35300-0202 ની ક્રીવરૂસ		એફ. બ્રેકેટ એસી	૧		૧-૫ ૧-૮ સહિત
૩-૧	0-0083-08802		બોલ્ટ	૪		બોલ્ટ દ્વારા
૪	0-35411-0670		પુલી	૧		
૪-૧	૦-૩૫૪૨૧-૦૧૯૦		ચાહક	૧		
૪-૨	૧-૦૩૩૫-૨૦૦૦૨		વસંત ધોલાનું મશીન	૧		
૪-૩	૦-૦૨૬૦-૨૦૦૨૨		નટ	૧		
૪-૪	૧-૩૫૬૨૧-૦૦૧૦		વોશર	૧		
૫	0-35120-0250		ફીલ્ડ કોઇલ કંપની	૧		
૭	0-35700-0761		આર. બ્રેકેટ એસી	૧		ઇન્ટ્ર. ૭-૧ ૭-૫, ૭-૧૨ ૭-૨૪, ૮
૭-૧	0-35710-0890		સીઅર બ્રેકેટ કંપની	૧		
૭-૨	0-35730-0162 ની ક્રીવરૂસ		રેક્ટિફાયર એસી	૧		
૭-૩	૦-૩૫૬૪૩-૦૨૧૧		ઝાડવું ગરમ કરો	૧		
૭-૪	૦-૩૩૬૦૨-૦૦૬૦		નટ	૧		
૭-૫	0-33902-0080		નટ	6		
૭-૬	૧-૦૦૨૦-૦૬૪૫૨		સફરુ	૪		
૭-૭	૧-૦૩૩૦-૦૬૦૧૨		સાદો ધોબી	૫		
૭-૮	૧-૦૩૩૫-૦૬૦૦૨		વસંત ધોલાનું મશીન	૫		
૭-૯	0-0080-06142 ની ક્રીવરૂસ		બોલ્ટ	૧		
૭-૧૦	૦-૩૫૭૬૧-૦૧૯૦		કવર	૧		
૭-૧૧	0-0055-05122 ની ક્રીવરૂસ		સફરુ	૨		
૭-૧૨	૧-૩૩૬૪૩-૦૮૭૦		ઝાડવું ગરમ કરો	૧		
૭-૧૩	૦-૩૩૬૦૧-૦૬૩૦		બોલ્ટ	૧		
૭-૧૪	૧-૩૩૬૪૩-૦૪૫૦		ઝાડવું ગરમ કરો	૨		
૭-૧૫	0-09103-0451		ઝાડવું ગરમ કરો	૧		
૭-૧૬	0-09001-5280		બોલ્ટ	૧		
૭-૧૭	૦-૩૫૭૮૪-૦૨૨૦		ફાઇનિશર	૧		
૭-૧૮	૦-૦૬૧૭૦-૧૮૬૦		ફાઇનિશર	૧		
૭-૧૯	0-35943-0100		ઝાડવું ગરમ કરો	૧		
૭-૨૦	0-33902-0100		નટ	૧		
૭-૨૧	૧-૦૩૩૧-૦૮૦૨૦		સાદો ધોબી	૨		
૭-૨૨	૧-૦૩૩૫-૦૮૦૦૨		વસંત ધોલાનું મશીન	૨		
૭-૨૩	0-0291-08010		નટ	૧		
૭-૨૪	0-35923-0120		કોલર	૨		
8	૦-૩૫૭૧૬-૦૧૮૧		રેગ્યુલેટર એસી	૧		

oem ગ્રાહક	કોમ્પોનન્ટ	oem ભાગો નંબર	૬૦૦-૮૨૫-૯૨૩૧
નોમિનલ આઉટ પુટ	24, 90A	સપ્લાય ટર્મ	૧૧,૦૭
વજન	૧૯ કિગ્રા	નિયમનકાર	બિલ્ટ-ઇન
એનુજિન મોડેલ 12,140-1U			
વાહન	785-5 નો પરિચય		
ડિઝાઇન રેકોર્ડ 8380 8381	બોલ બેરિંગ (આગળ) બદલાયું		
નોંધ	૧૯ ટાઇપ વી બેલ્ટ સિંગલ પીક શીત પ્રતિકાર ઘડિયાળની દિશામાં પરિભ્રમણ 0-35000-8030 નું સંકલિત મોડેલ		

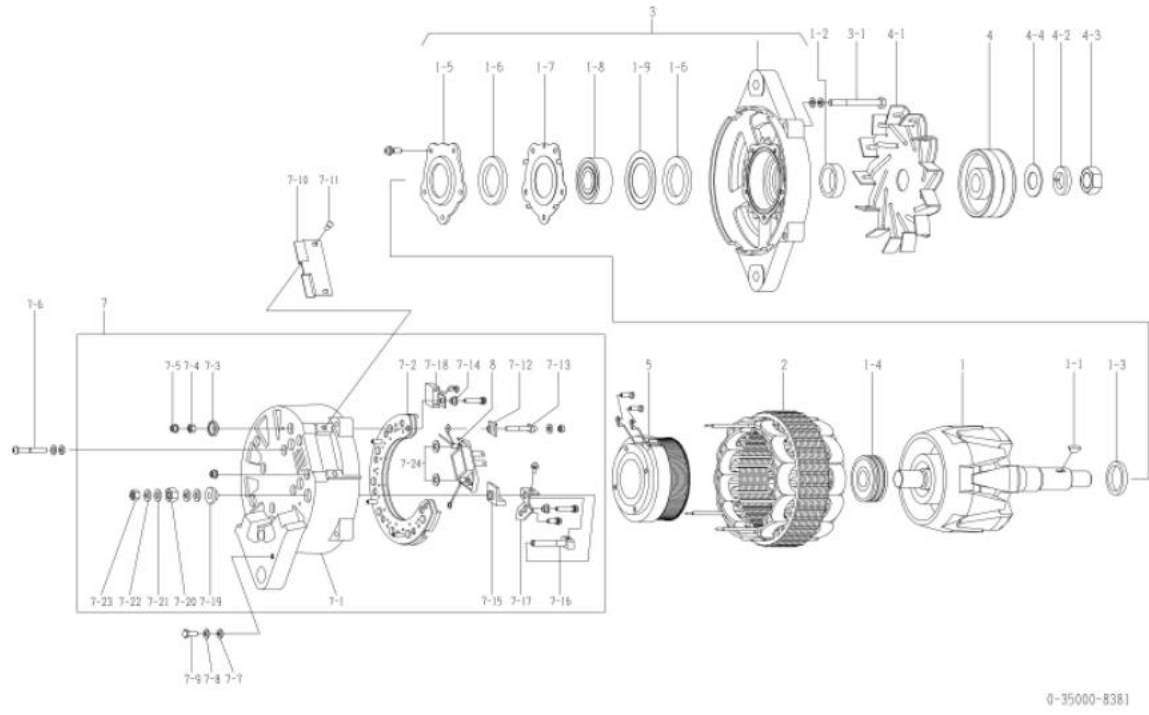

નથી	ભાગો નંબર	મેકર ભાગો નં.	વર્ણન	જથ્થો	યાદી કિંમત	નોંધ
૧	0-35100-0311 ની ક્રીવરૂસ		રોટર એસી	૧		
૧-૧	૧-૦૪૧૬-૦૪૧૬૦		ડાઇઅલ ચાવી	૧		
૧-૨	૧-૩૩૯૨૩-૦૮૯૦		કોલર	૧		
૧-૩	૧-૩૫૯૨૩-૦૦૩૦		કોલર	૧		
૧-૪	0-09201-1030		બોલ બેરિંગ	૧	પાછળ	
૧-૫	0-35926-0080		રિટેનર	૧		
૧-૬	0-35951-0080		પેકિંગ	૨		
૧-૭	૧-૩૩૯૨૬-૦૬૬૦		રિટેનર	૧		
૧-૮	0-09201-1410		બોલ બેરિંગ	૧		આગળ
૧-૯	૧-૩૩૯૨૬-૦૭૯૦		રિટેનર	૧		
૨	૦-૩૫૨૦૦-૦૩૨૦		સ્ટ્રેટ એસી	૧		
૩	0-35300-0241 ની ક્રીવરૂસ		એફ. બ્રેકેટ એસી	૧		૧-૫ ૧-૮ સહિત
૩-૧	0-0083-08802		બોલ્ટ	૪		બોલ્ટ દ્વારા
૪	૦-૩૫૪૧૧-૦૭૧૦		પુલી	૧		
૪-૧	૧-૩૩૪૨૧-૦૫૦૦		ચાહક	૧		
૪-૨	૧-૦૩૩૫-૨૦૦૦૨		વસંત ધોલાનું મશીન	૧		
૪-૩	૦-૦૨૯૦-૨૦૦૨૨		નટ	૧		
૪-૪	૧-૩૫૯૨૧-૦૦૧૦		વોશર	૧		
૫	0-35120-0250		ફીલ્ડ કોઇલ કંપની	૧		
૭	0-35700-0811		આર. બ્રેકેટ એસી	૧		ઇન્ટ્ર. ૭-૧ ૭-૫, ૭-૧૨ ૭-૨૪, ૮
૭-૧	૦-૩૫૭૧૦-૦૯૯૦		રીઅર બ્રેકેટ કંપની	૧		
૭-૨	0-35730-0162 ની ક્રીવરૂસ		રેક્ટિફાયર એસી	૧		
૭-૩	૦-૩૫૯૪૩-૦૨૧૧		ઝાડવું ગરમ કરો	૧		
૭-૪	૦-૩૩૯૦૨-૦૦૯૦		નટ	૧		
૭-૫	0-33902-0080		નટ	6		
૭-૬	૧-૦૦૨૦-૦૬૪૫૨		સફરુ	૪		
૭-૭	૧-૦૩૩૦-૦૬૦૧૨		સાદો ધોબી	૫		
૭-૮	૧-૦૩૩૫-૦૬૦૦૨		વસંત ધોલાનું મશીન	૫		
૭-૯	0-0080-06142 ની ક્રીવરૂસ		બોલ્ટ	૧		
૭-૧૦	૦-૩૫૭૬૧-૦૧૯૦		કવર	૧		
૭-૧૧	0-0055-05122 ની ક્રીવરૂસ		સફરુ	૨		
૭-૧૨	૧-૩૩૯૪૩-૦૮૭૦		ઝાડવું ગરમ કરો	૧		
૭-૧૩	૦-૩૩૯૦૧-૦૬૩૦		બોલ્ટ	૧		
૭-૧૪	૧-૩૩૯૪૩-૦૪૫૦		ઝાડવું ગરમ કરો	૨		
૭-૧૫	0-09103-0451		ઝાડવું ગરમ કરો	૧		
૭-૧૬	0-09001-5280		બોલ્ટ	૧		
૭-૧૭	૦-૩૫૭૮૪-૦૨૨૦		ફ્રન્ટ બાર	૧		
૭-૧૮	૦-૦૯૧૭૦-૧૮૬૦		ફ્રન્ટ સાર	૧		
૭-૧૯	0-35943-0100		ઝાડવું ગરમ કરો	૧		
૭-૨૦	0-33902-0100		નટ	૧		
૭-૨૧	૧-૦૩૩૧-૦૮૦૨૦		સાદો ધોબી	૨		
૭-૨૨	૧-૦૩૩૫-૦૮૦૦૨		વસંત ધોલાનું મશીન	૨		
૭-૨૩	0-0291-08010		નટ	૧		
૭-૨૪	0-35923-0120		કોલર	૨		
8	૦-૩૫૭૧૯-૦૧૮૧		રેગ્યુલેટર એસી	૧		

OEM ગ્રાહક	કોમ્પોનન્ટ	OEM ભાગો નંબર	૬૦૦-૮૨૫-૯૭૨૧
નોમિનલ આઉટ પુટ	24, 90A	સપ્લાય ટર્મ	૧૫.૦૩
વજન	૧૯ કિગ્રા	નિયમનકાર	બિલ્ટ-ઇન
એન્ટિજન મોડેલ SA60170-3e, અન્ય			
વાહન	PC1250-7, અન્ય		
ડિઝાઇન રેકોર્ડ 8400 8401		બોલ બેરિંગ (આગળ) બદલાયું ૮૪૦૧ ૮૪૦૨	
નોંધ		બોલ બેરિંગ (આગળ) બદલાયું	
		૧૭ ટાઇપ વી બેલ્ટ ડબલ પીક્સ ઘડિયાળની દિશામાં પરિભ્રમણ 0-35000-8040 નું સંકલિત મોડેલ પુલી 0-35000-8362, 8432, 8572, 8612, 8642 થી અલગ છે.	

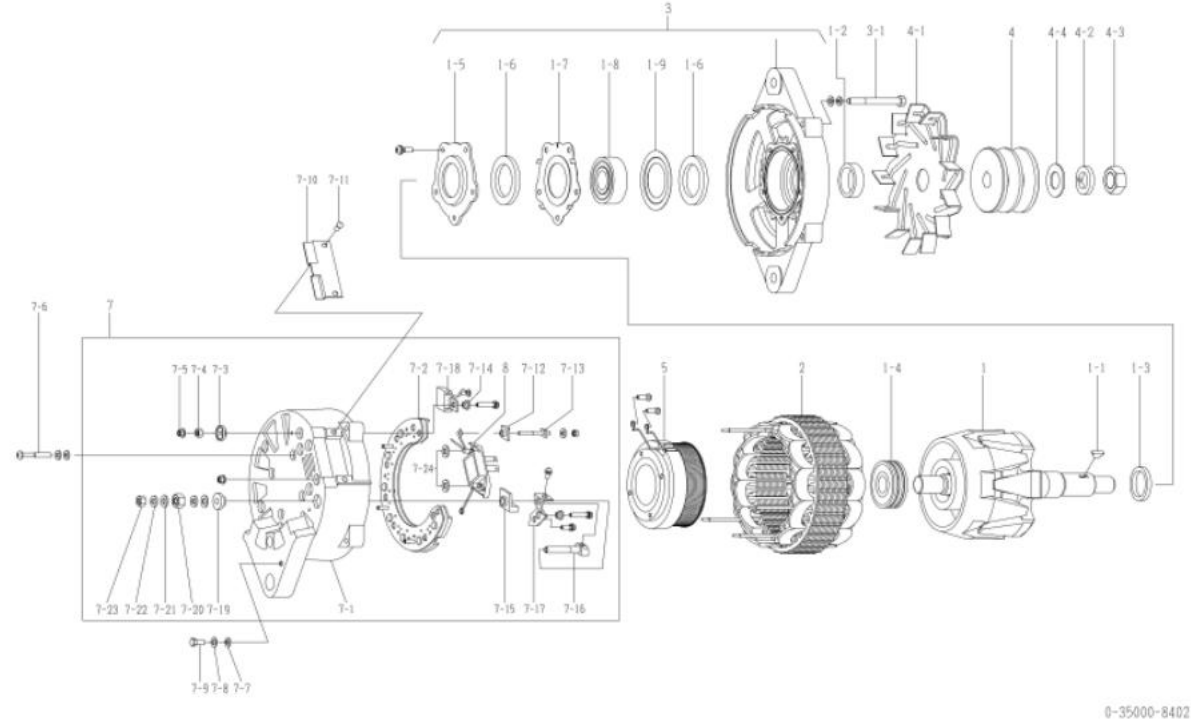

નથી	ભાગો નંબર	મેકર ભાગો નં.	વર્ણન	જથ્થો	યાદી કિંમત	નોંધ
૧	0-35100-0311 ની કીવરસ		રોટર એસી	૧		
૧-૧	૧-૦૪૧૬-૦૪૧૬૦		પુસ્ક ચાવી	૧		
૧-૨	૧-૩૩૯૨૩-૦૮૯૦		કોલર	૧		
૧-૩	૧-૩૫૯૨૩-૦૦૩૦		કોલર	૧		
૧-૪	0-09201-0770		બોલ બેરિંગ	૧	પાછળ	
૧-૫	0-35926-0080		રિટેનર	૧		
૧-૬	0-35951-0080		પેકિંગ	૨		
૧-૭	૧-૩૩૯૨૬-૦૬૬૦		રિટેનર	૧		
૧-૮	0-09201-1570		બોલ બેરિંગ	૧		આગળ
૧-૯	૧-૩૩૯૨૬-૦૭૯૦		રિટેનર	૧		
૨	૦-૩૫૨૦૦-૦૩૨૦		સ્ટેટર એસી	૧		
૩	0-35300-0202 ની કીવરસ		એફ. બ્રેકેટ એસી	૧		૧-૫ ૧-૯ સહિત
૩-૧	0-0083-08802		બોલ્ટ	૪		બોલ્ટ દ્વારા
૪	૦-૩૫૪૧૧-૦૭૨૦		પુલી	૧		
૪-૧	૦-૩૫૪૨૧-૦૧૯૦		ચાહક	૧		
૪-૨	૧-૦૩૩૫-૨૦૦૦૨		વસંત ધોવાનું મશીન	૧		
૪-૩	૦-૦૨૯૦-૨૦૦૨૨		નટ	૧		
૪-૪	૧-૩૫૯૨૧-૦૦૧૦		વોશર	૧		
૫	0-35120-0250 ની કીવરસ		ફીલ્ડ કોઇલ કંપની	૧		
૭	0-35700-0761		આર. બ્રેકેટ એસી	૧		ઇનફ. ૭-૧ ૭-૫, ૭-૧૨ ૭-૨૪, ૮
૭-૧	0-35710-0890		સીઅર બ્રેકેટ કંપની	૧		
૭-૨	0-35730-0162 ની કીવરસ		રેક્ટિફાયર એસી	૧		
૭-૩	૦-૩૫૯૪૩-૦૨૧૧		ઝાડવું ગરમ કરો	૧		
૭-૪	૦-૩૩૯૦૨-૦૦૯૦		નટ	૧		
૭-૫	0-33902-0080		નટ	6		
૭-૬	૧-૦૦૨૦-૦૬૪૫૨		સક્રુ	૪		
૭-૭	૧-૦૩૩૦-૦૬૦૧૨		સાદો ધોબી	૫		
૭-૮	૧-૦૩૩૫-૦૬૦૦૨		વસંત ધોવાનું મશીન	૫		
૭-૯	0-0080-06142 ની કીવરસ		બોલ્ટ	૧		
૭-૧૦	૦-૩૫૭૬૧-૦૧૯૦		કવર	૧		
૭-૧૧	0-0055-05122 ની કીવરસ		સક્રુ	૨		
૭-૧૨	૧-૩૩૯૪૩-૦૮૭૦		ઝાડવું ગરમ કરો	૧		
૭-૧૩	૦-૩૩૯૦૧-૦૬૩૦		બોલ્ટ	૧		
૭-૧૪	૧-૩૩૯૪૩-૦૪૫૦		ઝાડવું ગરમ કરો	૨		
૭-૧૫	0-09103-0451		ઝાડવું ગરમ કરો	૧		
૭-૧૬	0-09001-5280		બોલ્ટ	૧		
૭-૧૭	૦-૩૫૭૮૪-૦૨૨૦		કનેક્ટ બાર	૧		
૭-૧૮	૦-૦૯૧૭૦-૧૮૬૦		કન્ટ્રોલર	૧		
૭-૧૯	0-35943-0100		ઝાડવું ગરમ કરો	૧		
૭-૨૦	0-33902-0100		નટ	૧		
૭-૨૧	૧-૦૩૩૧-૦૮૦૨૦		સાદો ધોબી	૨		
૭-૨૨	૧-૦૩૩૫-૦૮૦૦૨		વસંત ધોવાનું મશીન	૨		
૭-૨૩	0-0291-08010		નટ	૧		
૭-૨૪	0-35923-0120		કોલર	૨		
8	૦-૩૫૭૧૯-૦૧૮૧		રેગ્યુલેટર એસી	૧		

oem ગ્રાહક	કોમ્પોનન્ટ	oem ભાગો નંબર	૬૦૦-૮૨૫-૯૧૩૧
નોમિનલ આઉટ પુટ	24, 90A	સપ્લાય ટર્મ	૧૫.૦૩
વજન	૧૯ કિગ્રા	નિયમનકાર	બિલ્ટ-ઇન
એનુજિન મોડેલ 5A60170-20			
વાહન	1100-6 નો પરિચય		
ડિઝાઇન રેકોર્ડ ૮૪૩૦ ૮૪૩૧	એફ. બ્રેકેટ બદલાયું ૮૪૩૧ ૮૪૩૨	એફ. બ્રેકેટ બદલાયું	
નોંધ	૧૯ ટાઇપ વી બેલ્ટ સિંગલ પીક ઘડિયાળની દિશામાં પરિભ્રમણ 0-35000-8320 નું સંકલિત મોડેલ પુઠી 0-35000-8362, 8402, 8572, 8612, 8642 થી અલગ છે.		

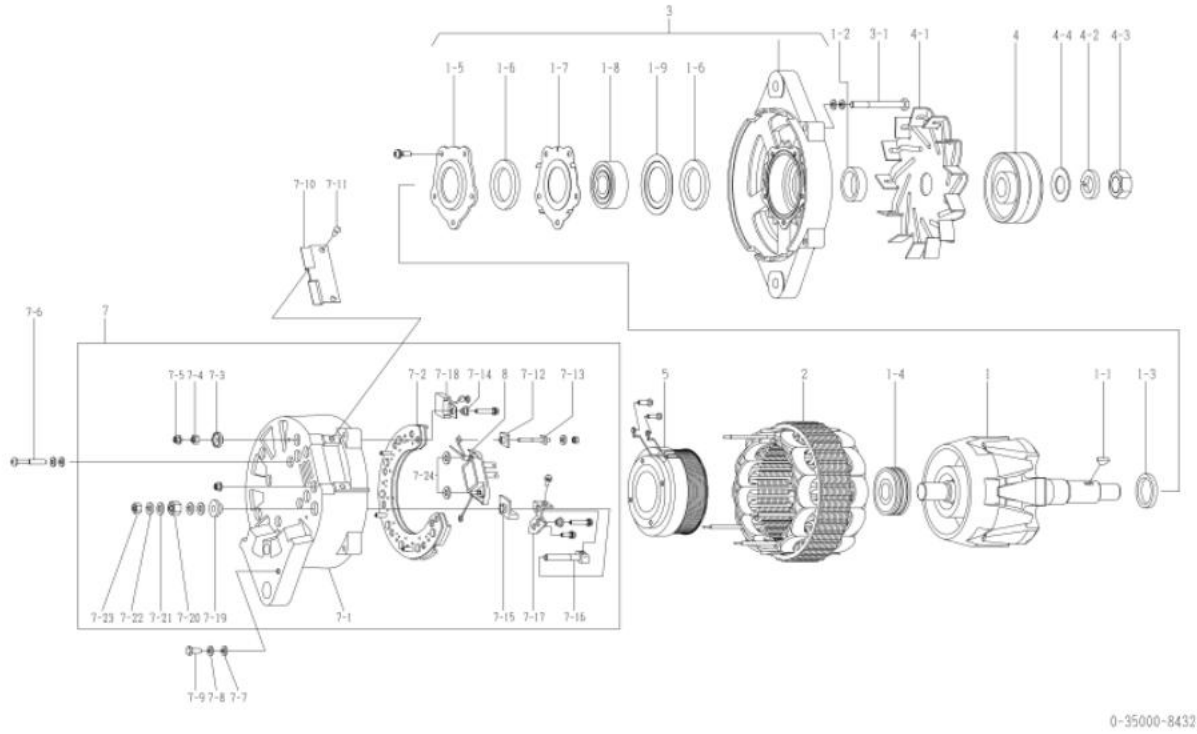

નથી	ભાગો નંબર	મેકર ભાગો નં.	વર્ણન	જથ્થો	યાદી કિંમત	નોંધ
૧	0-35100-0310 ની ક્રીવરૂસ		રોટર એસી	૧		
૧-૧	૧-૦૪૧૬-૦૪૧૬૦		પુરક ચાવી	૧		
૧-૨	૧-૩૩૯૨૩-૦૮૯૦		કોલર	૧		
૧-૩	૧-૩૫૯૨૩-૦૦૩૦		કોલર	૧		
૧-૪	0-09201-0770		બોલ બેરિંગ	૧	પાછળ	
૧-૫	0-35926-0080		રિટેનર	૧		
૧-૬	0-35951-0080		પેકિંગ	૨		
૧-૭	૧-૩૩૯૨૬-૦૬૬૦		રિટેનર	૧		
૧-૮	0-09201-1570		બોલ બેરિંગ	૧		આગળ
૧-૯	૧-૩૩૯૨૬-૦૭૯૦		રિટેનર	૧		
૨	૦-૩૫૨૦૦-૦૩૨૦		સ્ટેટર એસી	૧		
૩	0-35300-0202 ની ક્રીવરૂસ		એફ. બ્રેકેટ એસી	૧		૧-૫ ૧-૯ સહિત
૩-૧	0-0083-08802		બોલ્ટ	૪		બોલ્ટ દ્વારા
૪	૦-૩૫૪૧૧-૦૭૪૦		પુલી	૧		
૪-૧	૦-૩૫૪૨૧-૦૧૯૦		ચાહક	૧		
૪-૨	૧-૦૩૩૫-૨૦૦૦૨		વસંત ધોવાનું મશીન	૧		
૪-૩	૦-૦૨૯૦-૨૦૦૨૨		નટ	૧		
૪-૪	૧-૩૫૯૨૧-૦૦૧૦		વોશર	૧		
૫	0-35120-0250 ની ક્રીવરૂસ		ફીલ્ડ કોઇલ કંપની	૧		
૭	0-35700-0761		આર. બ્રેકેટ એસી	૧		ઇન્ટ્ર. ૭-૧ ૭-૫, ૭-૧૨ ૭-૨૪, ૮
૭-૧	0-35710-0890		રીઅર બ્રેકેટ કંપની	૧		
૭-૨	0-35730-0162 ની ક્રીવરૂસ		રેક્ટિફાયર એસી	૧		
૭-૩	૦-૩૫૯૪૩-૦૨૧૧		ઝાડવું ગરમ કરો	૧		
૭-૪	૦-૩૩૯૦૨-૦૦૯૦		નટ	૧		
૭-૫	0-33902-0080		નટ	6		
૭-૬	૧-૦૦૨૦-૦૬૪૫૨		સક્રુ	૪		
૭-૭	૧-૦૩૩૦-૦૬૦૧૨		સાદો ધોવી	૫		
૭-૮	૧-૦૩૩૫-૦૬૦૦૨		વસંત ધોવાનું મશીન	૫		
૭-૯	0-0080-06142 ની ક્રીવરૂસ		બોલ્ટ	૧		
૭-૧૦	૦-૩૫૭૬૧-૦૧૯૦		કવર	૧		
૭-૧૧	0-0055-05122 ની ક્રીવરૂસ		સક્રુ	૨		
૭-૧૨	૧-૩૩૯૪૩-૦૮૭૦		ઝાડવું ગરમ કરો	૧		
૭-૧૩	૦-૩૩૯૦૧-૦૬૩૦		બોલ્ટ	૧		
૭-૧૪	૧-૩૩૯૪૩-૦૪૫૦		ઝાડવું ગરમ કરો	૨		
૭-૧૫	0-09103-0451		ઝાડવું ગરમ કરો	૧		
૭-૧૬	0-09001-5280		બોલ્ટ	૧		
૭-૧૭	૦-૩૫૭૮૪-૦૨૨૦		કનેક્ટ બાર	૧		
૭-૧૮	૦-૦૯૧૭૦-૧૮૬૦		કન્ટ્રોલર	૧		
૭-૧૯	0-35943-0100		ઝાડવું ગરમ કરો	૧		
૭-૨૦	0-33902-0100		નટ	૧		
૭-૨૧	૧-૦૩૩૧-૦૮૦૨૦		સાદો ધોવી	૨		
૭-૨૨	૧-૦૩૩૫-૦૮૦૦૨		વસંત ધોવાનું મશીન	૨		
૭-૨૩	0-0291-08010		નટ	૧		
૭-૨૪	0-35923-0120		કોલર	૨		
8	૦-૩૫૭૧૯-૦૧૮૧		રેગ્યુલેટર એસી	૧		

OEM ગ્રાહક	ઇચુક્ર	OEM ભાગો નંબર	૮-૯૪૩૯૦૭૨૮-૧
નોમિનલ આઉટ પુટ	24, 90.	સપ્લાય ટર્મ	૯૭.૦૯
વજન	૧૯ કિગ્રા	નિયમનકાર	બિલ્ટ-ઇન
એન્ટિજન મોડેલ 6, અન્ય			
વાહન	FRF, FSR, FTR, અન્ય		
ડિઝાઇન રેકોર્ડ			
નોંધ	X TYPE V બેલ્ટ ઇ શિખરો ઘડિયાળની દિશામાં પરિભ્રમણ પુલ્લી 0-35000-8300 થી અલગ છે.		

નથી	ભાગો નંબર	મેકર ભાગો નં.	વર્ણન	જથ્થો	યાદી કિંમત	નોંધ
૧	0-35100-0231	૧-૮૧૨૨૧૦૯૨-૧ રોટર એસી		૧		
૧-૧	૧-૦૪૧૬-૦૪૧૬૦	9-82215867-0 વુડરફ કી		૧		
૧-૨	૧-૩૩૬૨૩-૦૮૯૦	૧-૮૧૨૨૬૬૨૬-૦ કોલર		૧		
૧-૩	૧-૩૫૬૨૩-૦૦૩૦	૧-૮૧૨૨૬૬૨૭-૦ કોલર		૧		
૧-૪	0-09201-0770	૧-૮૧૨૨૬૬૨૮-૦ બોલ બેરિંગ		૧		પાછળ
૨	0-35200-0340	૧-૮૧૨૨૧૧૧૪-૦ સ્ટેટર એસી		૧		
૩	0-35300-0140 ની કીવરડ્સ	૧-૮૧૨૨૩૮૮-૦ એફ.બ્રેકેટ એસી		૧		૩-૧૩-૫ સહિત
૩-૧	૧-૩૩૬૨૬-૦૬૬૦	૧-૮૧૨૨૬૧૯૦-૦ રીટેનર		૧		
૩-૨	૧-૩૩૬૨૬-૦૭૯૦	૧-૮૧૨૨૬૩૪૯-૦ રીટેનર		૧		
૩-૩	0-35926-0080	૧-૮૧૨૨૬૬૨૯-૦ રીટેનર		૧		
૩-૪	0-35951-0080	૧-૮૧૨૨૬૬૩૦-૦ પેલિંગ		૨		
૩-૫	0-09201-0760	૧-૮૧૨૨૬૬૩૧-૦ બોલ બેરિંગ		૧		આગળ
૩-૬	0-0083-08802	૧-૮૧૨૨૬૬૬૧-૦ બોલ્ટ		૪		બોલ્ટ દ્વારા
૪	૦-૩૫૪૧૧-૦૮૩૦	૧-૮૧૨૨૨૧૧૪-૦ પુલ્લી		૧		
૪-૧	૧-૩૩૪૨૧-૦૫૦૦	૧-૮૧૨૨૩૦૦૩-૦ ફેન		૧		
૪-૨	૦-૦૨૮૦-૨૨૦૨૨	9-82216098-0 નટ		૧		
૪-૩	૧-૦૩૩૫-૨૨૦૦૨	૧-૮૧૨૨૬૬૨૦-૦ સ્પ્રિંગ વોશર		૧		
૪-૪	૧-૦૩૩૦-૨૨૦૧૨	૧-૮૧૨૨૬૬૩૦-૦	સાદો ધોબી	૧		
૫	0-35120-0150	૧-૮૧૨૨૦૧૪-૦	ફીલ્ડ કોઇલ કંપની	૧		
૭	0-35700-0670 ની કીવરડ્સ	૧-૮૧૨૧૪૩૩૧-૦ આર.બ્રેકેટ એસી		૧		૭-૧૩-૧૦, ૭-૧૪, ૮ સહિત
૭-૧	0-35710-0770	૧-૮૧૨૧૪૩૩૨-૦ રીઅર બ્રેકેટ કંપની		૧		
૭-૨	0-35730-0162 ની કીવરડ્સ	૧-૮૧૨૧૯૧૧૪-૦	ટેક્ટિલર એસી	૧		
૭-૩	0-35780-0630	૧-૮૧૨૨૬૭૦૫-૦ ટર્મિનલ એસી		૧		
૭-૪	૦-૦૯૧૭૦-૧૮૬૦	8-94338867-0 કન્ટ્રોલર		૧		
૭-૫	0-35901-0150	૧-૮૧૨૨૬૬૮૮-૦ બોલ્ટ		૧		
૭-૬	0-35943-0100	૧-૮૧૨૨૬૬૩૫-૦ ઇન્સ્યુલેટ બુશ		૧		
૭-૭	૧-૩૩૬૪૩-૦૯૫૦	૧-૮૧૨૨૬૩૫૨-૦ ઇન્સ્યુલેટ બુશ		૧		
૭-૮	૧-૩૩૬૪૩-૦૪૫૦	૧-૮૧૨૨૬૦૦૧-૦ ઇન્સ્યુલેટ બુશ		૨		
૭-૯	૦-૩૫૭૮૪-૦૧૮૦	1-81229699-0 કનેક્ટ બાર		૧		
૭-૧૦	0-33902-0100	૧-૮૧૨૨૬૫૮૬-૦ નટ		૧		
૭-૧૧	0-35927-0010	૧-૮૧૨૧૭૦૫૩-૦ ધારક		૧		
૭-૧૨	૦-૩૫૭૬૧-૦૧૯૦	૧-૮૧૨૨૬૭૧૪-૦ કવર		૧		
૭-૧૩	૧-૦૦૨૦-૦૬૪૫૨	૧-૮૧૨૨૬૬૬૪-૦ સ્ક્રૂ		૪		
૭-૧૪	0-35923-0120	૧-૮૧૨૨૬૬૮૧-૦ કોલર		૨		
૭-૧૫	૧-૩૩૬૩૧-૦૦૨૧	૧-૮૧૨૨૬૧૨૨-૦	હિલિય	૧		
8	0-35719-0160	૧-૮૧૨૬૦૦૧૨-૦ રેગ્યુલેટર એસી		૧		૭-૩ સહિત
9	0-35931-0020	૧-૮૧૨૨૬૫૧૬-૦	હિલિય	૧		

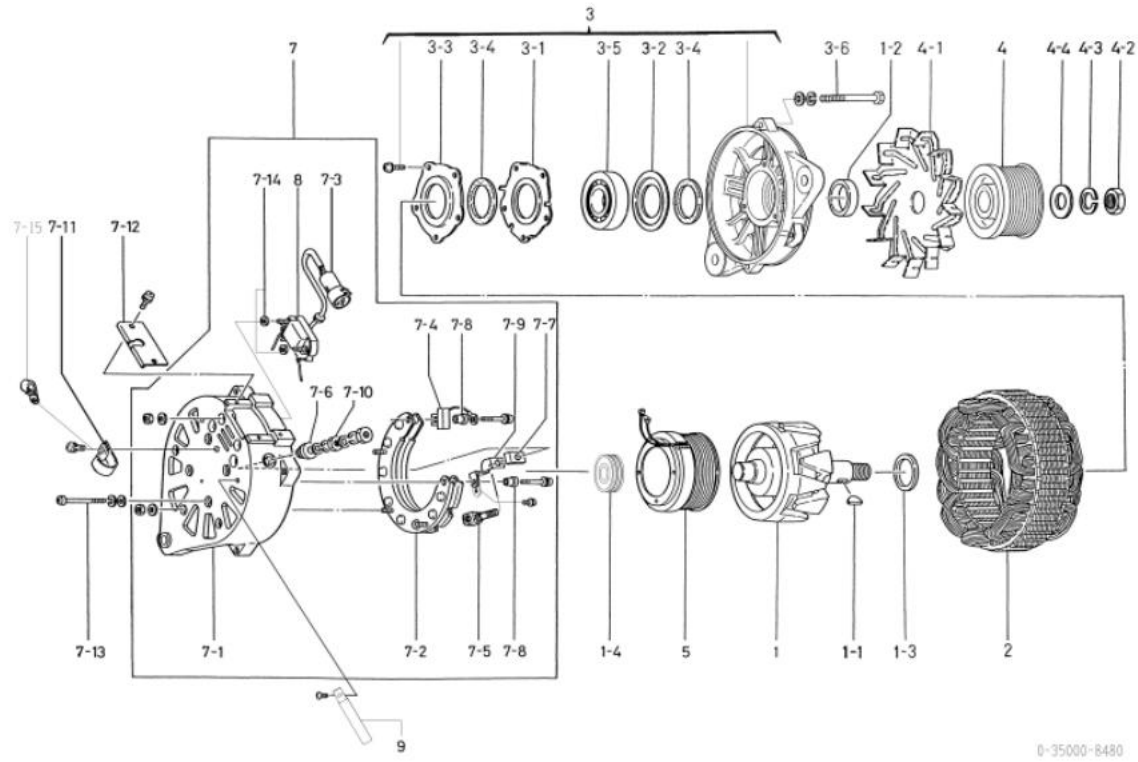

OEM ગ્રાહક	કોમ્પોનન્ટ	OEM ભાગો નંબર	૬૦૦-૮૨૫-૯૩૩૧
નોમિનલ આઉટ પુટ	24, 90A	સપ્લાય ટર્મ	૧૫.૦૩
વજન	૧૯ કિગ્રા	નિયમનકાર	બિલ્ટ-ઇન
એન્જિન મોડેલ 5A60170E-2, અન્ય			
વાહન	PC1100-6, અન્ય		
ડિઝાઇન રેકોર્ડ ૮૪૯૦ ૮૪૯૧		બોલ બેરિંગ (આગળ) બદલાયું ૮૪૯૧ ૮૪૯૨ બોલ બેરિંગ (આગળ) બદલાયું	
નોંધ	૧૯ ટાઇપ વી બેલ્ટ સિંગલ પીક (ફ્લેન્ચડ) ઘડિયાળની દિશામાં પરિભ્રમણ પુલી 0-35000-8362, 8402, 8432, 8572, 8612, 8642 થી અલગ છે.		

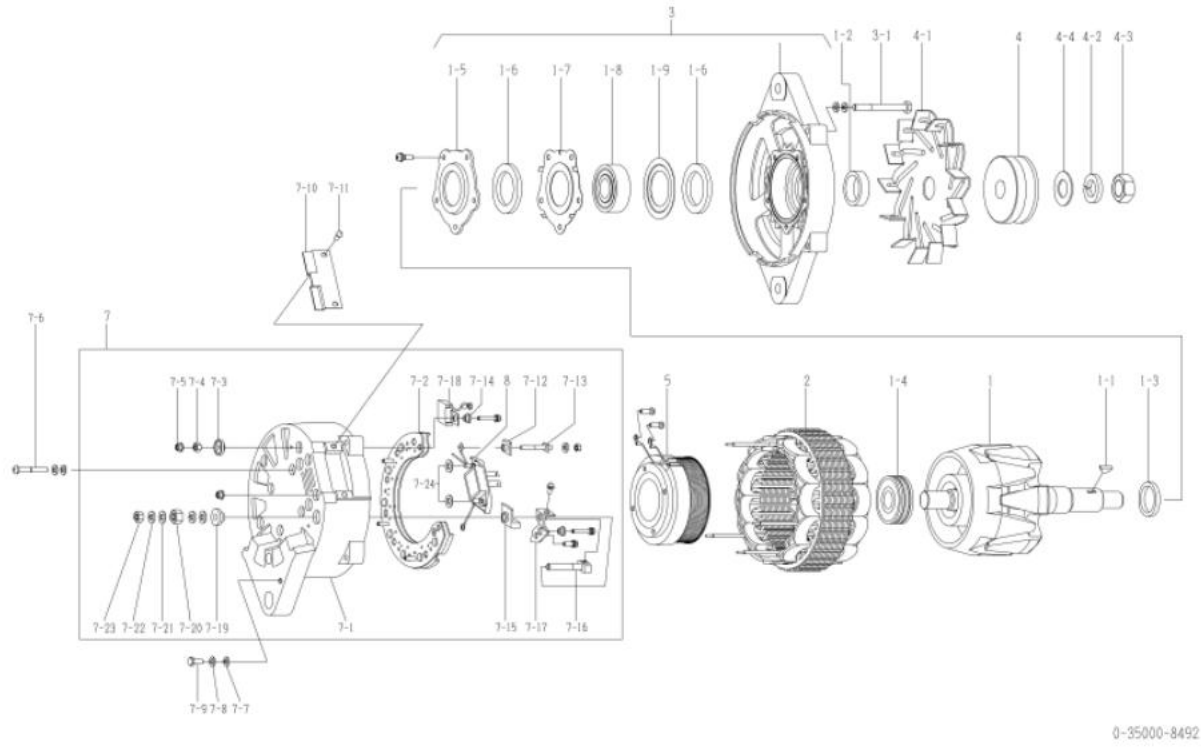

નથી	ભાગો નંબર	મેકર ભાગો નં.	વર્ણન	જથ્થો	યાદી કિંમત	નોંધ
૧	0-35100-0311 ની કીવર્ડ્સ		રોટર એસી	૧		
૧-૧	૧-૦૪૧૬-૦૪૧૬૦		ડ્રગ્સ ચાવી	૧		
૧-૨	૧-૩૩૯૨૩-૦૮૯૦		કોલર	૧		
૧-૩	૧-૩૫૯૨૩-૦૦૩૦		કોલર	૧		
૧-૪	0-09201-0770		બોલ બેરિંગ	૧	પાછળ	
૧-૫	0-35926-0080		રિટેનર	૧		
૧-૬	0-35951-0080		પેકિંગ	૨		
૧-૭	૧-૩૩૯૨૬-૦૬૬૦		રિટેનર	૧		
૧-૮	0-09201-1570		બોલ બેરિંગ	૧		આગળ
૧-૯	૧-૩૩૯૨૬-૦૭૯૦		રિટેનર	૧		
૨	૦-૩૫૨૦૦-૦૩૨૦		સ્ટેટર એસી	૧		
૩	0-35300-0202 ની કીવર્ડ્સ		એફ. બ્રેકેટ એસી	૧		૧-૫ ૧-૯ સહિત
૩-૧	0-0083-08802		બોલ્ટ	૪		બોલ્ટ દ્વારા
૪	૦-૩૫૪૧૧-૦૮૫૧		પુલી	૧		
૪-૧	૦-૩૫૪૨૧-૦૧૯૦		ચાલક	૧		
૪-૨	૧-૦૩૩૫-૨૦૦૦૨		વસંત ધોલાનું મશીન	૧		
૪-૩	૦-૦૨૯૦-૨૦૦૨૨		નટ	૧		
૪-૪	૧-૩૫૯૨૧-૦૦૧૦		વોશર	૧		
૫	0-35120-0250 ની કીવર્ડ્સ		ફીલ્ડ કોઇલ કંપની	૧		
૭	0-35700-0761		આર. બ્રેકેટ એસી	૧		ઇન્ફ. ૭-૧૦૭-૫, ૭-૧૨૦-૨૪, ૮
૭-૧	0-35710-0890		સીઅર બ્રેકેટ કંપની	૧		
૭-૨	0-35730-0162 ની કીવર્ડ્સ		રેક્ટિફાયર એસી	૧		
૭-૩	૦-૩૫૯૪૩-૦૨૧૧		ઝાડવું ગરમ કરો	૧		
૭-૪	૦-૩૩૯૦૨-૦૦૯૦		નટ	૧		
૭-૫	0-33902-0080		નટ	6		
૭-૬	૧-૦૦૨૦-૦૬૪૫૨		સક્રિય	૪		
૭-૭	૧-૦૩૩૦-૦૬૦૧૨		સાદો ધોબી	૫		
૭-૮	૧-૦૩૩૫-૦૬૦૦૨		વસંત ધોલાનું મશીન	૫		
૭-૯	0-0080-06142 ની કીવર્ડ્સ		બોલ્ટ	૧		
૭-૧૦	૦-૩૫૭૬૧-૦૧૯૦		કવર	૧		
૭-૧૧	0-0055-05122 ની કીવર્ડ્સ		સક્રિય	૨		
૭-૧૨	૧-૩૩૯૪૩-૦૮૭૦		ઝાડવું ગરમ કરો	૧		
૭-૧૩	૦-૩૩૯૦૧-૦૬૩૦		બોલ્ટ	૧		
૭-૧૪	૧-૩૩૯૪૩-૦૪૫૦		ઝાડવું ગરમ કરો	૨		
૭-૧૫	0-09103-0451		ઝાડવું ગરમ કરો	૧		
૭-૧૬	0-09001-5280		બોલ્ટ	૧		
૭-૧૭	૦-૩૫૭૮૪-૦૨૨૦		ફ્રન્ટ બાર	૧		
૭-૧૮	૦-૦૯૧૭૦-૧૮૬૦		ફ્રન્ટ સ્પ્રિંગ	૧		
૭-૧૯	0-35943-0100		ઝાડવું ગરમ કરો	૧		
૭-૨૦	0-33902-0100		નટ	૧		
૭-૨૧	૧-૦૩૩૧-૦૮૦૨૦		સાદો ધોબી	૨		
૭-૨૨	૧-૦૩૩૫-૦૮૦૦૨		વસંત ધોલાનું મશીન	૨		
૭-૨૩	0-0291-08010		નટ	૧		
૭-૨૪	0-35923-0120		કોલર	૨		
8	૦-૩૫૭૯૯-૦૧૮૧		રેગ્યુલેટર એસી	૧		

OEM ગ્રાહક	કોમ્પોનન્ટ	OEM ભાગો નંબર	૬૦૦-૮૨૫-૯૩૧૧
નોમિનલ આઉટ પુટ	24, 90A	સપ્લાય ટર્મ	૧૫.૦૩
વજન	૧૯ કિગ્રા	નિયમનકાર	બિલ્ટ-ઇન
એન્ટિજન મોડેલ SA60140-2A, SA6	140-2B, અન્ય		
વાહન	PC1600SP-1F, PC1600SP-1R, અન્ય		
ડિઝાઇન રેકોર્ડ 8500 08501	બોલ બેરિંગ (આગળ) બદલાયું ૮૫૦૧ 0૮૫૦૨ બોલ બેરિંગ (આગળ) બદલાયું		
નોંધ	૧૦ ટાઇપ વી બેલ્ટ ડબલ પીક્સ (ક્વેન્ટ્યુમ) ઘડિયાળની વિરુદ્ધ દિશામાં પરિભ્રમણ પુલી 0-35000-8352 થી અલગ છે.		

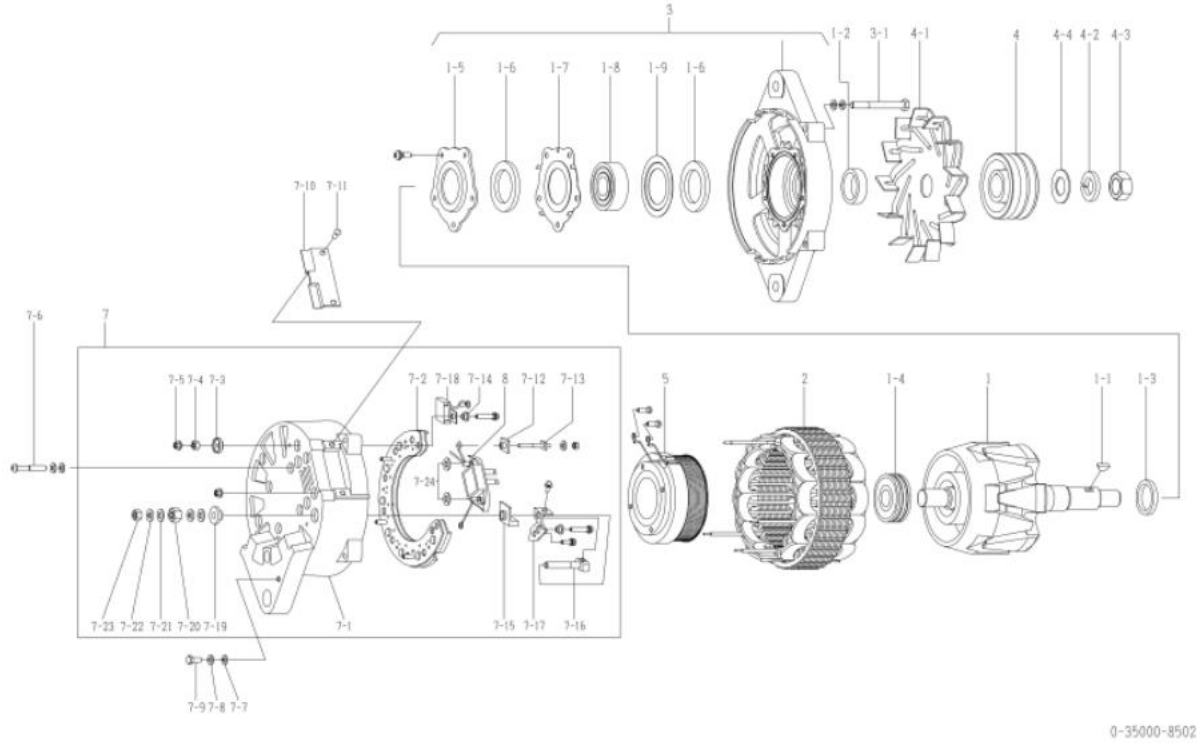

0-35000-8502

નથી	ભાગો નંબર	મેકર ભાગો નં.	વર્ણન	જથ્થો	યાદી કિંમત	નોંધ
૧	0-35100-0231		રોટર એસી	૧		
૧-૧	૧-૦૪૧૬-૦૪૧૬૦		વુલ્ફ યાવી	૧		
૧-૨	૧-૩૩૬૨૩-૦૮૯૦		કોલર	૧		
૧-૩	૧-૩૩૬૨૩-૦૦૩૦		કોલર	૧		
૧-૪	0-09201-0770		બોલ બેરિંગ	૧	પાછળ	
૧-૫	0-35926-0080		રિટેનર	૧		
૧-૬	0-35951-0080		પેકિંગ	૨		
૧-૭	૧-૩૩૬૨૬-૦૬૬૦		રિટેનર	૧		
૧-૮	0-09201-1570		બોલ બેરિંગ	૧	આગળ	
૧-૯	૧-૩૩૬૨૬-૦૭૯૦		રિટેનર	૧		
૨	૦-૩૫૨૦૦-૦૩૨૦		સ્ટેટર એસી	૧		
૩	0-35300-0202 ની કીલરડ્સ		એફ. બ્લેકેટ એસી	૧		૧-૫ 0-૯ સહિત
૩-૧	0-0083-08802		બોલ્ટ	૪		બોલ્ટ દ્વારા
૪	0-35411-0880		પુલી	૧		
૪-૧	૦-૩૫૪૨૧-૦૧૮૦		ચાહક	૧		
૪-૨	૧-૦૩૩૫-૨૨૦૦૨		વસંત ધોવાનું મશીન	૧		
૪-૩	૦-૦૨૮૦-૨૨૦૨૨		નટ	૧		
૪-૪	૧-૦૩૩૦-૨૨૦૧૨		વોશર	૧		
૫	0-35120-0250 ની કીલરડ્સ		ફીલ્ડ કોઇલ કંપની	૧		
૭	0-35700-0761		આર. બ્લેકેટ એસી	૧		ઇન્ફ. ૭-૧ 0-૫, ૭-૧ 0-૨૪, ૮
૭-૧	0-35710-0890		સીઅર બ્લેકેટ કંપની	૧		
૭-૨	0-35730-0162 ની કીલરડ્સ		રેક્ટિફાયર એસી	૧		
૭-૩	૦-૩૫૬૪૩-૦૨૧૧		ઝાડવું ગરમ કરો	૧		
૭-૪	૦-૩૩૬૦૨-૦૦૯૦		નટ	૧		
૭-૫	0-33902-0080		નટ	6		
૭-૬	૧-૦૦૨૦-૦૬૪૫૨		સંકુચ	૪		
૭-૭	૧-૦૩૩૦-૦૬૦૧૨		સાદો ધોબી	૫		
૭-૮	૧-૦૩૩૫-૦૬૦૦૨		વસંત ધોવાનું મશીન	૫		
૭-૯	0-0080-06142 ની કીલરડ્સ		બોલ્ટ	૧		
૭-૧૦	૦-૩૫૭૬૧-૦૧૮૦		કવર	૧		
૭-૧૧	0-0055-05122 ની કીલરડ્સ		સંકુચ	૨		
૭-૧૨	૧-૩૩૬૪૩-૦૮૭૦		ઝાડવું ગરમ કરો	૧		
૭-૧૩	૦-૩૩૬૦૧-૦૬૩૦		બોલ્ટ	૧		
૭-૧૪	૧-૩૩૬૪૩-૦૪૫૦		ઝાડવું ગરમ કરો	૨		
૭-૧૫	0-09103-0451		ઝાડવું ગરમ કરો	૧		
૭-૧૬	0-09001-5280		બોલ્ટ	૧		
૭-૧૭	૦-૩૫૭૮૪-૦૨૨૦		ઇન્ફોર્મ વાર	૧		
૭-૧૮	૦-૦૬૧૭૦-૧૮૬૦		ઇન્ફોર્મ	૧		
૭-૧૯	0-35943-0100		ઝાડવું ગરમ કરો	૧		
૭-૨૦	0-33902-0100		નટ	૧		
૭-૨૧	૧-૦૩૩૧-૦૮૦૨૦		સાદો ધોબી	૨		
૭-૨૨	૧-૦૩૩૫-૦૮૦૦૨		વસંત ધોવાનું મશીન	૨		
૭-૨૩	0-0291-08010		નટ	૧		
૭-૨૪	0-35923-0120		કોલર	૨		
8	૦-૩૫૭૧૯-૦૧૮૧		રેગ્યુલેટર એસી	૧		

OEM ગ્રાહક	કોમ્પોનન્ટ	OEM ભાગો નંબર	42-01-12102 નો પરિચય
નોમિનલ આઉટ પુટ	24v 140A	સપ્લાય ટર્મ	૧૦.૦૫
વજન	૨૨.૫ કિગ્રા	નિયમનકાર	૦-૪૪૦૦૦-૧૪૧૦ (વૈકલ્પિક)
એન્જિન મોડેલ 60, અન્ય			
વાહન	WA1200, અન્ય		
ડિઝાઇન રેકોર્ડ 8550 8551		કોલર (આર. બ્રેકેટ પાર્ટ) બદલાયો બોલ બેરિંગ (આગળ) બદલાયું	
નોંધ		K TYPE V બેલ્ટ 10 શિખરો (શમી ગયેલ) ઘડિયાળની દિશામાં પરિભ્રમણ	

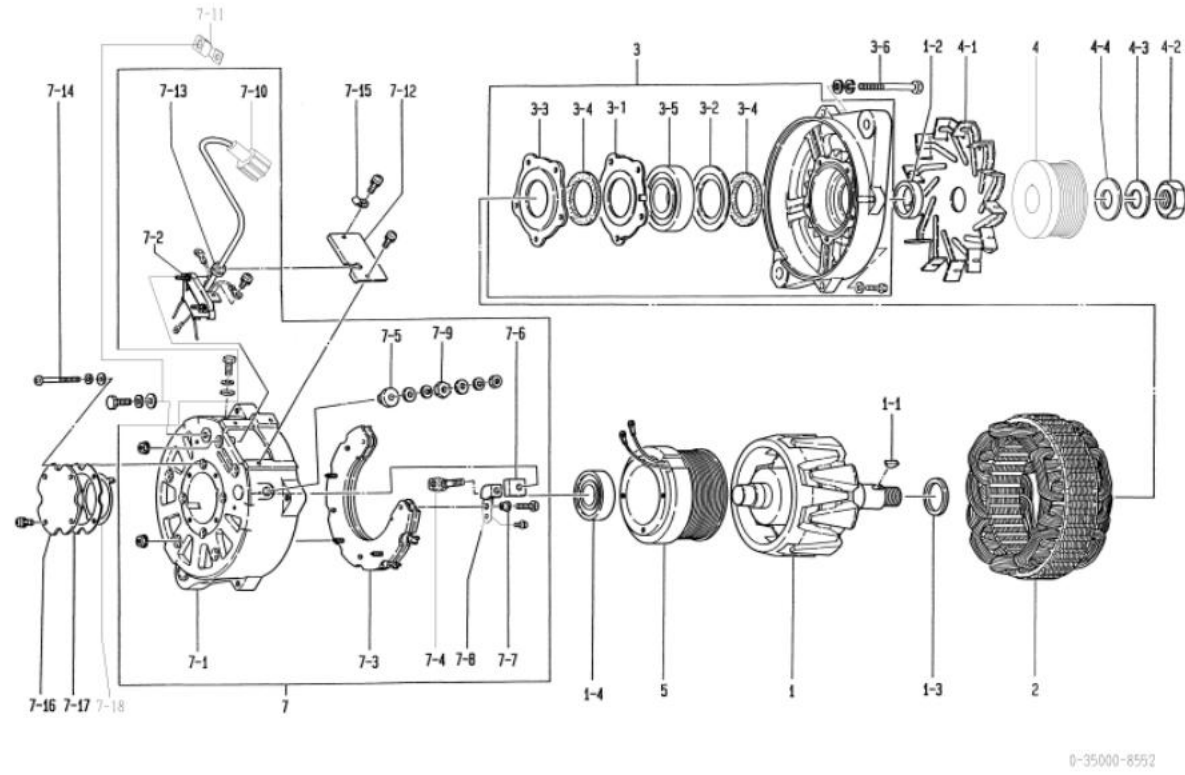

નથી	ભાગો નંબર	મેકર ભાગો નં.	વર્ણન	જથ્થો	યાદી કિંમત	નોંધ
૧	0-35100-0270 ની ક્રીવરૂસ		રોટર એસી	૧		
૧-૧	૧-૦૪૧૬-૦૪૧૬૦		વુડ્રક એસી	૧		
૧-૨	૧-૩૩૬૨૩-૦૮૯૦		કોલર	૧		
૧-૩	0-35923-0030		કોલર	૧		
૧-૪	0-09201-0860		બોલ બેરિંગ	૧	પાછળ	
૨	0-35200-0280 ની ક્રીવરૂસ		સ્ટેટર એસી	૧		
૩	0-35300-0480		એફ. બ્રેકેટ એસી	૧		૩-૧૩-૫ સહિત
૩-૧	0-35926-0100		રિટેનર	૪		
૩-૨	૧-૩૩૬૨૬-૦૭૯૦		રિટેનર	૧		
૩-૩	0-35926-0110		રિટેનર	૧		
૩-૪	0-35951-0080		પેકિંગ	૨		
૩-૫	૦-૦૮૨૦૧-૧૪૦૦		બોલ બેરિંગ	૧		આગળ
૩-૬	0-0093-08102		બોલ્ટ	૪		બોલ્ટ દ્વારા
૪	૦-૩૫૪૧૧-૦૯૭૦		પુલી	૧		
૪-૧	૧-૩૩૪૨૧-૦૫૦૧		ચાહક	૧		
૪-૨	૦-૦૨૮૦-૨૨૦૨૨		નટ	૧		
૪-૩	૧-૦૩૩૫-૨૨૦૦૨		વસંત ધોવાનું મશીન	૧		
૪-૪	૧-૦૩૩૦-૨૨૦૧૨		સાદો ધોબી	૧		
૫	૦-૩૫૧૨૦-૦૧૨૦		ફીલ્ડ કોઇલ કંપની	૧		
૭	0-35700-1000		આર. બ્રેકેટ એસી	૧		૭-૧૩-૧૦, ૭-૧૩ સહિત
૭-૧	૦-૩૫૭૧૦-૧૨૩૦		રીઅર બ્રેકેટ કંપની	૧		
૭-૨	0-35780-0860		ટર્મિનલ એસી	૧		૭-૧૦, ૭-૧૩ સહિત
૭-૩	0-35730-0162 ની ક્રીવરૂસ		રેક્ટિફાયર એસી	૧		
૭-૪	0-35901-0150		બોલ્ટ	૧		
૭-૫	0-35943-0100		ગાડવું ગરમ કરો	૧		
૭-૬	૧-૩૩૬૪૩-૦૯૫૦		ગાડવું ગરમ કરો	૧		
૭-૭	૧-૩૩૬૪૩-૦૪૫૦		ગાડવું ગરમ કરો	૨		
૭-૮	૦-૩૫૭૮૪-૦૧૮૦		ફ્રેન્ક્ટ બાર	૧		
૭-૯	0-33902-0100		નટ	૧		
૭-૧૦	0-35780-0870		ટર્મિનલ એસી	૧		૭-૧૩ શામેલ નથી
૭-૧૧	0-35927-0070		ધારક	૧		
૭-૧૨	0-35761-0140		કવર	૧		
૭-૧૩	૧-૩૩૬૫૩-૦૧૮૦		ગમ બુશ	૧		
૭-૧૪	૧-૦૦૨૦-૦૬૫૫૨		સફરુ	૪		
૭-૧૫	૧-૩૭૯૩૨-૦૧૨૦		ફ્લમ્પ	૧		
૭-૧૬	0-35301-0010		બેરિંગ કવર	૧		
૭-૧૭	0-35951-0090		પેકિંગ	૧		
૭-૧૮	૧-૩૩૬૩૧-૦૦૯૦		ફ્લિપ	૧		

OEM ગ્રાહક	કોમ્પોનન્ટ	OEM ભાગો નંબર	૬૦૦-૮૨૫-૮૮૨૧
નોમિનલ આઉટ પુટ	24, 90A	સપ્લાય ટર્મ	૧૫.૦૩
વજન	૧૯ કિગ્રા	નિયમનકાર	બિલ્ટ-ઇન
એનજિન મોડેલ 560170-3A, અન્ય			
વાહન	૦૩75A-5, અન્ય		
ડિઝાઇન રેકોર્ડ 8570 08571		બોલ બેરિંગ (આગળ) બદલાયું ૮૫૭૧ 0૮૫૭૨ બોલ બેરિંગ (આગળ) બદલાયું	
નોંધ	#૧૭ ટાઇપ વી બેલ્ટ ડબલ પીક્સ (ફ્લેન્યુઇડ) ઘડિયાળની દિશામાં પરિભ્રમણ પુલી 0-35000-8362, 8402, 8432, 8612, 8642 થી અલગ છે.		

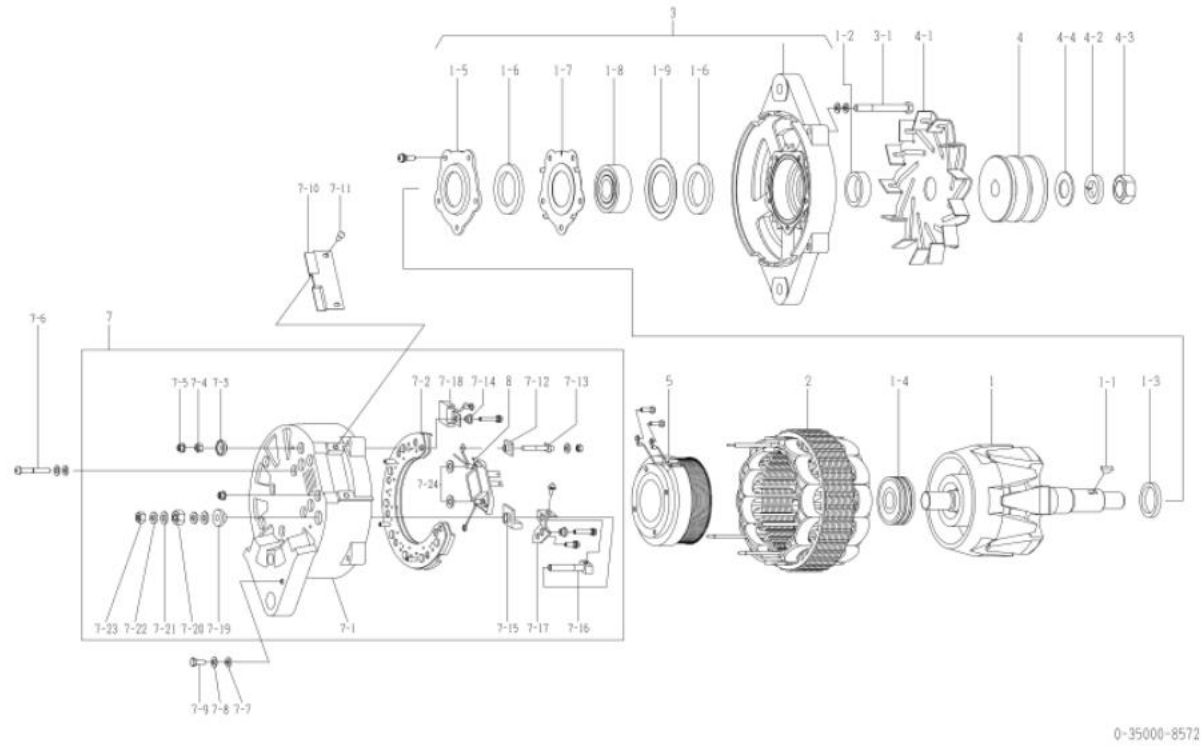

નથી	ભાગો નંબર	મેકર ભાગો નં.	વર્ણન	જથ્થો	યાદી કિંમત	નોંધ
૧	0-35100-0311 ની કીલરૂસ		રોટર એસી	૧		
૧-૧	૧-૦૪૧૬-૦૪૧૬૦		વુલ્ફ યાવી	૧		
૧-૨	૧-૩૩૬૨૩-૦૮૯૦		કોલર	૧		
૧-૩	૧-૩૫૬૨૩-૦૦૩૦		કોલર	૧		
૧-૪	0-09201-0770		બોલ બેરિંગ	૧	પાછળ	
૧-૫	0-35926-0080		રિટેનર	૧		
૧-૬	0-35951-0080		પેકિંગ	૨		
૧-૭	૧-૩૩૬૨૬-૦૬૬૦		રિટેનર	૧		
૧-૮	0-09201-1570		બોલ બેરિંગ	૧	આગળ	
૧-૯	૧-૩૩૬૨૬-૦૭૯૦		રિટેનર	૧		
૨	૦-૩૫૨૦૦-૦૩૨૦		સ્ટેટર એસી	૧		
૩	0-35300-0202 ની કીલરૂસ		એફ. બ્રેકેટ એસી	૧		૧-૫ 0-૯ સહિત
૩-૧	0-0083-08802		બોલ્ટ	૪		બોલ્ટ દ્વારા
૪	૦-૩૫૪૧૧-૧૦૨૦		પુલી	૧		
૪-૧	૦-૩૫૪૨૧-૦૧૯૦		ચાહક	૧		
૪-૨	૧-૦૩૩૫-૨૦૦૦૨		વસંત ધોવાનું મશીન	૧		
૪-૩	૦-૦૨૯૦-૨૦૦૨૨		નટ	૧		
૪-૪	૧-૩૫૬૨૧-૦૦૧૦		વોશર	૧		
૫	0-35120-0250 ની કીલરૂસ		ફીલ્ડ કોઇલ કંપની	૧		
૭	0-35700-0761		આર. બ્રેકેટ એસી	૧		ઇન્ફ. ૭-૧ 0-૫, ૭-૧ 0-૨૪, ૮
૭-૧	0-35710-0890		રીઅર બ્રેકેટ કંપની	૧		
૭-૨	0-35730-0162 ની કીલરૂસ		રેક્ટિફાયર એસી	૧		
૭-૩	૦-૩૫૬૪૩-૦૨૧૧		ગ્રાડવું ગરમ કરો	૧		
૭-૪	૦-૩૩૬૦૨-૦૦૯૦		નટ	૧		
૭-૫	0-33902-0080		નટ	6		
૭-૬	૧-૦૦૨૦-૦૬૪૫૨		સંકુચ	૪		
૭-૭	૧-૦૩૩૦-૦૬૦૧૨		સાદો ધોબી	૫		
૭-૮	૧-૦૩૩૫-૦૬૦૦૨		વસંત ધોવાનું મશીન	૫		
૭-૯	0-0080-06142 ની કીલરૂસ		બોલ્ટ	૧		
૭-૧૦	૦-૩૫૭૬૧-૦૧૯૦		કવર	૧		
૭-૧૧	0-0055-05122 ની કીલરૂસ		સંકુચ	૨		
૭-૧૨	૧-૩૩૬૪૩-૦૮૭૦		ગ્રાડવું ગરમ કરો	૧		
૭-૧૩	૦-૩૩૬૦૧-૦૬૩૦		બોલ્ટ	૧		
૭-૧૪	૧-૩૩૬૪૩-૦૪૫૦		ગ્રાડવું ગરમ કરો	૨		
૭-૧૫	0-09103-0451		ગ્રાડવું ગરમ કરો	૧		
૭-૧૬	0-09001-5280		બોલ્ટ	૧		
૭-૧૭	૦-૩૫૭૮૪-૦૨૨૦		ઇન્ફ્રે બાર	૧		
૭-૧૮	૦-૦૯૧૭૦-૧૮૬૦		ઇન્ફ્રેનસર	૧		
૭-૧૯	0-35943-0100		ગ્રાડવું ગરમ કરો	૧		
૭-૨૦	0-33902-0100		નટ	૧		
૭-૨૧	૧-૦૩૩૧-૦૮૦૨૦		સાદો ધોબી	૨		
૭-૨૨	૧-૦૩૩૫-૦૮૦૦૨		વસંત ધોવાનું મશીન	૨		
૭-૨૩	0-0291-08010		નટ	૧		
૭-૨૪	0-35923-0120		કોલર	૨		
8	૦-૩૫૭૧૯-૦૧૮૧		રેગ્યુલેટર એસી	૧		

oem ગ્રાહક	કોમ્પોનન્ટ	oem ભાગો નંબર	૬૦૦-૮૨૫-૯૭૩૧
નોમિનલ આઉટ પુટ	24, 90A	સપ્લાય ટર્મ	૧૫.૦૩
વજન	૧૯ કિગ્રા	નિયમનકાર	બિલ્ટ-ઇન
એનજિન મોડેલ 5A6.108			
વાહન	સુપ્રો કોમ્પેક્ટ વાહન		
ડિઝાઇન રેકોર્ડ 8610 08611		બોલ બેરિંગ (આગળ) બદલાયું ૮૬૧૧ 08611	
નોંધ	22 ટાઇપ વી બેલ્ટ ડબલ પીક્સ ઘડિયાળની દિશામાં પરિભ્રમણ પુલ્લી 0-35000-8362, 8402, 8432, 8492, 8572, 8642 થી અલગ છે.		

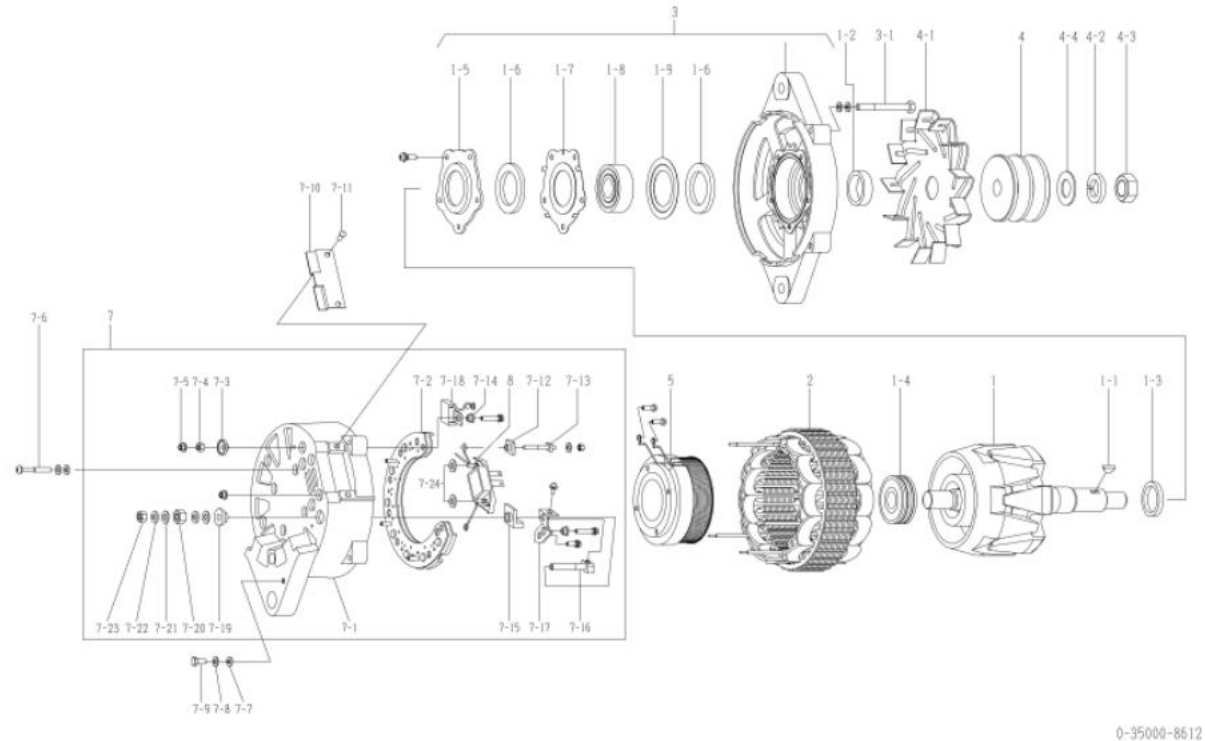

નથી	ભાગો નંબર	મેકર ભાગો નં.	વર્ણન	જથ્થો	યાદી કિંમત	નોંધ
૧	0-35100-0311 ની કીવરડ્સ		રોટર એસી	૧		
૧-૧	૧-૦૪૧૬-૦૪૧૬૦		ડુરક ચાવી	૧		
૧-૨	૧-૩૩૬૨૩-૦૮૯૦		કોલર	૧		
૧-૩	૧-૩૫૬૨૩-૦૦૩૦		કોલર	૧		
૧-૪	0-09201-0770		બોલ બેરિંગ	૧	પાછળ	
૧-૫	0-35926-0080		રિટેનર	૧		
૧-૬	0-35951-0080		પેકિંગ	૨		
૧-૭	૧-૩૩૬૨૬-૦૬૬૦		રિટેનર	૧		
૧-૮	0-09201-1570		બોલ બેરિંગ	૧		આગળ
૧-૯	૧-૩૩૬૨૬-૦૭૯૦		રિટેનર	૧		
૨	૦-૩૫૨૦૦-૦૩૨૦		સ્ટેટર એસી	૧		
૩	0-35300-0202 ની કીવરડ્સ		એફ. બ્રેકેટ એસી	૧		૧-૫ ૧-૮ સહિત
૩-૧	0-0083-08802		બોલ્ટ	૪		બોલ્ટ દ્વારા
૪	0-35411-1050		પુલ્લી	૧		
૪-૧	૦-૩૫૪૨૧-૦૧૯૦		ચાલક	૧		
૪-૨	૧-૦૩૩૫-૨૦૦૦૨		વસંત ધોલાનું મશીન	૧		
૪-૩	૦-૦૨૯૦-૨૦૦૨૨		નટ	૧		
૪-૪	૧-૩૫૬૨૧-૦૦૧૦		વોશર	૧		
૫	0-35120-0250 ની કીવરડ્સ		ફીલ્ડ કોઇલ કંપની	૧		
૭	0-35700-0761		આર. બ્રેકેટ એસી	૧		ઇન્ફ. ૭-૧૦૭-૫, ૭-૧૨૦-૨૪, ૮
૭-૧	0-35710-0890		રીઅર બ્રેકેટ કંપની	૧		
૭-૨	0-35730-0162 ની કીવરડ્સ		રેક્ટિફાયર એસી	૧		
૭-૩	૦-૩૫૬૪૩-૦૨૧૧		ગ્રાડવું ગરમ કરો	૧		
૭-૪	૦-૩૩૬૦૨-૦૦૯૦		નટ	૧		
૭-૫	0-33902-0080		નટ	6		
૭-૬	૧-૦૦૨૦-૦૬૪૫૨		સક્રિય	૪		
૭-૭	૧-૦૩૩૦-૦૬૦૧૨		સાદો ધોબી	૫		
૭-૮	૧-૦૩૩૫-૦૬૦૦૨		વસંત ધોલાનું મશીન	૫		
૭-૯	0-0080-06142 ની કીવરડ્સ		બોલ્ટ	૧		
૭-૧૦	૦-૩૫૭૬૧-૦૧૯૦		કવર	૧		
૭-૧૧	0-0055-05122 ની કીવરડ્સ		સક્રિય	૨		
૭-૧૨	૧-૩૩૬૪૩-૦૮૭૦		ગ્રાડવું ગરમ કરો	૧		
૭-૧૩	૦-૩૩૬૦૧-૦૬૩૦		બોલ્ટ	૧		
૭-૧૪	૧-૩૩૬૪૩-૦૪૫૦		ગ્રાડવું ગરમ કરો	૨		
૭-૧૫	0-09103-0451		ગ્રાડવું ગરમ કરો	૧		
૭-૧૬	0-09001-5280		બોલ્ટ	૧		
૭-૧૭	૦-૩૫૭૮૪-૦૨૨૦		ફ્રન્ટ બાર	૧		
૭-૧૮	૦-૦૯૧૭૦-૧૮૬૦		ફ્રન્ટ બાર	૧		
૭-૧૯	0-35943-0100		ગ્રાડવું ગરમ કરો	૧		
૭-૨૦	0-33902-0100		નટ	૧		
૭-૨૧	૧-૦૩૩૧-૦૮૦૨૦		સાદો ધોબી	૨		
૭-૨૨	૧-૦૩૩૫-૦૮૦૦૨		વસંત ધોલાનું મશીન	૨		
૭-૨૩	0-0291-08010		નટ	૧		
૭-૨૪	0-35923-0120		કોલર	૨		
૮	૦-૩૫૭૯૯-૦૧૮૧		રેગ્યુલેટર એસી	૧		

OEM ગ્રાહક	કોમ્પોનન્ટ	OEM ભાગો નંબર	૬૦૦-૮૬૧-૯૧૨૧
નોમિનલ આઉટ પુટ	24, 90A	સપ્લાય ટર્મ	૧૫.૦૩
વજન	૧૯ કિગ્રા	નિયમનકાર	બિલ્ટ-ઇન
એનજિન મોડેલ	SA6D114, અન્ય		
વાહન	WA380-5, અન્ય		
ડિઝાઇન રેકોર્ડ 8640 □ 8641	બોલ બેરિંગ (આગળ) બદલાયું ૮૬૪૧ □ ૮૬૪૨ બોલ બેરિંગ (આગળ) બદલાયું		
નોંધ	K TYPE v બેલ્ટ 8 શિખરો ઘડિયાળની દિશામાં પરિભ્રમણ પુલી 0-35000-8362, 8402, 8432, 8492, 8572, 8612 થી અલગ છે.		

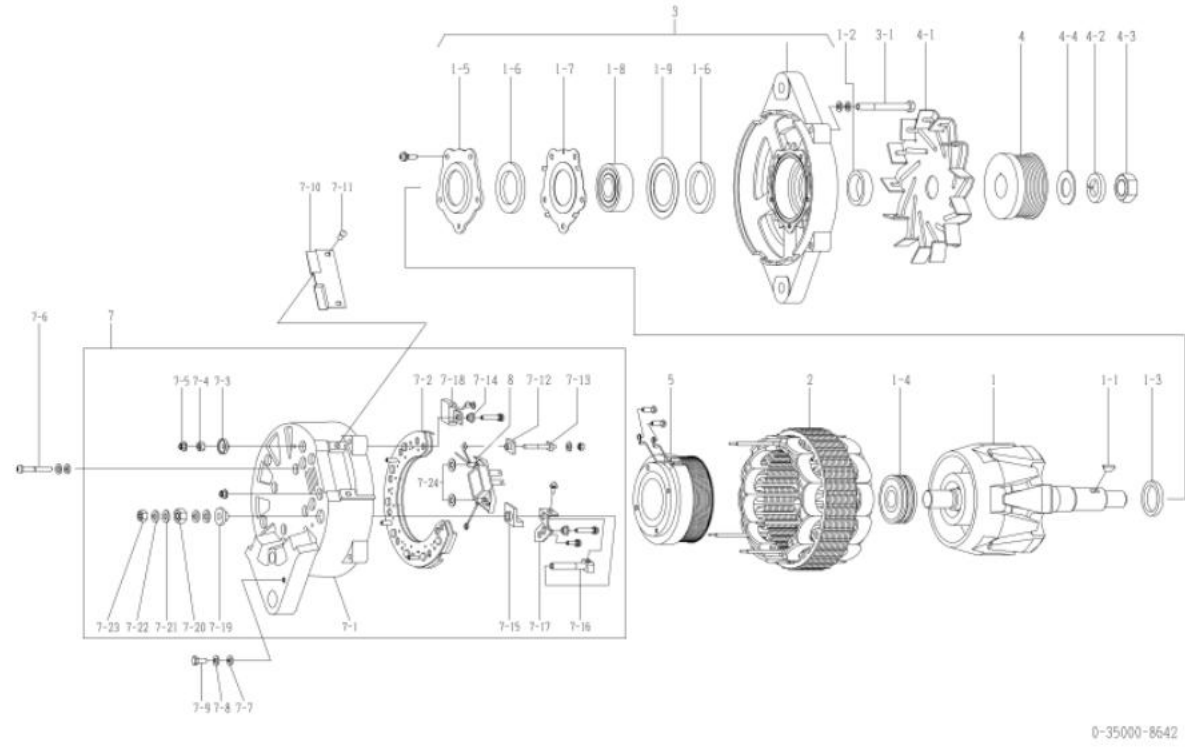

0-35000-8642

નથી	ભાગો નંબર	મેકર ભાગો નં.	વર્ણન	જથ્થો	યાદી કિંમત	નોંધ
૧	૧-૩૫૧૦૦-૦૩૧૧		રોટર એસી	૧		
૧-૧	૧-૦૪૧૬-૦૪૧૬૦		ડ્રાફ્ટ ચાવી	૧		
૧-૨	૧-૩૩૬૨૩-૦૮૯૦		કોલર	૧		
૧-૩	૧-૩૩૬૨૩-૦૦૩૦		કોલર	૧		
૧-૪	0-09201-0770		બોલ બેરિંગ	૧	પાછળ	
૧-૫	0-35926-0080		રિટેનર	૧		
૧-૬	0-35951-0080		પેકિંગ	૨		
૧-૭	૧-૩૩૬૨૬-૦૬૬૦		રિટેનર	૧		
૧-૮	0-09201-1570		બોલ બેરિંગ	૧		આગળ
૧-૯	૧-૩૩૬૨૬-૦૭૯૦		રિટેનર	૧		
૨	૦-૩૫૨૦૦-૦૩૨૦		સ્ટેટર એસી	૧		
૩	0-35300-0202 ની કીવરડ્સ		એફ. બ્રેકેટ એસી	૧		૧-૫ □ ૧-૯ સહિત
૩-૧	0-0083-08802		બોલ્ટ	૪		બોલ્ટ દ્વારા
૪	૦-૩૫૪૧૧-૦૬૫૧		પુલી	૧		
૪-૧	૦-૩૫૪૨૧-૦૧૯૦		ચાલક	૧		
૪-૨	૧-૦૩૩૫-૨૦૦૦૨		વસંત ધોલાનું મશીન	૧		
૪-૩	૦-૦૨૯૦-૨૦૦૨૨		નટ	૧		
૪-૪	૧-૩૫૬૨૧-૦૦૧૦		વોશર	૧		
૫	0-35120-0250 ની કીવરડ્સ		ફીલ્ડ કોઇલ કંપની	૧		
૭	0-35700-0761		આર. બ્રેકેટ એસી	૧		ઇન્ક. ૭-૧ □ ૭-૫, ૭-૧૨ □ ૭-૨૪, ૮
૭-૧	0-35710-0890		સીઅર બ્રેકેટ કંપની	૧		
૭-૨	0-35730-0162 ની કીવરડ્સ		રેક્ટિફાયર એસી	૧		
૭-૩	૦-૩૫૬૪૩-૦૨૧૧		ઝાડવું ગરમ કરો	૧		
૭-૪	૦-૩૩૯૦૨-૦૦૯૦		નટ	૧		
૭-૫	0-33902-0080		નટ	6		
૭-૬	૧-૦૦૨૦-૦૬૪૫૨		સફરુ	૪		
૭-૭	૧-૦૩૩૦-૦૬૦૧૨		સાદો ધોબી	૫		
૭-૮	૧-૦૩૩૫-૦૬૦૦૨		વસંત ધોલાનું મશીન	૫		
૭-૯	0-0080-06142 ની કીવરડ્સ		બોલ્ટ	૧		
૭-૧૦	૦-૩૫૭૬૧-૦૧૯૦		કવર	૧		
૭-૧૧	0-0055-05122 ની કીવરડ્સ		સફરુ	૨		
૭-૧૨	૧-૩૩૬૪૩-૦૮૭૦		ઝાડવું ગરમ કરો	૧		
૭-૧૩	૦-૩૩૯૦૧-૦૬૩૦		બોલ્ટ	૧		
૭-૧૪	૧-૩૩૬૪૩-૦૪૫૦		ઝાડવું ગરમ કરો	૨		
૭-૧૫	0-09103-0451		ઝાડવું ગરમ કરો	૧		
૭-૧૬	0-09001-5280		બોલ્ટ	૧		
૭-૧૭	૦-૩૫૭૮૪-૦૨૨૦		ફેક્ટ બાર	૧		
૭-૧૮	૦-૦૯૧૭૦-૧૮૬૦		ફાઇનસર	૧		
૭-૧૯	0-35943-0100		ઝાડવું ગરમ કરો	૧		
૭-૨૦	0-33902-0100		નટ	૧		
૭-૨૧	૧-૦૩૩૧-૦૮૦૨૦		સાદો ધોબી	૨		
૭-૨૨	૧-૦૩૩૫-૦૮૦૦૨		વસંત ધોલાનું મશીન	૨		
૭-૨૩	0-0291-08010		નટ	૧		
૭-૨૪	0-35923-0120		કોલર	૨		
8	૦-૩૫૭૯૯-૦૧૮૧		રેગ્યુલેટર એસી	૧		

OEM ગ્રાહક	કોમ્પોનન્ટ	OEM ભાગો નંબર	૬૦૦-૮૨૧-૯૮૮૦
નોમિનલ આઉટ પુટ	24v 140A	સપ્લાય ટર્મ	૦૩.૦૭
વજન	૨૨.૫ કિગ્રા	નિયમનકાર	૦-૪૪૦૦૦-૧૪૧૦ (વૈકલ્પિક)
એનજિન મોડેલ 5A60125-5			
વાહન	755-5 નો પરિચય		
ડિઝાઇન રેકોર્ડ			
નોંધ	22 બેલ્ટ ડબલ પીક્સ ઘડિયાળની દિશામાં પરિભ્રમણ પુલી અને રોટર 0-35000-8590 થી અલગ છે.		

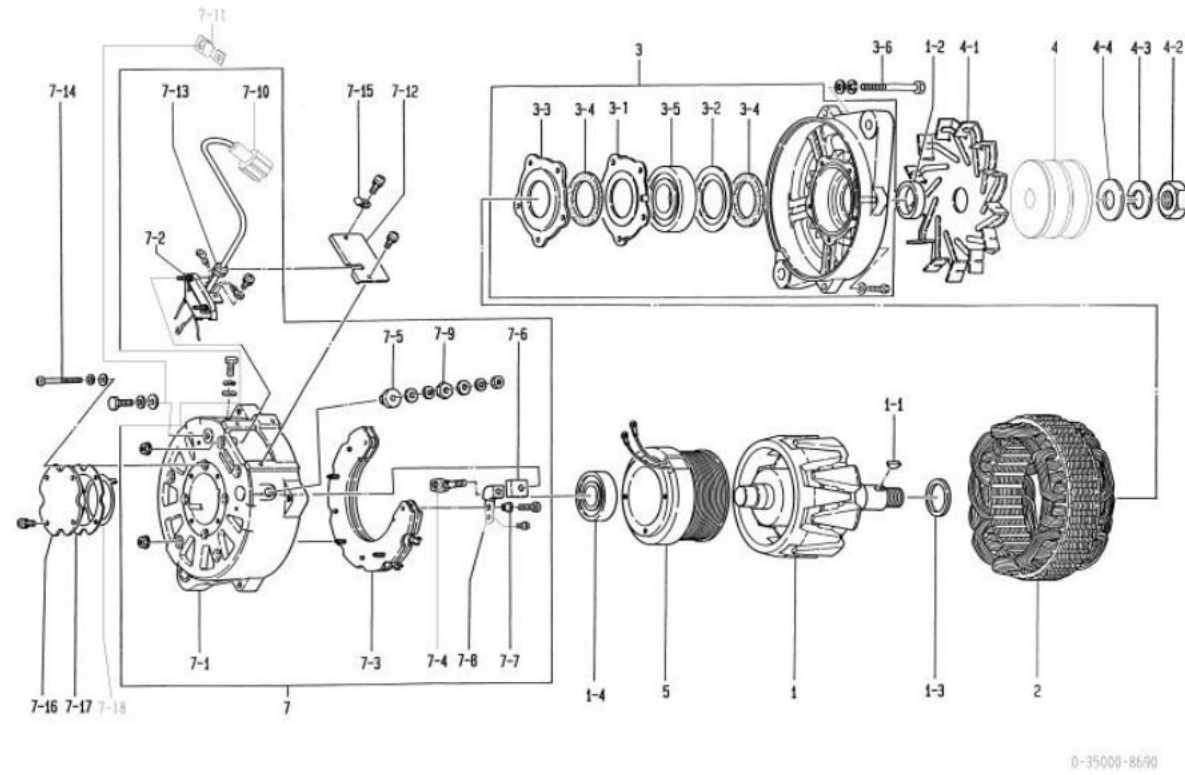

નથી	ભાગો નંબર	મેકર ભાગો નં.	વર્ણન	જથ્થો	યાદી કિંમત	નોંધ
૧	0-35100-0390		રોટર એસી	૧		
૧-૧	૧-૦૪૧૬-૦૪૧૬૦		પુસ્ક એસી	૧		
૧-૨	૧-૩૩૯૨૩-૦૮૯૦		કોલર	૧		
૧-૩	0-35923-0030		કોલર	૧		
૧-૪	0-09201-0860		બોલ બેરિંગ	૧	પાછળ	
૨	0-35200-0280 ની કીવર્સ		સ્ટેટર એસી	૧		
૩	૦-૩૫૩૦૦-૦૩૯૦		એફ. બ્રેકેટ એસી	૧		૩-૧૩-૫ સહિત
૩-૧	0-35926-0100		રિટેનર	૪		
૩-૨	૧-૩૩૯૨૬-૦૭૯૦		રિટેનર	૧		
૩-૩	0-35926-0110		રિટેનર	૧		
૩-૪	0-35951-0080		પેકિંગ	૨		
૩-૫	0-09201-0760		બોલ બેરિંગ	૧	આગળ	
૩-૬	0-0093-08102		બોલ્ટ	૪		બોલ્ટ દ્વારા
૪	0-35411-0670		પુલી	૧		
૪-૧	૧-૩૩૪૨૧-૦૫૦૧		ચાલક	૧		
૪-૨	૦-૦૨૮૦-૨૨૦૨૨		નટ	૧		
૪-૩	૧-૦૩૩૫-૨૨૦૦૨		વસંત ધોવાનું મશીન	૧		
૪-૪	૧-૩૫૯૨૧-૦૦૧૦		વોશર	૧		
૫	૦-૩૫૧૨૦-૦૧૨૦		ફીલ્ડ કોઇલ કંપની	૧		
૭	0-35700-0940		આર. બ્રેકેટ એસી	૧		૭-૧૩-૧૦, ૭-૧૩ સહિત
૭-૧	0-35710-0730		રીઅર બ્રેકેટ કંપની	૧		
૭-૨	0-35780-0860		ટર્મિનલ એસી	૧		૭-૧૦, ૭-૧૩ સહિત
૭-૩	0-35730-0162 ની કીવર્સ		રેક્ટિફાયર એસી	૧		
૭-૪	0-35901-0150		બોલ્ટ	૧		
૭-૫	0-35943-0100		ગ્રાડવું ગરમ કરો	૧		
૭-૬	૧-૩૩૯૪૩-૦૯૫૦		ગ્રાડવું ગરમ કરો	૧		
૭-૭	૧-૩૩૯૪૩-૦૪૫૦		ગ્રાડવું ગરમ કરો	૨		
૭-૮	૦-૩૫૭૮૪-૦૧૮૦		કનેક્ટ બાર	૧		
૭-૯	0-33902-0100		નટ	૧		
૭-૧૦	0-35780-0870		ટર્મિનલ એસી	૧		૭-૧૩ શામેલ નથી
૭-૧૧	0-35927-0070		ધારક	૧		
૭-૧૨	0-35761-0140		કવર	૧		
૭-૧૩	૧-૩૩૯૫૩-૦૧૮૦		ગમ બુશ	૧		
૭-૧૪	૧-૦૦૨૦-૦૬૫૫૨		સ્ક્રૂ	૪		
૭-૧૫	૧-૩૭૯૩૨-૦૧૨૦		ફ્લમ્પ	૧		
૭-૧૬	0-35301-0010		બેરિંગ કવર	૧		
૭-૧૭	0-35951-0090		પેકિંગ	૧		
૭-૧૮	૧-૩૩૯૩૧-૦૦૯૦		ફ્લિપ	૧		

OEM ગ્રાહક	ઇચુચુ	OEM ભાગો નંબર	૮-૯૮૦૧૩૪૫૯-૩
નોમિનલ આઉટ પુટ	24, 90A	સપ્લાય ટર્મ	૧૩.૧૦~
વજન	૧૮ કિગ્રા	નિયમનકાર	બિલ્ટ-ઇન
એનજિન મોડેલ 4x1-1C			
વાહન	એકઆરઆર90		
ડિઝાઇન રેકોર્ડ 8700 □ 8701		ફીલ્ડ કોઇલ બદલાયો પુલી બદલાઈ ગઈ	૮૭૦૧ □ ૮૭૦૨
નોંધ	૧૩ ટાઇપ વી બેલ્ટ સિંગલ પીક, પીક ટાઇપ વી બેલ્ટ ૭ પીક ઘડિયાળની દિશામાં પરિભ્રમણ પુલી 0-35000-8712 થી અલગ છે.		

નથી	ભાગો નંબર	મેકર ભાગો નં.	વર્ણન	જથ્થો	યાદી કિંમત	નોંધ
૧	0-35100-0421 ની કીવરડસ	8-98048000-1 રોટર એસી		૧		
૧-૧	૧-૦૪૧૬-૦૪૧૬૦	9-82215867-0 વુડરફ કી		૧		
૧-૨	૧-૩૩૬૨૩-૦૮૯૦	૧-૮૧૨૨૬૬૨૬-૦ કોલર		૧		
૧-૩	૦-૦૯૨૦૧-૧૩૪૦	8-98048001-0 બોલ બેરિંગ		૧		પાછળ
૨	0-35200-0510	8-98048002-0 સ્ટ્રેટર એસી		૧		
૩	0-35300-0440	8-98048003-0 ક્રમન્ટ બ્રેકેટ એસી		૧		૩-૧, ૩-૨, ૩-૬ સહિત
૩-૧	0-35926-0180	8-98048004-0 રીટેનર		૧		
૩-૨	0-09201-0760	૧-૮૧૨૨૬૬૩૧-૦ બોલ બેરિંગ		૧		આગળ
૩-૩	0-0083-08802	૧-૮૧૨૨૬૬૬૧-૦ બોલ્ટ		૪		બોલ્ટ દ્વારા
૩-૪	૧-૦૩૩૫-૦૮૦૨૨	9-88120280-0 સ્પ્રિંગ વોશર		૪		
૩-૫	૧-૦૩૩૦-૦૮૦૨૨	9-82115220-0 ની કીવરડસ	સાદો ધોબી	૪		
૩-૬	૧-૦૦૫૫-૦૬૧૬૨	૧-૮૧૨૨૬૪૬૯-૦ સ્ક્રુ		૫		
૪	૦-૩૫૪૧૧-૧૧૬૧	૮-૯૮૦૪૮૦૦૬-૦ પુલી		૧		
૪-૧	૧-૩૩૪૨૧-૦૫૦૧	૧-૮૧૨૨૩૦૦૩-૧ ફેન		૧		
૪-૨	૦-૦૨૮૦-૨૨૦૨૨	9-82216098-0 નટ		૧		
૪-૩	૧-૦૩૩૫-૨૨૦૨૨	૧-૮૧૨૨૬૬૭૨-૦ સ્પ્રિંગ વોશર		૧		
૪-૪	૧-૦૩૩૦-૨૨૦૧૨	૧-૮૧૨૨૬૬૭૩-૦	સાદો ધોબી	૧		
૫	0-35120-0511	૮-૯૮૦૪૮૦૦૮-૧	ફીલ્ડ કોઇલ કંપની	૧		
૭	0-35700-1080 ની કીવરડસ	૮-૯૮૦૪૮૦૦૯-૦ આર.બ્રેકેટ એસી		૧		ઇન્ટ. ૫, ૭-૧૭-૫, ૭-૮૭-૧૦
૭-૧	૦-૩૫૭૧૦-૧૩૦૦	૮-૯૮૦૪૮૦૧૦-૦ રીઅર બ્રેકેટ કંપની		૧		
૭-૨	૦-૩૫૭૩૦-૦૭૯૦	8-98048011-0 ની કીવરડસ	રેક્ટિફાયર એસી	૧		૭-૧૧, ૭-૧૨ શામેલ નથી
૭-૩	૧-૦૦૫૬-૦૬૨૫૨	૮-૯૮૦૪૮૦૫૮-૦ સ્ક્રુ		૪		
૭-૪	૦-૩૩૬૦૨-૦૦૯૦	8-98040687-0 નટ		૧		
૭-૫	0-35719-0260	8-98040688-0 રેગ્યુલેટર એસી		૧		
૭-૬	0-35760-0040 ની કીવરડસ	૮-૯૮૦૪૮૦૧૨-૦ કવર કંપની		૧		
૭-૭	0-33902-0080	8-98040690-0 નટ		૩		
૭-૮	0-0055-04082 ની કીવરડસ		સ્ક્રુ	૨		
૭-૯	0-0056-05252 ની કીવરડસ	૧-૮૧૨૨૬૪૭૬-૦ સ્ક્રુ		૨		
૭-૧૦	૦-૩૫૭૮૬-૦૩૯૦		ટર્મિનલ પ્લેટ	૧		
૭-૧૧	૦-૩૫૬૨૩-૦૩૨૦		કોલર	૧		
૭-૧૨	0-09006-0360		નટ	૨		

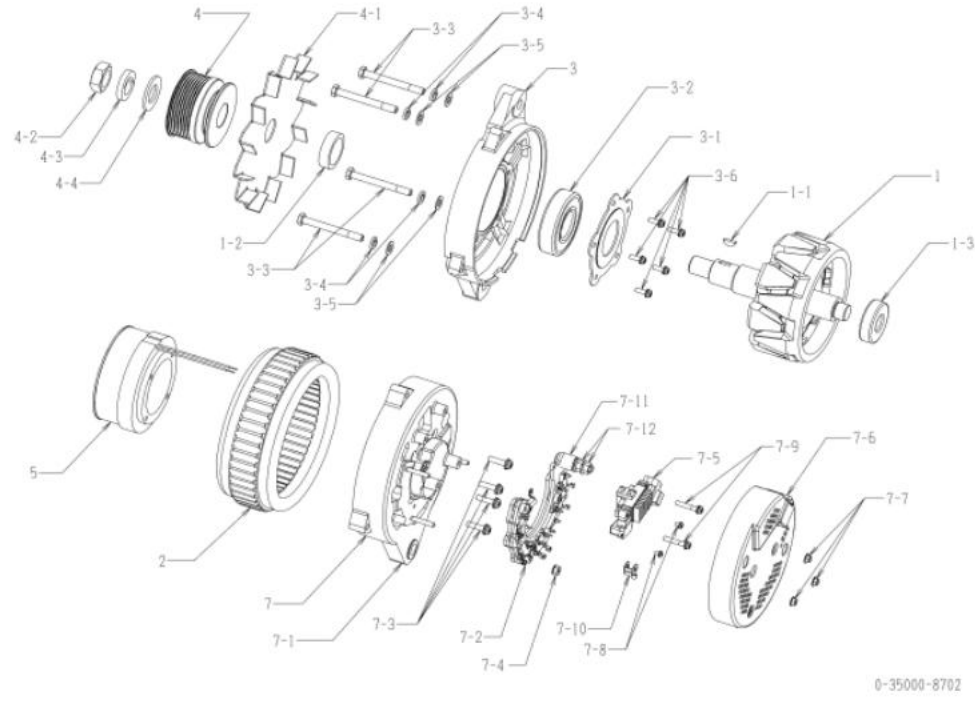

oem ગ્રાહક	ઇચુસુ	oem ભાગો નંબર	8-98330085-0 ની કીવરડુસ
નોમિનલ આઉટ પુટ	24, 90A	સપ્લાય ટર્મ	૧૫.૦૩૦
વજન	૧૮ કિગ્રા	નિયમનકાર	બિલ્ટ-ઇન
એનજિન મોડેલ 4x1+1C			
વાહન	એક્રમાર290		
ડિઝાઇન રેકોર્ડ 8700 □ 8701		ફીલ્ડ કોઇલ બદલાયો પુલી બદલાઈ ગઈ કવર બદલાયું	
નોંધ		૧૩ ટાઇપ વી બેલ્ટ સિંગલ પીક, પીક ટાઇપ વી બેલ્ટ ૭ પીક ઘડિયાળની દિશામાં પરિભ્રમણ પુલી 0-35000-8713 થી અલગ છે.	

નથી	ભાગો નંબર	મેકર ભાગો નં.	વર્ણન	જથ્થો	યાદી કિંમત	નોંધ
૧	0-35100-0421 ની કીવરડુસ	8-98048000-1 રોટર એસી		૧		
૧-૧	૧-૦૪૧૬-૦૪૧૬૦	9-82215867-0 વુડરફ કી		૧		
૧-૨	૧-૩૩૬૨૩-૦૮૯૦	૧-૮૧૨૨૬૬૨૬-૦ કોલર		૧		
૧-૩	૦-૦૯૨૦૧-૧૩૪૦	8-98048001-0 બોલ બોરિંગ		૧		પાછળ
૨	0-35200-0510	8-98048002-0 સ્ટ્રેટર એસી		૧		
૩	0-35300-0440	8-98048003-0 ક્રમ્પ બ્રેકેટ એસી		૧		૩-૧, ૩-૨, ૩-૬ સહિત
૩-૧	0-35926-0180	8-98048004-0 રીટેનર		૧		
૩-૨	0-09201-0760	૧-૮૧૨૨૬૬૩૧-૦ બોલ બોરિંગ		૧		આગળ
૩-૩	0-0083-08802	૧-૮૧૨૨૬૬૬૧-૦ બોલ્ટ		૪		બોલ્ટ દ્વારા
૩-૪	૧-૦૩૩૫-૦૮૦૨	9-88120280-0 સ્પ્રિંગ વોશર		૪		
૩-૫	૧-૦૩૩૦-૦૮૦૨૨	9-82115220-0 ની કીવરડુસ	સાદો ધોબી	૪		
૩-૬	૧-૦૦૫૫-૦૬૧૬૨	૧-૮૧૨૨૬૪૬૯-૦ સ્ક્રુ		૫		
૪	૦-૩૫૪૧૧-૧૧૬૧	૮-૯૮૦૪૮૦૦૬-૦ પુલી		૧		
૪-૧	૧-૩૩૪૨૧-૦૫૦૧	૧-૮૧૨૨૩૦૦૩-૧ ફેન		૧		
૪-૨	૦-૦૨૮૦-૨૨૦૨૨	9-82216098-0 નટ		૧		
૪-૩	૧-૦૩૩૫-૨૨૦૨	૧-૮૧૨૨૬૬૭૨-૦ સ્પ્રિંગ વોશર		૧		
૪-૪	૧-૦૩૩૦-૨૨૦૧૨	૧-૮૧૨૨૬૬૭૩-૦	સાદો ધોબી	૧		
૫	0-35120-0511	૮-૯૮૦૪૮૦૦૮-૧	ફીલ્ડ કોઇલ કંપની	૧		
૭	0-35700-1080 ની કીવરડુસ	૮-૯૮૦૪૮૦૦૯-૦ આર.બ્રેકેટ એસી		૧		ઇન્ટ. ૫, ૭-૧૦૭-૫, ૭-૮૦૭-૧૦
૭-૧	૦-૩૫૭૧૦-૧૩૦૦	૮-૯૮૦૪૮૦૧૦-૦ રીઅર બ્રેકેટ કંપની		૧		
૭-૨	૦-૩૫૭૩૦-૦૭૯૦	8-98048011-0 ની કીવરડુસ	રેક્ટિફાયર એસી	૧		૭-૧૧, ૭-૧૨ શામેલ નથી
૭-૩	૧-૦૦૫૬-૦૬૨૫૨	૮-૯૮૦૪૮૦૫૮-૦ સ્ક્રુ		૪		
૭-૪	૦-૩૩૯૦૨-૦૦૯૦	8-98040687-0 નટ		૧		
૭-૫	0-35719-0260	8-98040688-0 રેગ્યુલેટર એસી		૧		
૭-૬	0-35760-0041	૮-૯૮૩૩૦૪૮૯-૦ કવર કંપની		૧		
૭-૭	0-33902-0080	8-98040690-0 નટ		૩		
૭-૮	0-0055-04082 ની કીવરડુસ		સ્ક્રુ	૨		
૭-૯	0-0056-05252 ની કીવરડુસ	૧-૮૧૨૨૬૪૭૬-૦ સ્ક્રુ		૨		
૭-૧૦	૦-૩૫૭૮૬-૦૩૯૦		ટર્મિનલ પ્લેટ	૧		
૭-૧૧	૦-૩૫૯૨૩-૦૩૨૦		કોલર	૧		
૭-૧૨	0-09006-0360		નટ	૨		

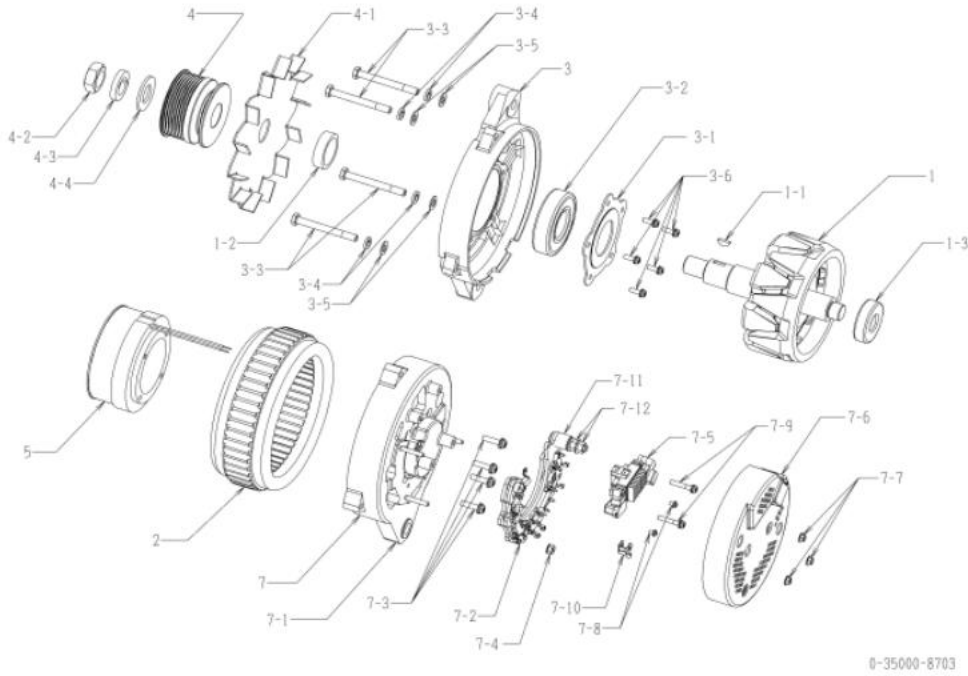

0-35000-8703

OEM ગ્રાહક	ઇસુસુ	OEM ભાગો નંબર	8-98330087-0 ની કીલરૂસ
નોમિનલ આઉટ પુટ	24, 90A	સપ્લાય ટર્મ	૧૫.૦૩૩
વજન	૧૮.૩ કિગ્રા	નિયમનકાર	બિલ્ટ-ઇન
એનજિન મોડેલ 6mk1-1C			
વાહન	એફઆરઆર૩૪		
ડિઝાઇન રેકોર્ડ 8710 □ 8711		ફીલ્ડ કોઇલ બદલાયો	
	૮૭૧૧ □ ૮૭૧૨	પુલી બદલાઈ ગઈ	
	૮૭૧૨ □ ૮૭૧૩	કવર બદલાયું	
નોંધ	પીકે ટાઇપ વી બેલ્ટ 9 ટોચ ઘડિયાળની દિશામાં પરિભ્રમણ પુલી 0-35000-8703 થી અલગ છે.		

નથી	ભાગો નંબર	મેકર ભાગો નં.	વર્ણન	જથ્થો	યાદી કિંમત	નોંધ
૧	0-35100-0421 ની કીલરૂસ	8-98048000-1 રોટર એસી		૧		
૧-૧	૧-૦૪૧૬-૦૪૧૬૦	9-82215867-0 વુડરફ કી		૧		
૧-૨	૧-૩૩૬૨૩-૦૮૬૦	૧-૮૧૨૨૬૬૨૬-૦ કોલર		૧		
૧-૩	૦-૦૮૨૦૧-૧૩૪૦	8-98048001-0 બોલ બેરિંગ		૧		પાછળ
૨	0-35200-0510	8-98048002-0 સ્ટેટર એસી		૧		
૩	0-35300-0440	8-98048003-0 ફ્રન્ટ બ્લેકેટ એસી		૧		૩-૧, ૩-૨, ૩-૬ સહિત
૩-૧	0-35926-0180	8-98048004-0 રીટેનર		૧		
૩-૨	0-09201-0760	૧-૮૧૨૨૬૬૩૧-૦ બોલ બેરિંગ		૧		આગળ
૩-૩	0-0083-08802	૧-૮૧૨૨૬૬૬૧-૦ બોલ્ટ		૪		બોલ્ટ દ્વારા
૩-૪	૧-૦૩૩૫-૦૮૦૨૨	9-88120280-0 સ્પ્રિંગ વોશર		૪		
૩-૫	૧-૦૩૩૦-૦૮૦૨૨	9-82115220-0 ની કીલરૂસ	સાદો ધોબી	૪		
૩-૬	૧-૦૦૫૫-૦૬૧૬૨	૧-૮૧૨૨૬૪૬૬-૦ સ્ક્રૂ		૫		
૪	૦-૩૫૪૧૧-૧૨૦૧	૮-૬૦૪૮૦૦૭-૦ પુલી		૧		
૪-૧	૧-૩૩૪૨૧-૦૫૦૧	૧-૮૧૨૨૩૦૦૩-૧ ફેન		૧		
૪-૨	૦-૦૨૮૦-૨૨૦૨૨	9-82216098-0 નટ		૧		
૪-૩	૧-૦૩૩૫-૨૨૦૦૨	૧-૮૧૨૨૬૬૭૨-૦ સ્પ્રિંગ વોશર		૧		
૪-૪	૧-૦૩૩૦-૨૨૦૧૨	૧-૮૧૨૨૬૬૭૩-૦	સાદો ધોબી	૧		
૫	0-35120-0511	૮-૬૮૦૪૮૦૦૮-૧	ફીલ્ડ કોઇલ કંપની	૧		
૭	0-35700-1080 ની કીલરૂસ	૮-૬૦૪૮૦૦૬-૦ આર.બ્લેકેટ એસી		૧		ઇન્ટ. ૫, ૭-૧૭-૫, ૭-૮૭-૧૦
૭-૧	૦-૩૫૭૧૦-૧૩૦૦	૮-૬૦૪૮૦૧૦-૦ રીઅર બ્લેકેટ કંપની		૧		
૭-૨	૦-૩૫૭૩૦-૦૭૬૦	8-98048011-0 ની કીલરૂસ	રેક્ટિફાયર એસી	૧		૭-૧૧, ૭-૧૨ શામેલ નથી
૭-૩	૧-૦૦૫૬-૦૬૨૫૨	૮-૬૮૦૪૮૦૫૮-૦ સ્ક્રૂ		૪		
૭-૪	૦-૩૩૬૦૨-૦૦૬૦	8-98040687-0 નટ		૧		
૭-૫	0-35719-0260	8-98040688-0 રેગ્યુલેટર એસી		૧		
૭-૬	0-35760-0041	૮-૬૮૩૩૦૪૮૬-૦ કવર કંપની		૧		
૭-૭	0-33902-0080	8-98040690-0 નટ		૩		
૭-૮	0-0055-04082 ની કીલરૂસ		સ્ક્રૂ	૨		
૭-૯	0-0056-05252 ની કીલરૂસ	૧-૮૧૨૨૬૪૭૬-૦ સ્ક્રૂ		૨		
૭-૧૦	૦-૩૫૭૮૬-૦૩૬૦		ટર્મિનલ પ્લેટ	૧		
૭-૧૧	૦-૩૫૬૨૩-૦૩૨૦		કોલર	૧		
૭-૧૨	0-09006-0360		નટ	૨		

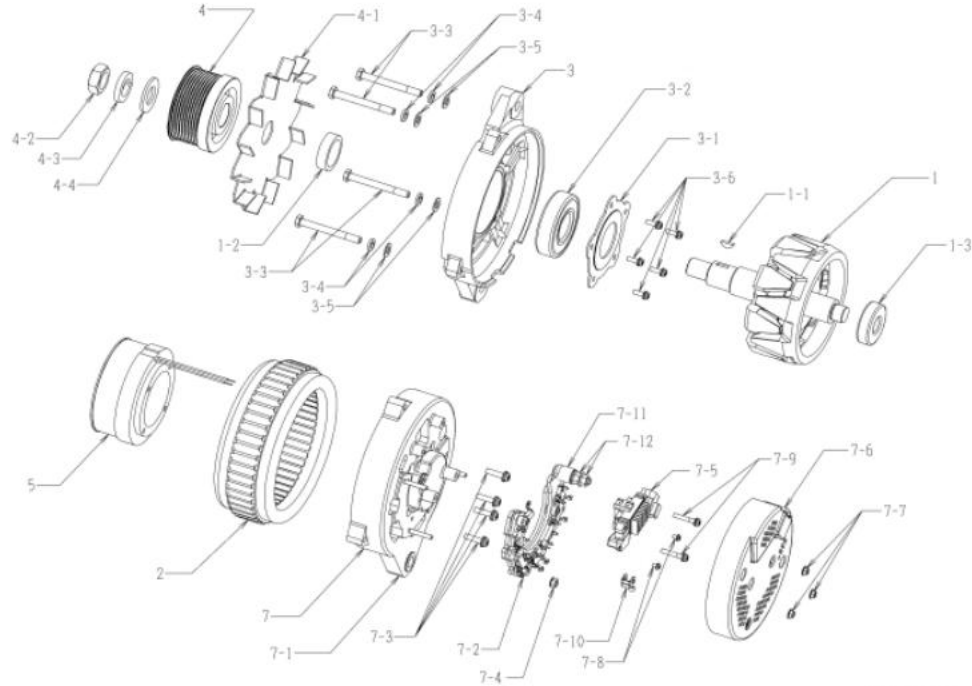

oem ગ્રાહક	ઇચુસ્તુ	oem ભાગો નંબર	8-98330085-1 ની કીવરુસ
નોમિનલ આઉટ પુટ	24, 90	સપ્લાય ટર્મ	૧૬.૦૬
વજન	૧૮ કિગ્રા	નિયમનકાર	બિલ્ટ-ઇન
એપ્લિકેશન મોડેલ 4x1+1			
વાહન	એક્રાસઆર૨૭૦		
ડિઝાઇન રેકોર્ડ 8700 8701		ફીલ્ડ કોઇલ બદલાયો	
	૮૭૦૧ ૮૭૦૨	પુલી બદલાઈ ગઈ	
	૮૭૦૨ ૮૭૦૩	કવર બદલાયું	
	૮૭૦૩ ૮૭૫૦	રેગ્યુલેટર બદલાયું	
નોંધ	૧૩ ટાઇપ વી બેલ્ટ સિંગલ પીક, પીક ટાઇપ વી બેલ્ટ ૭ પીક ઘડિયાળની દિશામાં પરિભ્રમણ પુલી 0-35000-8760 થી અલગ છે.		

નથી	ભાગો નંબર	મેકર ભાગો નં.	વર્ણન	જથ્થો	યાદી કિંમત	નોંધ
૧	0-35100-0421 ની કીવરુસ	8-98048000-1 રોટર એસી		૧		
૧-૧	૧-૦૪૧૬-૦૪૧૬૦	9-82215867-0 વુડરફ કી		૧		
૧-૨	૧-૩૩૬૨૩-૦૮૯૦	૧-૮૧૨૨૬૬૨૬-૦ કોલર		૧		
૧-૩	૦-૦૮૨૦૧-૧૩૪૦	8-98048001-0 બોલ બેરિંગ		૧		પાછળ
૨	0-35200-0510	8-98048002-0 સ્ટેટર એસી		૧		
૩	0-35300-0440	8-98048003-0 ફ્લુઇડ બ્લેકેટ એસી		૧		૩-૧, ૩-૨, ૩-૬ સહિત
૩-૧	0-35926-0180	8-98048004-0 રીટેનર		૧		
૩-૨	0-09201-0760	૧-૮૧૨૨૬૬૩૧-૦ બોલ બેરિંગ		૧		આગળ
૩-૩	0-0083-08802	૧-૮૧૨૨૬૬૬૧-૦ બોલ્ટ		૪		બોલ્ટ દ્વારા
૩-૪	૧-૦૩૩૫-૦૮૦૦૨	9-88120280-0 સ્પ્રિંગ વોશર		૪		
૩-૫	૧-૦૩૩૦-૦૮૦૨૨	9-82115220-0 ની કીવરુસ	સાદો ધોબી	૪		
૩-૬	૧-૦૦૫૫-૦૬૧૬૨	૧-૮૧૨૨૬૪૬૯-૦ સ્ક્રૂ		૫		
૪	૦-૩૫૪૧૧-૧૧૬૧	૮-૯૮૦૪૮૦૦૬-૦ પુલી		૧		
૪-૧	૧-૩૩૪૨૧-૦૫૦૧	૧-૮૧૨૨૩૦૦૩-૧ ફેન		૧		
૪-૨	૦-૦૨૮૦-૨૨૦૨૨	9-82216098-0 નટ		૧		
૪-૩	૧-૦૩૩૫-૨૨૦૦૨	૧-૮૧૨૨૬૬૭૨-૦ સ્પ્રિંગ વોશર		૧		
૪-૪	૧-૦૩૩૦-૨૨૦૧૨	૧-૮૧૨૨૬૬૭૩-૦	સાદો ધોબી	૧		
૫	0-35120-0511	૮-૯૮૦૪૮૦૦૮-૧	ફીલ્ડ કોઇલ કંપની	૧		
૭	0-35700-1081	૮-૯૮૩૬૭૬૦૧-૦ આર.બ્લેકેટ એસી		૧		ઇન્ટ. ૫, ૭-૧૭-૫, ૭-૮૭-૧૦
૭-૧	૦-૩૫૭૧૦-૧૩૦૦	૮-૯૮૦૪૮૦૧૦-૦ રીઅર બ્લેકેટ કંપની		૧		
૭-૨	૦-૩૫૭૩૦-૦૭૯૦	8-98048011-0 ની કીવરુસ	રેક્ટિફાયર એસી	૧		૭-૧૧, ૭-૧૨ શામેલ નથી
૭-૩	૧-૦૦૫૬-૦૬૨૫૨	૮-૯૮૦૪૮૦૫૮-૦ સ્ક્રૂ		૪		
૭-૪	૦-૩૩૬૦૨-૦૦૯૦	8-98040687-0 નટ		૧		
૭-૫	૦-૩૫૭૧૯-૦૩૩૦	8-98352534-0 રેગ્યુલેટર એસી		૧		
૭-૬	0-35760-0041	૮-૯૮૩૩૦૪૮૯-૦ કવર કંપની		૧		
૭-૭	0-33902-0080	8-98040690-0 નટ		૩		
૭-૮	0-0055-04082 ની કીવરુસ		સ્ક્રૂ	૨		
૭-૯	0-0056-05252 ની કીવરુસ	૧-૮૧૨૨૬૪૭૬-૦ સ્ક્રૂ		૨		
૭-૧૦	૦-૩૫૭૮૬-૦૩૯૦		ટર્મિનલ પ્લેટ	૧		
૭-૧૧	૦-૩૫૬૨૩-૦૩૨૦		કોલર	૧		
૭-૧૨	0-09006-0360		નટ	૨		

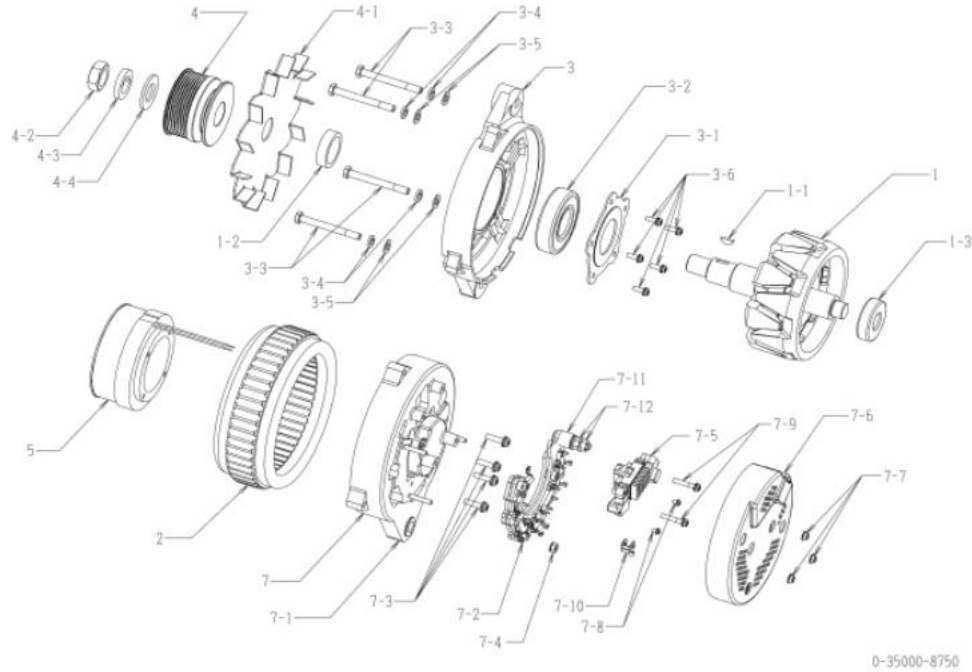

oem ગ્રાહક	ઇસ્યુ	oem ભાગો નંબર	૮-૯૮૩૩૦૦૮૭-૧
નોમિનલ આઉટ પુટ	24, 90A	સપ્લાય ટર્મ	૧૬.૦૬
વજન	૧૮.૩ કિગ્રા	નિયમનકાર	બિલ્ટ-ઇન
એનજિન મોડેલ 6x1-1C			
વાહન	એફઆરઆર૩૪		
ડિઝાઇન રેકોર્ડ 8710 8711		ફીલ્ડ કોઇલ બદલાયો પુલી બદલાઈ ગઈ કવર બદલાયું રેગ્યુલેટર બદલાયું	૮૭૧૧ 8711 ૮૭૧૨ 8712 ૮૭૧૩ 8713 ૮૭૧૩ 8714
નોંધ		પીકે ટાઇપ વી બેલ્ટ 9 પીક્સ ઘડિયાળની દિશામાં પરિભ્રમણ પુલી 0-35000-8750 થી અલગ છે.	

નથી	ભાગો નંબર	મેકર ભાગો નં.	વર્ણન	જથ્થો	યાદી કિંમત	નોંધ
૧	0-35100-0421 ની કીલરૂસ	8-98048000-1 રોટર એસી		૧		
૧-૧	૧-૦૪૧૬-૦૪૧૬૦	9-82215867-0 વુડરફ કી		૧		
૧-૨	૧-૩૩૬૨૩-૦૮૯૦	૧-૮૧૨૨૬૬૨૬-૦ કોલર		૧		
૧-૩	૦-૦૮૨૦૧-૧૩૪૦	8-98048001-0 બોલ બેરિંગ		૧		પાછળ
૨	0-35200-0510	8-98048002-0 સ્ટેટર એસી		૧		
૩	0-35300-0440	8-98048003-0 ફ્રન્ટ બ્રેકેટ એસી		૧		૩-૧, ૩-૨, ૩-૬ સહિત
૩-૧	0-35926-0180	8-98048004-0 રીટેનર		૧		
૩-૨	0-09201-0760	૧-૮૧૨૨૬૬૩૧-૦ બોલ બેરિંગ		૧		આગળ
૩-૩	0-0083-08802	૧-૮૧૨૨૬૬૬૧-૦ બોલ્ટ		૪		બોલ્ટ દ્વારા
૩-૪	૧-૦૩૩૫-૦૮૦૦૨	9-88120280-0 સ્પ્રિંગ વોશર		૪		
૩-૫	૧-૦૩૩૦-૦૮૦૨૨	9-82115220-0 ની કીલરૂસ	સાદો ધોબી	૪		
૩-૬	૧-૦૦૫૫-૦૬૧૬૨	૧-૮૧૨૨૬૪૬૮-૦ સ્ક્રૂ		૫		
૪	૦-૩૫૪૧૧-૧૨૦૧	૮-૯૮૦૪૮૦૦૭-૦ પુલી		૧		
૪-૧	૧-૩૩૪૨૧-૦૫૦૧	૧-૮૧૨૨૩૦૦૩-૧ ફેન		૧		
૪-૨	૦-૦૨૮૦-૨૨૦૨૨	9-82216098-0 નટ		૧		
૪-૩	૧-૦૩૩૫-૨૨૦૦૨	૧-૮૧૨૨૬૬૭૨-૦ સ્પ્રિંગ વોશર		૧		
૪-૪	૧-૦૩૩૦-૨૨૦૧૨	૧-૮૧૨૨૬૬૭૩-૦	સાદો ધોબી	૧		
૫	0-35120-0511	૮-૯૮૦૪૮૦૦૮-૧	ફીલ્ડ કોઇલ કંપની	૧		
૭	0-35700-1081	૮-૯૮૩૬૬૦૧-૦ આર.બ્રેકેટ એસી		૧		ઇન્ટ. ૫, ૭-૧૭-૫, ૭-૮૭-૧૦
૭-૧	૦-૩૫૭૧૦-૧૩૦૦	૮-૯૮૦૪૮૦૧૦-૦ રીઅર બ્રેકેટ કંપની		૧		
૭-૨	૦-૩૫૭૩૦-૦૭૯૦	8-98048011-0 ની કીલરૂસ	રેક્ટિફાયર એસી	૧		૭-૧૧, ૭-૧૨ શામેલ નથી
૭-૩	૧-૦૦૫૬-૦૬૨૫૨	૮-૯૮૦૪૮૦૫૮-૦ સ્ક્રૂ		૪		
૭-૪	૦-૩૩૬૦૨-૦૦૯૦	8-98040687-0 નટ		૧		
૭-૫	૦-૩૫૭૧૯-૦૩૩૦	8-98352534-0 રેગ્યુલેટર એસી		૧		
૭-૬	0-35760-0041	૮-૯૮૩૩૦૪૮૯-૦ કવર કંપની		૧		
૭-૭	0-33902-0080	8-98040690-0 નટ		૩		
૭-૮	0-0055-04082 ની કીલરૂસ		સ્ક્રૂ	૨		
૭-૯	0-0056-05252 ની કીલરૂસ	૧-૮૧૨૨૬૪૭૬-૦ સ્ક્રૂ		૨		
૭-૧૦	૦-૩૫૭૮૬-૦૩૯૦		ટર્મિનલ પ્લેટ	૧		
૭-૧૧	૦-૩૫૯૨૩-૦૩૨૦		કોલર	૧		
૭-૧૨	0-09006-0360		નટ	૨		

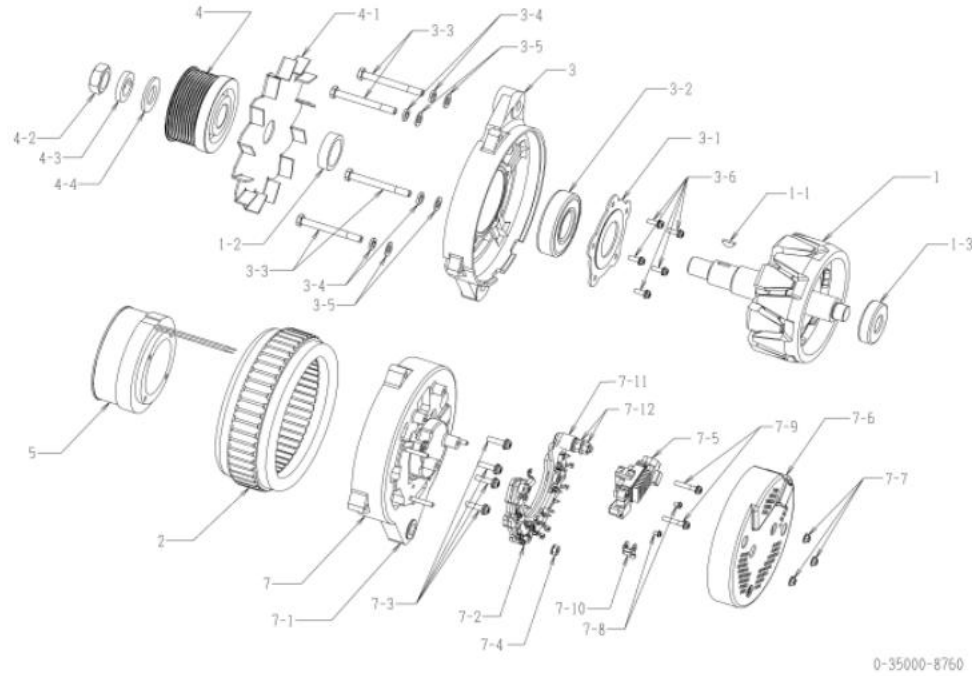

OEM ગ્રાહક	મિત્રસુબિશી ડેવી ઉદ્યોગ	OEM ભાગો નંબર	૩૪૭૬૮-૦૩૧૦૦
નોમિનલ આઉટ પુટ	24v 35A	સપ્લાય ટર્મ	૮૬.૧૦~
વજન	૧૭ કિગ્રા	નિયમનકાર	૧-૪૪૦૦૦-૦૫૮૦
એનજિન મોડેલ નંબર			
વાહન	મોટર		
ડિઝાઇન રેકોર્ડ			
નોંધ	#૧૭ ટાઇપ વી બેલ્ટ સિંગલ પીક ઘડિયાળની દિશામાં પરિભ્રમણ		

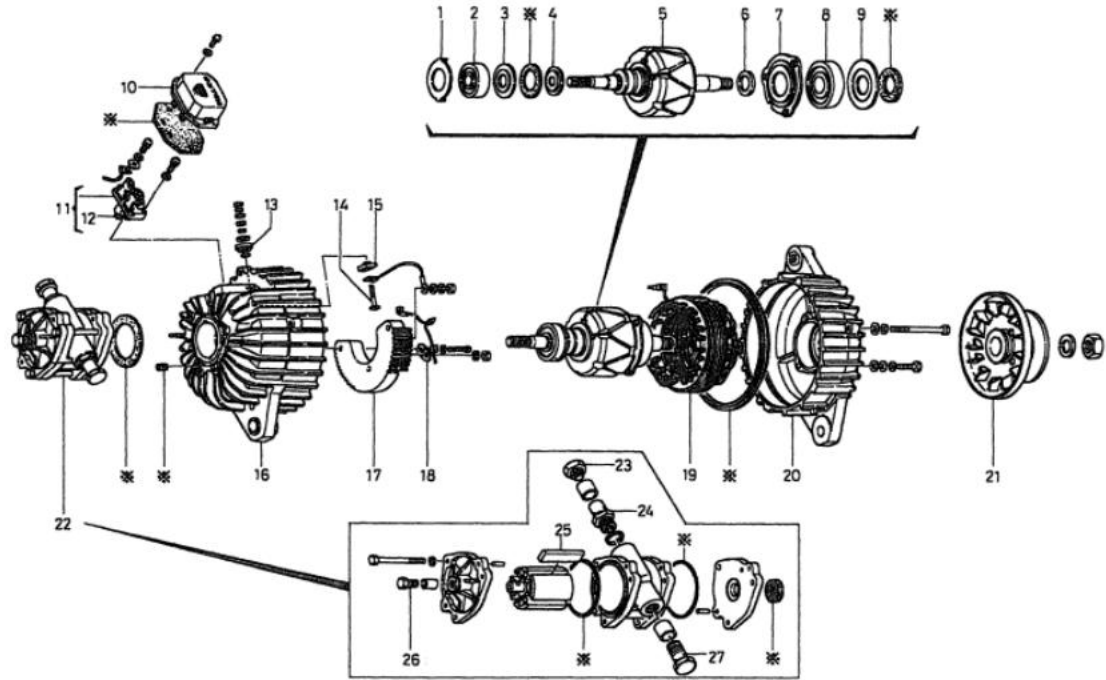

0-39000-6000

નથી	ભાગો નંબર	મેકર ભાગો નં.	વર્ણન	જથ્થો	યાદી કિંમત	નોંધ
૧	૧-૩૩૬૩૧-૦૧૦૦	૩૪૭૬૮-૦૩૧૧૧	ફલિપ	૧		
૨	૧-૦૮૨૦૧-૦૪૧૦	૩૪૭૬૮-૦૩૧૧૨	બોલ બેરિંગ	૧		પાછળ
૩	૧-૩૩૬૨૬-૦૨૩૦	૩૪૭૬૮-૦૩૧૧૩	રિટેનર	૧		
૪	૧-૩૩૬૨૨-૦૦૭૦	૩૪૭૬૮-૦૩૧૧૪	પ્લેટ	૧		
૫	૧-૩૩૧૦૦-૧૧૩૦	૩૪૭૬૮-૦૩૧૧૫	રોટર એસી	૧		
૬	૧-૩૩૬૨૩-૦૬૪૦	૩૪૭૬૮-૦૩૧૧૬	કોલર	૧		
૭	૦-૩૩૬૨૬-૦૩૭૦	૩૪૭૬૮-૦૩૧૧૭	રિટેનર	૧		
૮	૧-૦૪૫૬-૬૩૦૫૭	૩૪૭૬૮-૦૩૧૧૮	બોલ બેરિંગ	૧		આગળ
૯	૧-૩૩૬૨૬-૦૪૬૦	૩૪૭૬૮-૦૩૧૧૯	રિટેનર	૧		
૧૦	૧-૪૪૦૦૦-૦૫૮૦	૩૪૭૬૮-૦૩૧૨૧	નિયમનકાર	૧		
૧૧	૧-૩૩૭૨૦-૦૮૧૧	૩૪૭૬૮-૦૩૧૨૨	બ્રશ હોલ્ડર કંપની	૧		૧૨ સહિત
૧૨	૧-૩૩૭૪૦-૦૩૪૦	૩૪૭૬૮-૦૩૧૨૩	બ્રશ કો	૨		
૧૩	૧-૩૩૬૪૩-૦૭૩૧	૩૪૭૬૮-૦૩૧૨૪	ગ્રાડ્યુ ગરમ કરો	૨		
૧૪	૦-૩૩૬૦૧-૦૪૭૧	૩૪૭૬૮-૦૩૧૨૫	બોલ્ટ	૨		બી ટર્મિનલ, આર ટર્મિનલ
૧૫	૧-૩૩૬૪૩-૦૮૭૦	૩૪૭૬૮-૦૩૧૨૬	ગ્રાડ્યુ ગરમ કરો	૨		
૧૬	૦-૩૩૭૧૦-૨૫૭૧	૩૩૭૧૦૨૫૭૧	રીઅર બુરેક્ટ કંપની	૧		
૧૭	૧-૩૩૭૩૦-૧૮૨૦	૩૪૭૬૮-૦૩૧૨૮	રેક્ટિફાયર એસી	૧		
૧૮	૧-૩૩૭૮૪-૦૧૦૦	૩૪૭૬૮-૦૩૧૨૯	કનેક્ટ બાર	૧		
૧૯	૧-૩૩૨૦૦-૧૧૦૦	૩૪૭૬૮-૦૩૧૩૧	સ્ટેટર એસી	૧		
૨૦	૧-૩૩૩૧૦-૦૮૭૨	૩૪૭૬૮-૦૩૧૩૨	ફ્રન્ટ બુરેક્ટ કંપની	૧		
૨૧	૦-૩૩૪૦૦-૧૭૨૦	૩૪૭૬૮-૦૩૧૩૩	પુલી એસી	૧		
૨૨	7-74000-0400	૩૪૭૬૮-૦૩૧૩૪	પંપ	૧		ઓઇલ સીલ સહિત, 23-27
૨૩	0-74901-0080	૩૪૭૬૮-૦૩૧૩૫	બોલ્ટ	૧		
૨૪	0-74130-0090	૩૪૭૬૮-૦૩૧૩૬	વાલ્વ એસી	૧		
૨૫	૧-૭૪૨૨૨-૦૦૮૦	૩૪૭૬૮-૦૩૧૩૭	વેન	૪		
૨૬	0-74901-0100	૩૪૭૬૮-૦૩૧૩૮	બોલ્ટ	૧		
૨૭	0-74901-0090	૩૪૭૬૮-૦૩૧૩૯	બોલ્ટ	૧		
*	૭-૦૮૨૧૦-૧૪૮૦	૭૦૮૨૧-૦૧૪૮૦	સીલ એસી	૧		

* 7-09210-1480 સીલ એસી

૧-૦૮૨૧૦-૦૮૫૦	ઓઇલ સીલ	૧
૧-૦૮૨૧૧-૦૩૪૧	ઓ રીંગ	૨
૧-૩૩૬૫૧-૦૧૩૦	પેકિંગ	૧
૧-૩૩૬૫૧-૦૨૮૦	પેકિંગ	૧
૧-૩૩૬૫૧-૦૩૭૦	પેકિંગ	૧
૧-૩૩૬૫૧-૦૪૨૦	પેકિંગ	૧
૧-૩૩૬૫૧-૦૫૬૦	પેકિંગ	૧
૧-૩૩૬૫૧-૦૫૭૦	પેકિંગ	૧