

|                             |   |               |                                   |
|-----------------------------|---|---------------|-----------------------------------|
| oem ଗୁଣାହକ                  | କୋମାଟୁ  | oem ଅଂଶ ନମ୍ବର | ୬୦୦-୮୨୧-୮୧୬୦                      |
| ନାମନାମ ଆଇ. ପୁର              | ୨୪ଭି ଏସଏ  | ଯୋଗାଣ ପରାମର୍ଶ | ୭୦.୦୭-                            |
| ଓଡ଼ିଶା                      | ୧୧ ବିଲ୍ଡିଂ  | ନିୟମକ         | ୦-୪୧୦୦୦-୦୧୦୦୧୦-୪୧୦୦୦-୧୨୫୦ (ଇଡ଼ିଆ) |
| ଇଞ୍ଜିନ୍ ମଡେଲ ୬୦155, ଅନୁପାଳନ |   |               |                                   |
| ଯାନବାହନ                     | ୦155-1, ଅନୁପାଳନ                                       |               |                                   |
| ଡିଜାଇନ୍ ଲେକର୍               |   |               |                                   |
| ବିପଣନ                       | ପିଏ ଟାଇପ୍ ଭି କେଲ୍ଟ ବିଜ୍ଞାପକ ପିଏ<br>ପ୍ରଶାସନିକ ସ୍ୱତ୍ତ୍ୱ |               |                                   |

| କ୍ର.ସଂ | ଅଂଶ ନାମ      | ନିର୍ମାତା ଅଂଶ ନାମ | ବର୍ଗିକରଣ                    | ପରିମାଣ | ମୂଲ୍ୟ ଟାକ୍ସ | ବିପଣନ          |
|--------|--------------|------------------|-----------------------------|--------|-------------|----------------|
| ୧      | ୧-୦୪୫୨-୭୩୦୩୭ |                  | ବଲ୍ ବିୟା                    | e      |             | ପଇ             |
| ୨      | ୧-୩୩୯୨୭-୦୨୩୦ |                  | ରିଟେନର                      | e      |             |                |
| ୩      | ୧-୩୩୯୨୭-୦୦୭୦ |                  | ପୁଲେଟ୍                      | e      |             |                |
| ୪      | ୧-୩୩୯୩୦-୦୧୪୦ |                  | ସ୍ପାଲ୍ଡିଂ କମ୍ପାଉଣ୍ଡ         | ୨      |             |                |
| ୫      | ୦-୩୩୯୦୦-୦୨୩୦ |                  | ରୋଟର ଆସି                    | e      |             | ୪ଟି ସହିତ       |
| ୬      | ୧-୦୪୧୭-୦୪୧୭୦ |                  | କାଉଣ୍ଟର୍ ଟାପ୍               | e      |             |                |
| ୭      | ୦-୩୩୯୨୭-୦୦୮୦ |                  | ରିଟେନର                      | e      |             |                |
| ୮      | ୧-୦୪୫୨-୭୩୦୪୭ |                  | ବଲ୍ ବିୟା                    | e      |             | ସାମାନ୍ୟ        |
| ୯      | ୧-୩୩୯୨୩-୦୧୫୦ |                  | କଲର                         | e      |             |                |
| ୧୦     | ୧-୩୩୯୨୩-୦୧୭୦ |                  | କଲର                         | e      |             |                |
| ୧୧     | ୧-୩୩୯୨୩-୦୧୭୦ |                  | କଲର                         | ୪      |             |                |
| ୧୨     | ୧-୩୩୯୪୫-୦୩୦୦ |                  | ରୁନାଲୁ ଇନସୁଲେଟ୍ କରନରୁ       | ୩      |             |                |
| ୧୩     | ୧-୩୩୯୪୭-୦୧୨୧ |                  | ଇନସୁଲେଟ୍ ସିଲ୍               | e      |             |                |
| ୧୪     | ୦-୩୩୯୩୦-୦୩୭୦ |                  | କେବିଟାୟର ଆସି                | e      |             |                |
| ୧୫     | ୧-୩୩୯୪୫-୦୨୪୦ |                  | ଇନସୁଲେଟ୍ ଟ୍ରିୟୁ             | ୨      |             |                |
| ୧୬     | ୧-୩୩୯୪୧-୦୧୭୦ |                  | ଇନସୁଲେଟ୍ ଖାଗର               | ୨      |             |                |
| ୧୭     | ୦-୩୩୯୨୦-୦୨୮୦ |                  | ବରଣ ହୋଲ୍ଡର କମ୍ପାଉଣ୍ଡ        | e      |             |                |
| ୧୮     | ୧-୩୩୯୨୧-୦୨୮୦ |                  | କଲର                         | e      |             |                |
| ୧୯     | ୦-୩୩୯୧୦-୦୨୭୨ |                  | ପଇ ବ୍ରେକେଟ୍ କମ୍ପାଉଣ୍ଡ       | e      |             |                |
| ୨୦     | ୧-୩୩୯୨୭-୦୩୯୦ |                  | ଧାରକ                        | e      |             |                |
| ୨୧     | ୦-୩୩୯୦୧-୦୪୩୦ |                  | ବୋଲ୍ଟ                       | e      |             |                |
| ୨୨     | ୧-୩୩୯୪୫-୦୨୦୧ |                  | ରୁନାଲୁ ଇନସୁଲେଟ୍ କରନରୁ       | ୩      |             |                |
| ୨୩     | ୦-୩୩୯୦୧-୦୩୪୦ |                  | ବୋଲ୍ଟ                       | ୩      |             | ବୋଲ୍ଟ ମାଧ୍ୟମରେ |
| ୨୪     | ୧-୩୩୯୩୦-୦୩୮୦ |                  | କେବିଟାୟର ଆସି                | e      |             |                |
| ୨୫     | ୧-୩୩୯୪୦-୦୪୪୦ |                  | ବରଣ େ                       | e      |             |                |
| ୨୬     | ୧-୩୩୯୪୦-୦୪୩୦ |                  | ବରଣ େ                       | e      |             |                |
| ୨୭     | ୧-୩୩୯୦୦-୦୩୦୦ |                  | କେବିଟାୟର ଆସି                | e      |             |                |
| ୨୮     | ୦-୩୩୯୧୦-୦୧୩୨ |                  | ଫ୍ରେଣ୍ଡ୍ ବ୍ରେକେଟ୍ କମ୍ପାଉଣ୍ଡ | e      |             |                |
| ୨୯     | ୧-୩୩୯୨୭-୦୧୦୦ |                  | ରିଟେନର                      | e      |             |                |
| ୩୦     | ୧-୩୩୯୨୧-୦୪୫୦ |                  | ପୁଲ୍                        | e      |             |                |
| ୩୧     | ୧-୩୩୯୧୧-୦୫୮୦ |                  | ପୁଲ୍                        | e      |             |                |
| *      | ୭-୦୯୨୧୦-୦୦୭୦ |                  | ସିଲ୍ ଆସି                    | e      |             |                |

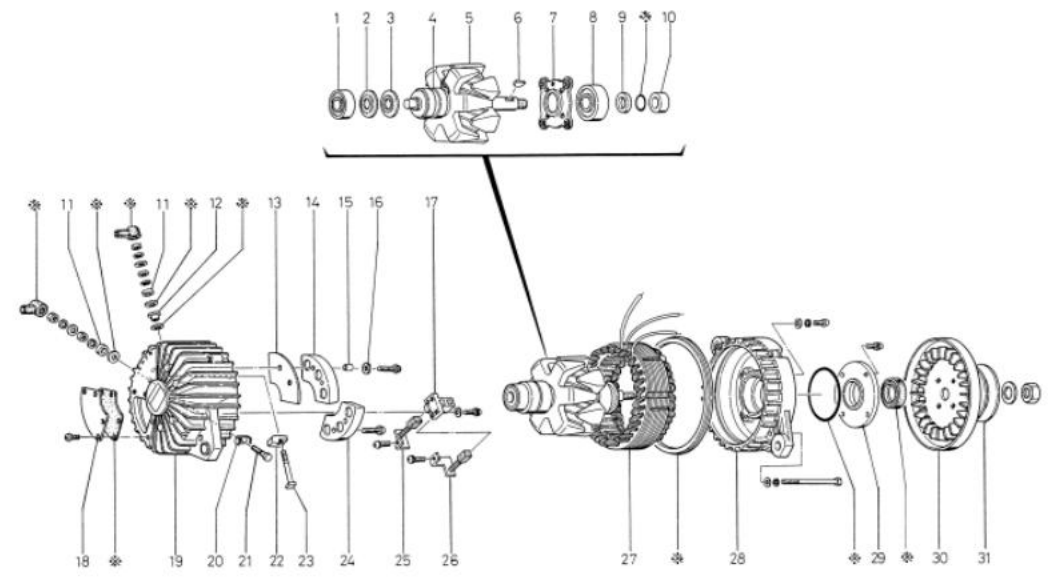

୭-33000-1180

|   |                         |   |
|---|-------------------------|---|
| * | ୭-୦୯୨୧୦-୦୦୭୦ ସିଲ୍ ଆସି   |   |
|   | ୧-୦୩୪୫-୦୫୦୦୧ ସିଲ୍ ଖାଗର  | ୪ |
|   | ୧-୦୩୪୫-୦୮୦୦୧ ସିଲ୍ ଖାଗର  | ୩ |
|   | ୧-୦୫୦୫-୦୨୦୦୧ ଓ ରିଟେନର   | e |
|   | ୧-୦୫୦୫-୦୮୦୦୧ ଓ ରିଟେନର   | e |
|   | ୧-୦୫୧୪-୩୨୫୨୩ ଟେଲ ସିଲ୍   | e |
|   | ୧-୦୯୨୫୨-୦୦୨୦ ଗମ୍ କ୍ଲିପ୍ | ୪ |
|   | ୧-୩୩୯୫୧-୦୧୨୧ ପୁଲ୍       | e |
|   | ୧-୩୩୯୫୧-୦୧୩୦ ପୁଲ୍       | e |

|                              |  |                   |              |
|------------------------------|--|-------------------|--------------|
| OEM ଗୁରାହକ                   | କୋମାଟସୁ  | OEM ଅଂଶ ନମ୍ବର     | ୬୦୦-୮୨୧-୩୨୮୦ |
| ନାମନାମ ଆଇଲ୍ ପୁରୁ             | ୨୪ଭି ୧୩୩   | ଯୋଗାଣ ସମ୍ପର୍କାବଳୀ | ୭୩.୦୮~       |
| ଓଜନ                          | ୨.୬ କିଲୋଗ୍ରାମ  | ନିୟମକ             | ୧-୪୪୦୦୦-୦୭୩୦ |
| ଇଞ୍ଜିନ୍ ମଡେଲ : ୬୦୨5, ଅନୁଯାୟୀ |  |                   |              |
| ଯାନବାହନ                      | DOX85AKT20, ଅନୁଯାୟୀ                                    |                   |              |
| ଟିକାକର ଲେବଲ୍                 |  |                   |              |
| ବିଷୟ                         | ୧୧୭ ଟାଇପ୍ ଭି ବେଲ୍ଟ ଡିଜିଟାଲ୍ ପିକ୍<br>ଘଣ୍ଟାକଣ୍ଠା ଗୁରୁଣୀନ |                   |              |

| ନମ୍ବର | ଅଂଶ ନାମ      | ନିର୍ମାତା ଅଂଶ ନାମ | ବିଶେଷତା                 | ପରିମାଣ | ମୂଲ୍ୟ ଟାକ୍ସ | ବିଷୟ             |
|-------|--------------|------------------|-------------------------|--------|-------------|------------------|
| ୧     | ୭-୩୩୧୦୦-୦୧୨୧ |                  | ରୋଟର ଆସି                | e      |             | 2-6, 31 ସହିତ     |
| ୨     | ୧-୦୪୫୨-୭୨୦୨୭ |                  | ବଲ୍ ବିୟା                | e      |             | ପଛ               |
| 3     | ୧-୩୩୯୨୭-୦୮୨୦ |                  | ରିଟେନର                  | e      |             |                  |
| ୪     | ୧-୩୩୯୨୩-୦୫୭୦ |                  | କଲର                     | e      |             |                  |
| 5     | ୦-୩୩୯୨୭-୦୩୭୦ |                  | ରିଟେନର                  | e      |             |                  |
| 6     | ୧-୦୪୫୨-୭୩୦୫୭ |                  | ବଲ୍ ବିୟା                | e      |             | ସାମନା            |
| ୭     | ୧-୪୪୦୦୦-୦୭୩୦ |                  | ନିୟମକ                   | e      |             |                  |
| ୮     | ୦-୩୩୭୦୦-୧୯୭୦ |                  | ଆଇ.ଏସ.ଏସ. ଆସି           | e      |             | ୧୦-୧୯ ଅନୁପରାମ୍ଭକ |
| ୧୦    | ୧-୪୭୯୨୧-୦୭୧୦ |                  | ଫୋଲ୍ଡର                  | ୨      |             |                  |
| ୧୧    | ୧-୩୩୯୪୩-୦୭୩୧ |                  | ପୁରାଣ ଇନପୁଲେଟ୍ କରନ୍ତୁ   | ୨      |             |                  |
| ୧୩    | ୧-୩୩୯୪୪-୦୪୯୦ |                  | ଇନପୁଲେଟ୍ ରିୟର୍          | e      |             |                  |
| ୧୪    | ୧-୩୩୭୨୦-୦୭୯୨ |                  | ବୁଲ୍ଡିଂ ହୋଲ୍ଡର କମ୍ପାନ୍ସ | e      |             |                  |
| ୧୫    | ୦-୩୩୯୦୧-୦୫୦୦ |                  | ବୋଲ୍ଡର                  | e      |             |                  |
| ୧୬    | ୦-୩୩୭୧୦-୧୩୪୦ |                  | ପଛ ବୁଲ୍ଡିଂ କମ୍ପାନ୍ସ     | e      |             |                  |
| ୧୭    | ୦-୩୩୭୩୦-୧୭୦୦ |                  | ଲେଟିଂ ଆସି               | e      |             |                  |
| ୧୮    | ୧-୩୩୯୪୩-୦୮୭୦ |                  | ପୁରାଣ ଇନପୁଲେଟ୍ କରନ୍ତୁ   | ୨      |             |                  |
| ୧୯    | ୦-୩୩୯୦୧-୦୩୭୦ |                  | ବୋଲ୍ଡର                  | e      |             |                  |
| ୨୦    | ୧-୩୩୭୮୫-୧୩୯୦ |                  | ଲିଫ୍ଟ ଫାୟର କମ୍ପାନ୍ସ     | e      |             |                  |
| ୨୧    | ୦-୦୨୭୪-୦୭୭୭୨ |                  | ବୋଲ୍ଡର                  | ୪      |             | ବୋଲ୍ଡର ମାଧ୍ୟମରେ  |
| ୨୨    | ୧-୩୩୭୦୦-୧୦୦୦ |                  | ଷ୍ଟେଟର ଆସି              | e      |             |                  |
| ୨୪    | ୧-୩୩୩୦୦-୦୪୫୦ |                  | ଏସ.ଏସ.ଏସ. ଆସି           | e      |             |                  |
| ୨୫    | ୧-୩୩୭୨୧-୦୮୭୦ |                  | କଲର                     | e      |             |                  |
| ୨୬    | ୦-୩୩୪୦୦-୦୭୦୦ |                  | ପୁଲି ଆସି                | e      |             |                  |
| ୨୭    | ୧-୦୩୩୫-୧୮୦୦୨ |                  | ବସନ୍ତ ଧର୍ତ୍ତାକଣ୍ଠା      | e      |             |                  |
| ୨୮    | ୦-୦୨୮୦-୧୮୦୨୨ |                  | ନର୍                     | e      |             |                  |
| 30    | ୦-୦୦୮୦-୦୫୩୨୨ |                  | ବୋଲ୍ଡର                  | 3      |             |                  |
| ୩୧    | ୧-୩୩୧୩୦-୦୧୭୨ |                  | ସ୍ଲାଇଡିଂ କମ୍ପାନ୍ସ       | e      |             |                  |
| *     | ୭-୦୯୨୧୦-୦୨୩୦ |                  | ପିଲ୍ ଆସି                | e      |             |                  |

- \* ୭-୦୯୨୧୦-୦୨୩୦ ପିଲ୍ ଆସି
- ୧-୦୪୫୨-୦୫୦୦୧ ପିଲ୍ ଷାଫ୍ଟ 3
- ୧-୩୩୯୫୧-୦୨୨୦ ପୁଲ୍ଡିଂ e
- ୧-୩୩୯୫୧-୦୨୮୦ ପୁଲ୍ଡିଂ e
- ୧-୩୩୯୫୧-୦୨୯୦ ପୁଲ୍ଡିଂ ୨

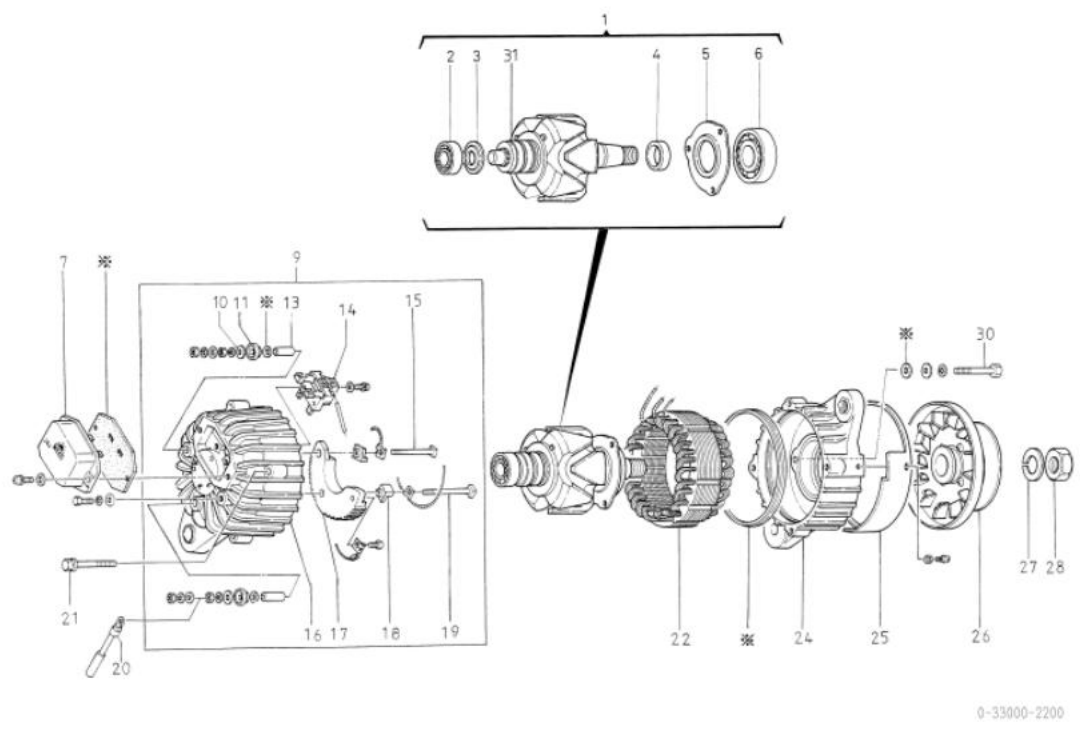

|                         |  |                |   |
|-------------------------|--|----------------|---|
| OEM ଗୁଣାବଳୀ             | ଇସ୍ତମ୍ଭ  | OEM ଅଂଶ ନମ୍ବର  | ୧-୮୧୨୦୦୨୦୨-୦                            |
| ନାମନାମର ଆଇଲ୍ ପୁରୁ       | ୨୪ଭି ୨୦ଏ   | ଯୋଗାଣ ସରୁତାବଳୀ | ୭୯.୦୨୩                                  |
| ଓଜନ                     | ୨.୧ ଟନ   | ନିୟାମକ         | ୦-୪୧୦୦୦-୨୩୯୦୩୦-୪୪୦୦୦-୧୩୪୦ (ଓପ୍ରେଟିଂନାଲ) |
| ଇଞ୍ଜିନ୍ ମଡେଲ DA, ଅନୁୟାୟ |  |                |   |
| ଯାନବାହନ                 | XE, TX, TD, ଅନୁୟାୟ                               |                |   |
| ଚିହ୍ନଟିକା               |  |                |   |
| ବିପଣନ                   | B TYPE V ବେଲ୍ଟ ଡ୍ରାଇଭ ଶିଖର<br>ଘଣ୍ଟାକଣ୍ଠା ଗୁରୁତ୍ୱ |                |   |

| କ୍ର.ସଂଖ୍ୟା | ଅଂଶ ନାମ      | ନିର୍ଦ୍ଦେଶନା ଅଂଶ ସଂଖ୍ୟା | ବିଶେଷତା              | ପରିମାଣ | ମୂଲ୍ୟ ଟାକ୍ସ | ବିପଣନ                       |
|------------|--------------|------------------------|----------------------|--------|-------------|-----------------------------|
| ୧          | ୧-୩୩୯୩୧-୦୧୦୦ | ୧-୮୧୨୨୯୨୩୦-୦           | କ୍ଲିପ୍               | e      |             |                             |
| ୨          | ୧-୦୯୨୦୧-୦୪୧୦ | ୧-୮୧୨୨୯୨୪୦-୦           | କ୍ଲିପ୍               | e      |             | ପଲ୍ଲୀ                       |
| ୩          | ୧-୩୩୯୨୭-୦୨୩୦ | ୯-୮୨୨୧୭୦୭-୦            | ରିଟେନର               | e      |             |                             |
| ୪          | ୧-୩୩୯୨୨-୦୦୭୦ | ୧-୮୧୨୨୯୧୨୩-୦           | ପୁଲ୍                 | e      |             |                             |
| ୫          | ୭-୩୩୧୩୦-୦୨୩୦ | ୧-୮୧୨୨୪୦୧୪-୦           | ସ୍ପାରିଂଗ୍ କମ୍ପାଣୀ    | e      |             |                             |
| ୬          | ୧-୩୩୧୦୦-୦୯୩୦ | ୧-୮୧୨୨୧୦୫୦-୦           | ରୋଟର ଆର୍ମେଚର         | e      |             | 5 ସହିତ                      |
| ୭          | ୧-୩୩୯୨୩-୦୨୪୦ | ୧-୮୧୨୨୯୧୭୦-୦           | କଲର                  | e      |             |                             |
| ୮          | ୦-୩୩୯୨୭-୦୪୭୦ | ୧-୮୧୨୨୯୧୭୧-୦           | ରିଟେନର               | e      |             |                             |
| ୯          | ୧-୩୩୯୨୭-୦୫୦୦ | ୧-୮୧୨୨୯୧୭୩-୦           | ରିଟେନର               | e      |             |                             |
| ୧୦         | ୧-୦୪୫୭-୦୩୦୫୭ | ୧-୮୧୨୨୯୨୫-୦            | କ୍ଲିପ୍               | e      |             | ସାମାନ୍ୟ                     |
| ୧୧         | ୧-୩୩୯୨୭-୦୪୭୦ | ୧-୮୧୨୨୯୧୭୪-୦           | ରିଟେନର               | e      |             |                             |
| ୧୨         | ୧-୩୩୯୪୩-୦୭୭୦ | ୧-୩୩୯୪୩-୦୭୭୦           | ଇନଭର୍ଟର ପୁଲ୍         | ୨      |             |                             |
| ୧୩         | ୧-୩୩୭୭୧-୦୯୦୧ | ୧-୮୧୨୨୯୧୫୪-୦           | କଲର                  | e      |             |                             |
| ୧୪         | ୧-୩୩୭୭୦-୦୭୩୦ | ୧-୮୧୨୧୭୦୧୫-୦           | ରୁଲ୍ ଡ୍ରାଇଭ୍ କମ୍ପାଣୀ | e      |             |                             |
| ୧୫         | ୧-୪୭୯୪୧-୦୧୮୦ | ୧-୮୧୨୨୯୨୭-୦            | ଇନଭର୍ଟର ସ୍ପାରିଂଗ୍    | ୨      |             |                             |
| ୧୬         | ୧-୩୩୯୪୩-୦୮୦୦ | ୧-୮୧୨୨୯୧୧୧-୦           | ଇନଭର୍ଟର ପୁଲ୍         | e      |             |                             |
| ୧୭         | ୧-୨୫୯୪୪-୦୩୦୦ | ୧-୮୧୨୨୯୩୪-୦            | ଇନଭର୍ଟର ପୁଲ୍         | e      |             |                             |
| ୧୮         | ୧-୪୭୯୪୧-୦୪୨୦ | ୧-୮୧୨୨୯୧୮୨-୦           | ଇନଭର୍ଟର ସ୍ପାରିଂଗ୍    | e      |             |                             |
| ୧୯         | ୧-୩୩୯୨୮-୦୧୫୦ | ୧-୮୧୨୨୯୧୭୮-୦           | ସ୍ପାରିଂଗ୍            | e      |             |                             |
| ୨୦         | ୧-୩୩୯୦୧-୦୨୫୦ | ୧-୮୧୨୧୪୦୮୩-୦           | କ୍ଲିପ୍               | e      |             |                             |
| ୨୧         | ୧-୩୩୯୩୧-୦୦୭୦ | ୧-୮୧୧୧୮୦୧୧-୦           | କ୍ଲିପ୍               | e      |             |                             |
| ୨୨         | ୦-୩୩୭୧୦-୨୧୦୧ | ୧-୮୧୨୧୪୧୦୦-୦           | ରିଟେନର କମ୍ପାଣୀ       | e      |             |                             |
| ୨୩         | ୧-୩୩୭୩୦-୧୪୯୦ | ୧-୮୧୨୧୯୦୧୪-୦           | କ୍ଲିପ୍               | e      |             | (-)                         |
| ୨୪         | ୦-୩୩୭୩୦-୧୪୮୦ | ୧-୮୧୨୧୯୦୧୫-୦           | କ୍ଲିପ୍               | e      |             | (+)                         |
| ୨୫         | ୦-୩୩୯୦୧-୦୨୪୦ | ୫-୮୧୨୨୯୧୯୨-୦           | କ୍ଲିପ୍               | e      |             |                             |
| ୨୬         | ୧-୩୩୭୦୦-୦୯୦୦ | ୧-୮୧୨୧୧୦୩୨-୦           | କ୍ଲିପ୍               | e      |             |                             |
| ୨୭         | ୧-୩୩୭୧୦-୦୭୭୦ | ୧-୮୧୨୧୩୦୨୪-୦           | କ୍ଲିପ୍               | e      |             |                             |
| ୨୮         | ୦-୩୩୪୦୦-୧୪୦୦ | ୧-୮୧୨୨୦୩୪-୦            | କ୍ଲିପ୍               | e      |             |                             |
| ୨୯         | ୦-୩୩୭୦୦-୧୮୭୧ | ୧-୮୧୨୧୪୦୯୫-୦           | କ୍ଲିପ୍               | e      |             | ୧୨, ୧୫-୧୯, ୨୨-୨୫ ଅନୁପ୍ରାପ୍ତ |
| ୩୦         | ୧-୩୩୯୪୩-୦୭୨୦ | ୧-୮୧୨୨୯୦୪୨-୦           | ଇନଭର୍ଟର ପୁଲ୍         | e      |             |                             |
| *          | ୭-୦୯୨୧୦-୧୯୪୦ |                        | କ୍ଲିପ୍               | e      |             |                             |

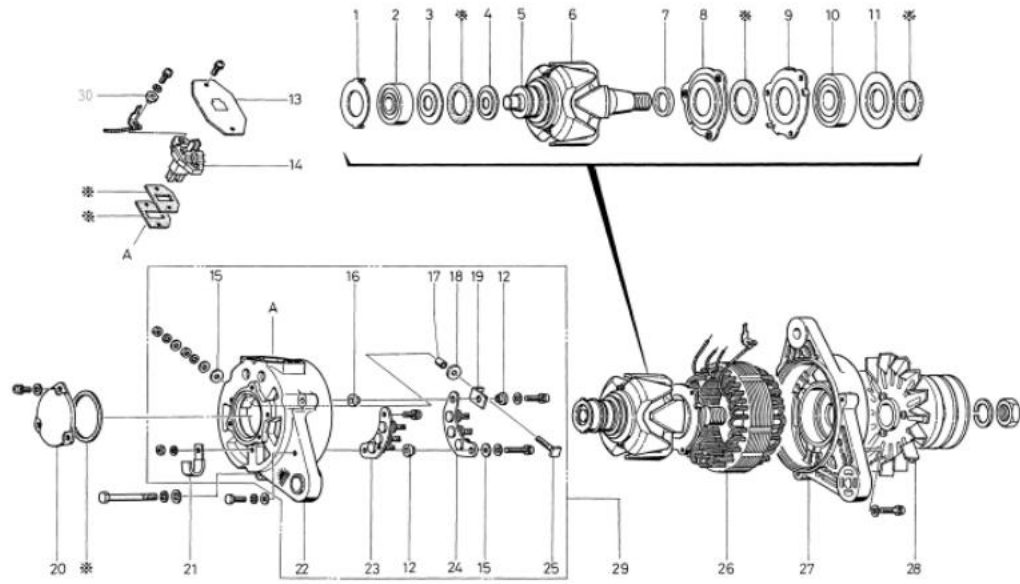

0-33000-3690

୭-୦୯୨୧୦-୧୯୪୦ କ୍ଲିପ୍

୧-୩୩୯୫୧-୦୩୨୦ କ୍ଲିପ୍

୧-୩୩୯୫୧-୦୩୮୦ କ୍ଲିପ୍

୧-୩୩୯୫୧-୦୪୨୦ କ୍ଲିପ୍

୧-୩୩୯୫୧-୦୪୪୦ କ୍ଲିପ୍

୧-୩୩୯୫୧-୦୪୫୦ କ୍ଲିପ୍

୧-୩୩୯୫୧-୦୫୨୦ କ୍ଲିପ୍

e

e

e

e

e

e

|                     |   |               |              |
|---------------------|---|---------------|--------------|
| OEM ଗୁଣାହକ          | ଇସ୍ତୁ   | OEM ଅଂଶ ନମ୍ବର | ୧-୮୧୨୦୦୨୦୭-୦ |
| ନାମନାମର ଆର. ପୁର     | ୨୪ଭି ୨୫ ଏ   | ଯୋଗାଣ ପରାମର୍ଶ | ୭୯.୦୨୩       |
| ଓଡ଼ିଆ               | ୭.୫ ବିଲ୍ଡାପା  | ନିୟମକ         | ୧-୪୪୦୦୦-୦୭୪୦ |
| ଇଞ୍ଜିନ୍ ମଡେଲ DA640H |   |               |              |
| ଯାନବାହନ             | ମାରିନ୍  |               |              |
| ଡିଜାଇନ୍ ରେକର୍ଡ      |   |               |              |
| ବିବରଣୀ              | B TYPE V ବେଲ୍ଟ ଡ୍ରାଇଭ ଶିଖର<br>ଇନଭଲ୍ୟୁସନ ପାଇଁ ରାସିୟା/ଇଣ୍ଡୋନେସିଆ ପୁଅିକୀ (ପାମ୍ପୁରାକ ପୁରକାର)<br>ଗୁଣାହକ/ଗୁଣାହକ |               |              |

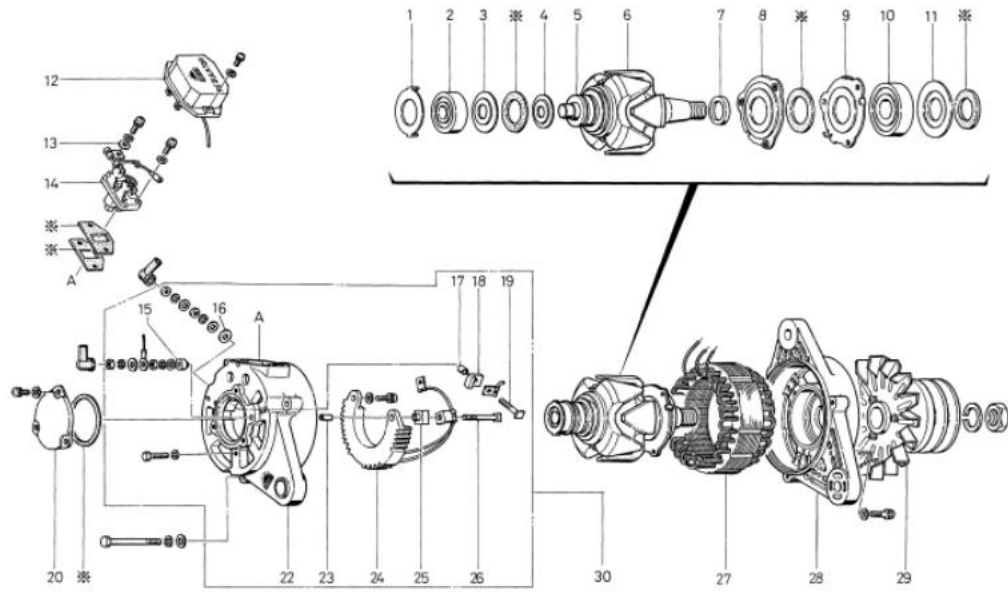

0-33000-3710

| ନମ୍ବର | ଅଂଶ ସଂଖ୍ୟା   | ନିର୍ଦ୍ଦେଶ ଅଂଶ ସଂଖ୍ୟା | ବିବରଣୀ    | ପରିମାଣ | ମୂଲ୍ୟ ଚାର୍ଜ | ବିବରଣୀ               |
|-------|--------------|----------------------|-----------|--------|-------------|----------------------|
| ୧     | ୧-୩୩୦୦୦-୦୧୦୦ | ୧-୮୧୨୦୦୨୦୭-୦         | କଭ୍       | e      |             |                      |
| ୨     | ୧-୦୯୨୦୧-୦୪୧୦ | ୧-୮୧୨୦୦୨୦୭-୦         | କଭ୍       | e      |             | ପଲ୍                  |
| ୩     | ୧-୩୩୦୦୦-୦୨୩୦ | ୯-୮୨୨୧୦୦୦-୦          | ରିଟେନର    | e      |             |                      |
| ୪     | ୧-୩୩୦୦୦-୦୦୭୦ | ୧-୮୧୨୦୦୨୦୭-୦         | ପୁଲ୍      | e      |             |                      |
| ୫     | ୭-୩୩୦୦୦-୦୨୩୦ | ୧-୮୧୨୦୦୨୦୭-୦         | ପୁଲ୍      | e      |             |                      |
| ୬     | ୧-୩୩୦୦୦-୦୯୩୦ | ୧-୮୧୨୦୦୨୦୭-୦         | ରିଟେନର    | e      |             | 5 ସହିତ               |
| ୭     | ୧-୩୩୦୦୦-୦୭୪୦ | ୧-୮୧୨୦୦୨୦୭-୦         | କଭ୍       | e      |             |                      |
| ୮     | ୦-୩୩୦୦୦-୦୪୭୦ | ୧-୮୧୨୦୦୨୦୭-୦         | ରିଟେନର    | e      |             |                      |
| ୯     | ୧-୩୩୦୦୦-୦୫୦୦ | ୧-୮୧୨୦୦୨୦୭-୦         | ରିଟେନର    | e      |             |                      |
| ୧୦    | ୧-୦୪୫୭-୦୩୦୫୭ | ୧-୮୧୨୦୦୨୦୭-୦         | କଭ୍       | e      |             | ପାମ୍ପୁରା             |
| ୧୧    | ୧-୩୩୦୦୦-୦୪୭୦ | ୧-୮୧୨୦୦୨୦୭-୦         | ରିଟେନର    | e      |             |                      |
| ୧୨    | ୧-୪୪୦୦୦-୦୭୪୦ | ୧-୮୧୨୦୦୨୦୭-୦         | ନିୟମକ     | e      |             |                      |
| ୧୩    | ୧-୨୫୯୪୧-୦୮୨୦ | ୧-୮୧୨୦୦୨୦୭-୦         | ଇନଭଲ୍ୟୁସନ | e      |             |                      |
| ୧୪    | ୧-୩୩୦୦୦-୦୭୯୨ | ୧-୮୧୨୦୦୨୦୭-୦         | କଭ୍       | e      |             |                      |
| ୧୫    | ୧-୩୩୦୦୦-୦୮୦୦ | ୧-୮୧୨୦୦୨୦୭-୦         | ଇନଭଲ୍ୟୁସନ | e      |             |                      |
| ୧୬    | ୧-୪୭୯୪୧-୦୧୮୦ | ୧-୮୧୨୦୦୨୦୭-୦         | ଇନଭଲ୍ୟୁସନ | e      |             |                      |
| ୧୭    | ୧-୨୫୯୪୧-୦୩୦୦ | ୧-୮୧୨୦୦୨୦୭-୦         | ଇନଭଲ୍ୟୁସନ | e      |             |                      |
| ୧୮    | ୧-୩୩୦୦୦-୦୮୯୦ | ୧-୮୧୨୦୦୨୦୭-୦         | ଇନଭଲ୍ୟୁସନ | e      |             |                      |
| ୧୯    | ୦-୩୩୦୦୦-୦୫୮୦ | ୧-୮୧୨୦୦୨୦୭-୦         | କଭ୍       | e      |             |                      |
| ୨୦    | ୧-୩୩୦୦୦-୦୨୫୧ | ୧-୮୧୨୦୦୨୦୭-୦         | କଭ୍       | e      |             |                      |
| ୨୧    | ୦-୩୩୦୦୦-୨୨୧୦ | ୧-୮୧୨୦୦୨୦୭-୦         | କଭ୍       | e      |             |                      |
| ୨୨    | ୧-୩୩୦୦୦-୦୫୫୦ | ୧-୮୧୨୦୦୨୦୭-୦         | ଇନଭଲ୍ୟୁସନ | e      |             |                      |
| ୨୩    | ୦-୩୩୦୦୦-୧୮୧୦ | ୧-୮୧୨୦୦୨୦୭-୦         | କଭ୍       | e      |             |                      |
| ୨୪    | ୧-୩୩୦୦୦-୦୮୯୦ | ୧-୮୧୨୦୦୨୦୭-୦         | କଭ୍       | e      |             |                      |
| ୨୫    | ୧-୩୩୦୦୦-୦୮୭୦ | ୧-୮୧୨୦୦୨୦୭-୦         | ଇନଭଲ୍ୟୁସନ | e      |             |                      |
| ୨୬    | ୦-୩୩୦୦୦-୦୫୯୦ | ୧-୮୧୨୦୦୨୦୭-୦         | କଭ୍       | e      |             |                      |
| ୨୭    | ୧-୩୩୦୦୦-୦୯୭୦ | ୧-୮୧୨୦୦୨୦୭-୦         | କଭ୍       | e      |             |                      |
| ୨୮    | ୧-୩୩୦୦୦-୦୭୭୧ | ୧-୮୧୨୦୦୨୦୭-୦         | ଇନଭଲ୍ୟୁସନ | e      |             |                      |
| ୨୯    | ୦-୩୩୦୦୦-୧୪୦୧ | ୧-୮୧୨୦୦୨୦୭-୦         | କଭ୍       | e      |             |                      |
| 30    | ୦-୩୩୦୦୦-୧୯୩୦ | ୧-୮୧୨୦୦୨୦୭-୦         | କଭ୍       | e      |             | ୧୫-୧୯, ୨୨-୨୭ ଅନୁସୂଚୀ |
| *     | ୭-୦୯୨୦୧-୧୯୪୦ |                      | କଭ୍       | e      |             |                      |

୭-୦୯୨୦୧-୧୯୪୦ କଭ୍

|              |   |
|--------------|---|
| ୧-୩୩୦୦୦-୦୩୭୦ | e |
| ୧-୩୩୦୦୦-୦୩୮୦ | e |
| ୧-୩୩୦୦୦-୦୪୨୦ | e |
| ୧-୩୩୦୦୦-୦୪୪୦ | e |
| ୧-୩୩୦୦୦-୦୪୫୦ | e |
| ୧-୩୩୦୦୦-୦୫୨୦ | e |

|                           |  |                   |              |
|---------------------------|--|-------------------|--------------|
| OEM ଗୁରୁତ୍ୱ               | ଇସ୍ତର  | OEM ଅଂଶ ନମ୍ବର     | ୧-୮୧୨୦୦୨୧୮-୦ |
| ନାମନାମ ଆଇଲ୍ ପୁର           | ୨୪ଭି ୨୦ଏ   | ଯୋଗାଣ ସମ୍ପର୍କାବଳୀ | ୭୯.୦୭-       |
| ଓଜନ                       | ୧୫.୨ ବିଶେଷତା                                     | ନିୟାମକ            | ୧-୪୪୦୦୦-୦୭୩୦ |
| ଇଞ୍ଜିନ୍ ମଡେଲ ୧120, ଅନୁୟମୟ |  |                   |              |
| ଯାନବାହନ                   | ଶିଳ୍ପ (x), ଅନୁୟମୟ                                |                   |              |
| ଚିତ୍ରାଙ୍କନ ଲେବଲ୍          |  |                   |              |
| ବିପଣୀ                     | ୫ TYPE V ବେଲ୍ଟ ଡ୍ରାଇଭ ଶିଖର<br>ଘଣ୍ଟାକଣ୍ଠା ଗୁରୁତ୍ୱ |                   |              |

| ନମ୍ବର | ଅଂଶ ନାମ      | ନିର୍ଦ୍ଦେଶ ଅଂଶ ନାମ                     | କରିଣିନା           | ପରିମାଣ | ମୂଲ୍ୟ ଚାର୍ଜ | ବିପଣୀ          |
|-------|--------------|---------------------------------------|-------------------|--------|-------------|----------------|
| ୧     | ୭-୩୩୧୦୦-୦୨୪୧ | ୧-୮୧୨୨୧୦୨୫-୦ ରୋଟର ଆର୍ଦ୍ଧ              |                   | e      |             | 2-11 ଅନୁତରୁକ୍ତ |
| ୨     | ୧-୩୩୯୩୧-୦୧୦୦ | ୧-୮୧୨୨୯୨୩୦-୦                          | କରିଣି             | e      |             |                |
| 3     | ୧-୦୯୨୦୧-୦୪୧୦ | ୧-୮୧୨୨୯୨୪-୦ ବଲ୍ ବିୟା                  |                   | e      |             | ପଲ୍            |
| ୪     | ୧-୩୩୯୨୭-୦୨୩୦ | ୯-୮୨୨୧୨୦୨୦-୦ ରିଟେନର                   |                   | e      |             |                |
| 5     | ୧-୩୩୯୨୨-୦୦୭୦ | ୧-୮୧୨୨୯୧୨୩-୦ ପୁଲେଇ                    |                   | e      |             |                |
| 6     | ୭-୩୩୧୩୦-୦୨୩୦ | ୧-୮୧୨୨୪୦୧୪-୦                          | ସ୍ପାଲ୍ଡିଂ କମ୍ପାଣୀ | e      |             |                |
| ୭     | ୧-୩୩୯୨୩-୦୨୪୦ | ୧-୮୧୨୨୯୧୭୦-୦ କଲର                      |                   | e      |             |                |
| 8     | ୦-୩୩୯୨୭-୦୨୦୦ | ୧-୮୧୨୨୯୧୭୦-୦ ରିଟେନର                   |                   | e      |             |                |
| 9     | ୧-୩୩୯୨୭-୦୫୯୦ | ୧-୮୧୨୨୯୧୭୦-୦ ରିଟେନର                   |                   | e      |             |                |
| ୧୦    | ୧-୦୪୫୭-୨୩୦୫୭ | ୧-୮୧୨୨୯୨୫-୦ ବଲ୍ ବିୟା                  |                   | e      |             | ସାମାନ୍ୟ        |
| ୧୧    | ୧-୩୩୯୨୭-୦୪୨୦ | ୧-୮୧୨୨୯୧୭୪-୦ ରିଟେନର                   |                   | e      |             |                |
| ୧୨    | ୧-୪୪୦୦୦-୦୭୩୦ | ୧-୮୧୨୨୧୦୨୪-୦ ନିୟାମକ                   |                   | e      |             |                |
| ୧୩    | ୧-୩୩୯୨୧-୦୯୨୧ | ୧-୮୧୨୨୯୨୭୫-୦ କଲର                      |                   | e      |             |                |
| ୧୪    | ୧-୨୫୯୪୧-୦୮୨୦ | ୧-୮୧୨୨୯୧୩୫-୦ ଇନପୁଲେଟ୍ ଖାଣ୍ଡ           |                   | e      |             |                |
| ୧୫    | ୧-୩୩୯୨୦-୦୭୨୧ | ୧-୮୧୨୧୭୦୨୪-୦ ଡରଲ୍ ହୋଲ୍ଡର କମ୍ପାଣୀ      |                   | e      |             |                |
| ୧୬    | ୧-୩୩୯୪୩-୦୮୮୦ | ୧-୮୧୨୨୯୨୪୮-୦ ଇନପୁଲେଟ୍ ଡୁଲ୍            |                   | ୨      |             |                |
| ୧୭    | ୦-୩୩୯୧୦-୨୩୨୦ | ୧-୮୧୨୧୪୧୧୧-୦ ରିଟେନର କମ୍ପାଣୀ           |                   | e      |             |                |
| ୧୮    | ୧-୩୩୯୪୩-୦୭୭୦ | ୧-୮୧୨୨୯୦୪୨-୦ ଇନପୁଲେଟ୍ ଡୁଲ୍            |                   | ୨      |             |                |
| ୧୯    | ୧-୩୩୯୮୪-୦୧୭୦ | ୧-୮୧୨୨୯୩୨୩-୦ କନେକ୍ଟ ବାଲ୍              |                   | e      |             |                |
| ୨୦    | ୧-୩୩୯୮୪-୦୧୮୦ | ୧-୮୧୨୨୯୩୨୪-୦ କନେକ୍ଟ ବାଲ୍              |                   | e      |             |                |
| ୨୧    | ୧-୩୩୯୦୧-୦୨୫୧ | ୧-୮୧୨୨୯୨୩୮-୦ ବୋଲ୍ଡ                    |                   | e      |             |                |
| ୨୨    | ୧-୩୩୯୦୧-୦୨୫୦ | ୧-୮୧୨୧୪୦୮୩-୦ ବିୟା କଲର                 |                   | e      |             |                |
| ୨୩    | ୧-୩୩୯୩୧-୦୦୭୦ | ୧-୮୧୧୧୮୦୧୧-୦                          | କରିଣି             | e      |             |                |
| ୨୪    | ୧-୩୩୯୩୦-୧୮୨୦ | ୧-୮୧୨୧୯୦୪୫-୦                          | ଲେଟିଟାୟର ଆର୍ଦ୍ଧ   | e      |             |                |
| ୨୫    | ୧-୩୩୯୮୪-୦୧୦୦ | ୧-୮୧୨୨୯୩୨୩-୦ କନେକ୍ଟ ବାଲ୍              |                   | e      |             |                |
| ୨୬    | ୧-୩୩୯୩୧-୦୧୫୦ |                                       | କରିଣି             | e      |             |                |
| ୨୭    | ୦-୦୯୦୧୧-୨୩୧୦ | ୧-୮୧୨୨୯୩୨୮-୦ ପୁଲ୍                     |                   | e      |             |                |
| ୨୮    | ୧-୩୩୯୦୦-୧୦୪୦ | ୧-୮୧୨୧୧୦୪୩-୦ ରିଟେନର ଆର୍ଦ୍ଧ            |                   | e      |             |                |
| ୨୯    | ୧-୩୩୯୩୧-୦୮୭୦ | ୧-୮୧୨୧୩୦୩୧-୦ ପୁଲ୍ ଡରଲ୍ ହୋଲ୍ଡର କମ୍ପାଣୀ |                   | e      |             |                |
| 30    | ୦-୩୩୯୦୦-୧୪୧୦ | ୧-୮୧୨୨୦୩୯-୦ ପୁଲ୍ ଆର୍ଦ୍ଧ               |                   | e      |             |                |
| *     | ୭-୦୯୨୧୦-୧୯୪୦ |                                       | ସିଲ୍ ଆର୍ଦ୍ଧ       | e      |             |                |

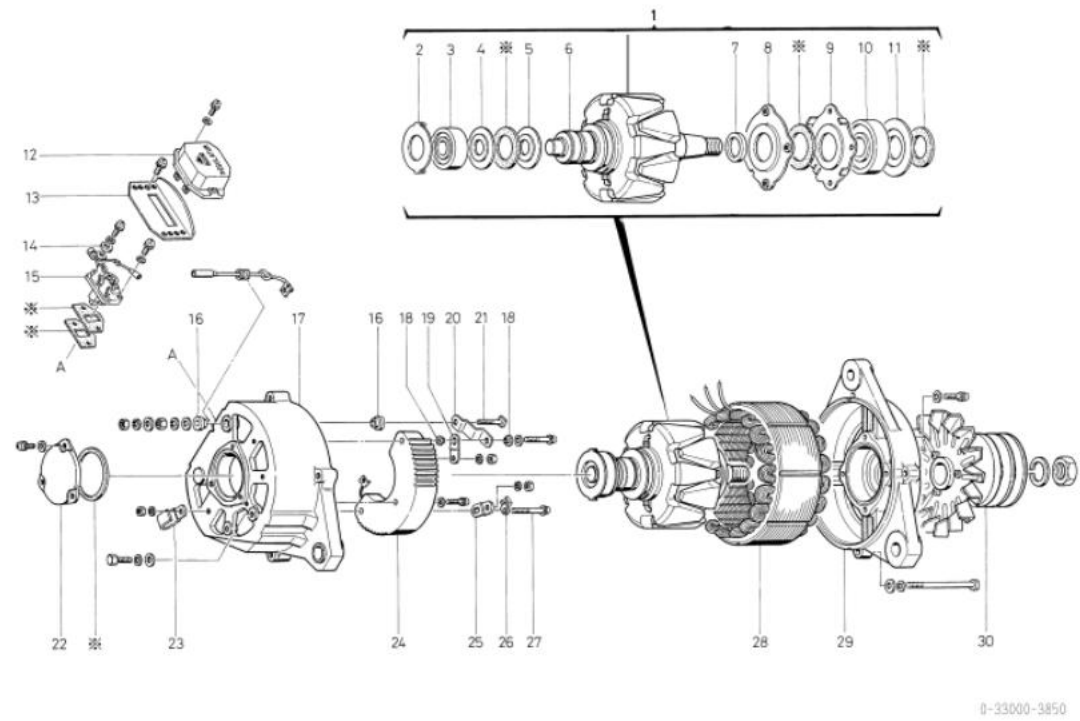

0-33000-3850

୭-୦୯୨୧୦-୧୯୪୦ ସିଲ୍ ଆର୍ଦ୍ଧ

୧-୩୩୯୫୧-୦୩୨୦ ପୁଲ୍

୧-୩୩୯୫୧-୦୩୮୦ ପୁଲ୍

୧-୩୩୯୫୧-୦୪୨୦ ପୁଲ୍

୧-୩୩୯୫୧-୦୪୪୦ ପୁଲ୍

୧-୩୩୯୫୧-୦୪୫୦ ପୁଲ୍

୧-୩୩୯୫୧-୦୫୨୦ ପୁଲ୍

e

e

e

e

e

e

ଠ-୩୩୦୦୦-୩୯୪୧ ଅଲଗେନେଟର

ଠ-୩୩୦୦୦-୩୯୪୧ ଅଲଗେନେଟର (ନେକର ଅଂଶ ନମ୍ବର ୫-୮୧୨୦୦୧୮୪-୨)

|                    |  |               |              |
|--------------------|--|---------------|--------------|
| OEM ଗୁଣାବଳୀ        | ଇସ୍ତୁ  | OEM ଅଂଶ ନମ୍ବର | ୫-୮୧୨୦୦୧୮୪-୨ |
| ନାମନାମ ଆର, ପୁର     | ୨୪ଇ ଶୃଙ୍ଖଳ   | ଯୋଗାଣ ପରାମର୍ଶ | ୮୦.୦୪-       |
| ଓଡ଼ିଆ              | ୪.୨ ବିଶେଷତା  | ନିୟମକ         | ୧-୪୪୦୦୦-୦୭୪୦ |
| ଇଞ୍ଜିନ୍ ମଡେଲ US441 |  |               |              |
| ଯାନବାହନ            | ମାରିନ  |               |              |
| ଡିଜାଇନ୍ ରେକର୍ଡ     |  |               |              |
| ଡିପ୍ଟିଂ            | B TYPE V ବେଲ୍ଟ ପିଟ୍ରିଂ ପିଟ୍<br>ଇନଭଲ୍ୟୁସନ ପାଇଁ ରାସିୟା/ଉକ୍ରେନ୍ ପୁଅିକା (ପାମ୍ପୁରାକ ପରକାର)<br>ଗୁଣାବଳୀ/ଗୁଣାବଳୀ |               |              |

| ନମ୍ବର | ଅଂଶ ନାମ      | ନିର୍ଦ୍ଦେଶ ଅଂଶ ନାମ                 | ବିଶେଷତା         | ପରିମାଣ | ମୂଲ୍ୟ ତାଲିକା | ଡିପ୍ଟିଂ          |
|-------|--------------|-----------------------------------|-----------------|--------|--------------|------------------|
| ୧     | ୭-୩୩୧୦୦-୦୩୭୦ | ୫-୮୧୨୦୦୦୭୭-୦ ରୋଟର ଆସି             |                 | ୧      |              | 2-8 ସହିତ         |
| ୨     | ୧-୦୪୫୭-୭୨୦୧୭ | ୫-୮୧୨୦୦୦୩୨-୦ ବଲ୍ ବିୟା             |                 | ୧      |              | ପଲ               |
| 3     | ୧-୩୩୯୨୭-୦୨୫୦ | ୯-୮୨୨୧୫୮୩୯-୦ ରିଟେନର               |                 | ୧      |              |                  |
| ୪     | ୧-୩୩୧୩୦-୦୨୨୦ | ୫-୮୧୨୨୪୦୦୨-୦                      | ସ୍ପାରିଂ କମ୍ପାମୀ | ୧      |              |                  |
| 5     | ୧-୩୩୯୨୩-୦୨୦୦ | ୫-୮୧୨୨୯୦୯୭-୦ କଲର                  |                 | ୧      |              |                  |
| 6     | ୦-୩୩୯୨୭-୦୪୪୦ | ୫-୮୧୨୨୯୦୯୮-୦ ରିଟେନର               |                 | ୧      |              |                  |
| ୭     | ୧-୦୪୫୭-୭୦୦୪୭ | ୫-୮୧୨୧୧୪୧-୦ ବଲ୍ ବିୟା              |                 | ୧      |              | ସାମାନ୍ୟ          |
| 8     | ୧-୩୩୯୨୧-୦୧୨୦ | ୫-୦୯୫୦୩୦୭୪-୦ ଖାଣ୍ଡ                |                 | ୧      |              |                  |
| 9     | ୧-୪୪୦୦୦-୦୭୪୦ | ୧-୮୧୨୫୧୦୫୦ ନିୟମକ                  |                 | ୧      |              |                  |
| ୧୧    | ୦-୩୩୭୦୦-୨୧୯୦ | ୫-୮୧୨୧୪୧୦୯-୦ ଆଇ.ଭେଲେଟ୍ ଆସି        |                 | ୧      |              | ୧୨-୨୧ ଅନୁପଲ୍ଲବ୍ଧ |
| ୧୨    | ୧-୦୯୧୦୨-୦୦୧୦ | ୯-୮୮୧୨୦୨୯୧-୦ ଇନଭଲ୍ୟୁସନ ପିଟ୍ରିଂ    |                 | 3      |              |                  |
| ୧୩    | ୦-୩୩୭୧୦-୨୧୪୧ | ୫-୮୧୨୧୧୧୦-୦ ଡିଆର ବେଲେଟ୍ କମ୍ପାମୀ   |                 | ୧      |              |                  |
| ୧୪    | ୧-୩୩୯୪୩-୦୭୨୦ | ୧-୮୧୨୨୯୧୩୮-୦ ଇନଭଲ୍ୟୁସନ ପିଟ୍ରିଂ    |                 | ୨      |              |                  |
| ୧୫    | ୦-୩୩୭୩୦-୧୭୦୦ | ୫-୮୧୨୧୯୦୧୯-୦                      | କେବିଟାୟାର ଆସି   | ୧      |              |                  |
| ୧୬    | ୧-୩୩୯୪୩-୦୭୨୦ | ୫-୮୧୨୨୯୧୩୯-୦ ଇନଭଲ୍ୟୁସନ ପିଟ୍ରିଂ    |                 | 3      |              |                  |
| ୧୭    | ୦-୩୩୯୦୧-୦୪୧୦ | ୧-୮୧୨୨୯୧୪୦-୦ ବୋଲ୍ଟ                |                 | ୧      |              |                  |
| ୧୮    | ୧-୩୩୭୨୦-୦୭୫୨ | ୫-୮୧୨୧୭୦୧୩-୧ ବରଷ୍ଟ ଛୋଲ୍ଟର କମ୍ପାମୀ |                 | ୧      |              |                  |
| ୧୯    | ୧-୩୩୯୨୩-୦୧୭୦ | ୧-୮୧୨୨୯୧୨୫-୦ କଲର                  |                 | ୧      |              |                  |
| ୨୦    | ୦-୩୩୯୦୧-୦୪୭୦ | ୫-୦୯୦୭୦୦୦୩-୦ ବୋଲ୍ଟ                |                 | ୧      |              |                  |
| ୨୧    | ୦-୩୩୯୦୧-୦୪୮୦ | ୫-୦୯୦୭୦୦୦୪-୦ ବୋଲ୍ଟ                |                 | ୧      |              |                  |
| ୨୨    | ୧-୩୩୭୦୦-୦୮୫୦ | ୫-୮୧୨୧୧୦୩୩-୦ ରିଟେନର ଆସି           |                 | ୧      |              |                  |
| ୨୩    | ୧-୩୩୩୧୧-୦୨୮୩ | ୫-୮୧୨୧୪୧୧୧-୦ ଆଗ ବେଲେଟ୍            |                 | ୧      |              |                  |
| ୨୫    | ୦-୩୩୪୦୦-୧୨୦୦ | ୫-୮୧୨୨୦୪୦-୦ ପୁଲି ଆସି              |                 | ୧      |              |                  |

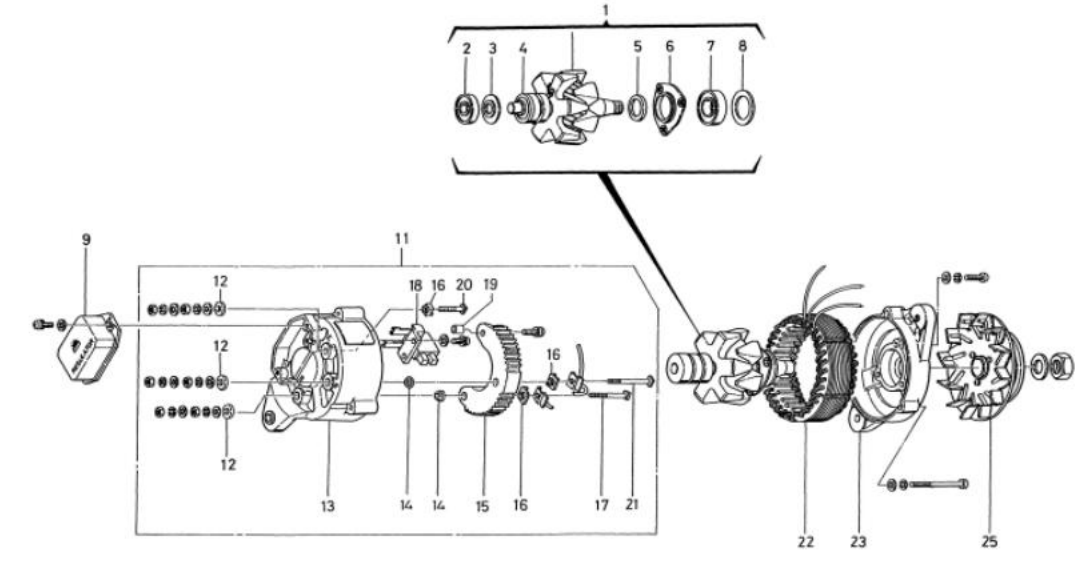

0-33000-3941



୦-୩୩୦୦୦-୫୫୧୦ ଅଲଟରନେଟର

| OEM ଗୁଣାହକ                | କୋମାଟସୁ   | OEM ଅଂଶ ନମ୍ବର     | ୬୦୦-୮୨୧-୩୮୫୦ |
|---------------------------|---|-------------------|--------------|
| ନାମନାମ ଆଇ. ପୁର            | ୨୪ଭି ୧୫ଏ  | ଯୋଗାଣ ପରାମର୍ଶଦାତା | ୮୩.୧୨୦       |
| ଓଡ଼ିଆ                     | x ୫୫୦୦୩   | ନିୟମକ             | ନିୟମକ        |
| ଇଞ୍ଜିନ୍ ମଡେଲ 6୦95, ଅନୁୟାୟ |   |                   |              |
| ଯାନବାହନ                   | ୫60-5, ଅନୁୟାୟ   |                   |              |
| ଡିଜାଇନ୍ ଲେକର୍             |   |                   |              |
| ବିପଣନ                     | ଠିକ୍ ଟାଇମ୍ ଭି ବେଲ୍ଟ ସିଷ୍ଟମ୍ ପିକ୍<br>ଘଣ୍ଟାକଣ୍ଠା ଗୁରୁଣ୍ଣନ |                   |              |

୦-୩୩୦୦୦-୫୫୧୦ ଅଲଟରନେଟର (ମେକର ଅଂଶ ନମ୍ବର ୬୦୦-୮୨୧-୩୮୫୦)

| କ୍ର.ନଂ | ଅଂଶ ନାମ      | ନିର୍ମାତା ଅଂଶ ନାମ | ବର୍ଣ୍ଣନା                   | ପରିମାଣ | ମୂଲ୍ୟ ଟାଇମ୍ | ବିପଣନ                       |
|--------|--------------|------------------|----------------------------|--------|-------------|-----------------------------|
| ୧      | ୧-୦୪୫୨-୨୨୦୧୭ |                  | ବଲ୍ ବିୟା                   | e      |             | ପିଇ                         |
| ୨      | ୧-୩୩୯୨୭-୦୨୫୨ |                  | ରିଟେନର                     | e      |             |                             |
| ୩      | ୦-୩୩୧୦୦-୧୩୮୦ |                  | ରୋଟର ଆସି                   | e      |             |                             |
| ୪      | ୧-୩୩୯୨୩-୦୯୪୦ |                  | କଲର                        | e      |             |                             |
| ୫      | ୧-୩୩୯୨୭-୦୯୩୦ |                  | ରିଟେନର                     | e      |             |                             |
| ୬      | ୧-୩୩୯୨୭-୦୯୨୦ |                  | ରିଟେନର                     | e      |             |                             |
| ୭      | ୧-୦୪୫୨-୨୩୦୨୭ |                  | ବଲ୍ ବିୟା                   | e      |             | ସାମାନ୍ୟ                     |
| ୮      | ୧-୩୩୯୨୭-୦୯୧୦ |                  | ରିଟେନର                     | e      |             |                             |
| ୯      | ୧-୩୩୯୨୩-୦୯୩୦ |                  | କଲର                        | e      |             |                             |
| ୧୦     | ୧-୩୮୯୪୩-୦୦୫୦ |                  | ପୁରାଣୁ କନସ୍ଟ୍ରେକ୍ଟ୍ କରନ୍ତୁ | e      |             |                             |
| ୧୧     | ୧-୩୩୭୮୦-୦୭୦୦ |                  | ବେଲ୍ଟପଲ୍ ଆସି               | e      |             |                             |
| ୧୨     | ୧-୩୩୭୭୧-୧୧୭୦ |                  | କଲର                        | e      |             |                             |
| ୧୩     | ୦-୩୩୭୧୦-୩୧୦୦ |                  | ପଲ୍ଟ ବ୍ଲେଡ୍ କମ୍ପାଉଣ୍ଡ      | e      |             |                             |
| ୧୪     | ୦-୩୩୭୩୦-୨୩୦୦ |                  | ରେକ୍ଟିଫାଇର ଆସି             | e      |             |                             |
| ୧୫     | ୦-୩୩୭୧୯-୦୦୮୧ |                  | ନିୟମକ ଆସି                  | e      |             |                             |
| ୧୬     | ୦-୩୩୭୦୦-୧୩୧୧ |                  | ଷ୍ଟେଟର ଆସି                 | e      |             |                             |
| ୧୭     | ୦-୩୩୩୧୧-୦୪୨୦ |                  | ଆଗ ବ୍ଲେଡ୍                  | e      |             |                             |
| ୧୮     | ୧-୩୩୪୨୧-୦୭୦୦ |                  | ପଲ୍ଟ                       | e      |             |                             |
| ୧୯     | ୦-୩୩୪୧୧-୨୭୨୦ |                  | ପୁଲି                       | e      |             |                             |
| ୨୦     | ୦-୩୩୭୦୦-୨୫୯୦ |                  | ଆଗ ବ୍ଲେଡ୍ ଆସି              | e      |             | ୧୦, ୧୧, ୧୩, ୧୪ ଅନୁତରାମ୍ଭକ୍ତ |
| *      | ୧-୩୩୯୫୧-୦୭୮୦ |                  | ପୁଲି                       | ୨      |             |                             |

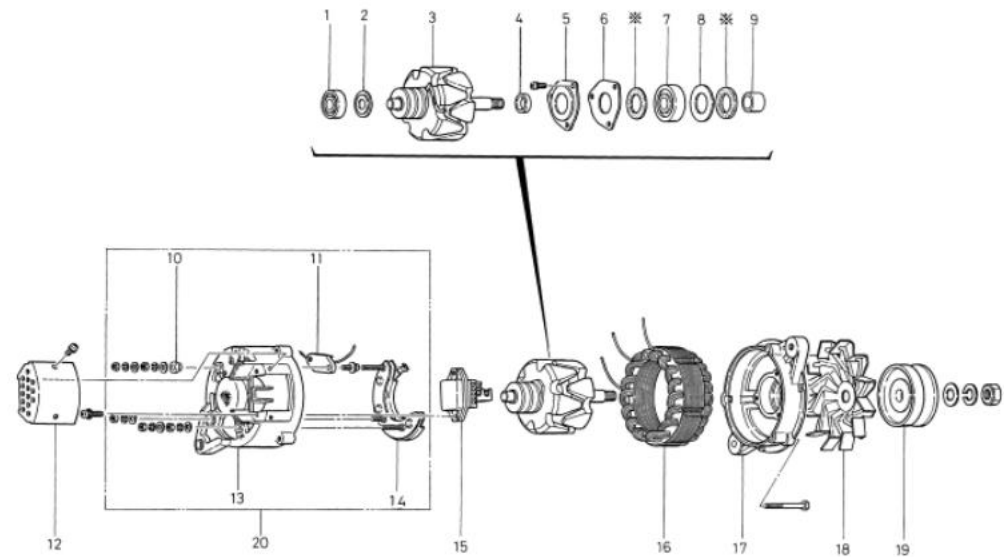

0-33000-5510

| oem ଗୁଣାହକ         | ସୂଚି ରଂଗ                                | oem ଅଂଶ ନମ୍ବର   | ୨୩୧୦୦-୯୦୦୭୮ |
|--------------------|---|-----------------|-------------|
| ନାମାନ୍ତର ଆଇର୍ ପୁର  | ୨୪ଭି ୧୭କ                                | ଯୋଗାଣ ସରତ୍ତାବଳୀ | ୮୪.୦୧୩      |
| ଓଡ଼ନ               | x ୩୩୦୦୦                                 | ନିୟମକ           | ନିୟମିତ      |
| ଇଞ୍ଜିନ୍ ମଡେଲ୍ ୧୫33 |   |                 |             |
| ଯାନବାହନ            | ଶିଳ୍ପ                                   |                 |             |
| ଡିଜାଇନ୍ ଲେକର୍      |   |                 |             |
| ବିପଣନ              | ଭି କେଲଟ ଡବଲ ଶିଖର<br>ଉତ୍ପାଦନଶାଳା ସୁରକ୍ଷଣ |                 |             |

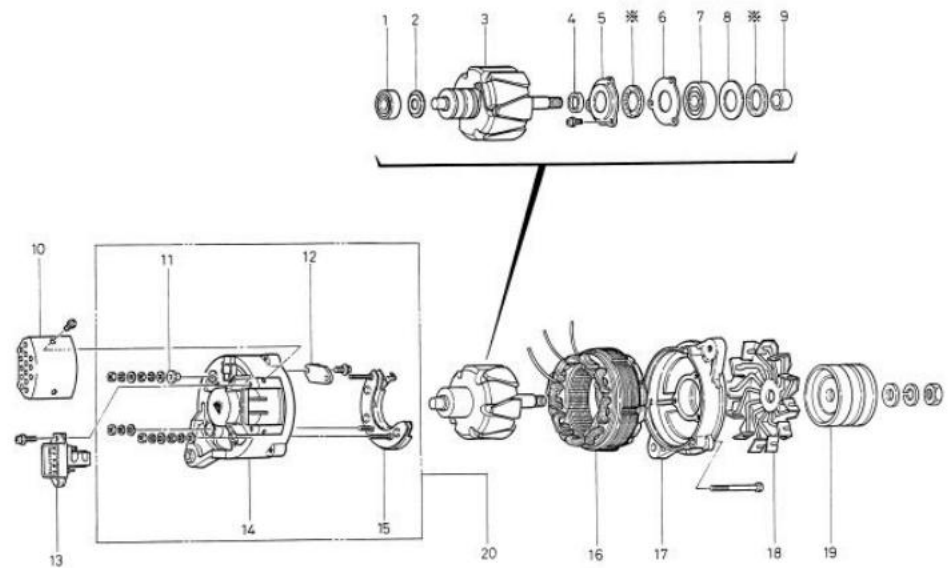

0-33000-5540

| କ୍ରମ | ଅଂଶ ସଂଖ୍ୟା    | ନିର୍ଦ୍ଦେଶ ଅଂଶ ସଂଖ୍ୟା             | ବର୍ଣ୍ଣନା                   | ପରିମାଣ | ମୂଲ୍ୟ ଚାଲିବା | ବିପଣନ                  |
|------|---------------|----------------------------------|----------------------------|--------|--------------|------------------------|
| ୧    | ୧-୦୪୫୨-୨୨୦୧୭  | ୨୩୧୨୦-୯୯୧୦୮                      | ବଲ୍ ବିୟା                   | ୧      |              | ପଇ                     |
| ୨    | ୧-୩୩୯୨୭-୦୨୫୨  | ୨୩୧୨୦-୯୯୦୦୧                      | ରିଟେନର                     | ୧      |              |                        |
| ୩    | ୦-୩୩୧୦୦-୧୩୮୦  | ୨୩୧୦୮-୯୯୨୦୫ ରୋଟର ଆକ୍ସ            |                            | ୧      |              |                        |
| ୪    | ୧-୩୩୯୨୩-୦୯୪୦  | ୨୩୧୧୫-୯୯୦୦୩ କଲର                  |                            | ୧      |              |                        |
| ୫    | ୧-୩୩୯୨୭-୦୯୩୦  | ୨୩୧୨୦-୯୯୦୦୨                      | ରିଟେନର                     | ୧      |              |                        |
| ୬    | ୧-୩୩୯୨୭-୦୯୨୦  | ୨୩୧୨୦-୯୯୦୦୩                      | ରିଟେନର                     | ୧      |              |                        |
| ୭    | ୧-୦୪୫୨-୨୩୦୨୭  | ୨୩୧୨୦-୯୯୧୦୯                      | ବଲ୍ ବିୟା                   | ୧      |              | ସାମାନ୍ୟ                |
| ୮    | ୧-୩୩୯୨୭-୦୯୧୦  | ୨୩୧୨୦-୯୯୦୦୪                      | ରିଟେନର                     | ୧      |              |                        |
| ୯    | ୧-୩୩୯୨୩-୦୯୩୦  | ୨୩୧୧୫-୯୯୦୦୨ କଲର                  |                            | ୧      |              |                        |
| ୧୦   | ୧-୩୩୯୨୭-୧୧୧୭୦ | ୨୩୧୦୭-୯୯୦୦୮ କଲର                  |                            | ୧      |              |                        |
| ୧୧   | ୧-୩୮୯୪୩-୦୦୫୦  | ୨୩୧୨୭-୯୯୦୦୧                      | ବୁଲ୍‌ବୁଲ୍ ଇନସୁଲେଟ୍ କରନ୍‌ବୁ | ୧      |              |                        |
| ୧୨   | ୧-୩୩୯୨୮-୦୭୦୦  | ୨୩୧୨୭-୯୯୦୧୭                      | ବଲ୍‌ବିନାଲ୍ ଆସି             | ୧      |              |                        |
| ୧୩   | ୦-୩୩୯୧୯-୦୦୮୧  | ୨୩୫୦୦-୯୦୦୧୭ ରେଗୁଲେଟର ଆସି         |                            | ୧      |              |                        |
| ୧୪   | ୦-୩୩୯୧୦-୩୧୮୦  | ୨୩୧୨୮-୯୯୨୦୯ ଡିଆର ବରେକେଟ୍ କମ୍ପାଣୀ |                            | ୧      |              |                        |
| ୧୫   | ୦-୩୩୯୩୦-୨୩୦୦  | ୨୩୧୦୯-୯୯୧୦୮                      | ରେକର୍ଡିଂ ଆସି               | ୧      |              |                        |
| ୧୬   | ୦-୩୩୯୨୦-୧୩୧୧  | ୨୩୧୦୨-୯୯୧୧୯ ଷ୍ଟେଟର ଆସି           |                            | ୧      |              |                        |
| ୧୭   | ୦-୩୩୩୧୧-୦୪୪୦  | ୨୩୧୧୯-୯୯୧୧୭ ସମ୍ପୂର୍ଣ୍ଣ ରେଗୁଲେଟର  |                            | ୧      |              |                        |
| ୧୮   | ୧-୩୩୪୨୧-୦୭୦୦  | ୨୩୩୩୪-୯୯୦୦୦                      | ପରାମା                      | ୧      |              |                        |
| ୧୯   | ୦-୩୩୪୧୧-୨୭୩୦  | ୨୩୧୫୧-୯୯୪୦୦                      | ସୁଇଚ୍                      | ୧      |              |                        |
| ୨୦   | ୦-୩୩୯୨୦-୨୭୩୦  | ୨୩୧୨୮-୯୯୨୧୪                      | ଆଇ.ଭାକେଟ୍ ଆସି              | ୧      |              | ୧୧,୧୨,୧୪,୧୫ ଅନୁପ୍ରାପ୍ତ |
| *    | ୧-୩୩୯୫୧-୦୭୮୦  | ୨୩୧୧୭-୯୯୦୧୦                      | ସୁଇଚ୍                      | ୨      |              |                        |

| OEM ଗୁଣାବଳୀ       | ଇସ୍ତମ୍ଭ  | OEM ଅଂଶ ନମ୍ବର        | ୮-୯୪୪୦୪୭୯୧-୦ |
|-------------------|--|----------------------|--------------|
| ନାମନାମର ଆଇଲ୍ ପୁରୁ | ୧୨ଭି ୬୦ଏ   | ଯୋଗାଣ ସମ୍ପୂର୍ଣ୍ଣାବଳୀ | ୮୪.୧୦୩       |
| ଓଜନ               | ୫.୫ କିଲୋଗ୍ରାମ  | ନିୟାମକ               | ନିୟମିତ       |
| ଇଞ୍ଜିନ୍ ମଡେଲ 4୫୦  |  |                      |              |
| ଯାନବାହନ           | ଶିଳ୍ପ  |                      |              |
| ଚିତାକର ଉଦ୍ଦେଶ୍ୟ   |  |                      |              |
| ବିପଣନ             | ୫ TYPE V ବେଲ୍ଟ ଡିଜେଲ୍ ପିଲ୍<br>ପାଣ୍ଡାକାଣ୍ଡା ଗୁରୁଣ୍ଡାଣ |                      |              |

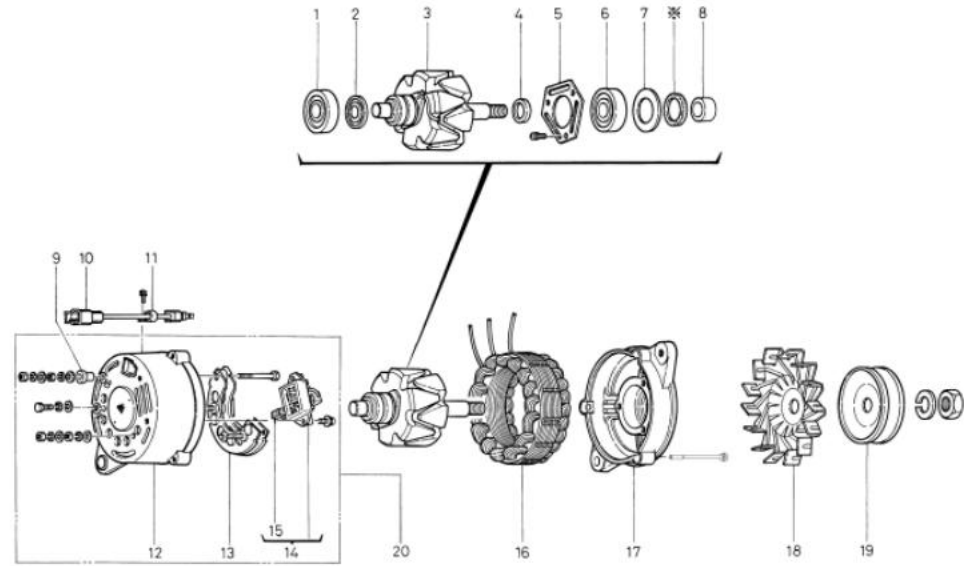

0-33000-5650

| କ୍ରମ | ଅଂଶ ସଂଖ୍ୟା   | ନିର୍ଦ୍ଦେଶ ଅଂଶ ସଂଖ୍ୟା             | ବର୍ଣ୍ଣନା          | ପରିମାଣ | ମୂଲ୍ୟ ଚାଲିବା | ବିପଣନ                     |
|------|--------------|----------------------------------|-------------------|--------|--------------|---------------------------|
| ୧    | ୧-୦୯୨୦୧-୦୫୩୦ | ୮-୯୪୧୭୩୦୫୪-୦ ବଲ୍ ବିୟା            |                   | e      |              | ପଇ                        |
| ୨    | ୧-୩୩୯୨୭-୦୮୨୦ | ୮-୯୪୧୭୩୦୭୦-୦ ରିଟେନର              |                   | e      |              |                           |
| ୩    | ୧-୩୩୧୦୦-୧୩୪୦ | ୮-୯୪୪୧୭୪୪୩-୦ ରୋଟର ଆକ୍ସ           |                   | e      |              |                           |
| ୪    | ୧-୩୩୯୨୩-୦୮୫୦ | ୮-୯୪୧୭୩୦୫୫-୦ କଲର                 |                   | e      |              |                           |
| ୫    | ୦-୩୩୯୨୭-୦୯୪୦ | ୮-୯୪୧୭୩୦୫୮-୦ ରିଟେନର              |                   | e      |              |                           |
| ୬    | ୧-୦୪୫୭-୭୩୦୩୭ | ୧-୮୧୨୨୯୨୯-୦ ବଲ୍ ବିୟା             |                   | e      |              | ସାମାନ୍ୟ                   |
| ୭    | ୧-୩୩୯୨୭-୦୮୧୦ | ୮-୯୪୧୭୩୦୫୯-୦ ରିଟେନର              |                   | e      |              |                           |
| ୮    | ୧-୩୩୯୨୩-୦୮୭୦ | ୮-୯୪୧୭୩୦୫୬-୦ କଲର                 |                   | e      |              |                           |
| ୯    | ୧-୩୩୯୪୩-୦୯୮୦ | ୮-୯୪୧୭୩୦୬୧-୦ ଇନଭଲ୍ଟର ବୁଲ୍        |                   | e      |              |                           |
| ୧୦   | ୧-୩୩୭୮୦-୦୫୮୦ | ୧-୮୧୨୨୯୫୨୮-୦ ବଲ୍ ବିୟା ଆକ୍ସ       |                   | e      |              |                           |
| ୧୧   | ୧-୩୩୯୩୧-୦୦୨୧ | ୧-୮୧୨୨୯୧୨୨-୦                     | ବଲ୍ ବିୟା          | e      |              |                           |
| ୧୨   | ୦-୩୩୭୧୦-୩୨୨୦ | ୮-୯୪୪୧୭୪୪୮-୦ ରିଟେନର ବେଲ୍ଟ ଡିଜେଲ୍ | କମ୍ପାସ            | e      |              |                           |
| ୧୩   | ୦-୩୩୭୩୦-୨୪୧୦ | ୧-୮୧୨୧୯୦୭୯-୦                     | ବେଲ୍ଟ ଡିଜେଲ୍ ଆକ୍ସ | e      |              |                           |
| ୧୪   | ୭-୪୪୦୦୦-୦୯୧୦ | ୧-୮୧୨୭୦୦୧୪-୦ ନିୟାମକ              |                   | e      |              | ୧୫ ଜଣ ସମେତ, ବଲ୍ ବିୟା ଧାରକ |
| ୧୫   | ୧-୩୩୭୪୦-୦୪୫୦ | ୮-୯୮୦୮୨୨୮-୦ ବଲ୍ ବିୟା କୋ          |                   | ୨      |              |                           |
| ୧୬   | ୦-୩୩୭୦୦-୧୩୭୦ | ୮-୯୪୪୧୭୪୫୧-୦ ରିଟେନର ଆକ୍ସ         |                   | e      |              |                           |
| ୧୭   | ୦-୩୩୩୧୧-୦୪୫୦ | ୮-୯୪୪୧୭୪୫୨-୦ ଆଗ ବଲ୍ ବିୟା         |                   | e      |              |                           |
| ୧୮   | ୧-୩୩୪୨୧-୦୫୨୦ | ୮-୯୪୧୭୩୦୭୦-୦ ଫ୍ରେମ୍              |                   | e      |              |                           |
| ୧୯   | ୦-୩୩୪୧୧-୨୭୭୦ | ୮-୯୪୪୧୭୪୫୩-୦ ବଲ୍ ବିୟା            |                   | e      |              |                           |
| ୨୦   | ୦-୩୩୭୦୦-୨୭୫୦ | ୮-୯୪୪୧୭୪୫୪-୦ ଆଗ ବଲ୍ ବିୟା         |                   | e      |              | ୯, ୧୨-୧୫ ଅନୁପରାମର୍ଶ       |
| *    | ୧-୩୩୯୫୧-୦୭୭୦ | ୮-୯୪୩୯୦୪୨-୦ ପଲ୍ ପିଲ୍             |                   | e      |              |                           |

| OEM ଗୁଣାବଳୀ      | ଇସ୍ତମ୍ଭ   | OEM ଅଂଶ ନମ୍ବର | ୮-୯୪୪୦୪୭୯୦-୨ |
|------------------|---|---------------|--------------|
| ନାମନାମ ଆଇ. ପୁର   | ୨୪ଭି ୨୦ଏ  | ଯୋଗାଣ ପରାମର୍ଶ | ୮୪.୧୦୩       |
| ଓଡ଼ିଆ            | x ୫୦୦୦  | ନିୟମକ         | ନିୟମକ        |
| ଇଞ୍ଜିନ୍ ମଡେଲ 4୫୦ |   |               |              |
| ଯାନବାହନ          | ଶିଳ୍ପ   |               |              |
| ଡିଜାଇନ୍ ଲେକର୍    |   |               |              |
| ଡିପାଣ୍ଟ          | B TYPE V ବେଲ୍ଟ ପିଟ୍‌ଗଲ୍ ପିଲ୍<br>ଘଣ୍ଟାକଣ୍ଠା ଗୁରୁଣ୍ଠନ |               |              |

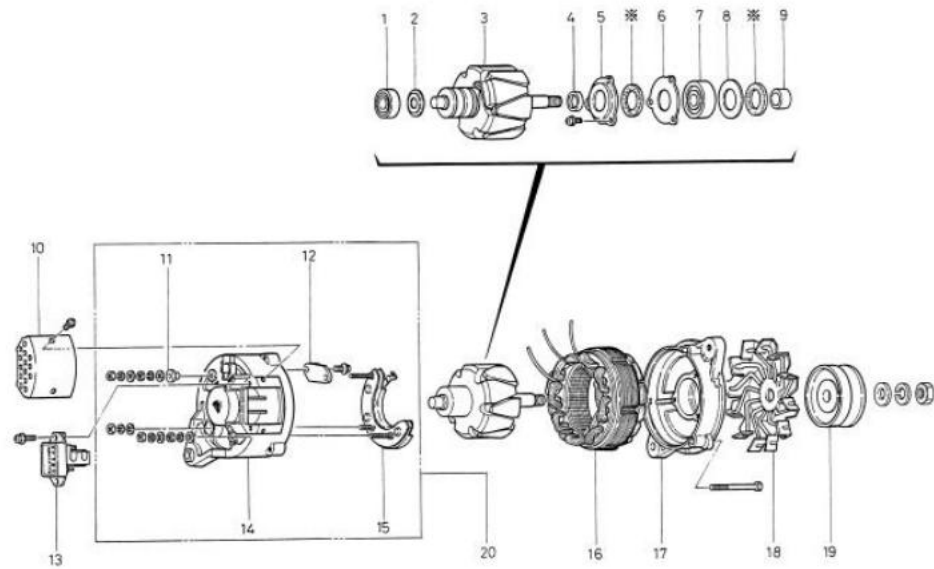

0-33000-5670

| କ୍ର.ସଂଖ୍ୟା | ଅଂଶ ନାମ      | ନିର୍ଦ୍ଦେଶ ଅଂଶ ନାମ                | ବର୍ଣ୍ଣନା        | ପରିମାଣ | ମୂଲ୍ୟ ଚାର୍ଜ | ଡିପାଣ୍ଟ                |
|------------|--------------|----------------------------------|-----------------|--------|-------------|------------------------|
| ୧          | ୧-୦୪୫୨-୭୨୦୧୭ | ୫-୦୯୮୯୦୦୧-୦ ବଲ୍ ବିୟା             |                 | e      |             | ପଲ୍                    |
| ୨          | ୧-୩୩୯୨୭-୦୨୫୨ | ୮-୯୪୪୫୭୭୫-୦ ଡିଜେନର               |                 | e      |             |                        |
| ୩          | ୦-୩୩୧୦୦-୧୩୮୦ | ୮-୯୪୪୫୭୭୫-୦ ରୋଟର ଆକ୍ସ            |                 | e      |             |                        |
| ୪          | ୧-୩୩୯୨୩-୦୯୪୦ | ୮-୯୪୪୫୭୭୧-୦ କଲର                  |                 | e      |             |                        |
| ୫          | ୧-୩୩୯୨୭-୦୯୩୦ | ୮-୯୪୪୫୭୭୪-୦ ଡିଜେନର               |                 | e      |             |                        |
| ୬          | ୧-୩୩୯୨୭-୦୯୨୦ | ୮-୯୪୪୫୭୭୩-୦ ଡିଜେନର               |                 | e      |             |                        |
| ୭          | ୧-୦୪୫୨-୭୩୦୨୭ | ୮-୯୪୪୫୭୭୧-୦ ବଲ୍ ବିୟା             |                 | e      |             | ସାମାନ୍ୟ                |
| ୮          | ୧-୩୩୯୨୭-୦୯୧୦ | ୮-୯୪୪୫୭୭୨-୦ ଡିଜେନର               |                 | e      |             |                        |
| ୯          | ୧-୩୩୯୨୩-୦୯୩୦ | ୮-୯୪୪୫୭୭୦-୦ କଲର                  |                 | e      |             |                        |
| ୧୦         | ୧-୩୩୭୭୧-୧୧୭୦ | ୮-୯୪୪୫୭୭୪-୦ କଲର                  |                 | e      |             |                        |
| ୧୧         | ୧-୩୮୯୪୩-୦୦୫୦ | ୮-୯୪୪୫୭୭୫-୦ ଇନପୁଲେଟ୍ ରୁଣ୍ଡ       |                 | e      |             |                        |
| ୧୨         | ୧-୩୩୭୮୦-୦୨୦୦ | ୮-୯୪୪୫୭୭୫-୦ ଚେନିନାଲ୍ ଆକ୍ସ        |                 | e      |             |                        |
| ୧୩         | ୦-୩୩୭୧୯-୦୦୮୧ | ୮-୯୪୪୫୭୭୨-୦ ରେଗୁଲେଟର ଆକ୍ସ        |                 | e      |             |                        |
| ୧୪         | ୦-୩୩୭୧୦-୩୧୦୦ | ୮-୯୪୪୫୭୭୫-୦ ରିଅର ବେଲ୍ଟ କମ୍ପାଉଣ୍ଡ |                 | e      |             |                        |
| ୧୫         | ୦-୩୩୭୩୦-୨୩୦୦ | ୮-୯୪୪୫୭୭୩-୦                      | ଲେକ୍ଟିଫାଇର ଆକ୍ସ | e      |             |                        |
| ୧୬         | ୦-୩୩୭୦୦-୧୩୮୧ | ୮-୯୪୪୫୭୭୫-୦ ଡିଜେନର ଆକ୍ସ          |                 | e      |             |                        |
| ୧୭         | ୦-୩୩୩୧୧-୦୪୨୦ | ୮-୯୪୪୫୭୭୭-୦ ଆକ୍ସ ବାଲ୍‌ବେଲ୍       |                 | e      |             |                        |
| ୧୮         | ୧-୩୩୪୨୧-୦୨୦୦ | ୮-୯୪୪୫୭୭୭-୦ ଫ୍ଲାଇଙ୍ଗ୍            |                 | e      |             |                        |
| ୧୯         | ୦-୩୩୪୧୧-୨୭୮୦ | ୮-୯୪୪୫୭୭୯-୦ ବୁଲ୍                 |                 | e      |             |                        |
| ୨୦         | ୦-୩୩୭୦୦-୨୫୯୦ | ୮-୯୪୪୫୭୭୫-୦ ଆକ୍ସ ବେଲ୍ଟ କମ୍ପାଉଣ୍ଡ |                 | e      |             | ୧୧,୧୨,୧୪,୧୫ ଅନୁପ୍ରାପ୍ତ |
| *          | ୧-୩୩୯୫୧-୦୨୮୦ | ୮-୯୪୪୫୭୭୭-୦ ପ୍ଲୟା                |                 | ୨      |             |                        |

| OEM ଗୁଣାହକ         | କୋମାଟସୁ  | OEM ଅଂଶ ନମ୍ବର  | ୬୦୦-୮୨୧-୩୮୬୦ |
|--------------------|--|----------------|--------------|
| ନାମନାମର ଆରଟ୍, ପୁରୁ | ୨୪ଭି ୧୫ଏ   | ଯୋଗାଣ ସରୁତାକଳୀ | ୮୪.୧୨୩       |
| ଓଜନ                | ୪.୩୩୩୩୩୩   | ନିୟମକ          | ନିୟମିତ       |
| ଇଞ୍ଜିନ୍ ମଡେଲ 4୨5L  |  |                |              |
| ଯାନବାହନ            | PC60-5   |                |              |
| ଚିତ୍ରାଙ୍କନ ରେକର୍ଡ  |  |                |              |
| ବିପଣୀ              | HM TYPE V ବେଲ୍ଟ ଡିଡ୍ରାଇଭ ପିକ୍<br>ଘର୍ଷଣାକଣ୍ଠା ଗୁରୁଣ୍ଣ |                |              |

| କ୍ର.ସଂଖ୍ୟା | ଅଂଶ ସଂଖ୍ୟା   | ନିର୍ଦ୍ଦେଶ ଅଂଶ ସଂଖ୍ୟା | ବର୍ଣ୍ଣନା              | ପରିମାଣ | ମୂଲ୍ୟ ଚାର୍ଜ | ବିପଣୀ                 |
|------------|--------------|----------------------|-----------------------|--------|-------------|-----------------------|
| ୧          | ୧-୦୪୫୨-୬୨୦୧୭ |                      | ବଲ୍ ବେଲ୍ଟ             | e      |             | ପଇ                    |
| ୨          | ୧-୩୩୯୨୬-୦୨୫୨ |                      | ରିଟେନର                | e      |             |                       |
| ୩          | ୦-୩୩୧୦୦-୧୩୮୦ |                      | ରୋଟର ଆସି              | e      |             |                       |
| ୪          | ୧-୩୩୯୨୩-୦୯୪୦ |                      | କଲର                   | e      |             |                       |
| ୫          | ୧-୩୩୯୨୬-୦୯୩୦ |                      | ରିଟେନର                | e      |             |                       |
| ୬          | ୧-୩୩୯୨୬-୦୯୨୦ |                      | ରିଟେନର                | e      |             |                       |
| ୭          | ୧-୦୪୫୨-୬୩୦୨୭ |                      | ବଲ୍ ବେଲ୍ଟ             | e      |             | ସାମାନ୍ୟ               |
| ୮          | ୧-୩୩୯୨୬-୦୯୧୦ |                      | ରିଟେନର                | e      |             |                       |
| ୯          | ୧-୩୩୯୨୩-୦୯୩୦ |                      | କଲର                   | e      |             |                       |
| ୧୦         | ୧-୩୩୬୨୧-୧୧୭୦ |                      | କଲର                   | e      |             |                       |
| ୧୧         | ୧-୩୮୯୪୩-୦୦୫୦ |                      | ଡୁପାଲୁ ଇନଭଲ୍ଭର କରନ୍ତୁ | e      |             |                       |
| ୧୨         | ୧-୩୩୬୨୮-୦୭୦୦ |                      | ବେଲ୍ଟର ଆସି            | e      |             |                       |
| ୧୩         | ୦-୩୩୬୧୯-୦୦୮୧ |                      | ନିୟମକ ଆସି             | e      |             |                       |
| ୧୪         | ୦-୩୩୬୧୦-୩୧୦୦ |                      | ପଇ ବ୍ଲେକ୍ଟ୍ କମ୍ପାଣୀ   | e      |             |                       |
| ୧୫         | ୦-୩୩୬୩୦-୨୩୦୦ |                      | ବେଲ୍ଟର ଆସି            | e      |             |                       |
| ୧୬         | ୦-୩୩୬୦୦-୧୩୧୧ |                      | ବେଲ୍ଟର ଆସି            | e      |             |                       |
| ୧୭         | ୦-୩୩୩୧୧-୦୪୨୦ |                      | ଆଗ ବ୍ଲେକ୍ଟ୍           | e      |             |                       |
| ୧୮         | ୧-୩୩୪୨୧-୦୭୦୦ |                      | ପୁରୁଷ                 | e      |             |                       |
| ୧୯         | ୦-୩୩୪୧୧-୨୮୦୦ |                      | ପୁରୁ                  | e      |             |                       |
| ୨୦         | ୦-୩୩୬୦୦-୨୫୯୦ |                      | ଆଗ ବ୍ଲେକ୍ଟ୍ ଆସି       | e      |             | ୧୧, ୧୨, ୧୪, ୧୫ ଅନୁରୂପ |
| *          | ୧-୩୩୯୫୧-୦୭୮୦ |                      | ପୁରୁଷ                 | ୨      |             |                       |

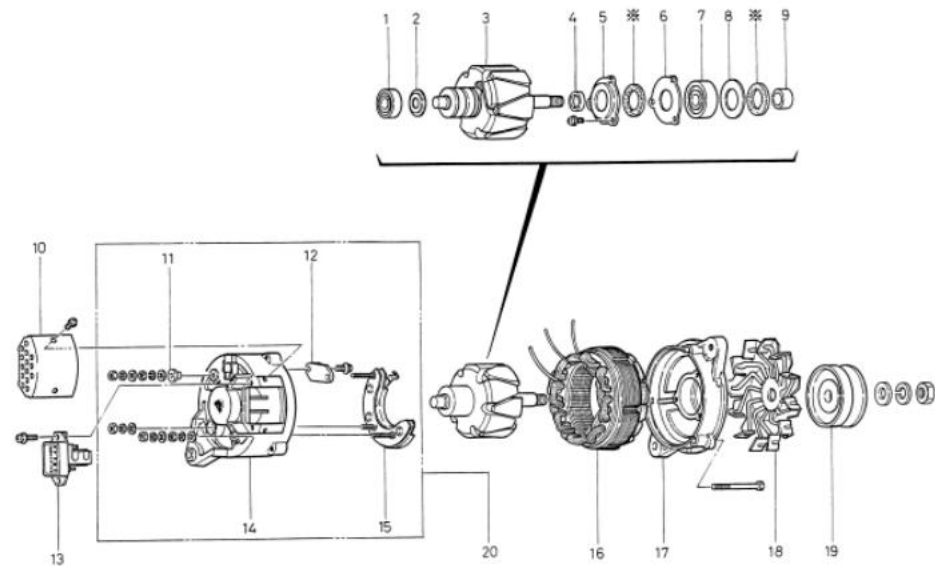

0-33000-5700

| OEM ଗୁଣାହକ        | କୋମାଟସୁ  | OEM ଅଂଶ ନମ୍ବର     | ୬୦୦-୮୨୧-୩୮୭୦ |
|-------------------|--|-------------------|--------------|
| ନାମନାମ ଆଇ. ପୁର    | ୨୪ଭି ୧୫ଏ   | ଯୋଗାଣ ପରାମର୍ଶଦାତା | ୮୪.୧୨୦       |
| ଓଡ଼ିଆ             | x ୫୦୦୦୦  | ନିୟମକ             | ନିୟମକ        |
| ଇଞ୍ଜିନ୍ ମଡେଲ 6095 |  |                   |              |
| ଯାନବାହନ           | ୧୫60-5   |                   |              |
| ଡିଜାଇନ୍ ଲେକର୍     |  |                   |              |
| ବିଷୟ              | ଠିକ୍ ଟାଇମ୍ ଭି ବେଲ୍ଟ ପିଟ୍‌ଗଲ୍ ପିକ୍<br>ଘଣ୍ଟାକଣ୍ଠା ଗୁରୁଣ୍ଣନ |                   |              |

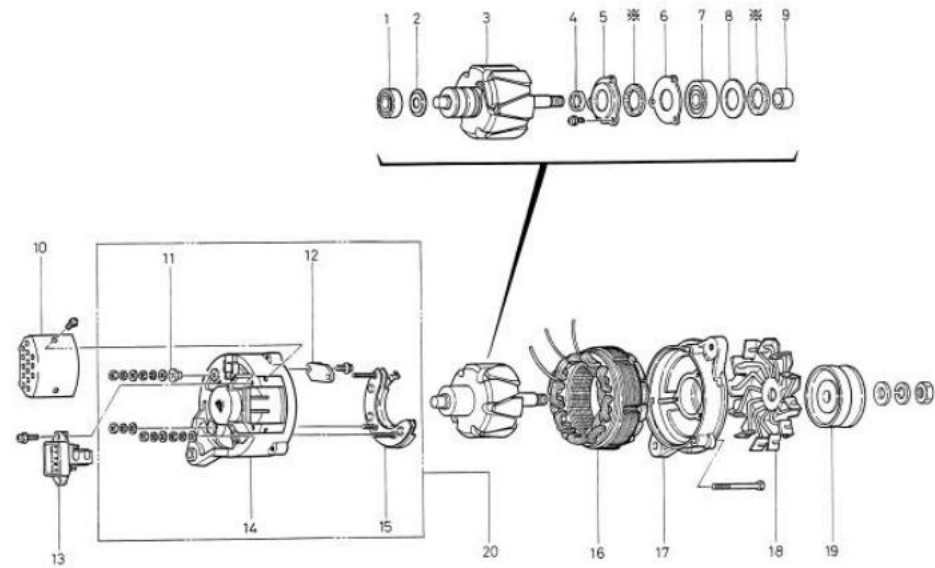

0-33000-5710

| କ୍ର.ନଂ | ଅଂଶ ନାମ      | ନିର୍ମାତା ଅଂଶ ନାମ | ବର୍ଣ୍ଣନା                 | ପରିମାଣ | ମୂଲ୍ୟ ଟାକ୍ସ | ବିଷୟ                       |
|--------|--------------|------------------|--------------------------|--------|-------------|----------------------------|
| ୧      | ୧-୦୪୫୨-୨୨୦୧୭ |                  | ବଲ୍ ବେରିଂ                | ୧      |             | ପିଲ                        |
| ୨      | ୧-୩୩୯୨୭-୦୨୫୨ |                  | ରିଟେନର                   | ୧      |             |                            |
| ୩      | ୦-୩୩୧୦୦-୧୩୮୦ |                  | ରୋଟର ଆସି                 | ୧      |             |                            |
| ୪      | ୧-୩୩୯୨୩-୦୯୪୦ |                  | କଲର                      | ୧      |             |                            |
| ୫      | ୧-୩୩୯୨୭-୦୯୩୦ |                  | ରିଟେନର                   | ୧      |             |                            |
| ୬      | ୧-୩୩୯୨୭-୦୯୨୦ |                  | ରିଟେନର                   | ୧      |             |                            |
| ୭      | ୧-୦୪୫୨-୨୩୦୨୭ |                  | ବଲ୍ ବେରିଂ                | ୧      |             | ସାମାନ୍ୟ                    |
| ୮      | ୧-୩୩୯୨୭-୦୯୧୦ |                  | ରିଟେନର                   | ୧      |             |                            |
| ୯      | ୧-୩୩୯୨୩-୦୯୩୦ |                  | କଲର                      | ୧      |             |                            |
| ୧୦     | ୧-୩୩୭୭୧-୧୧୭୦ |                  | କଲର                      | ୧      |             |                            |
| ୧୧     | ୧-୩୮୯୪୩-୦୦୫୦ |                  | ଡୁମ୍‌ଲୁ ଇନସୁଲେଟ୍ କରନ୍‌ଡୁ | ୧      |             |                            |
| ୧୨     | ୧-୩୩୭୮୦-୦୭୦୦ |                  | ବଲ୍‌ବେରିଂ ଆସି            | ୧      |             |                            |
| ୧୩     | ୦-୩୩୭୧୯-୦୦୮୧ |                  | ନିୟମକ ଆସି                | ୧      |             |                            |
| ୧୪     | ୦-୩୩୭୧୦-୩୧୦୦ |                  | ପିଲ ବଲ୍‌ବେରିଂ କମ୍ପାଉଣ୍ଡ  | ୧      |             |                            |
| ୧୫     | ୦-୩୩୭୩୦-୨୩୦୦ |                  | ଲେକ୍‌ଟାୟର ଆସି            | ୧      |             |                            |
| ୧୬     | ୦-୩୩୭୦୦-୧୩୧୧ |                  | ଷ୍ଟେଟର ଆସି               | ୧      |             |                            |
| ୧୭     | ୦-୩୩୩୧୧-୦୪୨୦ |                  | ଆଗ ବଲ୍‌ବେରିଂ             | ୧      |             |                            |
| ୧୮     | ୧-୩୩୪୨୧-୦୭୦୦ |                  | ପଲ୍‌ଟା                   | ୧      |             |                            |
| ୧୯     | ୦-୩୩୪୧୧-୨୮୧୦ |                  | ପୁଲି                     | ୧      |             |                            |
| ୨୦     | ୦-୩୩୭୦୦-୨୫୯୦ |                  | ଆଗ ବଲ୍‌ବେରିଂ ଆସି         | ୧      |             | ୧୧, ୧୨, ୧୪, ୧୫ ଅନୁପ୍ରସ୍ତୁତ |
| *      | ୧-୩୩୯୫୧-୦୭୮୦ |                  | ପୁଲି                     | ୨      |             |                            |

| OEM ଗୁଣାବଳୀ       | ଇସ୍ତମ  | OEM ଅଂଶ ନମ୍ବର  | ୧-୮୧୨୦୦୩୫୭-୦ |
|-------------------|--|----------------|--------------|
| ନାମନାମ ଆରଟ୍, ପୁରୁ | ୨୪ଭି ୨୫ ଏ  | ଯୋଗାଣ ସରୁତାବଳୀ | ୮୫.୦୧-       |
| ଓଜନ               | ୫.୫ କିଲୋଗ୍ରାମ                                    | ନିୟମକ          | ନିୟମିତ       |
| ଇଞ୍ଜିନ୍ ମଡେଲ 6୫୦1 |  |                |              |
| ଯାନବାହନ           | ଏଫଏସଆର, ଏଫଟିଆର                                   |                |              |
| ଚିତ୍ରାଙ୍କନ ରେକର୍ଡ |  |                |              |
| ବିପଣନ             | ୫ TYPE V ବେଲ୍ଟ ଡ୍ରାଇଭ ଶିଖର<br>ଘଣ୍ଟାକଣ୍ଠା ଗୁରୁଣୀନ |                |              |

| କ୍ରମ | ଅଂଶ ସଂଖ୍ୟା   | ନିର୍ଦ୍ଦେଶ ଅଂଶ ସଂଖ୍ୟା                     | ବର୍ଣ୍ଣନା     | ପରିମାଣ | ମୂଲ୍ୟ ଚାର୍ଜ | ବିପଣନ                            |
|------|--------------|--|--------------|--------|-------------|----------------------------------|
| ୧    | ୧-୦୯୨୦୧-୦୫୩୦ | ୮-୯୪୧୭୩୦୫୪-୦ ବଲ୍ ବିୟା                    |              | ୧      |             | ପଇ                               |
| ୨    | ୧-୩୩୯୨୭-୦୮୨୦ | ୮-୯୪୧୭୩୦୭୦-୦ ରିଟେନର                      |              | ୧      |             |                                  |
| ୩    | ୦-୩୩୧୦୦-୧୪୫୦ | ୧-୮୧୨୦୧୦୭୨-୦ ରୋଟର ଆକ୍ସ                   |              | ୧      |             |                                  |
| ୪    | ୧-୦୪୧୭-୦୪୧୭୦ | ୯-୮୨୨୧୫୯୪-୦ କାଠରଟ୍ କା                    |              | ୧      |             |                                  |
| ୫    | ୦-୩୩୯୨୩-୦୯୮୦ | ୧-୮୧୨୦୧୫୪୩-୦ କଲର                         |              | ୧      |             |                                  |
| ୬    | ୦-୩୩୯୨୭-୦୦୭୦ | ୧-୮୧୨୦୧୫୧୩-୦ ରିଟେନର                      |              | ୧      |             |                                  |
| ୭    | ୧-୩୩୯୨୭-୦୭୫୦ | ୧-୮୧୨୦୧୩୭୦-୦ ରିଟେନର                      |              | ୧      |             |                                  |
| ୮    | ୧-୦୪୫୭-୭୩୦୫୭ | ୧-୮୧୨୦୧୨୫-୦ ବଲ୍ ବିୟା                     |              | ୧      |             | ସାମାନ୍ୟ                          |
| ୯    | ୧-୩୩୯୨୭-୦୭୩୦ | ୧-୮୧୨୦୧୫୨୭-୦ ରିଟେନର                      |              | ୧      |             |                                  |
| ୧୦   | ୧-୩୩୯୨୩-୦୯୨୦ | ୧-୮୧୨୦୧୫୨୭-୦ କଲର                         |              | ୧      |             |                                  |
| ୧୧   | ୦-୩୩୯୦୨-୦୦୮୦ | ୮-୯୮୦୪୦୭୯୦-୦ ନଟ୍                         |              | ୬      |             |                                  |
| ୧୨   | ୦-୩୩୯୨୭-୦୦୧୦ | ୧-୮୧୨୦୧୫୩-୦ ଧାରକ                         |              | ୧      |             |                                  |
| ୧୩   | ୦-୩୩୭୭୧-୧୨୦୦ | ୧-୮୧୨୦୧୫୪୪-୦ କଲର                         |              | ୧      |             |                                  |
| ୧୪   | ୦-୩୩୭୮୪-୦୨୭୦ | ୧-୮୧୨୦୧୫୪୭-୦ କନକ୍ଟର କଲର                  |              | ୧      |             |                                  |
| ୧୫   | ୦-୩୩୯୦୧-୦୮୧୦ | ୧-୮୧୨୦୧୫୪୭-୦ ବୋଲଟ୍                       |              | ୧      |             |                                  |
| ୧୬   | ୦-୩୩୯୩୧-୦୦୨୦ | ୧-୮୧୨୦୧୫୧୭-୦                             | ବଲ୍ ବିୟା     | ୧      |             |                                  |
| ୧୯   | ୧-୩୩୯୪୩-୦୮୮୦ | ୧-୮୧୨୦୧୪୮-୦ ଇନଭଲ୍ଟର ବୁଲ୍                 |              | ୧      |             |                                  |
| ୨୦   | ୦-୩୩୭୧୦-୩୩୪୦ | ୧-୮୧୨୦୧୨୪-୦ ଉପର ବେଲ୍ଟ ଡ୍ରାଇଭ କମ୍ପୋନେଣ୍ଟ  |              | ୧      |             |                                  |
| ୨୧   | ୦-୩୩୭୧୯-୦୦୧୦ | ୧-୮୧୨୦୦୦୫-୦ ରେଗୁଲେଟର ଆସି                 |              | ୧      |             | ୨୨ ପରିଚ୍ଛ                        |
| ୨୨   | ୧-୩୩୭୪୦-୦୪୫୫ | ୮-୯୮୦୮୨୨୮-୦ ବଲ୍ ବିୟା କୋ                  |              | ୨      |             |                                  |
| ୨୩   | ୦-୩୩୭୩୦-୨୨୭୧ | ୧-୮୧୨୦୧୦୭୯-୦                             | ରେଗୁଲେଟର ଆସି | ୧      |             |                                  |
| ୨୪   | ୦-୩୩୭୦୦-୧୪୨୦ | ୧-୮୧୨୦୧୦୮୮-୦ ରେଗୁଲେଟର ଆସି                |              | ୧      |             |                                  |
| ୨୫   | ୦-୩୩୭୧୧-୦୪୯୦ | ୧-୮୧୨୦୧୦୭୭-୦ ଉପର ବେଲ୍ଟ ଡ୍ରାଇଭ କମ୍ପୋନେଣ୍ଟ |              | ୧      |             |                                  |
| ୨୬   | ୧-୩୩୪୨୧-୦୫୯୦ | ୧-୮୧୨୦୧୦୦୯-୦ ଫ୍ଲ୍ୟାଙ୍ଗ୍                  |              | ୧      |             |                                  |
| ୨୭   | ୧-୩୩୪୧୧-୦୧୦୦ | ୧-୮୧୨୦୦୫୫-୦ ବୁଲ୍                         |              | ୧      |             |                                  |
| ୨୮   | ୦-୩୩୭୦୦-୨୭୩୦ | ୧-୮୧୨୦୧୨୩-୦ ଆର.ବେଲ୍ଟ ଡ୍ରାଇଭ କମ୍ପୋନେଣ୍ଟ   |              | ୧      |             | ଆଲ୍ଟରନେଟିଭ୍ ୧୨,୧୪,୧୬,୨୦-୨୩,୨୯,୩୨ |
| ୨୯   | ୦-୩୩୭୮୦-୦୭୭୦ | ୧-୮୧୨୦୧୫୪୭-୦ ରିଟେନର ଆସି                  |              | ୧      |             |                                  |
| ୩୦   | ୧-୩୩୯୫୧-୦୨୧୦ | ୧-୮୧୨୦୧୩୮୩-୦ ବୁଲ୍                        |              | ୨      |             |                                  |
| ୩୧   | ୧-୦୫୪୦-୦୭୦୦୧ | ୧-୮୧୨୦୧୫୨୦-୦ ଗ୍ଲାଇଡ୍ ବୁଲ୍                |              | ୧      |             |                                  |

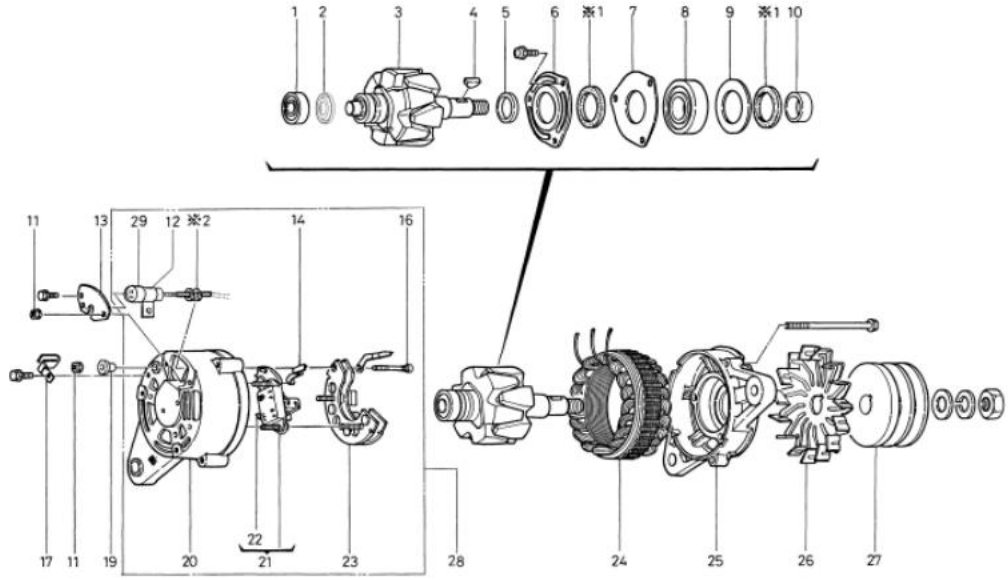

0-33000-5770

| OEM ରାଜାହକ        | ଇସ୍ତୁ   | OEM ଅଂଶ ନମ୍ବର     | ୧-୮୧୨୦୦୪୨୫-୦ |
|-------------------|---|-------------------|--------------|
| ନାମନାମ ଆଇ. ପୁର    | ୨୪ଭି ୨୫ ଏ   | ଯୋଗାଣ ପରାମର୍ଶଦାତା | ୮୭.୦୮୮       |
| ଓଡ଼ିଆ             | ୨.୫ ବିଲ୍ଡାପା  | ନିୟମକ             | ନିରାପତ୍ତ     |
| ଇଞ୍ଜିନ୍ ମଡେଲ 6୩୦1 |   |                   |              |
| ଯାନବାହନ           | ସିଲି, ଅନ୍ୟାନ୍ୟ  |                   |              |
| ଡିଜାଇନ୍ ଲେଭେଲ     |   |                   |              |
| ବିପଣନ             | v 15 ପୁରକାର v ବେଲ୍ଡ ଡବଲ ଶିଖର<br>ଘଣ୍ଟାକଣ୍ଠା ପୁରୁଣା<br>ଠ-୩୩୦୦୦-୫୭୭୦ ର ଏକାକୃତ ପୁରକାର |                   |              |

| କ୍ର.ସଂ | ଅଂଶ ନାମ      | ନିର୍ମାତା ଅଂଶ ନାମ              | ବର୍ଣ୍ଣନା     | ପରିମାଣ | ମୂଲ୍ୟ ଚାର୍ଜ | ବିପଣନ                          |
|--------|--------------|-------------------------------|--------------|--------|-------------|--------------------------------|
| ୧      | ୧-୦୯୨୦୧-୦୫୩୦ | ୮-୯୪୧୭୩୦୫୪-୦ ବଲ୍ ବିୟା         |              | e      |             | ପଇ                             |
| ୨      | ୧-୩୩୯୨୭-୦୮୨୦ | ୮-୯୪୧୭୩୦୭୭-୦ ରିଟେନର           |              | e      |             |                                |
| ୩      | ୦-୩୩୧୦୦-୧୪୫୦ | ୧-୮୧୨୨୧୦୭୨-୦ ରୋଟର ଆକ୍ସ        |              | e      |             |                                |
| ୪      | ୧-୦୪୧୭-୦୪୧୭  | ୯-୮୨୨୧୫୯୯୪-୦ କାଠର ଲୁ          |              | e      |             |                                |
| ୫      | ୦-୩୩୯୨୩-୦୯୮୦ | ୧-୮୧୨୨୯୫୪୩-୦ କଲର              |              | e      |             |                                |
| ୬      | ୦-୩୩୯୨୭-୦୦୭୦ | ୧-୮୧୨୨୯୫୧୩-୦ ରିଟେନର           |              | e      |             |                                |
| ୭      | ୧-୩୩୯୨୭-୦୭୫୦ | ୧-୮୧୨୨୯୩୭୭-୦ ରିଟେନର           |              | e      |             |                                |
| ୮      | ୧-୦୪୫୭-୭୩୦୫୭ | ୧-୮୧୨୨୯୨୫-୦ ବଲ୍ ବିୟା          |              | e      |             | ସାମାନ୍ୟ                        |
| ୯      | ୧-୩୩୯୨୭-୦୭୩୦ | ୧-୮୧୨୨୯୫୨୭-୦ ରିଟେନର           |              | e      |             |                                |
| ୧୦     | ୧-୩୩୯୨୩-୦୯୨୦ | ୧-୮୧୨୨୯୫୨୭-୦ କଲର              |              | e      |             |                                |
| ୧୧     | ୦-୩୩୯୦୨-୦୦୮୦ | ୮-୯୮୦୪୦୭୯୦-୦ ନଟ୍              |              | 6      |             |                                |
| ୧୨     | ୦-୩୩୯୨୭-୦୦୧୦ | ୧-୮୧୨୧୭୦୫୩-୦ ଧାରକ             |              | e      |             |                                |
| ୧୩     | ୦-୩୩୭୭୧-୧୨୦୦ | ୧-୮୧୨୨୯୫୪୪-୦ କଲର              |              | e      |             |                                |
| ୧୪     | ୦-୩୩୭୮୪-୦୩୧୦ | ୮-୯୪୩୪୦୧୧୪-୦ କନେକ୍ଟ ବଲ୍       |              | e      |             |                                |
| ୧୫     | ୦-୩୩୯୦୧-୦୮୧୦ | ୧-୮୧୨୨୯୫୪୭-୦ ବୋଲ୍ଡ            |              | e      |             | ଟରମିନାଲ୍                       |
| ୧୬     | ୦-୩୩୯୩୧-୦୦୨୦ | ୧-୮୧୨୨୯୫୧୭-୦                  | ବଲ୍ଡ         | e      |             |                                |
| ୧୯     | ୧-୩୩୯୪୩-୦୮୮୦ | ୧-୮୧୨୨୯୪୮୦-୦ ଇନଭଲ୍ଭର ବୁଲ୍     |              | e      |             |                                |
| ୨୧     | ୦-୩୩୭୧୯-୦୦୯୦ | ୧-୮୧୨୭୦୦୧୫-୦ ନିୟମକ ଆସି        |              | e      |             | ୨୨ ସହିତ                        |
| ୨୨     | ୧-୩୩୭୪୦-୦୪୫୦ | ୮-୯୮୨୦୮୨୨୮-୦ ବୁଲ୍ କୋ          |              | ୨      |             |                                |
| ୨୩     | ୦-୩୩୭୩୦-୨୪୮୦ | ୮-୯୪୩୩୮୮୨୮-୦                  | ରେକର୍ଡିଂ ଆସି | e      |             |                                |
| ୨୪     | ୦-୩୩୭୦୦-୧୪୨୦ | ୧-୮୧୨୧୦୮୮-୦ ଷ୍ଟେଟର ଆସି        |              | e      |             |                                |
| ୨୫     | ୦-୩୩୭୧୧-୦୪୯୦ | ୧-୮୧୨୧୩୦୭୭-୦ ସମ୍ପୂର୍ଣ୍ଣ ବୋଲ୍ଡ |              | e      |             |                                |
| ୨୬     | ୧-୩୩୪୨୧-୦୫୯୦ | ୧-୮୧୨୨୩୦୦୯-୦ ଫ୍ଲ୍ୟାଲ୍         |              | e      |             |                                |
| ୨୭     | ୧-୩୩୪୧୧-୦୧୦୦ | ୧-୮୧୨୨୦୫୫-୦ ବୁଲ୍              |              | e      |             |                                |
| ୨୮     | ୦-୩୩୭୦୦-୨୮୮୦ | ୧-୮୧୨୧୪୨୩-୦ ଆଇ.ବିଲ୍ଡେର ଆସି    |              | e      |             | ଆଇ.ବିଲ୍ଡେ ୧୨,୧୪,୧୭,୨୧-୨୩,୨୯,୩୨ |
| ୨୯     | ୦-୩୩୭୮୦-୦୭୭୦ | ୧-୮୧୨୨୯୫୨୨-୦ ଟରମିନାଲ୍ ଆସି     |              | e      |             |                                |
| ୩୧     | ୧-୩୩୯୫୧-୦୭୧୦ | ୧-୮୧୨୨୯୩୩-୦ ବୁଲ୍              |              | ୨      |             |                                |
| ୩୨     | ୧-୦୫୪୦-୦୭୦୦୧ | ୧-୮୧୨୨୯୫୨୦-୦ ଗ୍ରାମ୍ ବୁଲ୍      |              | e      |             |                                |

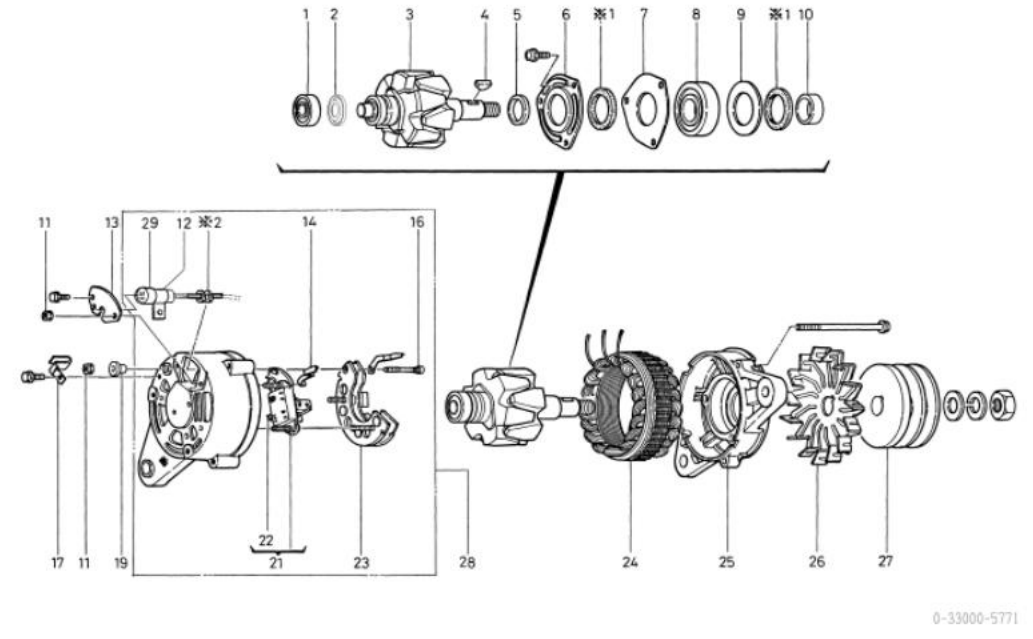

| OEM ଗୁଣାହକ                 | କୋମାଟସୁ  | OEM ଅଂଶ ନମ୍ବର | ୬୦୦-୮୨୧-୬୧୩୦ |
|----------------------------|--|---------------|--------------|
| ନାମନାମ ଆଇଡି ପୁର            | ୨୪ଭି ୨୫ ଏ  | ଯୋଗାଣ ପରାମର୍ଶ | ୮୫.୦୪-       |
| ଓଡ଼ିଆ                      | ୨.୫ ବିଲ୍ଡାପା   | ନିୟମକ         | ନିରାପତ୍ତ     |
| ଇଞ୍ଜିନ ମଡେଲ 6.105, ଅନୁସାରେ |  |               |              |
| ଯାନବାହନ                    | ୦40-3, ୦41, ଅନୁସାରେ  |               |              |
| ଡିଜାଇନ୍ ଲେଉଟ               |  |               |              |
| ବିବରଣୀ                     | ପୂର୍ଣ୍ଣ ଟାଇମ୍ ଲି ବେଲ୍ଟ ଡ୍ରାଇଭ ପିସ୍<br>ଉପକରଣ ଗୁଣାହକ<br>ପୁଲି ଠ-୩୩୦୦୦-୫୮୫୦, ୫୮୬୦, ୫୮୭୦, ୫୮୮୦ ଏବଂ ୬୫୧୧ ଠାରୁ ଲିନିନ। |               |              |

| ନମ୍ବର | ଅଂଶ ନାମ      | ନିର୍ମାତା ଅଂଶ ନାମ | ବିବରଣୀ                | ପରିମାଣ | ମୂଲ୍ୟ ଟାଇପ | ବିବରଣୀ            |
|-------|--------------|------------------|-----------------------|--------|------------|-------------------|
| ୧     | ୧-୦୯୨୦୧-୦୫୩୦ |                  | ବଲ୍ ବେରିଂ             | e      |            | ପଲ୍               |
| ୨     | ୧-୩୩୯୨୭-୦୮୨୦ |                  | ରିଟେନର                | e      |            |                   |
| 3     | ୦-୩୩୧୦୦-୧୪୫୦ |                  | ରୋଟର ଆସି              | e      |            |                   |
| ୪     | ୧-୦୪୧୭-୦୪୧୭୦ |                  | ୩୦୦୦୦ ୩୮              | e      |            |                   |
| 5     | ୦-୩୩୯୨୩-୦୯୮୦ |                  | କଲର                   | e      |            |                   |
| 6     | ୧-୦୦୫୫-୦୭୧୭୨ |                  | ସ୍କ୍ରୁ                | 3      |            |                   |
| ୭     | ୦-୩୩୯୨୭-୦୦୭୦ |                  | ରିଟେନର                | e      |            |                   |
| 8     | ୧-୩୩୯୨୭-୦୭୫୦ |                  | ରିଟେନର                | e      |            |                   |
| 9     | ୧-୦୪୫୭-୭୩୦୫୭ |                  | ବଲ୍ ବେରିଂ             | e      |            | ସାମାନ୍ୟ           |
| ୧୦    | ୧-୩୩୯୨୭-୦୭୩୦ |                  | ରିଟେନର                | e      |            |                   |
| ୧୧    | ୧-୩୩୯୨୩-୦୯୨୦ |                  | କଲର                   | e      |            |                   |
| ୧୨    | ୦-୩୩୯୦୨-୦୦୮୦ |                  | ନର୍                   | 6      |            |                   |
| ୧୩    | ୦-୩୩୯୦୨-୦୦୯୦ |                  | ନର୍                   | ୨      |            |                   |
| ୧୪    | ୧-୩୩୯୪୩-୦୯୮୦ |                  | ରୁଡାଲୁ ଇନସୁଲେଟ୍ କରନରୁ | e      |            |                   |
| ୧୫    | ୦-୩୩୯୪୩-୧୦୫୦ |                  | ରୁଡାଲୁ ଇନସୁଲେଟ୍ କରନରୁ | e      |            |                   |
| ୧୬    | ୦-୩୩୭୧୦-୩୩୦୦ |                  | ପଲ୍ ଡ୍ରାଇଭର ଆସି       | e      |            |                   |
| ୧୯    | ୦-୦୨୭୪-୦୫୧୦୨ |                  | ବୋଲ୍ଟ                 | e      |            |                   |
| ୨୦    | ୦-୩୩୭୧୯-୦୦୩୨ |                  | ନିୟମକ ଆସି             | e      |            | ୨୧ ସହିତ           |
| ୨୧    | ୦-୩୩୭୪୦-୦୪୫୫ |                  | ରୁଡାଲୁ                | ୨      |            |                   |
| ୨୨    | ୦-୩୩୭୩୦-୨୫୭୦ |                  | ରେଟିଫାଇର ଆସି          | e      |            | ୨୦, ୨୧ ସହିତ       |
| ୨୪    | ୦-୦୨୭୫-୦୭୮୦୨ |                  | ବୋଲ୍ଟ                 | 3      |            |                   |
| ୨୫    | ୦-୩୩୨୦୦-୧୪୧୦ |                  | ଷ୍ଟେଟର ଆସି            | e      |            |                   |
| ୨୬    | ୦-୩୩୩୧୧-୦୫୧୦ |                  | ଆଗ ଡ୍ରାଇଭର            | e      |            |                   |
| ୨୭    | ୧-୩୩୪୨୧-୦୫୯୦ |                  | ପଲ୍ଟ                  | e      |            |                   |
| ୨୮    | ୦-୩୩୪୧୧-୨୮୫୦ |                  | ପୁଲି                  | e      |            |                   |
| ୨୯    | ୦-୦୨୮୦-୧୭୦୨୨ |                  | ନର୍                   | e      |            |                   |
| 30    | ୦-୩୩୭୦୦-୨୭୧୧ |                  | ଆଇ. ସ୍ପାଲ୍ଟ ଆସି       | e      |            | ୧୨-୧୬, ୨୦-୨୨ ସହିତ |
| ୩୧    | ୧-୩୩୯୫୧-୦୭୧୦ |                  | ପୁଲି                  | ୨      |            |                   |

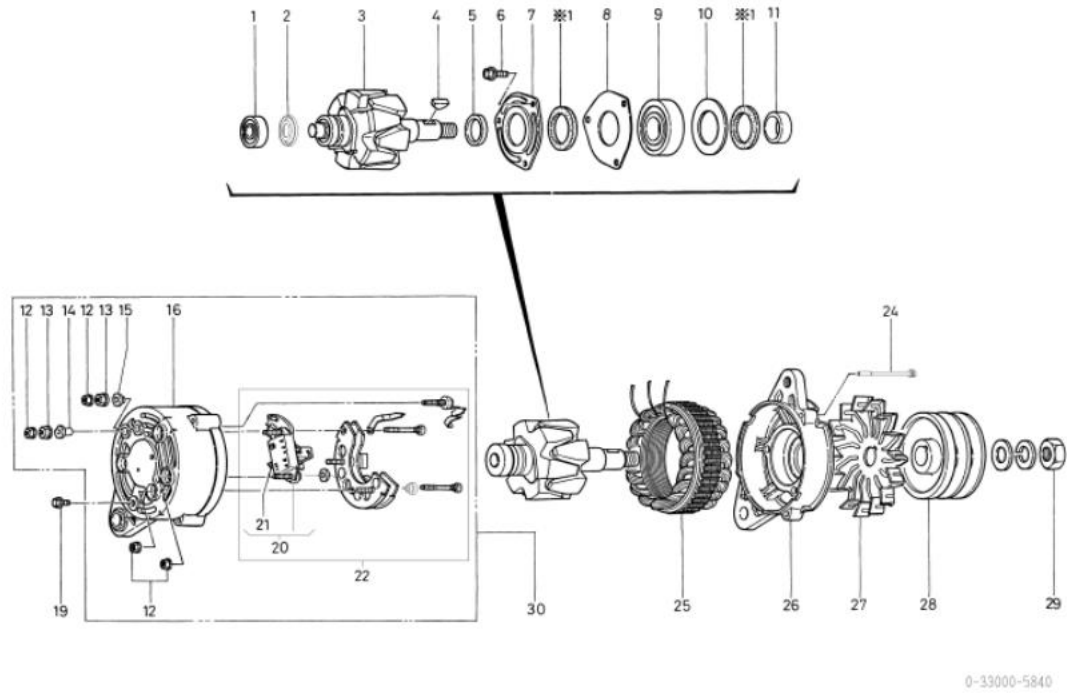

| OEM ଗୁଣାବଳୀ                   | କୋମାଟସୁ   | OEM ଅଂଶ ନମ୍ବର      | ୬୦୦-୮୨୧-୬୧୧୦ |
|-------------------------------|---|--------------------|--------------|
| ନାମନାମର ଆଉଟ୍ ପୁର              | ୨୪ଭି ୨୫ ଏ   | ଯୋଗାଣ ସମ୍ପୂର୍ଣ୍ଣତା | ୮୮.୧୧୮       |
| ଓଜନ                           | ୫.୫ କିଲୋଗ୍ରାମ   | ନିୟମକ              | ନିୟମିତ       |
| ଇଞ୍ଜିନ୍ ମଡେଲ : 60125, ଅନୁଯାୟୀ |   |                    |              |
| ଯାନବାହନ                       | ୩୩୪୦, ଅନୁଯାୟୀ   |                    |              |
| ଟିକାକର ଲେବଲ୍                  |   |                    |              |
| ବିବରଣୀ                        | ବି ବେଲ୍ଟ ସିଷ୍ଟମ୍ ପିକ୍<br>ଘଣ୍ଟାକଣ୍ଠା ଗୁଣାଣ<br>ପୁଲି ୦-୩୩୦୦୦-୫୮୫୦, ୫୮୬୦, ୫୮୭୦, ୫୮୮୦ ଏବଂ ୬୫୧୧ ଠାରୁ ଭିନ୍ନ। |                    |              |

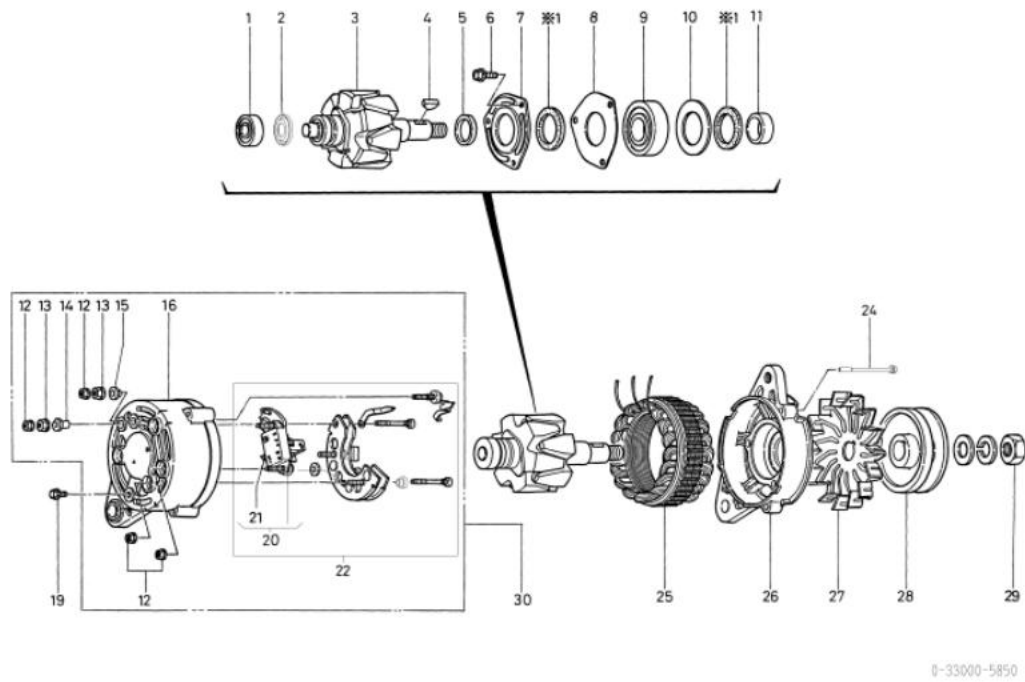

| ପୁର | ଅଂଶ ସଂଖ୍ୟା   | ନିର୍ମାତା ଅଂଶ ସଂଖ୍ୟା | ବର୍ଣ୍ଣନା              | ପରିମାଣ | ମୂଲ୍ୟ ଚାଲିବା | ବିବରଣୀ            |
|-----|--------------|---------------------|-----------------------|--------|--------------|-------------------|
| ୧   | ୧-୦୯୨୦୧-୦୫୩୦ |                     | ଏଲ୍ ବିୟର୍             | ୧      |              | ପଞ୍ଜ              |
| ୨   | ୧-୩୩୯୨୬-୦୮୨୦ |                     | ରିଟେନର                | ୧      |              |                   |
| ୩   | ୦-୩୩୧୦୦-୧୫୫୦ |                     | ରୋଟର ଆସି              | ୧      |              |                   |
| ୪   | ୧-୦୪୧୬-୦୪୧୬୦ |                     | କାଉଟ୍ କା'             | ୧      |              |                   |
| ୫   | ୦-୩୩୯୨୩-୦୯୮୦ |                     | କଲର                   | ୧      |              |                   |
| ୬   | ୧-୦୦୫୫-୦୭୧୬୨ |                     | ସ୍ପ୍ରିଙ୍ଗ୍            | ୩      |              |                   |
| ୭   | ୦-୩୩୯୨୬-୦୦୭୦ |                     | ରିଟେନର                | ୧      |              |                   |
| ୮   | ୧-୩୩୯୨୬-୦୭୫୦ |                     | ରିଟେନର                | ୧      |              |                   |
| ୯   | ୧-୦୪୫୬-୭୩୦୫୭ |                     | ଏଲ୍ ବିୟର୍             | ୧      |              | ସାମାନ୍ୟ           |
| ୧୦  | ୧-୩୩୯୨୬-୦୭୩୦ |                     | ରିଟେନର                | ୧      |              |                   |
| ୧୧  | ୧-୩୩୯୨୩-୦୯୨୦ |                     | କଲର                   | ୧      |              |                   |
| ୧୨  | ୦-୩୩୯୦୨-୦୦୮୦ |                     | ନର୍                   | ୬      |              |                   |
| ୧୩  | ୦-୩୩୯୦୨-୦୦୯୦ |                     | ନର୍                   | ୨      |              |                   |
| ୧୪  | ୧-୩୩୯୪୩-୦୯୮୦ |                     | ଦୁଇଟି ଇନଭୁଲେଟ୍ କରନ୍ତୁ | ୧      |              |                   |
| ୧୫  | ୦-୩୩୯୪୩-୧୦୫୦ |                     | ଦୁଇଟି ଇନଭୁଲେଟ୍ କରନ୍ତୁ | ୧      |              |                   |
| ୧୬  | ୦-୩୩୭୧୦-୩୩୦୦ |                     | ପଞ୍ଜ ବ୍ଲେଟ୍ କମ୍ପାମା   | ୧      |              |                   |
| ୧୯  | ୦-୦୨୭୪-୦୫୧୦୨ |                     | ବୋଲ୍ଟ                 | ୧      |              |                   |
| ୨୦  | ୦-୩୩୭୧୯-୦୦୩୨ |                     | ନିୟମକ ଆସି             | ୧      |              | ୨୧ ପହିଡ଼          |
| ୨୧  | ୦-୩୩୭୪୦-୦୪୫୫ |                     | ବ୍ଲେଟ୍                | ୨      |              |                   |
| ୨୨  | ୦-୩୩୭୩୦-୨୫୬୦ |                     | କୋର୍ଟାୟର ଆସି          | ୧      |              | ୨୦, ୨୧ ପହିଡ଼      |
| ୨୪  | ୦-୦୨୭୫-୦୭୮୦୨ |                     | ବୋଲ୍ଟ                 | ୩      |              |                   |
| ୨୫  | ୦-୩୩୭୦୦-୧୫୧୦ |                     | କ୍ଲେଟର ଆସି            | ୧      |              |                   |
| ୨୬  | ୦-୩୩୩୧୧-୦୫୧୦ |                     | ଆଗ ବ୍ଲେଟ୍             | ୧      |              |                   |
| ୨୭  | ୧-୩୩୪୨୧-୦୫୯୦ |                     | କ୍ଲେଟର                | ୧      |              |                   |
| ୨୮  | ୦-୩୩୪୧୧-୨୮୭୦ |                     | ପୁଲି                  | ୧      |              |                   |
| ୨୯  | ୦-୦୨୮୦-୧୬୦୨୨ |                     | ନର୍                   | ୧      |              |                   |
| ୩୦  | ୦-୩୩୭୦୦-୨୭୧୧ |                     | ଆଉ. ବ୍ଲେଟ୍, ଆସି       | ୧      |              | ୧୨-୧୬, ୨୦-୨୨ ପମେଟ |
| ୩୧  | ୧-୩୩୯୫୧-୦୭୧୦ |                     | ସ୍ପ୍ରିଙ୍ଗ୍            | ୨      |              |                   |

୦-୩୩୦୦୦-୫୮୭୦ ଅଲଟରନେଟର

| OEM ରାଜାହକ                  | କୋମାଟୁ   | OEM ଅଂଶ ନମ୍ବର | ୬୦୦-୮୨୧-୬୧୨୦ |
|-----------------------------|--|---------------|--------------|
| ନାମମାତ୍ର ଆଇର୍, ପୁର          | ୨୪ଭି ୨୫ ଏ  | ଯୋଗାଣ ପରାମର୍ଶ | ୮୫.୦୫୩       |
| ଓଡ଼ିଆ                       | ୨.୫ ବିଲ୍ଡାପା   | ନିୟମକ         | ନିୟମକ        |
| ଇଞ୍ଜିନ୍ ମଡେଲ 6.105, ଅନୁଯାୟୀ |  |               |              |
| ଯାନବାହନ                     | PC200-3, PC220-3, ଅନୁଯାୟୀ  |               |              |
| ଡିଜାଇନ୍ ନେମ୍ବର              |  |               |              |
| ବିବରଣ                       | ୧୧୭ ଟାଇମ୍ ବି ବେଲ୍ଟ ପିଟ୍ଟିଂ ପିକ୍<br>ଉତ୍ପାଦନା ପୁରୁଣା<br>ପୁଲି ୦-୩୩୦୦୦-୫୮୪୦, ୫୮୫୦, ୫୮୬୦, ୫୮୮୦ ଏବଂ ୬୫୧୧ ଠାରୁ ଭିନ୍ନ। |               |              |

୦-୩୩୦୦୦-୫୮୭୦ ଅଲଟରନେଟର (ମେକର ଅଂଶ ନମ୍ବର ୬୦୦-୮୨୧-୬୧୨୦)

| କ୍ର.ସଂ | ଅଂଶ ନାମ      | ନିର୍ମାଣ ଅଂଶ ନାମ | ବିବରଣ                  | ପରିମାଣ | ମୂଲ୍ୟ ଟାକ୍ସ | ବିବରଣ             |
|--------|--------------|-----------------|------------------------|--------|-------------|-------------------|
| ୧      | ୧-୦୯୨୦୧-୦୫୩୦ |                 | ବଲ୍ ବେଲ୍ଟ              | e      |             | ପଲ                |
| ୨      | ୧-୩୩୯୨୭-୦୮୨୦ |                 | ରିଟେନର                 | e      |             |                   |
| ୩      | ୦-୩୩୧୦୦-୧୪୫୦ |                 | ରୋଟର ଆସି               | e      |             |                   |
| ୪      | ୧-୦୪୧୭-୦୪୧୭୦ |                 | ୩୦୫୯ ୩୮                | e      |             |                   |
| ୫      | ୦-୩୩୯୨୩-୦୯୮୦ |                 | କଲର                    | e      |             |                   |
| ୬      | ୧-୦୦୫୫-୦୭୧୭୨ |                 | ସ୍କ୍ରୁ                 | 3      |             |                   |
| ୭      | ୦-୩୩୯୨୭-୦୦୭୦ |                 | ରିଟେନର                 | e      |             |                   |
| ୮      | ୧-୩୩୯୨୭-୦୭୫୦ |                 | ରିଟେନର                 | e      |             |                   |
| ୯      | ୧-୦୪୫୭-୭୩୦୫୭ |                 | ବଲ୍ ବେଲ୍ଟ              | e      |             | ସାମାନ୍ୟ           |
| ୧୦     | ୧-୩୩୯୨୭-୦୭୩୦ |                 | ରିଟେନର                 | e      |             |                   |
| ୧୧     | ୧-୩୩୯୨୩-୦୯୨୦ |                 | କଲର                    | e      |             |                   |
| ୧୨     | ୦-୩୩୯୦୨-୦୦୮୦ |                 | ନର୍                    | 6      |             |                   |
| ୧୩     | ୦-୩୩୯୦୨-୦୦୯୦ |                 | ନର୍                    | ୨      |             |                   |
| ୧୪     | ୧-୩୩୯୪୩-୦୯୮୦ |                 | ଡୁପ୍ଲିକେଟ୍ କଲର         | e      |             |                   |
| ୧୫     | ୦-୩୩୯୪୩-୧୦୫୦ |                 | ଡୁପ୍ଲିକେଟ୍ କଲର         | e      |             |                   |
| ୧୬     | ୦-୩୩୭୧୦-୩୩୦୦ |                 | ପଲ୍ ଡ୍ରାଇଭ୍ କମ୍ପୋନେଣ୍ଟ | e      |             |                   |
| ୧୯     | ୦-୦୨୭୪-୦୫୧୦୨ |                 | ବୋଲ୍ଟ                  | e      |             |                   |
| ୨୦     | ୦-୩୩୭୧୯-୦୦୩୨ |                 | ନିୟମକ ଆସି              | e      |             | ୨୧ ସହିତ           |
| ୨୧     | ୦-୩୩୭୪୦-୦୪୫୫ |                 | ବୋଲ୍ଟ                  | ୨      |             |                   |
| ୨୨     | ୦-୩୩୭୩୦-୨୫୭୦ |                 | ରେଟିଂଗ୍ ଆସି            | e      |             | ୨୦, ୨୧ ସହିତ       |
| ୨୪     | ୦-୦୨୭୫-୦୭୮୦୨ |                 | ବୋଲ୍ଟ                  | 3      |             |                   |
| ୨୫     | ୦-୩୩୨୦୦-୧୪୧୦ |                 | ବୋଲ୍ଟ ଆସି              | e      |             |                   |
| ୨୬     | ୦-୩୩୩୧୧-୦୫୧୦ |                 | ଆଗ୍ ଡ୍ରାଇଭ୍            | e      |             |                   |
| ୨୭     | ୧-୩୩୪୨୧-୦୫୯୦ |                 | ବୋଲ୍ଟ                  | e      |             |                   |
| ୨୮     | ୦-୩୫୪୧୧-୦୦୩୧ |                 | ପୁଲି                   | e      |             |                   |
| ୨୯     | ୦-୦୨୮୦-୧୭୦୨୨ |                 | ନର୍                    | e      |             |                   |
| ୩୦     | ୦-୩୩୭୦୦-୨୭୧୧ |                 | ଆଇ. ବୋଲ୍ଟ ଆସି          | e      |             | ୧୨-୧୬, ୨୦-୨୨ ସହିତ |
| ୩୧     | ୧-୩୩୯୫୧-୦୭୧୦ |                 | ବୋଲ୍ଟ                  | ୨      |             |                   |

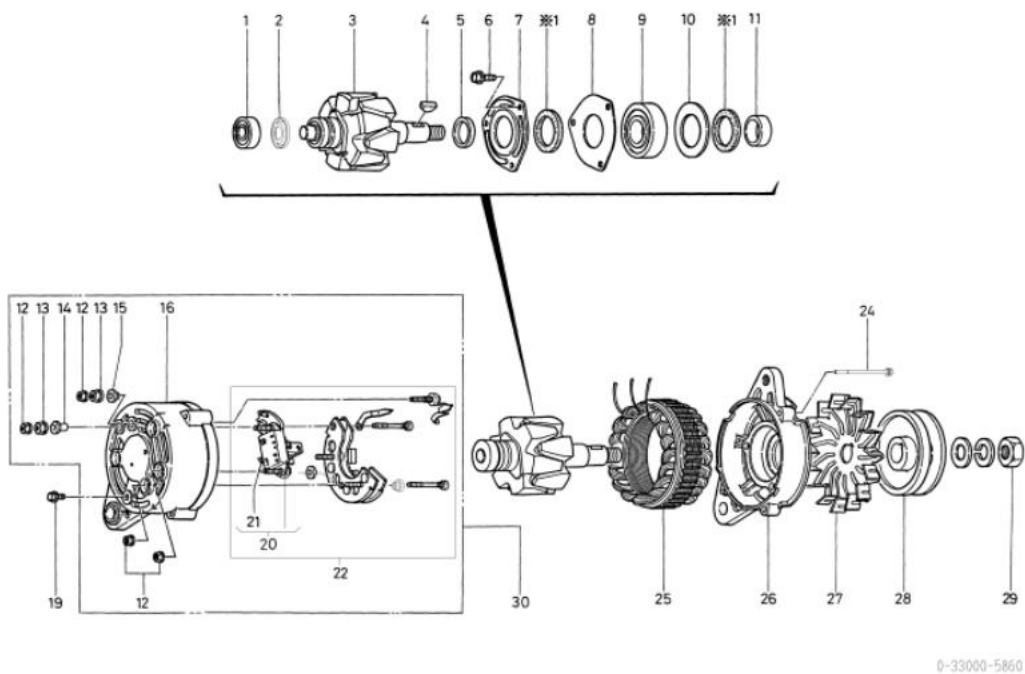

| OEM ଗୁଣାବଳୀ              | ଇସ୍ତର   | OEM ଅଂଶ ନମ୍ବର  | ୧-୮୧୨୦୦୩୨୫-୦ |
|--------------------------|---|----------------|--------------|
| ନାମମାତ୍ର ଆଉଟ୍ ପୁର        | ୨୪ଭି ୨୫ ଏ   | ଯୋଗାଣ ସରୁତାବଳୀ | ୮୫.୦୭-       |
| ଓଜନ                      | ୫.୫ କିଲୋଗ୍ରାମ   | ନିୟାମକ         | ନିରୁଦ୍ଧ      |
| ଇଞ୍ଜିନ୍ ମଡେଲ 680, ଅନୁୟାୟ |   |                |              |
| ଯାନବାହନ                  | ଶିଳ୍ପ (xe), ଅନୁୟାୟ  |                |              |
| ଚିତାଭାବ ରେକର୍ଡ           |   |                |              |
| ବିପଣୀ                    | v 15 ପୁରକାର v ବେକଟ ଚକର ଶିଖର<br>ଘଣ୍ଟାକଣ୍ଠା ଗୁରୁଣୀନ<br>୦-୩୩୦୦୦-୨୩୨୧, ୨୭୭୦, ୩୭୦୦, ୩୭୫୦, ୩୭୭୦ ଏବଂ ୫୦୯୦ ର ଏକାକୀ ପୁରକାର |                |              |

| କ୍ର.ସଂଖ୍ୟା | ଅଂଶ ସଂଖ୍ୟା   | ନିର୍ଦ୍ଦେଶା ଅଂଶ ସଂଖ୍ୟା         | ବର୍ଣ୍ଣନା  | ପରିମାଣ | ମୂଲ୍ୟ ଚାର୍ଜ | ବିପଣୀ                                 |
|------------|--------------|-------------------------------|-----------|--------|-------------|---------------------------------------|
| ୧          | ୧-୦୯୨୦୧-୦୫୩୦ | ୮-୯୪୧୭୩୦୫୫-୦ ବଲ୍ ବିୟା         |           | ୧      |             | ପଇ                                    |
| ୨          | ୧-୩୩୯୨୭-୦୮୨୦ | ୮-୯୪୧୭୩୦୭୭-୦ ଭିଟେନର           |           | ୧      |             |                                       |
| ୩          | ୦-୩୩୧୦୦-୧୪୫୦ | ୧-୮୧୨୦୧୦୭୭-୦ ରୋଟର ଆର୍         |           | ୧      |             |                                       |
| ୪          | ୧-୦୪୧୭-୦୪୧୭୦ | ୯-୮୨୨୧୫୯୪୪-୦ କାଠରଟ୍ କା        |           | ୧      |             |                                       |
| ୫          | ୦-୩୩୯୨୩-୦୯୮୦ | ୧-୮୧୨୦୫୫୫୩-୦ କଲର              |           | ୧      |             |                                       |
| ୬          | ୦-୩୩୯୨୭-୦୦୭୦ | ୧-୮୧୨୦୫୫୫୩-୦ ଭିଟେନର           |           | ୧      |             |                                       |
| ୭          | ୧-୩୩୯୨୭-୦୭୫୦ | ୧-୮୧୨୦୫୫୫୩-୦ ଭିଟେନର           |           | ୧      |             |                                       |
| ୮          | ୧-୦୪୫୭-୨୩୦୫୭ | ୧-୮୧୨୦୫୫୫୩-୦ ବଲ୍ ବିୟା         |           | ୧      |             | ସାମାନ୍ୟ                               |
| ୯          | ୧-୩୩୯୨୭-୦୭୩୦ | ୧-୮୧୨୦୫୫୫୩-୦ ଭିଟେନର           |           | ୧      |             |                                       |
| ୧୦         | ୧-୩୩୯୨୩-୦୯୨୦ | ୧-୮୧୨୦୫୫୫୩-୦ କଲର              |           | ୧      |             |                                       |
| ୧୧         | ୦-୩୩୯୦୨-୦୦୮୦ | ୮-୯୮୦୪୦୭୯୦-୦ ନର୍              |           | 5      |             | ୨୮ଟିରେ ୪ଟି ପିପି ରହିଛି                 |
| ୧୨         | ୧-୩୩୯୩୧-୦୦୨୧ | ୧-୮୧୨୦୫୫୫୩-୦                  | କଲ୍       | ୧      |             |                                       |
| ୧୩         | ୦-୩୩୯୨୭-୧୨୦୦ | ୧-୮୧୨୦୫୫୫୩-୦ କଲର              |           | ୧      |             |                                       |
| ୧୪         | ୦-୩୩୯୨୮-୦୨୭୦ | ୧-୮୧୨୦୫୫୫୩-୦ କଲର କଲ୍          |           | ୧      |             |                                       |
| ୧୫         | ୦-୩୩୯୨୮-୦୨୩୦ | ୧-୮୧୨୦୫୫୫୩-୦ କଲର କଲ୍          |           | ୧      |             |                                       |
| ୧୬         | ୦-୩୩୯୦୧-୦୭୯୦ | ୮-୯୪୩୮୨୨୮୨-୦ ବୋଲଟ୍            |           | ୧      |             |                                       |
| ୧୭         | ୦-୩୩୯୩୧-୦୦୨୦ | ୧-୮୧୨୦୫୫୫୩-୦                  | କଲ୍       | ୧      |             |                                       |
| ୧୮         | ୦-୩୩୯୦୨-୦୦୯୦ | ୮-୯୮୦୪୦୭୯୦-୦ ନର୍              |           | ୧      |             |                                       |
| ୧୯         | ୧-୩୩୯୪୩-୦୯୮୦ | ୮-୯୪୧୭୩୦୭୭-୦ ଇନଭୁଲେଟ୍         | କଲ୍       | ୧      |             |                                       |
| ୨୦         | ୦-୩୩୯୧୦-୩୩୨୦ | ୧-୮୧୨୦୫୫୫୩-୦ ଭିଟେନର ବେକଟର ଆର୍ |           | ୧      |             |                                       |
| ୨୧         | ୦-୩୩୯୧୯-୦୦୩୦ | ୧-୮୧୨୦୦୦୭-୦ ଭେଲୁଲେଟର ଆର୍      |           | ୧      |             | ୨୨ ପହିଡ                               |
| ୨୨         | ୦-୩୩୯୪୦-୦୪୫୫ | ୮-୯୮୦୮୨୨୮୨-୦ ବରଣ୍ କୋ          |           | ୨      |             |                                       |
| ୨୩         | ୦-୩୩୯୩୦-୨୨୭୧ | ୧-୮୧୨୦୭୦୯୦-୦                  | ଭେକଟର ଆର୍ | ୧      |             |                                       |
| ୨୪         | ୦-୩୩୯୦୦-୧୪୧୦ | ୧-୮୧୨୧୧୦୦-୦ ଭେକଟର ଆର୍         |           | ୧      |             |                                       |
| ୨୫         | ୦-୩୩୯୧୧-୦୪୯୦ | ୧-୮୧୨୧୩୦୭୭-୦ ସାମାନ୍ୟ କଲ୍      |           | ୧      |             |                                       |
| ୨୬         | ୧-୩୩୯୨୧-୦୫୯୦ | ୧-୮୧୨୦୩୦୦୯-୦ ପୁରୁ             |           | ୧      |             |                                       |
| ୨୭         | ୧-୩୩୯୧୧-୦୧୧୦ | ୧-୮୧୨୦୦୫୫-୦ ପୁରୁ              |           | ୧      |             |                                       |
| ୨୮         | ୦-୩୩୯୦୦-୨୭୫୦ | ୧-୮୧୨୧୪୨୯-୦ ଆର.ବେକଟର ଆର୍      |           | ୧      |             | ନଂ 4 ପିପିଏସ୍ ପର୍ 11, 14-16, 18-23, *2 |
| *୧         | ୧-୩୩୯୫୧-୦୨୧୦ | ୧-୮୧୨୦୫୫୫୩-୦ ପୁରୁ             |           | ୨      |             |                                       |
| *୨         | ୧-୦୫୫୦-୦୭୦୦୧ | ୧-୮୧୨୦୫୫୫୩-୦ ଗମ୍ଭୀର କୁର୍      |           | ୧      |             |                                       |

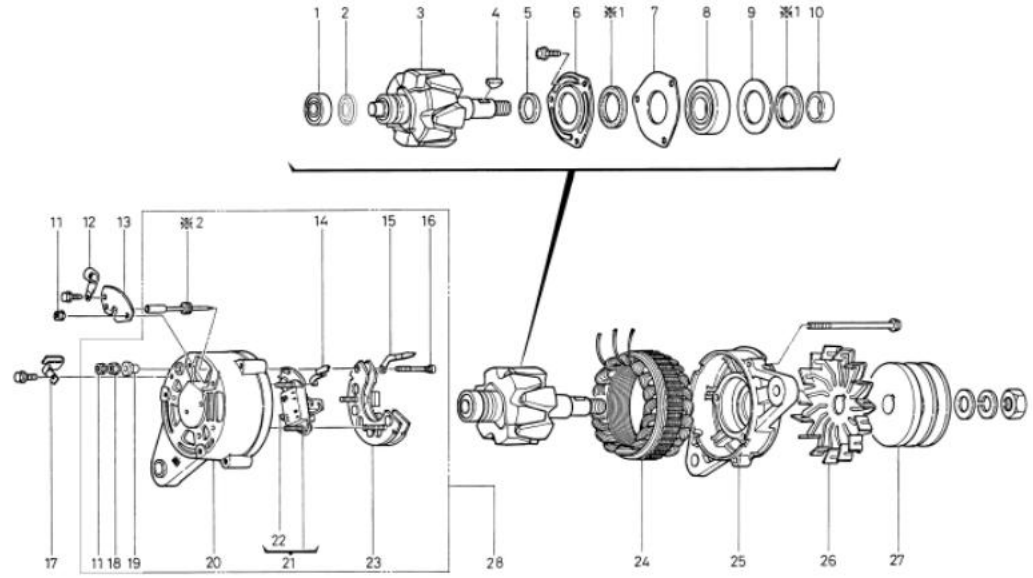

0-33000-6000

|                          |  |                   |              |
|--------------------------|--|-------------------|--------------|
| oem ଗୁଣାବଳୀ              | ଇସ୍ପାର୍ଟ   | oem ଅଂଶ ନମ୍ବର     | ଫ-୯୪୩୧୨୪୦୧-୧ |
| ନମନାତ୍ମକ ଆଇଡି ପୁରୁ       | ୨୪ଭି ୨୫ ଏ  | ଯୋଗାଣ ସରୁତାକଳୀ    | ଫ.୦୧୧        |
| ଓଡ଼ିଆ                    | ୫.୨ ବିଶେଷତା  | ନିୟମକ             | ନିୟମିତ       |
| ଇଞ୍ଜିନ୍ ମଡେଲ 4୫1MTC      |  |                   |              |
| ଯାନବାହନ                  | ମାରିନ୍   |                   |              |
| ଡିଜାଇନ୍ ନେକର 6350 □ 6351 |  | କଣ୍ଠେନ୍ଦର ଯୋଡାଗଲା |              |
| ବିପଣନ                    | v 15 type v ବେଲ୍ଟ ସିଟିଙ୍ଗ୍ ପିକ୍<br>ଇନସ୍ଟଲେସନ୍ ପାଇଁ ରାସିଦାକ୍ଷିକା ପୃଷ୍ଠା (ସାମୁଦ୍ରିକ ପରକାର)<br>ଗଣତାକ୍ଷିକା ସୁରକ୍ଷଣ |                   |              |

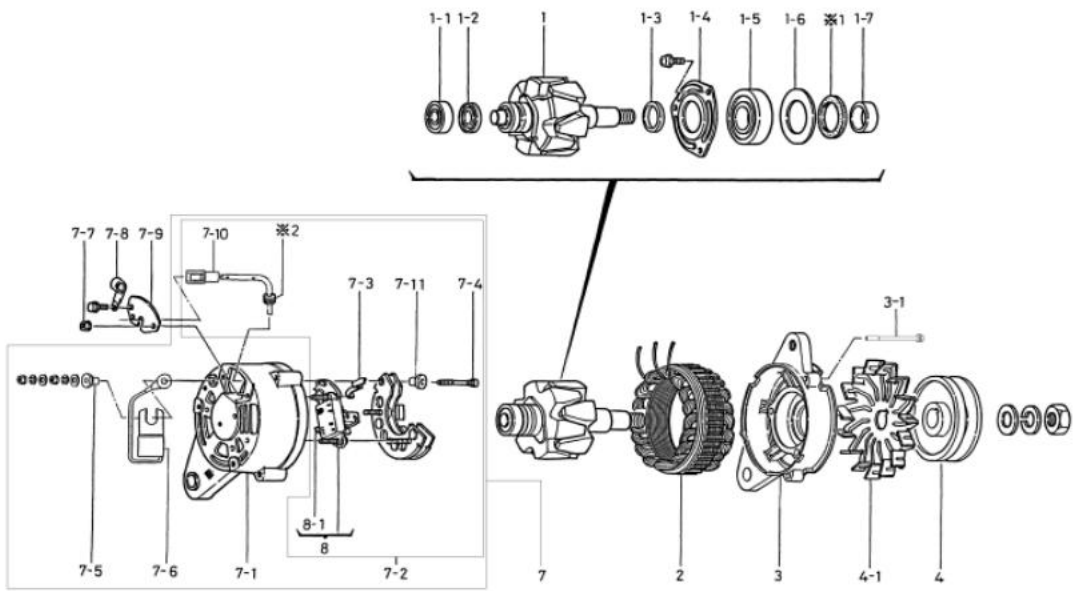

| କ୍ରମ | ଅଂଶ ସଂଖ୍ୟା   | ନିର୍ଦ୍ଦେଶ ଅଂଶ ସଂଖ୍ୟା            | ବର୍ଣ୍ଣନା        | ପରିମାଣ | ମୂଲ୍ୟ ଚାର୍ଜ | ବିପଣନ                             |
|------|--------------|---------------------------------|-----------------|--------|-------------|-----------------------------------|
| ୧    | ଠ-୩୩୧୦୦-୧୪୨୦ | ଫ-୯୭୦୨୯୦୫୪-୦ ରୋଟର ଆକ୍ସି         |                 | ୧      |             |                                   |
| ୧-୧  | ୧-୦୯୨୦୧-୦୫୩୦ | ଫ-୯୪୧୭୩୦୫୪-୦ ବଲ୍ ବିୟା           |                 | ୧      |             | ପିଛ                               |
| ୧-୨  | ୧-୩୩୯୨୭-୦୮୨୦ | ଫ-୯୪୧୭୩୦୫୦-୦ ରିଟେନର             |                 | ୧      |             |                                   |
| ୧-୩  | ୧-୩୩୯୨୩-୦୮୫୦ | ଫ-୯୪୧୭୩୦୫୫-୦ କଲର                |                 | ୧      |             |                                   |
| ୧-୪  | ଠ-୩୩୯୨୭-୦୯୪୦ | ଫ-୯୪୩୩୮୮୭୫-୦ ରିଟେନର             |                 | ୧      |             |                                   |
| ୧-୫  | ୧-୦୪୫୭-୨୩୦୩୭ | ୧-୮୧୨୨୯୨୯-୦ ବଲ୍ ବିୟା            |                 | ୧      |             | ସାମାନ୍ୟ                           |
| ୧-୬  | ୧-୩୩୯୨୭-୦୮୧୦ | ଫ-୯୪୧୭୩୦୫୯-୦ ରିଟେନର             |                 | ୧      |             |                                   |
| ୧-୭  | ୧-୩୩୯୨୩-୦୮୨୦ | ଫ-୯୪୧୭୩୦୫୭-୦ କଲର                |                 | ୧      |             |                                   |
| ୨    | ଠ-୩୩୨୦୦-୧୪୧୦ | ୧-୮୧୨୧୧୦୯-୦ ଷ୍ଟେଟର ଆକ୍ସି        |                 | ୧      |             |                                   |
| ୩    | ଠ-୩୩୩୧୧-୦୫୫୧ | ଫ-୯୪୩୪୦୧୦୭-୦ ଆଗ ବୁଲ୍‌ବେଲ୍       |                 | ୧      |             |                                   |
| ୩-୧  | ଠ-୦୨୭୫-୦୭୮୦୨ | ୧-୮୧୨୨୯୩୮୨-୦ ବୋଲ୍ଟ              |                 | ୩      |             | ବୋଲ୍ଟ ମାଧ୍ୟମରେ                    |
| ୪    | ୭-୩୩୪୦୦-୦୦୪୦ |                                 | ସୁଇ ଆକ୍ସି       | ୧      |             |                                   |
| ୪-୧  | ଠ-୩୩୪୨୧-୦୭୪୦ | ଫ-୯୪୩୪୦୧୦୯-୦ ଫ୍ଲ୍ୟାନ୍           |                 | ୧      |             |                                   |
| ୭    | ଠ-୩୩୭୦୦-୨୯୨୦ | ଫ-୯୪୩୪୦୧୧୦-୦ ଆଇ.ଏଲ.ଏଲ.ଏ. ଆକ୍ସି  |                 | ୧      |             | INC 7-1□7-6, 2pcs.7-7, 7-10□8-1*2 |
| ୭-୧  | ଠ-୩୩୭୧୦-୩୫୯୦ | ଫ-୯୪୩୪୦୧୧୧-୦ ଡିଆର ବେଲ୍ଟ କମ୍ପାଣୀ |                 | ୧      |             |                                   |
| ୭-୨  | ଠ-୩୩୭୩୦-୨୫୭୦ |                                 | କେବିଟାୟର ଆକ୍ସି  | ୧      |             | INC 7-3, 7-4, 7-10□,8-1, *2       |
| ୭-୩  | ଠ-୩୩୭୮୪-୦୩୧୦ | ଫ-୯୪୩୪୦୧୧୪-୦ କମ୍ପେକ୍ଟ ବଲ୍       |                 | ୧      |             |                                   |
| ୭-୪  | ଠ-୩୩୯୦୧-୦୮୫୦ |                                 | ବୋଲ୍ଟ           | ୧      |             |                                   |
| ୭-୫  | ଠ-୩୩୯୪୩-୧୦୯୦ | ଫ-୯୪୩୩୮୮୭୭-୦ ଇନସୁଲେଟ୍ ବୁଲ୍      |                 | ୩      |             |                                   |
| ୭-୬  | ୧-୩୫୩୪୦-୦୦୩୦ |                                 | କଣ୍ଠେନ୍ଦର ଆକ୍ସି | ୧      |             |                                   |
| ୭-୭  | ଠ-୩୩୯୦୨-୦୦୮୦ | ଫ-୯୮୦୪୦୭୯୦-୦ ନଲ୍                |                 | ୩      |             | ୭ଟିରେ ୨ ପିସି ରହିଛି।               |
| ୭-୮  | ୧-୩୩୯୩୧-୦୦୨୧ | ୧-୮୧୨୨୯୧୨୨-୦ ବଲ୍                |                 | ୧      |             |                                   |
| ୭-୯  | ଠ-୩୩୭୧୧-୧୨୫୦ | ଫ-୯୪୩୪୦୧୧୮-୦ କଲର                |                 | ୧      |             |                                   |
| ୭-୧୦ | ଠ-୩୩୭୮୦-୦୯୨୦ | ଫ-୯୪୩୪୦୧୧୯-୦ ଷ୍ଟେଟର ଆକ୍ସି       |                 | ୧      |             |                                   |
| ୭-୧୧ | ଠ-୩୩୯୪୩-୧୧୦୦ | ଫ-୯୪୩୪୦୧୧୭-୦ ଇନସୁଲେଟ୍ ବୁଲ୍      |                 | ୩      |             | ଫ-୧ ଅନୁପରାମର୍ଶ                    |
| ୮    | ଠ-୩୩୭୧୯-୦୧୧୦ | ଫ-୯୪୩୪୦୧୧୨-୦ ରେଗୁଲେଟର ଆକ୍ସି     |                 | ୧      |             |                                   |
| ଫ-୧  | ୧-୩୩୭୪୦-୦୪୫୫ | ଫ-୯୮୨୦୮୨୨୮-୦ ବୁଲ୍ କୋ            |                 | ୨      |             |                                   |
| *୧   | ୧-୩୩୯୫୧-୦୭୭୦ | ଫ-୯୪୩୪୦୦୪୨-୦ ସୁଇ                |                 | ୧      |             |                                   |
| *୨   | ୧-୦୫୪୦-୦୭୦୦୧ | ୧-୮୧୨୨୯୫୨୦-୦ ଗମ୍ଭ ବୁଲ୍          |                 | ୧      |             |                                   |

| OEM ଗୁଣାବଳୀ        | ଇସ୍ପେକ୍ସ  | OEM ଅଂଶ ନମ୍ବର  | ୮-୯୭୦୨୨୨୧୧-୨ |
|--------------------|---|----------------|--------------|
| ନାମନାମର ଆଇର୍, ପୁର  | ୨୪ଭି ୩୦ଏ  | ଯୋଗାଣ ସରୁତାକଳୀ | ୯୦,୦୮~       |
| ଓଜନ                | ୫.୨ କିଲୋଗ୍ରାମ   | ନିୟମକ          | ନିୟମିତ       |
| ଇଞ୍ଜିନ୍ ମଡେଲ 4୫୦1+ |   |                |              |
| ଯାନବାହନ            | ଶିଳ୍ପ   |                |              |
| ଚିତାକର ଲେବଲ୍       |   |                |              |
| ବିପଣୀ              | v 15 type v ବେଲ୍ଟ ବିନ୍ଦୁଗୁଡ଼ିକ<br>ପାଖାପାଖି ଗୁଣାଗୁଣା<br>୦-୩୩୦୦୦-୨୫୪୧ ର ଏକାକୃତ ପ୍ରକାର |                |              |

| କ୍ରମ | ଅଂଶ ସଂଖ୍ୟା    | ନିରାମତା ଅଂଶ ସଂଖ୍ୟା         | ବର୍ଣ୍ଣନା      | ପରିମାଣ | ମୂଲ୍ୟ ତାଲିକା | ବିପଣୀ                          |
|------|---------------|----------------------------|---------------|--------|--------------|--------------------------------|
| ୧    | ୦-୩୩୧୦୦-୧୪୨୦  | ୮-୯୭୦୨୯୦୫୪-୦ ରୋଟର ଆସି      |               | ୧      |              |                                |
| ୧-୧  | ୧-୦୯୨୦୧-୦୫୩୦  | ୮-୯୪୧୭୩୦୫୪-୦ ବଲ୍ ବିୟା      |               | ୧      |              | ପୁସ୍ତକ                         |
| ୧-୨  | ୧-୩୩୯୨୭-୦୮୨୦  | ୮-୯୪୧୭୩୦୫୪-୦ ରିଟେନର        |               | ୧      |              |                                |
| ୧-୩  | ୧-୩୩୯୨୩-୦୮୫୦  | ୮-୯୪୧୭୩୦୫୫-୦ କଲର           |               | ୧      |              |                                |
| ୧-୪  | ୦-୩୩୯୨୭-୦୯୪୦  | ୮-୯୪୩୩୮୮୭୫-୦ ରିଟେନର        |               | ୧      |              |                                |
| ୧-୫  | ୧-୦୪୫୭-୨୩୦୩୭  | ୧-୮୧୨୨୯୭୯-୦ ବଲ୍ ବିୟା       |               | ୧      |              | ସାମାନ୍ୟ                        |
| ୧-୬  | ୧-୩୩୯୨୭-୦୮୧୦  | ୮-୯୪୧୭୩୦୫୯-୦ ରିଟେନର        |               | ୧      |              |                                |
| ୧-୭  | ୧-୩୩୯୨୩-୦୮୭୦  | ୮-୯୪୧୭୩୦୫୭-୦ କଲର           |               | ୧      |              |                                |
| ୨    | ୦-୩୩୨୦୦-୧୪୮୦  | ୮-୯୭୦୨୯୦୫୫-୦ ଉପର ଆସି       |               | ୧      |              |                                |
| ୩    | ୦-୩୩୩୦୦-୦୫୧୧  | ୮-୯୪୩୩୮୨୨୭-୧               | ଏଡ୍.ବେଲ୍ଟ ଆସି | ୧      |              | ୧-୪୫୧-୨ ଅନୁପ୍ରାପ୍ତ, *୧         |
| ୩-୧  | ୦-୦୨୭୫-୦୭୮୦୨  | ୧-୮୧୨୨୯୩୮୨-୦ ବୋଲ୍ଟ         |               | ୩      |              | ବୋଲ୍ଟ ମାଧ୍ୟମରେ                 |
| ୪    | ୭-୩୩୪୦୦-୦୦୧୦  | ୮-୯୪୧୭୩୦୫୧-୦ ପୁଲି ଆସି      |               | ୧      |              |                                |
| ୪-୧  | ୧-୩୩୪୨୧-୦୫୨୦  | ୮-୯୪୧୭୩୦୫୦-୦ ଫ୍ଲାଇଲ୍       |               | ୧      |              |                                |
| ୪-୨  | ୧-୩୩୯୨୩-୦୮୭୦  | ୮-୯୪୧୭୩୦୫୭-୦ କଲର           |               | ୧      |              |                                |
| ୪-୩  | ୧-୦୩୩୫୧-୧୭୦୦୨ | ୧-୮୧୨୨୯୪୭୯-୦ ବସନ୍ତ ଉପର     |               | ୧      |              |                                |
| ୪-୪  | ୦-୦୨୯୦-୧୭୦୨୨  | ୮-୯୪୧୭୩୦୮୦-୦ ନଟ୍           |               | ୧      |              |                                |
| ୭    | ୦-୩୩୨୦୦-୨୯୯୨  | ୮-୯୭୦୨୯୦୫୭-୧               | ଆଇ.ବେଲ୍ଟ ଆସି  | ୧      |              | ଆଇ.ବେଲ୍ଟ ୭-୧୫୭-୨, ୭୫୫୮-୧, *୨   |
| ୭-୧  | ୦-୩୩୨୧୦-୩୨୨୧  | ୮-୯୪୩୩୮୨୨୯-୧ ରିଟେନର ବେଲ୍ଟ  |               | ୧      |              |                                |
| ୭-୨  | ୦-୩୩୨୩୦-୨୭୦୧  | ୮-୯୭୦୨୯୦୫୭-୦               | ବେଲ୍ଟର ଆସି    | ୧      |              | ଆଇ.ବେଲ୍ଟ ୭-୪, ୭-୫, ୭-୯୫୮-୧, *୨ |
| ୭-୪  | ୦-୩୩୨୮୦-୦୯୮୦  | ୧-୮୨୨୯୯୧୭-୦ ଚକ୍ରିଆଳ ଆସି    |               | ୧      |              |                                |
| ୭-୫  | ୦-୩୩୯୦୧-୦୭୯୦  | ୮-୯୪୩୩୮୨୨୮-୦ ବୋଲ୍ଟ         |               | ୧      |              |                                |
| ୭-୬  | ୧-୩୩୯୨୩-୦୯୮୦  | ୮-୯୪୧୭୩୦୫୧-୦ ଇନପୁଲ୍ଟ ରୁଣ୍ଡ |               | ୧      |              |                                |
| ୭-୭  | ୦-୩୩୨୭୧-୧୨୦୦  | ୧-୮୧୨୨୯୫୪୪-୦ କଲର           |               | ୧      |              |                                |
| ୭-୮  | ୦-୩୩୯୨୭-୦୭୫୦  | ୮-୯୭୦୨୯୦୫୯-୦ ଧାରକ          |               | ୧      |              |                                |
| ୭-୯  | ୦-୩୩୯୦୧-୦୮୩୦  | ୮-୯୭୦୮୫୪୫୪-୦ ବୋଲ୍ଟ         |               | ୧      |              |                                |
| ୮    | ୦-୩୩୨୧୯-୦୦୯୦  | ୧-୮୧୨୨୦୧୫-୦ ନିୟମକ ଆସି      |               | ୧      |              | ୮-୧ ଅନୁପ୍ରାପ୍ତ                 |
| ୮-୧  | ୧-୩୩୨୪୦-୦୪୫୫  | ୮-୯୮୦୮୨୨୮-୦ ବଲ୍ଟ କୋ        |               | ୨      |              |                                |
| *୧   | ୧-୩୩୯୫୧-୦୭୭୦  | ୮-୯୪୩୩୯୦୫୨-୦ ପୁଲି          |               | ୧      |              |                                |
| *୨   | ୧-୦୫୪୦-୦୭୦୦୧  | ୧-୮୧୨୨୯୫୨୦-୦ ଗ୍ରାମ୍ ରୁଣ୍ଡ  |               | ୧      |              |                                |

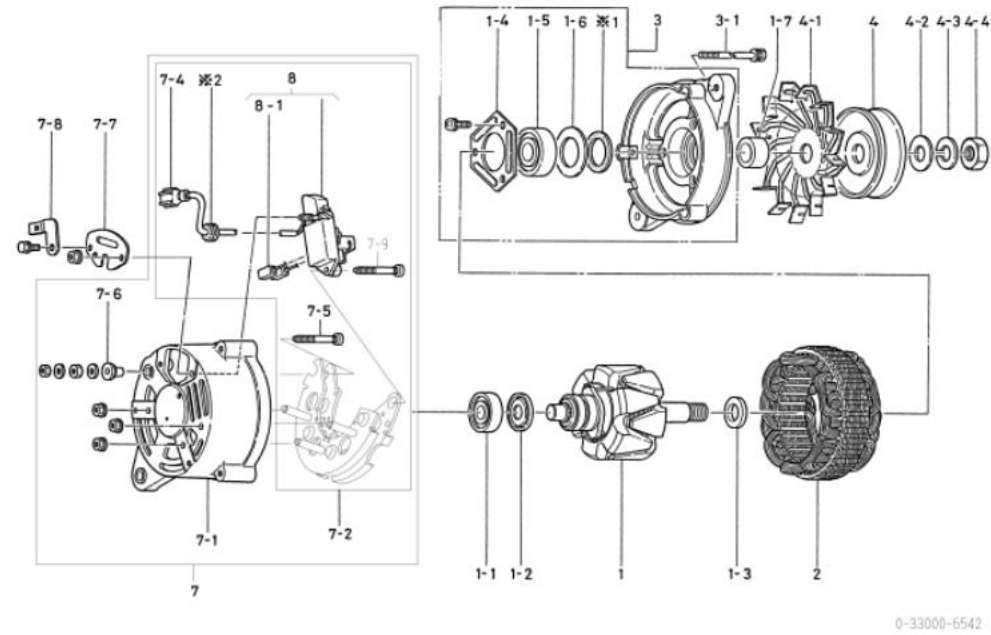

| OEM ଗୁଣାବଳୀ               | ଇସ୍ତମ୍ଭ   | OEM ଅଂଶ ନମ୍ବର   | ୧-୮୧୨୦୦୪୪୦-୨ |
|---------------------------|---|---|--------------|
| ନାମନାମ ଆରମ୍ଭ ପୂର୍ବ        | ୨୪ ଲି ଶାଠି  | ଯୋଗାଣ ପରାମର୍ଶ   | ୯୧.୦୪-       |
| ଓଡ଼ିଆ                     | ୨.୫ ଲିଟର  | ନିୟମକ   | ନିୟମକ        |
| ଇଞ୍ଜିନ୍ ମଡେଲ 650 1 171    |   |   |              |
| ଯାନବାହନ                   | ଶିଳ୍ପ   |   |              |
| ଡିଜାଇନ୍ ନମ୍ବର 6550 □ 6551 |   | ଏକାକୀ ପୂରକାର<br>କମ୍ପୋଜିଟ୍ ମାଲ୍ଟି-ପିସ ପରିବର୍ତ୍ତନ ହୋଇଛି |              |
| ବିଷୟ                      | ଠିକ୍ ଟାଇମ୍ ଲି ବେଲ୍ଟ ଚକ୍ ଫିଲ୍ଡ<br>ଘଣ୍ଟାକଣ୍ଠା ଗୁଣାବଳୀ |   |              |

| କ୍ରମ | ଅଂଶ ସଂଖ୍ୟା   | ନିର୍ଦ୍ଦେଶ ଅଂଶ ସଂଖ୍ୟା               | ବର୍ଣ୍ଣନା      | ପରିମାଣ | ମୂଲ୍ୟ ଚାର୍ଜ | ବିଷୟ                |
|------|--------------|------------------------------------|---------------|--------|-------------|---------------------|
| ୧    | ୦-୩୩୧୦୦-୧୪୫୦ | ୧-୮୧୨୧୦୦୭-୦ ରୋଟର ଆକା               |               | e      |             |                     |
| ୧-୧  | ୧-୦୪୧୭-୦୪୧୭୦ | ୯-୮୨୨୧୫୯୪-୦ କାଠରୁ କା               |               | e      |             |                     |
| ୧-୨  | ୧-୩୩୯୨୩-୦୯୨୦ | ୧-୮୧୨୨୯୫୨୭-୦ କଲର                   |               | e      |             |                     |
| ୧-୩  | ୦-୩୩୯୨୩-୦୯୮୦ | ୧-୮୧୨୨୯୫୪୩-୦ କଲର                   |               | e      |             |                     |
| ୧-୪  | ୧-୩୩୯୨୭-୦୮୨୦ | ୮-୯୪୧୭୩୦୭୦-୦ ରିଟେନର                |               | e      |             |                     |
| ୧-୫  | ୧-୦୯୨୦୧-୦୫୩୦ | ୮-୯୪୧୭୩୦୫୪-୦ ବଲ୍ ବିୟା              |               | e      |             | ପଲ୍ଲ                |
| ୧-୬  | ୦-୩୩୯୨୭-୦୦୭୦ | ୧-୮୧୨୨୯୫୧୩-୦ ରିଟେନର                |               | e      |             |                     |
| ୧-୭  | ୧-୩୩୯୨୭-୦୭୫୦ | ୧-୮୧୨୨୯୩୭୭-୦ ରିଟେନର                |               | e      |             |                     |
| ୧-୮  | ୧-୩୩୯୨୭-୦୭୩୦ | ୧-୮୧୨୨୯୫୨୭-୦ ରିଟେନର                |               | e      |             |                     |
| ୧-୯  | ୧-୩୩୯୫୧-୦୭୧୦ | ୧-୮୧୨୨୯୩୩-୦ ପୁରା                   |               | ୨      |             |                     |
| ୧-୧୦ | ୧-୦୪୫୭-୭୩୦୫୭ | ୧-୮୧୨୨୯୨୫୫-୦ ବଲ୍ ବିୟା              |               | e      |             | ସାମାନ୍ୟ             |
| ୨    | ୦-୩୩୨୦୦-୧୪୮୦ | ୮-୯୭୦୯୦୫୫-୦ ଉତ୍ତର ଆକା              |               | e      |             |                     |
| ୩    | ୦-୩୩୩୦୦-୦୫୮୦ | ୧-୮୧୨୨୯୩୦୮-୦ ଏଡ୍.ଭଲ୍ଟର ଆକା         |               | e      |             | ୧-୬୧୧-୧୦ ଅନୁରୂପ     |
| ୩-୧  | ୦-୦୨୭୫-୦୭୮୦୨ | ୧-୮୧୨୨୯୩୮୮-୦ ବୋଲ୍ଟ                 |               | ୩      |             | ବୋଲ୍ଟ ମାଧ୍ୟମରେ      |
| ୪    | ୧-୩୫୪୧୧-୦୧୦୦ | ୧-୮୧୨୨୨୦୫୫-୦ ପୁରା                  |               | e      |             |                     |
| ୪-୧  | ୧-୩୩୪୨୧-୦୫୯୦ | ୧-୮୧୨୨୩୦୦୯-୦ ପୁରା                  |               | e      |             |                     |
| ୪-୨  | ୧-୦୩୩୦-୧୭୦୧୨ | ୧-୮୧୨୨୯୪୭୮-୦                       | ସାମାନ୍ୟ ଯୋଗାଣ | e      |             |                     |
| ୪-୩  | ୧-୦୩୩୫-୧୭୦୦୨ | ୧-୮୧୨୨୯୪୭୯-୦ ବସ୍ତୁ ଯୋଗାଣ           |               | e      |             |                     |
| ୪-୪  | ୦-୦୨୮୦-୧୭୦୨୨ | ୧-୮୧୨୨୯୪୭୪-୦ ନଳ୍                   |               | e      |             |                     |
| ୭    | ୦-୩୩୨୦୦-୩୦୫୦ | ୧-୮୧୨୧୪୩୨୨-୦ ଆର.ଭଲ୍ଟର ଆକା          |               | e      |             | ୭-୧୭୭-୪ ସହିତ, #୧    |
| ୭-୧  | ୦-୩୩୨୧୦-୩୩୨୦ | ୧-୮୧୨୧୪୩୨୨-୦ ଉତ୍ତର ଭଲ୍ଟର କମ୍ପୋଜିଟ୍ |               | e      |             |                     |
| ୭-୨  | ୦-୩୩୨୩୦-୨୭୦୧ | ୮-୯୭୦୨୯୦୫୭-୦                       | ଭଲ୍ଟର ଆକା     | e      |             | ନିୟମକ ସମେତ, 7-3, *1 |
| ୭-୩  | ୧-୩୩୨୪୦-୦୪୫୫ | ୮-୯୮୦୮୨୨୮-୦ ବଲ୍ଟ କୋ                |               | ୨      |             |                     |
| ୭-୪  | ୧-୩୩୯୪୩-୦୯୮୦ | ୮-୯୪୧୭୩୦୭୧-୦ ଇନପୁଲ୍ଟର ବୁଲ୍         |               | e      |             |                     |
| ୭-୫  | ୦-୩୩୨୭୧-୧୨୦୦ | ୧-୮୧୨୨୯୫୪୪-୦ କଲର                   |               | e      |             |                     |
| ୭-୬  | ୦-୩୩୯୨୭-୦୭୫୦ | ୮-୯୭୦୨୯୦୫୯-୦ ଧାରକ                  |               | e      |             |                     |
| ୧୧   | ୧-୦୫୪୦-୦୭୦୦୧ | ୧-୮୧୨୨୯୫୨୦-୦ ଗମ୍ଭୀର ବୁଲ୍           |               | e      |             |                     |

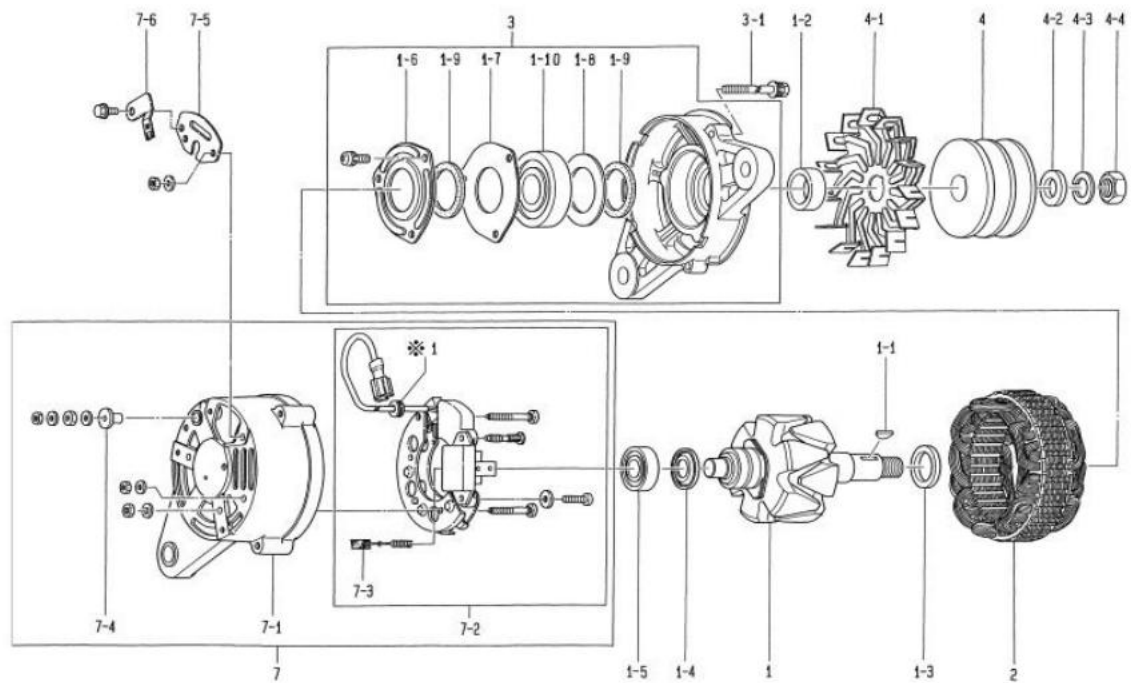

| OEM ଗୁଣାବଳୀ                   | କୋମାଟସୁ                                     | OEM ଅଂଶ ନମ୍ବର  | ୨୦୦-୮୨୧-୨୧୯୦ |
|-------------------------------|---|----------------|--------------|
| ନାମନାମର ଆରଟ୍ ପୁରୁ             | ୨୪ଭି ୩୦ଏ                                    | ଯୋଗାଣ ସରୁତାବଳୀ | ୯୨.୦୪-       |
| ଓଜନ                           | ୫.୫ ବିଲୋସନ                                  | ନିୟାମକ         | ନିରୁନିତ      |
| ଇଞ୍ଜିନ୍ ମଡେଲ : 6095L, ଅନୁଯାୟୀ |   |                |              |
| ଯାନବାହନ                       | PC200-6, PC220-6, ଅନୁଯାୟୀ                   |                |              |
| ଡିଜାଇନ୍ ଲେକର୍                 |   |                |              |
| ବିପଣନ                         | K TYPE V ବେଲ୍ଟ ୨ ଶିଖର<br>ଘଣ୍ଟାକଣ୍ଠା ଗୁରୁଣୀନ |                |              |

| ନମ୍ବର | ଅଂଶ ସଂଖ୍ୟା   | ନିର୍ମାଣ ଅଂଶ ସଂଖ୍ୟା | ବର୍ଣ୍ଣନା              | ପରିମାଣ | ମୂଲ୍ୟ ଟାକ୍ସ | ବିପଣନ           |
|-------|--------------|--------------------|-----------------------|--------|-------------|-----------------|
| e     | ୦-୩୩୧୦୦-୧୪୫୦ |                    | ରୋଟର ଆସି              | e      |             |                 |
| ୧-୧   | ୧-୦୪୧୭-୦୪୧୭  |                    | କାଠର କା'              | e      |             |                 |
| ୧-୨   | ୧-୦୯୨୦୧-୦୫୩୦ |                    | କଲ୍ ବିୟା              | e      |             | ପଞ୍ଜ            |
| ୧-୩   | ୧-୩୩୯୨୭-୦୮୨୦ |                    | ରିଟେନର                | e      |             |                 |
| ୧-୪   | ୦-୩୩୯୨୩-୦୯୮୦ |                    | କଲର                   | e      |             |                 |
| ୧-୫   | ୦-୩୫୯୨୭-୦୦୭୦ |                    | ରିଟେନର                | e      |             |                 |
| ୧-୬   | ୧-୩୩୯୫୧-୦୭୧୦ |                    | ପୁରୁ                  | ୨      |             |                 |
| ୧-୭   | ୧-୩୩୯୨୭-୦୭୫୦ |                    | ରିଟେନର                | e      |             |                 |
| ୧-୮   | ୧-୦୪୫୭-୨୩୦୫୭ |                    | କଲ୍ ବିୟା              | e      |             | ସାମା            |
| ୧-୯   | ୧-୩୩୯୨୭-୦୭୩୦ |                    | ରିଟେନର                | e      |             |                 |
| ୧-୧୦  | ୧-୩୩୯୨୩-୦୯୨୦ |                    | କଲର                   | e      |             |                 |
| ୨     | ୦-୩୩୨୦୦-୧୪୮୦ |                    | ଶୁଭେଚର ଆସି            | e      |             |                 |
| ୩     | ୦-୩୩୩୧୧-୦୫୧୦ |                    | ଏଫ୍, ବ୍ରେକେଟ୍         | e      |             |                 |
| ୩-୧   | ୦-୦୨୭୫-୦୭୮୦୨ |                    | ବୋଲ୍ଟ                 | 3      |             | ବୋଲ୍ଟ ମାଧ୍ୟମରେ  |
| ୪     | ୦-୩୫୪୧୧-୦୫୫୧ |                    | ପୁଲି                  | e      |             |                 |
| ୪-୧   | ୧-୩୩୪୨୧-୦୫୯୦ |                    | ପଲେଟ                  | e      |             |                 |
| ୪-୨   | ୧-୦୩୩୦-୧୭୦୧୨ |                    | ସାମା ଘୋଇବା            | e      |             |                 |
| ୪-୩   | ୧-୦୩୩୫-୧୭୦୦୨ |                    | ବସନ୍ତ ଧର୍ମାଣ          | e      |             |                 |
| ୪-୪   | ୦-୦୨୮୦-୧୭୦୨୨ |                    | ନର୍                   | e      |             |                 |
| ୭     | ୦-୩୩୨୦୦-୨୭୧୧ |                    | ଆର. ବ୍ରେକେଟ୍ ଆସି      | e      |             | ୭-୧୭-୮ ଅନୁରୁଦ୍ଧ |
| ୭-୧   | ୦-୩୩୨୧୦-୩୩୦୦ |                    | ପଞ୍ଜ ବ୍ରେକେଟ୍ କମ୍ପାମା | e      |             |                 |
| ୭-୨   | ୦-୩୩୨୩୦-୨୫୭୦ |                    | ରେଟିଫାଇର ଆସି          | e      |             | ୭-୩, ୭-୪ ସହିତ   |
| ୭-୩   | ୦-୩୩୨୧୯-୦୦୩୨ |                    | ନିୟାମକ ଆସି            | e      |             | ୭-୪ ଅନୁରୁଦ୍ଧ    |
| ୭-୪   | ୧-୩୩୨୪୦-୦୪୫୫ |                    | ବ୍ରେକ୍ ଚ              | ୨      |             |                 |
| ୭-୫   | ୦-୩୩୯୦୨-୦୦୮୦ |                    | ନର୍                   | 6      |             |                 |
| ୭-୬   | ୦-୩୩୯୦୨-୦୦୯୦ |                    | ନର୍                   | ୨      |             |                 |
| ୭-୭   | ୧-୩୩୯୪୩-୦୯୮୦ |                    | ରୁଦ୍ଧ ଇନସୁଲେଟ୍ କରନ୍ତୁ | e      |             |                 |
| ୭-୮   | ୦-୩୩୯୪୩-୧୦୫୦ |                    | ରୁଦ୍ଧ ଇନସୁଲେଟ୍ କରନ୍ତୁ | e      |             |                 |
| ୭-୯   | ୦-୦୨୭୪-୦୫୧୦୨ |                    | ବୋଲ୍ଟ                 | e      |             |                 |

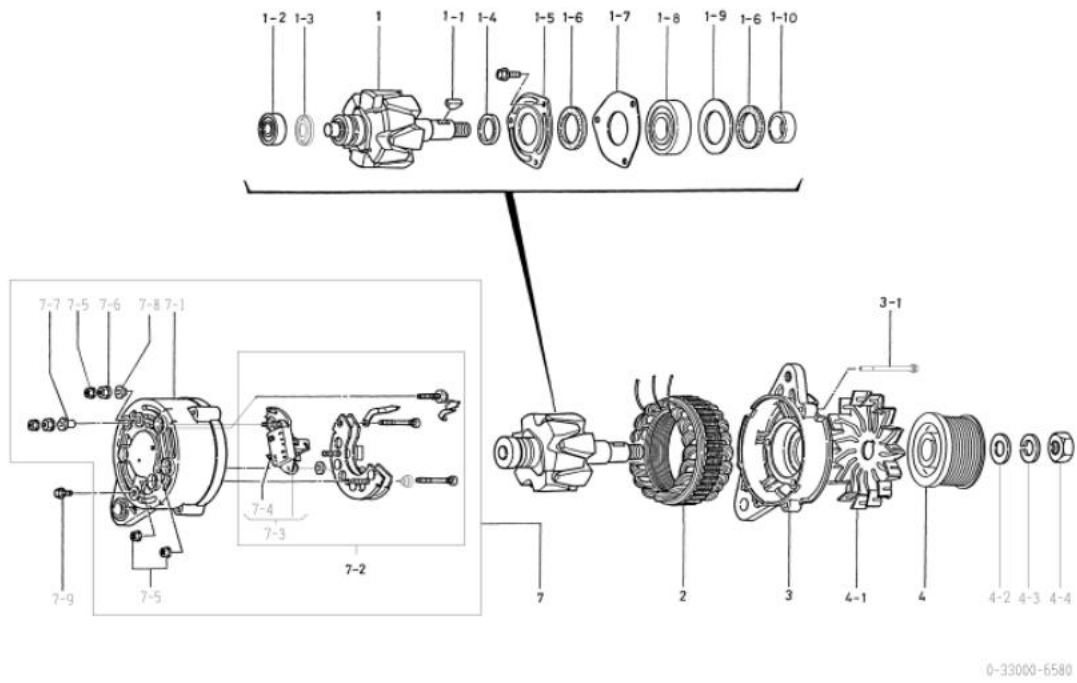

| OEM ଗୁଣାବଳୀ                    | କୋମାଟସୁ   | OEM ଅଂଶ ନମ୍ବର | ୬୦୦-୮୬୧-୨୧୧୦ |
|--------------------------------|---|---------------|--------------|
| ନାମନାମ ଆଉଟ୍ ପୁଲ୍               | ୨୪ଭି ୨୫ ଏ   | ଯୋଗାଣ ପରାମର୍ଶ | ୯୪.୧୧-       |
| ଓଡ଼ିଆ                          | ୩.୫ ବିଲ୍ଡାପାମ                                       | ନିୟମକ         | ନିୟମକ        |
| ଇଞ୍ଜିନ୍ ମଡେଲ୍ ୪4s102r, ଅନୁପାଳନ |   |               |              |
| ଯାନବାହନ                        | PC100-6, PC120-6r, ଅନୁପାଳନ                          |               |              |
| ଡିଜାଇନ୍ ଲେକର୍                  |   |               |              |
| ବିପଣନ                          | K TYPE V ବେଲ୍ଟ ୫ ଶିଖର<br>ଉତ୍ପାଦନ କରାଯାଇଥିବା ଗୁଣାବଳୀ |               |              |

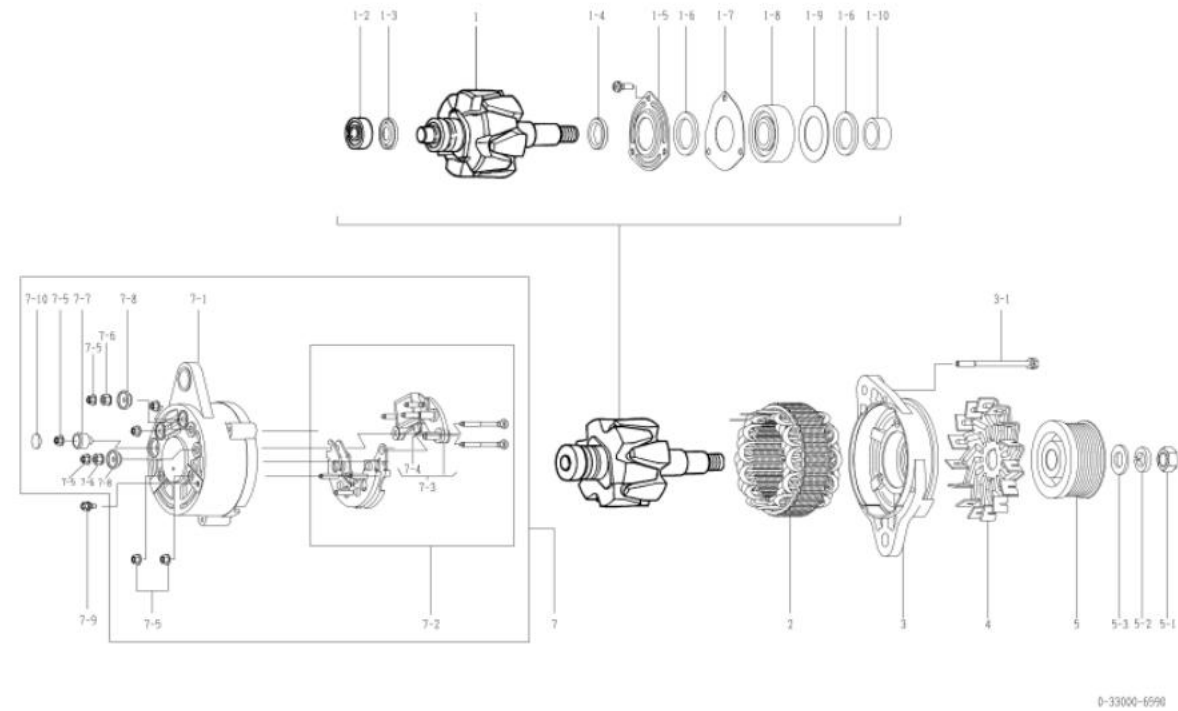

| କ୍ର.ସଂ | ଅଂଶ ନାମ      | ନିର୍ମାତା ଅଂଶ ନାମ | ବର୍ଣ୍ଣନା                | ପରିମାଣ | ମୂଲ୍ୟ ଟାକ୍ସ | ବିପଣନ                 |
|--------|--------------|------------------|-------------------------|--------|-------------|-----------------------|
| ୧      | ୦-୩୩୧୦୦-୧୪୫୦ |                  | ରୋଟର ଆସି                | e      |             |                       |
| ୧-୨    | ୧-୦୯୨୦୧-୦୫୩୦ |                  | ବଲ୍ ବିୟା                | e      |             | ପଞ୍ଜ                  |
| ୧-୩    | ୧-୩୩୯୨୬-୦୮୨୦ |                  | ରିଟେନର                  | e      |             |                       |
| ୧-୪    | ୦-୩୩୯୨୩-୦୯୮୦ |                  | କଲର                     | e      |             |                       |
| ୧-୫    | ୦-୩୩୯୨୬-୦୦୭୦ |                  | ରିଟେନର                  | e      |             |                       |
| ୧-୬    | ୧-୩୩୯୫୧-୦୭୧୦ |                  | ପ୍ଲେଟ                   | ୨      |             |                       |
| ୧-୭    | ୧-୩୩୯୨୬-୦୭୫୦ |                  | ରିଟେନର                  | e      |             |                       |
| ୧-୮    | ୧-୦୪୫୬-୬୩୦୫୬ |                  | ବଲ୍ ବିୟା                | e      |             | ସାମାନ୍ୟ               |
| ୧-୯    | ୧-୩୩୯୨୬-୦୭୩୦ |                  | ରିଟେନର                  | e      |             |                       |
| ୧-୧୦   | ୧-୩୩୯୨୩-୦୯୨୦ |                  | କଲର                     | e      |             |                       |
| ୨      | ୦-୩୩୨୦୦-୧୪୧୦ |                  | ଷ୍ଟେଟର ଆସି              | e      |             |                       |
| ୩      | ୦-୩୩୩୧୧-୦୫୯୧ |                  | ଏଫ୍. ଡି. କେ. କର୍        | e      |             |                       |
| ୩-୧    | ୦-୦୨୭୫-୦୭୮୦୨ |                  | ବୋଲ୍ଟ                   | ୩      |             | ବୋଲ୍ଟ ମାଧ୍ୟମରେ        |
| ୪      | ୧-୩୩୪୨୧-୦୫୯୦ |                  | ପ୍ଲେଟ                   | e      |             |                       |
| ୫      | ୦-୩୩୪୧୧-୩୧୭୧ |                  | ପୁଲି                    | e      |             |                       |
| ୫-୧    | ୦-୦୨୮୦-୧୭୦୨୨ |                  | ନର୍                     | e      |             |                       |
| ୫-୨    | ୧-୦୩୩୫-୧୭୦୦୨ |                  | ବେଲ୍ଟ ଧାରଣକାରୀ          | e      |             |                       |
| ୫-୩    | ୧-୦୩୩୦-୧୭୦୧୨ |                  | ସାମାନ୍ୟ ଧାରଣକାରୀ        | e      |             |                       |
| ୬      | ୦-୩୩୩୦୦-୩୦୯୦ |                  | ଆର. ଡି. କେ. କର୍         | e      |             | ୬-୧୬୭-୮, ୬-୧୦ ଅନୁପାଳନ |
| ୬-୧    | ୦-୩୩୩୧୦-୩୭୪୦ |                  | ପଞ୍ଜ ଡି. କେ. କର୍        | e      |             |                       |
| ୬-୨    | ୦-୩୩୩୩୦-୨୭୨୦ |                  | ରେଟିଫାଇର ଆସି            | e      |             | ୬-୩, ୬-୪ ଉପରେ         |
| ୬-୩    | ୦-୩୩୩୧୯-୦୧୫୧ |                  | ନିୟମକ ଆସି               | e      |             | ୬-୪ ଅନୁପାଳନ           |
| ୬-୪    | ୧-୩୩୩୪୦-୦୪୫୫ |                  | ବଲ୍ ବିୟା                | ୨      |             |                       |
| ୬-୫    | ୦-୩୩୯୦୨-୦୦୮୦ |                  | ନର୍                     | ୬      |             |                       |
| ୬-୬    | ୦-୩୩୯୦୨-୦୦୯୦ |                  | ନର୍                     | ୨      |             |                       |
| ୬-୭    | ୦-୦୯୧୦୩-୦୪୪୦ |                  | ବୁଲ୍ଡିଂ ଇନସୁଲେଟ୍ କରନ୍ତୁ | e      |             |                       |
| ୬-୮    | ୦-୩୩୯୪୩-୧୦୯୦ |                  | ବୁଲ୍ଡିଂ ଇନସୁଲେଟ୍ କରନ୍ତୁ | ୨      |             |                       |
| ୬-୯    | ୦-୦୨୭୪-୦୫୧୦୨ |                  | ବୋଲ୍ଟ                   | e      |             |                       |
| ୬-୧୦   | ୦-୦୯୨୫୨-୦୫୬୦ |                  | ଗମ୍ ବୁଲ୍ଡିଂ             | e      |             |                       |

| OEM ରାଜାହକ            | ଇସ୍ତୁ   | OEM ଅଂଶ ନମ୍ବର     | ୮-୯୭୨୦୪୫୦୩-୦ |
|-----------------------|---|-------------------|--------------|
| ନାମନାମ ଆଇ. ପୁର        | ୨୪ଭି ୩୦୩  | ଯୋଗାଣ ପରାମର୍ଶଦାତା | ୯୮.୦୨୩       |
| ଓଡ଼ିଆ                 | ୫.୨ ବିଲ୍ଡିଂ   | ନିୟମକ             | ନିୟମକ        |
| ଇଞ୍ଜିନ୍ ମଡେଲ 4451୩-01 |   |                   |              |
| ଯାନବାହନ               | ଶିଳ୍ପ(୩)  |                   |              |
| ଡିଜାଇନ୍ ଲେକର୍         |   |                   |              |
| ବିପଣନ                 | ୧୫ ଟାଇପ୍ ଭି କେଲ୍ଡ ସିଟିଗଲ୍ ପିକ୍<br>ଘଣ୍ଟାକଣ୍ଠା ଗୁରୁଣ୍ଣନ |                   |              |

| କ୍ରମ | ଅଂଶ ସଂଖ୍ୟା   | ନିର୍ଦ୍ଦେଶ ଅଂଶ ସଂଖ୍ୟା            | ବର୍ଣ୍ଣନା       | ପରିମାଣ | ମୂଲ୍ୟ ଟାଇପ୍ | ବିପଣନ                     |
|------|--------------|---------------------------------|----------------|--------|-------------|---------------------------|
| ୧    | ୦-୩୩୧୦୦-୧୪୨୦ | ୮-୯୭୨୦୪୫୦-୦ ରୋଟର ଆସି            |                | e      |             |                           |
| ୧-୧  | ୧-୦୯୨୦୧-୦୫୩୦ | ୮-୯୪୧୭୩୦୫୪-୦ ବଲ୍ ବିୟା           |                | e      |             | ପୁଇ                       |
| ୧-୨  | ୧-୩୩୯୨୭-୦୮୨୦ | ୮-୯୪୧୭୩୦୫୦-୦ ରିଟେନର             |                | e      |             |                           |
| ୧-୩  | ୧-୩୩୯୨୩-୦୮୫୦ | ୮-୯୪୧୭୩୦୫୫-୦ କଲର                |                | e      |             |                           |
| ୧-୪  | ୦-୩୩୯୨୭-୦୯୪୦ | ୮-୯୪୩୩୮୮୭୫-୦ ରିଟେନର             |                | e      |             |                           |
| ୧-୫  | ୧-୦୪୫୭-୭୩୦୩୭ | ୧-୮୧୨୨୯୭୯-୦ ବଲ୍ ବିୟା            |                | e      |             | ସାମାନ୍                    |
| ୧-୬  | ୧-୩୩୯୨୭-୦୮୧୦ | ୮-୯୪୧୭୩୦୫୯-୦ ରିଟେନର             |                | e      |             |                           |
| ୧-୭  | ୧-୩୩୯୨୩-୦୮୨୦ | ୮-୯୪୧୭୩୦୫୭-୦ କଲର                |                | e      |             |                           |
| ୨    | ୦-୩୩୨୦୦-୧୪୮୦ | ୮-୯୭୨୦୪୫୦-୦ ଷ୍ଟେଟର ଆସି          |                | e      |             |                           |
| ୩    | ୦-୩୩୩୦୦-୦୭୫୦ | ୮-୯୭୨୦୪୫୩୪-୦ ଏଡ୍.କଲେକ୍ଟର ଆସି    |                | e      |             | ୧-୪୩୧-୭ ସମେତ, *୧          |
| ୩-୧  | ୦-୦୨୭୫-୦୭୮୦୨ | ୧-୮୧୨୨୯୩୮୨-୦ ବୋଲ୍ଟ              |                | 3      |             | ବୋଲ୍ଟ ମାଧ୍ୟମରେ            |
| ୪    | ୭-୩୩୪୦୦-୦୦୧୦ | ୮-୯୪୧୭୩୦୫୧-୦ ପୁଲି ଆସି           |                | e      |             |                           |
| ୪-୧  | ୧-୩୩୪୨୧-୦୫୨୦ | ୮-୯୪୧୭୩୦୫୦-୦ ଫ୍ଲୟିଙ୍ଗ୍          |                | e      |             |                           |
| ୪-୨  | ୧-୩୩୯୨୩-୦୮୨୦ | ୮-୯୪୧୭୩୦୫୭-୦ କଲର                |                | e      |             |                           |
| ୪-୩  | ୧-୦୩୩୫-୧୭୦୦୨ | ୧-୮୧୨୨୯୪୭୯-୦ ବସ୍ତୁର ଉପରା        |                | e      |             |                           |
| ୪-୪  | ୦-୦୨୯୦-୧୭୦୨୨ | ୮-୯୪୧୭୩୦୮୦-୦ ନର୍                |                | e      |             |                           |
| ୭    | ୦-୩୩୭୦୦-୨୯୯୨ | ୮-୯୭୨୦୪୫୭-୧                     | ଅର.କଲେକ୍ଟର ଆସି | e      |             | ଆଇସନସି ୭-୧୩୭-୭,୭-୯୩୮-୧,*୨ |
| ୭-୧  | ୦-୩୩୭୧୦-୩୨୨୧ | ୮-୯୪୩୩୨୭୯-୧ ରିଟର ବଲେକ୍ଟର କମ୍ପାସ |                | e      |             |                           |
| ୭-୨  | ୦-୩୩୭୩୦-୨୭୦୧ | ୮-୯୭୨୦୪୫୭-୦                     | କଲେକ୍ଟର ଆସି    | e      |             | ଆଇସନସି ୭-୪,୭-୫,୭-୯୩୮-୧,*୨ |
| ୭-୪  | ୦-୩୩୭୮୦-୦୯୮୦ | ୧-୮୨୨୯୪୧୭-୦ ଟର୍ମିନାଲ ଆସି        |                | e      |             |                           |
| ୭-୫  | ୦-୩୩୯୦୧-୦୭୯୦ | ୮-୯୪୩୩୨୨୮୨-୦ ବୋଲ୍ଟ              |                | e      |             |                           |
| ୭-୬  | ୧-୩୩୯୪୩-୦୯୮୦ | ୮-୯୪୧୭୩୦୫୧-୦ ଇନଭଲେଟ୍ ରୁଣ୍ଡ      |                | e      |             |                           |
| ୭-୭  | ୦-୩୩୭୨୧-୧୨୦୦ | ୧-୮୧୨୨୯୫୪୪-୦ କଲର                |                | e      |             |                           |
| ୭-୮  | ୦-୩୩୯୨୭-୦୭୫୦ | ୮-୯୭୨୦୪୫୯-୦ ଧାରକ                |                | e      |             |                           |
| ୭-୯  | ୦-୩୩୯୦୧-୦୮୩୦ | ୮-୯୭୨୦୪୫୪-୦ ବୋଲ୍ଟ               |                | e      |             |                           |
| ୮    | ୦-୩୩୭୧୯-୦୦୯୦ | ୧-୮୧୨୭୦୦୧୫-୦ ନିୟମକ ଆସି          |                | e      |             | ୮-୧ ଅନୁରୁଦ୍ଧ              |
| ୮-୧  | ୧-୩୩୭୪୦-୦୪୫୫ | ୮-୯୮୨୦୮୨୮୮-୦ ବ୍ଲୁଣ୍ଡ କୋ         |                | ୨      |             |                           |
| *୧   | ୧-୩୩୯୫୧-୦୭୭୦ | ୮-୯୪୩୩୯୦୪୨-୦ ପୁଲି               |                | e      |             |                           |
| *୨   | ୧-୦୫୪୦-୦୭୦୦୧ | ୧-୮୧୨୨୯୫୨୦-୦ ଗମ୍ଭୁରୁଣ୍ଡ         |                | e      |             |                           |

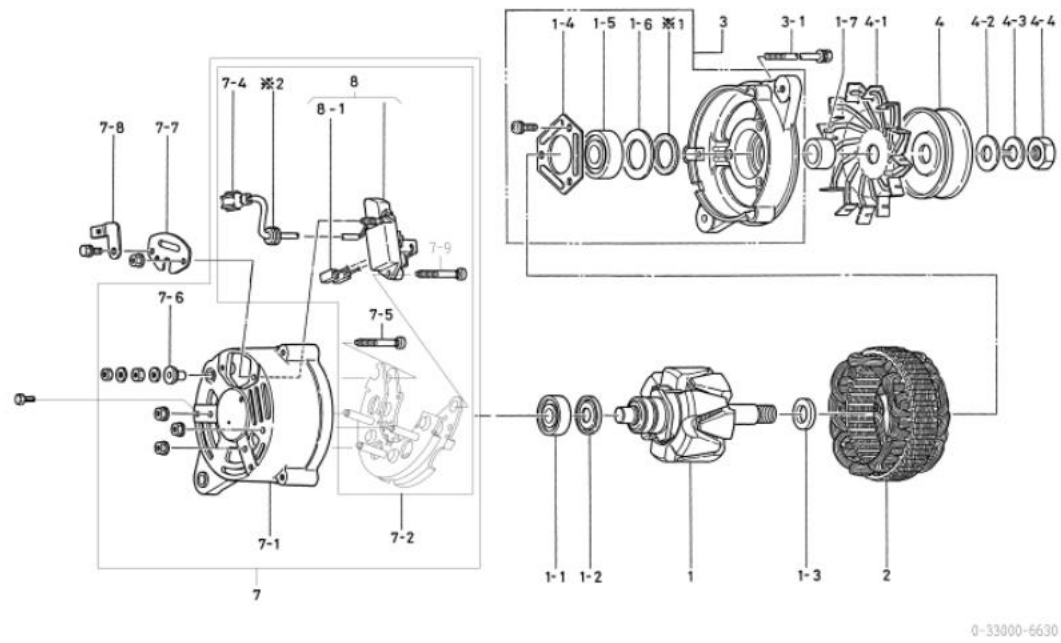

|                         |   |                |              |
|-------------------------|---|----------------|--------------|
| oem ଗୁଣାବଳୀ             | ଇସ୍ପାର୍ଟ  | oem ଅଂଶ ନମ୍ବର  | ୧-୮୧୨୦୦୩୯୪-୦ |
| ନାମାନ୍ତର ଆଇଡି ପୁରୁ      | ୨୪ଭି ୩୦ଏ  | ଯୋଗାଣ ସରତ୍ତାଳୀ | ୮୭.୧୧୮       |
| ଓଡ଼ିଆ                   | ୮ ୫୦୦୩୩   | ନିୟମକ          | ନିୟମକ        |
| ଇଞ୍ଜିନ୍ ମଡେଲ 6x1.1PA-02 |   |                |              |
| ଯାନବାହନ                 | ଶିଳ୍ପ   |                |              |
| ଡିଜାଇନ୍ ଲେକର୍           |   |                |              |
| ବିପଣନ                   | B TYPE V ବେଲ୍ଟ 3 ଶିଖର<br>ଉତ୍ପାଦନକାରୀ ସ୍ୱତ୍ୱାଧିକାର |                |              |

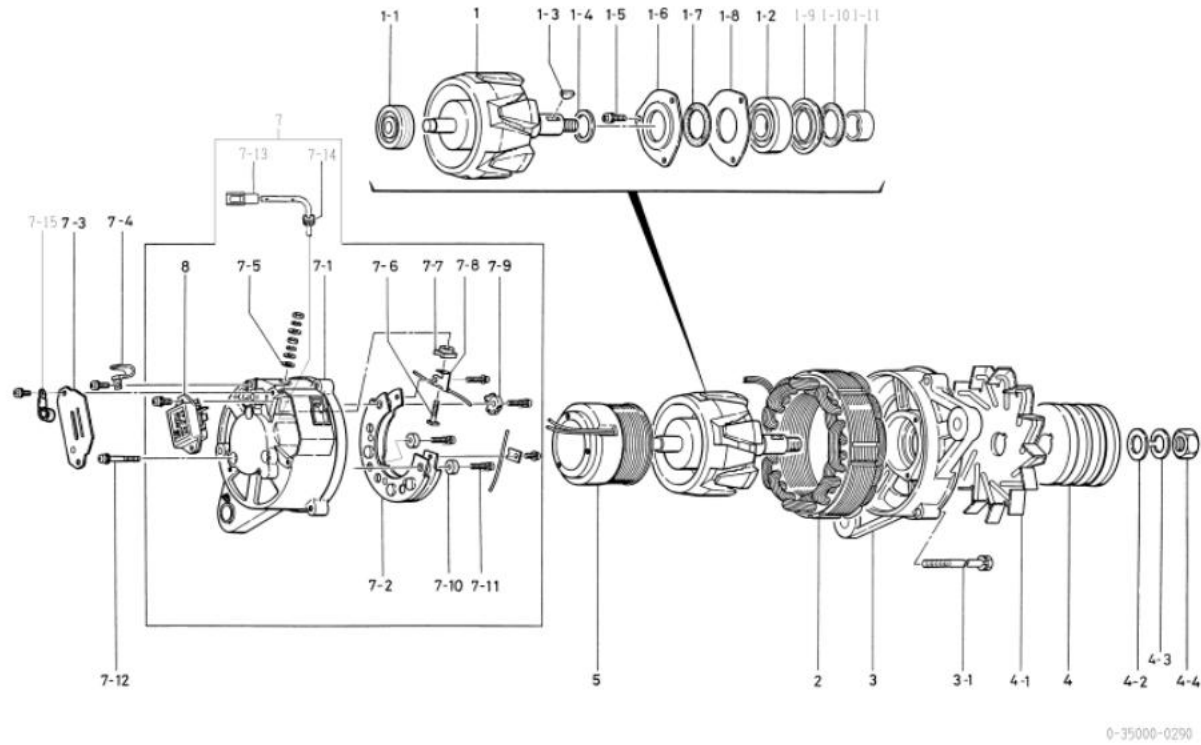

| ନୁମ୍ବର | ଅଂଶ ସଂଖ୍ୟା   | ନିର୍ଦ୍ଦେଶ ଅଂଶ ସଂଖ୍ୟା             | ବର୍ଣ୍ଣନା             | ପରିମାଣ | ମୂଲ୍ୟ ଚାର୍ଜ | ବିପଣନ                               |
|--------|--------------|----------------------------------|----------------------|--------|-------------|-------------------------------------|
| ୧      | ୦-୩୫୧୦୦-୦୦୮୦ | ୧-୮୧୨୧୦୦୭୭-୦ ରୋଟର ଆସି            |                      | ୧      |             |                                     |
| ୧-୧    | ୦-୦୯୨୦୧-୦୫୯୦ | ୧-୮୧୨୧୦୫୯୦ ବଲ୍ ବିୟା              |                      | ୧      |             | ପୁସ୍ତକ                              |
| ୧-୨    | ୧-୦୪୫୩-୨୩୦୫୭ | ୧-୮୧୨୧୦୫୯୦ ବଲ୍ ବିୟା              |                      | ୧      |             | ସାମଗ୍ରୀ                             |
| ୧-୩    | ୧-୦୪୧୨-୦୪୧୨୦ | ୯-୮୨୨୧୫୮୭୭-୦ କାଠର ଫ୍ଲ୍ୟା         |                      | ୧      |             |                                     |
| ୧-୪    | ୧-୩୩୯୨୩-୦୭୮୦ | ୧-୮୧୨୧୦୫୯୦ କଲର                   |                      | ୧      |             |                                     |
| ୧-୫    | ୧-୦୦୫୭-୦୭୧୨୨ | ୧-୮୧୨୧୦୫୯୦ ସ୍କ୍ରୁ                |                      | 3      |             |                                     |
| ୧-୬    | ୦-୩୫୯୨୭-୦୦୭୦ | ୧-୮୧୨୧୦୫୯୦ ରିଟେନର                |                      | ୧      |             |                                     |
| ୧-୭    | ୧-୩୩୯୫୧-୦୭୧୦ | ୧-୮୧୨୧୦୫୯୦ ପ୍ଲେଟ                 |                      | ୧      |             |                                     |
| ୧-୮    | ୧-୩୩୯୨୭-୦୭୭୦ | ୧-୮୧୨୧୦୫୯୦ ରିଟେନର                |                      | ୧      |             |                                     |
| ୧-୯    | ୧-୩୩୯୨୭-୦୭୭୦ | ୧-୮୧୨୧୦୫୯୦ ରିଟେନର                |                      | ୧      |             |                                     |
| ୧-୧୦   | ୧-୦୯୨୫୧-୦୪୪୦ | ୧-୮୧୨୧୦୫୯୦ ପ୍ଲେଟ                 |                      | ୧      |             |                                     |
| ୧-୧୧   | ୧-୩୩୯୨୩-୦୮୧୦ | ୧-୮୧୨୧୦୫୯୦ କଲର                   |                      | ୧      |             |                                     |
| ୨      | ୦-୩୫୨୦୦-୦୦୩୦ | ୧-୮୧୨୧୦୫୯୦ ରିଟେନର ଆସି            |                      | ୧      |             |                                     |
| 3      | ୧-୩୫୩୧୧-୦୦୨୨ |                                  | ଆମ ବ୍ଲୋକ୍            | ୧      |             |                                     |
| ୩-୧    | ୦-୦୨୭୫-୦୭୮୦୨ | ୧-୮୧୨୧୦୫୯୦ ବୋଲ୍ଟ                 |                      | 3      |             | ବୋଲ୍ଟ ମାଧ୍ୟମରେ                      |
| ୪      | ୦-୩୫୪୧୧-୦୨୪୦ | ୧-୮୧୨୧୦୫୯୦ ପୁଲି                  |                      | ୧      |             |                                     |
| ୪-୧    | ୧-୩୫୪୨୧-୦୦୩୦ | ୧-୮୧୨୧୦୫୯୦ ଫ୍ଲ୍ୟା                |                      | ୧      |             |                                     |
| ୪-୨    | ୧-୦୩୩୦-୧୨୦୧୨ | ୧-୮୧୨୧୦୫୯୦                       | ସାମା ଯୋଗା            | ୧      |             |                                     |
| ୪-୩    | ୧-୦୩୩୫-୧୨୦୦୨ | ୧-୮୧୨୧୦୫୯୦ ବସ୍ତୁର ଯୋଗା           |                      | ୧      |             |                                     |
| ୪-୪    | ୦-୦୨୮୦-୧୨୦୨୨ | ୧-୮୧୨୧୦୫୯୦ ନଟ୍                   |                      | ୧      |             |                                     |
| 5      | ୦-୩୫୧୨୦-୦୦୪୦ | ୧-୮୧୨୧୦୫୯୦                       | ଫିଲ୍ଟର ଲେଣ୍ଡ କମ୍ପୋନା | ୧      |             |                                     |
| ୭      | ୦-୩୫୨୦୦-୦୨୮୦ | ୧-୮୧୨୧୦୫୯୦ ଆର.ବେଲ୍ଟର ଆସି         |                      | ୧      |             | ଆଇସନପି ୭-୧,୭-୨,୭-୫,୭-୧୧,୭-୧୩,୭-୧୪,୮ |
| ୭-୧    | ୦-୩୫୨୧୦-୦୦୯୦ | ୧-୮୧୨୧୦୫୯୦ ରିଟେନର ବେଲ୍ଟର କମ୍ପୋନା |                      | ୧      |             |                                     |
| ୭-୨    | ୦-୩୫୨୩୦-୦୦୮୦ | ୧-୮୧୨୧୦୫୯୦                       | ବେଲ୍ଟର ଆସି           | ୧      |             |                                     |
| ୭-୩    | ୦-୩୫୨୧୧-୦୦୭୦ | ୧-୮୧୨୧୦୫୯୦ କଲର                   |                      | ୧      |             |                                     |
| ୭-୪    | ୧-୩୫୯୩୧-୦୦୧୦ | ୧-୮୧୨୧୦୫୯୦                       | ବଲ୍ଟ                 | ୧      |             |                                     |
| ୭-୫    | ୧-୪୭୯୪୧-୦୧୮୦ | ୧-୮୧୨୧୦୫୯୦ ଇନପୁଲେଟ୍ ଖାଗର         |                      | ୧      |             |                                     |
| ୭-୬    | ୦-୩୫୯୦୧-୦୭୪୦ | ୫-୮୧୨୧୦୫୯୦ ବୋଲ୍ଟ                 |                      | ୧      |             |                                     |
| ୭-୭    | ୧-୩୩୯୨୩-୦୮୭୦ | ୧-୮୧୨୧୦୫୯୦ ଇନପୁଲେଟ୍ ପୁଲି         |                      | ୧      |             |                                     |
| ୭-୮    | ୧-୩୫୭୮୪-୦୦୪୦ | ୧-୮୧୨୧୦୫୯୦ କଲର କଲ୍               |                      | ୧      |             | ଲିଭ୍ ଖାୟାର ଅନୁରୂପ ନୁହେଁ             |
| ୭-୯    | ୧-୩୫୭୮୦-୦୦୩୦ | ୧-୮୧୨୧୦୫୯୦ ରିଟେନର ଆସି            |                      | ୧      |             |                                     |
| ୭-୧୦   | ୧-୦୯୧୦୨-୦୦୧୦ | ୯-୮୨୧୧୫୮୪୪-୦ ଇନପୁଲେଟ୍ ପୁଲେଟ୍     |                      | ୨      |             |                                     |
| ୭-୧୧   | ୦-୦୦୫୭-୦୫୨୫୨ | ୧-୮୧୨୧୦୫୯୦ ସ୍କ୍ରୁ                |                      | 3      |             |                                     |
| ୭-୧୨   | ୦-୦୦୫୭-୦୫୪୫୨ | ୧-୮୧୨୧୦୫୯୦ ସ୍କ୍ରୁ                |                      | 3      |             |                                     |
| ୭-୧୩   | ୦-୩୫୭୮୦-୦୧୪୦ | ୧-୮୧୨୧୦୫୯୦ ରିଟେନର ଆସି            |                      | ୧      |             |                                     |
| ୭-୧୪   | ୧-୦୫୪୦-୦୭୦୦୧ | ୧-୮୧୨୧୦୫୯୦ ଗମ୍ଭୁର                |                      | ୧      |             |                                     |
| ୭-୧୫   | ୧-୩୩୯୩୧-୦୦୨୧ | ୧-୮୧୨୧୦୫୯୦                       | ବଲ୍ଟ                 | ୧      |             |                                     |
| 8      | ୭-୪୪୦୦୦-୦୯୦୧ | ୧-୮୧୨୧୦୦୫୪-୦ ନିୟମକ               |                      | ୧      |             |                                     |

|                               |   |               |              |
|-------------------------------|---|---------------|--------------|
| ୦୧୩ ପ୍ରକାର                    | କୋମାଟପୁ   | ୦୧୩ ଅଂଶ ନମ୍ବର | ୬୦୦-୮୨୫-୩୧୫୧ |
| ନାମନାମ ଆଇଟି                   | ୨୪ଭି ୩୫୩  | ଯୋଗାଣ ପଦ୍ଧତି  | ୯୮.୦୨୩       |
| ଓଡ଼ିଆ                         | ୮ ୫୫୫୫୫୫  | ନିୟମକ         | ନିୟମକ        |
| ଇଞ୍ଜିନ୍ ମଡେଲ ୫6x125x2, ଅନୁପାତ |   |               |              |
| ଡିଜାଇନ୍ ରେକର୍ଡ                | ୫60x12, ୫65x12, ଅନୁପାତ  |               |              |
| ଡିଜାଇନ୍ ରେକର୍ଡ ୦୩୯୧ ୩ ୦୩୯୨    | କମ୍ପେକ୍ଟ ବାଲ୍, ଫିଲ୍ଡ କଏଲ୍, କଣ୍ଟ୍ରୋଲିଂ ପରିକରମାନଙ୍କର କରାଯାଇଛି                             |               |              |
| ବିବରଣୀ                        | ୩୨୨ ପୁରାତର ବି-ବେଲ୍ଡ ଚକର ଶିଖର<br>ଉତ୍ପାଦନ ପ୍ରଣାଳୀ<br>୦-୩୫୦୦୦-୦୧୯୦ ଏବଂ ୩୦୭୦ ର ଏକାକୀ ପୁରାତର |               |              |

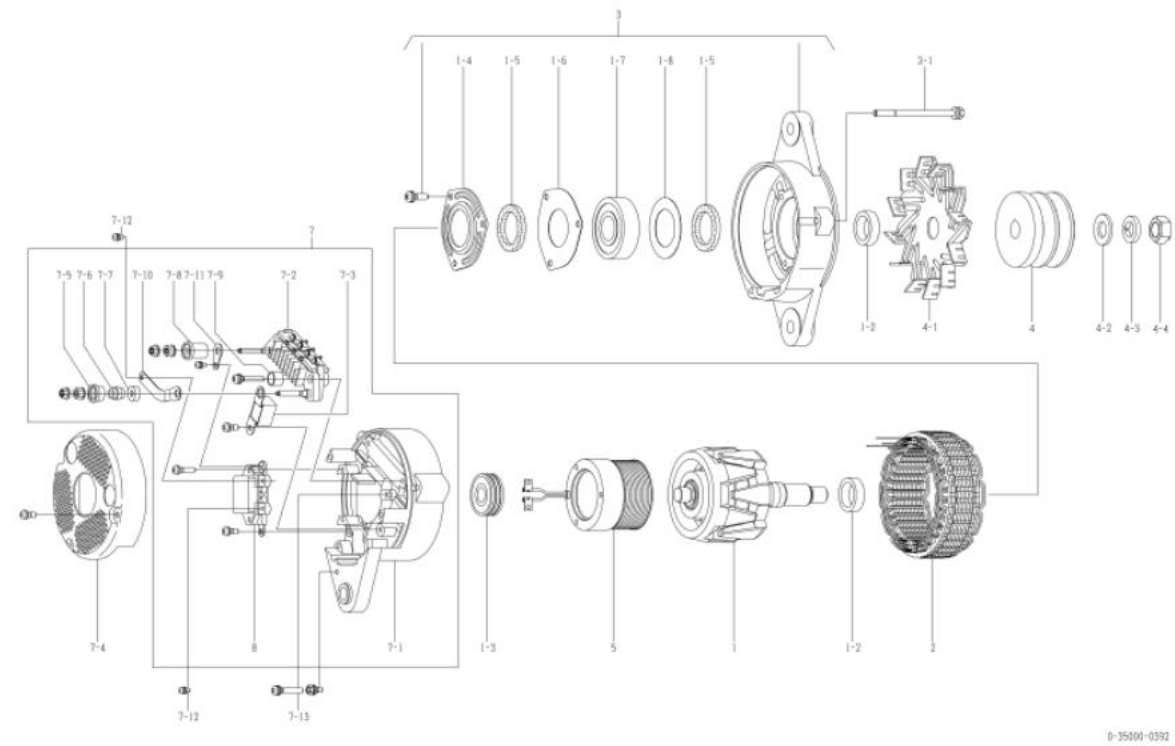

| କ୍ର.ସଂ | ଅଂଶ ନାମ      | ନିର୍ମାଣ ଅଂଶ ନାମ | ବିବରଣୀ                 | ପରିମାଣ | ମୂଲ୍ୟ ତାଲିକା | ବିବରଣୀ                    |
|--------|--------------|-----------------|------------------------|--------|--------------|---------------------------|
| ୧      | ୦-୩୫୧୦୦-୦୨୮୦ |                 | ରୋଟର ଆସି               | e      |              |                           |
| ୧-୨    | ୧-୩୩୯୨୩-୦୭୯୦ |                 | କଲର                    | ୨      |              |                           |
| ୧-୩    | ୦-୦୯୨୦୧-୦୮୭୦ |                 | ଏଲ୍ ବିୟର୍              | e      |              | ପଲ୍                       |
| ୧-୪    | ୦-୩୫୯୨୭-୦୦୭୦ |                 | ରିଟେନର                 | e      |              |                           |
| ୧-୫    | ୦-୩୫୯୫୧-୦୦୭୦ |                 | ପ୍ଲେଟ                  | ୨      |              |                           |
| ୧-୬    | ୦-୩୫୯୨୭-୦୦୯୦ |                 | ରିଟେନର                 | e      |              |                           |
| ୧-୭    | ୦-୦୯୨୦୧-୦୮୮୧ |                 | ଏଲ୍ ବିୟର୍              | e      |              | ସାମାନ୍ୟ                   |
| ୧-୮    | ୧-୩୩୯୨୭-୦୭୩୦ |                 | ରିଟେନର                 | e      |              |                           |
| ୨      | ୦-୩୫୨୦୦-୦୪୦୧ |                 | ଷ୍ଟେଟର ଆସି             | e      |              |                           |
| ୩      | ୦-୩୫୩୦୦-୦୧୩୦ |                 | ଏଫ୍.ଏଲ୍.ଏସ୍. ଆସି       | e      |              | ୧-୪୩୧-୮ ଅନୁପାତ            |
| ୩-୧    | ୦-୦୨୭୫-୦୭୮୦୨ |                 | ବୋଲ୍ଟ                  | ୩      |              | ବୋଲ୍ଟ ମାଧ୍ୟମରେ            |
| ୪      | ୦-୩୫୪୧୧-୦୫୭୦ |                 | ସ୍କ୍ରୋ                 | e      |              |                           |
| ୪-୧    | ୦-୩୫୪୨୧-୦୧୪୦ |                 | ପୁରାତର                 | e      |              |                           |
| ୪-୨    | ୧-୦୩୩୦-୧୭୦୧୨ |                 | ସାମାନ୍ୟ                | e      |              |                           |
| ୪-୩    | ୧-୦୩୩୫-୧୭୦୦୨ |                 | ବସନ୍ତ ଧାର୍ଯ୍ୟ          | e      |              |                           |
| ୪-୪    | ୦-୦୨୮୦-୧୭୦୨୨ |                 | ନର୍                    | e      |              |                           |
| ୫      | ୦-୩୫୧୨୦-୦୪୫୦ |                 | ଫିଲ୍ଡ କଏଲ୍ କମ୍ପୋନେଣ୍ଟ  | e      |              |                           |
| ୬      | ୦-୩୫୭୦୦-୦୭୭୩ |                 | ଅଲ.ଏଲ୍.ଏସ୍. ଆସି        | e      |              | ଇନକ. ୭-୧୩୭-୩, ୭-୫୩୭-୧୧, ୮ |
| ୭-୧    | ୦-୩୫୭୧୦-୦୭୫୧ |                 | ପଲ୍ ବ୍ଲେଡ୍ କମ୍ପୋନେଣ୍ଟ  | e      |              |                           |
| ୭-୨    | ୦-୩୫୭୩୦-୦୫୧୦ |                 | କଣ୍ଟ୍ରୋଲିଂ ଆସି         | e      |              |                           |
| ୭-୩    | ୦-୦୯୧୭୦-୨୫୦୧ |                 | କଣ୍ଟ୍ରୋଲିଂ             | e      |              |                           |
| ୭-୪    | ୦-୩୫୭୭୧-୦୧୮୧ |                 | କଲର                    | e      |              |                           |
| ୭-୫    | ୦-୩୫୯୪୩-୦୧୫୦ |                 | ରୁଡାଲ୍ ଇନସୁଲେଟ୍ କରନ୍ତୁ | e      |              |                           |
| ୭-୬    | ୦-୩୫୯୨୩-୦୧୩୦ |                 | କଲର                    | e      |              |                           |
| ୭-୭    | ୦-୩୫୯୪୩-୦୧୭୦ |                 | ରୁଡାଲ୍ ଇନସୁଲେଟ୍ କରନ୍ତୁ | e      |              |                           |
| ୭-୮    | ୦-୩୫୯୪୩-୦୧୪୦ |                 | ରୁଡାଲ୍ ଇନସୁଲେଟ୍ କରନ୍ତୁ | e      |              |                           |
| ୭-୯    | ୦-୩୫୯୪୩-୦୧୭୦ |                 | ରୁଡାଲ୍ ଇନସୁଲେଟ୍ କରନ୍ତୁ | ୨      |              |                           |
| ୭-୧୦   | ୦-୩୫୭୮୪-୦୨୮୦ |                 | କମ୍ପେକ୍ଟ ବାଲ୍          | e      |              |                           |
| ୭-୧୧   | ୦-୩୫୭୮୪-୦୨୭୦ |                 | କମ୍ପେକ୍ଟ ବାଲ୍          | e      |              |                           |
| ୭-୧୨   | ୦-୦୯୦୧୧-୩୫୪୦ |                 | ସ୍କ୍ରୋ                 | ୨      |              |                           |
| ୭-୧୩   | ୦-୦୦୫୭-୦୫୩୦୨ |                 | ସ୍କ୍ରୋ                 | ୩      |              |                           |
| ୮      | ୦-୩୫୭୧୯-୦୨୮୦ |                 | ନିୟମକ ଆସି              | e      |              |                           |

୦-୩୫୦୦୦-୦୪୦୨ ଅଲଗାକରଣ

| oem ସଂଖ୍ୟା                      | କୋମାନ୍ଦୁ  | oem ଅଂଶ ନମ୍ବର | ୬୦୦-୮୨୫-୩୧୨୧ |
|---------------------------------|---|---------------|--------------|
| ନମନାତ୍ମ ଆଇର୍ ପୁର                | ୨୪ଭି ୩୫୪  | ଯୋଗାଣ ପରାମର୍ଶ | ୯୮.୦୨୩       |
| ଓଡ଼ିଆ                           | ୮ ୫୫୦୦୦   | ନିୟମକ         | ନିୟମକ        |
| ଇଞ୍ଜିନ୍ ମଡେଲ SA6108i2, ଅନୁମୋଦିତ |   |               |              |
| ଡିଜାଇନ୍ ରେକର୍ଡ                  | K300-6, ଅନୁମୋଦିତ  |               |              |
| ଡିଜାଇନ୍ ରେକର୍ଡ 0401 □ 0402      | କମ୍ପେକ୍ଟ ବାୟୁ, ଫିଲ୍ଡ କ୍ୟାଲ୍, କଣ୍ଟ୍ରୋଲିଂ ପରିବର୍ତ୍ତନ କରାଯାଇଛି                 |               |              |
| ଡିପ୍ଟାଣ୍ଟ                       | K TYPE V ବେଲ୍ଟ ୨ ଶିଖର<br>ଗଣତାକଣ୍ଠା ପୁରୁଣା<br>ପୁଲି ୦-୩୫୦୦୦-୦୩୯୨ ଠାରୁ ନିର୍ମାଣ |               |              |

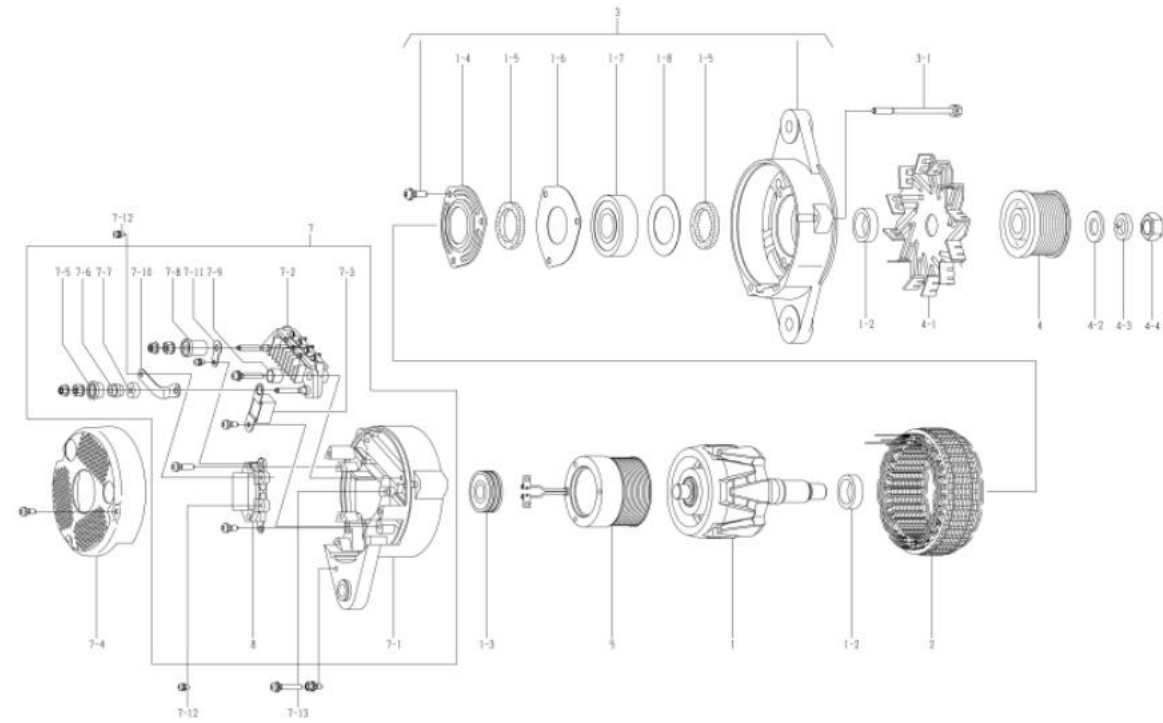

0-35000-0402

୦-୩୫୦୦୦-୦୪୦୨ ଅଲଗାକରଣ (ମେକର ଅଂଶ ନମ୍ବର ୬୦୦-୮୨୫-୩୧୨୧)

| କ୍ର.ସଂଖ୍ୟା | ଅଂଶ ସଂଖ୍ୟା   | ନିର୍ଦ୍ଦେଶ ଅଂଶ ସଂଖ୍ୟା | ବର୍ଣ୍ଣନା                | ପରିମାଣ | ମୂଲ୍ୟ ଚାର୍ଜ | ଡିପ୍ଟାଣ୍ଟ                     |
|------------|--------------|----------------------|-------------------------|--------|-------------|-------------------------------|
| e          | ୦-୩୫୧୦୦-୦୨୮୦ |                      | ରୋଟର ଆସି                | e      |             |                               |
| ୧-୨        | ୧-୩୩୯୨୩-୦୭୯୦ |                      | କଲର                     | ୨      |             |                               |
| ୧-୩        | ୦-୦୯୨୦୧-୦୮୭୦ |                      | ଏଲିକ୍ଟ୍ରିକାଲ            | e      |             | ପଲ                            |
| ୧-୪        | ୦-୩୫୯୨୭-୦୦୭୦ |                      | ରିଟେନର                  | e      |             |                               |
| ୧-୫        | ୦-୩୫୯୫୧-୦୦୭୦ |                      | ପୁଲି                    | ୨      |             |                               |
| ୧-୬        | ୦-୩୫୯୨୭-୦୦୯୦ |                      | ରିଟେନର                  | e      |             |                               |
| ୧-୭        | ୦-୦୯୨୦୧-୦୮୮୧ |                      | ଏଲିକ୍ଟ୍ରିକାଲ            | e      |             | ସାମାନ୍ୟ                       |
| ୧-୮        | ୧-୩୩୯୨୭-୦୭୩୦ |                      | ରିଟେନର                  | e      |             |                               |
| ୨          | ୦-୩୫୨୦୦-୦୪୦୧ |                      | କ୍ଲଚ୍ ଆସି               | e      |             |                               |
| ୩          | ୦-୩୫୩୦୦-୦୧୩୦ |                      | ଏକ୍ସକେଲ୍ ଆସି            | e      |             | ୧-୪୦୧-୮ ଅନୁମୋଦିତ              |
| ୩-୧        | ୦-୦୨୭୫-୦୬୮୦୨ |                      | ବୋଲ୍ଟ                   | ୩      |             | ବୋଲ୍ଟ ମାଧ୍ୟମରେ                |
| ୪          | ୦-୩୫୪୧୧-୦୫୭୧ |                      | ପୁଲି                    | e      |             |                               |
| ୪-୧        | ୦-୩୫୪୨୧-୦୧୪୦ |                      | ପଲ୍ଲୀ                   | e      |             |                               |
| ୪-୨        | ୧-୦୩୩୦-୧୭୦୧୨ |                      | ସାମାନ୍ୟ                 | e      |             |                               |
| ୪-୩        | ୧-୦୩୩୫-୧୭୦୦୨ |                      | କ୍ଲଚ୍ ଉପାଦାନ            | e      |             |                               |
| ୪-୪        | ୦-୦୨୮୦-୧୭୦୨୨ |                      | ନର୍                     | e      |             |                               |
| ୫          | ୦-୩୫୧୨୦-୦୪୫୦ |                      | ଫିଲ୍ଡ କ୍ୟାଲ୍ କମ୍ପୋନେଣ୍ଟ | e      |             |                               |
| ୬          | ୦-୩୫୭୦୦-୦୭୭୩ |                      | ଆଇ.ଏଲ.ଏ. ଆସି            | e      |             | ଆଇ.ଏଲ.ଏ. ୭-୧୦୭-୩, ୭-୫୦୭-୧୧, ୮ |
| ୬-୧        | ୦-୩୫୭୧୦-୦୭୫୧ |                      | ପଲ୍ଲୀ କ୍ଲଚ୍ କମ୍ପୋନେଣ୍ଟ  | e      |             |                               |
| ୬-୨        | ୦-୩୫୭୩୦-୦୫୧୦ |                      | କ୍ଲଚ୍ ଆସି               | e      |             |                               |
| ୬-୩        | ୦-୦୯୧୭୦-୨୫୦୧ |                      | କଣ୍ଟ୍ରୋଲିଂ              | e      |             |                               |
| ୬-୪        | ୦-୩୫୭୭୧-୦୧୮୧ |                      | କଲର                     | e      |             |                               |
| ୬-୫        | ୦-୩୫୯୪୩-୦୧୫୦ |                      | ପୁଲି କ୍ଲଚ୍ କମ୍ପୋନେଣ୍ଟ   | e      |             |                               |
| ୬-୬        | ୦-୩୫୯୨୩-୦୧୩୦ |                      | କଲର                     | e      |             |                               |
| ୬-୭        | ୦-୩୫୯୪୩-୦୧୭୦ |                      | ପୁଲି କ୍ଲଚ୍ କମ୍ପୋନେଣ୍ଟ   | e      |             |                               |
| ୬-୮        | ୦-୩୫୯୪୩-୦୧୪୦ |                      | ପୁଲି କ୍ଲଚ୍ କମ୍ପୋନେଣ୍ଟ   | e      |             |                               |
| ୬-୯        | ୦-୩୫୯୪୩-୦୧୭୦ |                      | ପୁଲି କ୍ଲଚ୍ କମ୍ପୋନେଣ୍ଟ   | ୨      |             |                               |
| ୬-୧୦       | ୦-୩୫୭୮୪-୦୨୮୦ |                      | କମ୍ପେକ୍ଟ ବାୟୁ           | e      |             |                               |
| ୬-୧୧       | ୦-୩୫୭୮୪-୦୨୭୦ |                      | କମ୍ପେକ୍ଟ ବାୟୁ           | e      |             |                               |
| ୬-୧୨       | ୦-୦୯୦୧୧-୩୫୪୦ |                      | ପୁଲି                    | ୨      |             |                               |
| ୬-୧୩       | ୦-୦୦୫୭-୦୫୩୦୨ |                      | ପୁଲି                    | ୩      |             |                               |
| ୮          | ୦-୩୫୭୧୯-୦୨୮୦ |                      | ନିୟମକ ଆସି               | e      |             |                               |

| oem ଗୁଣାବଳୀ                           | କୋମାନ୍ସ   | oem ଅଂଶ ନମ୍ବର     | ୬୦୦-୮୨୫-୩୧୧୧ |
|---------------------------------------|---|-------------------|--------------|
| ନମନାତର ଆଇର୍ ପୁର                       | ୨୪ଭି ୩୫୩  | ଯୋଗାଣ ପରାମର୍ଶକାଳୀ | ୯୮.୦୨୩       |
| ଓପନ                                   | ୮ ୫୦୦୩୩   | ନିୟମକ             | ନିୟମିତ       |
| ଇଞ୍ଜିନ୍ ମଡେଲ ୫୫୦140୮-2, ୫, ଅନୁପ୍ରାପ୍ୟ |   |                   |              |
| ଡିଜାଇନ୍ ରେକର୍ଡ                        | ୧155.୫-3, ଅନୁପ୍ରାପ୍ୟ  |                   |              |
| ଡିଜାଇନ୍ ରେକର୍ଡ 0411 □ 0412            | କମେକ୍ଟ ବାଲ୍, ଫିଲ୍ଡ କଏଲ୍, କଣ୍ଟ୍ରୋଲିଂ ପରିବର୍ତ୍ତନ କରାଯାଇଛି   |                   |              |
| ଟିପ୍ପଣୀ                               | ୩୧୦ ଟାଇପ୍ ରି କେକ୍ଟ ଚକ ପିକ୍ସ<br>ଗଣତାର ବିପରୀତ ଦିଗରେ ପୁରୁଣା<br>ପୁଲି ଏବଂ ପ୍ରାୟ ୦-୩୫୦୦୦-୦୩୯୨ ରୁ ଲିନନ୍। |                   |              |

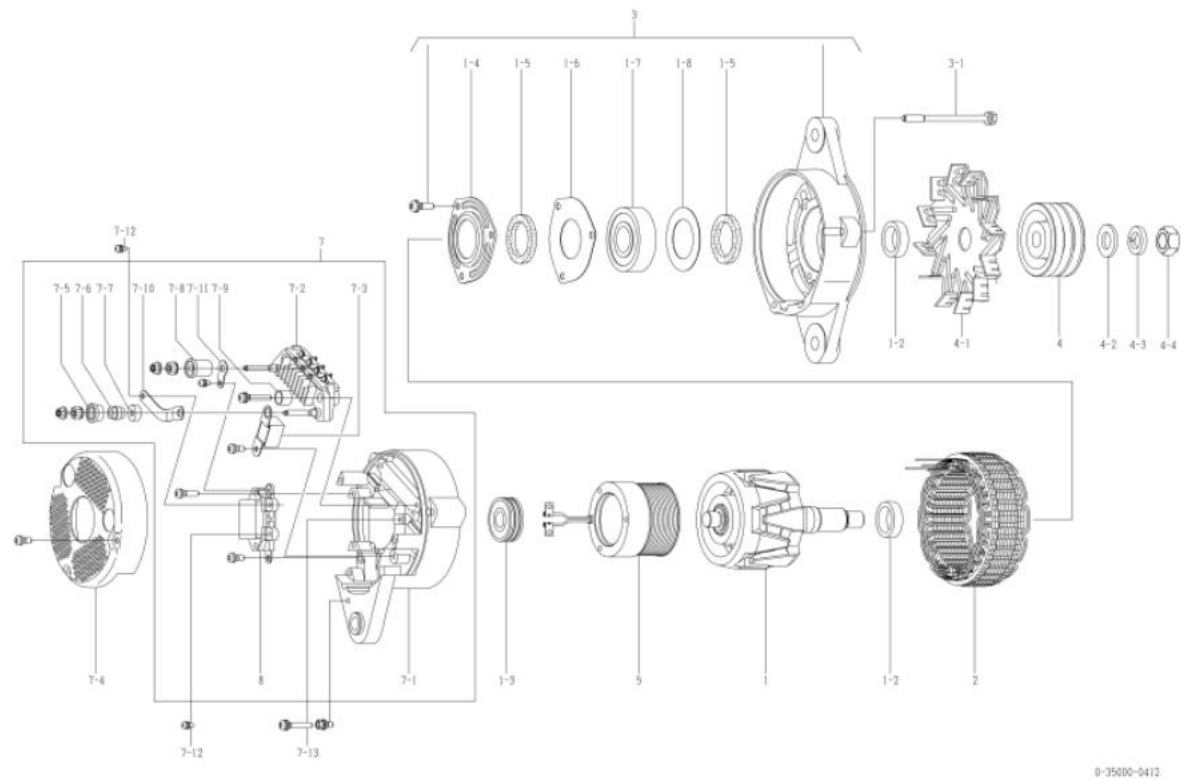

| କ୍ରମ | ଅଂଶ ନାମ      | ନିର୍ମାଣ ଅଂଶ ନାମ | କରୁଣା                  | ପରିମାଣ | ପ୍ରାୟ ଚାଲିବା | ଟିପ୍ପଣୀ                          |
|------|--------------|-----------------|------------------------|--------|--------------|----------------------------------|
| ୧    | ୦-୩୫୧୦୦-୦୨୮୦ |                 | ରୋଟର ଆସି               | e      |              |                                  |
| ୧-୨  | ୧-୩୩୯୨୩-୦୭୯୦ |                 | କଲର                    | ୨      |              |                                  |
| ୧-୩  | ୦-୦୯୨୦୧-୦୮୭୦ |                 | ଏଲ୍ ବିୟର୍              | e      |              | ପଛ                               |
| ୧-୪  | ୦-୩୫୯୨୭-୦୦୭୦ |                 | ରିଟେନର                 | e      |              |                                  |
| ୧-୫  | ୦-୩୫୯୫୧-୦୦୭୦ |                 | ପ୍ରାୟ                  | ୨      |              |                                  |
| ୧-୬  | ୦-୩୫୯୨୭-୦୦୯୦ |                 | ରିଟେନର                 | e      |              |                                  |
| ୧-୭  | ୦-୦୯୨୦୧-୦୮୮୧ |                 | ଏଲ୍ ବିୟର୍              | e      |              | ସାମ୍ନା                           |
| ୧-୮  | ୧-୩୩୯୨୭-୦୭୩୦ |                 | ରିଟେନର                 | e      |              |                                  |
| ୨    | ୦-୩୫୨୦୦-୦୪୦୧ |                 | ଷ୍ଟେଟର ଆସି             | e      |              |                                  |
| 3    | ୦-୩୫୩୦୦-୦୧୩୦ |                 | ଏସ୍.ଏଲ୍.ଏସ୍. ଆସି       | e      |              | ୧-୪୩୧-୮ ଅନୁପ୍ରାପ୍ୟ               |
| ୩-୧  | ୦-୦୨୭୫-୦୬୮୦୨ |                 | ବୋଲ୍ଟ                  | 3      |              | ବୋଲ୍ଟ ମାଧ୍ୟମରେ                   |
| ୪    | ୦-୩୫୪୧୧-୦୭୩୧ |                 | ପୁଲି                   | e      |              |                                  |
| ୪-୧  | ୦-୩୫୪୨୧-୦୧୭୦ |                 | ପଲ୍‌ସ୍‌ସକ              | e      |              |                                  |
| ୪-୨  | ୧-୦୩୩୦-୧୭୦୧୨ |                 | ସାମା ଯୋଜକା             | e      |              |                                  |
| ୪-୩  | ୧-୦୩୩୫-୧୭୦୦୨ |                 | ସପରଟ୍ ଧର୍ମାଣ           | e      |              |                                  |
| ୪-୪  | ୦-୦୨୮୦-୧୭୦୨୨ |                 | ନର୍                    | e      |              |                                  |
| 5    | ୦-୩୫୧୨୦-୦୪୫୦ |                 | ଫିଲ୍ଡ କଏଲ୍ କମ୍ପୋନା     | e      |              |                                  |
| ୭    | ୦-୩୫୭୦୦-୦୭୭୩ |                 | ଆଇ.ଏଲ୍.ଏସ୍. ଆସି        | e      |              | ଆଇ.ଏଲ୍.ଏସ୍. ୭-୧୩୭-୩, ୭-୫୩୭-୧୧, ୮ |
| ୭-୧  | ୦-୩୫୭୧୦-୦୭୫୧ |                 | ପଛ ରିକ୍ଟାକେଟ୍ କମ୍ପୋନା  | e      |              |                                  |
| ୭-୨  | ୦-୩୫୭୩୦-୦୫୧୦ |                 | ରେକ୍ଟିଫାୟର ଆସି         | e      |              |                                  |
| ୭-୩  | ୦-୦୯୧୭୦-୨୫୦୧ |                 | କଣ୍ଟ୍ରୋଲିଂ             | e      |              |                                  |
| ୭-୪  | ୦-୩୫୭୭୧-୦୧୮୧ |                 | କଲର                    | e      |              |                                  |
| ୭-୫  | ୦-୩୫୯୪୩-୦୧୫୦ |                 | ପୁରାକୁ ଇନସୁଲେଟ୍ କରନ୍ତୁ | e      |              |                                  |
| ୭-୬  | ୦-୩୫୯୨୩-୦୧୩୦ |                 | କଲର                    | e      |              |                                  |
| ୭-୭  | ୦-୩୫୯୪୩-୦୧୭୦ |                 | ପୁରାକୁ ଇନସୁଲେଟ୍ କରନ୍ତୁ | e      |              |                                  |
| ୭-୮  | ୦-୩୫୯୪୩-୦୧୪୦ |                 | ପୁରାକୁ ଇନସୁଲେଟ୍ କରନ୍ତୁ | e      |              |                                  |
| ୭-୯  | ୦-୩୫୯୪୩-୦୧୭୦ |                 | ପୁରାକୁ ଇନସୁଲେଟ୍ କରନ୍ତୁ | ୨      |              |                                  |
| ୭-୧୦ | ୦-୩୫୭୮୪-୦୨୮୦ |                 | କମେକ୍ଟ ବାଲ୍            | e      |              |                                  |
| ୭-୧୧ | ୦-୩୫୭୮୪-୦୨୭୦ |                 | କମେକ୍ଟ ବାଲ୍            | e      |              |                                  |
| ୭-୧୨ | ୦-୦୯୦୧୧-୩୫୪୦ |                 | ସ୍ପ୍ରିଙ୍ଗ୍             | ୨      |              |                                  |
| ୭-୧୩ | ୦-୦୦୫୭-୦୫୩୦୨ |                 | ସ୍ପ୍ରିଙ୍ଗ୍             | 3      |              |                                  |
| 8    | ୦-୩୫୭୧୯-୦୨୮୦ |                 | ନିୟମକ ଆସି              | e      |              |                                  |

| OEM ଗୁଣାବଳୀ                  | କୋମାନ୍ସୁ                      | OEM ଅଂଶ ନମ୍ବର  | ୬୦୦-୮୨୫-୩୧୨୧ |
|------------------------------|-------------------------------|--|--------------|
| ନାମନାମ ଆଇ. ପୁରୁ              | ୨୪ଭି ୩୫୪                      | ଯୋଗାଣ ପରାମର୍ଶଦାତା  | ୯୮.୦୨୩       |
| ଓଡ଼ିଆ                        | r ୫୦୦୦୩                       | ନିୟମକ  | ନିୟମକ        |
| ଇଞ୍ଜିନ୍ ମଡେଲ ୫4୦95, ଅନୁଯାୟୀ  |                               |  |              |
| ଯାନବାହନ                      | pw130-ku, ଅନୁଯାୟୀ             |  |              |
| ଡିଜାଇନ୍ ଉଦ୍ଦେଶ୍ୟ ୦୪୨୧ ୦ ୦୪୨୨ |                               | କମେକ୍ଟ ବାଲ୍, ଫିଲ୍ଡ ବ୍ୟଲ୍, କଣ୍ଟ୍ରୋଲିଂ ପରିବର୍ତ୍ତନ କରାଯାଇଛି |              |
| ବିଷୟ                         | ୩୧୭ ଟାଇପ୍ ଭି ବେଲ୍ଡ ଡିସ୍କ ପିସ୍ |  |              |
|                              | ଉପକରଣ ଗୁଣାବଳୀ                 |  |              |
|                              | ପୁଲି ୦-୩୫୦୦୦-୦୩୯୨ ଠାରୁ ବିନା   |  |              |

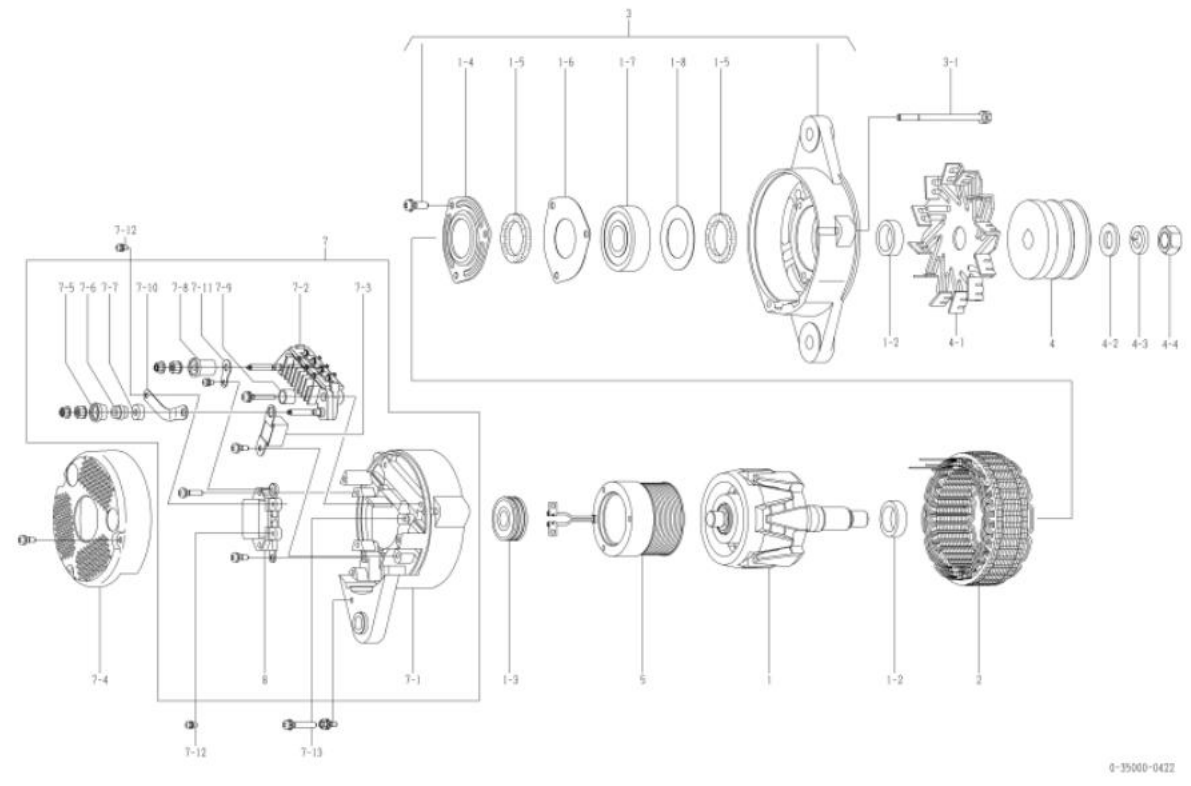

| ନମ୍ବର | ଅଂଶ ସଂଖ୍ୟା   | ନିର୍ଦ୍ଦେଶ ଅଂଶ ସଂଖ୍ୟା | ବର୍ଣ୍ଣନା                | ପରିମାଣ | ମୂଲ୍ୟ ଚାର୍ଜ | ବିଷୟ                           |
|-------|--------------|----------------------|-------------------------|--------|-------------|--------------------------------|
| e     | ୦-୩୫୧୦୦-୦୨୮୦ |                      | ରୋଟର ଆସି                | e      |             |                                |
| ୧-୨   | ୧-୩୩୯୨୩-୦୭୯୦ |                      | କଲର                     | ୨      |             |                                |
| ୧-୩   | ୦-୦୯୨୦୧-୦୮୭୦ |                      | ଏଲ୍ ବିୟର୍               | e      |             | ପଲ୍                            |
| ୧-୪   | ୦-୩୫୯୨୭-୦୦୭୦ |                      | ରିଟେନର                  | e      |             |                                |
| ୧-୫   | ୦-୩୫୯୫୧-୦୦୭୦ |                      | ପୁଲି                    | ୨      |             |                                |
| ୧-୬   | ୦-୩୫୯୨୭-୦୦୯୦ |                      | ରିଟେନର                  | e      |             |                                |
| ୧-୭   | ୦-୦୯୨୦୧-୦୮୮୧ |                      | ଏଲ୍ ବିୟର୍               | e      |             | ସାମାନ୍ୟ                        |
| ୧-୮   | ୧-୩୩୯୨୭-୦୭୩୦ |                      | ରିଟେନର                  | e      |             |                                |
| ୨     | ୦-୩୫୨୦୦-୦୪୦୧ |                      | କ୍ଲଚ୍ ଆସି               | e      |             |                                |
| 3     | ୦-୩୫୩୦୦-୦୧୩୦ |                      | ଏକ୍ସକ୍ସେଲ୍ ଆସି          | e      |             | ୧-୪୩୧-୮ ଅନୁବନ୍ଧୁକ              |
| ୩-୧   | ୦-୦୨୭୫-୦୬୮୦୨ |                      | ବୋଲ୍ଟ                   | 3      |             | ବୋଲ୍ଟ ମାଧ୍ୟମରେ                 |
| ୪     | ୦-୩୫୪୧୧-୦୫୯୦ |                      | ପୁଲି                    | e      |             |                                |
| ୪-୧   | ୦-୩୫୪୨୧-୦୧୪୦ |                      | ପଲ୍‌ସ୍ପାକ               | e      |             |                                |
| ୪-୨   | ୧-୦୩୩୦-୧୭୦୧୨ |                      | ସାମାନ୍ୟ ଯୋଗାଣ           | e      |             |                                |
| ୪-୩   | ୧-୦୩୩୫-୧୭୦୦୨ |                      | ସମନ୍ତ ସୁଅିକା            | e      |             |                                |
| ୪-୪   | ୦-୦୨୮୦-୧୭୦୨୨ |                      | ନର୍                     | e      |             |                                |
| 5     | ୦-୩୫୧୨୦-୦୪୫୦ |                      | ଫିଲ୍ଡ ବ୍ୟଲ୍ କମ୍ପୋନେଣ୍ଟ  | e      |             |                                |
| ୭     | ୦-୩୫୭୦୦-୦୭୭୩ |                      | ଆଇ.ସି.ଏଲ୍ ଆସି           | e      |             | ଆଇ.ସି.ଏଲ୍ ୭-୧୩୭-୩, ୭-୫୩୭-୧୧, ୮ |
| ୭-୧   | ୦-୩୫୭୧୦-୦୭୫୧ |                      | ପଲ୍ ଡ୍ରାଇଭର୍ କମ୍ପୋନେଣ୍ଟ | e      |             |                                |
| ୭-୨   | ୦-୩୫୭୩୦-୦୫୧୦ |                      | ରେଟ୍ରିଟିଂ ଆସି           | e      |             |                                |
| ୭-୩   | ୦-୦୯୧୭୦-୨୫୦୧ |                      | କଣ୍ଟ୍ରୋଲିଂ              | e      |             |                                |
| ୭-୪   | ୦-୩୫୭୭୧-୦୧୮୧ |                      | କଲର                     | e      |             |                                |
| ୭-୫   | ୦-୩୫୯୪୩-୦୧୫୦ |                      | ପୁଲି ଇନସ୍ପେକ୍ଟର କଲର     | e      |             |                                |
| ୭-୬   | ୦-୩୫୯୨୩-୦୧୩୦ |                      | କଲର                     | e      |             |                                |
| ୭-୭   | ୦-୩୫୯୪୩-୦୧୭୦ |                      | ପୁଲି ଇନସ୍ପେକ୍ଟର କଲର     | e      |             |                                |
| ୭-୮   | ୦-୩୫୯୪୩-୦୧୪୦ |                      | ପୁଲି ଇନସ୍ପେକ୍ଟର କଲର     | e      |             |                                |
| ୭-୯   | ୦-୩୫୯୪୩-୦୧୭୦ |                      | ପୁଲି ଇନସ୍ପେକ୍ଟର କଲର     | ୨      |             |                                |
| ୭-୧୦  | ୦-୩୫୭୮୪-୦୨୮୦ |                      | କମେକ୍ଟ ବାଲ୍             | e      |             |                                |
| ୭-୧୧  | ୦-୩୫୭୮୪-୦୨୭୦ |                      | କମେକ୍ଟ ବାଲ୍             | e      |             |                                |
| ୭-୧୨  | ୦-୦୯୦୧୧-୩୫୪୦ |                      | ସ୍ପ୍ରିଙ୍ଗ୍              | ୨      |             |                                |
| ୭-୧୩  | ୦-୦୦୫୭-୦୫୩୦୨ |                      | ସ୍ପ୍ରିଙ୍ଗ୍              | 3      |             |                                |
| 8     | ୦-୩୫୭୧୯-୦୨୮୦ |                      | ନିୟମକ ଆସି               | e      |             |                                |

୦-୩୫୦୦୦-୦୪୩୨ ଅଲଗାକରଣ

| OEM ରାଜ୍ୟ                         | କୋମାଣ୍ଡ  | OEM ଅଂଶ ନମ୍ବର | ୬୦୦-୮୨୫-୩୧୩୧ |
|-----------------------------------|--|---------------|--------------|
| ନାମମାତ୍ର ଆଇ. ପୁର                  | ୨୪ଭି ୩୫୩   | ଯୋଗାଣ ପରାମର୍ଶ | ୯୮.୦୨୩       |
| ଓଡ଼ିଆ                             | r ୫୦୦୦୩  | ନିୟମକ         | ନିୟମକ        |
| ଇଞ୍ଜିନ୍ ମଡେଲ SA60170A, ଅନୁପ୍ରାପ୍ତ | କେନେଡ଼ର, ଅନୁପ୍ରାପ୍ତ  |               |              |
| ଯାନବାହନ                           | କେନେଡ଼ର, ଅନୁପ୍ରାପ୍ତ  |               |              |
| ଡିଜାଇନ୍ ଉଦ୍ଦେଶ୍ୟ ୦୪୩୧ ୦୪୩୨        | କନେକ୍ଟ ବାଲ, ଫିଲ୍ଡ ବ୍ୟଲ, କଣ୍ଟ୍ରୋଲର ପରିବର୍ତ୍ତନ କରାଯାଇଛି                            |               |              |
| ବିଷୟ                              | ୩୧୯ ଟାଇପ୍ ଭି ବେଲ୍ଡ ବିଜ୍ଞାପିତ<br>ଉତ୍ପାଦକଗଣା ପୁରୁଣା<br>ପୁଲି ୦-୩୫୦୦୦-୦୩୯୨ ଠାରୁ ବିନା |               |              |

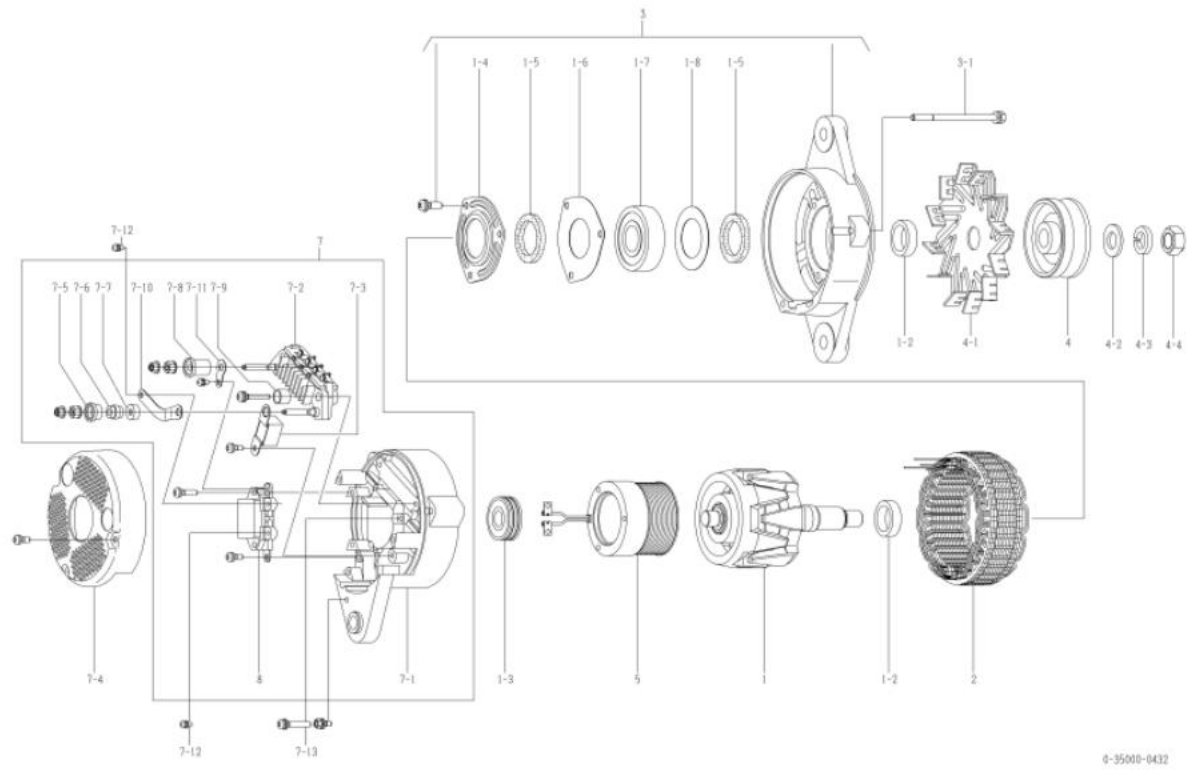

୦-୩୫୦୦୦-୦୪୩୨ ଅଲଗାକରଣ (ମେକର ଅଂଶ ନମ୍ବର ୬୦୦-୮୨୫-୩୧୩୧)

| କ୍ର.ସଂ | ଅଂଶ ସଂଖ୍ୟା   | ନିର୍ଦ୍ଦେଶ ଅଂଶ ସଂଖ୍ୟା | ବର୍ଣ୍ଣନା              | ପରିମାଣ | ମୂଲ୍ୟ ଟାକ୍ସ | ବିଷୟ                        |
|--------|--------------|----------------------|-----------------------|--------|-------------|-----------------------------|
| e      | ୦-୩୫୧୦୦-୦୨୮୦ |                      | ରୋଟର ଆସି              | e      |             |                             |
| ୧-୨    | ୧-୩୩୯୨୩-୦୭୯୦ |                      | କଲର                   | ୨      |             |                             |
| ୧-୩    | ୦-୦୯୨୦୧-୦୮୭୦ |                      | ଏଲ୍ ବିୟର୍             | e      |             | ପଲ                          |
| ୧-୪    | ୦-୩୫୯୨୭-୦୦୭୦ |                      | ରିଟେନର                | e      |             |                             |
| ୧-୫    | ୦-୩୫୯୫୧-୦୦୭୦ |                      | ପୁଲି                  | ୨      |             |                             |
| ୧-୬    | ୦-୩୫୯୨୭-୦୦୯୦ |                      | ରିଟେନର                | e      |             |                             |
| ୧-୭    | ୦-୦୯୨୦୧-୦୮୮୧ |                      | ଏଲ୍ ବିୟର୍             | e      |             | ସାମାନ୍ୟ                     |
| ୧-୮    | ୧-୩୩୯୨୭-୦୭୩୦ |                      | ରିଟେନର                | e      |             |                             |
| ୨      | ୦-୩୫୨୦୦-୦୪୦୧ |                      | କ୍ଲଚ୍ ଆସି             | e      |             |                             |
| 3      | ୦-୩୫୩୦୦-୦୧୩୦ |                      | ଏକ୍ସକେଲ୍ ଆସି          | e      |             | ୧-୪୩୧-୮ ଅନୁପ୍ରାପ୍ତ          |
| ୩-୧    | ୦-୦୨୭୫-୦୬୮୦୨ |                      | ବୋଲ୍ଟ                 | 3      |             | ବୋଲ୍ଟ ମାଧ୍ୟମରେ              |
| ୪      | ୦-୩୫୪୧୧-୦୭୦୦ |                      | ପୁଲି                  | e      |             |                             |
| ୪-୧    | ୦-୩୫୪୨୧-୦୧୪୦ |                      | ପଲ୍ଲୀ                 | e      |             |                             |
| ୪-୨    | ୧-୦୩୩୦-୧୭୦୧୨ |                      | ସାମାନ୍ୟ               | e      |             |                             |
| ୪-୩    | ୧-୦୩୩୫-୧୭୦୦୨ |                      | ବସନ୍ତ ଧାର୍ଯ୍ୟ         | e      |             |                             |
| ୪-୪    | ୦-୦୨୮୦-୧୭୦୨୨ |                      | ନର୍                   | e      |             |                             |
| 5      | ୦-୩୫୧୨୦-୦୪୫୦ |                      | ଫିଲ୍ଡ ବ୍ୟଲ କମ୍ପୋନେଣ୍ଟ | e      |             |                             |
| ୭      | ୦-୩୫୭୦୦-୦୭୭୩ |                      | ଆଇ.କ୍ଲଚ୍ ଆସି          | e      |             | ଆଇ.କ୍ଲଚ୍ ୭-୧୩୩-୩,୭-୫୩୩-୧୧,୮ |
| ୭-୧    | ୦-୩୫୭୧୦-୦୭୫୧ |                      | ପଲ୍ଲୀ ଉପରେ କମ୍ପୋନେଣ୍ଟ | e      |             |                             |
| ୭-୨    | ୦-୩୫୭୩୦-୦୫୧୦ |                      | କ୍ଲଚ୍ ଆସି             | e      |             |                             |
| ୭-୩    | ୦-୦୯୧୭୦-୨୫୦୧ |                      | କଣ୍ଟ୍ରୋଲର             | e      |             |                             |
| ୭-୪    | ୦-୩୫୭୭୧-୦୧୮୧ |                      | କଲର                   | e      |             |                             |
| ୭-୫    | ୦-୩୫୯୪୩-୦୧୫୦ |                      | ପୁଲି ଉପରେ କଲର         | e      |             |                             |
| ୭-୬    | ୦-୩୫୯୨୩-୦୧୩୦ |                      | କଲର                   | e      |             |                             |
| ୭-୭    | ୦-୩୫୯୪୩-୦୧୭୦ |                      | ପୁଲି ଉପରେ କଲର         | e      |             |                             |
| ୭-୮    | ୦-୩୫୯୪୩-୦୧୪୦ |                      | ପୁଲି ଉପରେ କଲର         | e      |             |                             |
| ୭-୯    | ୦-୩୫୯୪୩-୦୧୭୦ |                      | ପୁଲି ଉପରେ କଲର         | ୨      |             |                             |
| ୭-୧୦   | ୦-୩୫୭୮୪-୦୨୮୦ |                      | କନେକ୍ଟ ବାଲ            | e      |             |                             |
| ୭-୧୧   | ୦-୩୫୭୮୪-୦୨୭୦ |                      | କନେକ୍ଟ ବାଲ            | e      |             |                             |
| ୭-୧୨   | ୦-୦୯୦୧୧-୩୫୪୦ |                      | ପୁଲି                  | ୨      |             |                             |
| ୭-୧୩   | ୦-୦୦୫୭-୦୫୩୦୨ |                      | ପୁଲି                  | 3      |             |                             |
| 8      | ୦-୩୫୭୧୯-୦୨୮୦ |                      | ନିୟମକ ଆସି             | e      |             |                             |

୦-୩୫୦୦୦-୦୪୫୨ ଅଲଗାକରଣ

| OEM ଗୁଣାବଳୀ                     | କୋମାଟୁ   | OEM ଅଂଶ ନମ୍ବର | ୬୦୦-୮୨୫-୩୨୫୧ |
|---------------------------------|--|---------------|--------------|
| ନାମମାତ୍ର ଆଇଲ୍ ପୁର               | ୨୪ଭି ୩୫୩   | ଯୋଗାଣ ପରାମର୍ଶ | ୯୮.୦୨୩       |
| ଓଜନ                             | ୮ କିଲୋଗ୍ରାମ  | ନିୟମକ         | ନିୟମକ        |
| ଇଞ୍ଜିନ୍ ମଡେଲ : 60125-2, ଅନୁପାଳନ |  |               |              |
| ଯାନବାହନ                         | 65x-12, 675-5, ଅନୁପାଳନ   |               |              |
| ଡିଜାଇନ୍ ଉଦ୍ଦେଶ୍ୟ ୦୪୫୧ ୦୪୫୨      | କମ୍ପେକ୍ଟ ବାଲ୍, ଫିଲ୍ଡ କାଏଲ୍, କଣ୍ଟ୍ରୋଲିଂ ପରିବର୍ତ୍ତନ କରାଯାଇଛି   |               |              |
| ଟିପ୍ପଣୀ                         | ୩୨୨ ଟାଇପ୍ ଭି ବେଲ୍ଡ ଡିସ୍କ ପିସ୍ (ନିଶ୍ଚାଳିତ)<br>ଘର୍ଷଣକଣ୍ଠା ଗୁଣାବଳୀ<br>୦-୩୫୦୦୦-୦୦୭୦ ର ଏକାକୀ ପରିବାର<br>ପୁଲି ୦-୩୫୦୦୦-୦୩୯୨ ଠାରୁ ନିର୍ମାଣ |               |              |

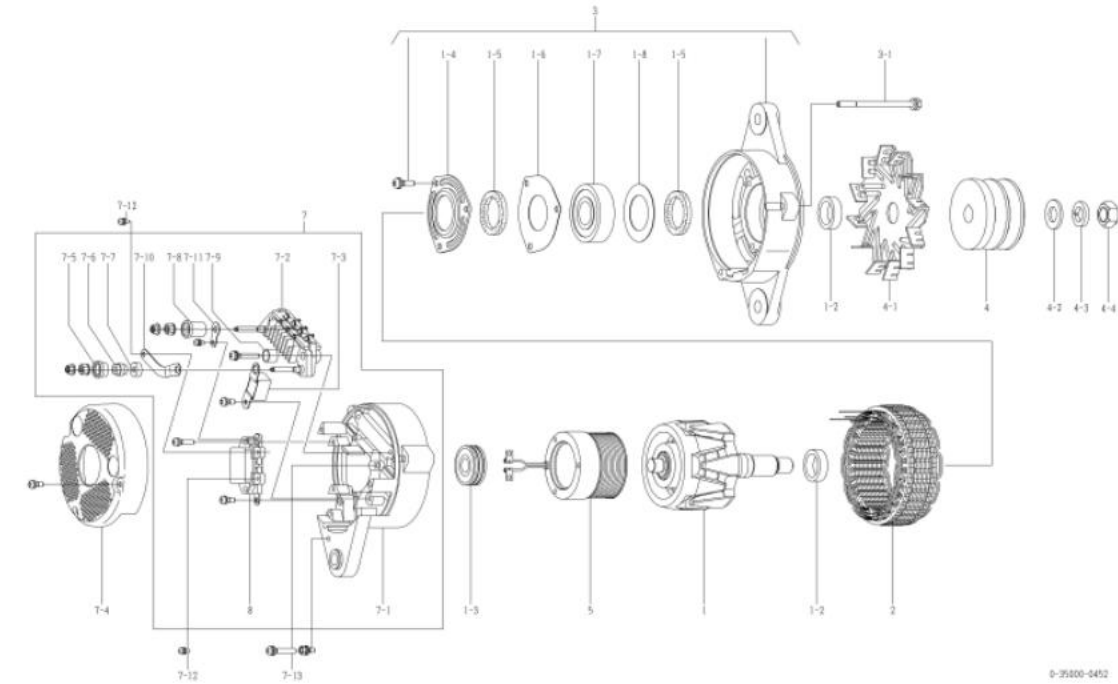

୦-୩୫୦୦୦-୦୪୫୨ ଅଲଗାକରଣ (ମେକର ଅଂଶ ନମ୍ବର ୬୦୦-୮୨୫-୩୨୫୧)

| କ୍ର.ସଂଖ୍ୟା | ଅଂଶ ସଂଖ୍ୟା   | ନିର୍ଦ୍ଦେଶ ଅଂଶ ସଂଖ୍ୟା | ବର୍ଣ୍ଣନା                    | ପରିମାଣ | ମୂଲ୍ୟ ଟାକ୍ସ | ଟିପ୍ପଣୀ                          |
|------------|--------------|----------------------|-----------------------------|--------|-------------|----------------------------------|
| ୧          | ୦-୩୫୧୦୦-୦୨୮୦ |                      | ରୋଟର ଆସି                    | ୧      |             |                                  |
| ୧-୨        | ୧-୩୩୯୨୩-୦୭୯୦ |                      | କଲର                         | ୨      |             |                                  |
| ୧-୩        | ୦-୦୯୨୦୧-୦୮୭୦ |                      | ଏଲ୍ ବିୟର୍                   | ୧      |             | ପଲ୍                              |
| ୧-୪        | ୦-୩୫୯୨୭-୦୦୭୦ |                      | ରିଟେନର                      | ୧      |             |                                  |
| ୧-୫        | ୦-୩୫୯୫୧-୦୦୭୦ |                      | ପୁଲି                        | ୨      |             |                                  |
| ୧-୬        | ୦-୩୫୯୨୭-୦୦୯୦ |                      | ରିଟେନର                      | ୧      |             |                                  |
| ୧-୭        | ୦-୦୯୨୦୧-୦୮୮୧ |                      | ଏଲ୍ ବିୟର୍                   | ୧      |             | ସାମାନ୍ୟ                          |
| ୧-୮        | ୧-୩୩୯୨୭-୦୭୩୦ |                      | ରିଟେନର                      | ୧      |             |                                  |
| ୨          | ୦-୩୫୨୦୦-୦୪୦୧ |                      | କ୍ଲଚ୍ ଆସି                   | ୧      |             |                                  |
| ୩          | ୦-୩୫୩୦୦-୦୧୩୦ |                      | ଏସ୍.ଏଲ୍.ଏସ୍. ଆସି            | ୧      |             | ୧-୪୩୧-୮ ଅନୁପାଳନ                  |
| ୩-୧        | ୦-୦୨୭୫-୦୭୮୦୨ |                      | ବୋଲ୍ଟ                       | ୩      |             | ବୋଲ୍ଟ ମାଧ୍ୟମରେ                   |
| ୪          | ୦-୩୫୪୧୧-୦୧୮୦ |                      | ପୁଲି                        | ୧      |             |                                  |
| ୪-୧        | ୦-୩୫୪୨୧-୦୧୪୦ |                      | ପଲ୍‌ସ୍ପାକ                   | ୧      |             |                                  |
| ୪-୨        | ୧-୦୩୩୦-୧୭୦୧୨ |                      | ସାମାନ୍ୟ ଯୋଗାଣ               | ୧      |             |                                  |
| ୪-୩        | ୧-୦୩୩୫-୧୭୦୦୨ |                      | କମ୍ପେକ୍ଟ ଯୁକ୍ତାଂଶ           | ୧      |             |                                  |
| ୪-୪        | ୦-୦୨୮୦-୧୭୦୨୨ |                      | ନର୍                         | ୧      |             |                                  |
| ୫          | ୦-୩୫୧୨୦-୦୪୫୦ |                      | ଫିଲ୍ଡ କାଏଲ୍ କମ୍ପୋନେଣ୍ଟ      | ୧      |             |                                  |
| ୬          | ୦-୩୫୭୦୦-୦୭୭୩ |                      | ଆଇ.ଏଲ୍.ଏସ୍. ଆସି             | ୧      |             | ଆଇ.ଏଲ୍.ଏସ୍. ୭-୧୩୭-୩, ୭-୫୩୭-୧୧, ୮ |
| ୬-୧        | ୦-୩୫୭୧୦-୦୭୫୧ |                      | ପଲ୍ ଡ୍ରାକ୍ଟ୍ କମ୍ପୋନେଣ୍ଟ     | ୧      |             |                                  |
| ୬-୨        | ୦-୩୫୭୩୦-୦୫୧୦ |                      | କ୍ଲଚ୍ ଆସି                   | ୧      |             |                                  |
| ୬-୩        | ୦-୦୯୧୭୦-୨୫୦୧ |                      | କଣ୍ଟ୍ରୋଲିଂ                  | ୧      |             |                                  |
| ୬-୪        | ୦-୩୫୭୭୧-୦୧୮୧ |                      | କଲର                         | ୧      |             |                                  |
| ୬-୫        | ୦-୩୫୯୪୩-୦୧୫୦ |                      | ପୁଲି ଇନସ୍ଟାଲେସନ୍ କମ୍ପୋନେଣ୍ଟ | ୧      |             |                                  |
| ୬-୬        | ୦-୩୫୯୨୩-୦୧୩୦ |                      | କଲର                         | ୧      |             |                                  |
| ୬-୭        | ୦-୩୫୯୪୩-୦୧୭୦ |                      | ପୁଲି ଇନସ୍ଟାଲେସନ୍ କମ୍ପୋନେଣ୍ଟ | ୧      |             |                                  |
| ୬-୮        | ୦-୩୫୯୪୩-୦୧୪୦ |                      | ପୁଲି ଇନସ୍ଟାଲେସନ୍ କମ୍ପୋନେଣ୍ଟ | ୧      |             |                                  |
| ୬-୯        | ୦-୩୫୯୪୩-୦୧୭୦ |                      | ପୁଲି ଇନସ୍ଟାଲେସନ୍ କମ୍ପୋନେଣ୍ଟ | ୨      |             |                                  |
| ୬-୧୦       | ୦-୩୫୭୮୪-୦୨୮୦ |                      | କମ୍ପେକ୍ଟ ବାଲ୍               | ୧      |             |                                  |
| ୬-୧୧       | ୦-୩୫୭୮୪-୦୨୭୦ |                      | କମ୍ପେକ୍ଟ ବାଲ୍               | ୧      |             |                                  |
| ୬-୧୨       | ୦-୦୯୦୧୧-୩୫୪୦ |                      | ପୁଲି                        | ୨      |             |                                  |
| ୬-୧୩       | ୦-୦୦୫୭-୦୫୩୦୨ |                      | ପୁଲି                        | ୩      |             |                                  |
| ୮          | ୦-୩୫୭୧୯-୦୨୮୦ |                      | ନିୟମକ ଆସି                   | ୧      |             |                                  |

|                                 |   |                  |              |
|---------------------------------|---|------------------|--------------|
| ୦୧୧ ଭାଗ                         | କୋମାନ୍ସ   | ୦୧୧ ଅଂଶ ନମ୍ବର    | ୨୦୦-୮୨୧-୩୧୧୧ |
| ନାମାଂକିତ ଆଇଟମ୍ ସ୍ୱରୂପ           | ୨୪ ଟି ଶାଖା  | ଯୋଗାଣ ପଦ୍ଧତି/କାଳ | ୯୮.୦୨୩       |
| ଓଡ଼ିଆ                           | ୮ ଖଣ୍ଡ  | ନିୟମକ            | ନିୟମକ        |
| ଇଞ୍ଜିନ୍ ମଡେଲ୍ ୫୬୧102୧, ଅନୁମୋଦିତ |   |                  |              |
| ଯାନବାହନ                         | WA200L-3, ଅନୁମୋଦିତ  |                  |              |
| ତିନିମାସ ଉପରେ ୦୪୭୧ ୩ ୦୪୭୨        | କମେକ୍ଟ ବାଲ୍, ଫିଲ୍ଡ କାଥଲ୍, କଣ୍ଟ୍ରୋଲିଂ ପରିବର୍ତ୍ତନ କରାଯାଇଛି                      |                  |              |
| ବିବରଣୀ                          | K TYPE V ବେକ୍ଟ ୫ ଶିଖର<br>ପ୍ରକାଶକରଣ ସୁରକ୍ଷିତ<br>ସଂପ୍ରାପ୍ତ ଗାଡ଼ ସୁଧିତି ଓଲଟା ଅଟେ |                  |              |

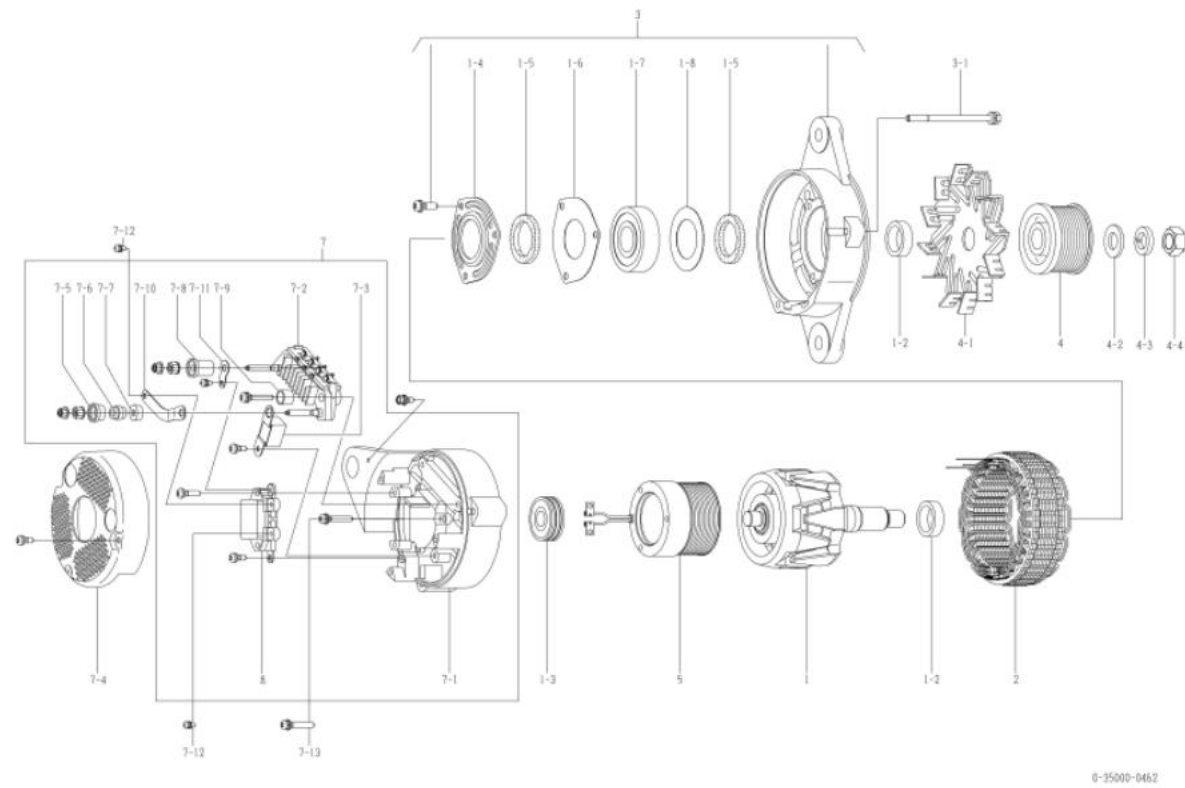

| କ୍ର.ସଂଖ୍ୟା | ଅଂଶ ନାମ      | ନିର୍ଦ୍ଦେଶ ଅଂଶ ନାମ | କରଣ/ପଦ୍ଧତି               | ପରିମାଣ | ମୂଲ୍ୟ ଟାକ୍ସ | ବିବରଣୀ                      |
|------------|--------------|-------------------|--------------------------|--------|-------------|-----------------------------|
| ୧          | ୦-୩୫୧୦୦-୦୨୮୦ |                   | ରୋଟର ଆସି                 | e      |             |                             |
| ୧-୨        | ୧-୩୩୯୨୩-୦୭୯୦ |                   | କଲର                      | ୨      |             |                             |
| ୧-୩        | ୦-୦୯୨୦୧-୦୮୭୦ |                   | ଏଲ୍ ବିୟର୍                | e      |             | ପଞ୍ଜ                        |
| ୧-୪        | ୦-୩୫୯୨୭-୦୦୭୦ |                   | ରିଟେନର                   | e      |             |                             |
| ୧-୫        | ୦-୩୫୯୫୧-୦୦୭୦ |                   | ସ୍ପାରିଂ                  | ୨      |             |                             |
| ୧-୬        | ୦-୩୫୯୨୭-୦୦୯୦ |                   | ରିଟେନର                   | e      |             |                             |
| ୧-୭        | ୦-୦୯୨୦୧-୦୮୮୧ |                   | ଏଲ୍ ବିୟର୍                | e      |             | ସାମ୍ବା                      |
| ୧-୮        | ୧-୩୩୯୨୭-୦୭୩୦ |                   | ରିଟେନର                   | e      |             |                             |
| ୨          | ୦-୩୫୨୦୦-୦୪୦୧ |                   | ଷ୍ଟେଟର ଆସି               | e      |             |                             |
| ୩          | ୦-୩୫୩୦୦-୦୧୭୦ |                   | ଏଫ୍.ଏଲ୍.ଏସ୍. ଆସି         | e      |             | ୧-୪୦୧-୮ ଅନୁମୋଦିତ            |
| ୩-୧        | ୦-୦୨୭୫-୦୭୮୦୨ |                   | ବୋଲ୍ଟ                    | ୩      |             | ବୋଲ୍ଟ ମାଧ୍ୟମରେ              |
| ୪          | ୦-୩୫୪୧୧-୦୭୪୧ |                   | ସ୍କ୍ରୁ                   | e      |             |                             |
| ୪-୧        | ୦-୩୫୪୨୧-୦୧୪୦ |                   | ପଲ୍‌ସ୍ପାକ                | e      |             |                             |
| ୪-୨        | ୧-୦୩୩୦-୧୭୦୧୨ |                   | ସାମା ଯୋଜନା               | e      |             |                             |
| ୪-୩        | ୧-୦୩୩୫-୧୭୦୦୨ |                   | ସପରଟ୍ ଧୂଆଁକଣ             | e      |             |                             |
| ୪-୪        | ୦-୦୨୮୦-୧୭୦୨୨ |                   | ନର୍                      | e      |             |                             |
| ୫          | ୦-୩୫୧୨୦-୦୪୫୦ |                   | ଫିଲ୍ଡ କୋଏଲ୍ କମ୍ପୋନେଣ୍ଟ   | e      |             |                             |
| ୬          | ୦-୩୫୭୦୦-୦୭୦୩ |                   | ଆର.ଏଲ୍.ଏସ୍. ଆସି          | e      |             | ଆଇଏନସି ୭-୧୦୭-୩, ୭-୫୦୭-୧୧, ୮ |
| ୬-୧        | ୦-୩୫୭୧୦-୦୮୧୦ |                   | ପଞ୍ଜ ବ୍ଲେକ୍ଟ୍ କମ୍ପୋନେଣ୍ଟ | e      |             |                             |
| ୬-୨        | ୦-୩୫୭୩୦-୦୫୧୦ |                   | ରେକ୍ଟିଫାୟର ଆସି           | e      |             |                             |
| ୬-୩        | ୦-୦୯୧୭୦-୨୫୦୧ |                   | କଣ୍ଟ୍ରୋଲିଂ               | e      |             |                             |
| ୬-୪        | ୦-୩୫୭୭୧-୦୨୦୦ |                   | କଲର                      | e      |             |                             |
| ୬-୫        | ୦-୩୫୯୪୩-୦୧୫୦ |                   | ବୁନାଲୁ ଇନସୁଲେଟ୍ କରନ୍ତୁ   | e      |             |                             |
| ୬-୬        | ୦-୩୫୯୨୩-୦୧୩୦ |                   | କଲର                      | e      |             |                             |
| ୬-୭        | ୦-୩୫୯୪୩-୦୧୭୦ |                   | ବୁନାଲୁ ଇନସୁଲେଟ୍ କରନ୍ତୁ   | e      |             |                             |
| ୬-୮        | ୦-୩୫୯୪୩-୦୧୪୦ |                   | ବୁନାଲୁ ଇନସୁଲେଟ୍ କରନ୍ତୁ   | e      |             |                             |
| ୬-୯        | ୦-୩୫୯୪୩-୦୧୭୦ |                   | ବୁନାଲୁ ଇନସୁଲେଟ୍ କରନ୍ତୁ   | ୨      |             |                             |
| ୬-୧୦       | ୦-୩୫୭୮୪-୦୨୮୦ |                   | କମେକ୍ଟ ବାଲ୍              | e      |             |                             |
| ୬-୧୧       | ୦-୩୫୭୮୪-୦୨୭୦ |                   | କମେକ୍ଟ ବାଲ୍              | e      |             |                             |
| ୬-୧୨       | ୦-୦୯୦୧୧-୩୫୪୦ |                   | ସ୍କ୍ରୁ                   | ୨      |             |                             |
| ୬-୧୩       | ୦-୦୦୫୭-୦୫୩୦୨ |                   | ସ୍କ୍ରୁ                   | ୩      |             |                             |
| ୮          | ୦-୩୫୭୧୯-୦୨୮୦ |                   | ନିୟମକ ଆସି                | e      |             |                             |

| oem ସଂଖ୍ୟା                        | ନାମ   | oem ଅଂଶ ନମ୍ବର     | ୭୦୦-୮୨୫-୩୨୧୦ |
|-----------------------------------|---|-------------------|--------------|
| ନାମାନ୍ତର ଆଇଟି ନମ୍ବର               | ୨୪୩୩  | ଯୋଗାଣ ସମ୍ପର୍କାବଳୀ | ୯୮.୦୨୩       |
| ଓଡ଼ିଆ                             | ଅଂଶ   | ନିୟମକ             | ନିୟମକ        |
| ଇଞ୍ଜିନ୍ ମଡେଲ ୫6x140-2, ୫, ଅନୁପାଳନ | ୧155x-5, ଅନୁପାଳନ  |                   |              |
| ଯାନବାହନ                           |   |                   |              |
| ଡିଜାଇନ୍ ନମ୍ବର 0480 □ 0481         | କମ୍ପେକ୍ଟ ବାଲ୍, ଫିଲ୍ଡ କ୍ୟାପ୍, କଣ୍ଟ୍ରୋଲିଂ ପରିବର୍ତ୍ତନ କରାଯାଇଛି |                   |              |
| ବିବରଣୀ                            | #୧୦ ଟାଇମ୍ ରି ବେଲ୍ଟ ଚକ ପିକ୍‌ଅପ୍ (କ୍ଲେୟାର୍)                   |                   |              |
|                                   | ପ୍ରକାଶିତ ବିପରୀତ ଦିଗରେ ପୁରୁଣା                                |                   |              |
|                                   | ପୁଲି ଏବଂ ଫ୍ରିୟାନ୍ ଓ-୩୫୦୦୦-୦୩୯୨ ରୁ ଉଠନ୍ତୁ।                   |                   |              |

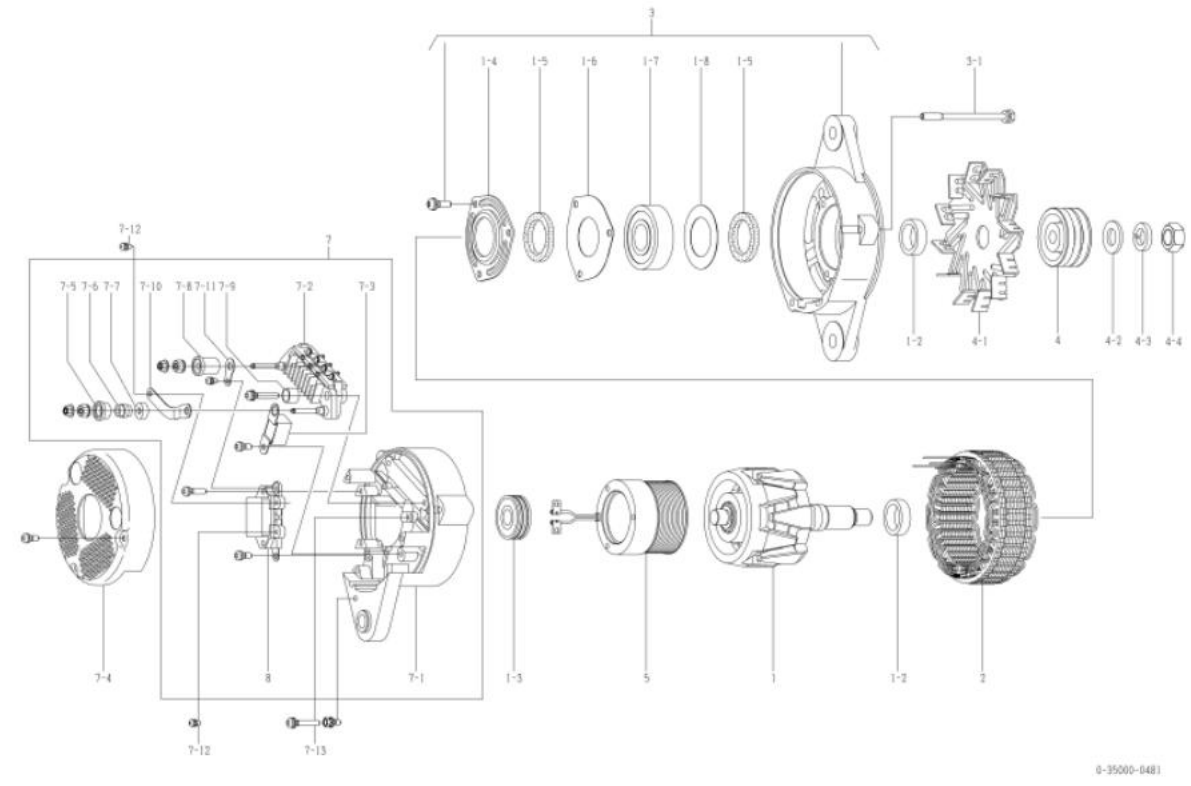

| ନମ୍ବର | ଅଂଶ ସଂଖ୍ୟା   | ନିୟମା ଅଂଶ ସଂଖ୍ୟା | ବିବରଣୀ                  | ପରିମାଣ | ମୂଲ୍ୟ ଟାକ୍ସ | ବିବରଣୀ                         |
|-------|--------------|------------------|-------------------------|--------|-------------|--------------------------------|
| ୧     | ୦-୩୫୧୦୦-୦୨୮୦ |                  | ରୋଟର ଆସି                | ୧      |             |                                |
| ୧-୨   | ୧-୩୩୯୨୩-୦୭୯୦ |                  | କଲର                     | ୨      |             |                                |
| ୧-୩   | ୦-୦୯୨୦୧-୦୮୭୦ |                  | ଏଲ୍ ବିୟର୍               | ୧      |             | ପଲ୍                            |
| ୧-୪   | ୦-୩୫୯୨୭-୦୦୭୦ |                  | ରିଟେନର                  | ୧      |             |                                |
| ୧-୫   | ୦-୩୫୯୫୧-୦୦୭୦ |                  | ପୁଲି                    | ୨      |             |                                |
| ୧-୬   | ୦-୩୫୯୨୭-୦୦୯୦ |                  | ରିଟେନର                  | ୧      |             |                                |
| ୧-୭   | ୦-୦୯୨୦୧-୦୮୮୧ |                  | ଏଲ୍ ବିୟର୍               | ୧      |             | ସାମାନ୍ୟ                        |
| ୧-୮   | ୧-୩୩୯୨୭-୦୭୩୦ |                  | ରିଟେନର                  | ୧      |             |                                |
| ୨     | ୦-୩୫୨୦୦-୦୪୦୧ |                  | କ୍ଲେୟାର୍ ଆସି            | ୧      |             |                                |
| ୩     | ୦-୩୫୩୦୦-୦୧୩୦ |                  | ଏଲ୍ ବିୟର୍ ଆସି           | ୧      |             | ୧-୪୦୧-୮ ଅନୁପାଳନ                |
| ୩-୧   | ୦-୦୨୭୫-୦୭୮୦୨ |                  | ବୋଲ୍ଟ                   | ୩      |             | ବୋଲ୍ଟ ମାଧ୍ୟମରେ                 |
| ୪     | ୦-୩୫୪୧୧-୦୭୦୧ |                  | ପୁଲି                    | ୧      |             |                                |
| ୪-୧   | ୦-୩୫୪୨୧-୦୧୭୦ |                  | ପଲ୍                     | ୧      |             |                                |
| ୪-୨   | ୧-୦୩୩୦-୧୭୦୧୨ |                  | ସାମାନ୍ୟ                 | ୧      |             |                                |
| ୪-୩   | ୧-୦୩୩୫-୧୭୦୦୨ |                  | ଏଲ୍ ବିୟର୍               | ୧      |             |                                |
| ୪-୪   | ୦-୦୨୮୦-୧୭୦୨୨ |                  | ନର୍                     | ୧      |             |                                |
| ୫     | ୦-୩୫୧୨୦-୦୪୫୦ |                  | ଫିଲ୍ଡ କ୍ୟାପ୍ କମ୍ପୋନେଣ୍ଟ | ୧      |             |                                |
| ୬     | ୦-୩୫୭୦୦-୦୭୭୩ |                  | ଆଇ.ଏ.ଏ.ଏ. ଆସି           | ୧      |             | ଆଇ.ଏ.ଏ.ଏ. ୭-୧୦୭-୩, ୭-୫୦୭-୧୧, ୮ |
| ୬-୧   | ୦-୩୫୭୧୦-୦୭୫୧ |                  | ପଲ୍ ରିଟେନର କମ୍ପୋନେଣ୍ଟ   | ୧      |             |                                |
| ୬-୨   | ୦-୩୫୭୩୦-୦୫୧୦ |                  | କ୍ଲେୟାର୍ ଆସି            | ୧      |             |                                |
| ୬-୩   | ୦-୦୯୧୭୦-୨୫୦୧ |                  | କଣ୍ଟ୍ରୋଲିଂ              | ୧      |             |                                |
| ୬-୪   | ୦-୩୫୭୭୧-୦୧୮୧ |                  | କଲର                     | ୧      |             |                                |
| ୬-୫   | ୦-୩୫୯୪୩-୦୧୫୦ |                  | ପୁଲି ଇନପୁଲ୍ଟ୍ କଲର       | ୧      |             |                                |
| ୬-୬   | ୦-୩୫୯୨୩-୦୧୩୦ |                  | କଲର                     | ୧      |             |                                |
| ୬-୭   | ୦-୩୫୯୪୩-୦୧୭୦ |                  | ପୁଲି ଇନପୁଲ୍ଟ୍ କଲର       | ୧      |             |                                |
| ୬-୮   | ୦-୩୫୯୪୩-୦୧୪୦ |                  | ପୁଲି ଇନପୁଲ୍ଟ୍ କଲର       | ୧      |             |                                |
| ୬-୯   | ୦-୩୫୯୪୩-୦୧୭୦ |                  | ପୁଲି ଇନପୁଲ୍ଟ୍ କଲର       | ୨      |             |                                |
| ୬-୧୦  | ୦-୩୫୭୮୪-୦୨୮୦ |                  | କମ୍ପେକ୍ଟ ବାଲ୍           | ୧      |             |                                |
| ୬-୧୧  | ୦-୩୫୭୮୪-୦୨୭୦ |                  | କମ୍ପେକ୍ଟ ବାଲ୍           | ୧      |             |                                |
| ୬-୧୨  | ୦-୦୯୦୧୧-୩୫୪୦ |                  | ପୁଲି                    | ୨      |             |                                |
| ୬-୧୩  | ୦-୦୦୫୭-୦୫୩୦୨ |                  | ପୁଲି                    | ୩      |             |                                |
| ୮     | ୦-୩୫୭୧୯-୦୨୮୦ |                  | ନିୟମକ ଆସି               | ୧      |             |                                |

| OEM ଗୁଣାବଳୀ                      | କୋମାନ୍ସୁ   | OEM ଅଂଶ ନମ୍ବର     | ୬୦୦-୮୨୫-୩୭୫୦ |
|----------------------------------|--|-------------------|--------------|
| ନାମମାତ୍ର ଆଉଟ୍ ପୁର                | ୨୪ଭି ୩୫୪   | ଯୋଗାଣ ପରାମର୍ଶଦାତା | ୯୮.୦୨୩       |
| ଓଡ଼ିଆ                            | r ଶିକ୍ଷାଗ୍ରାମ  | ନିୟମକ             | ନିୟମକ        |
| ଇଞ୍ଜିନ ମଡେଲ SAE102E-1, K, ଅନୁରୂପ |  |                   |              |
| ଯାନବାହନ                          | ୦31, ୦37, ଅନୁରୂପ   |                   |              |
| ଡିଜାଇନ୍ ଉଦ୍ଦେଶ୍ୟ ୦୫୭୦ ୩ ୦୫୭୧     | କମେକ୍ଟ ବାଲ୍, ଫିଲ୍ଡ ବ୍ୟଲ୍, କଣ୍ଟ୍ରୋଲିଂ ପରିବର୍ତ୍ତନ କରାଯାଇଛି   |                   |              |
| ବିବରଣୀ                           | #୧୭ ଟାଇପ୍ ରି ବେଲ୍ଟ ପିଟ୍ (କ୍ଲେୟାର୍)<br>ଉତ୍ପାଦନ ଗୁଣାବଳୀ<br>୦-୩୫୦୦୦-୦୦୮୦, ୦୧୪୦, ୦୨୩୦, ୦୨୭୦, ୩୦୫୦, ୩୨୩୦ ର ଏକାକି ପୁରକାର<br>ପୁଲି ୦-୩୫୦୦୦-୦୩୯୨ ଠାରୁ ରିକମ୍ପା |                   |              |

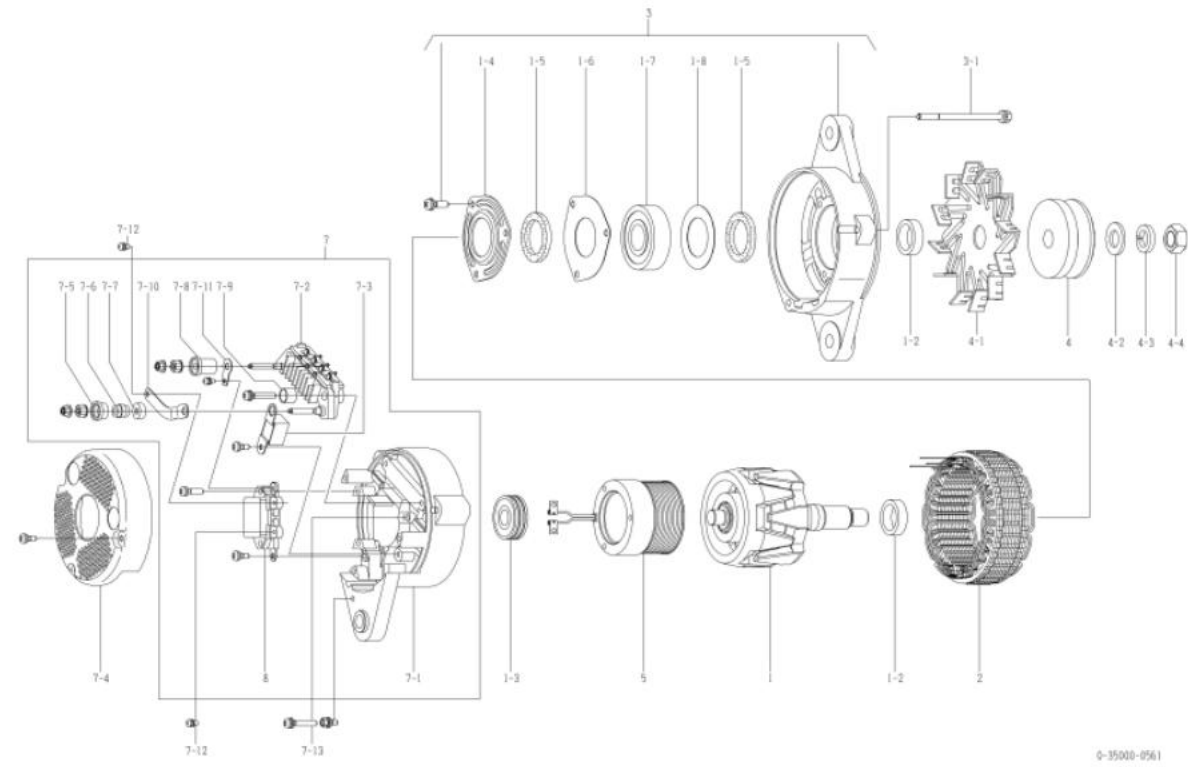

| କ୍ରମ | ଅଂଶ ସଂଖ୍ୟା   | ନିର୍ଦ୍ଦେଶ ଅଂଶ ସଂଖ୍ୟା | ବର୍ଣ୍ଣନା               | ପରିମାଣ | ମୂଲ୍ୟ ଟାକ୍ସ | ବିବରଣୀ                      |
|------|--------------|----------------------|------------------------|--------|-------------|-----------------------------|
| e    | ୦-୩୫୧୦୦-୦୨୮୦ |                      | ରୋଟର ଆସି               | e      |             |                             |
| ୧-୨  | ୧-୩୩୯୨୩-୦୭୯୦ |                      | କଲର                    | ୨      |             |                             |
| ୧-୩  | ୦-୦୯୨୦୧-୦୮୭୦ |                      | ଏଲ୍ ବିୟର୍              | e      |             | ପଲ୍                         |
| ୧-୪  | ୦-୩୫୯୨୭-୦୦୭୦ |                      | ରିଟେନର                 | e      |             |                             |
| ୧-୫  | ୦-୩୫୯୫୧-୦୦୭୦ |                      | ପୁଲି                   | ୨      |             |                             |
| ୧-୬  | ୦-୩୫୯୨୭-୦୦୯୦ |                      | ରିଟେନର                 | e      |             |                             |
| ୧-୭  | ୦-୦୯୨୦୧-୦୮୮୧ |                      | ଏଲ୍ ବିୟର୍              | e      |             | ସାମାନ୍ୟ                     |
| ୧-୮  | ୧-୩୩୯୨୭-୦୭୩୦ |                      | ରିଟେନର                 | e      |             |                             |
| ୨    | ୦-୩୫୨୦୦-୦୪୦୧ |                      | ଷ୍ଟାଲ୍ ଟାକ୍ସ ଆସି       | e      |             |                             |
| 3    | ୦-୩୫୩୦୦-୧୩୦  |                      | ଏକ୍ସ୍‌କେଲ୍ ଆସି         | e      |             | ୧-୪୦୧-୮ ଅନୁରୂପ              |
| ୩-୧  | ୦-୦୨୭୫-୦୬୮୦୨ |                      | ବୋଲ୍ଟ                  | 3      |             | ବୋଲ୍ଟ ମାଧ୍ୟମରେ              |
| ୪    | ୦-୩୫୪୧୧-୦୨୧୦ |                      | ପୁଲି                   | e      |             |                             |
| ୪-୧  | ୦-୩୫୪୨୧-୦୧୪୦ |                      | ପଲ୍‌ସ୍ପାକ              | e      |             |                             |
| ୪-୨  | ୧-୦୩୩୦-୧୭୦୧୨ |                      | ସାମାନ୍ୟ ଟାକ୍ସ          | e      |             |                             |
| ୪-୩  | ୧-୦୩୩୫-୧୭୦୦୨ |                      | ବସନ୍ତ ଧର୍ମାଣ           | e      |             |                             |
| ୪-୪  | ୦-୦୨୮୦-୧୭୦୨୨ |                      | ନର୍                    | e      |             |                             |
| 5    | ୦-୩୫୧୨୦-୦୪୫୦ |                      | ଫିଲ୍ଡ ବ୍ୟଲ୍ କମ୍ପୋନେଣ୍ଟ | e      |             |                             |
| ୭    | ୦-୩୫୭୦୦-୦୭୭୩ |                      | ଆଉଟ୍‌ଲେଟ୍ ଆସି          | e      |             | ଆଇଏନସି ୭-୧୦୭-୩, ୭-୫୦୭-୧୧, ୮ |
| ୭-୧  | ୦-୩୫୭୧୦-୦୭୫୧ |                      | ଆଉଟ୍‌ଲେଟ୍ କମ୍ପୋନେଣ୍ଟ   | e      |             |                             |
| ୭-୨  | ୦-୩୫୭୩୦-୦୫୧୦ |                      | ରେଟ୍ରିଟିଂ ଆସି          | e      |             |                             |
| ୭-୩  | ୦-୦୯୧୭୦-୨୫୦୧ |                      | କଣ୍ଟ୍ରୋଲିଂ             | e      |             |                             |
| ୭-୪  | ୦-୩୫୭୭୧-୦୧୮୧ |                      | କଲର                    | e      |             |                             |
| ୭-୫  | ୦-୩୫୯୪୩-୦୧୫୦ |                      | ପୁଲି ଇନସୁଲେଟ୍ କଲର      | e      |             |                             |
| ୭-୬  | ୦-୩୫୯୨୩-୦୧୩୦ |                      | କଲର                    | e      |             |                             |
| ୭-୭  | ୦-୩୫୯୪୩-୦୧୭୦ |                      | ପୁଲି ଇନସୁଲେଟ୍ କଲର      | e      |             |                             |
| ୭-୮  | ୦-୩୫୯୪୩-୦୧୪୦ |                      | ପୁଲି ଇନସୁଲେଟ୍ କଲର      | e      |             |                             |
| ୭-୯  | ୦-୩୫୯୪୩-୦୧୭୦ |                      | ପୁଲି ଇନସୁଲେଟ୍ କଲର      | ୨      |             |                             |
| ୭-୧୦ | ୦-୩୫୭୮୪-୦୨୮୦ |                      | କମେକ୍ଟ ବାଲ୍            | e      |             |                             |
| ୭-୧୧ | ୦-୩୫୭୮୪-୦୨୭୦ |                      | କମେକ୍ଟ ବାଲ୍            | e      |             |                             |
| ୭-୧୨ | ୦-୦୯୦୧୧-୩୫୪୦ |                      | ପୁଲି                   | ୨      |             |                             |
| ୭-୧୩ | ୦-୦୦୫୭-୦୫୩୦୨ |                      | ପୁଲି                   | 3      |             |                             |
| 8    | ୦-୩୫୭୧୯-୦୨୮୦ |                      | ନିୟମକ ଆସି              | e      |             |                             |

| OEM ଗୁଣାବଳୀ                | କୋମାନ୍ସୁ  | OEM ଅଂଶ ନମ୍ବର     | ୬୦୦-୮୨୫-୩୩୫୦ |
|----------------------------|---|-------------------|--------------|
| ନାମନାମ ଆଇ. ପୁର             | ୨୪ଭି ୩୫୪  | ଯୋଗାଣ ପରାମର୍ଶଦାତା | ୯୮.୦୨୩       |
| ଓଡ଼ିଆ                      | r ଶିକାରୀ  | ନିୟମକ             | ନିୟମକ        |
| ଇଞ୍ଜିନ୍ ମଡେଲ SA60125i-2A   |   |                   |              |
| ଯାନବାହନ                    | PC400-6   |                   |              |
| ଡିଜାଇନ୍ ନେମ୍ବର 0610 □ 0611 | କମେକ୍ଟ ବାଲ୍, ଫିଲ୍ଡ କ୍ୟାଲ୍, କଣ୍ଟ୍ରୋଲିଂ ପରିବର୍ତ୍ତନ କରାଯାଇଛି           |                   |              |
| ବିଷୟ                       | ୩୨୨ ଟାଇପ୍ ଭି ବେଲ୍ଡ ଡିସ୍କ ପିସ୍<br>ଘଣ୍ଟାକଣ୍ଠା ଗୁରୁତ୍ୱ<br>ଥଣ୍ଡା ପୁରୁଷା |                   |              |

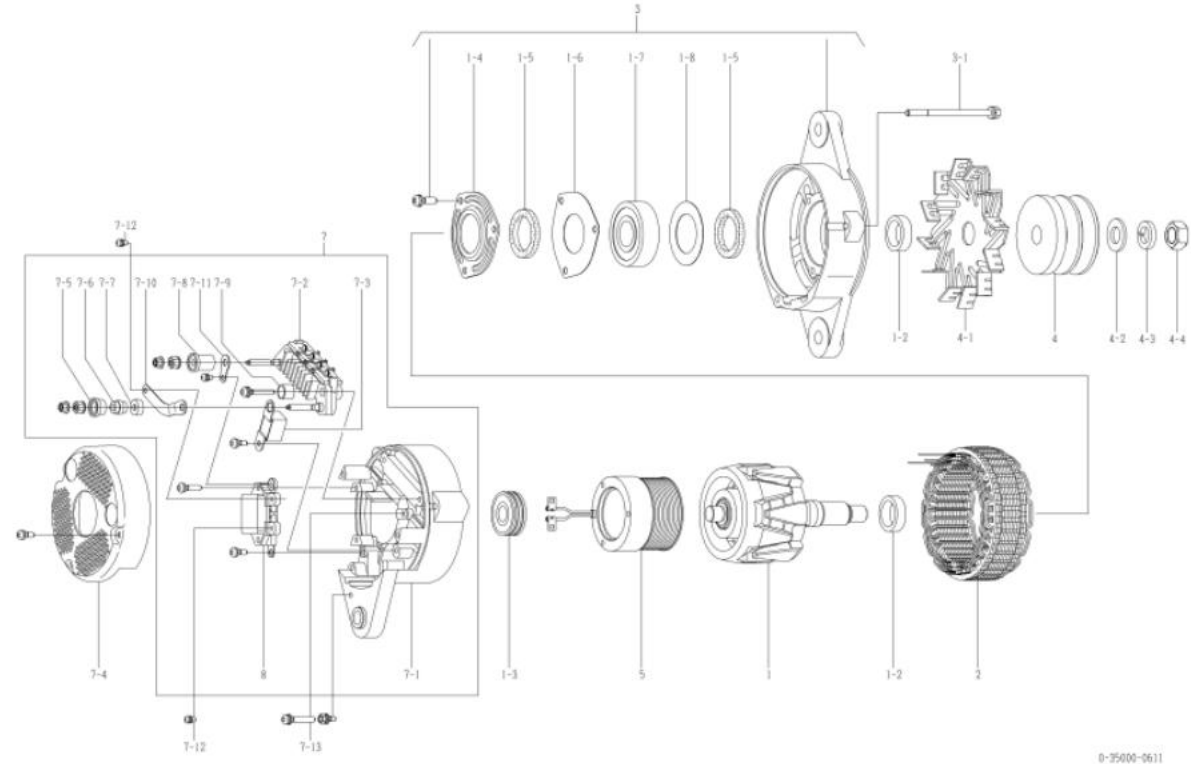

| କ୍ର.ସଂ | ଅଂଶ ନାମ      | ନିର୍ମାତା ଅଂଶ ନାମ | ବର୍ଣ୍ଣନା                | ପରିମାଣ | ମୂଲ୍ୟ ଟାଇପ୍ | ବିଷୟ                             |
|--------|--------------|------------------|-------------------------|--------|-------------|----------------------------------|
| e      | ୦-୩୫୧୦୦-୦୨୮୦ |                  | ରୋଟର ଆସି                | e      |             |                                  |
| ୧-୨    | ୧-୩୩୯୨୩-୦୭୯୦ |                  | କଲର                     | ୨      |             |                                  |
| ୧-୩    | ୦-୦୯୨୦୧-୦୯୯୦ |                  | ଏଲ୍ ବିୟର୍               | e      |             | ପଲ୍                              |
| ୧-୪    | ୦-୩୫୯୨୭-୦୦୭୦ |                  | ରିଟେନର                  | e      |             |                                  |
| ୧-୫    | ୦-୩୫୯୫୧-୦୦୭୦ |                  | ପୁସ୍                    | ୨      |             |                                  |
| ୧-୬    | ୦-୩୫୯୨୭-୦୦୯୦ |                  | ରିଟେନର                  | e      |             |                                  |
| ୧-୭    | ୦-୦୯୨୦୧-୧୦୦୦ |                  | ଏଲ୍ ବିୟର୍               | e      |             | ସାମାନ୍ୟ                          |
| ୧-୮    | ୧-୩୩୯୨୭-୦୭୩୦ |                  | ରିଟେନର                  | e      |             |                                  |
| ୨      | ୦-୩୫୨୦୦-୦୪୦୧ |                  | ଷ୍ଟାମ୍ପର ଆସି            | e      |             |                                  |
| 3      | ୦-୩୫୩୦୦-୦୨୩୦ |                  | ଏସ୍.ଏଲ୍.ଏସ୍. ଆସି        | e      |             | ୧-୪୦୧-୮ ଅନୁରୂପ                   |
| ୩-୧    | ୦-୦୨୭୫-୦୭୮୦୨ |                  | ବୋଲ୍ଟ                   | 3      |             | ବୋଲ୍ଟ ମାଧ୍ୟମରେ                   |
| ୪      | ୦-୩୫୪୧୧-୦୫୭୦ |                  | ପୁସ୍                    | e      |             |                                  |
| ୪-୧    | ୦-୩୫୪୨୧-୦୧୪୦ |                  | ପୁସ୍                    | e      |             |                                  |
| ୪-୨    | ୧-୦୩୩୦-୧୭୦୧୨ |                  | ସାମାନ୍ୟ                 | e      |             |                                  |
| ୪-୩    | ୧-୦୩୩୫-୧୭୦୦୨ |                  | ବସନ୍ତ ଧାରକ              | e      |             |                                  |
| ୪-୪    | ୦-୦୨୮୦-୧୭୦୨୨ |                  | ନର୍                     | e      |             |                                  |
| 5      | ୦-୩୫୧୨୦-୦୪୫୦ |                  | ଫିଲ୍ଡ କ୍ୟାଲ୍ କମ୍ପୋନେଣ୍ଟ | e      |             |                                  |
| ୭      | ୦-୩୫୭୦୦-୦୭୭୩ |                  | ଆଇ.ଏଲ୍.ଏସ୍. ଆସି         | e      |             | ଆଇ.ଏଲ୍.ଏସ୍. ୭-୧୦୭-୩, ୭-୫୦୭-୧୧, ୮ |
| ୭-୧    | ୦-୩୫୭୧୦-୦୭୫୧ |                  | ଆଇ.ଏଲ୍.ଏସ୍. କମ୍ପୋନେଣ୍ଟ  | e      |             |                                  |
| ୭-୨    | ୦-୩୫୭୩୦-୦୫୧୦ |                  | ରେଟିଂ ଆସି               | e      |             |                                  |
| ୭-୩    | ୦-୦୯୧୭୦-୨୫୦୧ |                  | କଣ୍ଟ୍ରୋଲିଂ              | e      |             |                                  |
| ୭-୪    | ୦-୩୫୭୭୧-୦୧୮୧ |                  | କଲର                     | e      |             |                                  |
| ୭-୫    | ୦-୩୫୯୪୩-୦୧୫୦ |                  | ପୁସ୍ ଇନସ୍ପେକ୍ଟର କଲର     | e      |             |                                  |
| ୭-୬    | ୦-୩୫୯୨୩-୦୧୩୦ |                  | କଲର                     | e      |             |                                  |
| ୭-୭    | ୦-୩୫୯୪୩-୦୧୭୦ |                  | ପୁସ୍ ଇନସ୍ପେକ୍ଟର କଲର     | e      |             |                                  |
| ୭-୮    | ୦-୩୫୯୪୩-୦୧୪୦ |                  | ପୁସ୍ ଇନସ୍ପେକ୍ଟର କଲର     | e      |             |                                  |
| ୭-୯    | ୦-୩୫୯୪୩-୦୧୭୦ |                  | ପୁସ୍ ଇନସ୍ପେକ୍ଟର କଲର     | ୨      |             |                                  |
| ୭-୧୦   | ୦-୩୫୭୮୪-୦୨୮୦ |                  | କମେକ୍ଟ ବାଲ୍             | e      |             |                                  |
| ୭-୧୧   | ୦-୩୫୭୮୪-୦୨୭୦ |                  | କମେକ୍ଟ ବାଲ୍             | e      |             |                                  |
| ୭-୧୨   | ୦-୦୯୦୧୧-୩୫୪୦ |                  | ପୁସ୍                    | ୨      |             |                                  |
| ୭-୧୩   | ୦-୦୦୫୭-୦୫୩୦୨ |                  | ପୁସ୍                    | 3      |             |                                  |
| 8      | ୦-୩୫୭୧୯-୦୨୮୦ |                  | ନିୟମକ ଆସି               | e      |             |                                  |

| oem ସଂଖ୍ୟା                 | କୋମାନ୍ସ   | oem ଅଂଶ ନମ୍ବର | ୭୦୦-୮୨୫-୩୮୧୦ |
|----------------------------|---|---------------|--------------|
| ନମାମାତ୍ର ଆଇ.ପୁର            | ୨୪ଭି ୩୫ଏ  | ଯୋଗାଣ ପରାମର୍ଶ | ୯୮.୦୨୩       |
| ଓଡ଼ିଆ                      | ୮ ୧୨୩୪୫   | ନିୟମକ         | ନିୟମକ        |
| ଇଞ୍ଜିନ୍ ମଡେଲ ୧6x125-2      |   |               |              |
| ଯାନବାହନ                    | ଡି୮୫-୨୧   |               |              |
| ଡିଜାଇନ୍ ନେମ୍ବର 0620 □ 0621 | କମେକ୍ଟ ବାଲ୍, ଫିଲ୍ଡ କ୍ୟାଲ୍, କଣ୍ଟ୍ରୋଲିଂ ପରିବର୍ତ୍ତନ କରାଯାଇଛି   |               |              |
| ଟିପ୍ପଣୀ                    | #୧୭ ଟାଇମ୍ ରି ବେଲ୍ଟ ସିଷ୍ଟମ୍ ସିଲ୍ (କମ୍ପ୍ୟୁଟର)<br>ଗଣତାନ୍ତରୀଣ ବିପରୀତ ଦିଗରେ ପୁରୁଣା<br>ପୁଲି ଏବଂ ଫ୍ଲାଇଂ ୦-୩୫୦୦୦-୦୫୪୧ ରୁ ଉଦ୍ଧାର |               |              |

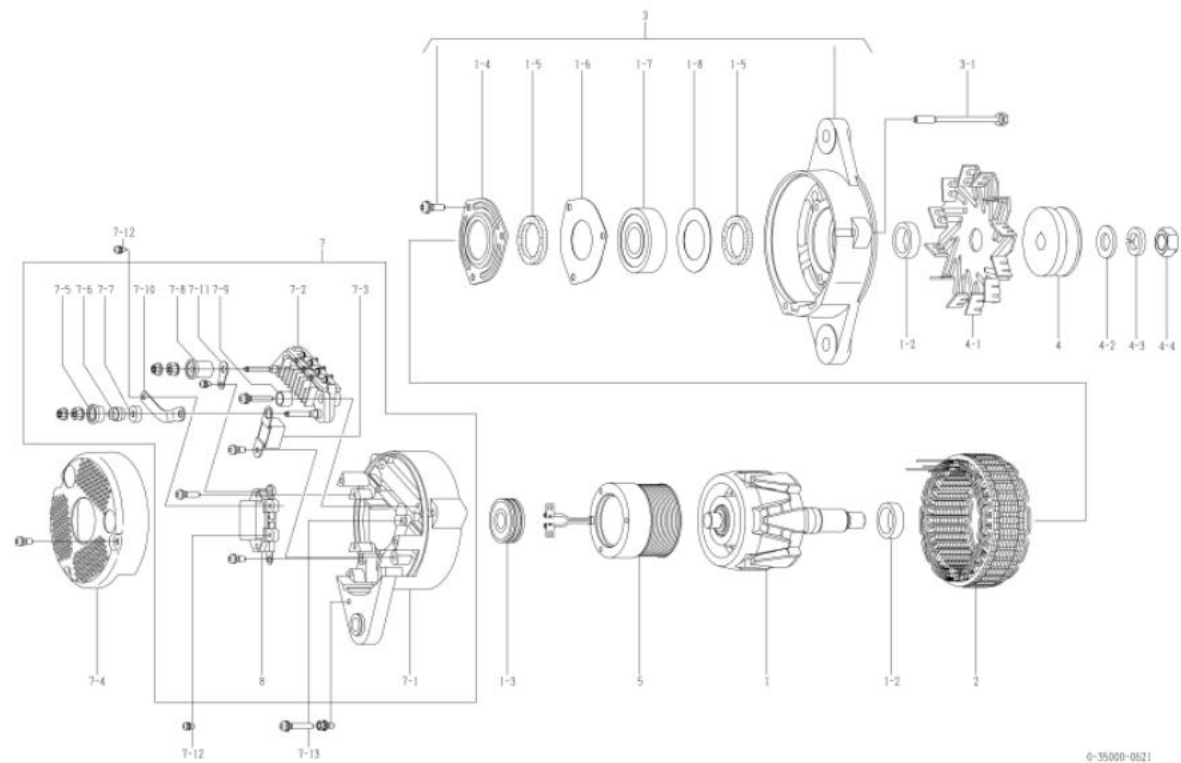

| ନମ୍ବର | ଅଂଶ ସଂଖ୍ୟା   | ନିର୍ଦ୍ଦେଶ ଅଂଶ ସଂଖ୍ୟା | ବର୍ଣ୍ଣନା                | ପରିମାଣ | ମୂଲ୍ୟ ଟାକ୍ସ | ଟିପ୍ପଣୀ                           |
|-------|--------------|----------------------|-------------------------|--------|-------------|-----------------------------------|
| e     | ୦-୩୫୧୦୦-୦୨୮୦ |                      | ରୋଟର ଆସି                | e      |             |                                   |
| ୧-୨   | ୧-୩୩୯୨୩-୦୭୯୦ |                      | କଲର                     | ୨      |             |                                   |
| ୧-୩   | ୦-୦୯୨୦୧-୦୮୭୦ |                      | ଏଲ୍ ବିୟର୍               | e      |             | ପଲ୍                               |
| ୧-୪   | ୦-୩୫୯୨୭-୦୦୭୦ |                      | ରିଟେନର                  | e      |             |                                   |
| ୧-୫   | ୦-୩୫୯୫୧-୦୦୭୦ |                      | ପ୍ଲେଟ                   | ୨      |             |                                   |
| ୧-୬   | ୦-୩୫୯୨୭-୦୦୯୦ |                      | ରିଟେନର                  | e      |             |                                   |
| ୧-୭   | ୦-୦୯୨୦୧-୦୮୮୧ |                      | ଏଲ୍ ବିୟର୍               | e      |             | ସାମାନ୍ୟ                           |
| ୧-୮   | ୧-୩୩୯୨୭-୦୭୩୦ |                      | ରିଟେନର                  | e      |             |                                   |
| ୨     | ୦-୩୫୨୦୦-୦୪୦୧ |                      | ଷ୍ଟାମ୍ପର ଆସି            | e      |             |                                   |
| 3     | ୦-୩୫୩୦୦-୦୧୩୦ |                      | ଏକ୍ସକେକ୍ୟୁଟିଭ୍ ଆସି      | e      |             | ୧-୪୦୧-୮ ଅନୁରୂପ                    |
| ୩-୧   | ୦-୦୨୭୫-୦୭୮୦୨ |                      | ବୋଲ୍ଟ                   | 3      |             | ବୋଲ୍ଟ ମାଧ୍ୟମରେ                    |
| ୪     | ୧-୩୫୪୧୧-୦୨୧୦ |                      | ପୁଲି                    | e      |             |                                   |
| ୪-୧   | ୦-୩୫୪୨୧-୦୧୭୦ |                      | ପଲେଟ                    | e      |             |                                   |
| ୪-୨   | ୧-୦୩୩୦-୧୭୦୧୨ |                      | ସାମାନ୍ୟ ଫ୍ଲାଇଂ          | e      |             |                                   |
| ୪-୩   | ୧-୦୩୩୫-୧୭୦୦୨ |                      | ବସନ୍ତ ଧାର୍ଯ୍ୟ           | e      |             |                                   |
| ୪-୪   | ୦-୦୨୮୦-୧୭୦୨୨ |                      | ନର୍                     | e      |             |                                   |
| 5     | ୦-୩୫୧୨୦-୦୪୫୦ |                      | ଫିଲ୍ଡ କ୍ୟାଲ୍ କମ୍ପୋନେଣ୍ଟ | e      |             |                                   |
| ୭     | ୦-୩୫୭୦୦-୦୭୭୩ |                      | ଆଇ.ସି.ଏ.ଏ.ଏ. ଆସି        | e      |             | ଆଇ.ସି.ଏ.ଏ.ଏ. ୭-୧୦୭-୩, ୭-୫୦୭-୧୧, ୮ |
| ୭-୧   | ୦-୩୫୭୧୦-୦୭୫୧ |                      | ଆଇ.ସି.ଏ.ଏ.ଏ. କମ୍ପୋନେଣ୍ଟ | e      |             |                                   |
| ୭-୨   | ୦-୩୫୭୩୦-୦୫୧୦ |                      | ରେଟ୍ରିଟିଂ ଆସି           | e      |             |                                   |
| ୭-୩   | ୦-୦୯୧୭୦-୨୫୦୧ |                      | କଣ୍ଟ୍ରୋଲିଂ              | e      |             |                                   |
| ୭-୪   | ୦-୩୫୭୭୧-୦୧୮୧ |                      | କଲର                     | e      |             |                                   |
| ୭-୫   | ୦-୩୫୯୪୩-୦୧୫୦ |                      | ପୁଲି ଇନସୁଲେଟ୍ କଲର       | e      |             |                                   |
| ୭-୬   | ୦-୩୫୯୨୩-୦୧୩୦ |                      | କଲର                     | e      |             |                                   |
| ୭-୭   | ୦-୩୫୯୪୩-୦୧୭୦ |                      | ପୁଲି ଇନସୁଲେଟ୍ କଲର       | e      |             |                                   |
| ୭-୮   | ୦-୩୫୯୪୩-୦୧୪୦ |                      | ପୁଲି ଇନସୁଲେଟ୍ କଲର       | e      |             |                                   |
| ୭-୯   | ୦-୩୫୯୪୩-୦୧୭୦ |                      | ପୁଲି ଇନସୁଲେଟ୍ କଲର       | ୨      |             |                                   |
| ୭-୧୦  | ୦-୩୫୭୮୪-୦୨୮୦ |                      | କମେକ୍ଟ ବାଲ୍             | e      |             |                                   |
| ୭-୧୧  | ୦-୩୫୭୮୪-୦୨୭୦ |                      | କମେକ୍ଟ ବାଲ୍             | e      |             |                                   |
| ୭-୧୨  | ୦-୦୯୦୧୧-୩୫୪୦ |                      | ସ୍ପ୍ରିଙ୍ଗ୍              | ୨      |             |                                   |
| ୭-୧୩  | ୦-୦୦୫୭-୦୫୩୦୨ |                      | ସ୍ପ୍ରିଙ୍ଗ୍              | 3      |             |                                   |
| 8     | ୦-୩୫୭୧୯-୦୨୮୦ |                      | ନିୟମକ ଆସି               | e      |             |                                   |

| OEM ଗୁଣାବଳୀ              | କୋମାଟସୁ  | OEM ଅଂଶ ନମ୍ବର  | ୭୦୦-୮୨୫-୩୧୯୯ |
|--------------------------|--|----------------|--------------|
| ନାମନାମ ଆଇ. ପୁରୁ          | ୨୪ଭି ୩୫୩   | ଯୋଗାଣ ସରୁତାକଳୀ | ୦୫.୧୦-       |
| ଓଡ଼ିଆ                    | f ୫୩୩୩୩  | ନିୟମକ          | ନିୟମକ        |
| ଇଞ୍ଜିନ୍ ମଡେଲ SA4୧95L-5-A |  |                |              |
| ଯାନବାହନ                  | ୦31px-22   |                |              |
| ଟିକାକର ଲେବଲ              |  |                |              |
| ବିବରଣୀ                   | ୧୧୭ ଟାଇପ୍ ଭି ବେଲ୍ଟ ସିଷ୍ଟମ୍ ପିକ୍<br>ଘଣ୍ଟାକଣ୍ଠା ଗୁଣାବଳୀ<br>ପୁଲି ୦-୩୫୦୦୦-୦୪୨୨ ରୁ ଭିନ୍ନ। |                |              |

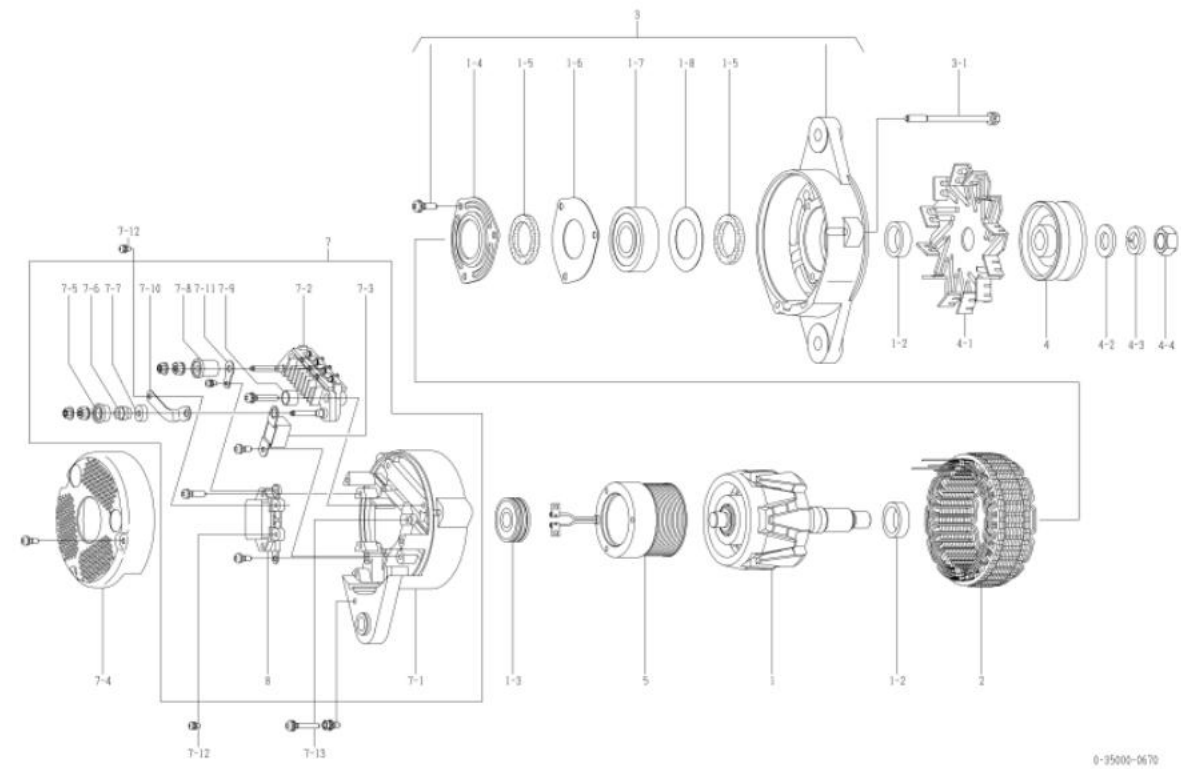

| କ୍ର.ସଂଖ୍ୟା | ଅଂଶ ସଂଖ୍ୟା   | ନିର୍ଦ୍ଦେଶ ଅଂଶ ସଂଖ୍ୟା | ବର୍ଣ୍ଣନା                | ପରିମାଣ | ପୂର୍ବ ଚାଲିବା | ବିବରଣୀ                           |
|------------|--------------|----------------------|-------------------------|--------|--------------|----------------------------------|
| e          | ୦-୩୫୧୦୦-୦୨୮୦ |                      | ରୋଟର ଆସି                | e      |              |                                  |
| ୧-୨        | ୧-୩୩୯୨୩-୦୭୯୦ |                      | କଲର                     | ୨      |              |                                  |
| ୧-୩        | ୦-୦୯୨୦୧-୦୮୭୦ |                      | ଏଲ୍ ବିୟା                | e      |              | ପଲି                              |
| ୧-୪        | ୦-୩୫୯୨୭-୦୦୭୦ |                      | ରିଟେନର                  | e      |              |                                  |
| ୧-୫        | ୦-୩୫୯୫୧-୦୦୭୦ |                      | ପୁଲି                    | ୨      |              |                                  |
| ୧-୬        | ୦-୩୫୯୨୭-୦୦୯୦ |                      | ରିଟେନର                  | e      |              |                                  |
| ୧-୭        | ୦-୦୯୨୦୧-୦୮୮୧ |                      | ଏଲ୍ ବିୟା                | e      |              | ସାମାନ୍ୟ                          |
| ୧-୮        | ୧-୩୩୯୨୭-୦୭୩୦ |                      | ରିଟେନର                  | e      |              |                                  |
| ୨          | ୦-୩୫୨୦୦-୦୪୦୧ |                      | ଷ୍ଟାଲ୍ ଆସି              | e      |              |                                  |
| 3          | ୦-୩୫୩୦୦-୦୧୩୦ |                      | ଏସ୍.ଏଲ୍.ଏସ୍. ଆସି        | e      |              | ୧-୪୦୧-୮ ଅନୁରୂପ                   |
| ୩-୧        | ୦-୦୨୭୫-୦୭୮୦୨ |                      | ବୋଲ୍ଟ                   | 3      |              | ବୋଲ୍ଟ ମାଧ୍ୟମରେ                   |
| ୪          | ୧-୩୫୪୧୧-୦୦୭୨ |                      | ପୁଲି                    | e      |              |                                  |
| ୪-୧        | ୦-୩୫୪୨୧-୦୧୪୦ |                      | ପଲ୍ଲୀ                   | e      |              |                                  |
| ୪-୨        | ୧-୦୩୩୦-୧୭୦୧୨ |                      | ସାମାନ୍ୟ ଯୋଗାଣ           | e      |              |                                  |
| ୪-୩        | ୧-୦୩୩୫-୧୭୦୦୨ |                      | ବସନ୍ତ ଧାର୍ଯ୍ୟ           | e      |              |                                  |
| ୪-୪        | ୦-୦୨୮୦-୧୭୦୨୨ |                      | ନର୍                     | e      |              |                                  |
| 5          | ୦-୩୫୧୨୦-୦୪୫୦ |                      | ଫିଲ୍ଟର ବୋକ୍ସ କମ୍ପୋନେଣ୍ଟ | e      |              |                                  |
| ୭          | ୦-୩୫୭୦୦-୦୭୭୩ |                      | ଆଇ.ଏଲ୍.ଏସ୍. ଆସି         | e      |              | ଆଇ.ଏଲ୍.ଏସ୍. ୭-୧୦୭-୩, ୭-୫୦୭-୧୧, ୮ |
| ୭-୧        | ୦-୩୫୭୧୦-୦୭୫୧ |                      | ଆଇ.ଏଲ୍.ଏସ୍. କମ୍ପୋନେଣ୍ଟ  | e      |              |                                  |
| ୭-୨        | ୦-୩୫୭୩୦-୦୫୧୦ |                      | ରେଟିଫାଇଡ୍ ଆସି           | e      |              |                                  |
| ୭-୩        | ୦-୦୯୧୭୦-୨୫୦୧ |                      | କଣ୍ଟ୍ରୋଲ୍ ଯନ୍ତ୍ର        | e      |              |                                  |
| ୭-୪        | ୦-୩୫୭୭୧-୦୧୮୧ |                      | କଲର                     | e      |              |                                  |
| ୭-୫        | ୦-୩୫୯୪୩-୦୧୫୦ |                      | ପୁଲି ଇନସ୍ଟାଲ୍ କରନ୍ତୁ    | e      |              |                                  |
| ୭-୬        | ୦-୩୫୯୨୩-୦୧୩୦ |                      | କଲର                     | e      |              |                                  |
| ୭-୭        | ୦-୩୫୯୪୩-୦୧୭୦ |                      | ପୁଲି ଇନସ୍ଟାଲ୍ କରନ୍ତୁ    | e      |              |                                  |
| ୭-୮        | ୦-୩୫୯୪୩-୦୧୪୦ |                      | ପୁଲି ଇନସ୍ଟାଲ୍ କରନ୍ତୁ    | e      |              |                                  |
| ୭-୯        | ୦-୩୫୯୪୩-୦୧୭୦ |                      | ପୁଲି ଇନସ୍ଟାଲ୍ କରନ୍ତୁ    | ୨      |              |                                  |
| ୭-୧୦       | ୦-୩୫୭୮୪-୦୨୮୦ |                      | କମ୍ପୋନେଣ୍ଟ ବାଲ୍         | e      |              |                                  |
| ୭-୧୧       | ୦-୩୫୭୮୪-୦୨୭୦ |                      | କମ୍ପୋନେଣ୍ଟ ବାଲ୍         | e      |              |                                  |
| ୭-୧୨       | ୦-୦୯୦୧୧-୩୫୪୦ |                      | ପୁଲି                    | ୨      |              |                                  |
| ୭-୧୩       | ୦-୦୦୫୭-୦୫୩୦୨ |                      | ପୁଲି                    | 3      |              |                                  |
| 8          | ୦-୩୫୭୧୯-୦୨୮୦ |                      | ନିୟମକ ଆସି               | e      |              |                                  |

|                     |  |                |              |
|---------------------|--|----------------|--------------|
| oem ଗୁଣାବଳୀ         | କୋମାଟସୁ  | oem ଅଂଶ ନମ୍ବର  | ୭୦୦-୮୨୧-୭୨୨୦ |
| ନାମନାମର ଆରଟ୍ ପୁରୁ   | ୨୪ଭି ୩୫୩   | ଯୋଗାଣ ସରୁତାକଳୀ | ୮୩.୧୨୮       |
| ଓଡ଼ିଆ               | ୧୦.୫ ବିଲୋଡ଼ନ   | ନିୟମକ          | ନିୟମକ        |
| ଇଞ୍ଜିନ୍ ମଡେଲ ୬୧୨125 |  |                |              |
| ଯାନବାହନ             | cd705A-4, ଅନୁୟାୟ   |                |              |
| ଚିତ୍ରାଙ୍କନ ରେକର୍ଡ   |  |                |              |
| ବିବରଣୀ              | #୨୨ ଡାଇମ୍ ଭି ବେଲଟ ଚକର ପିଲ୍‌ସ (ନିଷ୍କାସିତ)<br>ଘଣ୍ଟାକଣ୍ଠା ଗୁଣାବଳୀ<br>ପୁଲି ୦-୩୫୦୦୦-୩୦୨୦ ଠାରୁ ନିର୍ମାଣ |                |              |

| ନୁଞ୍ଚି | ଅଂଶ ସଂଖ୍ୟା   | ନିର୍ମାଣ ଅଂଶ ସଂଖ୍ୟା | ବର୍ଣ୍ଣନା               | ପରିମାଣ | ମୂଲ୍ୟ ଚାର୍ଜ | ବିବରଣୀ                              |
|--------|--------------|--------------------|------------------------|--------|-------------|-------------------------------------|
| e      | ୧-୩୩୧୦୦-୧୨୭୦ |                    | ରୋଟର ଆସି               | e      |             |                                     |
| ୧-୧    | ୧-୦୪୫୭-୭୩୦୫୭ |                    | ବଲ୍ ବିୟର୍              | e      |             | ସାମାନ୍ୟ                             |
| ୧-୨    | ୧-୦୪୧୭-୦୪୧୭୦ |                    | କାଠର କା'               | e      |             |                                     |
| ୧-୩    | ୧-୩୩୯୨୩-୦୭୮୦ |                    | କଲର                    | e      |             |                                     |
| ୧-୪    | ୧-୦୦୫୫-୦୭୧୭୨ |                    | ସ୍କ୍ରୁ                 | 3      |             |                                     |
| ୧-୫    | ୦-୩୫୯୨୭-୦୦୭୦ |                    | ରିଟେନର                 | e      |             |                                     |
| ୧-୬    | ୧-୩୩୯୫୧-୦୭୧୦ |                    | ପୁଲି                   | ୨      |             |                                     |
| ୧-୭    | ୧-୩୩୯୨୭-୦୭୫୦ |                    | ରିଟେନର                 | e      |             |                                     |
| ୧-୮    | ୧-୩୩୯୨୭-୦୭୩୦ |                    | ରିଟେନର                 | e      |             |                                     |
| ୧-୯    | ୧-୩୩୯୨୩-୦୮୧୦ |                    | କଲର                    | e      |             |                                     |
| ୧-୧୦   | ୧-୩୩୯୨୭-୦୭୭୦ |                    | ରିଟେନର                 | e      |             |                                     |
| ୨      | ୧-୩୩୨୦୦-୧୨୩୦ |                    | ଶ୍ରେଣୀର ଆସି            | e      |             |                                     |
| 3      | ୧-୩୩୩୧୦-୧୦୭୦ |                    | ଆଗ ବ୍ରେକେଟ୍            | e      |             |                                     |
| ୩-୧    | ୦-୦୨୭୫-୦୭୮୫୨ |                    | ବୋଲଟ୍                  | 3      |             | ବୋଲଟ୍ ମାଧ୍ୟମରେ                      |
| ୪      | ୦-୩୫୪୧୧-୦୧୮୦ |                    | ପୁଲି                   | e      |             |                                     |
| ୪-୧    | ୧-୩୩୪୨୧-୦୫୧୦ |                    | ପଲେଟ୍                  | e      |             |                                     |
| ୪-୨    | ୧-୦୩୩୦-୧୭୦୧୨ |                    | ସାମାନ୍ୟ ଯୋଗାଣ          | e      |             |                                     |
| ୪-୩    | ୧-୦୩୩୫-୧୭୦୦୨ |                    | ବସନ୍ତ ଧର୍ମାଣ           | e      |             |                                     |
| ୪-୪    | ୦-୦୨୮୦-୧୭୦୨୨ |                    | ନଟ୍                    | e      |             |                                     |
| 5      | ୦-୩୩୧୨୦-୦୨୨୦ |                    | ଫିଲ୍ଟର କୋଏଲ୍ କମ୍ପାନୀ   | e      |             |                                     |
| ୭      | ୦-୩୫୭୦୦-୧୧୩୦ |                    | ଆଇ.ବ୍ରେକେଟ୍ ଆସି        | e      |             | ଆଇ.ବ୍ରେକେଟ୍ ୭-୧,୭-୨,୭-୪,୭-୫,୭-୬,୭-୮ |
| ୭-୧    | ୦-୩୩୭୧୦-୨୮୭୦ |                    | ପଛ ବ୍ରେକେଟ୍ କମ୍ପାନୀ    | e      |             | ୭-୪ ଅନୁପରାମର୍ଶ                      |
| ୭-୨    | ୦-୩୩୭୩୦-୨୧୯୦ |                    | କ୍ଲେଟ୍ ଆସି             | e      |             |                                     |
| ୭-୩    | ୦-୦୦୮୦-୦୫୧୦୨ |                    | ବୋଲଟ୍                  | e      |             |                                     |
| ୭-୪    | ୧-୦୯୨୦୨-୦୦୭୦ |                    | ରୋଲର ବିୟର୍             | e      |             | ପଛ                                  |
| ୭-୫    | ୧-୩୩୯୪୩-୦୭୭୦ |                    | ପୁଲି ଇନସ୍ଟାଲେଟ୍ କରନ୍ତୁ | ୨      |             |                                     |
| ୭-୬    | ୧-୩୩୭୮୭-୦୪୨୦ |                    | ବ୍ରେକେଟ୍ ପୁଲି          | e      |             |                                     |
| ୭-୭    | ୦-୦୦୫୭-୦୫୧୭୨ |                    | ସ୍କ୍ରୁ                 | ୨      |             |                                     |
| ୭-୮    | ୧-୩୩୯୨୮-୦୨୨୦ |                    | ଷ୍ଟରପଲ୍                | e      |             |                                     |
| ୭-୯    | ୧-୦୯୧୦୨-୦୦୧୦ |                    | ଇନସ୍ଟାଲେଟ୍ ପୁଲି        | e      |             |                                     |
| ୭-୧୦   | ୦-୦୦୫୫-୦୫୨୫୨ |                    | ସ୍କ୍ରୁ                 | e      |             |                                     |
| ୭-୧୧   | ୧-୩୩୯୨୮-୦୨୩୦ |                    | ଷ୍ଟରପଲ୍                | e      |             |                                     |
| ୭-୧୨   | ୧-୩୩୯୪୩-୦୭୭୦ |                    | ପୁଲି ଇନସ୍ଟାଲେଟ୍ କରନ୍ତୁ | e      |             |                                     |
| ୭-୧୩   | ୦-୦୦୮୦-୦୫୫୦୨ |                    | ବୋଲଟ୍                  | e      |             |                                     |
| ୭-୧୪   | ୦-୦୦୮୦-୦୫୪୫୨ |                    | ବୋଲଟ୍                  | e      |             |                                     |
| ୭-୧୫   | ୧-୦୫୫୦-୦୫୦୧୩ |                    | ବ୍ରେକେଟ୍ ପୁଲି          | e      |             | କିନ୍ତୁ ଖାଲି ଅନୁପରାମର୍ଶ ନୁହେଁ        |
| ୭-୧୬   | ୦-୦୦୫୭-୦୫୪୫୨ |                    | ସ୍କ୍ରୁ                 | 3      |             |                                     |
| 8      | ୭-୪୪୦୦୦-୦୯୦୭ |                    | ନିୟମକ                  | e      |             | ୭-୨,୭-୩ ଅନୁପରାମର୍ଶ                  |

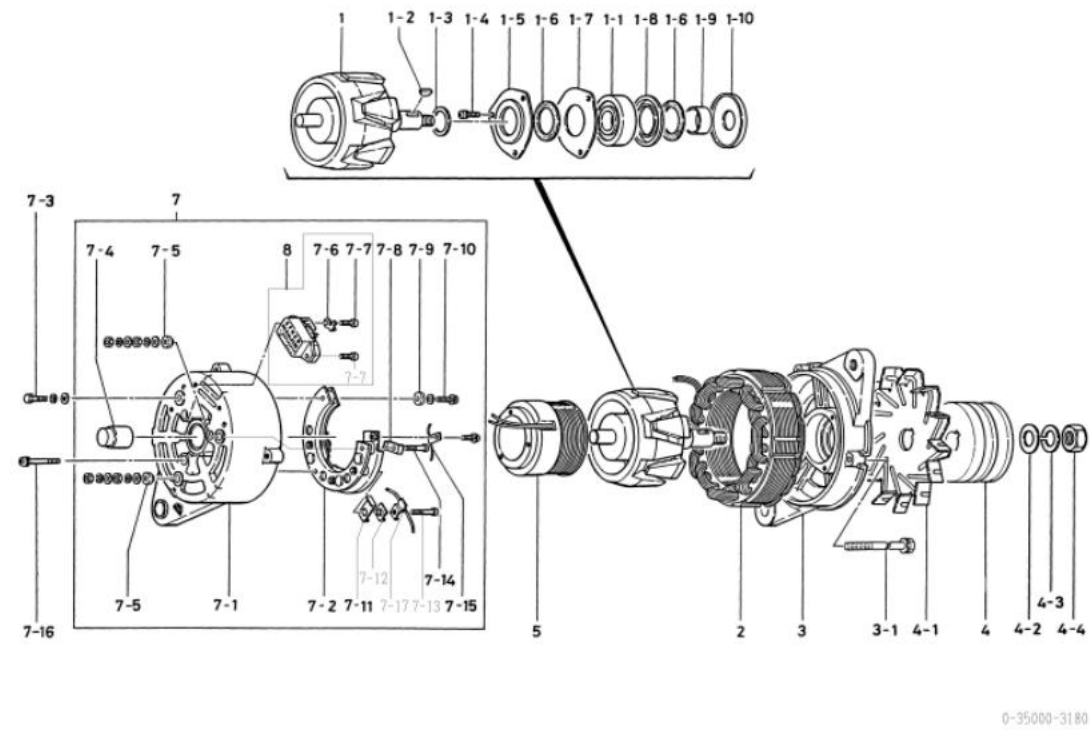

| OEM ଗୁଣାବଳୀ                  | କୋମାଟସୁ   | OEM ଅଂଶ ନମ୍ବର     | ୬୦୦-୮୨୧-୭୩୧୦ |
|------------------------------|---|-------------------|--------------|
| ନାମନାମ ଆରଟ୍, ପୁରୀ            | ୨୪ଭି ୩୫୪  | ଯୋଗାଣ ପରାମର୍ଶଦାତା | ୮୪.୦୭-       |
| ଓଡ଼ିଆ                        | c.୫ ବିଭାଗ   | ନିୟମକ             | ନିୟମକ        |
| ଇଞ୍ଜିନ୍ ମଡେଲ : 6s140, ଅନୁରୂପ |   |                   |              |
| ଯାନବାହନ                      | ws16s-3, ଅନୁରୂପ   |                   |              |
| ଚିତ୍ରାଙ୍କନ ନେକର              |   |                   |              |
| ବିବରଣୀ                       | #୧୭ ଟାଇପ୍ ରି ବେଲ୍ଟ ପିଟ୍‌ସ୍‌ଗଲ୍ ପିଟ୍ (କ୍ଲେୟାର୍‌ସ୍)<br>ଗଣତୀର ବିପରୀତ ଦିଗରେ ପୁରୁଣା<br>୦-୩୫୦୦୦-୦୧୧୦, ୦୨୮୦ ର ଏକାକୀ ପୁରୁଣା |                   |              |

| କ୍ର.ସଂ | ଅଂଶ ସଂଖ୍ୟା   | ନିରୂପାଣ ଅଂଶ ସଂଖ୍ୟା | ବର୍ଣ୍ଣନା                           | ପରିମାଣ | ମୂଲ୍ୟ ଚାଲିବା | ବିବରଣୀ                           |
|--------|--------------|--------------------|------------------------------------|--------|--------------|----------------------------------|
| e      | ୧-୩୩୧୦୦-୧୨୭୦ |                    | ରୋଟର ଆସି                           | e      |              |                                  |
| ୧-୧    | ୧-୦୪୫୭-୭୩୦୫୭ |                    | ବଲ୍ ବିୟା                           | e      |              | ସାମାନ୍ୟ                          |
| ୧-୨    | ୧-୦୪୧୭-୦୪୧୭୦ |                    | କାଠର ଟା                            | e      |              |                                  |
| ୧-୩    | ୧-୩୩୯୨୩-୦୭୮୦ |                    | କଲର                                | e      |              |                                  |
| ୧-୪    | ୧-୦୦୫୫-୦୭୧୭୨ |                    | ସ୍କ୍ରୋଲ                            | 3      |              |                                  |
| ୧-୫    | ୦-୩୫୯୨୭-୦୦୭୦ |                    | ରିଟେନର                             | e      |              |                                  |
| ୧-୬    | ୧-୩୩୯୫୧-୦୭୧୦ |                    | ପ୍ଲେଟ                              | ୨      |              |                                  |
| ୧-୭    | ୧-୩୩୯୨୭-୦୭୫୦ |                    | ରିଟେନର                             | e      |              |                                  |
| ୧-୮    | ୧-୩୩୯୨୭-୦୭୩୦ |                    | ରିଟେନର                             | e      |              |                                  |
| ୧-୯    | ୧-୩୩୯୨୩-୦୮୧୦ |                    | କଲର                                | e      |              |                                  |
| ୧-୧୦   | ୧-୩୩୯୨୭-୦୭୭୦ |                    | ରିଟେନର                             | e      |              |                                  |
| ୨      | ୧-୩୩୨୦୦-୧୨୩୦ |                    | ଷ୍ଟେଟର ଆସି                         | e      |              |                                  |
| 3      | ୧-୩୩୩୧୦-୧୦୭୦ |                    | ଫୁଲ୍‌ସ୍ପିନ୍ ବ୍ଲେକ୍‌କେଟ୍ କମ୍ପୋନେଣ୍ଟ | e      |              |                                  |
| ୩-୧    | ୦-୦୨୭୫-୦୭୮୫୨ |                    | ବୋଲ୍ଟ                              | 3      |              | ବୋଲ୍ଟ ମାଧ୍ୟମରେ                   |
| ୪      | ୦-୩୫୪୧୧-୦୨୧୦ |                    | ପୁଲି                               | e      |              |                                  |
| ୪-୧    | ୧-୩୫୪୨୧-୦୦୧୦ |                    | ପୁଲି ଘେର                           | e      |              |                                  |
| ୪-୨    | ୧-୦୩୩୦-୧୭୦୧୨ |                    | ସାମାନ୍ୟ ଘେର                        | e      |              |                                  |
| ୪-୩    | ୧-୦୩୩୫-୧୭୦୦୨ |                    | ବଦଳ ଧାରଣ                           | e      |              |                                  |
| ୪-୪    | ୦-୦୨୮୦-୧୭୦୨୨ |                    | ନଟ୍                                | e      |              |                                  |
| 5      | ୦-୩୩୧୨୦-୦୨୨୦ |                    | ଫୁଲ୍ ଘେର କମ୍ପୋନେଣ୍ଟ                | e      |              |                                  |
| ୭      | ୦-୩୫୭୦୦-୧୧୩୦ |                    | ଆର.ବ୍ଲେକ୍‌କେଟ୍ ଆସି                 | e      |              | ଆଇସିଏନପି ୭-୧,୭-୨,୭-୪,୭-୫,୭-୬,୭-୮ |
| ୭-୧    | ୦-୩୩୭୧୦-୨୮୭୦ |                    | ପଲ୍ଟ ବ୍ଲେକ୍‌କେଟ୍ କମ୍ପୋନେଣ୍ଟ        | e      |              | ୭-୪ ଅନୁରୂପ                       |
| ୭-୨    | ୦-୩୩୭୩୦-୨୧୯୦ |                    | କ୍ଲେୟାର୍‌ସ୍ ଆସି                    | e      |              |                                  |
| ୭-୩    | ୦-୦୦୮୦-୦୫୧୦୨ |                    | ବୋଲ୍ଟ                              | e      |              |                                  |
| ୭-୪    | ୧-୦୯୨୦୨-୦୦୭୦ |                    | ରୋଲର ବିୟା                          | e      |              | ପଲ୍ଟ                             |
| ୭-୫    | ୧-୩୩୯୪୩-୦୭୭୦ |                    | ଫୁଲ୍ କମ୍ପୋନେଣ୍ଟ କମ୍ପୋନେଣ୍ଟ         | ୨      |              |                                  |
| ୭-୬    | ୧-୩୩୭୮୭-୦୪୨୦ |                    | ବ୍ଲେକ୍‌କେଟ୍ ପଲ୍ଟ                   | e      |              | ୫ଟିରେ ଅନୁରୂପ                     |
| ୭-୭    | ୦-୦୦୫୭-୦୫୧୭୨ |                    | ସ୍କ୍ରୋଲ                            | ୨      |              | ୫ଟିରେ ଅନୁରୂପ                     |
| ୭-୮    | ୧-୩୩୯୨୮-୦୨୨୦ |                    | ଷ୍ଟେଟର                             | e      |              |                                  |
| ୭-୯    | ୧-୦୯୧୦୨-୦୦୧୦ |                    | କମ୍ପୋନେଣ୍ଟ ପଲ୍ଟ                    | e      |              |                                  |
| ୭-୧୦   | ୦-୦୦୫୫-୦୫୨୫୨ |                    | ସ୍କ୍ରୋଲ                            | e      |              |                                  |
| ୭-୧୧   | ୧-୩୩୯୨୮-୦୨୩୦ |                    | ଷ୍ଟେଟର                             | e      |              |                                  |
| ୭-୧୨   | ୧-୩୩୯୪୩-୦୭୭୦ |                    | ଫୁଲ୍ କମ୍ପୋନେଣ୍ଟ କମ୍ପୋନେଣ୍ଟ         | e      |              |                                  |
| ୭-୧୩   | ୦-୦୦୮୦-୦୫୫୦୨ |                    | ବୋଲ୍ଟ                              | e      |              |                                  |
| ୭-୧୪   | ୦-୦୦୮୦-୦୫୪୫୨ |                    | ବୋଲ୍ଟ                              | e      |              |                                  |
| ୭-୧୫   | ୧-୦୫୫୦-୦୫୦୧୩ |                    | ବ୍ଲେକ୍‌କେଟ୍ ପଲ୍ଟ                   | e      |              | କିମ୍ପୋନେଣ୍ଟ ଅନୁରୂପ ନୁହେଁ         |
| ୭-୧୬   | ୦-୦୦୫୭-୦୫୪୫୨ |                    | ସ୍କ୍ରୋଲ                            | 3      |              |                                  |
| ୭-୧୭   | ୧-୩୩୭୮୫-୨୭୯୦ |                    | କିମ୍ପୋନେଣ୍ଟ କମ୍ପୋନେଣ୍ଟ             | e      |              |                                  |
| 8      | ୭-୪୪୦୦୦-୦୯୦୭ |                    | ନିୟମକ                              | e      |              | ୭-୬,୭-୭ ଅନୁରୂପ                   |

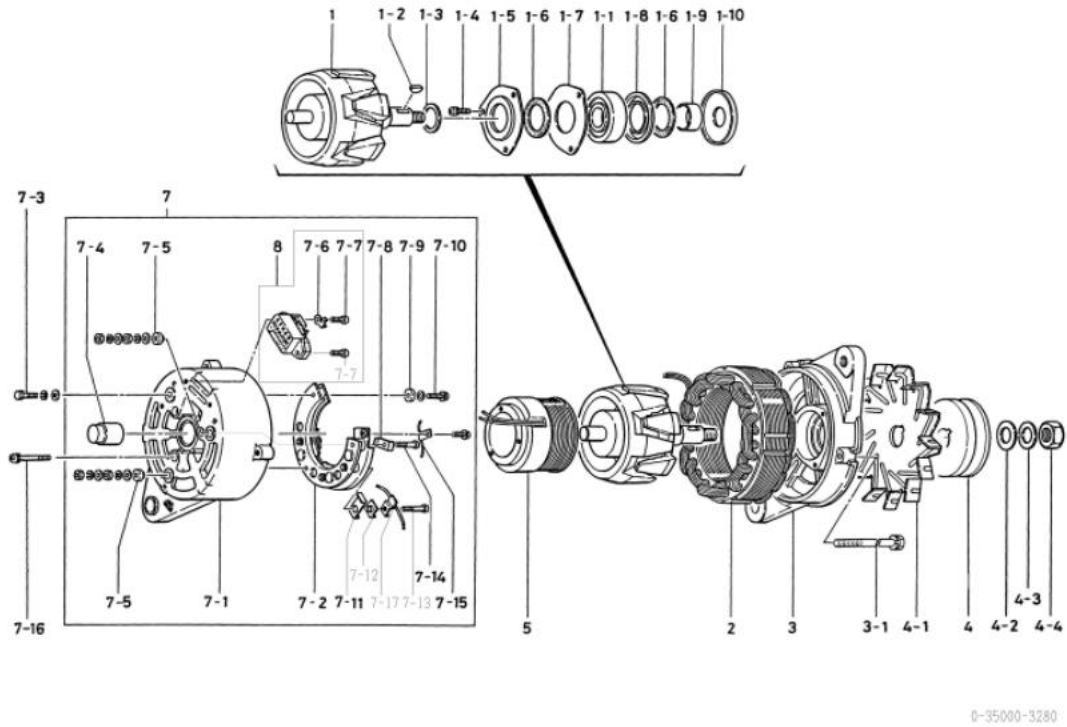

| OEM ଗୁଣାହକ         | ଇସ୍ତୁ   | OEM ଅଂଶ ନମ୍ବର | ୧-୮୧୨୦୦୩୯୭-୦ |
|--------------------|---|---------------|--------------|
| ନାମନାମର ଆରଟ୍, ପୁରୀ | ୨୪ଭି ୪୦ଏ  | ଯୋଗାଣ ସରକାରୀ  | ୮୭.୦୨୩       |
| ଓଡ଼ିଆ              | ୦.୫ ବିଲ୍ଟପା   | ନିୟମକ         | ନିୟମକ        |
| ଇଞ୍ଜିନ୍ ମଡେଲ 6୫୦1  |   |               |              |
| ଯାନବାହନ            | ମୋଟର (୫)  |               |              |
| ଡିଜାଇନ୍ ଲେକର୍      |   |               |              |
| ବିପଣନ              | B TYPE V ବେଲ୍ଟ ଡ୍ରାଇଭ ଶିଖର<br>ଘଣ୍ଟାକଣ୍ଠା ଗୁଣାଣନ<br>୦-୩୫୦୦୦-୩୦୧୩ ରେ ଏ ଚକ୍ରିନାଲ ଯୋଡ଼ି |               |              |

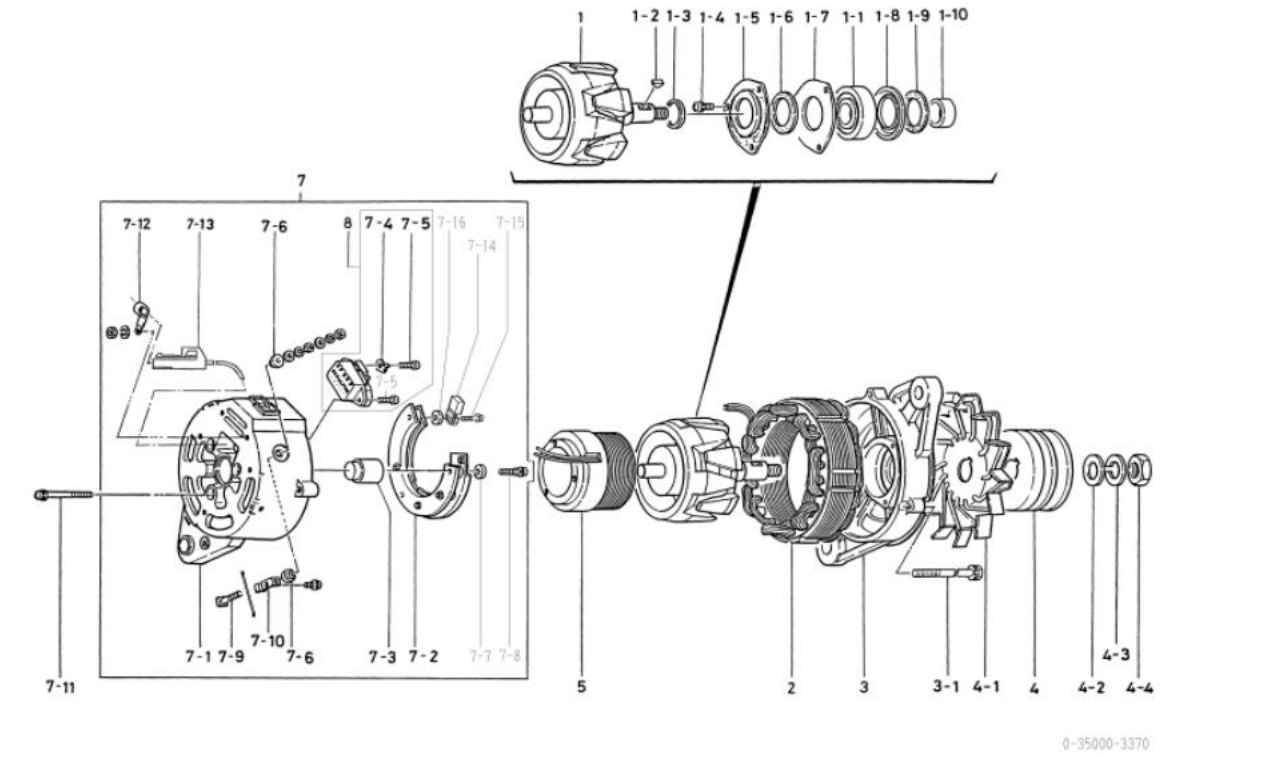

| କ୍ରମ | ଅଂଶ ନାମ      | ନିର୍ଦ୍ଦେଶନା                         | କାର୍ଯ୍ୟକାରୀ             | ପରିମାଣ | ମୂଲ୍ୟ ତାଲିକା | ବିବରଣ                      |
|------|--------------|-------------------------------------|-------------------------|--------|--------------|----------------------------|
| ୧    | ୧-୩୩୧୦୦-୧୨୭୦ | ୧-୮୧୨୨୧୦୫୭-୦ ରୋଟର ଆକାଶ              |                         | e      |              |                            |
| ୧-୧  | ୧-୦୪୫୫-୭୩୦୫୭ | ୧-୮୧୨୨୯୨୫-୦ ବଲ୍ ବିୟା                |                         | e      |              | ସାମାନ୍ୟ                    |
| ୧-୨  | ୧-୦୪୫୫-୦୪୧୭୦ | ୯-୮୨୨୧୫୮୭-୦ କାଠରୁ କା                |                         | e      |              |                            |
| ୧-୩  | ୧-୩୩୯୨୩-୦୭୮୦ | ୧-୮୧୨୨୯୩୭୩-୦ କଲର                    |                         | e      |              |                            |
| ୧-୪  | ୧-୦୦୫୫-୦୭୧୭୨ | ୧-୮୧୨୨୯୪୭୯-୦ ସ୍କ୍ରୁ                 |                         | 3      |              |                            |
| ୧-୫  | ୦-୩୫୯୨୭-୦୦୭୦ | ୧-୮୧୨୨୯୫୧୩-୦ ରିଟେନର                 |                         | e      |              |                            |
| ୧-୬  | ୧-୩୩୯୫୧-୦୭୧୦ | ୧-୮୧୨୨୯୩୮୩-୦ ପୁଲି                   |                         | e      |              |                            |
| ୧-୭  | ୧-୩୩୯୨୭-୦୭୫୦ | ୧-୮୧୨୨୯୩୭୭-୦ ରିଟେନର                 |                         | e      |              |                            |
| ୧-୮  | ୧-୩୩୯୨୭-୦୭୭୦ | ୧-୮୧୨୨୯୩୭୭-୦ ରିଟେନର                 |                         | e      |              |                            |
| ୧-୯  | ୧-୦୯୨୫୧-୦୪୪୦ | ୧-୮୧୨୨୯୩୮୪-୦ ପୁଲି                   |                         | e      |              |                            |
| ୧-୧୦ | ୧-୩୩୯୨୩-୦୮୧୦ | ୧-୮୧୨୨୯୩୭୪-୦ କଲର                    |                         | e      |              |                            |
| ୨    | ୧-୩୩୨୦୦-୧୨୧୦ | ୧-୮୧୨୧୧୧୦୧-୦ ଷ୍ଟେଟର ଆକାଶ            |                         | e      |              |                            |
| 3    | ୧-୩୫୩୧୧-୦୦୧୦ | ୧-୮୧୨୧୩୦୫୭-୧ ସମ୍ପୂର୍ଣ୍ଣ ସଂଗଠନ       |                         | e      |              |                            |
| ୩-୧  | ୦-୦୨୭୫-୦୭୮୦୨ | ୧-୮୧୨୨୯୩୮୨-୦ ବୋଲଟ                   |                         | 3      |              | ବୋଲଟ ମାଧ୍ୟମରେ              |
| ୪    | ୧-୩୫୪୧୧-୦୧୧୦ | ୧-୮୧୨୨୦୫୫-୦ ପୁଲି                    |                         | e      |              |                            |
| ୪-୧  | ୧-୩୩୪୨୧-୦୪୯୦ | ୧-୮୧୨୨୩୦୦୫-୦ ଫ୍ଲ୍ୟାଙ୍ଗ              |                         | e      |              |                            |
| ୪-୨  | ୧-୦୩୩୦-୧୭୦୧୨ | ୧-୮୧୨୨୯୪୭୮-୦                        | ସାମାନ୍ୟ ଧାରା            | e      |              |                            |
| ୪-୩  | ୧-୦୩୩୫-୧୭୦୦୨ | ୧-୮୧୨୨୯୪୭୯-୦ ବସନ୍ତ ଧାରା             |                         | e      |              |                            |
| ୪-୪  | ୦-୦୨୮୦-୧୭୦୨୨ | ୧-୮୧୨୨୯୪୭୪-୦ ନଟ୍                    |                         | e      |              |                            |
| 5    | ୦-୩୩୨୨୦-୦୨୨୦ | ୧-୮୧୨୧୨୦୦୩-୦                        | ଫ୍ଲ୍ୟାଙ୍ଗ ଲୋଡ୍ କମ୍ପାଉନା | e      |              |                            |
| ୭    | ୦-୩୫୭୦୦-୦୩୦୦ | ୧-୮୧୨୧୪୫୭୩-୦ ଆର.ବେଲ୍ଟର ଆକାଶ         |                         | e      |              | ଇନପୁଟ-୧୨୭-୧୦, ୭-୧୨୩୭-୧୭, ୮ |
| ୭-୧  | ୦-୩୩୭୧୦-୨୮୫୦ | ୧-୮୧୨୧୪୫୭୩-୦ ଷ୍ଟେଟର ବେଲ୍ଟର କମ୍ପାଉନା |                         | e      |              | ୭-୩ ଅନୁପରାମର୍ଶ             |
| ୭-୨  | ୦-୩୫୭୩୦-୦୦୧୧ | ୧-୮୧୨୧୯୦୫୭-୧                        | ବେଲ୍ଟର ଆକାଶ             | e      |              |                            |
| ୭-୩  | ୧-୦୯୨୦୨-୦୦୭୦ | ୧-୮୧୨୨୯୩୮୧-୦ ରୋଲର ବିୟା              |                         | e      |              | ପଲ୍ଲୀ                      |
| ୭-୪  | ୧-୩୩୭୮୭-୦୪୨୦ | ୧-୮୧୨୨୯୪୭୦-୦ ଷ୍ଟେଟର ପୁଲି            |                         | e      |              |                            |
| ୭-୫  | ୦-୦୦୫୫-୦୫୧୭୨ | ୧-୮୧୨୨୯୪୭୧-୦ ସ୍କ୍ରୁ                 |                         | ୨      |              |                            |
| ୭-୬  | ୧-୩୩୯୪୩-୦୭୭୦ | ୧-୮୧୨୨୯୦୪୨-୦ ଇନପୁଲେଟର ପୁଲି          |                         | ୨      |              |                            |
| ୭-୭  | ୧-୦୯୧୦୨-୦୦୧୦ | ୯-୮୨୧୧୫୩୪୪-୦ ଇନପୁଲେଟର ପୁଲି          |                         | 3      |              |                            |
| ୭-୮  | ୦-୦୦୫୫-୦୫୩୫୨ |                                     | ସ୍କ୍ରୁ                  | e      |              |                            |
| ୭-୯  | ୦-୩୩୯୦୧-୦୭୪୦ | ୫-୮୧୨୨୯୧୯୨-୦ ବୋଲଟ                   |                         | e      |              |                            |
| ୭-୧୦ | ୦-୩୫୭୮୪-୦୦୯୦ |                                     | କମ୍ପେକ୍ଟ ବାଲ୍           | e      |              |                            |
| ୭-୧୧ | ୦-୦୦୫୫-୦୫୪୦୨ | ୧-୮୧୨୨୯୪୭୩-୦ ସ୍କ୍ରୁ                 |                         | 3      |              |                            |
| ୭-୧୨ | ୧-୩୩୯୩୧-୦୦୨୧ | ୧-୮୧୨୨୯୧୨୨-୦                        | ବଲ୍ଟ                    | e      |              |                            |
| ୭-୧୩ | ୦-୩୫୭୮୦-୦୧୫୦ | ୧-୮୧୨୨୯୩୮୮-୦ ଷ୍ଟେଟର ଆକାଶ            |                         | e      |              |                            |
| ୭-୧୪ | ୦-୦୯୧୭୦-୧୩୧୦ | ୧-୮୧୨୨୯୫୩୯-୦ କମ୍ପେକ୍ଟର              |                         | e      |              |                            |
| ୭-୧୫ | ୦-୦୦୫୫-୦୫୩୦୨ |                                     | ସ୍କ୍ରୁ                  | e      |              |                            |
| ୭-୧୬ | ୧-୩୩୯୨୧-୦୦୨୦ | ୧-୮୧୨୧୯୦୩୧-୦ ଧାରା                   |                         | e      |              |                            |
| 8    | ୭-୪୪୦୦୦-୦୯୦୦ | ୧-୮୧୨୦୦୦୧-୦ ନିୟମକ                   |                         | e      |              | ୭-୪, ୭-୫ ଅନୁପରାମର୍ଶ        |

|                  |  |               |             |
|------------------|--|---------------|-------------|
| OEM ଗୁଣାବଳୀ      | ସୂଚି ସଂଖ୍ୟା  | OEM ଅଂଶ ନମ୍ବର | ୨୩୧୦୦-୯୨୨୭୯ |
| ନାମନାମ ଆଇ. ପୁରୁ  | ୨୪ଭି ୫୦ଏ   | ଯୋଗାଣ ସରକାରୀ  | ୮୫.୦୮୮      |
| ଓଡ଼ିଆ            | ୧୦ ସିଲିକାନ୍  | ନିୟମକ         | ନିୟମକ       |
| ଇଞ୍ଜିନ୍ ମଡେଲ ନଂ: |  |               |             |
| ଯାନବାହନ          | ମୋଟର   |               |             |
| ଚିତ୍ରାଙ୍କନ କୋଡ୍  |  |               |             |
| ବିବରଣୀ           | v15 TYPE V ବେଲଟ ଡ୍ରାଇଭ ପିକ୍‌ଅପ<br>ଘଣ୍ଟାକଣ୍ଠା ଘୁରୁଣେଇ |               |             |

| ନମ୍ବର | ଅଂଶ ସଂଖ୍ୟା    | ନିର୍ଦ୍ଦେଶ ଅଂଶ ସଂଖ୍ୟା                     | ବର୍ଣ୍ଣନା                | ପରିମାଣ | ମୂଲ୍ୟ ଟାକ୍ସ | ବିବରଣୀ                             |
|-------|---------------|--|-------------------------|--------|-------------|------------------------------------|
| ୧     | ୧-୩୩୧୦୦-୧୨୭୦  | ୨୩୧୦୮-୯୯୨୦୮ ରୋଟର ଆକାଶ                    |                         | ୧      |             |                                    |
| ୧-୧   | ୧-୦୪୫୭-୨୩୦୫୭  | ୨୩୧୨୦-୯୯୧୧୩                              | ବଲ୍ ବିୟା                | ୧      |             | ସାମାନ୍ୟ                            |
| ୧-୨   | ୧-୦୪୧୭-୦୪୧୭୦  | ୨୩୧୨୨-୯୯୦୦୦ କାଠାପୁ କା                    |                         | ୧      |             |                                    |
| ୧-୩   | ୧-୩୩୯୨୩-୦୭୮୦  | ୨୩୧୧୫-୯୯୦୦୪ କଲର                          |                         | ୧      |             |                                    |
| ୧-୪   | ୧-୦୦୫୫-୦୭୧୨୨  | ୨୩୧୫୭-୯୯୧୧୨ ସ୍କ୍ରୁ                       |                         | 3      |             |                                    |
| ୧-୫   | ୦-୩୫୯୨୭-୦୦୭୦  |  | ରିଟେନର                  | ୧      |             |                                    |
| ୧-୬   | ୧-୩୩୯୫୧-୦୭୧୧୦ | ୨୩୧୧୭-୯୯୦୧୧                              | ପୁଲି                    | ୨      |             |                                    |
| ୧-୭   | ୧-୩୩୯୨୭-୦୭୫୦  | ୨୩୧୨୦-୯୯୦୦୭                              | ରିଟେନର                  | ୧      |             |                                    |
| ୧-୮   | ୧-୩୩୯୨୭-୦୭୩୦  | ୨୩୧୨୦-୯୯୦୦୫                              | ରିଟେନର                  | ୧      |             |                                    |
| ୧-୯   | ୧-୩୩୯୨୩-୦୮୧୦  | ୨୩୧୧୫-୯୯୦୦୫ କଲର                          |                         | ୧      |             |                                    |
| ୧-୧୦  | ୧-୩୩୯୨୭-୦୭୭୦  | ୨୩୧୨୦-୯୯୦୦୮                              | ରିଟେନର                  | ୧      |             |                                    |
| ୨     | ୦-୩୫୨୦୦-୦୦୭୦  | ୨୩୧୦୨-୯୯୨୦୩ ଷ୍ଟେଟର ଆକାଶ                  |                         | ୧      |             |                                    |
| 3     | ୦-୩୫୩୧୦-୦୦୩୦  | ୨୩୧୧୯-୯୯୧୧୯ ଫୁଲ୍‌ସ୍ପିନ୍ ରିଟେନର କମ୍ପାଉଣ୍ଡ |                         | ୧      |             |                                    |
| ୩-୧   | ୦-୦୨୭୫-୦୭୮୫୨  | ୨୩୧୩୧-୯୯୧୧୦ ବୋଲ୍‌ଟ                       |                         | 3      |             | ବୋଲ୍‌ଟ ମାଧ୍ୟମରେ                    |
| ୪     | ୦-୩୫୪୧୧-୦୩୨୦  | ୨୩୧୫୧-୯୯୪୦୪                              | ପୁଲି                    | ୧      |             |                                    |
| ୪-୧   | ୧-୩୩୯୨୧-୦୫୧୧୦ | ୨୩୩୭୪-୯୯୦୦୧                              | ପଲ୍‌ଟାକ                 | ୧      |             |                                    |
| ୪-୨   | ୧-୦୩୩୦-୧୨୦୧୨  | ୨୩୧୫୫-୯୯୦୦୨                              | ସାମାନ୍ୟ ଘୋଡ଼ା           | ୧      |             |                                    |
| ୪-୩   | ୧-୦୩୩୫-୧୨୦୦୨  | ୨୩୧୫୫-୯୯୦୦୩                              | ବସନ୍ତ ଧର୍ମାଣ            | ୧      |             |                                    |
| ୪-୪   | ୦-୦୨୮୦-୧୨୦୨୨  | ୨୩୧୫୨-୯୯୦୦୭                              | ନର୍                     | ୧      |             |                                    |
| 5     | ୦-୩୫୨୨୦-୦୨୨୦  | ୨୩୧୧୧-୯୯୦୦୨                              | ଫିଲ୍ଟର କୋଏଲ୍ କମ୍ପାଉଣ୍ଡ  | ୧      |             |                                    |
| ୭     | ୦-୩୫୭୦୦-୦୧୫୦  | ୨୩୧୨୭-୯୯୪୦୪                              | ଆଇ.ସି.ଏଲ୍. ଆକାଶ         | ୧      |             | ଆଇ.ସି.ଏଲ୍. ୭-୧,୭-୨,୭-୪,୭-୫,୭-୬,୭-୮ |
| ୭-୧   | ୦-୩୫୭୧୦-୦୧୮୦  | ୨୩୧୨୮-୯୯୨୧୧                              | ପଲ୍ଟ ରିଟେନର କମ୍ପାଉଣ୍ଡ   | ୧      |             | ୭-୪ ଅନୁପ୍ରାପ୍ତ                     |
| ୭-୨   | ୦-୩୩୭୩୦-୨୧୯୦  | ୨୩୧୦୯-୯୯୧୦୯                              | କୋର୍ଟାୟାର ଆକାଶ          | ୧      |             |                                    |
| ୭-୩   | ୦-୦୦୮୦-୦୫୧୦୨  | ୨୩୧୩୧-୯୯୧୦୭ ବୋଲ୍‌ଟ                       |                         | ୧      |             |                                    |
| ୭-୪   | ୧-୦୯୨୦୨-୦୦୭୦  | ୨୩୧୨୦-୯୯୧୧୪                              | ରୋଲର ବିୟା               | ୧      |             | ପଲ୍ଟ                               |
| ୭-୫   | ୧-୩୩୯୪୩-୦୭୭୦  | ୨୩୧୨୭-୯୯୦୦୩                              | ପୁଲି ଇନସୁଲେଟ୍ କମ୍ପାଉଣ୍ଡ | ୨      |             |                                    |
| ୭-୬   | ୧-୩୩୭୮୭-୦୪୨୦  | ୨୩୧୨୪-୯୯୦୧୦                              | ବଲ୍‌ଟାକ ପଲ୍ଟ            | ୧      |             |                                    |
| ୭-୭   | ୦-୦୦୫୭-୦୫୧୨୨  | ୨୩୧୫୭-୯୯୧୧୩ ସ୍କ୍ରୁ                       |                         | ୨      |             |                                    |
| ୭-୮   | ୧-୩୩୯୨୮-୦୨୨୦  | ୨୩୩୭୯-୯୯୧୦୩ ଷ୍ଟେଟର                       |                         | ୧      |             |                                    |
| ୭-୯   | ୧-୦୯୧୦୨-୦୦୧୦  | ୨୩୧୨୪-୯୯୦୧୧                              | ଇନସୁଲେଟ୍ ପଲ୍ଟ           | ୧      |             |                                    |
| ୭-୧୦  | ୦-୦୦୫୫-୦୫୨୫୨  | ୨୩୧୫୭-୯୯୧୧୪ ସ୍କ୍ରୁ                       |                         | ୧      |             |                                    |
| ୭-୧୧  | ୧-୩୩୯୨୮-୦୨୩୦  | ୨୩୩୭୯-୯୯୧୦୩ ଷ୍ଟେଟର                       |                         | ୧      |             |                                    |
| ୭-୧୨  | ୧-୩୩୯୪୩-୦୭୭୦  | ୨୩୧୨୭-୯୯୦୦୩                              | ପୁଲି ଇନସୁଲେଟ୍ କମ୍ପାଉଣ୍ଡ | ୧      |             |                                    |
| ୭-୧୩  | ୦-୦୦୮୦-୦୫୫୦୨  | ୨୩୧୩୧-୯୯୧୦୮ ବୋଲ୍‌ଟ                       |                         | ୧      |             |                                    |
| ୭-୧୪  | ୦-୦୦୮୦-୦୫୪୫୨  | ୨୩୧୩୧-୯୯୧୦୯ ବୋଲ୍‌ଟ                       |                         | ୧      |             |                                    |
| ୭-୧୫  | ୧-୦୫୫୦-୦୫୦୧୩  | ୨୩୧୨୪-୯୯୦୧୨                              | ବଲ୍‌ଟାକ ପଲ୍ଟ            | ୧      |             | ଲି. ସାୟର ଅନୁପ୍ରାପ୍ତ ନୁହେଁ          |
| ୭-୧୬  | ୦-୦୦୫୭-୦୫୪୫୨  | ୨୩୧୫୭-୯୯୧୧୫ ସ୍କ୍ରୁ                       |                         | 3      |             |                                    |
| ୭-୧୭  | ୧-୩୩୭୮୫-୨୭୯୦  |  | ଲି. ସାୟର କମ୍ପାଉଣ୍ଡ      | ୧      |             |                                    |
| 8     | ୭-୪୪୦୦୦-୦୯୦୭  | ୨୩୫୦୦-୯୯୦୧୩ ନିୟମକ                        |                         | ୧      |             | ୭-୨,୭-୭ ଅନୁପ୍ରାପ୍ତ                 |

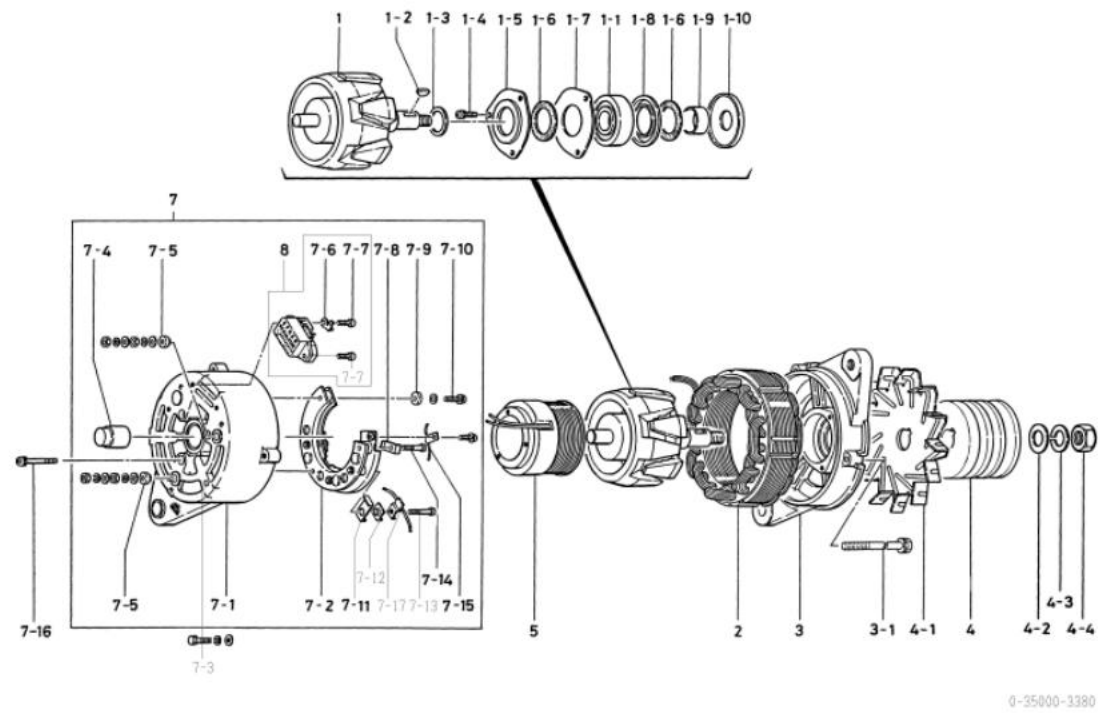

|                            |  |  |              |
|----------------------------|--|--|--------------|
| OEM ଗୁଣାହକ                 | ଇସ୍ତୁ  | OEM ଅଂଶ ନମ୍ବର  | ୧-୮୧୨୦୦୩୮୭-୨ |
| ନାମନାମ ଆଇ.ପୁର              | ୨୪ଭି ୪୦ଏ   | ଯୋଗାଣ ପରାମର୍ଶଦାତା  | ୯୩.୦୫୩       |
| ଓଡ଼ିଆ                      | ୧୦ ବିଲ୍ଡାପା  | ନିୟମକ  | ୦-୪୪୦୦୦-୦୮୪୧ |
| ଇଞ୍ଜିନ୍ ମଡେଲ 6501MTC       |  |  |              |
| ଯାନବାହନ                    | ମାରିନ୍   |  |              |
| ଡିଜାଇନ୍ ନେମ୍ବର 3430 □ 3431 | ୩୪୩୧ □ ୩୪୩୨  | ବର୍ତ୍ତମାନରେ ଗ୍ରହ କରାଯାଇ ଯୋଗାଣକାରୀ<br>ଇ ବର୍ତ୍ତମାନର ପ୍ରୋସିଫିକେସନ୍ ପରିବର୍ତ୍ତନ |              |
| ଡିପ୍ଟାଣ                    | v15 TYPE V ବେଲ୍ଟ ଡ୍ରାଇଭ ଶିଖର<br>ଇନଭଲ୍ୟୁସନ ପାଇଁ ରାସିୟାରେ ପୂର୍ଣ୍ଣ (ପାମ୍ପୁରୀକ ପରକାର)<br>ପରିଚାଳନା ଗୁଣାହକ |  |              |

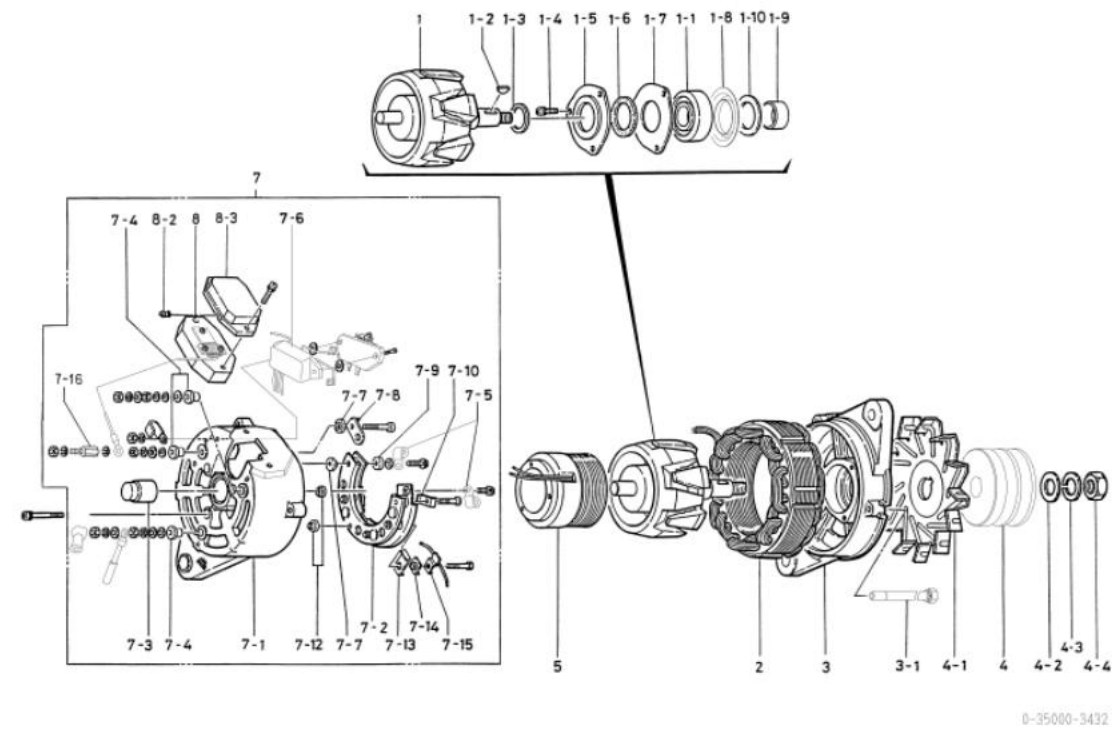

| ନମ୍ବର | ଅଂଶ ନାମ       | ନିର୍ମାଣ ଅଂଶ ନାମ                     | ବର୍ଣ୍ଣନା               | ପରିମାଣ | ମୂଲ୍ୟ ଟାକ୍ସ | ଡିପ୍ଟାଣ                  |
|-------|---------------|-------------------------------------|------------------------|--------|-------------|--------------------------|
| ୧     | ୧-୩୩୧୦୦-୧୨୭୦  | ୧-୮୧୨୨୧୦୫୭-୦ ରୋଟର ଆକାଶ              |                        | ୧      |             |                          |
| ୧-୧   | ୧-୦୪୫୩-୭୩୦୫୭  | ୧-୮୧୨୨୧୦୫୭-୦ ବଲ୍ ବିୟା               |                        | ୧      |             | ସାମାନ୍ୟ                  |
| ୧-୨   | ୧-୦୪୧୭-୦୪୧୭୦  | ୯-୮୨୨୧୫୮୭୭-୦ କାଠରୁ କା               |                        | ୧      |             |                          |
| ୧-୩   | ୧-୩୩୯୨୩-୦୭୮୦  | ୧-୮୧୨୨୯୩୭୩-୦ କଲର                    |                        | ୧      |             |                          |
| ୧-୪   | ୧-୦୦୫୫-୦୭୧୭୨  | ୧-୮୧୨୨୯୪୭୯-୦ ଡ୍ରାଇଭ                 |                        | 3      |             |                          |
| ୧-୫   | ୦-୩୫୯୨୭-୦୦୭୦  | ୧-୮୧୨୨୯୫୧୩-୦ ରିଟେନର                 |                        | ୧      |             |                          |
| ୧-୬   | ୧-୩୩୯୫୧-୦୭୧୧୦ | ୧-୮୧୨୨୯୩୮୩-୦ ପୁରାଣ                  |                        | ୧      |             |                          |
| ୧-୭   | ୧-୩୩୯୨୭-୦୭୫୦  | ୧-୮୧୨୨୯୩୭୭-୦ ରିଟେନର                 |                        | ୧      |             |                          |
| ୧-୮   | ୧-୩୩୯୨୭-୦୭୭୦  | ୧-୮୧୨୨୯୩୭୭-୦ ରିଟେନର                 |                        | ୧      |             |                          |
| ୧-୯   | ୧-୩୩୯୨୩-୦୮୧୦  | ୧-୮୧୨୨୯୩୭୪-୦ କଲର                    |                        | ୧      |             |                          |
| ୧-୧୦  | ୧-୦୯୨୫୧-୦୪୪୦  | ୧-୮୧୨୨୯୩୮୪-୦ ପୁରାଣ                  |                        | ୧      |             |                          |
| ୨     | ୧-୩୩୨୦୦-୧୨୩୦  | ୧-୮୧୨୧୧୧୦୧-୦ ଉତ୍ତେଜ ଆକାଶ            |                        | ୧      |             |                          |
| 3     | ୦-୩୫୩୦୦-୦୦୩୦  | ୧-୮୧୨୧୩୦୫୦-୦ ଏଟ୍.ବି.ବି.ବି. ଆକାଶ     |                        | ୧      |             | ଆଇ.ପୁରୀ ୧-୧,୧-୪୩୧-୮,୧-୧୦ |
| ୩-୧   | ୦-୦୨୭୫-୦୭୮୦୨  | ୧-୮୧୨୨୯୩୮୭-୦ ବୋଲ୍ଟ                  |                        | 3      |             | ବୋଲ୍ଟ ମାଧ୍ୟମରେ           |
| ୪     | ୦-୩୫୪୧୧-୦୧୦୨  | ୧-୮୧୨୨୦୭୮-୦ ପୁରାଣ                   |                        | ୧      |             |                          |
| ୪-୧   | ୦-୩୩୪୨୧-୦୪୯୧  | ୧-୮୧୨୨୩୦୧୪-୦ ପୁରାଣ                  |                        | ୧      |             |                          |
| ୪-୨   | ୧-୦୩୩୦-୧୭୦୧୨  | ୧-୮୧୨୨୯୪୭୮-୦                        | ସାମାନ୍ୟ                | ୧      |             |                          |
| ୪-୩   | ୧-୦୩୩୫-୧୭୦୦୨  | ୧-୮୧୨୨୯୪୭୯-୦ ବସ୍ତୁର ଉପାଦାନ          |                        | ୧      |             |                          |
| ୪-୪   | ୦-୦୨୮୦-୧୭୦୨୨  | ୧-୮୧୨୨୯୪୭୪-୦ ନଳ                     |                        | ୧      |             |                          |
| 5     | ୦-୩୩୧୨୦-୦୨୨୦  | ୧-୮୧୨୧୨୦୦୩-୦                        | ଫିଲ୍ଡ କୋଏଲ୍ କମ୍ପୋନେଣ୍ଟ | ୧      |             |                          |
| ୭     | ୦-୩୫୭୦୦-୦୭୪୦  | ୧-୮୧୨୧୪୭୯-୦ ଆଇ.ବି.ବି.ବି. ଆକାଶ       |                        | ୧      |             | ୭-୧୮୮-୩ ଅନୁପରାମର୍ଶ       |
| ୭-୧   | ୦-୩୫୭୧୦-୦୨୭୦  | ୧-୮୧୨୧୪୭୯-୦ ଆଇ.ବି.ବି.ବି. କମ୍ପୋନେଣ୍ଟ |                        | ୧      |             | ୭-୩ ଅନୁପରାମର୍ଶ           |
| ୭-୨   | ୦-୩୩୭୩୦-୨୩୮୦  | ୧-୮୧୨୧୯୧୦୫-୦                        | କୋଏଲ୍ ଆକାଶ             | ୧      |             |                          |
| ୭-୩   | ୧-୦୯୨୦୨-୦୦୭୦  | ୧-୮୧୨୨୯୩୮୧-୦ ରୋଲର ବିୟା              |                        | ୧      |             | ପଇ                       |
| ୭-୪   | ୧-୩୩୯୪୩-୦୯୮୦  | ୮-୯୪୧୭୩୦୭୧-୦ ଇନଭଲ୍ୟୁସନ ଡ୍ରାଇଭ       |                        | 3      |             |                          |
| ୭-୫   | ୧-୩୩୯୩୧-୦୦୨୧  | ୧-୮୧୨୨୯୨୨-୦                         | ବିୟା                   | 3      |             |                          |
| ୭-୬   | ୧-୩୫୩୪୦-୦୦୧୦  | ୧-୮୧୨୨୯୨୨-୦ କୋଏଲ୍ ଆକାଶ              |                        | ୧      |             |                          |
| ୭-୭   | ୧-୨୫୯୪୩-୧୪୦୦  | ୧-୮୧୨୨୯୭୧୨-୦ ଇନଭଲ୍ୟୁସନ ଡ୍ରାଇଭ       |                        | ୨      |             |                          |
| ୭-୮   | ୧-୩୫୭୮୪-୦୦୧୦  | ୧-୮୧୨୨୯୭୨୪-୦ କୋଏଲ୍ କମ୍ପୋନେଣ୍ଟ       |                        | ୧      |             |                          |
| ୭-୯   | ୧-୪୭୯୪୧-୦୪୨୦  | ୧-୮୧୨୨୯୧୮୨-୦ ଇନଭଲ୍ୟୁସନ ଶାଖା         |                        | 6      |             |                          |
| ୭-୧୦  | ୧-୩୩୯୨୮-୦୨୨୦  | ୧-୮୧୨୨୯୭୧୯-୦ ଉତ୍ତେଜ                 |                        | ୧      |             |                          |
| ୭-୧୨  | ୧-୩୩୯୪୩-୦୭୨୦  | ୧-୮୧୨୨୯୧୩୮-୦ ଇନଭଲ୍ୟୁସନ ଡ୍ରାଇଭ       |                        | ୨      |             |                          |
| ୭-୧୩  | ୧-୩୩୯୨୮-୦୨୩୦  | ୧-୮୧୨୨୯୭୨୦-୦ ଉତ୍ତେଜ                 |                        | ୧      |             |                          |
| ୭-୧୪  | ୧-୩୩୯୪୩-୦୭୭୦  | ୫-୮୧୨୨୯୧୭୯-୦ ଇନଭଲ୍ୟୁସନ ଡ୍ରାଇଭ       |                        | ୧      |             |                          |
| ୭-୧୫  | ୧-୩୩୭୮୫-୨୭୯୦  | ୧-୮୧୨୨୯୧୮୦-୦ ଉତ୍ତେଜ କମ୍ପୋନେଣ୍ଟ      |                        | ୧      |             |                          |
| ୭-୧୬  | ୦-୩୫୯୦୧-୦୧୭୦  | ୧-୮୧୨୨୯୭୦୨-୦ ବୋଲ୍ଟ                  |                        | ୧      |             |                          |
| 8     | ୦-୪୪୦୦୦-୦୮୪୧  | ୧-୮୧୨୨୦୦୭-୧ ନିୟମକ                   |                        | ୧      |             |                          |
| ୮-୨   | ୧-୩୩୯୫୩-୦୨୪୦  | ୧-୮୧୨୨୯୭୨୧-୦ ଗ୍ରହ ଡ୍ରାଇଭ            |                        | ୧      |             |                          |
| ୮-୩   | ୧-୪୪୭୭୧-୦୫୪୦  | ୧-୮୧୨୧୪୭୮୪-୦ କଲର                    |                        | ୧      |             |                          |

| OEM ଗୁଣାହକ          | କୋମାଟସୁ  | OEM ଅଂଶ ନମ୍ବର     | ୬୦୦-୮୨୧-୭୪୨୦ |
|---------------------|--|-------------------|--------------|
| ନାମନାମ ଆଇ. ପୁର      | ୨୪ଭି ୩୫୪   | ଯୋଗାଣ ପରାମର୍ଶଦାତା | ୮୭.୦୭-       |
| ଓଡ଼ିଆ               | ୧୦ ବିଭାଗ   | ନିୟମକ             | ନିୟମକ        |
| ଇଞ୍ଜିନ୍ ମଡେଲ ୧୬୫105 |  |                   |              |
| ଯାନବାହନ             | WA300-1v1  |                   |              |
| ଡିଜାଇନ୍ ଲେକର୍       |  |                   |              |
| ବିବରଣୀ              | ୧୧୭ ଟାଇପ୍ ଭି ବେଲ୍ଟ ଡ୍ରାଇଭ ପିଲ୍ (ନିୟମାବଳୀ)<br>ଉତ୍ପାଦକ ଗୁଣାହକ<br>୦-୩୫୦୦୦-୦୩୧୦, ୩୦୨୦ ର ଏକାକୀ ପରାମର୍ଶ<br>ପୁଲି ୦-୩୫୦୦୦-୩୦୨୦ ଠାରୁ ଭିନ୍ନ। |                   |              |

| ନୁମ୍ବର | ଅଂଶ ସଂଖ୍ୟା   | ନିର୍ଦ୍ଦେଶ ଅଂଶ ସଂଖ୍ୟା | ବର୍ଣ୍ଣନା                       | ପରିମାଣ | ମୂଲ୍ୟ ଚାର୍ଜ | ବିବରଣୀ                            |
|--------|--------------|----------------------|--------------------------------|--------|-------------|-----------------------------------|
| e      | ୧-୩୩୧୦୦-୧୨୭୦ |                      | ରୋଟର ଆସି                       | e      |             |                                   |
| ୧-୧    | ୧-୦୪୫୭-୭୩୦୫୭ |                      | ବଲ୍ ବିୟର୍                      | e      |             | ସାମାନ୍ୟ                           |
| ୧-୨    | ୧-୦୪୧୭-୦୪୧୭୦ |                      | କାଠର ଡାକ                       | e      |             |                                   |
| ୧-୩    | ୧-୩୩୯୨୩-୦୭୮୦ |                      | କଲର                            | e      |             |                                   |
| ୧-୪    | ୧-୦୦୫୫-୦୭୧୭୨ |                      | ସ୍ପ୍ରିଙ୍ଗ                      | 3      |             |                                   |
| ୧-୫    | ୦-୩୫୯୨୭-୦୦୭୦ |                      | ରିଟେନର                         | e      |             |                                   |
| ୧-୬    | ୧-୩୩୯୫୧-୦୭୧୦ |                      | ପୁଲି                           | ୨      |             |                                   |
| ୧-୭    | ୧-୩୩୯୨୭-୦୭୫୦ |                      | ରିଟେନର                         | e      |             |                                   |
| ୧-୮    | ୧-୩୩୯୨୭-୦୭୩୦ |                      | ରିଟେନର                         | e      |             |                                   |
| ୧-୯    | ୧-୩୩୯୨୩-୦୮୧୦ |                      | କଲର                            | e      |             |                                   |
| ୧-୧୦   | ୧-୩୩୯୨୭-୦୭୭୦ |                      | ରିଟେନର                         | e      |             |                                   |
| ୨      | ୧-୩୩୨୦୦-୧୨୩୦ |                      | ଷ୍ଟେଟର ଆସି                     | e      |             |                                   |
| 3      | ୧-୩୩୩୧୦-୧୦୭୦ |                      | ଫ୍ରିକ୍ସର, ବ୍ରେକିଙ୍ଗ୍ କମ୍ପାଉଣ୍ଡ | e      |             |                                   |
| ୩-୧    | ୦-୦୨୭୫-୦୭୮୫୨ |                      | ବୋଲ୍ଟ                          | 3      |             | ବୋଲ୍ଟ ମାଧ୍ୟମରେ                    |
| ୪      | ୦-୩୫୪୧୧-୦୩୩୦ |                      | ପୁଲି                           | e      |             |                                   |
| ୪-୧    | ୧-୩୩୪୨୧-୦୫୧୦ |                      | ପରାମର୍ଶ                        | e      |             |                                   |
| ୪-୨    | ୧-୦୩୩୦-୧୨୦୨୨ |                      | ସାମାନ୍ୟ ଯୋଗାଣ                  | e      |             |                                   |
| ୪-୩    | ୧-୦୩୩୫-୧୭୦୦୨ |                      | ବସନ୍ତ ଧର୍ମାବଳୀ                 | e      |             |                                   |
| ୪-୪    | ୧-୦୯୦୦୭-୦୨୧୦ |                      | ନଟ୍                            | e      |             |                                   |
| 5      | ୦-୩୩୧୨୦-୦୨୨୦ |                      | ଫ୍ରିକ୍ସର କୋଏଲ୍ କମ୍ପାଉଣ୍ଡ       | e      |             |                                   |
| ୭      | ୦-୩୫୭୦୦-୧୧୩୦ |                      | ଆଇ.ବି.ବି. ଆସି                  | e      |             | ଆଇ.ବି.ବି. ୭-୧,୭-୨,୭-୪,୭-୫,୭-୬,୭-୮ |
| ୭-୧    | ୦-୩୩୭୧୦-୨୮୭୦ |                      | ପଲ୍ଟ ବ୍ରେକିଙ୍ଗ୍ କମ୍ପାଉଣ୍ଡ      | e      |             | ୭-୪ ଅନୁପରାମର୍ଶ                    |
| ୭-୨    | ୦-୩୩୭୩୦-୨୧୯୦ |                      | କୋଏଲ୍ ଆସି                      | e      |             |                                   |
| ୭-୩    | ୦-୦୦୮୦-୦୫୧୦୨ |                      | ବୋଲ୍ଟ                          | e      |             |                                   |
| ୭-୪    | ୧-୦୯୨୦୨-୦୦୭୦ |                      | ରୋଲର ବିୟର୍                     | e      |             | ପଲ୍ଟ                              |
| ୭-୫    | ୧-୩୩୯୪୩-୦୭୭୦ |                      | ପୁଲି ଇନସୁଲେଟ୍ କମ୍ପାଉଣ୍ଡ        | ୨      |             |                                   |
| ୭-୬    | ୧-୩୩୭୮୭-୦୪୨୦ |                      | ବ୍ରେକିଙ୍ଗ୍ ପୁଲି                | e      |             |                                   |
| ୭-୭    | ୦-୦୦୫୭-୦୫୧୭୨ |                      | ସ୍ପ୍ରିଙ୍ଗ                      | ୨      |             |                                   |
| ୭-୮    | ୧-୩୩୯୨୮-୦୨୨୦ |                      | ଷ୍ଟେଟର                         | e      |             |                                   |
| ୭-୯    | ୧-୦୯୧୦୨-୦୦୧୦ |                      | ଇନସୁଲେଟ୍ ପୁଲି                  | e      |             |                                   |
| ୭-୧୦   | ୦-୦୦୫୫-୦୫୨୫୨ |                      | ସ୍ପ୍ରିଙ୍ଗ                      | e      |             |                                   |
| ୭-୧୧   | ୧-୩୩୯୨୮-୦୨୩୦ |                      | ଷ୍ଟେଟର                         | e      |             |                                   |
| ୭-୧୨   | ୧-୩୩୯୪୩-୦୭୭୦ |                      | ପୁଲି ଇନସୁଲେଟ୍ କମ୍ପାଉଣ୍ଡ        | e      |             |                                   |
| ୭-୧୩   | ୦-୦୦୮୦-୦୫୫୦୨ |                      | ବୋଲ୍ଟ                          | e      |             |                                   |
| ୭-୧୪   | ୦-୦୦୮୦-୦୫୪୫୨ |                      | ବୋଲ୍ଟ                          | e      |             |                                   |
| ୭-୧୫   | ୧-୦୫୫୦-୦୫୦୧୩ |                      | ବ୍ରେକିଙ୍ଗ୍ ପୁଲି                | e      |             | କିମ୍ ବାୟାର ଅନୁପରାମର୍ଶ ନୁହେଁ       |
| ୭-୧୬   | ୦-୦୦୫୭-୦୫୪୫୨ |                      | ସ୍ପ୍ରିଙ୍ଗ                      | 3      |             |                                   |
| ୭-୧୭   | ୧-୩୩୭୮୫-୨୭୯୦ |                      | କିମ୍ ବାୟାର କମ୍ପାଉଣ୍ଡ           | e      |             |                                   |
| 8      | ୭-୪୪୦୦୦-୦୯୦୭ |                      | ନିୟମକ                          | e      |             | ୭-୭,୭-୭ ଅନୁପରାମର୍ଶ                |

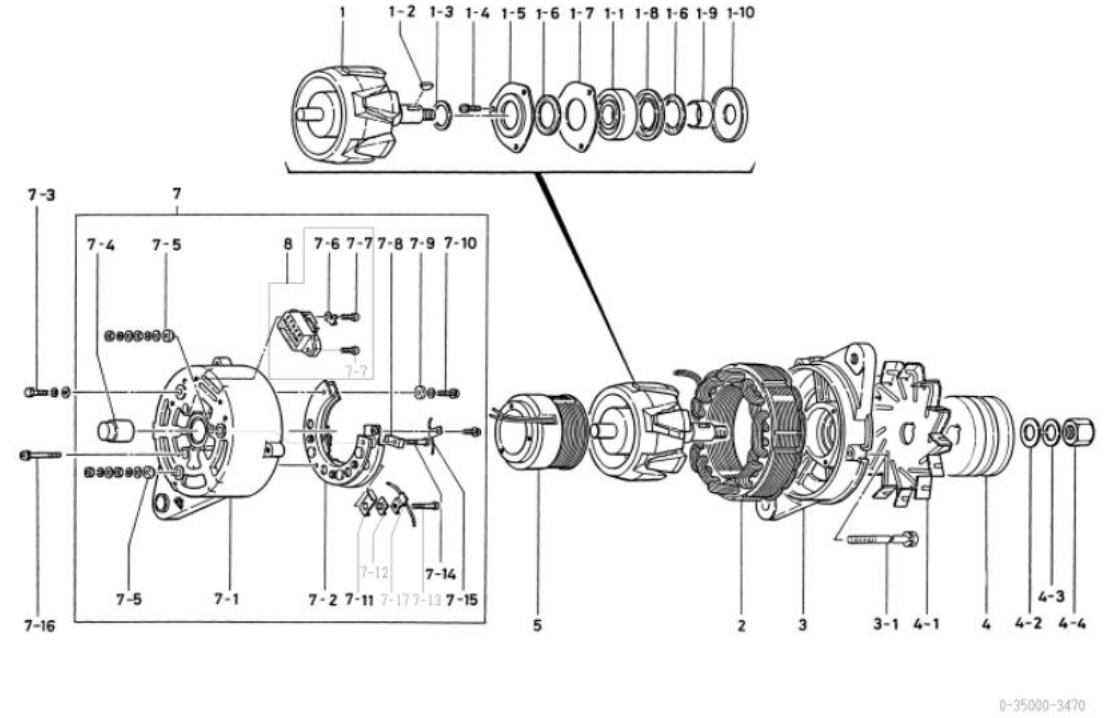

|                              |   |  |              |
|------------------------------|---|--|--------------|
| oem ଉପାଦାନ                   | ଉତ୍ପାଦ  | oem ଅଂଶ ନମ୍ବର  | ୧-୮୧୨୦୦୪୨୨-୧ |
| ନାମାନ୍ତର ଆଇଡି ପୁର            | ୨୪ଭି ୪୦ଏ  | ଯୋଗାଣ ସରତ୍ତାଳୀ   | ୯୩.୦୫୩       |
| ଓଡ଼ିଆ                        | ୧୦ ୧୦୦୦୩୩   | ନିୟମକ  | ନିୟମକ        |
| ଇଞ୍ଜିନ୍ ମଡେଲ UM61, 6181MTC-2 |   |  |              |
| ଯାନବାହନ                      | ମାରିନ୍  |  |              |
| ଡିଜାଇନ୍ ନେମ୍ବର 3560 □ 3561   | ୩୫୭୧ □ ୩୫୭୩   | ଗମ୍ ବ୍ୟାପ୍ ଯୋଡ଼ି<br>ଇ ଟର୍ମିନାଲ୍ ସପ୍ଲାଇକେସନ୍ ପରିବର୍ତ୍ତନ |              |
| ଟିପ୍ପଣୀ                      | v15 TYPE V ବେଲ୍ଟ ଡ୍ରାଇଭ ଶିଖର<br>ଇନଭଲ୍ଟେସନ୍ ପାଇଁ ରାସିଡାଲିଆ ପୁସିଆ (ସାମୁଦ୍ରିକ ପରକାର)<br>ପରିବାର ବିପରୀତ ଦିଗରେ ପୁରୁଣା |  |              |

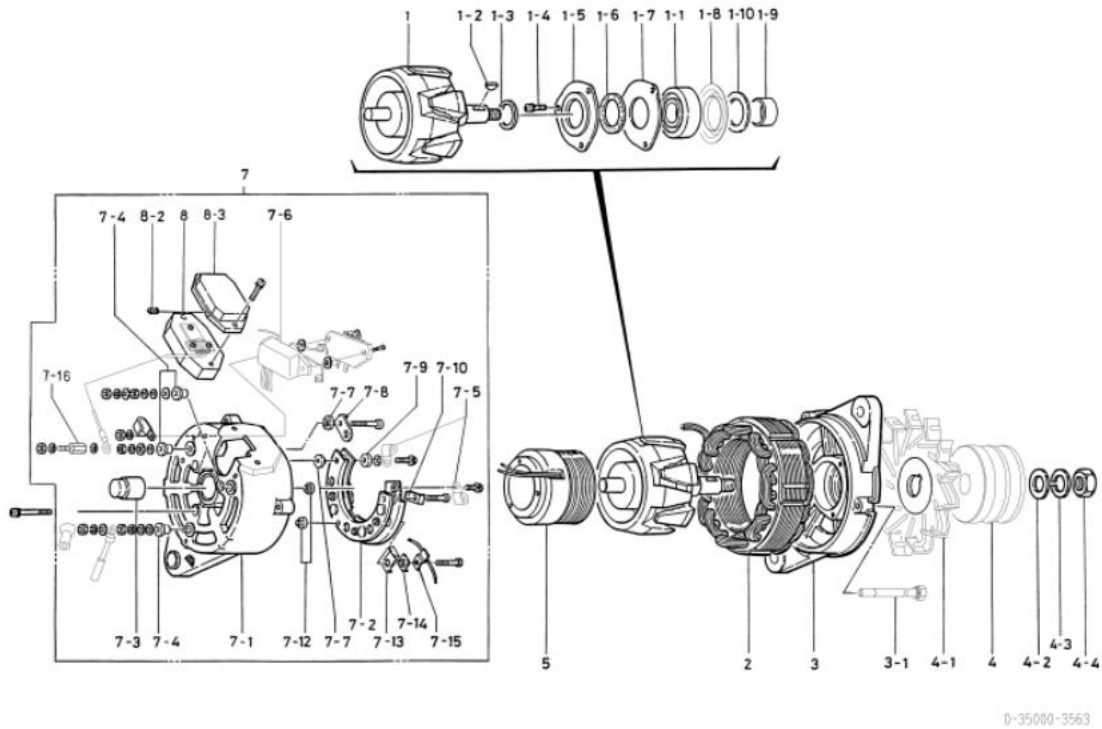

| କ୍ର.ସଂ | ଅଂଶ ନାମ       | ନିର୍ଦ୍ଦେଶନା ଅଂଶ ନାମ          | କରାଯାଇଛି             | ପରିମାଣ | ମୂଲ୍ୟ ଟାକ୍ସ | ଟିପ୍ପଣୀ                      |
|--------|---------------|------------------------------|----------------------|--------|-------------|------------------------------|
| ୧      | ୧-୩୩୧୦୦-୧୨୭୦  | ୧-୮୧୨୨୧୦୫୭-୦ ରୋଟର ଆସି        |                      | ୧      |             |                              |
| ୧-୧    | ୧-୦୪୫୩-୭୩୦୫୭  | ୧-୮୧୨୨୧୦୫୭-୦ ବଲ୍ ବିଭାଜି      |                      | ୧      |             | ସାମାନ୍ୟ                      |
| ୧-୨    | ୧-୦୪୧୭-୦୪୧୭୦  | ୯-୮୨୨୧୫୮୭୭-୦ କାଠିରୁ କା       |                      | ୧      |             |                              |
| ୧-୩    | ୧-୩୩୯୨୩-୦୭୮୦  | ୧-୮୧୨୨୯୩୭୩-୦ କଲର             |                      | ୧      |             |                              |
| ୧-୪    | ୧-୦୦୫୫-୦୭୧୭୨  | ୧-୮୧୨୨୯୪୭୯-୦ ସ୍କ୍ରୁ          |                      | 3      |             |                              |
| ୧-୫    | ୦-୩୫୯୨୭-୦୦୭୦  | ୧-୮୧୨୨୯୫୧୩-୦ ରିଟେନର          |                      | ୧      |             |                              |
| ୧-୬    | ୧-୩୩୯୫୧-୦୭୧୦  | ୧-୮୧୨୨୯୩୮୩-୦ ପୁଲି            |                      | ୧      |             |                              |
| ୧-୭    | ୧-୩୩୯୨୭-୦୭୫୦  | ୧-୮୧୨୨୯୩୭୭-୦ ରିଟେନର          |                      | ୧      |             |                              |
| ୧-୮    | ୧-୩୩୯୨୭-୦୭୭୦  | ୧-୮୧୨୨୯୩୭୭-୦ ରିଟେନର          |                      | ୧      |             |                              |
| ୧-୯    | ୧-୩୩୯୨୩-୦୮୧୦  | ୧-୮୧୨୨୯୩୭୪-୦ କଲର             |                      | ୧      |             |                              |
| ୧-୧୦   | ୧-୦୯୨୫୧-୦୪୪୦  | ୧-୮୧୨୨୯୩୮୪-୦ ପୁଲି            |                      | ୧      |             |                              |
| ୨      | ୧-୩୩୨୦୦-୧୨୩୦  | ୧-୮୧୨୧୧୦୧-୦ ଷ୍ଟେଟର ଆସି       |                      | ୧      |             |                              |
| 3      | ୦-୩୫୩୦୦-୦୩୦   | ୧-୮୧୨୧୩୦୫୦-୦ ଏଡ୍.ବି.ବି.ଆସି   |                      | ୧      |             | ଆଇସିଏସି ୧-୧,୧-୪,୧-୫,୧-୮,୧-୧୦ |
| ୩-୧    | ୦-୦୨୭୫-୦୭୮୦୨  | ୧-୮୧୨୨୯୩୮୨-୦ ବୋଲ୍ଟ           |                      | 3      |             | ବୋଲ୍ଟ ମାଧ୍ୟମରେ               |
| ୪      | ୦-୩୫୪୧୧-୦୧୦୦୨ | ୧-୮୧୨୨୦୭୮-୦ ପୁଲି             |                      | ୧      |             |                              |
| ୪-୧    | ୦-୩୫୪୨୧-୦୧୦୦୦ | ୧-୮୧୨୨୩୦୧୫-୦ ଫ୍ଲ୍ୟାଙ୍ଗ       |                      | ୧      |             |                              |
| ୪-୨    | ୧-୦୩୩୦-୧୭୦୧୨  | ୧-୮୧୨୨୯୪୭୮-୦                 | ସାମାନ୍ୟ ଯୋଗାଣ        | ୧      |             |                              |
| ୪-୩    | ୧-୦୩୩୫-୧୭୦୦୨  | ୧-୮୧୨୨୯୪୭୯-୦ ବସନ୍ତ ଯୋଗାଣ     |                      | ୧      |             |                              |
| ୪-୪    | ୦-୦୨୮୦-୧୭୦୨୨  | ୧-୮୧୨୨୯୪୭୪-୦ ନଟ୍             |                      | ୧      |             |                              |
| 5      | ୦-୩୩୧୨୦-୦୨୨୦  | ୧-୮୧୨୧୨୦୦୩-୦                 | ଫିଲ୍ଡ କୋର୍ସ୍ କମ୍ପାଣୀ | ୧      |             |                              |
| ୭      | ୦-୩୫୭୦୦-୦୭୪୦  | ୧-୮୧୨୧୪୭୯-୦ ଆଇ.ବି.ବି.ଆସି     |                      | ୧      |             | ୭-୧,୭-୩ ଅନୁପରାମର୍ଶ           |
| ୭-୧    | ୦-୩୫୭୧୦-୦୨୭୦  | ୧-୮୧୨୧୪୭୯-୦ ରିଟେନର କମ୍ପାଣୀ   |                      | ୧      |             | ୭-୩ ଅନୁପରାମର୍ଶ               |
| ୭-୨    | ୦-୩୩୭୩୦-୨୩୮୦  | ୧-୮୧୨୧୯୧୦୫-୦                 | କୋର୍ସ୍ ଯୋଗାଣ ଆସି     | ୧      |             |                              |
| ୭-୩    | ୧-୦୯୨୦୨-୦୦୭୦  | ୧-୮୧୨୨୯୩୮୧-୦ ରୋଲର ବିଭାଜି     |                      | ୧      |             | ପଇ                           |
| ୭-୪    | ୧-୩୩୯୪୩-୦୯୮୦  | ୮-୯୪୧୭୩୦୭୧-୦ ଇନଭଲ୍ଟେସନ୍ ପୁଲି |                      | 3      |             |                              |
| ୭-୫    | ୧-୩୩୯୩୧-୦୦୨୧  | ୧-୮୧୨୨୯୧୨୨-୦                 | ବଲ୍ଟ                 | 3      |             |                              |
| ୭-୬    | ୧-୩୫୩୪୦-୦୦୧୦  | ୧-୮୧୨୨୯୨୨-୦ କୋର୍ସ୍ ଯୋଗାଣ ଆସି |                      | ୧      |             |                              |
| ୭-୭    | ୧-୨୫୯୪୩-୧୪୦୦  | ୧-୮୧୨୨୯୭୧୨-୦ ଇନଭଲ୍ଟେସନ୍ ପୁଲି |                      | ୨      |             |                              |
| ୭-୮    | ୧-୩୩୯୮୪-୦୦୧୦  | ୧-୮୧୨୨୯୭୨୪-୦ କମ୍ପେକ୍ଟ ବଲ୍ଟ   |                      | ୧      |             |                              |
| ୭-୯    | ୧-୪୭୯୪୧-୦୪୨୦  | ୧-୮୧୨୨୯୧୮୨-୦ ଇନଭଲ୍ଟେସନ୍ ଶାଖା |                      | 6      |             |                              |
| ୭-୧୦   | ୧-୩୩୯୨୮-୦୨୨୦  | ୧-୮୧୨୨୯୭୧୯-୦ ଷ୍ଟେଟର          |                      | ୧      |             |                              |
| ୭-୧୨   | ୧-୩୩୯୪୩-୦୭୨୦  | ୧-୮୧୨୨୯୧୩୮-୦ ଇନଭଲ୍ଟେସନ୍ ପୁଲି |                      | ୨      |             |                              |
| ୭-୧୩   | ୧-୩୩୯୨୮-୦୨୩୦  | ୧-୮୧୨୨୯୭୨୦-୦ ଷ୍ଟେଟର          |                      | ୧      |             |                              |
| ୭-୧୪   | ୧-୩୩୯୪୩-୦୭୭୦  | ୫-୮୧୨୨୯୧୭୯-୦ ଇନଭଲ୍ଟେସନ୍ ପୁଲି |                      | ୧      |             |                              |
| ୭-୧୫   | ୧-୩୩୯୮୫-୭୭୯୦  | ୧-୮୧୨୨୯୧୮୦-୦ ଷ୍ଟେଟର କମ୍ପାଣୀ  |                      | ୧      |             |                              |
| ୭-୧୬   | ୦-୩୫୯୦୧-୦୧୭୦  | ୧-୮୧୨୨୯୭୦୨-୦ ବୋଲ୍ଟ           |                      | ୧      |             |                              |
| 8      | ୦-୪୪୦୦୦-୦୮୪୧  | ୧-୮୧୨୨୦୦୭-୧ ନିୟମକ            |                      | ୧      |             |                              |
| ୮-୨    | ୧-୩୩୯୫୩-୦୨୪୦  | ୧-୮୧୨୨୯୭୧୧-୦ ଗମ୍ ପୁଲି        |                      | ୧      |             |                              |
| ୮-୩    | ୧-୪୪୭୭୧-୦୫୪୦  | ୧-୮୧୨୧୪୭୮୪-୦ କଲର             |                      | ୧      |             |                              |

|                            |  |               |              |
|----------------------------|--|---------------|--------------|
| OEM ଗୁଣାବଳୀ                | ଇସ୍ପାର୍ଟ   | OEM ଅଂଶ ନମ୍ବର | ୧-୮୧୨୦୦୪୦୦-୧ |
| ନାମନାମ ଆଇ. ପୁର             | ୨୪ଭି ୪୦ଏ   | ଯୋଗାଣ ପରାମର୍ଶ | ୮୯.୦୩୦       |
| ଓଡ଼ିଆ                      | ୯.୫ ବିଲ୍ଡାପା                                       | ନିୟମକ         | ନିୟମକ        |
| ଇଞ୍ଜିନ୍ ମଡେଲ 6001, ଅନୁପାଳନ |  |               |              |
| ଯାନବାହନ                    | CX, CV, EV, ଅନୁପାଳନ                                |               |              |
| ଡିଜାଇନ୍ ନେମ୍ବର 3570 □ 3571 | ଆଇ.ଭେଲେଟ, ରେକର୍ଡିଂ, ନିୟମକ ପରିବର୍ତ୍ତନ ହୋଇଛି।        |               |              |
| ବିପଣନ                      | V15 TYPE V ବେଲ୍ଟ ଡ୍ରାଇଭ ଶିଖର<br>ଘଣ୍ଟାକଣ୍ଠା ଗୁଣାବଳୀ |               |              |

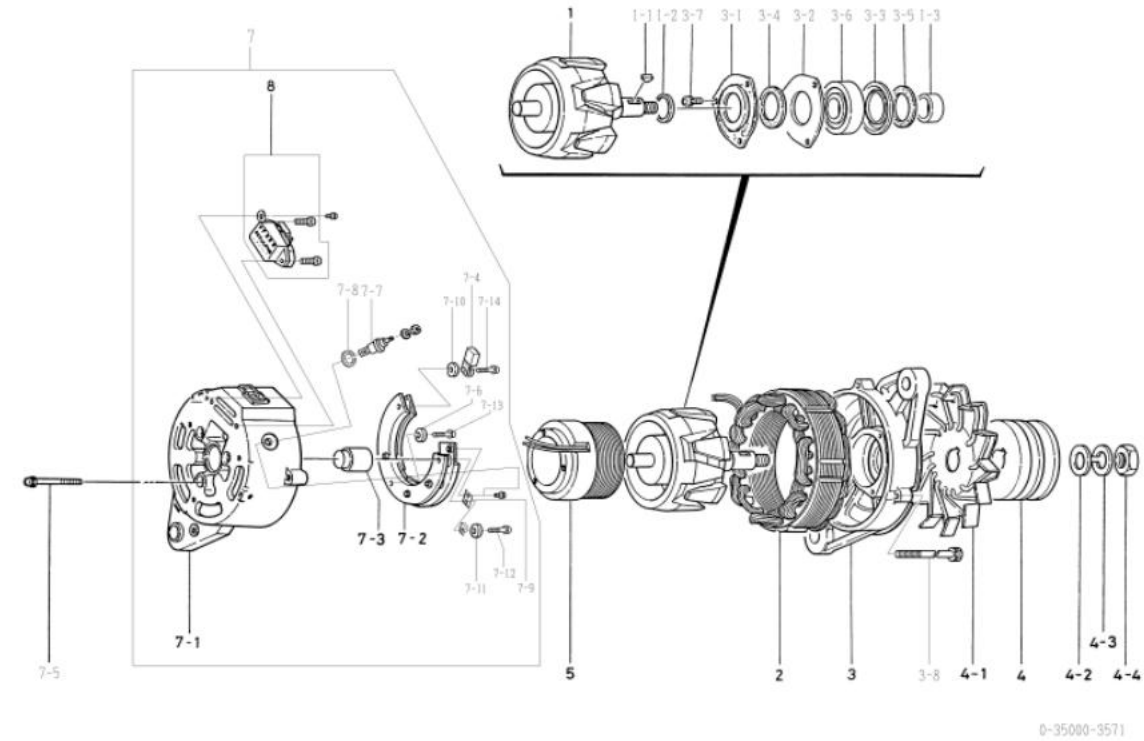

| କ୍ର.ସଂଖ୍ୟା | ଅଂଶ ନାମ       | ନିର୍ଦ୍ଦେଶନା                        | କରାଯାଇଛି | ପରିମାଣ | ମୂଲ୍ୟ ତାଲିକା | ବିପଣନ                  |
|------------|---------------|------------------------------------|----------|--------|--------------|------------------------|
| ୧          | ୧-୩୩୧୦୦-୧୨୭୦  | ୧-୮୧୨୧୦୦୫୭-୦ ରୋଟର ଆକାଶ             |          | e      |              |                        |
| ୧-୧        | ୧-୦୪୧୭-୦୪୧୭୦  | ୯-୮୨୨୧୫୮୭୭-୦ କାଠରୁ କା              |          | e      |              |                        |
| ୧-୨        | ୧-୩୩୯୨୩-୦୭୮୦  | ୧-୮୧୨୨୯୩୭୩-୦ କଲର                   |          | e      |              |                        |
| ୧-୩        | ୧-୩୩୯୨୩-୦୮୧୦  | ୧-୮୧୨୨୯୩୭୪-୦ କଲର                   |          | e      |              |                        |
| ୨          | ୧-୩୩୨୦୦-୧୨୧୦  | ୧-୮୧୨୧୦୦୨-୦ ଉତ୍ତର ଆକାଶ             |          | e      |              |                        |
| ୩          | ୧-୩୩୧୧୧-୦୦୧୦  | ୧-୮୧୨୧୩୦୮୭-୦ ସମ୍ପୂର୍ଣ୍ଣ ବୋଲଟ୍      |          | e      |              |                        |
| ୩-୧        | ୦-୩୫୯୨୭-୦୦୭୦  | ୧-୮୧୨୨୯୫୧୩-୦ ରିଟେନର                |          | e      |              |                        |
| ୩-୨        | ୧-୩୩୯୨୭-୦୭୫୦  | ୧-୮୧୨୨୯୩୭୭-୦ ରିଟେନର                |          | e      |              |                        |
| ୩-୩        | ୧-୩୩୯୨୭-୦୭୭୦  | ୧-୮୧୨୨୯୩୭୭-୦ ରିଟେନର                |          | e      |              |                        |
| ୩-୪        | ୧-୩୩୯୫୧-୦୭୧୦  | ୧-୮୧୨୨୯୩୮୩-୦ ପୁଲି                  |          | e      |              |                        |
| ୩-୫        | ୧-୦୯୨୫୧-୦୪୪୦  | ୧-୮୧୨୨୯୩୮୪-୦ ପୁଲି                  |          | e      |              |                        |
| ୩-୬        | ୧-୦୪୫୩-୭୩୦୫୭  | ୧-୮୧୨୨୯୫୧୪-୦ ବଲ୍ ବିୟା              |          | e      |              | ସାମାନ୍ୟ                |
| ୩-୭        | ୧-୦୦୫୫-୦୭୧୭୨  | ୧-୮୧୨୨୯୪୭୯-୦ ସ୍କ୍ରୁ                |          | 3      |              |                        |
| ୩-୮        | ୦-୦୨୭୫-୦୭୮୦୨  | ୧-୮୧୨୨୯୩୮୨-୦ ବୋଲଟ୍                 |          | 3      |              | ବୋଲଟ୍ ମାଧ୍ୟମରେ         |
| ୪          | ୧-୩୫୪୧୧-୦୧୧୦୦ | ୧-୮୧୨୨୦୦୫୫-୦ ପୁଲି                  |          | e      |              |                        |
| ୪-୧        | ୧-୩୩୪୨୧-୦୪୪୯୦ | ୧-୮୧୨୨୩୦୦୫୫-୦ ପୁଲି                 |          | e      |              |                        |
| ୪-୨        | ୧-୦୩୩୦-୧୭୦୧୨  | ୧-୮୧୨୨୯୪୭୮-୦ ସାମାନ୍ୟ               |          | e      |              |                        |
| ୪-୩        | ୧-୦୩୩୫-୧୭୦୦୨  | ୧-୮୧୨୨୯୪୭୯-୦ ବସ୍ତୁ ଉପରେ            |          | e      |              |                        |
| ୪-୪        | ୦-୦୨୮୦-୧୭୦୨୨  | ୧-୮୧୨୨୯୪୭୪-୦ ନଳ                    |          | e      |              |                        |
| 5          | ୦-୩୩୧୨୦-୦୨୨୦  | ୧-୮୧୨୧୨୦୦୩୦-୦ ଫିଲ୍ଟର ଶେଷର କମ୍ପାନୀ  |          | e      |              |                        |
| ୭          | ୦-୩୫୭୦୦-୦୩୧୧  | ୧-୮୧୨୧୫୩୭୦-୦ ଆଇ.ଭେଲେଟ ଆକାଶ         |          | e      |              | ଆଇ.ଭେଲେଟ ୭-୧୦୭-୪,୭-୭୦୮ |
| ୭-୧        | ୦-୩୫୭୧୦-୦୩୦୧  | ୧-୮୧୨୧୫୩୭୧-୦ ରିଟେନର ବେଲ୍ଟର କମ୍ପାନୀ |          | e      |              | ୭-୩ ଅନୁପାଳନ            |
| ୭-୨        | ୦-୩୫୭୩୦-୦୦୧୧  | ୧-୮୧୨୧୯୦୫୭-୧ ରେକର୍ଡିଂ ଆକାଶ         |          | e      |              |                        |
| ୭-୩        | ୧-୦୯୨୦୨-୦୦୭୦  | ୧-୮୧୨୨୯୩୮୧-୦ ରୋଲର ବିୟା             |          | e      |              | ପଲ                     |
| ୭-୪        | ୦-୦୯୧୭୦-୧୩୧୦  | ୧-୮୧୨୨୯୫୩୯-୦ କଣ୍ଠେନିଂ              |          | e      |              |                        |
| ୭-୫        | ୦-୦୦୫୭-୦୫୪୦୨  | ୧-୮୧୨୨୯୪୭୩-୦ ସ୍କ୍ରୁ                |          | 3      |              |                        |
| ୭-୬        | ୧-୦୯୧୦୨-୦୦୧୦  | ୯-୮୨୧୧୫୩୪୪-୦ ଇନଭେଲ୍ଟ୍ ପଲେଟ୍        |          | e      |              |                        |
| ୭-୭        | ୦-୩୫୯୦୧-୦୦୨୦  | ୧-୮୧୨୨୯୫୯୧-୦ ବୋଲଟ୍                 |          | e      |              |                        |
| ୭-୮        | ୦-୩୫୯୫୩-୦୦୪୦  | ୧-୮୧୨୨୯୫୯୨-୦ ଗମ୍ଭୀର ସ୍କ୍ରୁ         |          | e      |              |                        |
| ୭-୯        | ୦-୩୫୯୨୨-୦୦୨୦  | ୧-୮୧୨୨୯୫୯୩-୦ ପଲେଟ୍                 |          | e      |              |                        |
| ୭-୧୦       | ୧-୩୧୯୨୧-୦୦୨୦  | ୧-୮୧୨୨୯୦୩୧-୦ ସାମାନ୍ୟ               |          | e      |              |                        |
| ୭-୧୧       | ୧-୩୩୯୪୩-୦୭୨୦  | ୧-୮୧୨୨୯୧୩୮-୦ ଇନଭେଲ୍ଟ୍ ସ୍କ୍ରୁ       |          | e      |              |                        |
| ୭-୧୨       | ୦-୦୦୫୭-୦୫୨୮୨  | ୧-୮୧୨୨୯୪୮୪-୦ ସ୍କ୍ରୁ                |          | e      |              |                        |
| ୭-୧୩       | ୦-୦୦୫୭-୦୫୨୫୨  | ୧-୮୧୨୨୯୪୭୭-୦ ସ୍କ୍ରୁ                |          | e      |              |                        |
| ୭-୧୪       | ୦-୦୦୫୫-୦୫୩୦୨  |                                    | ସ୍କ୍ରୁ   | e      |              |                        |
| 8          | ୦-୩୫୭୧୯-୦୦୮୦  | ୧-୮୧୨୦୦୦୧-୧ ନିୟମକ ଆକାଶ             |          | e      |              |                        |

|                             |   |               |              |
|-----------------------------|---|---------------|--------------|
| OEM ଗୁଣାବଳୀ                 | ଇସ୍ତୁ   | OEM ଅଂଶ ନମ୍ବର | ୧-୮୧୨୦୦୩୮-୦  |
| ନାମନାମ ଆଉଟ୍ ପୁର             | ୨୪ଭି ୪୦୩  | ଯୋଗାଣ ପରାମର୍ଶ | ୮୭.୧୨୦       |
| ଓଡ଼ିଆ                       | ୧୦ ଡିଗ୍ରୀ   | ନିୟମକ         | ୦-୪୪୦୦୦-୦୮୪୧ |
| ଇଞ୍ଜିନ୍ ମଡେଲ UM611, 6R81MTC |   |               |              |
| ଯାନବାହନ                     | ମାରିନ୍  |               |              |
| ଡିଜାଇନ୍ ନେମ୍ବର 3600 3601    | ବଲ୍‌ବିଲରେ ଗମ୍ଭୀର କର୍ଯ୍ୟ ଯୋଡ଼ାଯାଇଛି  |               |              |
| ବିପଣନ                       | V15 TYPE V ବେଲ୍ଟ ଡ୍ରାଇଭ୍ ଶିଖର<br>ଇନଭଲ୍‌ସନ୍ ପାଇଁ ରାସିଆଇସିବା ପୁଅିକା (ସାମୁଦ୍ରିକ ପୁରକାର)<br>ପରିଚାଳନା ପୁରକାର |               |              |

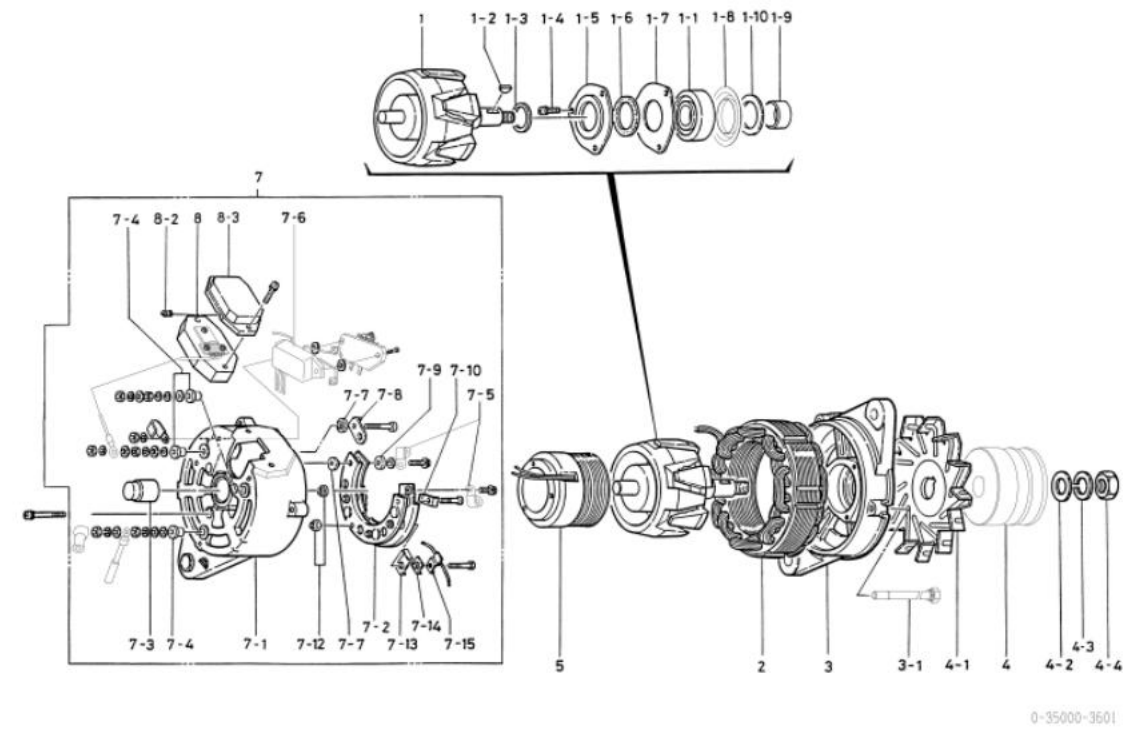

| କ୍ରମ | ଅଂଶ ନାମ      | ନିର୍ଦ୍ଦେଶନା                             | କାର୍ଯ୍ୟକାରୀତା | ପରିମାଣ | ମୂଲ୍ୟ ତାଲିକା | ବିବରଣ              |
|------|--------------|---|---------------|--------|--------------|--------------------|
| ୧    | ୧-୩୩୧୦୦-୧୨୭୦ | ୧-୮୧୨୨୧୦୫୭-୦ ରୋଟର ଆକାଶ                  |               | e      |              |                    |
| ୧-୧  | ୧-୦୪୫୩-୭୩୦୫୭ | ୧-୮୧୨୨୧୦୫୭-୦ ବଲ୍ ବିଲ୍ଡ                  |               | e      |              | ସାମାନ୍ୟ            |
| ୧-୨  | ୧-୦୪୧୨-୦୪୧୨୦ | ୧-୮୨୨୧୫୮୭୭-୦ କାଉଣ୍ଟର୍ କା                |               | e      |              |                    |
| ୧-୩  | ୧-୩୩୯୨୩-୦୭୮୦ | ୧-୮୧୨୨୯୩୭୩-୦ କଲର                        |               | e      |              |                    |
| ୧-୪  | ୧-୦୦୫୫-୦୭୧୨୨ | ୧-୮୧୨୨୯୪୪୯-୦ ଡ୍ରାଇଭ୍                    |               | 3      |              |                    |
| ୧-୫  | ୦-୩୫୯୨୭-୦୦୭୦ | ୧-୮୧୨୨୯୫୧୩-୦ ଡିଟେନ୍‌ର                   |               | e      |              |                    |
| ୧-୬  | ୧-୩୩୯୫୧-୦୭୧୦ | ୧-୮୧୨୨୯୩୮୩-୦ ପୁରା                       |               | e      |              |                    |
| ୧-୭  | ୧-୩୩୯୨୭-୦୭୫୦ | ୧-୮୧୨୨୯୩୭୭-୦ ଡିଟେନ୍‌ର                   |               | e      |              |                    |
| ୧-୮  | ୧-୩୩୯୨୭-୦୭୫୦ | ୧-୮୧୨୨୯୩୭୭-୦ ଡିଟେନ୍‌ର                   |               | e      |              |                    |
| ୧-୯  | ୧-୩୩୯୨୩-୦୮୧୦ | ୧-୮୧୨୨୯୩୭୪-୦ କଲର                        |               | e      |              |                    |
| ୧-୧୦ | ୧-୦୯୨୫୧-୦୪୪୦ | ୧-୮୧୨୨୯୩୮୪-୦ ପୁରା                       |               | e      |              |                    |
| ୨    | ୧-୩୩୨୦୦-୧୨୩୦ | ୧-୮୧୨୨୧୧୧୦୧-୦ ଷ୍ଟେଟର ଆକାଶ               |               | e      |              |                    |
| 3    | ୦-୩୫୩୧୧-୦୦୧୧ | ୧-୮୧୨୨୧୩୦୫୭-୦ ସମ୍ପୂର୍ଣ୍ଣ ବାହାରେ         |               | e      |              |                    |
| ୩-୧  | ୦-୦୨୭୫-୦୭୮୦୨ | ୧-୮୧୨୨୯୩୮୨-୦ ବୋଲ୍ଟ                      |               | 3      |              | ବୋଲ୍ଟ ମାଧ୍ୟମରେ     |
| ୪    | ୦-୩୫୪୧୧-୦୪୨୦ | ୧-୮୧୨୨୦୯୯-୦ ପୁରା                        |               | e      |              |                    |
| ୪-୧  | ୦-୩୩୪୨୧-୦୪୯୧ | ୧-୮୧୨୨୩୦୧୪-୦ ପୁରା                       |               | e      |              |                    |
| ୪-୨  | ୧-୦୩୩୦-୧୭୦୧୨ | ୧-୮୧୨୨୯୪୭୮-୦ ସାମାନ୍ୟ ଯୋଗାଣ              |               | e      |              |                    |
| ୪-୩  | ୧-୦୩୩୫-୧୭୦୦୨ | ୧-୮୧୨୨୯୪୭୯-୦ ବସ୍ତୁ ଯୋଗାଣ                |               | e      |              |                    |
| ୪-୪  | ୦-୦୨୮୦-୧୭୦୨୨ | ୧-୮୧୨୨୯୪୭୪-୦ ନଳ                         |               | e      |              |                    |
| 5    | ୦-୩୩୧୨୦-୦୨୨୦ | ୧-୮୧୨୨୧୨୦୦୩-୦ ଫିଲ୍ଡ କୋର୍ଟ୍ କମ୍ପୋନେଣ୍ଟ   |               | e      |              |                    |
| ୭    | ୦-୩୫୭୦୦-୦୩୯୦ | ୧-୮୧୨୨୯୪୭୮୩-୦ ଆଇ.ବି.ବି. ଆକାଶ            |               | e      |              | ୭-୧୦୮-୩ ଅନୁପରାମର୍ଶ |
| ୭-୧  | ୦-୩୫୭୧୦-୦୨୭୦ | ୧-୮୧୨୨୯୪୭୮୨-୦ ଡିଟେନ୍‌ର ବସ୍ତୁ କମ୍ପୋନେଣ୍ଟ |               | e      |              | ୭-୩ ଅନୁପରାମର୍ଶ     |
| ୭-୨  | ୦-୩୩୭୩୦-୨୩୮୦ | ୧-୮୧୨୨୯୯୦୫୭-୦ ଷ୍ଟେଟର ଆକାଶ               |               | e      |              |                    |
| ୭-୩  | ୧-୦୯୨୦୨-୦୦୭୦ | ୧-୮୧୨୨୯୩୮୧-୦ ରୋଲର ବିଲ୍ଡ                 |               | e      |              | ପଲ୍                |
| ୭-୪  | ୧-୩୩୯୪୩-୦୯୮୦ | ୮-୯୪୧୭୩୦୭୧-୦ ଇନଭଲ୍‌ସନ୍ ଡ୍ରାଇଭ୍          |               | 3      |              |                    |
| ୭-୫  | ୧-୩୩୯୩୧-୦୦୨୧ | ୧-୮୧୨୨୯୧୨୨-୦ ବସ୍ତୁ                      |               | 3      |              |                    |
| ୭-୬  | ୧-୩୫୩୪୦-୦୦୧୦ | ୧-୮୧୨୨୯୨୨୨-୦ କମ୍ପୋନେଣ୍ଟ ଆକାଶ            |               | e      |              |                    |
| ୭-୭  | ୧-୨୫୯୪୩-୧୪୦୦ | ୧-୮୧୨୨୯୭୧୨-୦ ଇନଭଲ୍‌ସନ୍ ଡ୍ରାଇଭ୍          |               | ୨      |              |                    |
| ୭-୮  | ୧-୩୫୭୮୪-୦୦୧୦ | ୧-୮୧୨୨୯୭୨୪-୦ କମ୍ପୋନେଣ୍ଟ ବସ୍ତୁ           |               | e      |              |                    |
| ୭-୯  | ୧-୪୭୯୪୧-୦୪୨୦ | ୧-୮୧୨୨୯୧୮୨-୦ ଇନଭଲ୍‌ସନ୍ ଷ୍ଟେଟର           |               | 6      |              |                    |
| ୭-୧୦ | ୧-୩୩୯୨୮-୦୨୨୦ | ୧-୮୧୨୨୯୭୧୯-୦ ଷ୍ଟେଟର                     |               | e      |              |                    |
| ୭-୧୨ | ୧-୩୩୯୪୩-୦୭୨୦ | ୧-୮୧୨୨୯୧୩୮-୦ ଇନଭଲ୍‌ସନ୍ ଡ୍ରାଇଭ୍          |               | ୨      |              |                    |
| ୭-୧୩ | ୧-୩୩୯୨୮-୦୨୨୦ | ୧-୮୧୨୨୯୭୨୦-୦ ଷ୍ଟେଟର                     |               | e      |              |                    |
| ୭-୧୪ | ୧-୩୩୯୪୩-୦୭୨୦ | ୫-୮୧୨୨୯୧୨୯-୦ ଇନଭଲ୍‌ସନ୍ ଡ୍ରାଇଭ୍          |               | e      |              |                    |
| ୭-୧୫ | ୧-୩୩୭୮୫-୨୭୯୦ | ୧-୮୧୨୨୯୧୮୨-୦ ଷ୍ଟେଟର କମ୍ପୋନେଣ୍ଟ          |               | e      |              |                    |
| 8    | ୦-୪୪୦୦୦-୦୮୪୧ | ୧-୮୧୨୨୦୦୦୭-୧ ନିୟମକ                      |               | e      |              |                    |
| ୮-୨  | ୧-୩୩୯୫୩-୦୨୪୦ | ୧-୮୧୨୨୯୭୨୧-୦ ଗମ୍ଭୀର ବସ୍ତୁ               |               | e      |              |                    |
| ୮-୩  | ୧-୪୪୭୭୧-୦୫୪୦ | ୧-୮୧୨୨୯୪୭୮୪-୦ କଲର                       |               | e      |              |                    |

| OEM ଗୁଣାହକ                    | କୋମାଟସୁ  | OEM ଅଂଶ ନମ୍ବର    | ୭୦୦-୮୨୧-୭୩୭୦ |
|-------------------------------|--|------------------|--------------|
| ନାମମାତ୍ର ଆଉଟ୍ ପୁର             | ୨୪ଭି ୩୫୩   | ଯୋଗାଣ ସର୍କିଟାବଳୀ | ୮୮.୧୨୮       |
| ଓଜନ                           | ୧୦ ପିଲୋଗ୍ରାମ   | ନିୟାମକ           | ନିୟମିତ       |
| ଇଞ୍ଜିନ୍ ମଡେଲ SA6D132, ଅନୁପାଳନ |  |                  |              |
| ଯାନବାହନ                       | 6M132A-1, ଅନୁପାଳନ  |                  |              |
| ଟିକାକର ଲେବଲ୍                  |  |                  |              |
| ଟିପ୍ପଣୀ                       | 24 TYPE V ବେଲ୍ଟ ଡ୍ରାଇଭ ଶିଖର<br>ଇନସୁଲେସନ ପାଇଁ ରାସିୟା ଉପରେ ପୃଥିବୀ (ସାମୁଦ୍ରିକ ପ୍ରକାର)<br>ଭଲ ଟିକା ପୁରଣ<br>ପୁଲି ୦-୩୫୦୦୦-୩୮୧୦ ଠାରୁ ନିର୍ଦ୍ଦେଶ |                  |              |

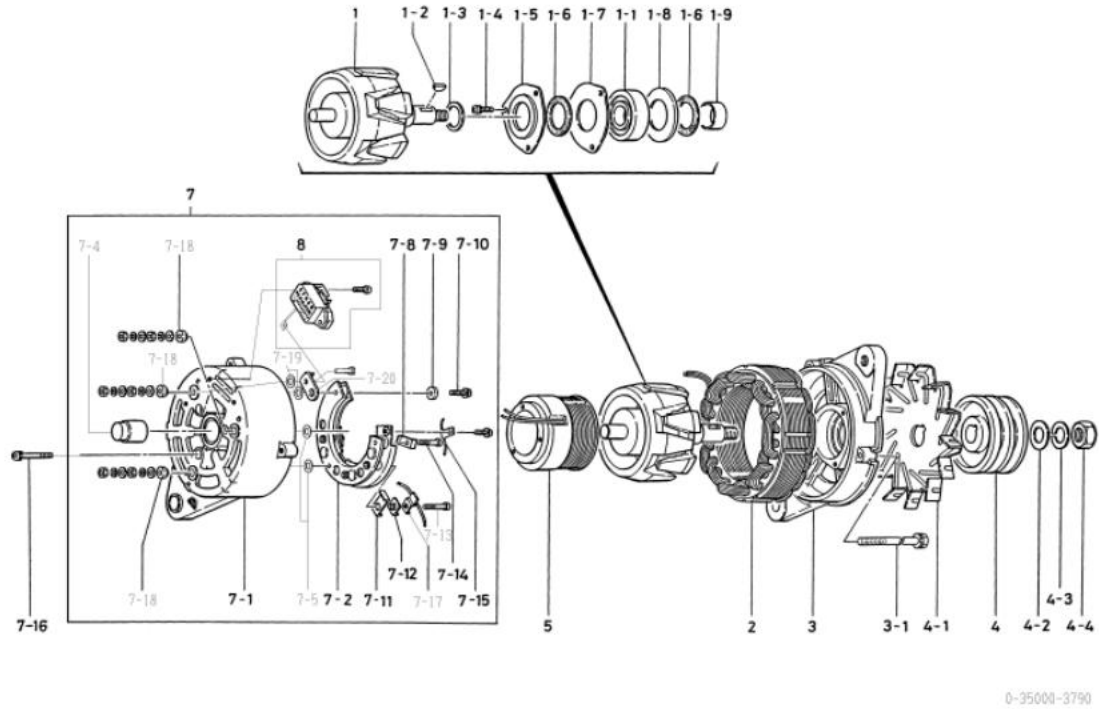

| ନୁମ୍ବର | ଅଂଶ ସଂଖ୍ୟା   | ନିର୍ଦ୍ଦେଶ ଅଂଶ ସଂଖ୍ୟା | କରୁଣା                      | ପରିମାଣ | ମୂଲ୍ୟ ଟାକ୍ସ | ଟିପ୍ପଣୀ                   |
|--------|--------------|----------------------|----------------------------|--------|-------------|---------------------------|
| ୧      | ୧-୩୩୧୦୦-୧୨୭୦ |                      | ରୋଟର ଆସି                   | e      |             |                           |
| ୧-୧    | ୧-୦୪୫୭-୭୩୦୫୭ |                      | ବଲ୍ ବିୟର୍                  | e      |             | ସାମାନ୍ୟ                   |
| ୧-୨    | ୧-୦୪୧୭-୦୪୧୭୦ |                      | କାଠର କା'                   | e      |             |                           |
| ୧-୩    | ୧-୩୩୯୨୩-୦୭୮୦ |                      | କଲର                        | e      |             |                           |
| ୧-୪    | ୧-୦୦୫୫-୦୭୧୭୨ |                      | ସ୍କ୍ରୁ                     | 3      |             |                           |
| ୧-୫    | ୦-୩୫୯୨୭-୦୦୭୦ |                      | ରିଟେନର                     | e      |             |                           |
| ୧-୬    | ୧-୩୩୯୫୧-୦୭୧୦ |                      | ପୁଲି                       | ୨      |             |                           |
| ୧-୭    | ୧-୩୩୯୨୭-୦୭୫୦ |                      | ରିଟେନର                     | e      |             |                           |
| ୧-୮    | ୧-୩୩୯୨୭-୦୭୩୦ |                      | ରିଟେନର                     | e      |             |                           |
| ୧-୯    | ୧-୩୩୯୨୩-୦୮୧୦ |                      | କଲର                        | e      |             |                           |
| ୨      | ୧-୩୩୨୦୦-୧୨୩୦ |                      | ଷ୍ଟେଟର ଆସି                 | e      |             |                           |
| 3      | ୧-୩୩୩୧୦-୧୦୭୧ |                      | ଟୁରଣ୍ଟ, ବ୍ରେକେଟ୍, କମ୍ପାଉନା | e      |             |                           |
| ୩-୧    | ୦-୦୨୭୫-୦୭୮୫୨ |                      | ବୋଲ୍ଟ                      | 3      |             | ବୋଲ୍ଟ ମାଧ୍ୟମରେ            |
| ୪      | ୦-୩୫୪୧୧-୦୧୯୧ |                      | ପୁଲି                       | e      |             |                           |
| ୪-୧    | ୦-୩୫୪୨୦-୦୦୧୦ |                      | ଟୁରାନ୍ଟ କମ୍ପାଉନା           | e      |             |                           |
| ୪-୨    | ୧-୦୩୩୦-୧୭୦୧୨ |                      | ସାମାନ୍ୟ ଡାକ୍ତା             | e      |             |                           |
| ୪-୩    | ୧-୦୩୩୫-୧୭୦୦୨ |                      | ବେଲ୍ଟ ଡ୍ରାଇଭ               | e      |             |                           |
| ୪-୪    | ୦-୦୨୮୦-୧୭୦୨୨ |                      | ନଟ୍                        | e      |             |                           |
| 5      | ୦-୩୩୧୨୦-୦୨୨୦ |                      | ଟିକା ଡ୍ରାଇଭ କମ୍ପାଉନା       | e      |             |                           |
| ୭      | ୦-୩୫୭୦୦-୦୧୦୨ |                      | ଆର.ବ୍ରେକେଟ୍, ଆସି           | e      |             | ଆଇଏନସି ୭-୧୭୭-୧୫, ୭-୧୭୭୮   |
| ୭-୧    | ୦-୩୫୭୧୦-୦୧୧୧ |                      | ପଲ୍ଟ ବ୍ରେକେଟ୍, କମ୍ପାଉନା    | e      |             | ୭-୪ ଅନୁପାଳନ               |
| ୭-୨    | ୦-୩୩୭୩୦-୨୧୯୦ |                      | ବେଲ୍ଟ ଡ୍ରାଇଭ ଆସି           | e      |             |                           |
| ୭-୪    | ୧-୦୯୨୦୨-୦୦୭୦ |                      | ରୋଲର ବିୟର୍                 | e      |             | ପଲ୍ଟ                      |
| ୭-୫    | ୧-୩୩୯୪୩-୦୭୨୦ |                      | ଟୁରାନ୍ଟ ଇନସୁଲେଟ୍, କରନ୍ଟୁ   | ୨      |             |                           |
| ୭-୮    | ୧-୩୩୯୨୮-୦୨୨୦ |                      | ଷ୍ଟେଟର                     | e      |             |                           |
| ୭-୯    | ୧-୦୯୧୦୨-୦୦୧୦ |                      | ଇନସୁଲେଟ୍, ପୁଲି             | e      |             |                           |
| ୭-୧୦   | ୦-୦୦୫୭-୦୫୩୫୨ |                      | ସ୍କ୍ରୁ                     | e      |             |                           |
| ୭-୧୧   | ୧-୩୩୯୨୮-୦୨୩୦ |                      | ଷ୍ଟେଟର                     | e      |             |                           |
| ୭-୧୨   | ୧-୩୩୯୪୩-୦୭୨୦ |                      | ଟୁରାନ୍ଟ ଇନସୁଲେଟ୍, କରନ୍ଟୁ   | e      |             |                           |
| ୭-୧୩   | ୦-୦୯୦୦୧-୫୨୫୦ |                      | ବୋଲ୍ଟ                      | e      |             |                           |
| ୭-୧୪   | ୦-୦୯୦୦୧-୫୨୪୦ |                      | ବୋଲ୍ଟ                      | e      |             |                           |
| ୭-୧୫   | ୧-୦୫୫୦-୦୫୦୧୩ |                      | ବେଲ୍ଟ ଡ୍ରାଇଭ               | e      |             | କିଲ୍ ଡାକ୍ତା ଅନୁପାଳନ ନୁହେଁ |
| ୭-୧୬   | ୦-୦୦୫୭-୦୫୪୫୨ |                      | ସ୍କ୍ରୁ                     | 3      |             |                           |
| ୭-୧୭   | ୧-୩୩୭୮୫-୨୭୯୦ |                      | କିଲ୍, ଷ୍ଟାଲ କମ୍ପାଉନା       | e      |             |                           |
| ୭-୧୮   | ୧-୩୩୯୪୩-୦୭୨୦ |                      | ଟୁରାନ୍ଟ ଇନସୁଲେଟ୍, କରନ୍ଟୁ   | 3      |             |                           |
| ୭-୧୯   | ୧-୨୫୯୪୩-୧୪୦୦ |                      | ଟୁରାନ୍ଟ ଇନସୁଲେଟ୍, କରନ୍ଟୁ   | ୨      |             |                           |
| ୭-୨୦   | ୧-୩୫୭୮୪-୦୦୧୦ |                      | କମ୍ପେକ୍ଟ୍ ବାଲ୍             | e      |             |                           |
| 8      | ୭-୪୪୦୦୦-୦୯୦୮ |                      | ନିୟାମକ                     | e      |             |                           |

| OEM ଗୁଣାବଳୀ          | କୋମାଟସୁ  | OEM ଅଂଶ ନମ୍ବର  | ୭୦୦-୮୨୧-୭୪୪୦ |
|----------------------|--|----------------|--------------|
| ନାମନାମର ଆରଟ୍, ପୁର    | ୨୪ଭି ୩୫୩   | ଯୋଗାଣ ସରୁତାକଳୀ | ୮୯.୦୭୮       |
| ଓଡ଼ନ                 | ୧୦ ୩୫୩୩୩   | ନିୟାମକ         | ନିୟାମକ       |
| ଇଞ୍ଜିନ୍ ମଡେଲ SA6095L |  |                |              |
| ଯାନବାହନ              | ୨୩ମିଲିଟର   |                |              |
| ଟିକାକର ଉଦ୍ଦେଶ୍ୟ      |  |                |              |
| ଟିପ୍ପଣୀ              | ସପ୍ଲାଇ ଏମ୍ ଟାଇପ୍ ବି ବେଲଟ ଚକ୍ ପିକ୍‌ଅପ<br>ଇନସୁଲେସନ ପାଇଁ ରାସିୟାକ୍ରିଲିକ୍ ପୁଅିକା (ସାମୁଦ୍ରିକ ପ୍ରକାର)<br>ଉତ୍ତମ ଚିର ପୁରଣଣ<br>ପୁଲି ୦-୩୫୦୦୦-୩୭୯୦, ୩୭୯୧ ଠାରୁ ଭିନ୍ନ। |                |              |

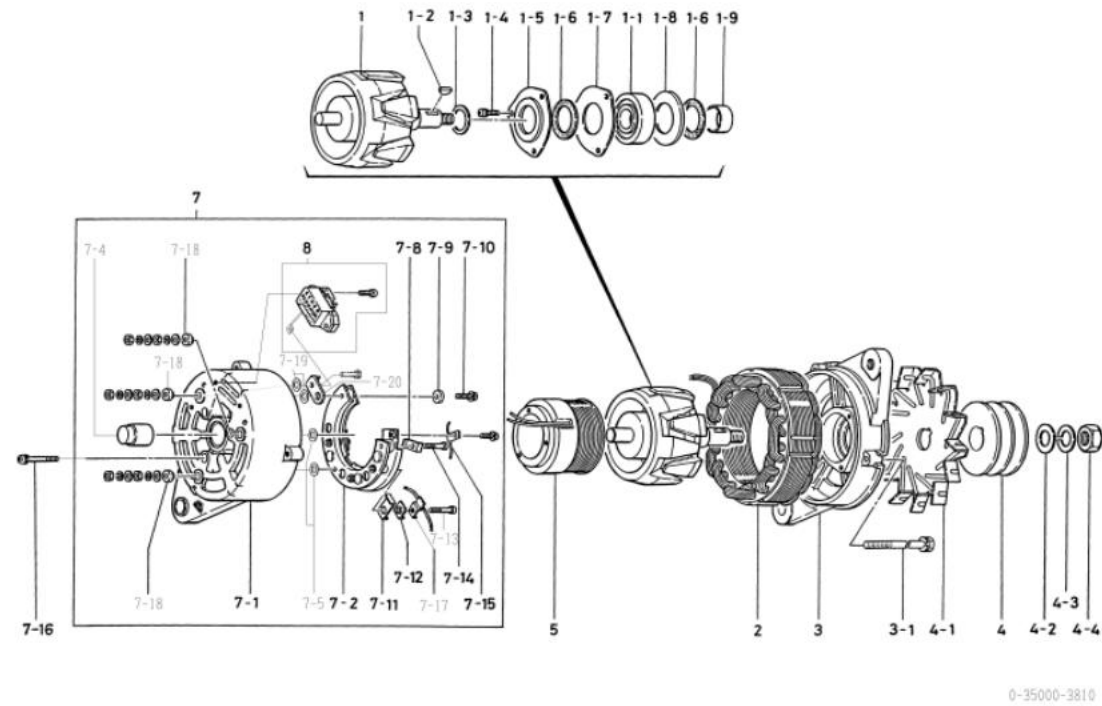

| କ୍ରମ | ଅଂଶ ସଂଖ୍ୟା   | ନିର୍ଦ୍ଦେଶ ଅଂଶ ସଂଖ୍ୟା | କରୁଣା                       | ପରିମାଣ | ମୂଲ୍ୟ ଟାକ୍ସ | ଟିପ୍ପଣୀ                     |
|------|--------------|----------------------|-----------------------------|--------|-------------|-----------------------------|
| ୧    | ୧-୩୩୧୦୦-୧୨୭୦ |                      | ରୋଟର ଆସି                    | e      |             |                             |
| ୧-୧  | ୧-୦୪୫୭-୭୩୦୫୭ |                      | ବଲ୍ ବିୟା                    | e      |             | ସାମାନ୍ୟ                     |
| ୧-୨  | ୧-୦୪୧୭-୦୪୧୭୦ |                      | କାଠର ଚା                     | e      |             |                             |
| ୧-୩  | ୧-୩୩୯୨୩-୦୭୮୦ |                      | କଲର                         | e      |             |                             |
| ୧-୪  | ୧-୦୦୫୫-୦୭୧୭୨ |                      | ସ୍କ୍ରୁ                      | 3      |             |                             |
| ୧-୫  | ୦-୩୫୯୨୭-୦୦୭୦ |                      | ରିଟେନର                      | e      |             |                             |
| ୧-୬  | ୧-୩୩୯୫୧-୦୭୧୦ |                      | ପ୍ଲେଟ                       | ୨      |             |                             |
| ୧-୭  | ୧-୩୩୯୨୭-୦୭୫୦ |                      | ରିଟେନର                      | e      |             |                             |
| ୧-୮  | ୧-୩୩୯୨୭-୦୭୩୦ |                      | ରିଟେନର                      | e      |             |                             |
| ୧-୯  | ୧-୩୩୯୨୩-୦୮୧୦ |                      | କଲର                         | e      |             |                             |
| ୨    | ୧-୩୩୨୦୦-୧୨୩୦ |                      | ଷ୍ଟେଟର ଆସି                  | e      |             |                             |
| 3    | ୧-୩୩୩୧୦-୧୦୭୧ |                      | ଟ୍ରେଣ୍ଡର, ବ୍ରେକେଟ୍, କମ୍ପାମୀ | e      |             |                             |
| ୩-୧  | ୦-୦୨୭୫-୦୭୮୫୨ |                      | ବୋଲଟ୍                       | 3      |             | ବୋଲଟ୍ ମାଧ୍ୟମରେ              |
| ୪    | ୦-୩୫୪୧୧-୦୪୯୦ |                      | ପୁଲି                        | e      |             |                             |
| ୪-୧  | ୦-୩୫୪୨୦-୦୦୧୦ |                      | ଟ୍ରେନ୍ଡର କମ୍ପାମୀ            | e      |             |                             |
| ୪-୨  | ୧-୦୩୩୦-୧୭୦୧୨ |                      | ସାମାନ୍ୟ ଖୋଲି                | e      |             |                             |
| ୪-୩  | ୧-୦୩୩୫-୧୭୦୦୨ |                      | ବସନ୍ତ ଖୁର୍ଦ୍ଧା              | e      |             |                             |
| ୪-୪  | ୦-୦୨୮୦-୧୭୦୨୨ |                      | ନଟ୍                         | e      |             |                             |
| 5    | ୦-୩୩୧୨୦-୦୨୨୦ |                      | ଟ୍ରେନ୍ଡର ଖୋଲି କମ୍ପାମୀ       | e      |             |                             |
| ୭    | ୦-୩୫୭୦୦-୦୧୦୨ |                      | ଆର.ବ୍ରେକେଟ୍, ଆସି            | e      |             | ଆଇସନସି ୭-୧୭୭-୧୫,୭-୧୭୭୮      |
| ୭-୧  | ୦-୩୫୭୧୦-୦୧୧୧ |                      | ପଲ୍ଟ ବ୍ରେକେଟ୍, କମ୍ପାମୀ      | e      |             | ୭-୪ ଅନୁପରାମର୍ଶ              |
| ୭-୨  | ୦-୩୩୭୩୦-୨୧୯୦ |                      | ରେଟିଫାଇର ଆସି                | e      |             |                             |
| ୭-୪  | ୧-୦୯୨୦୨-୦୦୭୦ |                      | ରୋଲର ବିୟା                   | e      |             | ପଲ୍ଟ                        |
| ୭-୫  | ୧-୩୩୯୪୩-୦୭୨୦ |                      | ଟୁରାକୁ ଇନସୁଲେଟ୍, କରନଟୁ      | ୨      |             |                             |
| ୭-୮  | ୧-୩୩୯୨୮-୦୨୨୦ |                      | ଷ୍ଟେଟର                      | e      |             |                             |
| ୭-୯  | ୧-୦୯୧୦୨-୦୦୧୦ |                      | ଇନସୁଲେଟ୍, ପଲ୍ଟ              | e      |             |                             |
| ୭-୧୦ | ୦-୦୦୫୭-୦୫୩୫୨ |                      | ସ୍କ୍ରୁ                      | e      |             |                             |
| ୭-୧୧ | ୧-୩୩୯୨୮-୦୨୩୦ |                      | ଷ୍ଟେଟର                      | e      |             |                             |
| ୭-୧୨ | ୧-୩୩୯୪୩-୦୭୨୦ |                      | ଟୁରାକୁ ଇନସୁଲେଟ୍, କରନଟୁ      | e      |             |                             |
| ୭-୧୩ | ୦-୦୯୦୦୧-୫୨୫୦ |                      | ବୋଲଟ୍                       | e      |             |                             |
| ୭-୧୪ | ୦-୦୯୦୦୧-୫୨୪୦ |                      | ବୋଲଟ୍                       | e      |             |                             |
| ୭-୧୫ | ୧-୦୫୫୦-୦୫୦୧୩ |                      | ବ୍ରେକିଂ ଡିସ୍କ               | e      |             | କିଟ୍ ଠାରୁ ଅନୁପରାମର୍ଶ କରନ୍ତୁ |
| ୭-୧୬ | ୦-୦୦୫୭-୦୫୪୫୨ |                      | ସ୍କ୍ରୁ                      | 3      |             |                             |
| ୭-୧୭ | ୧-୩୩୯୨୮-୦୨୨୦ |                      | କିଟ୍, ଖାସ୍ କମ୍ପାମୀ          | e      |             |                             |
| ୭-୧୮ | ୧-୩୩୯୪୩-୦୭୨୦ |                      | ଟୁରାକୁ ଇନସୁଲେଟ୍, କରନଟୁ      | 3      |             |                             |
| ୭-୧୯ | ୧-୨୫୯୪୩-୧୪୦୦ |                      | ଟୁରାକୁ ଇନସୁଲେଟ୍, କରନଟୁ      | ୨      |             |                             |
| ୭-୨୦ | ୧-୩୫୭୮୪-୦୦୧୦ |                      | କମ୍ପେକ୍ଟ ବାଲ୍               | e      |             |                             |
| 8    | ୭-୪୪୦୦୦-୦୯୦୮ |                      | ନିୟାମକ                      | e      |             |                             |

| OEM ଗୁଣାହକ          | ଇସ୍ତୁ  | OEM ଅଂଶ ନମ୍ବର  | ୧-୮୧୨୦୦୪୪୨-୦ |
|---------------------|--|----------------|--------------|
| ନାମନାମ ଆଇ. ପୁର      | ୨୪ଭି ୪୦ଏ   | ଯୋଗାଣ ସରତ୍ତାଳୀ | ୯୦.୦୧-       |
| ଓଡ଼ିଆ               | ୯.୫ ବିଲ୍ଡାପା   | ନିୟମକ          | ନିୟମକ        |
| ଇଞ୍ଜିନ୍ ମଡେଲ 6101TC |  |                |              |
| ଯାନବାହନ             | cx, 980(୧୫୫23v)  |                |              |
| ଡିଜାଇନ୍ ନେକର୍       |  |                |              |
| ବିପଣୀ               | v 15 TYPE v ବେଲ୍ଟ ଡ୍ରାଇଭ ଶିଖର (ନିର୍ଦ୍ଦାହିତ)<br>ଘଣ୍ଟାକଣ୍ଠା ଗୁଣାଣ<br>ପୁଲି ଓ-୩୫୦୦୦-୩୮୪୦ ଠାରୁ ନିର୍ଦ୍ଦା |                |              |

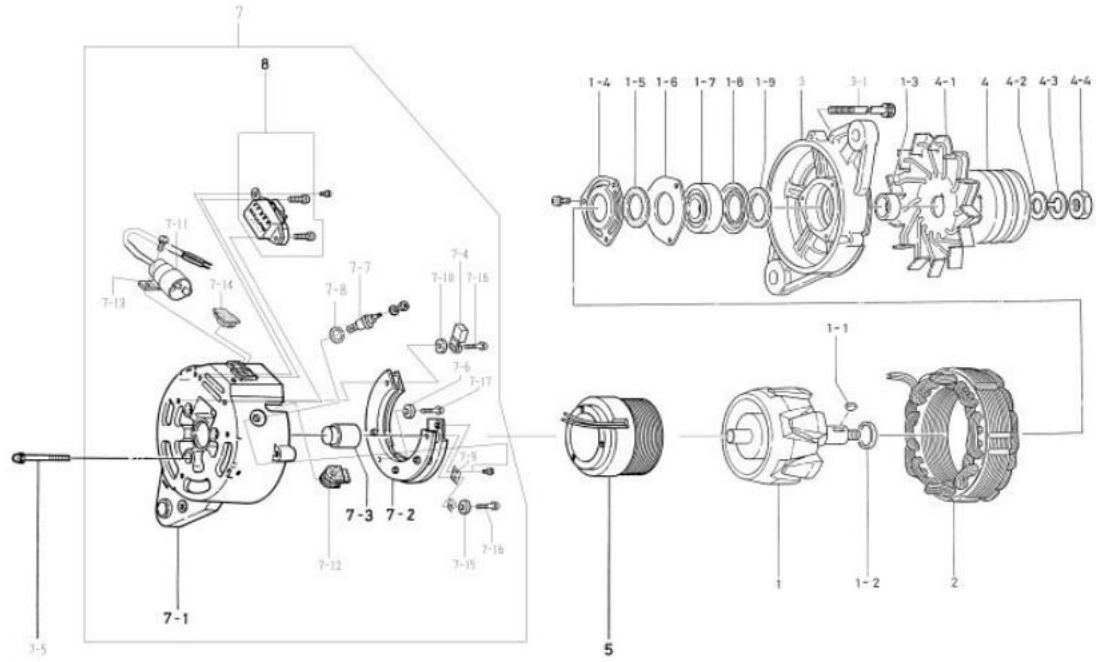

0-35000-3840

| ନୁମ୍ବର | ଅଂଶ ସଂଖ୍ୟା   | ନିର୍ଦ୍ଦା ଅଂଶ ସଂଖ୍ୟା                  | ବର୍ଣ୍ଣନା               | ପରିମାଣ | ମୂଲ୍ୟ ଚାର୍ଜ | ବିପଣୀ                      |
|--------|--------------|--------------------------------------|------------------------|--------|-------------|----------------------------|
| ୧      | ୧-୩୩୧୦୦-୧୨୭୦ | ୧-୮୧୨୧୦୦୫୭-୦ ରୋଟର ଆକାଶ               |                        | e      |             |                            |
| ୧-୧    | ୧-୦୪୧୭-୦୪୧୭୦ | ୯-୮୨୨୧୫୮୭୭-୦ କାଉଣ୍ଟର କା              |                        | e      |             |                            |
| ୧-୨    | ୧-୩୩୯୨୩-୦୭୮୦ | ୧-୮୧୨୨୯୩୭୩-୦ କଲର                     |                        | e      |             |                            |
| ୧-୩    | ୧-୩୩୯୨୩-୦୮୧୦ | ୧-୮୧୨୨୯୩୭୪-୦ କଲର                     |                        | e      |             |                            |
| ୧-୪    | ୦-୩୫୯୨୭-୦୦୭୦ | ୧-୮୧୨୨୯୫୧୩-୦ ରିଟେନର                  |                        | e      |             |                            |
| ୧-୫    | ୧-୩୩୯୫୧-୦୭୧୦ | ୧-୮୧୨୨୯୩୮୩-୦ ପୁଲି                    |                        | e      |             |                            |
| ୧-୬    | ୧-୩୩୯୨୭-୦୭୫୦ | ୧-୮୧୨୨୯୩୭୭-୦ ରିଟେନର                  |                        | e      |             |                            |
| ୧-୭    | ୧-୦୪୫୭-୭୩୦୫୭ | ୧-୮୧୨୨୯୫୧୪-୦ ବଲ୍ ବିୟା                |                        | e      |             | ସାମାନ୍ୟ                    |
| ୧-୮    | ୧-୩୩୯୨୭-୦୭୭୦ | ୧-୮୧୨୨୯୩୭୭-୦ ରିଟେନର                  |                        | e      |             |                            |
| ୧-୯    | ୧-୦୯୨୫୧-୦୪୪୦ | ୧-୮୧୨୨୯୩୮୪-୦ ପୁଲି                    |                        | e      |             |                            |
| ୨      | ୧-୩୩୨୦୦-୧୨୧୦ | ୧-୮୧୨୧୦୭୨-୦ ଷ୍ଟେଟର ଆକାଶ              |                        | e      |             |                            |
| ୩      | ୧-୩୫୩୧୧-୦୦୧୦ | ୧-୮୧୨୧୩୦୮୨-୦ ସମସ୍ତ ବର୍ଣ୍ଣନା          |                        | e      |             |                            |
| ୩-୧    | ୦-୦୨୭୫-୦୭୮୦୨ | ୧-୮୧୨୨୯୩୮୨-୦ ବୋଲ୍ଟ                   |                        | 3      |             | ବୋଲ୍ଟ ମାଧ୍ୟମରେ             |
| ୪      | ୦-୩୫୪୧୧-୦୫୩୦ | ୧-୮୧୨୨୯୦୯୧-୦ ପୁଲି                    |                        | e      |             |                            |
| ୪-୧    | ୧-୩୩୪୨୧-୦୪୯୦ | ୧-୮୧୨୨୩୦୦୫-୦ ଫ୍ଲ୍ୟାନ୍                |                        | e      |             |                            |
| ୪-୨    | ୧-୦୩୩୦-୧୭୦୧୨ | ୧-୮୧୨୨୯୪୭୮-୦                         | ସାମାନ୍ୟ                | e      |             |                            |
| ୪-୩    | ୧-୦୩୩୫-୧୭୦୦୨ | ୧-୮୧୨୨୯୪୭୯-୦ ବସନ୍ତ ଷ୍ଟାଲ             |                        | e      |             |                            |
| ୪-୪    | ୦-୦୨୮୦-୧୭୦୨୨ | ୧-୮୧୨୨୯୪୭୪-୦ ନର୍                     |                        | e      |             |                            |
| 5      | ୦-୩୩୧୨୦-୦୨୨୦ | ୧-୮୧୨୧୨୦୦୩-୦                         | ଫିଲ୍ଡ ଷ୍ଟେଟର କମ୍ପାଉଣ୍ଡ | e      |             |                            |
| ୭      | ୦-୩୫୭୦୦-୦୪୧୨ | ୧-୮୧୨୧୫୩୧୭-୦ ଆଇ.ବି.ବି.ବି. ଆକାଶ       |                        | e      |             | ଆଇ.ବି.ବି.ବି. ୭-୧୭-୪, ୭-୨୭୮ |
| ୭-୧    | ୦-୩୫୭୧୦-୦୪୫୨ | ୧-୮୧୨୧୫୩୧୭-୦ ଡିଆର ବ୍ରେକେଟ୍ କମ୍ପାଉଣ୍ଡ |                        | e      |             | ୭-୩ ଅନୁପ୍ରାପ୍ତ             |
| ୭-୨    | ୦-୩୫୭୩୦-୦୦୧୧ | ୧-୮୧୨୧୯୦୫୭-୦                         | ବେଲ୍ଟ ଡ୍ରାଇଭ ଆକାଶ      | e      |             |                            |
| ୭-୩    | ୧-୦୯୨୦୨-୦୦୭୦ | ୧-୮୧୨୨୯୩୮୧-୦ ରୋଲର ବିୟା               |                        | e      |             | ପୁଲି                       |
| ୭-୪    | ୦-୦୯୧୭୦-୧୩୧୦ | ୧-୮୧୨୨୯୫୩୯-୦ କଣ୍ଟ୍ରୋଲ୍               |                        | e      |             |                            |
| ୭-୫    | ୦-୦୦୫୭-୦୫୪୦୨ | ୧-୮୧୨୨୯୪୭୩-୦ ସ୍କ୍ରୁ                  |                        | 3      |             |                            |
| ୭-୬    | ୧-୦୯୧୦୨-୦୦୧୦ | ୯-୮୨୧୧୫୩୪୪-୦ ଇନଭର୍ଟର ପୁଲି            |                        | e      |             |                            |
| ୭-୭    | ୦-୩୫୯୦୧-୦୦୨୦ | ୧-୮୧୨୨୯୫୯୧-୦ ବୋଲ୍ଟ                   |                        | e      |             |                            |
| ୭-୮    | ୦-୩୫୯୫୩-୦୦୪୦ | ୧-୮୧୨୨୯୫୯୨-୦ ଗମ୍ଭୀର                  |                        | e      |             |                            |
| ୭-୯    | ୦-୩୫୯୨୨-୦୦୨୦ | ୧-୮୧୨୨୯୫୯୩-୦ ପୁଲି                    |                        | e      |             |                            |
| ୭-୧୦   | ୧-୩୧୯୨୧-୦୦୨୦ | ୧-୮୧୨୨୯୦୩୧-୦ ଷ୍ଟାଲ                   |                        | e      |             |                            |
| ୭-୧୧   | ୦-୩୩୭୮୦-୦୭୨୦ | ୧-୮୧୨୨୯୫୪୦-୦ ଷ୍ଟେଟର ଆକାଶ             |                        | e      |             | 7-13 ଅନୁପ୍ରାପ୍ତ ନୁହେଁ      |
| ୭-୧୨   | ୧-୨୩୯୫୩-୦୦୫୦ | ୧-୮୧୨୨୯୫୪୧-୦ ଗମ୍ଭୀର                  |                        | e      |             |                            |
| ୭-୧୩   | ୦-୩୫୯୨୭-୦୦୧୦ | ୧-୮୧୨୧୭୦୫୩-୦ ଷ୍ଟାଲ                   |                        | e      |             |                            |
| ୭-୧୪   | ୦-୩୫୯୫୩-୦୦୧୦ | ୧-୮୧୨୨୯୫୧୮-୦ ଗମ୍ଭୀର                  |                        | e      |             |                            |
| ୭-୧୫   | ୧-୩୩୯୪୩-୦୭୨୦ | ୧-୮୧୨୨୯୧୩୮-୦ ଇନଭର୍ଟର ପୁଲି            |                        | e      |             |                            |
| ୭-୧୬   | ୦-୦୦୫୫-୦୫୨୮୨ | ୧-୮୧୨୨୯୭୮୪-୦ ସ୍କ୍ରୁ                  |                        | ୨      |             |                            |
| ୭-୧୭   | ୦-୦୦୫୭-୦୫୨୫୨ | ୧-୮୧୨୨୯୪୭୭-୦ ସ୍କ୍ରୁ                  |                        | e      |             |                            |
| 8      | ୦-୩୫୭୧୯-୦୦୮୦ | ୧-୮୧୨୦୦୦୧-୧ ନିୟମକ ଆକାଶ               |                        | e      |             |                            |

| OEM ଗୁଣାହକ                 | ଇସ୍ତୁ   | OEM ଅଂଶ ନମ୍ବର     | ୧-୮୧୨୦୦୪୭୧-୦ |
|----------------------------|---|-------------------|--------------|
| ନାମନାମ ଆର. ପୁର             | ୨୪ଭି ୪୦ଏ  | ଯୋଗାଣ ପରାମର୍ଶଦାତା | ୯୭.୦୭-       |
| ଓଡ଼ିଆ                      | ୧ ଶିକ୍ଷାକ୍ରମ                                      | ନିୟମକ             | ନିୟମକ        |
| ଇଞ୍ଜିନ୍ ମଡେଲ               | 4861, ଅନୁୟମିତ                                     |                   |              |
| ଯାନବାହନ                    | ମୋଟର, ଅନୁୟମିତ                                     |                   |              |
| ଡିଜାଇନ୍ ନେମ୍ବର 3871 □ 3872 | ଆଗ ବୋଲେଟ୍ ASM, କଲର ପରିବର୍ତ୍ତନ ହୋଇଛି               |                   |              |
| ବିପଣନ                      | v 15 ପୁରକାର v ବେଲଟ୍ ଚକର ଶିଖର<br>ଉପକରଣଗୁଡ଼ିକ ଗୁଣାଣ |                   |              |

| ନମ୍ବର | ଅଂଶ ନାମ      | ନିର୍ଦ୍ଦେଶନା                      | ବର୍ଣ୍ଣନା | ପରିମାଣ | ପୂର୍ଣ୍ଣ ଚାଲିବା | ବିପଣନ                     |
|-------|--------------|----------------------------------|----------|--------|----------------|---------------------------|
| ୧     | ଠ-୩୫୧୦୦-୦୧୮୦ | ୧-୮୧୨୧୧୧୦୫-୦ ରୋଟର ଆସି            |          | e      |                |                           |
| ୧-୧   | ୧-୦୪୧୭-୦୪୧୭୦ | ୯-୮୨୨୧୫୮୭୭-୦ କାଉଣ୍ଟର୍ କା         |          | e      |                |                           |
| ୧-୨   | ୧-୩୩୯୨୩-୦୭୯୦ | ୧-୮୧୨୨୯୭୪୨-୦ କଲର                 |          | e      |                |                           |
| ୧-୩   | ୧-୦୯୨୦୧-୦୪୭୦ | ୧-୮୧୨୨୯୩୯୩-୦ ବଲ୍ ବିୟା            |          | e      |                | ପଲ୍                       |
| ୧-୪   | ଠ-୩୫୯୨୩-୦୧୮୦ | ୧-୮୧୨୨୯୭୩୭-୦ କଲର                 |          | e      |                |                           |
| ୨     | ଠ-୩୫୨୦୦-୦୩୫୦ | ୧-୮୧୨୧୧୧୦୭-୧ ଉପେଟର ଆସି           |          | e      |                |                           |
| ୩     | ଠ-୩୫୩୦୦-୦୨୫୦ | ୧-୮୧୨୧୩୧୨୨-୦ ଏଫ୍.ବୋଲେଟ୍ ଆସି      |          | e      |                | 3-1□3-5 ଅନୁବର୍ତ୍ତକ        |
| ୩-୧   | ଠ-୩୫୯୨୩-୦୦୭୦ | ୧-୮୧୨୨୯୭୪୩-୦ ରିଟେନର              |          | e      |                |                           |
| ୩-୨   | ଠ-୩୫୯୨୩-୦୦୭୦ | ୧-୮୧୨୨୯୭୩୪-୦ ପୁଲେଟ୍              |          | e      |                |                           |
| ୩-୩   | ୧-୩୩୯୨୩-୦୭୩୦ | ୧-୮୧୨୨୯୫୨୩-୦ ରିଟେନର              |          | e      |                |                           |
| ୩-୪   | ଠ-୩୫୯୨୩-୦୦୭୦ | ୧-୮୧୨୨୯୭୪୪-୦ ପୁଲେଟ୍              |          | ୨      |                |                           |
| ୩-୫   | ଠ-୦୯୨୦୧-୧୦୪୦ | ୧-୮୧୨୨୯୩୫୫-୦ ବଲ୍ ବିୟା            |          | e      |                | ସାମାନ୍ୟ                   |
| ୩-୬   | ଠ-୦୨୭୫-୦୨୮୦୨ | ୧-୮୧୨୨୯୩୮୨-୦ ବୋଲେଟ୍              |          | 3      |                | ବୋଲେଟ୍ ମାଧ୍ୟମରେ           |
| ୪     | ୧-୩୫୪୧୧-୦୧୧୦ | ୧-୮୧୨୨୦୫୫-୦ ପୁଲ୍                 |          | e      |                |                           |
| ୪-୧   | ଠ-୩୫୪୨୧-୦୧୧୦ | ୧-୮୧୨୨୩୦୧୨-୦ ଫ୍ଲାଇଂ              |          | e      |                |                           |
| ୪-୨   | ଠ-୦୨୮୦-୧୭୦୨୨ | ୧-୮୧୨୨୯୪୭୪-୦ ନର୍                 |          | e      |                |                           |
| ୪-୩   | ୧-୦୩୩୫-୧୭୦୦୨ | ୧-୮୧୨୨୯୪୭୯-୦ ବସନ୍ତ ଉପକରଣ         |          | e      |                |                           |
| ୪-୪   | ୧-୦୩୩୫-୧୭୦୧୨ | ୧-୮୧୨୨୯୪୭୮-୦ ସାମାନ୍ୟ ଉପକରଣ       |          | e      |                |                           |
| 5     | ଠ-୩୫୧୨୦-୦୧୧୦ | ୧-୮୧୨୧୨୦୧୧-୦ ଫ୍ଲାଇଂ ଉପକରଣ        |          | e      |                |                           |
| ୭     | ଠ-୩୫୨୦୦-୦୪୨୧ | ୧-୮୧୨୧୪୨୯୪-୧ ଆର.ବୋଲେଟ୍ ଆସି       |          | e      |                | ୭-୧□୭-୧୦,୮ ଅନୁବର୍ତ୍ତକ     |
| ୭-୧   | ଠ-୩୫୨୧୦-୦୪୮୧ | ୧-୮୧୨୧୪୨୯୫-୧ ରିଟେନର ବୋଲେଟ୍ ଉପକରଣ |          | e      |                |                           |
| ୭-୨   | ଠ-୩୫୨୩୦-୦୨୭୦ | ୧-୮୧୨୧୯୦୭୦-୦ ବୋଲେଟ୍ ଆସି          |          | e      |                |                           |
| ୭-୩   | ଠ-୩୫୨୮୦-୦୦୭୦ | ୧-୮୧୨୨୯୫୧୭-୦ ବୋଲେଟ୍ ଆସି          |          | e      |                | ଗମ୍ ବୁଲ୍ ଅନୁବର୍ତ୍ତକ ନୁହେଁ |
| ୭-୪   | ଠ-୦୯୧୭୦-୨୦୦୦ | ୧-୮୪୧୩୨୦୦୮-୦ କଣ୍ଟ୍ରୋଲ୍           |          | e      |                |                           |
| ୭-୫   | ଠ-୩୫୯୦୧-୦୦୭୦ | ୧-୮୧୨୨୯୭୪୨-୦ ବୋଲେଟ୍              |          | e      |                |                           |
| ୭-୬   | ଠ-୩୫୯୦୧-୦୦୭୦ | ୧-୮୧୨୨୯୭୪୨-୦ ବୋଲେଟ୍              |          | e      |                |                           |
| ୭-୭   | ଠ-୩୫୯୨୩-୦୦୮୦ | ୧-୮୧୨୨୯୭୪୮-୦ ଇନପୁଲେଟ୍ ବୁଲ୍       |          | e      |                |                           |
| ୭-୮   | ଠ-୩୫୯୨୩-୦୦୯୦ | ୧-୮୧୨୨୯୭୪୯-୦ ଇନପୁଲେଟ୍ ବୁଲ୍       |          | e      |                |                           |
| ୭-୯   | ଠ-୩୫୯୨୩-୦୦୭୦ | ୧-୮୧୨୨୯୫୧୧-୦ ପୁଲେଟ୍              |          | e      |                |                           |
| ୭-୧୦  | ଠ-୩୫୯୨୩-୦୦୭୦ | ୧-୮୧୨୨୯୫୧୧-୦ ଇନପୁଲେଟ୍ ବୁଲ୍       |          | e      |                |                           |
| ୭-୧୧  | ଠ-୦୯୨୫୨-୦୫୭୦ | ୧-୮୧୨୨୯୭୫୨-୦ ଗାମ୍ ବୁଲ୍           |          | e      |                |                           |
| ୭-୧୨  | ଠ-୦୯୨୫୨-୦୫୮୦ | ୧-୮୧୨୨୯୭୫୩-୦ ଗାମ୍ ବୁଲ୍           |          | e      |                |                           |
| ୭-୧୩  | ଠ-୩୫୯୨୩-୦୦୧୦ | ୧-୮୧୨୧୭୦୫୩-୦ ଧାରକ                |          | e      |                |                           |
| ୭-୧୪  | ଠ-୩୫୯୨୩-୦୧୩୦ | ୧-୮୧୨୧୪୨୯୭-୦ କଲର                 |          | e      |                |                           |
| ୭-୧୫  | ଠ-୦୦୫୭-୦୫୪୫୨ | ୧-୮୧୨୨୯୪୭୭-୦ ପୁଲ୍                |          | 3      |                |                           |
| ୭-୧୬  | ଠ-୩୫୨୮୦-୦୪୭୦ | ୮-୯୦୪୭୩୨-୦ ବୋଲେଟ୍ ଆସି            |          | e      |                |                           |
| ୭-୧୭  | ଠ-୩୫୯୨୩-୦୦୨୦ | ୧-୮୧୨୨୯୫୧୭-୦ ବୁଲ୍                |          | e      |                |                           |
| ୭-୧୮  | ଠ-୩୫୯୨୩-୦୦୮୦ | ୮-୯୦୪୭୩୨-୦ ନର୍                   |          | e      |                |                           |
| 8     | ଠ-୩୫୨୧୯-୦୦୭୦ | ୧-୮୧୨୨୦୦୭-୦ ବୋଲେଟ୍ ଆସି           |          | e      |                |                           |

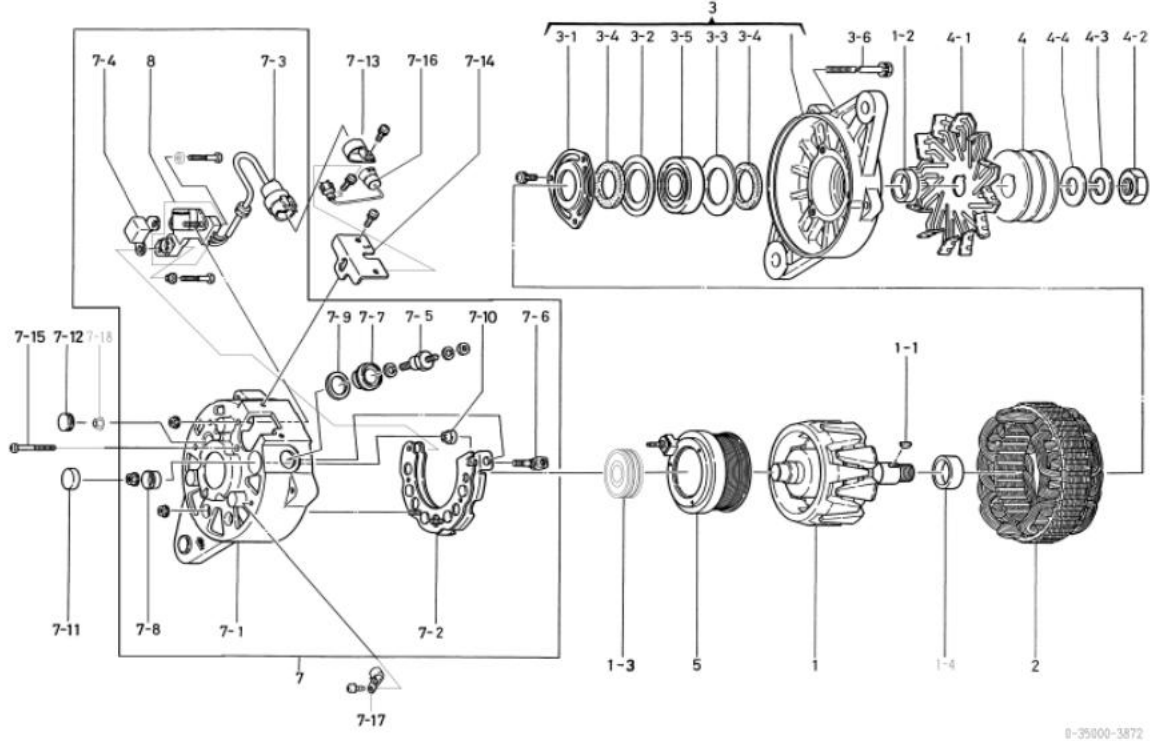

୦-୩୫୦୦୦-୩୮୮୧ ଅଲଗାକରଣ

|                        |   |               |              |
|------------------------|---|---------------|--------------|
| ୦୧୧ ଭାଗ                | ଭାଗ   | ୦୧୧ ଅଂଶ ନମ୍ବର | ୧-୮୧୨୦୦୪୭୯-୦ |
| ନାମାନ୍ତର ଆଇଟି ପୁସ୍ତକ   | ୨୪୩ ୪୦୩   | ଯୋଗାଣ ପଦ୍ଧତି  | ୯୭.୦୯୮       |
| ଓଡ଼ିଆ                  | ୧୦ ଭାଗ  | ନିୟମ          | ନିୟମ         |
| ଇଞ୍ଜିନ୍ ମଡେଲ           | ୭ଆଇଟି୧୧୧  |               |              |
| ଯାନବାହନ                | ମୋଟର (x), ଅନୁପ୍ରାପ୍ତ                              |               |              |
| ଟିକାକରଣ କୋଡ୍ 3880 3881 | ଆଗ ଭାଗ, ASM, କଲର ପରିବର୍ତ୍ତନ ହେଉଛି                 |               |              |
| ବିବରଣୀ                 | v 15 type v ବେଲ୍ଟ ଚାଳିତ ବିଦ୍ୟ<br>ପ୍ରକାଶକରଣ ପୁସ୍ତକ |               |              |

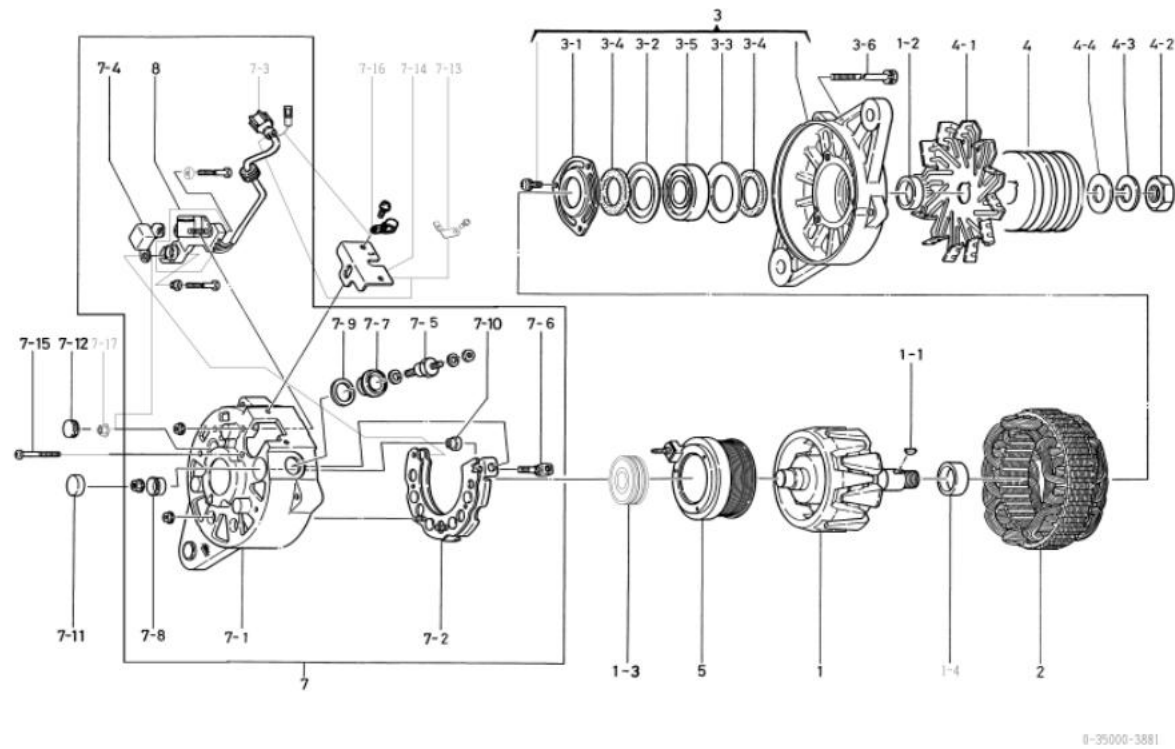

୦-୩୫୦୦୦-୩୮୮୧ ଅଲଗାକରଣ (ମୋକର ଅଂଶ ନମ୍ବର ୧-୮୧୨୦୦୪୭୯-୦)

| କ୍ର.ସଂଖ୍ୟା | ଅଂଶ ନାମ      | ନିର୍ଦ୍ଦେଶନା               | କାର୍ଯ୍ୟକାରୀ | ପରିମାଣ | ମୂଲ୍ୟ | ବିବରଣୀ                |
|------------|--------------|---------------------------|-------------|--------|-------|-----------------------|
| ୧          | ୦-୩୫୧୦୦-୦୧୮୦ | ୧-୮୧୨୧୧୧୦୫-୦ ଗୋଟି ଆସି     |             | ୧      |       |                       |
| ୧-୧        | ୧-୦୪୧୭-୦୪୧୭  | ୯-୮୨୨୧୫୮୭-୦ କାଠପତ୍ଟି      |             | ୧      |       |                       |
| ୧-୨        | ୧-୩୩୯୨୩-୦୭୯୦ | ୧-୮୧୨୨୯୨୩-୦ କଲର           |             | ୧      |       |                       |
| ୧-୩        | ୧-୦୯୨୦୧-୦୪୭୦ | ୧-୮୧୨୨୯୩୯-୦ ବଲ୍ ବିୟା      |             | ୧      |       | ପଲ୍                   |
| ୧-୪        | ୦-୩୫୯୨୩-୦୧୮୦ | ୧-୮୧୨୨୯୨୩-୦ କଲର           |             | ୧      |       |                       |
| ୨          | ୦-୩୫୨୦୦-୦୩୫୦ | ୧-୮୧୨୧୧୧୦୫-୧ ଉପରେ ଆସି     |             | ୧      |       |                       |
| ୩          | ୦-୩୫୩୦୦-୦୨୫୦ | ୧-୮୧୨୨୯୨୩-୦ ଏଡ୍.ବେଲ୍ଟ ଆସି |             | ୧      |       | 3-113-5 ଅନୁପ୍ରାପ୍ତ    |
| ୩-୧        | ୦-୩୫୯୨୩-୦୦୭୦ | ୧-୮୧୨୨୯୨୩-୦ ଗୋଟି ଆସି      |             | ୧      |       |                       |
| ୩-୨        | ୦-୩୫୯୨୩-୦୦୭୦ | ୧-୮୧୨୨୯୨୩-୦ ଗୋଟି ଆସି      |             | ୧      |       |                       |
| ୩-୩        | ୧-୩୩୯୨୩-୦୭୯୦ | ୧-୮୧୨୨୯୨୩-୦ ଗୋଟି ଆସି      |             | ୧      |       |                       |
| ୩-୪        | ୦-୩୫୯୨୩-୦୦୭୦ | ୧-୮୧୨୨୯୨୩-୦ ଗୋଟି ଆସି      |             | ୨      |       |                       |
| ୩-୫        | ୦-୦୯୨୦୧-୧୦୪୦ | ୧-୮୧୨୨୯୩୯-୦ ବଲ୍ ବିୟା      |             | ୧      |       | ସାମାନ୍ୟ               |
| ୩-୬        | ୦-୦୨୭୫-୦୭୮୦  | ୧-୮୧୨୨୯୩୮-୦ ବୋଲ୍ଟ         |             | ୩      |       | ବୋଲ୍ଟ ମାଧ୍ୟମରେ        |
| ୪          | ୦-୩୫୪୧୧-୦୫୪୦ | ୧-୮୧୨୨୧୦୦-୦ ଗୋଟି ଆସି      |             | ୧      |       |                       |
| ୪-୧        | ୦-୩୫୪୨୧-୦୧୧୦ | ୧-୮୧୨୨୩୦୧୨-୦ ଗୋଟି ଆସି     |             | ୧      |       |                       |
| ୪-୨        | ୦-୦୨୮୦-୧୭୦୨  | ୧-୮୧୨୨୯୪୭୫-୦ ନଳ୍          |             | ୧      |       |                       |
| ୪-୩        | ୧-୦୩୩୫-୧୭୦୦  | ୧-୮୧୨୨୯୪୭୫-୦ ବୋଲ୍ଟ        |             | ୧      |       |                       |
| ୪-୪        | ୧-୦୩୩୫-୧୭୦୧  | ୧-୮୧୨୨୯୪୭୫-୦ ବୋଲ୍ଟ        |             | ୧      |       | ସାମାନ୍ୟ               |
| ୫          | ୦-୩୫୧୨୦-୦୧୧୦ | ୧-୮୧୨୧୨୦୧୧-୦ ଗୋଟି ଆସି     |             | ୧      |       |                       |
| ୬          | ୦-୩୫୨୦୦-୦୫୯୦ | ୧-୮୧୨୨୯୨୩-୦ ଆଗ ଭାଗ        |             | ୧      |       | ୭-୧୮୭-୧୦,୮ ଅନୁପ୍ରାପ୍ତ |
| ୬-୧        | ୦-୩୫୨୧୦-୦୪୮୧ | ୧-୮୧୨୨୯୨୩-୧ ଗୋଟି ଆସି      |             | ୧      |       |                       |
| ୬-୨        | ୦-୩୫୨୩୦-୦୨୭୦ | ୧-୮୧୨୧୧୧୦୫-୦ ଗୋଟି ଆସି     |             | ୧      |       |                       |
| ୬-୩        | ୦-୩୫୨୮୦-୦୪୮୦ | ୧-୮୧୨୨୯୨୩-୦ ଗୋଟି ଆସି      |             | ୧      |       | ଗମ୍ ଭାଗ ଅନୁପ୍ରାପ୍ତ    |
| ୬-୪        | ୦-୦୯୧୭୦-୨୦୦୦ | ୧-୮୪୧୩୨୦୦୮-୦ କଲର          |             | ୧      |       |                       |
| ୬-୫        | ୦-୩୫୯୦୧-୦୦୭୦ | ୧-୮୧୨୨୯୨୩-୦ ବୋଲ୍ଟ         |             | ୧      |       |                       |
| ୬-୬        | ୦-୩୫୯୦୧-୦୦୭୦ | ୧-୮୧୨୨୯୨୩-୦ ବୋଲ୍ଟ         |             | ୧      |       |                       |
| ୬-୭        | ୦-୩୫୯୪୩-୦୦୮୦ | ୧-୮୧୨୨୯୨୩-୦ କଲର           |             | ୧      |       |                       |
| ୬-୮        | ୦-୩୫୯୪୩-୦୦୯୦ | ୧-୮୧୨୨୯୨୩-୦ କଲର           |             | ୧      |       |                       |
| ୬-୯        | ୦-୩୫୯୪୩-୦୦୭୦ | ୧-୮୧୨୨୯୨୩-୦ କଲର           |             | ୧      |       |                       |
| ୬-୧୦       | ୦-୩୫୯୪୩-୦୦୭୦ | ୧-୮୧୨୨୯୨୩-୦ କଲର           |             | ୧      |       |                       |
| ୬-୧୧       | ୦-୦୯୨୫୨-୦୫୭୦ | ୧-୮୧୨୨୯୨୩-୦ ଗାମ୍          |             | ୧      |       |                       |
| ୬-୧୨       | ୦-୦୯୨୫୨-୦୫୮୦ | ୧-୮୧୨୨୯୨୩-୦ ଗାମ୍          |             | ୧      |       |                       |
| ୬-୧୩       | ୦-୩୩୯୨୩-୦୨୫୦ | ୮-୯୭୦୨୯୦୫୯-୦ ଧାରକ         |             | ୧      |       |                       |
| ୬-୧୪       | ୦-୩୩୯୨୩-୦୧୯୦ | ୧-୮୧୨୧୨୯୨୩-୦ କଲର          |             | ୧      |       |                       |
| ୬-୧୫       | ୦-୦୦୫୭-୦୫୪୫  | ୧-୮୧୨୨୯୪୭୫-୦ ବୋଲ୍ଟ        |             | ୩      |       |                       |
| ୬-୧୬       | ୧-୩୩୯୨୩-୦୦୨୧ | ୧-୮୧୨୨୯୨୩-୦ ବୋଲ୍ଟ         |             | ୧      |       |                       |
| ୬-୧୭       | ୦-୩୩୯୨୩-୦୦୮୦ | ୮-୯୮୦୪୦୭୯୦-୦ ନଳ୍          |             | ୧      |       |                       |
| ୮          | ୦-୩୫୨୧୯-୦୦୭୦ | ୧-୮୧୨୨୦୦୫-୦ ଗୋଟି ଆସି      |             | ୧      |       |                       |

|                                 |   |              |              |
|---------------------------------|---|--------------|--------------|
| ୦୧୧                             | ୦୧୧   | ୦୧୧          | ୧-୮୧୨୦୦୪୫୯-୨ |
| ନାମାଂକିତ ଆଇଟମ୍ ନମ୍ବର            | ୨୪୩ ୪୦୩   | ଯୋଗାଣ ପଦ୍ଧତି | ୯୭.୧୨୩       |
| ଓଡ଼ିଆ ନାମ                       | ୧୧୧୧୧   | ନିୟମକ        | ନିୟମକ        |
| ଉପକରଣ ନମ୍ବର ୧୧୧୧୧, ୧୧୧୧୧, ୧୧୧୧୧ |   |              |              |
| ଯାନବାହନ                         | ୧୧୧୧୧, ୧୧୧୧୧, ୧୧୧୧୧   |              |              |
| ପ୍ରକାର                          | ଅଲଗାକରଣ ଅଂଶ ପରିଚାଳନା ଯୋଗାଣ  |              |              |
| ବିବରଣୀ                          | v 15 type v ବେଲ୍ଟ ଡ୍ରାଇଭ ଶିଖର (ନିର୍ଦ୍ଦାରିତ)<br>ଉପକରଣ ନମ୍ବର<br>୦-୩୫୦୦୦-୩୫୧୧*, ୩୫୨୨, ୩୫୩୩, ୩୫୪୪, ୩୫୫୫, ୩୫୬୬, ୩୫୭୭, ୩୫୮୮, ୩୫୯୯ ର ଏକାଧାର ପ୍ରକାର<br>* ବିଭିନ୍ନ ମଡେଲଗୁଡ଼ିକୁ ୦-୩୫୧୧୦-୦୪୨୦ ଉପକରଣ ନମ୍ବର ଆଧାରରେ ଆବଶ୍ୟକ ଅଟେ |              |              |

| ନମ୍ବର | ଅଂଶ ନାମ      | ନିର୍ଦ୍ଦାରିତ ଅଂଶ ନାମ          | ବିବରଣୀ | ପ୍ରକାର | ପ୍ରମାଣ | ବିବରଣୀ                 |
|-------|--------------|------------------------------|--------|--------|--------|------------------------|
| ୧     | ୦-୩୫୧୧୦-୦୧୮୦ | ୧-୮୧୨୧୧୧୦୫-୦ ରୋଟର ଆକାଶ       |        | e      |        |                        |
| ୧-୧   | ୧-୦୪୧୨-୦୪୧୨୦ | ୯-୮୨୨୧୫୮୭୭-୦ କାଠିକା          |        | e      |        |                        |
| ୧-୨   | ୧-୩୩୯୨୩-୦୭୯୦ | ୧-୮୧୨୨୨୪୨୨-୦ କାଠିକା          |        | ୨      |        |                        |
| ୧-୩   | ୦-୦୯୨୦୧-୦୮୪୦ | ୧-୮୧୨୨୯୭୮-୦ ବଲ୍ ବିୟା         |        | e      |        | ପଲ୍                    |
| ୨     | ୦-୩୫୨୦୦-୦୨୭୦ | ୧-୮୧୨୧୧୦୩-୦ ରୋଟର ଆକାଶ        |        | e      |        |                        |
| ୩     | ୦-୩୫୩୦୦-୦୦୧୧ | ୧-୮୧୨୧୩୦୯୨-୦ ଏକ୍ସ୍‌କେଲ୍ ଆକାଶ |        | e      |        | 3-1୩3-5 ଅନୁପ୍ରାପ୍ତ     |
| ୩-୧   | ୦-୩୫୯୨୭-୦୦୭୦ | ୧-୮୧୨୨୯୫୩-୦ ରୋଟର ଆକାଶ        |        | e      |        |                        |
| ୩-୨   | ୧-୩୩୯୨୭-୦୭୫୦ | ୧-୮୧୨୨୯୩୭୭-୦ ରୋଟର ଆକାଶ       |        | e      |        |                        |
| ୩-୩   | ୧-୩୩୯୨୭-୦୭୩୦ | ୧-୮୧୨୨୯୫୨୭-୦ ରୋଟର ଆକାଶ       |        | e      |        |                        |
| ୩-୪   | ୦-୩୫୯୫୧-୦୦୭୦ | ୧-୮୧୨୨୯୫୪-୦ ବଲ୍ ବିୟା         |        | ୨      |        |                        |
| ୩-୫   | ୦-୦୯୨୦୧-୦୭୪୧ | ୧-୮୧୨୨୯୫୫-୦ ବଲ୍ ବିୟା         |        | e      |        | ସାମାନ୍ୟ                |
| ୩-୬   | ୦-୦୨୭୫-୦୭୮୦୨ | ୧-୮୧୨୨୯୩୮୨-୦ ବୋଲ୍ଟ           |        | ୩      |        | ବୋଲ୍ଟ ମାଧ୍ୟମରେ         |
| ୪     | ୦-୩୫୪୧୧-୦୫୩୦ | ୧-୮୧୨୨୨୦୧-୦ ବଲ୍ ବିୟା         |        | e      |        |                        |
| ୪-୧   | ୦-୩୫୪୨୧-୦୧୧୦ | ୧-୮୧୨୨୩୦୧୨-୦ ଫ୍ଲ୍ୟାଙ୍ଗ       |        | e      |        |                        |
| ୪-୨   | ୦-୦୨୮୦-୧୭୦୨୨ | ୧-୮୧୨୨୯୫୭୪-୦ ନଳ୍             |        | e      |        |                        |
| ୪-୩   | ୧-୦୩୩୫-୧୭୦୦୨ | ୧-୮୧୨୨୯୫୭୯-୦ ବସ୍ତୁ ଯୋଗାଣ     |        | e      |        |                        |
| ୪-୪   | ୧-୦୩୩୦-୧୭୦୧୨ | ୧-୮୧୨୨୯୫୭୮-୦ ସାମାନ୍ୟ ଯୋଗାଣ   |        | e      |        |                        |
| 5     | ୦-୩୫୧୨୦-୦୧୧୦ | ୧-୮୧୨୧୨୦୧୧-୦ ଫ୍ଲ୍ୟାଙ୍ଗ ଯୋଗାଣ |        | e      |        |                        |
| ୬     | ୦-୩୫୭୦୦-୦୪୨୧ | ୧-୮୧୨୧୪୨୯୪-୧ ଅଲଗାକରଣ ଆକାଶ    |        | e      |        | ୭-୧୩୭-୧୦,୮ ଅନୁପ୍ରାପ୍ତ  |
| ୭-୧   | ୦-୩୫୭୧୦-୦୪୮୧ | ୧-୮୧୨୧୪୨୯୫-୧ ଉପକରଣ ନମ୍ବର     |        | e      |        |                        |
| ୭-୨   | ୦-୩୫୭୩୦-୦୨୭୦ | ୧-୮୧୨୧୯୧୦୭-୦ ରୋଟର ଆକାଶ       |        | e      |        |                        |
| ୭-୩   | ୦-୩୫୭୮୦-୦୦୭୦ | ୧-୮୧୨୨୯୫୭୭-୦ ରୋଟର ଆକାଶ       |        | e      |        | ୭-୧୩୭ ଅନୁପ୍ରାପ୍ତ ନମ୍ବର |
| ୭-୪   | ୦-୦୯୧୭୦-୨୦୦୦ | ୧-୮୪୧୩୨୦୦୮-୦ କାଠିକା          |        | e      |        |                        |
| ୭-୫   | ୦-୩୫୯୦୧-୦୦୭୦ | ୧-୮୧୨୨୯୫୭୭-୦ ବୋଲ୍ଟ           |        | e      |        |                        |
| ୭-୬   | ୦-୩୫୯୦୧-୦୦୭୦ | ୧-୮୧୨୨୯୫୭୭-୦ ବୋଲ୍ଟ           |        | e      |        |                        |
| ୭-୭   | ୦-୩୫୯୪୩-୦୦୮୦ | ୧-୮୧୨୨୯୫୭୮-୦ ଉପକରଣ ନମ୍ବର     |        | e      |        |                        |
| ୭-୮   | ୦-୩୫୯୪୩-୦୦୯୦ | ୧-୮୧୨୨୯୫୭୮-୦ ଉପକରଣ ନମ୍ବର     |        | e      |        |                        |
| ୭-୯   | ୦-୩୫୯୫୧-୦୦୭୦ | ୧-୮୧୨୨୯୫୭୯-୦ ବଲ୍ ବିୟା        |        | e      |        |                        |
| ୭-୧୦  | ୦-୩୫୯୫୩-୦୦୭୦ | ୧-୮୧୨୨୯୫୭୯-୦ ଉପକରଣ ନମ୍ବର     |        | e      |        |                        |
| ୭-୧୧  | ୦-୦୯୨୫୨-୦୫୭୦ | ୧-୮୧୨୨୯୫୭୯-୦ ଗାମ୍ଭୀର         |        | e      |        |                        |
| ୭-୧୨  | ୦-୦୯୨୫୨-୦୫୮୦ | ୧-୮୧୨୨୯୫୭୯-୦ ଗାମ୍ଭୀର         |        | e      |        |                        |
| ୭-୧୩  | ୦-୩୫୯୬୭-୦୦୧୦ | ୧-୮୧୨୧୭୦୫୩-୦ ଧାରକ            |        | e      |        |                        |
| ୭-୧୪  | ୦-୩୫୯୬୧-୦୧୩୦ | ୧-୮୧୨୧୪୨୯୭-୦ କାଠିକା          |        | e      |        |                        |
| ୭-୧୫  | ୦-୦୦୫୭-୦୫୪୫୨ | ୧-୮୧୨୨୯୫୭୭-୦ ବଲ୍ ବିୟା        |        | ୩      |        |                        |
| ୭-୧୬  | ୦-୩୫୯୩୧-୦୦୨୦ | ୧-୮୧୨୨୯୫୭୭-୦ ବଲ୍ ବିୟା        |        | e      |        |                        |
| ୭-୧୭  | ୦-୩୫୯୦୨-୦୦୮୦ | ୮-୮୦୪୦୯୦୦-୦ ନଳ୍              |        | e      |        |                        |
| 8     | ୦-୩୫୭୧୯-୦୦୭୦ | ୧-୮୧୨୨୦୦୭-୦ ରୋଟର ଆକାଶ        |        | e      |        |                        |

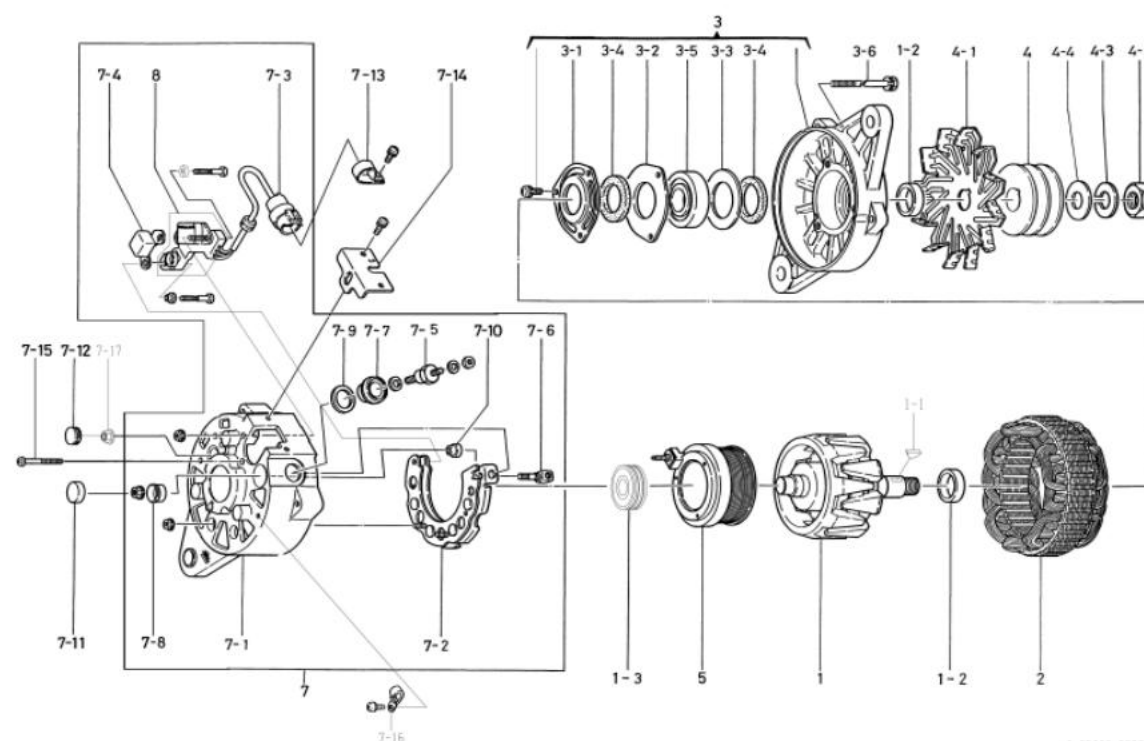

ଠ-୩୫୦୦୦-୩୯୩୦ ଅଲଟନେଟର

|                      |  |                   |              |
|----------------------|--|-------------------|--------------|
| OEM ଗୁଣାବଳୀ          | ଇସ୍ପାର୍ଟ   | OEM ଅଂଶ ନମ୍ବର     | ୮-୯୭୧୨୪୩୯୧-୦ |
| ନାମନାମ ଆରମ୍ଭ ପୂର୍ବ   | ୨୪ଭି ୩୦ଏ   | ଯୋଗାଣ ପରାମର୍ଶଦାତା | ୯୪.୧୨୩       |
| ଓଡ଼ିଆ                | ୯୫ ବିକାଶ   | ନିୟମକ             | ୦-୪୪୦୦୦-୦୮୪୧ |
| ଇଞ୍ଜିନ୍ ମଡେଲ 4801TMC |  |                   |              |
| ଯାନବାହନ              | ମାରିନ୍   |                   |              |
| ଡିଜାଇନ୍ ଲେଭେଲ        |  |                   |              |
| ଡିପ୍ଟିଂ              | v 15 ପରକାର v ବେଲଟ ଡବଲ ଶିଖର<br>ଇନଭଲେସନ ପାଇଁ ରାସିୟା/ଇଣ୍ଡୋନେସିଆ ପୁଅିକୀ (ପାମ୍ପୁରିକ ପରକାର)<br>ଗୁଣାବଳୀ/ଗୁଣାବଳୀ |                   |              |

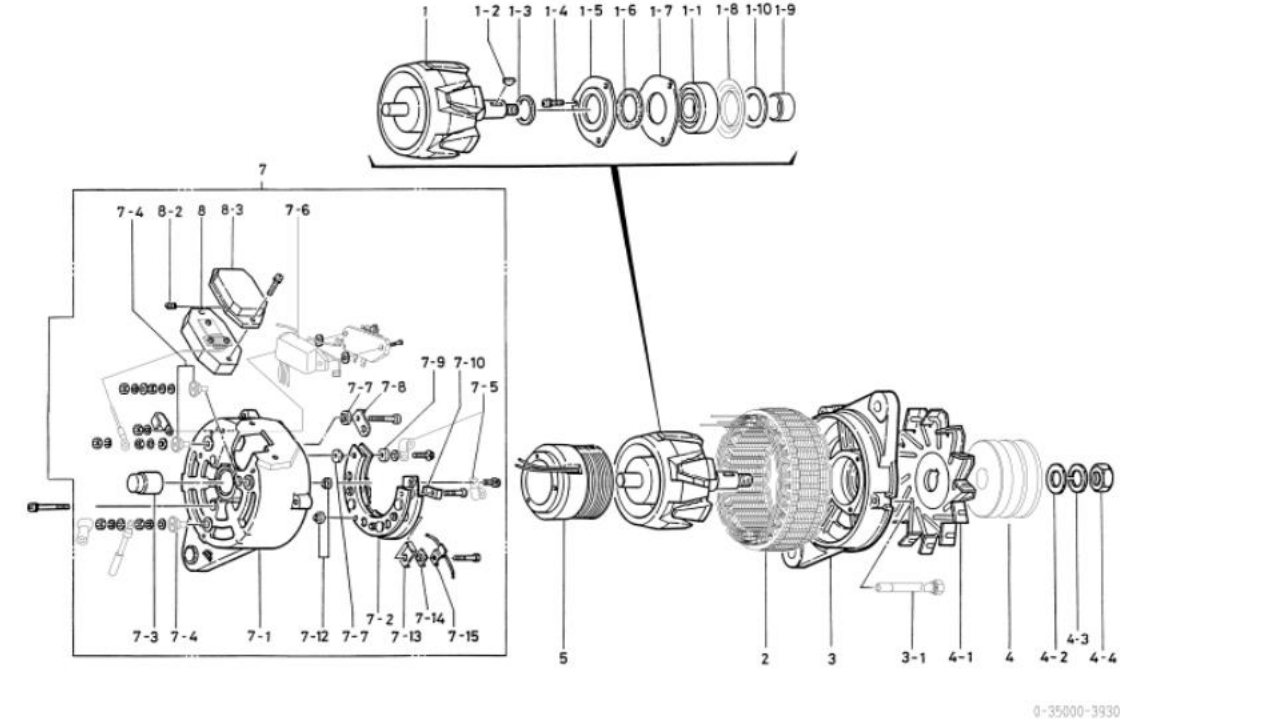

ଠ-୩୫୦୦୦-୩୯୩୦ ଅଲଟନେଟର (ମୋକର ଅଂଶ ନମ୍ବର ୮-୯୭୧୨୪୩୯୧-୦)

| କ୍ରମ | ଅଂଶ ନାମ       | ନିର୍ଦ୍ଦେଶନା ଅଂଶ ନାମ          | କାର୍ଯ୍ୟକାରୀତା       | ପରିମାଣ | ମୂଲ୍ୟ ତାଲିକା | ଡିପ୍ଟିଂ               |
|------|---------------|------------------------------|---------------------|--------|--------------|-----------------------|
| e    | ୧-୩୩୧୦୦-୧୨୭୦  | ୧-୮୧୨୨୧୦୫୭-୦ ରୋଲର ଆସି        |                     | e      |              |                       |
| ୧-୧  | ୧-୦୪୫୩-୭୩୦୫୭  | ୧-୮୧୨୨୯୫୧୪-୦ ବଲ୍ ବିୟା        |                     | e      |              | ସାମାନ୍ୟ               |
| ୧-୨  | ୧-୦୪୧୭-୦୪୧୭୦  | ୯-୮୨୨୧୫୮୭୭-୦ କାଠରୁ କା        |                     | e      |              |                       |
| ୧-୩  | ୧-୩୩୯୨୩-୦୭୮୦  | ୧-୮୧୨୨୯୩୭୩-୦ କଲର             |                     | e      |              |                       |
| ୧-୪  | ୧-୦୦୫୫-୦୭୧୭୨  | ୧-୮୧୨୨୯୪୪୯-୦ ଗୁଣୁ            |                     | 3      |              |                       |
| ୧-୫  | ୦-୩୫୯୨୭-୦୦୭୦  | ୧-୮୧୨୨୯୫୧୩-୦ ରିଟେନର          |                     | e      |              |                       |
| ୧-୬  | ୧-୩୩୯୧୧-୦୭୧୧୦ | ୧-୮୧୨୨୯୩୮୩-୦ ପୁରା            |                     | e      |              |                       |
| ୧-୭  | ୧-୩୩୯୨୭-୦୭୫୦  | ୧-୮୧୨୨୯୩୭୭-୦ ରିଟେନର          |                     | e      |              |                       |
| ୧-୮  | ୧-୩୩୯୨୭-୦୭୭୦  | ୧-୮୧୨୨୯୩୭୭-୦ ରିଟେନର          |                     | e      |              |                       |
| ୧-୯  | ୧-୩୩୯୨୩-୦୮୧୦  | ୧-୮୧୨୨୯୩୭୪-୦ କଲର             |                     | e      |              |                       |
| ୧-୧୦ | ୧-୦୯୨୫୧-୦୪୪୦  | ୧-୮୧୨୨୯୩୮୪-୦ ପୁରା            |                     | e      |              |                       |
| ୨    | ୦-୩୫୨୦୦-୦୪୧୦  | ୮-୯୭୧୨୪୩୯୧-୦ ଉପର ଆସି         |                     | e      |              |                       |
| 3    | ୦-୩୫୩୦୦-୦୩୦୦  | ୧-୮୧୨୨୯୩୦୫-୦ ଏକ୍ସ୍ଟରନାଲ ଆସି  |                     | e      |              | ଇନଭି.୧-୧,୧-୪,୧-୮,୧-୧୦ |
| ୩-୧  | ୦-୦୨୭୫-୦୭୮୦୨  | ୧-୮୧୨୨୯୩୮୨-୦ ବୋଲଟ            |                     | 3      |              | ବୋଲଟ ମାଧ୍ୟମରେ         |
| ୪    | ୦-୩୫୪୧୧-୦୧୦୨  | ୧-୮୧୨୨୦୭୮-୦ ପୁରା             |                     | e      |              |                       |
| ୪-୧  | ୦-୩୩୪୨୧-୦୪୯୧  | ୧-୮୧୨୨୩୦୧୪-୦ ପୁରା            |                     | e      |              |                       |
| ୪-୨  | ୧-୦୩୩୦-୧୭୦୧୨  | ୧-୮୧୨୨୯୪୭୮-୦                 | ସାମାନ୍ୟ ଯୋଗାଣ       | e      |              |                       |
| ୪-୩  | ୧-୦୩୩୫-୧୭୦୦୨  | ୧-୮୧୨୨୯୪୭୯-୦ ବସ୍ତୁର ଯୋଗାଣ    |                     | e      |              |                       |
| ୪-୪  | ୦-୦୨୮୦-୧୭୦୨୨  | ୧-୮୧୨୨୯୪୭୪-୦ ନରୁ             |                     | e      |              |                       |
| 5    | ୦-୩୩୧୨୦-୦୨୨୦  | ୧-୮୧୨୧୨୦୦୩-୦                 | ଫିଲ୍ଟର ଯୋଗାଣ କରାଯାଏ | e      |              |                       |
| ୭    | ୦-୩୫୭୦୦-୦୭୯୦  | ୮-୯୭୧୨୪୩୯୧-୦ ଆର.ବେଲଟ ଆସି     |                     | e      |              | ୭-୧୮୮-୩ ଅନୁପରାମର୍ଶ    |
| ୭-୧  | ୦-୩୫୭୧୦-୦୨୭୦  | ୧-୮୧୨୨୯୪୭୮-୦ ରିଟେନର ବେଲଟ ଆସି |                     | e      |              | ୭-୩ ଅନୁପରାମର୍ଶ        |
| ୭-୨  | ୦-୩୩୭୩୦-୨୩୮୦  | ୧-୮୧୨୧୯୧୦୫-୦                 | ବେଲଟ ଯୋଗାଣ ଆସି      | e      |              |                       |
| ୭-୩  | ୧-୦୯୨୦୨-୦୦୭୦  | ୧-୮୧୨୨୯୩୮୧-୦ ରୋଲର ବିୟା       |                     | e      |              | ପଇ                    |
| ୭-୪  | ୦-୩୫୯୪୩-୦୨୦୦  | ୮-୯୭୧୨୪୩୯୧-୦ ଇନଭଲେସନ ଗୁଣୁ    |                     | 3      |              |                       |
| ୭-୫  | ୧-୩୩୯୩୧-୦୦୨୧  | ୧-୮୧୨୨୯୧୨୨-୦                 | ବିୟା                | 3      |              |                       |
| ୭-୬  | ୧-୩୫୩୪୦-୦୦୧୦  | ୧-୮୧୨୨୯୨୨୨-୦ କଲର/ବେଲଟ ଆସି    |                     | e      |              |                       |
| ୭-୭  | ୧-୨୫୯୪୩-୧୪୦୦  | ୧-୮୧୨୨୯୭୧୨-୦ ଇନଭଲେସନ ଗୁଣୁ    |                     | ୨      |              |                       |
| ୭-୮  | ୧-୩୩୭୮୪-୦୦୧୦  | ୧-୮୧୨୨୯୭୨୪-୦ କଲର/ବେଲଟ ଆସି    |                     | e      |              |                       |
| ୭-୯  | ୧-୪୭୯୪୧-୦୪୨୦  | ୧-୮୧୨୨୯୧୮୨-୦ ଇନଭଲେସନ ଶାଖର    |                     | 3      |              |                       |
| ୭-୧୦ | ୧-୩୩୯୨୮-୦୨୨୦  | ୧-୮୧୨୨୯୭୧୯-୦ ଉପର             |                     | e      |              |                       |
| ୭-୧୨ | ୧-୩୩୯୪୩-୦୭୨୦  | ୧-୮୧୨୨୯୧୩୮-୦ ଇନଭଲେସନ ଗୁଣୁ    |                     | ୨      |              |                       |
| ୭-୧୩ | ୧-୩୩୯୨୮-୦୨୩୦  | ୧-୮୧୨୨୯୭୨୦-୦ ଉପର             |                     | e      |              |                       |
| ୭-୧୪ | ୧-୩୩୯୪୩-୦୭୭୦  | ୫-୮୧୨୨୯୧୭୯-୦ ଇନଭଲେସନ ଗୁଣୁ    |                     | e      |              |                       |
| ୭-୧୫ | ୧-୩୩୭୮୫-୨୭୯୦  | ୧-୮୧୨୨୯୧୮୦-୦ ଲିଫ୍ଟ ଯୋଗାଣ     |                     | e      |              |                       |
| 8    | ୦-୪୪୦୦୦-୦୮୪୧  | ୧-୮୧୨୨୦୦୭-୧ ନିୟମକ            |                     | e      |              |                       |
| ୮-୨  | ୧-୩୩୯୫୩-୦୨୪୦  | ୧-୮୧୨୨୯୭୨୧-୦ ଗମ୍ଭୀର ଗୁଣୁ     |                     | e      |              |                       |
| ୮-୩  | ୧-୪୪୭୭୧-୦୫୪୦  | ୧-୮୧୨୨୯୪୭୮-୦ କଲର             |                     | e      |              |                       |

|                                   |   |               |        |
|-----------------------------------|---|---------------|--------|
| oem ସ୍ୱାଭାବ                       | କୋମାଟସୁ   | oem ଅଂଶ ନମ୍ବର |        |
| ନାମାନ୍ତର ଆଇ.ପୁର                   | ୨୪ଭି ୫୦ଏ  | ଯୋଗାଣ ସରକାରୀ  | ୯୫.୧୦୮ |
| ଓଡ଼ିଆ                             | ୧୧ ବିଭାଗ  | ନିୟମକ         | ନିୟମକ  |
| ଇଞ୍ଜିନ୍ ମଡେଲ SA6D125E6-୩, ଅନୁପାଳନ |   |               |        |
| ଯାନବାହନ                           | PC400LC-10, ଅନୁପାଳନ   |               |        |
| ଡିଜାଇନ୍ ରେକର୍ଡ                    |   |               |        |
| ବିବରଣୀ                            | <p>X TYPE V ବେଲ୍ଟ 8 ଶିଖର</p> <p>ଉପକରଣର ସ୍ୱରୂପ</p> <p>ସରକାରୀ ମଡେଲ ନମ୍ବର 0-35000-39421 ଚିତ୍ରାଙ୍କନ, ଏପରି ଉପାଦାନଗୁଡ଼ିକ ନୁହେଁ</p> <p>ରୋଟର ଆସି, କଲର, ଷ୍ଟେଟର ଆସି, ଫରଣ୍ଟ ବେଲ୍ଟ ଆସି ଭାବରେ ସୁସଜ୍ଜିତ,</p> <p>ପୁଲି, ପୁଲି ନଟ୍, ଫିଲ୍ଡ କୋଲ୍ କମ୍ପାଉନ, ପଲ୍ଟ ବେଲ୍ଟ ଏବଂ କଲର।</p> <p>ଠ-୩୫୦୦୦-୩୯୪୦, ୩୯୪୧ ଏବଂ ୩୯୪୨ ନିକଟରେ ଅନୁପାଳନ ଅଂଶ ସ୍ୱରୂପରେ କଲରା ଉପରେ।</p> <p>ଅଲଗାକରଣ ଆସିର ପୁରୁଣା / ନୂତନ ଅଂଶ ସଂଖ୍ୟା କିପରି ଚିହ୍ନଟ କରିବେ :</p> <p>ପୁରୁଣା ମଡେଲ ପୁଲି ସଜାଡ଼ିବା ପାଇଁ ଯୋଗ୍ୟ ନେସିନ୍, କପର୍ ଯୋଗ୍ୟ ନେସିନ୍ ଏବଂ ନଟ୍ ସ୍ୱରୂପରେ କଲରା।</p> <p>ନୂତନ ମଡେଲ ପୁଲି ସଜାଡ଼ିବା ପାଇଁ ଫରଣ୍ଟ କଲର ନଟ୍ ସ୍ୱରୂପରେ କଲରା।</p> |               |        |

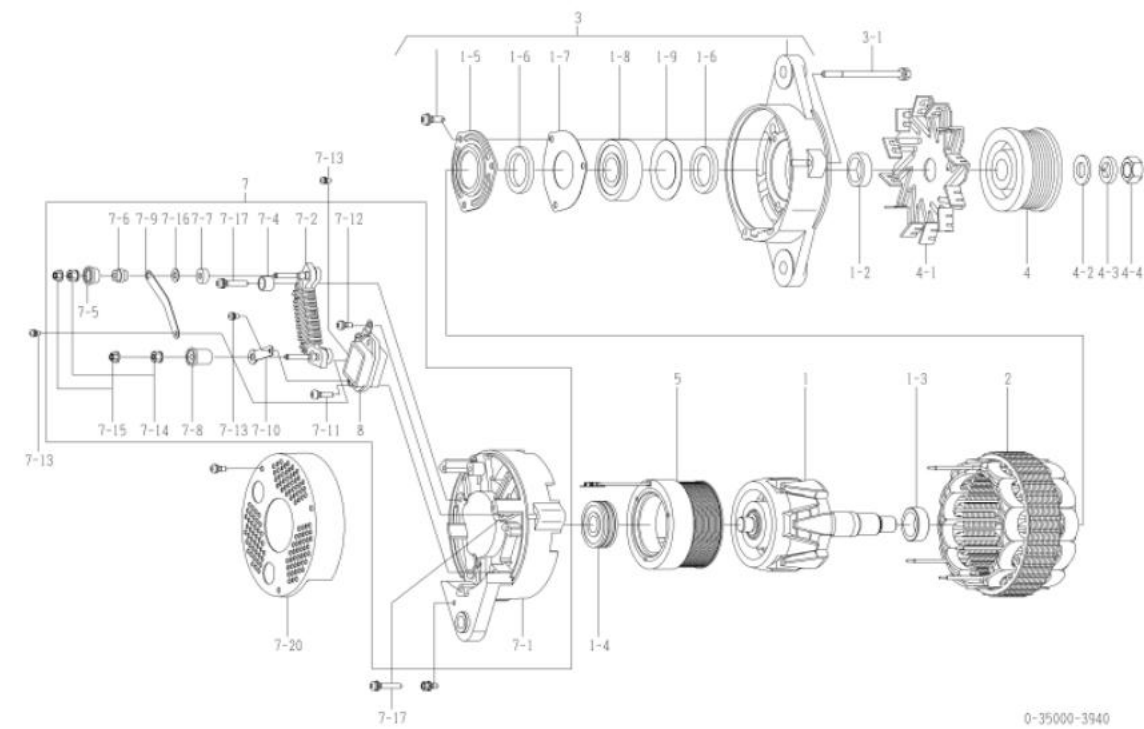

| ନମ୍ବର | ଅଂଶ ସଂଖ୍ୟା    | ନିର୍ଦ୍ଦେଶ ଅଂଶ ସଂଖ୍ୟା | ବର୍ଣ୍ଣନା           | ପରିମାଣ | ମୂଲ୍ୟ ଚାଲିବା | ବିବରଣୀ  |
|-------|---------------|----------------------|--------------------|--------|--------------|---|
| e     | ଠ-୩୫୧୦୦-୦୩୦୦  |                      | ରୋଟର ଆସି           | e      |              |   |
| ୧-୨   | ୧-୩୩୯୨୩-୦୭୯୦  |                      | କଲର                | e      |              |   |
| ୧-୩   | ଠ-୩୫୯୨୩-୦୧୭୦  |                      | କଲର                | e      |              |   |
| ୧-୪   | ଠ-୦୯୨୦୧-୦୯୮୦  |                      | ବଲ୍ ବିୟର୍          | e      |              | ପଲ୍ଟ  |
| ୧-୫   | ଠ-୩୫୯୨୩-୦୦୭୦  |                      | ରିଟେନର             | e      |              |   |
| ୧-୬   | ଠ-୩୫୯୫୧-୦୦୭୦  |                      | ପୁଲି               | ୨      |              |   |
| ୧-୭   | ଠ-୩୫୯୨୩-୦୦୯୦  |                      | ରିଟେନର             | e      |              |   |
| ୧-୮   | ଠ-୦୯୨୦୧-୦୮୮୧  |                      | ବଲ୍ ବିୟର୍          | e      |              | ସାମାନ୍ୟ   |
| ୧-୯   | ୧-୩୩୯୨୩-୦୭୩୦  |                      | ରିଟେନର             | e      |              |   |
| ୨     | ଠ-୩୫୨୦୦-୦୪୩୦  |                      | ଷ୍ଟେଟର ଆସି         | e      |              |   |
| 3     | ଠ-୩୫୩୦୦-୦୧୯୦  |                      | ଏଡ୍.ବେଲ୍ଟ ଆସି      | e      |              | ୧-୫୮୧-୯ ଅନୁପାଳନ                                       |
| ୩-୧   | ଠ-୦୨୭୫୦-୦୭୮୦୨ |                      | ବୋଲ୍ଟ              | 3      |              | ବୋଲ୍ଟ ମାଧ୍ୟମରେ  |
| ୪     | ଠ-୩୫୪୧୧-୦୭୪୧  |                      | ପୁଲି               | e      |              |   |
| ୪-୧   | ଠ-୩୫୪୧୧-୦୧୭୦  |                      | ପଲ୍ଟ               | e      |              |   |
| ୪-୨   | ୧-୦୩୩୦-୧୭୦୧୨  |                      | ସାମାନ୍ୟ ଯୋଗ୍ୟ      | e      |              |   |
| ୪-୩   | ୧-୦୩୩୫-୧୭୦୦୨  |                      | ବେଲ୍ଟ ଯୁକ୍ତାଂଶ     | e      |              |   |
| ୪-୪   | ଠ-୦୨୮୦-୧୭୦୨୨  |                      | ନଟ୍                | e      |              |   |
| 5     | ଠ-୩୫୧୨୦-୦୨୧୦  |                      | ଫିଲ୍ଡ କୋଲ୍ କମ୍ପାଉନ | e      |              |   |
| ୭     | ଠ-୩୫୭୦୦-୦୭୫୨  |                      | ଆଇ.ବେଲ୍ଟ ଆସି       | e      |              | ୭-୧୦୫-୧୨, ୭-୧୧ ଏବଂ ୮ ୧୧୧, ୭-୧୪ - ୭-୧୭ ଏବଂ ୭-୧୭ ୧ ୨୧୧୧ |
| ୭-୧   | ଠ-୩୫୭୧୦-୦୮୭୦  |                      | ପଲ୍ଟ ବେଲ୍ଟ କମ୍ପାଉନ | e      |              |   |
| ୭-୨   | ଠ-୩୫୭୩୦-୦୫୧୦  |                      | ବେଲ୍ଟ ଫାସ୍ଟର ଆସି   | e      |              |   |
| ୭-୪   | ଠ-୩୫୪୪୩-୦୧୭୦  |                      | ବୁଲ୍ଟ ଇନସୁଲେଟ୍ କଲର | ୨      |              |   |
| ୭-୫   | ଠ-୩୫୪୪୩-୦୧୫୦  |                      | ବୁଲ୍ଟ ଇନସୁଲେଟ୍ କଲର | e      |              |   |
| ୭-୬   | ଠ-୩୫୯୨୩-୦୧୩୦  |                      | କଲର                | e      |              |   |
| ୭-୭   | ଠ-୩୫୪୪୩-୦୧୭୦  |                      | ବୁଲ୍ଟ ଇନସୁଲେଟ୍ କଲର | e      |              |   |
| ୭-୮   | ଠ-୩୫୪୪୩-୦୧୪୦  |                      | ବୁଲ୍ଟ ଇନସୁଲେଟ୍ କଲର | e      |              |   |
| ୭-୯   | ଠ-୩୫୭୮୪-୦୨୪୦  |                      | କଲର ବାଲ୍           | e      |              |   |
| ୭-୧୦  | ଠ-୦୯୧୨୦-୦୭୭୦  |                      | ବେଲ୍ଟ ଫାସ୍ଟର       | e      |              |   |
| ୭-୧୧  | ଠ-୦୦୫୫-୦୫୨୦୨  |                      | ସ୍ପାଲ୍ଟ            | ୨      |              |   |
| ୭-୧୨  | ଠ-୦୦୫୫-୦୫୧୨୨  |                      | ସ୍ପାଲ୍ଟ            | e      |              |   |
| ୭-୧୩  | ଠ-୦୯୦୧୧-୩୫୪୦  |                      | ସ୍ପାଲ୍ଟ            | 3      |              |   |
| ୭-୧୪  | ଠ-୩୩୯୦୨-୦୦୯୦  |                      | ନଟ୍                | ୨      |              |   |
| ୭-୧୫  | ଠ-୩୩୯୦୨-୦୦୮୦  |                      | ନଟ୍                | ୨      |              |   |
| ୭-୧୬  | ୧-୦୩୩୧-୦୭୦୧୩  |                      | ସାମାନ୍ୟ ଯୋଗ୍ୟ      | e      |              |   |
| ୭-୧୭  | ଠ-୦୦୫୫-୦୫୩୦୨  |                      | ସ୍ପାଲ୍ଟ            | 5      |              |   |
| ୭-୨୦  | ଠ-୩୫୭୧୧-୦୨୨୦  |                      | କଲର                | e      |              |   |
| 8     | ଠ-୩୫୭୧୯-୦୨୦୧  |                      | ନିୟମକ ଆସି          | e      |              |   |

|                                  |  |                |              |
|----------------------------------|--|----------------|--------------|
| oem ଗୁଣାବଳୀ                      | କୋମାଟସୁ  | oem ଅଂଶ ନମ୍ବର  | ୬୦୦-୮୬୧-୫୧୧୦ |
| ନାମାନ୍ତର ଆଇଡି ପୁର                | ୨୪ଭି ୫୦ଏ   | ଯୋଗାଣ ସରତ୍ତାଳୀ | ୯୮.୦୫-       |
| ଓଡ଼ିଆ                            | ୧୧ ବିଭାଗ   | ନିୟମକ          | ନିୟମକ        |
| ଇଞ୍ଜିନ୍ ମଡେଲ SA61251-6-4, ଅନୁରୂପ |  |                |              |
| ଯାନବାହନ                          | K400LC-10, ଅନୁରୂପ  |                |              |
| ଡିଜାଇନ୍ ରେକର୍ଡ 3940 □ 3941       | କମ୍ପାନ ପ୍ରତିରୋଧ  |                |              |
| ଟିପ୍ପଣୀ                          | <p>K TYPE V ବେଲ୍ଟ 8 ଶିଖର</p> <p>ଉତ୍ପାଦନ ସୁରକ୍ଷା</p> <p>ସରକ୍ଷଣ ମଡେଲ ନେଇ 0-35000-3942। ଉପାଦାନ, ଏପରି ଉପାଦାନଗୁଡ଼ିକ ନୁହେଁ</p> <p>ରୋଟର ଆସି, କଲର, ଷ୍ଟେଟର ଆସି, ଫ୍ଲୋଟ ବ୍ଲେକ୍ଟର ଆସି ଭାବରେ ସୁସଜ୍ଜିତ,</p> <p>ପୁଲି, ପୁଲି ନଟ୍, ଫିଲ୍ଡ କୋଲ୍ କମ୍ପାଉନା, ପଛ ବ୍ଲେକ୍ଟର ଏବଂ କଲର।</p> <p>୦-୩୫୦୦୦-୩୯୪୦, ୩୯୪୧ ଏବଂ ୩୯୪୨ ନିକଟରେ ଅନୁରୂପ ଅଂଶ ବ୍ୟବହାର କରିବା ଉଚିତ।</p> <p>ଅଲଗାକରଣ ଆସିର ପୁରୁଣା / ନୂତନ ଅଂଶ ସଂଖ୍ୟା କିପରି ଚିହ୍ନଟ କରିବେ :</p> <p>ପୁରୁଣା ମଡେଲ ପୁଲି ସଜାଡ଼ିବା ପାଇଁ ଯାହା ଯୋଗ୍ୟ ନେସିନ୍, କପର୍ ଯୋଗ୍ୟ ନେସିନ୍ ଏବଂ ନଟ୍ ବ୍ୟବହାର କରନ୍ତି।</p> <p>ନୂତନ ମଡେଲ ପୁଲି ସଜାଡ଼ିବା ପାଇଁ ଫ୍ଲୋଟ ନଟ୍ ବ୍ୟବହାର କରନ୍ତି।</p> |                |              |

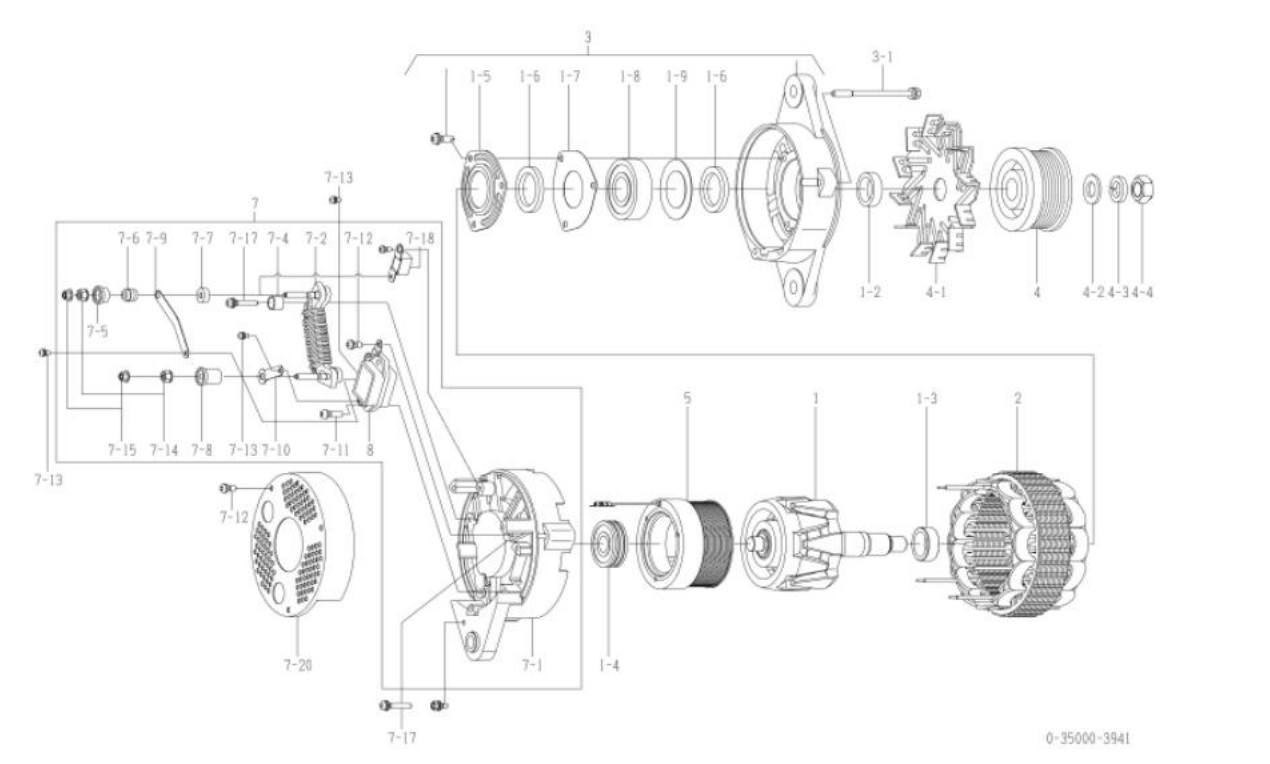

| ନୁହେଁ | ଅଂଶ ସଂଖ୍ୟା    | ନିରୂପାଣ ଅଂଶ ସଂଖ୍ୟା | ବର୍ଣ୍ଣନା               | ପରିମାଣ | ମୂଲ୍ୟ ଚାର୍ଜ | ଟିପ୍ପଣୀ   |
|-------|---------------|--------------------|------------------------|--------|-------------|---|
| e     | ୦-୩୫୧୦୦-୦୩୦୦  |                    | ରୋଟର ଆସି               | e      |             |   |
| ୧-୨   | ୧-୩୩୯୨୩-୦୭୯୦  |                    | କଲର                    | e      |             |   |
| ୧-୩   | ୦-୩୫୯୨୩-୦୧୬୦  |                    | କଲର                    | e      |             |   |
| ୧-୪   | ୦-୦୯୨୦୧-୦୯୮୦  |                    | ବଲ୍ ବିୟର୍              | e      |             | ପଛ  |
| ୧-୫   | ୦-୩୫୯୨୬-୦୦୭୦  |                    | ରିଟେନର                 | e      |             |   |
| ୧-୬   | ୦-୩୫୯୫୧-୦୦୭୦  |                    | ପ୍ଲେଟ                  | ୨      |             |   |
| ୧-୭   | ୦-୩୫୯୨୬-୦୦୯୦  |                    | ରିଟେନର                 | e      |             |   |
| ୧-୮   | ୦-୦୯୨୦୧-୦୮୮୧  |                    | ବଲ୍ ବିୟର୍              | e      |             | ସାମନା   |
| ୧-୯   | ୧-୩୩୯୨୬-୦୭୩୦  |                    | ରିଟେନର                 | e      |             |   |
| ୨     | ୦-୩୫୨୦୦-୦୪୩୦  |                    | ଷ୍ଟେଟର ଆସି             | e      |             |   |
| 3     | ୦-୩୫୩୦୦-୦୧୯୦  |                    | ଏଡ୍.ବ୍ଲେକ୍ଟର ଆସି       | e      |             | ୧-୫୩୧-୯ ଅନୁରୂପ  |
| ୩-୧   | ୦-୦୨୭୫୦-୦୬୮୦୨ |                    | ବୋଲ୍ଟ                  | 3      |             | ବୋଲ୍ଟ ମାଧ୍ୟମରେ  |
| ୪     | ୦-୩୫୪୧୧-୦୬୪୧  |                    | ପୁଲି                   | e      |             |   |
| ୪-୧   | ୦-୩୫୪୨୧-୦୧୭୦  |                    | ପ୍ଲେଟ                  | e      |             |   |
| ୪-୨   | ୧-୦୩୩୦-୧୬୦୧୨  |                    | ସାମାନ୍ୟ ଯୋଗ୍ୟ          | e      |             |   |
| ୪-୩   | ୧-୦୩୩୫-୧୬୦୦୨  |                    | ବସନ୍ତ ଧାର୍ଯ୍ୟ          | e      |             |   |
| ୪-୪   | ୦-୦୨୮୦-୧୬୦୨୨  |                    | ନଟ୍                    | e      |             |   |
| 5     | ୦-୩୫୧୨୦-୦୨୧୦  |                    | ଫିଲ୍ଡ କୋଲ୍ କମ୍ପାଉନା    | e      |             |   |
| ୬     | ୦-୩୫୨୦୦-୦୭୫୧  |                    | ଆଇ.ବ୍ଲେକ୍ଟର ଆସି        | e      |             | ୬-୧୩୧-୧୩, ୬-୧୮ ଏବଂ ୮ ର ପରିସର, ୬-୧୪, ୬-୧୫ ଏବଂ ୬-୧୬ ର ପରିସର |
| ୬-୧   | ୦-୩୫୨୧୦-୦୮୭୦  |                    | ପଛ ବ୍ଲେକ୍ଟର କମ୍ପାଉନା   | e      |             |   |
| ୬-୨   | ୦-୩୫୨୩୦-୦୫୧୦  |                    | ରେଟ୍ରିଟିଂ ଆସି          | e      |             |   |
| ୬-୪   | ୦-୩୫୯୪୩-୦୧୬୦  |                    | ହୁଡାକୁ ଉପସ୍ଥାପନ କରନ୍ତୁ | ୨      |             |   |
| ୬-୫   | ୦-୩୫୯୪୩-୦୧୫୦  |                    | ହୁଡାକୁ ଉପସ୍ଥାପନ କରନ୍ତୁ | e      |             |   |
| ୬-୬   | ୦-୩୫୯୨୩-୦୧୩୦  |                    | କଲର                    | e      |             |   |
| ୬-୭   | ୦-୩୫୯୪୩-୦୧୬୦  |                    | ହୁଡାକୁ ଉପସ୍ଥାପନ କରନ୍ତୁ | e      |             |   |
| ୬-୮   | ୦-୩୫୯୪୩-୦୧୪୦  |                    | ହୁଡାକୁ ଉପସ୍ଥାପନ କରନ୍ତୁ | e      |             |   |
| ୬-୯   | ୦-୩୫୭୮୪-୦୨୧୦  |                    | କମ୍ପେକ୍ଟ ବାଲ୍          | e      |             |   |
| ୬-୧୦  | ୦-୩୫୭୮୪-୦୨୯୦  |                    | କମ୍ପେକ୍ଟ ବାଲ୍          | e      |             |   |
| ୬-୧୧  | ୦-୦୦୫୫-୦୫୨୦୨  |                    | ସ୍ପ୍ରିଙ୍ଗ              | ୨      |             |   |
| ୬-୧୨  | ୦-୦୦୫୫-୦୫୧୨୨  |                    | ସ୍ପ୍ରିଙ୍ଗ              | ୪      |             |   |
| ୬-୧୩  | ୦-୦୯୦୧୧-୩୫୪୦  |                    | ସ୍ପ୍ରିଙ୍ଗ              | 3      |             |   |
| ୬-୧୪  | ୦-୩୩୯୦୨-୦୦୯୦  |                    | ନଟ୍                    | ୨      |             |   |
| ୬-୧୫  | ୦-୩୩୯୦୨-୦୦୮୦  |                    | ନଟ୍                    | ୨      |             |   |
| ୬-୧୬  | ୧-୦୩୩୧-୦୬୦୧୩  |                    | ସାମାନ୍ୟ ଯୋଗ୍ୟ          | e      |             |   |
| ୬-୧୭  | ୦-୦୦୫୬-୦୫୩୦୨  |                    | ସ୍ପ୍ରିଙ୍ଗ              | 5      |             |   |
| ୬-୧୮  | ୦-୦୯୧୭୦-୨୫୦୧  |                    | କମ୍ପେକ୍ଟର              | e      |             |   |
| ୬-୨୦  | ୦-୩୫୭୬୧-୦୨୨୦  |                    | କଲର                    | e      |             |   |
| 8     | ୦-୩୫୭୧୯-୦୨୦୧  |                    | ନିୟମକ ଆସି              | e      |             |   |

|                                  |  |  |              |
|----------------------------------|--|--|--------------|
| oem ଗୁଣାହକ                       | କୋମାଟସୁ  | oem ଅଂଶ ନମ୍ବର  | ୬୦୦-୮୭୧-୫୧୧୧ |
| ନାମନାମର ଆଇ.ପୁର                   | ୨୪ଭି ୫୦ଏ   | ଯୋଗାଣ ସରତ୍ତାବଳୀ  | ୦୯.୦୨-       |
| ଓଡ଼ିଆ                            | ୧୧ ବିଲ୍ଡାଗନ  | ନିୟମକ  | ନିୟମକ        |
| ଇଞ୍ଜିନ୍ ମଡେଲ SA61251-6-୩, ଅନୁରୂପ |  |  |              |
| ଯାନବାହନ                          | MC400LC-10, ଅନୁରୂପ   |  |              |
| ଡିଜାଇନ୍ ରେକର୍ଡ 3940 □ 3941       | ୩୯୪୧ □ ୩୯୪୨  | କମ୍ପାନ ପ୍ରତିରୋଧ<br>ରୋଟର ଆସି, କଲର, ଷ୍ଟେଟର ଆସି, ଏସ୍. ବ୍ରେକେଟ ଆସି,<br>ପୁଲି, ପୁଲି ନଟ୍, ଫିଲ୍ଡ କୋଏଲ୍ କମ୍ପାଉନ, ଆର. ବ୍ରେକେଟ, ବରଇ<br>ପରିବର୍ତ୍ତନ ହୋଇଛି |              |
| ଟିପ୍ପଣୀ                          | X TYPE V ବେଲ୍ଟ ୫ ଡିଆର<br>ପରିଚାଳନା ସୁରୁଶୀଳ<br>ପୁରୁଣା ମଡେଲ ହେଉଛି 0-35000-3940, 3941। କିନ୍ତୁ, ଏପରି ଉପାଦାନଗୁଡ଼ିକ ନୁହେଁ<br>ରୋଟର ଆସି, କଲର, ଷ୍ଟେଟର ଆସି, ଫିଲ୍ଡ କୋଏଲ୍ କମ୍ପାଉନ ଆସି ଭାବରେ ସୁପରଗ୍ରାହ,<br>ପୁଲି, ପୁଲି ନଟ୍, ଫିଲ୍ଡ କୋଏଲ୍ କମ୍ପାଉନ, ପଛ ବ୍ରେକେଟ ଏବଂ କରଇ।<br>୦-୩୫୦୦୦-୩୯୪୦, ୩୯୪୧ ଏବଂ ୩୯୪୨ ନିକସ୍ତ ଅନୁରୂପ ଅଂଶ ବ୍ୟବହାର କରିବା ଉଚିତ।<br>ଅଲଟରନେଟର ଆସିର ପୁରୁଣା / ନୂତନ ଅଂଶ ବ୍ୟବହାର କିପରି ଚିହ୍ନଟ କରିବେ :<br>ପୁରୁଣା ମଡେଲ ପୁଲି ସଜାଡ଼ିବା ପାଇଁ ସାଧା ଧୋଇବା ନେସିନ୍, କପନ୍ତ ଧୋଇବା ନେସିନ୍ ଏବଂ ନଟ୍ ବ୍ୟବହାର କରନ୍ତୁ।<br>ନୂତନ ମଡେଲ ପୁଲି ସଜାଡ଼ିବା ପାଇଁ ଫିଲ୍ଡ କୋଏଲ୍ ନଟ୍ ବ୍ୟବହାର କରନ୍ତୁ। |  |              |

| କ୍ର.ସଂ | ଅଂଶ ବ୍ୟବହାର   | ନିର୍ମାଣ ଅଂଶ ବ୍ୟବହାର | ବର୍ଣ୍ଣନା               | ପରିମାଣ | ମୂଲ୍ୟ ଚାଲିବା | ଟିପ୍ପଣୀ   |
|--------|---------------|---------------------|------------------------|--------|--------------|---|
| ୧      | ୦-୩୫୧୦୦-୦୪୧୮  |                     | ରୋଟର ଆସି               | e      |              |   |
| ୧-୨    | ୦-୩୫୯୨୩-୦୨୪୦  |                     | କଲର                    | e      |              |   |
| ୧-୩    | ୦-୩୫୯୨୩-୦୧୬୦  |                     | କଲର                    | e      |              |   |
| ୧-୪    | ୦-୦୯୨୦୧-୦୯୮୦  |                     | ବଲ୍ ବିୟା               | e      |              | ପଛ  |
| ୧-୫    | ୦-୩୫୯୨୬-୦୦୭୦  |                     | ରିଟେନର                 | e      |              |   |
| ୧-୬    | ୦-୩୫୯୫୧-୦୦୬୦  |                     | ପୁଲି                   | ୨      |              |   |
| ୧-୭    | ୦-୩୫୯୨୬-୦୦୯୦  |                     | ରିଟେନର                 | e      |              |   |
| ୧-୮    | ୦-୦୯୨୦୧-୧୪୫୦  |                     | ବଲ୍ ବିୟା               | e      |              | ସାମନା   |
| ୧-୯    | ୧-୩୩୯୨୬-୦୭୩୦  |                     | ରିଟେନର                 | e      |              |   |
| ୨      | ୦-୩୫୨୦୦-୦୫୨୮  |                     | ଷ୍ଟେଟର ଆସି             | e      |              |   |
| ୩      | ୦-୩୫୩୦୦-୦୪୫୦  |                     | ଏସ୍.ବ୍ରେକେଟ ଆସି        | e      |              | ୧-୫୩୧-୯ ଅନୁରୂପ  |
| ୩-୧    | ୦-୦୨୭୫୦-୦୬୮୦୨ |                     | ବୋଲ୍ଡ                  | ୩      |              | ବୋଲ୍ଡ ମାଧ୍ୟମରେ  |
| ୪      | ୦-୩୫୪୧୧-୦୬୪୮  |                     | ପୁଲି                   | e      |              |   |
| ୪-୧    | ୦-୩୫୪୨୧-୦୧୭୦  |                     | ପରୋକ୍ଷ                 | e      |              |   |
| ୪-୪    | ୦-୦୯୦୦୭-୦୭୩୦  |                     | ନଟ୍                    | e      |              |   |
| 5      | ୦-୩୫୧୨୦-୦୫୨୮  |                     | ଫିଲ୍ଡ କୋଏଲ୍ କମ୍ପାଉନ    | e      |              |   |
| ୬      | ୦-୩୫୭୦୦-୧୧୫୦  |                     | ଆର.ବ୍ରେକେଟ ଆସି         | e      |              | ୬-୧୩୭-୧୩, ୬-୧୮ ଏବଂ ୮ ର ଫିଲି,<br>୬-୧୪, ୬-୧୫ ଏବଂ ୬-୧୬ ର ପରିସଂଖ୍ୟା |
| ୬-୧    | ୦-୩୫୭୧୦-୧୩୩୦  |                     | ପଛ ବ୍ରେକେଟ କମ୍ପାଉନ     | e      |              |   |
| ୬-୨    | ୦-୩୫୭୩୦-୦୫୧୦  |                     | ରେଟିଫାଇର ଆସି           | e      |              |   |
| ୬-୪    | ୦-୩୫୯୪୩-୦୧୭୦  |                     | ରୁଡାକୁ ଇନସୁଲେଟ୍ କରନ୍ତୁ | ୨      |              |   |
| ୬-୫    | ୦-୩୫୯୪୩-୦୧୫୪  |                     | ରୁଡାକୁ ଇନସୁଲେଟ୍ କରନ୍ତୁ | e      |              |   |
| ୬-୬    | ୦-୩୫୯୨୩-୦୧୩୪  |                     | କଲର                    | e      |              |   |
| ୬-୭    | ୦-୩୫୯୪୩-୦୧୬୦  |                     | ରୁଡାକୁ ଇନସୁଲେଟ୍ କରନ୍ତୁ | e      |              |   |
| ୬-୮    | ୦-୩୫୯୪୩-୦୧୪୦  |                     | ରୁଡାକୁ ଇନସୁଲେଟ୍ କରନ୍ତୁ | e      |              |   |
| ୬-୯    | ୦-୩୫୭୮୪-୦୨୧୦  |                     | କମ୍ପେକ୍ଟ ବାଲ୍          | e      |              |   |
| ୬-୧୦   | ୦-୩୫୭୮୪-୦୨୯୦  |                     | କମ୍ପେକ୍ଟ ବାଲ୍          | e      |              |   |
| ୬-୧୧   | ୦-୦୦୫୫-୦୫୨୦୨  |                     | ସ୍କ୍ରୁ                 | ୨      |              |   |
| ୬-୧୨   | ୦-୦୦୫୫-୦୫୧୨୨  |                     | ସ୍କ୍ରୁ                 | 5      |              |   |
| ୬-୧୩   | ୦-୦୯୦୧୧-୩୫୪୦  |                     | ସ୍କ୍ରୁ                 | 3      |              |   |
| ୬-୧୪   | ୦-୩୩୯୦୨-୦୦୯୦  |                     | ନଟ୍                    | ୨      |              |   |
| ୬-୧୫   | ୦-୩୩୯୦୨-୦୦୮୦  |                     | ନଟ୍                    | ୨      |              |   |
| ୬-୧୬   | ୦-୦୦୫୬-୦୫୩୦୨  |                     | ସ୍କ୍ରୁ                 | 5      |              |   |
| ୬-୧୮   | ୦-୦୯୧୭୦-୨୫୦୧  |                     | କଣ୍ଟେନର                | e      |              |   |
| ୬-୨୦   | ୦-୩୫୭୬୧-୦୩୦୮  |                     | କଲର                    | e      |              |   |
| 8      | ୦-୩୫୭୧୯-୦୨୦୧  |                     | ନିୟମକ ଆସି              | e      |              |   |

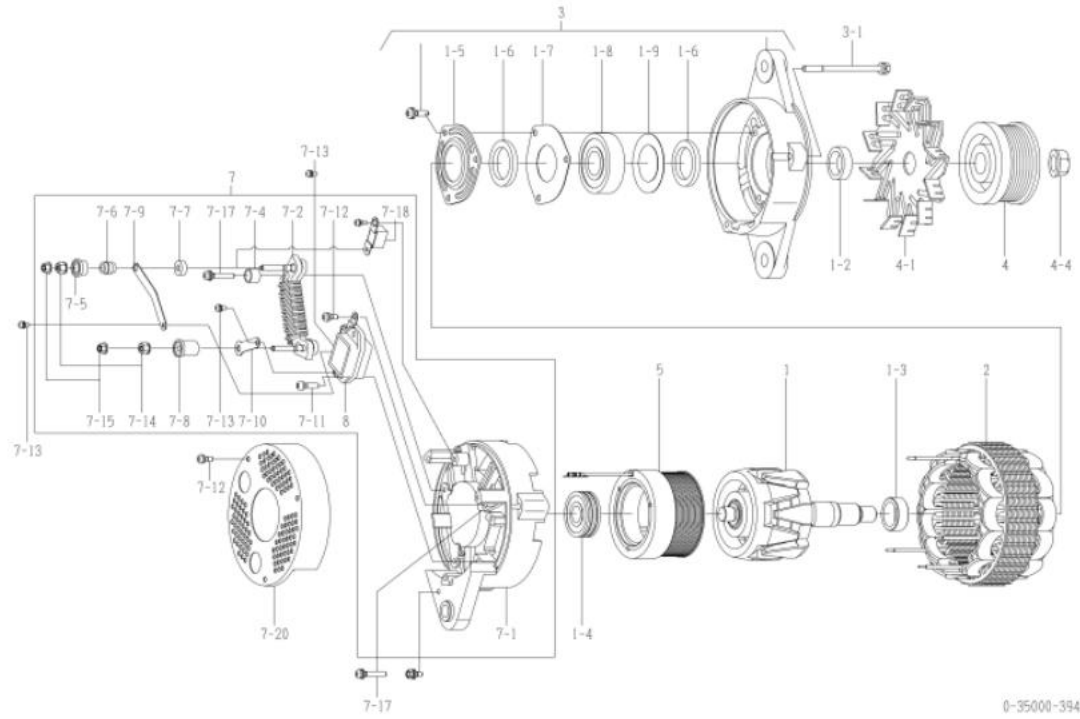

| OEM ଗୁଣାବଳୀ                                  | ଇସ୍ତମ୍ଭ   | OEM ଅଂଶ ନମ୍ବର        | ୧-୮୧୨୦୦୪୭୦-୩ |
|--|---|----------------------|--------------|
| ନାମନାମର ଆରଟ୍ ପୁର                             | ୨୪ଭି ୫୦ଏ  | ଯୋଗାଣ ସମ୍ପୂର୍ଣ୍ଣାବଳୀ | ୯୭.୧୨୩       |
| ଓଡ଼ିଆ  | ୧୦ ସିଲିଣ୍ଡର   | ନିୟମକ                | ନିୟମିତ       |
| ଇଞ୍ଜିନ୍ ମଡେଲ 8୧୧1, 10୧1, 12୧1, 1୫୧1, ଅନୁପାଳନ |   |                      |              |
| ଯାନବାହନ                                      | CV୪80, CV୪81, CV୪82, ଅନୁପାଳନ                                    |                      |              |
| ଡିଜାଇନ୍ ନେମ୍ବର 3961 □ 3962                   | ଆଗ ବୋକେଟ୍ ଆସି ପରିବର୍ତ୍ତନ ହୋଇଛି                                  |                      |              |
| ବିପଣନ  | V15 TYPE V ବୋକେଟ୍ ଡିଜାଇନ୍ ପିଇଏ (ନିର୍ବାହିତ)<br>ପାଖିପାଖିଆ ଗୁଣାବଳୀ |                      |              |

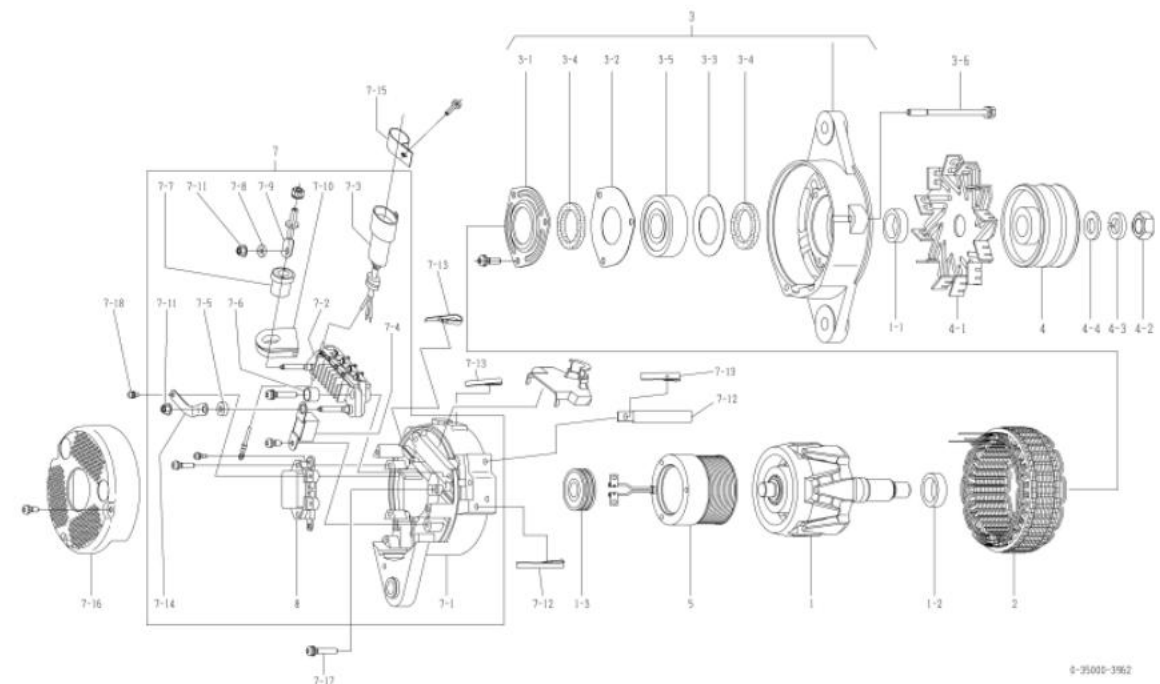

| ନମ୍ବର | ଅଂଶ ସଂଖ୍ୟା   | ନିର୍ଦ୍ଦେଶନା ସଂଖ୍ୟା                 | ବର୍ଣ୍ଣନା            | ପରିମାଣ | ମୂଲ୍ୟ ଚାଲିବା | ବିପଣନ                     |
|-------|--------------|------------------------------------|---------------------|--------|--------------|---------------------------|
| ୧     | ଠ-୩୫୧୦୦-୦୩୦୦ | ୧-୮୧୨୧୧୧୨୧-୦ ରୋଟର ଆସି              |                     | ୧      |              |                           |
| ୧-୧   | ୧-୩୩୯୨୩-୦୭୯୦ | ୧-୮୧୨୨୯୨୪୨-୦ କଲର                   |                     | ୧      |              |                           |
| ୧-୨   | ଠ-୩୫୯୨୩-୦୧୨୦ | ୧-୮୧୨୨୯୨୨୨-୦ କଲର                   |                     | ୧      |              |                           |
| ୧-୩   | ଠ-୦୯୨୦୧-୦୯୮୦ | ୧-୮୧୨୨୯୨୩-୦ ବଲ୍ ବିୟା               |                     | ୧      |              | ପଲ୍                       |
| ୨     | ଠ-୩୫୨୦୦-୦୪୪୦ | ୧-୮୧୨୧୧୨୨-୦ ଉତ୍ତର ଆସି              |                     | ୧      |              |                           |
| ୩     | ଠ-୩୫୩୦୦-୦୨୨୧ | ୧-୮୧୨୧୩୦୯୪-୦ ଏପ୍, ବୋକେଟ୍ ଆସି       |                     | ୧      |              | 3-1□3-5 ଅନୁପାଳନ           |
| ୩-୧   | ଠ-୩୫୯୨୩-୦୦୭୦ | ୧-୮୧୨୨୯୨୪୩-୦ ରିଟେନର                |                     | ୧      |              |                           |
| ୩-୨   | ଠ-୩୫୯୨୩-୦୦୯୦ | ୮-୯୭୦୯୪୧୧୧-୦ ରିଟେନର                |                     | ୧      |              |                           |
| ୩-୩   | ୧-୩୩୯୨୩-୦୦୭୩ | ୧-୮୧୨୨୯୨୩-୦ ରିଟେନର                 |                     | ୧      |              |                           |
| ୩-୪   | ଠ-୩୫୯୨୩-୦୦୭୦ | ୧-୮୧୨୨୯୨୪୪-୦ ପୁଲି                  |                     | ୨      |              |                           |
| ୩-୫   | ଠ-୦୯୨୦୧-୦୮୮୧ | ୧-୮୧୨୨୯୨୪-୦ ବଲ୍ ବିୟା               |                     | ୧      |              | ସାମାନ୍ୟ                   |
| ୩-୬   | ଠ-୦୨୨୫-୦୭୮୦୨ | ୧-୮୧୨୨୯୩୮୨-୦ ବୋକେଟ୍                |                     | ୩      |              | ବୋକେଟ୍ ମାଧ୍ୟମରେ           |
| ୪     | ଠ-୩୫୪୧୧-୦୭୯୦ | ୧-୮୧୨୨୧୦୧-୦ ପୁଲି                   |                     | ୧      |              |                           |
| ୪-୧   | ଠ-୩୫୪୨୧-୦୧୧୦ | ୧-୮୧୨୨୩୦୧୯-୦ ପୁଲି                  |                     | ୧      |              |                           |
| ୪-୨   | ଠ-୦୨୮୦-୧୨୦୨୨ | ୧-୮୧୨୨୯୪୭୪-୦ ନର୍                   |                     | ୧      |              |                           |
| ୪-୩   | ୧-୦୩୩୫-୧୨୦୦୨ | ୧-୮୧୨୨୯୪୭୯-୦ ବସ୍ତୁର ଡାକ୍ତରୀ        |                     | ୧      |              |                           |
| ୪-୪   | ୧-୦୩୩୦-୧୨୦୧୨ | ୧-୮୧୨୨୯୪୭୮-୦ ସାମାନ୍ୟ ଡାକ୍ତରୀ       |                     | ୧      |              |                           |
| 5     | ଠ-୩୫୧୨୦-୦୨୩୦ | ୧-୮୧୨୨୨୧୦୨-୦                       | ଫିଲ୍ଡ ଲେଖକ୍ କମ୍ପାଣୀ | ୧      |              |                           |
| ୭     | ଠ-୩୫୭୦୦-୦୮୦୦ | ୧-୮୧୨୧୩୩୯-୦ ଆଗ ବୋକେଟ୍ ଆସି          |                     | ୧      |              | ୭-୧□୭-୧୧, ୭-୧୪, ୮ ଅନୁପାଳନ |
| ୭-୧   | ଠ-୩୫୭୧୦-୦୯୭୦ | ୧-୮୧୨୧୩୪୦-୦ ଡିଜାଇନ୍ ବୋକେଟ୍ କମ୍ପାଣୀ |                     | ୧      |              |                           |
| ୭-୨   | ଠ-୩୫୭୩୦-୦୭୩୦ | ୧-୮୧୨୧୯୧୧୭-୦                       | ବୋକେଟ୍ ଆସି          | ୧      |              |                           |
| ୭-୩   | ଠ-୩୫୭୮୦-୦୭୦୦ | ୧-୮୧୨୨୯୨୩-୦ ରିଟେନର ଆସି             |                     | ୧      |              | ୭୩ ପୁଲି ଅନୁପାଳନ ନୁହେଁ     |
| ୭-୪   | ଠ-୦୯୧୭୦-୨୫୦୧ | ୧-୮୪୧୩୨୦୧୨-୦ କଲ୍‌ରେଟର              |                     | ୧      |              |                           |
| ୭-୫   | ଠ-୩୫୯୪୩-୦୧୨୦ | ୧-୮୧୨୨୯୨୩-୦ ଇନପୁଲ୍ଟର ପୁଲି          |                     | ୧      |              |                           |
| ୭-୬   | ଠ-୩୫୯୪୩-୦୧୨୦ | ୧-୮୧୨୨୯୨୩-୦ ଇନପୁଲ୍ଟର ପୁଲି          |                     | ୨      |              |                           |
| ୭-୭   | ଠ-୩୫୯୪୩-୦୨୨୦ | ୧-୮୧୨୨୯୨୩-୦ ଇନପୁଲ୍ଟର ପୁଲି          |                     | ୧      |              |                           |
| ୭-୮   | ଠ-୩୫୯୨୩-୦୧୨୦ | ୧-୮୧୨୨୯୨୩-୦ କଲର                    |                     | ୧      |              |                           |
| ୭-୯   | ଠ-୩୫୯୦୧-୦୨୦୦ | ୧-୮୧୨୨୯୨୩-୦ ବୋକେଟ୍                 |                     | ୧      |              |                           |
| ୭-୧୦  | ଠ-୩୫୯୫୧-୦୧୧୦ | ୧-୮୧୨୨୯୨୩-୦ ପୁଲି                   |                     | ୧      |              |                           |
| ୭-୧୧  | ଠ-୩୩୯୦୨-୦୦୮୦ | ୮-୯୮୦୪୦୭୯୦-୦ ନର୍                   |                     | ୨      |              |                           |
| ୭-୧୨  | ଠ-୩୫୯୩୧-୦୦୨୦ | ୧-୮୧୨୨୯୫୧୨-୦                       | ବଲ୍                 | ୨      |              |                           |
| ୭-୧୩  | ୧-୩୩୯୩୧-୦୦୨୦ | ୧-୮୧୧୧୮୦୧୧-୦                       | ବଲ୍                 | ୩      |              |                           |
| ୭-୧୪  | ଠ-୩୫୭୮୪-୦୨୪୦ |                                    | କଲ୍‌ରେଟ୍ ବାଲ୍       | ୧      |              |                           |
| ୭-୧୫  | ଠ-୩୫୯୨୩-୦୦୧୦ | ୧-୮୧୨୧୭୦୫୩-୦ ଧାରକ                  |                     | ୧      |              |                           |
| ୭-୧୬  | ଠ-୩୫୭୩୧-୦୨୪୦ | ୧-୮୧୨୧୪୩୪୩-୦ କଲର                   |                     | ୧      |              |                           |
| ୭-୧୭  | ଠ-୦୦୫୨-୦୫୩୦୨ | ୧-୮୧୨୨୯୨୩-୦ ପୁଲି                   |                     | ୩      |              |                           |
| ୭-୧୮  | ଠ-୦୯୦୧୧-୩୫୪୦ |                                    | ପୁଲି                | ୨      |              |                           |
| 8     | ଠ-୩୫୭୧୯-୦୧୫୧ | ୧-୮୧୨୨୦୦୧୫-୦ ବୋକେଟ୍ ଆସି            |                     | ୧      |              |                           |

୦-୩୫୦୦୦-୪୦୦୨ ଅଲଗାକରିବା

|                            |   |  |              |
|----------------------------|---|--|--------------|
| oem ସଂଖ୍ୟା                 | ଇସ୍ପାରି   | oem ଅଂଶ ନମ୍ବର  | ୧-୮୧୨୦୦୪୧୭-୫ |
| ନାମାନ୍ତର ଆଇ.ସି.ସି.ସି.      | ୨୪ଭି ୪୦ଏ  | ଯୋଗାଣ ସରକାରୀ   | ୧୨.୧୦-       |
| ଓଡ଼ିଆ                      | ୧ ଫିଲ୍ଡିଂ   | ନିୟମକ  | ନିୟମକ        |
| ଇଞ୍ଜିନ୍ ମଡେଲ 6H1, ଅନୁମୋଦିତ |   |  |              |
| ଯାନବାହନ                    | FSR, FSR, FTR, ଅନୁମୋଦିତ   |  |              |
| ଡିଜାଇନ୍ ନେକ୍ସଟ ୩୭୩ ୪୦୦୦    | ୪୦୦୦ ୪୦୦୨   | ଆଗ ବରାକେଟ୍ ଆସି ପରିବର୍ତ୍ତନ ହୋଇଛି<br>ପଛ ବରାକେଟ୍ ଆସି ପରିବର୍ତ୍ତନ ହୋଇଛି |              |
| ଡିପ୍ଟିଂ                    | v15 TYPE V ବେଲ୍ଟ ଡ୍ରାଇଭ ଶିଖର<br>ଧୀର ଚାର୍ଜିଂ ପୁରାଣ<br>ପରିଚାଳନା ସୁରକ୍ଷା |  |              |

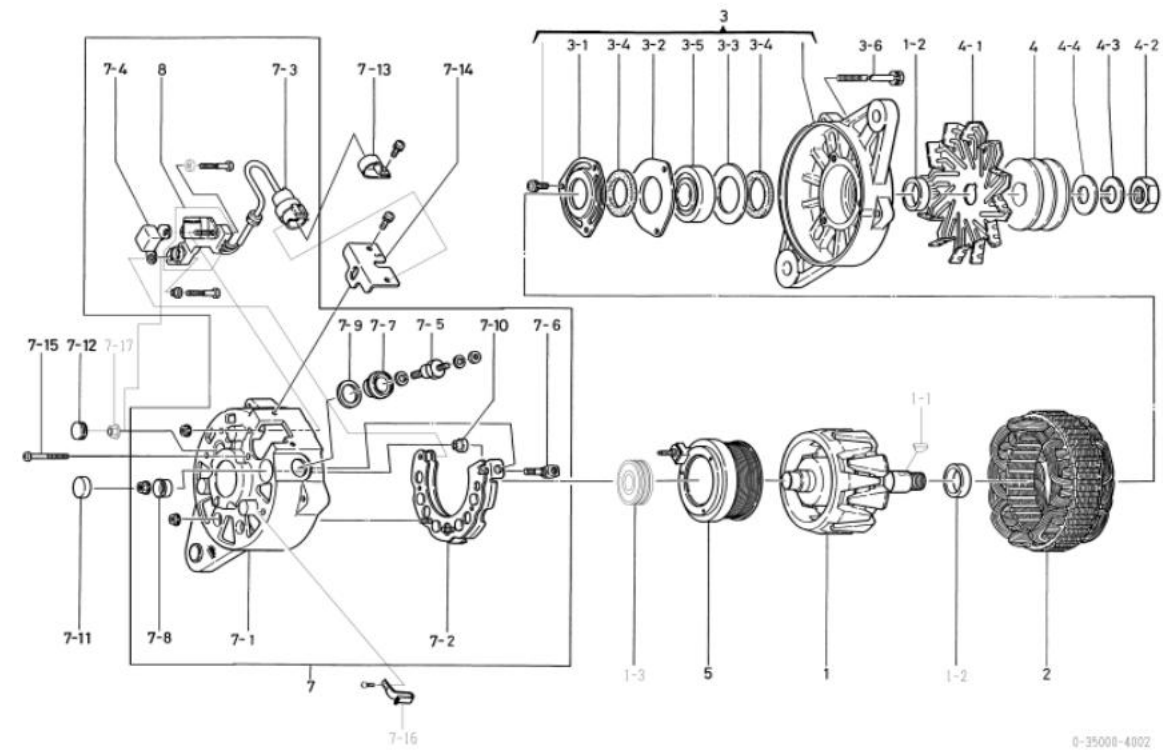

୦-୩୫୦୦୦-୪୦୦୨ ଅଲଗାକରିବା (ମୋକର ଅଂଶ ନମ୍ବର ୧-୮୧୨୦୦୪୧୭-୫)

| ନୁମ୍ବର | ଅଂଶ ସଂଖ୍ୟା   | ନିରାମାଣ ଅଂଶ ସଂଖ୍ୟା              | ବର୍ଣ୍ଣନା              | ପରିମାଣ | ମୂଲ୍ୟ ଚାଲିବା | ଡିପ୍ଟିଂ              |
|--------|--------------|---------------------------------|-----------------------|--------|--------------|----------------------|
| ୧      | ୦-୩୫୧୦୦-୦୧୮୦ | ୧-୮୧୨୧୧୧୦୫-୦ ରୋଟର ଆସି           |                       | e      |              |                      |
| ୧-୧    | ୧-୦୪୧୭-୦୪୧୭୦ | ୯-୮୨୨୧୫୮୭୭-୦ କାଉଣ୍ଟର କା         |                       | e      |              |                      |
| ୧-୨    | ୧-୩୩୯୨୩-୦୭୯୦ | ୧-୮୧୨୨୯୪୭୨-୦ କଲର                |                       | ୨      |              |                      |
| ୧-୩    | ୧-୦୯୨୦୧-୦୪୭୦ | ୧-୮୧୨୨୯୩୯୩-୦ ବଲ୍ ବିୟା           |                       | e      |              | ପଛ                   |
| ୨      | ୦-୩୫୨୦୦-୦୩୫୦ | ୧-୮୧୨୧୧୦୨-୧ ଉତ୍ତର ଆସି           |                       | e      |              |                      |
| ୩      | ୦-୩୫୩୦୦-୦୦୧୧ | ୧-୮୧୨୧୩୦୯୨-୦ ଏସ୍.ବି.ରୋଟର ଆସି    |                       | e      |              | 3-1 3-5 ଅନୁମୋଦିତ     |
| ୩-୧    | ୦-୩୫୯୨୭-୦୦୭୦ | ୧-୮୧୨୨୯୪୭୩-୦ ରିଟେନର             |                       | e      |              |                      |
| ୩-୨    | ୧-୩୩୯୨୭-୦୭୫୦ | ୧-୮୧୨୨୯୩୭୭-୦ ରିଟେନର             |                       | e      |              |                      |
| ୩-୩    | ୧-୩୩୯୨୭-୦୭୩୦ | ୧-୮୧୨୨୯୫୭୭-୦ ରିଟେନର             |                       | e      |              |                      |
| ୩-୪    | ୦-୩୫୯୫୧-୦୦୭୦ | ୧-୮୧୨୨୯୫୪୪-୦ ପୁସ୍ତକ             |                       | ୨      |              |                      |
| ୩-୫    | ୦-୦୯୨୦୧-୦୭୪୧ | ୧-୮୧୨୨୯୩୯୩-୦ ବଲ୍ ବିୟା           |                       | e      |              | ସାମାନ୍ୟ              |
| ୩-୬    | ୦-୦୨୭୫-୦୭୮୦୨ | ୧-୮୧୨୨୯୩୮୨-୦ ବୋଲ୍ଟ              |                       | ୩      |              | ବୋଲ୍ଟ ମାଧ୍ୟମରେ       |
| ୪      | ୧-୩୫୪୧୧-୦୧୧୦ | ୧-୮୧୨୨୦୫୫-୦ ପୁସ୍ତକ              |                       | e      |              |                      |
| ୪-୧    | ୦-୩୫୪୨୧-୦୧୧୦ | ୧-୮୧୨୨୩୦୧୭-୦ ପୁସ୍ତକ             |                       | e      |              |                      |
| ୪-୨    | ୦-୦୨୮୦-୧୭୦୨୨ | ୧-୮୧୨୨୯୪୭୪-୦ ନର                 |                       | e      |              |                      |
| ୪-୩    | ୧-୦୩୩୫-୧୭୦୦୨ | ୧-୮୧୨୨୯୪୭୯-୦ ବସନ୍ତ ଯୋଗାଣ        |                       | e      |              |                      |
| ୪-୪    | ୧-୦୩୩୦-୧୭୦୧୨ | ୧-୮୧୨୨୯୪୭୮-୦ ସାମାନ୍ୟ ଯୋଗାଣ      |                       | e      |              |                      |
| 5      | ୦-୩୫୧୨୦-୦୧୧୦ | ୧-୮୧୨୧୨୦୧୧-୦ ଫିଲ୍ଡିଂ କମ୍ପୋନେଣ୍ଟ |                       | e      |              |                      |
| ୭      | ୦-୩୫୭୦୦-୧୨୯୦ | ୧-୮୧୨୧୪୨୯୪-୨ ଆଗ.ବି.ରୋଟର ଆସି     |                       | e      |              | ୭-୧୩୭-୧୦, ୮ ସହିତ     |
| ୭-୧    | ୦-୩୫୭୧୦-୧୫୦୦ |                                 | ପଛ ବରାକେଟ୍ କମ୍ପୋନେଣ୍ଟ | e      |              |                      |
| ୭-୨    | ୦-୩୫୭୩୦-୦୨୭୦ | ୧-୮୧୨୧୯୧୦୭-୦ ରୋଟର ଆସି           |                       | e      |              |                      |
| ୭-୩    | ୦-୩୫୭୮୦-୦୦୭୦ | ୧-୮୧୨୨୯୫୭୭-୦ ରିଟେନର ଆସି         |                       | e      |              | ନମ୍ବର ଅନୁମୋଦିତ ନୁହେଁ |
| ୭-୪    | ୦-୦୯୧୭୦-୨୦୦୦ | ୧-୮୪୧୩୨୦୦୮-୦ କଣ୍ଟ୍ରୋଲ୍ ଯୁଗ୍ମ    |                       | e      |              |                      |
| ୭-୫    | ୦-୩୫୯୦୧-୦୦୭୦ | ୧-୮୧୨୨୯୪୭୨-୦ ବୋଲ୍ଟ              |                       | e      |              |                      |
| ୭-୬    | ୦-୩୫୯୦୧-୦୦୭୦ | ୧-୮୧୨୨୯୪୭୨-୦ ବୋଲ୍ଟ              |                       | e      |              |                      |
| ୭-୭    | ୦-୩୫୯୪୩-୦୦୮୦ | ୧-୮୧୨୨୯୪୭୮-୦ ଇନପୁଲ୍ଟ ଯୁଗ୍ମ      |                       | e      |              |                      |
| ୭-୮    | ୦-୩୫୯୪୩-୦୦୯୦ | ୧-୮୧୨୨୯୪୭୮-୦ ଇନପୁଲ୍ଟ ଯୁଗ୍ମ      |                       | e      |              |                      |
| ୭-୯    | ୦-୩୫୯୫୧-୦୦୭୦ | ୧-୮୧୨୨୯୫୫୧-୦ ପୁସ୍ତକ             |                       | e      |              |                      |
| ୭-୧୦   | ୦-୩୫୯୫୩-୦୦୭୦ | ୧-୮୧୨୨୯୫୫୦-୦ ଇନପୁଲ୍ଟ ଯୁଗ୍ମ      |                       | e      |              |                      |
| ୭-୧୧   | ୦-୦୯୨୫୨-୦୫୭୦ | ୧-୮୧୨୨୯୫୫୨-୦ ଗାମ୍ଭୀର ପୁସ୍ତକ     |                       | e      |              |                      |
| ୭-୧୨   | ୦-୦୯୨୫୨-୦୫୮୦ | ୧-୮୧୨୨୯୫୫୩-୦ ଗାମ୍ଭୀର ପୁସ୍ତକ     |                       | e      |              |                      |
| ୭-୧୩   | ୦-୩୫୯୨୭-୦୦୧୦ | ୧-୮୧୨୧୭୦୫୩-୦ ଧାରକ               |                       | e      |              |                      |
| ୭-୧୪   | ୦-୩୫୭୨୧-୦୧୩୦ | ୧-୮୧୨୧୪୨୯୭-୦ କଲର                |                       | e      |              |                      |
| ୭-୧୫   | ୦-୦୦୫୭-୦୫୪୫୨ | ୧-୮୧୨୨୯୪୭୭-୦ ପୁସ୍ତକ             |                       | ୩      |              |                      |
| ୭-୧୬   | ୦-୩୫୯୩୧-୦୦୨୦ | ୧-୮୧୨୨୯୫୧୭-୦ ବଲ୍ ବିୟା           |                       | e      |              |                      |
| ୭-୧୭   | ୦-୩୫୯୦୨-୦୦୮୦ | ୮-୯୮୦୪୦୯୯-୦ ନର                  |                       | e      |              |                      |
| 8      | ୦-୩୫୭୧୯-୦୦୭୦ | ୧-୮୧୨୨୦୦୭-୦ ରୋଟର ଆସି            |                       | e      |              |                      |

|                                |   |                |        |
|--------------------------------|---|----------------|--------|
| ୦୧୫ ଭାଗ                        | କୋମାନ୍ସୁ  | ୦୧୫ ଅଂଶ ନମ୍ବର  |        |
| ନାମାନ୍ତର ଆଇ.ପୁର                | ୨୪ଭି ୫୦ଏ  | ଯୋଗାଣ ସରତ୍ତାଳୀ | ୯୭.୦୪- |
| ଓଡ଼ିଆ                          | ୧୧ ବିଭାଗ  | ନିୟମକ          | ନିୟମକ  |
| ଇଞ୍ଜିନ୍ ମଡେଲ SA60125, ଅନୁମୋଦିତ |   |                |        |
| ଯାନବାହନ                        | MC400-5, ଅନୁମୋଦିତ   |                |        |
| ଚିତ୍ରାଙ୍କନ ରେକର୍ଡ              |   |                |        |
| ବିବରଣୀ                         | <p>୨୨ ଟାଇପ୍ ଡି ଭେକ୍ଟର ଡିଭିସନ୍</p> <p>ଉପକରଣ ସୁରକ୍ଷା</p> <p>ସରକ୍ଷଣ ମଡେଲ ନମ୍ବର 0-35000-4012। ଚିତ୍ରାଙ୍କନ, ଏପରି ଉପାଦାନଗୁଡ଼ିକ ନୁହେଁ</p> <p>ରୋଟର ଆସି, କଲର, ଷ୍ଟେଟର ଆସି, ଫରଣ୍ଟ ବେଲଟ୍ ଆସି ଭାବରେ ସୁପରଭାସ,</p> <p>ପୁଲି, ପୁଲି ନଟ୍, ଫିଲ୍ଡ କୋଲ୍ କମ୍ପାଜୀ, ପଲ୍ଲ ବୋଲଟ୍ ଏବଂ କଲର।</p> <p>୦-୩୫୦୦୦-୪୦୧୦, ୪୦୧୧ ଏବଂ ୪୦୧୨ ନିକସ୍ତ ଅନୁମୋଦିତ ଅଂଶ ସୁରକ୍ଷା କରାଯାଇଛି।</p> <p>ଅଲଗାକରଣ ଆସିର ପୁରୁଣା / ନୂତନ ଅଂଶ ସଂଖ୍ୟା କିପରି ଚିହ୍ନଟ କରିବେ :</p> <p>ପୁରୁଣା ମଡେଲ ପୁଲି ସଜାଡ଼ିବା ପାଇଁ ଯୋଗ୍ୟ ମେସିନ୍, କସ୍ଟର ଯୋଗ୍ୟ ମେସିନ୍ ଏବଂ ନଟ୍ ସୁରକ୍ଷା କରାଯାଇଛି।</p> <p>ନୂତନ ମଡେଲ ପୁଲି ସଜାଡ଼ିବା ପାଇଁ ଫରଣ୍ଟ ନଟ୍ ସୁରକ୍ଷା କରାଯାଇଛି।</p> |                |        |

| ନମ୍ବର | ଅଂଶ ସଂଖ୍ୟା   | ନିରାମାଣ ଅଂଶ ସଂଖ୍ୟା | ବର୍ଣ୍ଣନା              | ପରିମାଣ | ମୂଲ୍ୟ ଚାଲିବା | ବିବରଣୀ           |
|-------|--------------|--------------------|-----------------------|--------|--------------|------------------|
| ୧     | ୦-୩୫୧୦୦-୦୩୦୦ |                    | ରୋଟର ଆସି              | e      |              |                  |
| ୧-୨   | ୧-୩୩୯୨୩-୦୭୯୦ |                    | କଲର                   | e      |              |                  |
| ୧-୩   | ୦-୩୫୯୨୩-୦୧୭୦ |                    | କଲର                   | e      |              |                  |
| ୧-୪   | ୦-୦୯୨୦୧-୦୯୮୦ |                    | ଏଲ୍ ବିସି              | e      |              | ପଲ୍ଲ             |
| ୧-୫   | ୦-୩୫୯୨୩-୦୦୭୦ |                    | ରିଟେନର                | e      |              |                  |
| ୧-୬   | ୦-୩୫୯୧୧-୦୦୭୦ |                    | ପୁଲି                  | ୨      |              |                  |
| ୧-୭   | ୦-୩୫୯୨୩-୦୦୯୦ |                    | ରିଟେନର                | e      |              |                  |
| ୧-୮   | ୦-୦୯୨୦୧-୦୮୮୧ |                    | ଏଲ୍ ବିସି              | e      |              | ସାମାନ୍ୟ          |
| ୧-୯   | ୧-୩୩୯୨୩-୦୭୩୦ |                    | ରିଟେନର                | e      |              |                  |
| ୨     | ୦-୩୫୨୦୦-୦୪୪୦ |                    | ଷ୍ଟେଟର ଆସି            | e      |              |                  |
| ୩     | ୦-୩୫୩୦୦-୦୧୯୦ |                    | ଏଲ୍ ବିସି              | e      |              | ୧-୫୩୧-୯ ଅନୁମୋଦିତ |
| ୩-୧   | ୦-୦୨୭୫-୦୭୮୦୨ |                    | ବୋଲ୍ଟ                 | ୩      |              | ବୋଲ୍ଟ ମାଧ୍ୟମରେ   |
| ୪     | ୦-୩୫୪୧୧-୦୫୭୦ |                    | ପୁଲି                  | e      |              |                  |
| ୪-୧   | ୦-୩୫୪୨୧-୦୧୭୦ |                    | ପଲ୍ଲ                  | e      |              |                  |
| ୪-୨   | ୧-୦୩୩୦-୧୭୦୧୨ |                    | ସାମାନ୍ୟ               | e      |              |                  |
| ୪-୩   | ୧-୦୩୩୫-୧୭୦୦୨ |                    | କସ୍ଟର ସୁରକ୍ଷା         | e      |              |                  |
| ୪-୪   | ୦-୦୨୮୦-୧୭୦୨୨ |                    | ନଟ୍                   | e      |              |                  |
| 5     | ୦-୩୫୧୨୦-୦୨୩୦ |                    | ଫିଲ୍ଡ କୋଲ୍ କମ୍ପାଜୀ    | e      |              |                  |
| ୭     | ୦-୩୫୭୦୦-୦୮୨୦ |                    | ଅଲଗାକରଣ ଆସି           | e      |              | ୭-୧୩୭-୧୦, ୮ ସହିତ |
| ୭-୧   | ୦-୩୫୭୧୦-୧୦୧୦ |                    | ପଲ୍ଲ ବୋଲଟ୍ କମ୍ପାଜୀ    | e      |              |                  |
| ୭-୨   | ୦-୩୫୭୩୦-୦୫୧୦ |                    | କେନ୍ଦ୍ରୀୟ ଆସି         | e      |              |                  |
| ୭-୩   | ୦-୦୯୧୭୦-୨୫୦୧ |                    | କଣ୍ଟେନର               | e      |              |                  |
| ୭-୪   | ୦-୩୫୯୪୩-୦୧୭୦ |                    | ପୁଲି କମ୍ପାଜୀ କରାଯାଇଛି | ୨      |              |                  |
| ୭-୫   | ୦-୩୫୯୪୩-୦୧୫୦ |                    | ପୁଲି କମ୍ପାଜୀ କରାଯାଇଛି | e      |              |                  |
| ୭-୬   | ୦-୩୫୯୨୩-୦୧୩୦ |                    | କଲର                   | e      |              |                  |
| ୭-୭   | ୦-୩୫୯୪୩-୦୧୭୦ |                    | ପୁଲି କମ୍ପାଜୀ କରାଯାଇଛି | e      |              |                  |
| ୭-୮   | ୦-୩୫୯୪୩-୦୧୪୦ |                    | ପୁଲି କମ୍ପାଜୀ କରାଯାଇଛି | e      |              |                  |
| ୭-୯   | ୦-୩୫୭୮୪-୦୨୪୦ |                    | କେନ୍ଦ୍ରୀୟ ବାଲ୍        | e      |              |                  |
| ୭-୧୦  | ୦-୦୯୧୨୦-୦୭୭୦ |                    | ବେଲ୍ଟ ପଲ୍ଲ            | e      |              |                  |
| ୭-୧୧  | ୦-୩୫୭୨୧-୦୨୫୦ |                    | କଲର                   | e      |              |                  |
| ୭-୧୨  | ୦-୦୯୦୧୧-୩୫୪୦ |                    | ପଲ୍ଲ                  | ୨      |              |                  |
| ୭-୧୩  | ୦-୦୦୫୭-୦୫୩୦୨ |                    | ପଲ୍ଲ                  | ୩      |              |                  |
| 8     | ୦-୩୫୭୧୯-୦୨୦୦ |                    | ନିୟମକ ଆସି             | e      |              |                  |

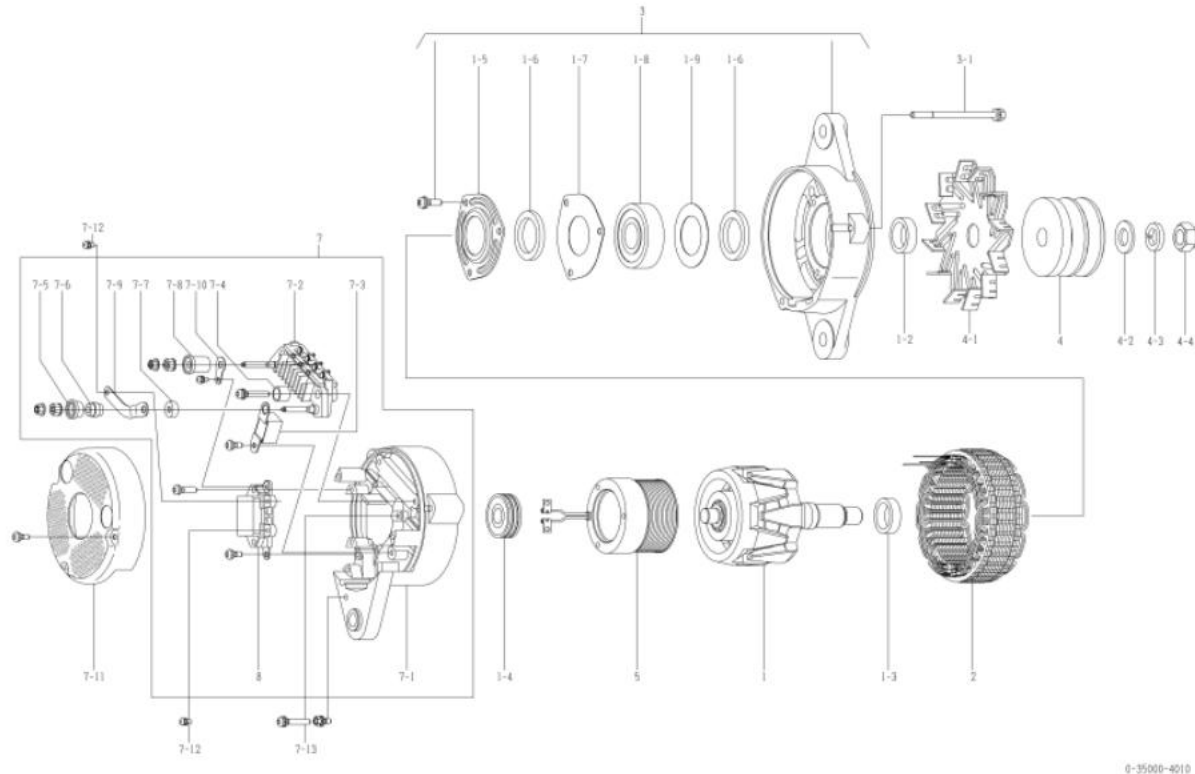

| oem ସଂଖ୍ୟା                    | କୋମାନ୍ଦୁ  | oem ଅଂଶ ନମ୍ବର  | ୬୦୦-୮୨୫-୫୧୫୦ |
|-------------------------------|---|----------------|--------------|
| ନମନାତର ଆଇର୍ ପୁର               | ୨୪ଭି ୫୦ଏ  | ଯୋଗାଣ ସରୁତାକଳୀ | ୯୮.୦୫-       |
| ଓଡ଼ନ                          | ୧୧ ୧୧୩୩୩୩   | ନିୟମକ          | ନିୟମକ        |
| ଇଞ୍ଜିନ୍ ମଡେଲ ୫୬:125, ଅନୁମୋଦିତ |   |                |              |
| ଯାନବାହନ                       | ୫-400-5, ଅନୁମୋଦିତ   |                |              |
| ଚିତ୍ରାଙ୍କନ ନମ୍ବର 4010 □ 4011  | କମ୍ପାନୀ ପୁରୁଷୋତ୍ତମ  |                |              |
| ବିବରଣୀ                        | <p>୨୨ ଟାଇପ୍ ରି ବେକ୍ ଡକ୍ସ ପିପ୍ସ</p> <p>ପ୍ରକାଶକରଣ ପୁସ୍ତକ</p> <p>ସରକ୍ଷଣ ମଡେଲ ନମ୍ବର 0-35000-4012। ଡିଆର୍, ଏପରି ଉପାଦାନଗୁଡ଼ିକ ନୁହେଁ</p> <p>ରୋଟର ଆସି, କଲର, ଷ୍ଟେଟର ଆସି, ଫ୍ଲେଟ୍ ସ୍ପିନ୍ନିଂ ଆସି ଇତ୍ୟାଦି ପୁସ୍ତକର,</p> <p>ପୁଲି, ପୁଲି ନଟ୍, ଫିଲ୍ଡ କୋଲ୍ କମ୍ପାଉଣ୍ଡ, ପଲ୍ ସ୍ପିନ୍ନିଂ ଏବଂ କଲର।</p> <p>୦-୩୫୦୦୦-୪୦୧୧, ୪୦୧୧ ଏବଂ ୪୦୧୨ ନିକସ୍ ଅନୁମୋଦିତ ଅଂଶ ସମ୍ବନ୍ଧରେ କଲିକା ଉଚିତ।</p> <p>ଅଲଗାକରଣ ଆସିର ପୁସ୍ତକ / ନୁତନ ଅଂଶ ସଂଖ୍ୟା କିପରି ଚିହ୍ନଟ କରିବେ :</p> <p>ପୁସ୍ତକ ମଡେଲ ପୁଲି ପକାଡ଼ିବା ପାଇଁ ସାଦା ଧୋଇବା ମେସିନ୍, କମ୍ପାନୀ ଧୋଇବା ମେସିନ୍ ଏବଂ ନଟ୍ ସମ୍ବନ୍ଧରେ କଲିକା।</p> <p>ନୁତନ ମଡେଲ ପୁଲି ପକାଡ଼ିବା ପାଇଁ ଫ୍ଲେଟ୍ ନଟ୍ ସମ୍ବନ୍ଧରେ କଲିକା।</p> |                |              |

| ନମ୍ବର | ଅଂଶ ସଂଖ୍ୟା   | ନିରୂପଣ ଅଂଶ ସଂଖ୍ୟା | ବର୍ଣ୍ଣନା                | ପରିମାଣ | ମୂଲ୍ୟ ଚାଲିବା | ବିବରଣୀ           |
|-------|--------------|-------------------|-------------------------|--------|--------------|------------------|
| ୧     | ୦-୩୫୧୦୦-୦୩୦୦ |                   | ରୋଟର ଆସି                | ୧      |              |                  |
| ୧-୨   | ୧-୩୩୯୨୩-୦୭୯୦ |                   | କଲର                     | ୧      |              |                  |
| ୧-୩   | ୦-୩୫୯୨୩-୦୧୭୦ |                   | କଲର                     | ୧      |              |                  |
| ୧-୪   | ୦-୦୯୨୦୧-୦୯୮୦ |                   | ଏଲିକ୍ଟ୍ରିକାଲ୍           | ୧      |              | ପଲ୍              |
| ୧-୫   | ୦-୩୫୯୨୩-୦୦୭୦ |                   | ରିଟେନର                  | ୧      |              |                  |
| ୧-୬   | ୦-୩୫୯୨୩-୦୦୭୦ |                   | ପୁଲି                    | ୨      |              |                  |
| ୧-୭   | ୦-୩୫୯୨୩-୦୦୯୦ |                   | ରିଟେନର                  | ୧      |              |                  |
| ୧-୮   | ୦-୦୯୨୦୧-୦୮୮୧ |                   | ଏଲିକ୍ଟ୍ରିକାଲ୍           | ୧      |              | ସାମାନ୍ୟ          |
| ୧-୯   | ୧-୩୩୯୨୩-୦୭୩୦ |                   | ରିଟେନର                  | ୧      |              |                  |
| ୨     | ୦-୩୫୨୦୦-୦୪୪୦ |                   | ଷ୍ଟେଟର ଆସି              | ୧      |              |                  |
| ୩     | ୦-୩୫୩୦୦-୦୧୯୦ |                   | ଏଲିକ୍ଟ୍ରିକାଲ୍ ଆସି       | ୧      |              | ୧-୫୧୧-୯ ଅନୁମୋଦିତ |
| ୩-୧   | ୦-୦୨୭୫-୦୭୮୦୨ |                   | ବୋଲ୍ଟ                   | ୩      |              | ବୋଲ୍ଟ ମାଧ୍ୟମରେ   |
| ୪     | ୦-୩୫୪୧୧-୦୫୭୦ |                   | ପୁଲି                    | ୧      |              |                  |
| ୪-୧   | ୦-୩୫୪୨୧-୦୧୭୦ |                   | ଫ୍ଲେଟ୍                  | ୧      |              |                  |
| ୪-୨   | ୧-୦୩୩୦-୧୭୦୧୨ |                   | ସାଦା ଧୋଇବା              | ୧      |              |                  |
| ୪-୩   | ୧-୦୩୩୦-୧୭୦୦୨ |                   | କମ୍ପାନୀ ସାମାନ୍ୟ         | ୧      |              |                  |
| ୪-୪   | ୦-୦୨୮୦-୧୭୦୨୨ |                   | ନଟ୍                     | ୧      |              |                  |
| 5     | ୦-୩୫୧୨୦-୦୨୩୦ |                   | ଫିଲ୍ଡ କୋଲ୍ କମ୍ପାଉଣ୍ଡ    | ୧      |              |                  |
| ୭     | ୦-୩୫୭୦୦-୦୮୨୨ |                   | ଅଲଗାକରଣ ଆସି             | ୧      |              | ୭-୧୧୭-୧୦, ୮ ସହିତ |
| ୭-୧   | ୦-୩୫୭୧୦-୧୦୧୦ |                   | ପଲ୍ ସ୍ପିନ୍ନିଂ କମ୍ପାଉଣ୍ଡ | ୧      |              |                  |
| ୭-୨   | ୦-୩୫୭୩୦-୦୫୧୦ |                   | କଲର ଫାସ୍ଟର ଆସି          | ୧      |              |                  |
| ୭-୩   | ୦-୦୯୧୭୦-୨୫୦୧ |                   | କଲର ଫାସ୍ଟର              | ୧      |              |                  |
| ୭-୪   | ୦-୩୫୯୪୩-୦୧୭୦ |                   | ପୁଲି ଇନସୁଲେଟ୍ କଲର       | ୨      |              |                  |
| ୭-୫   | ୦-୩୫୯୪୩-୦୧୫୦ |                   | ପୁଲି ଇନସୁଲେଟ୍ କଲର       | ୧      |              |                  |
| ୭-୬   | ୦-୩୫୯୨୩-୦୧୩୦ |                   | କଲର                     | ୧      |              |                  |
| ୭-୭   | ୦-୩୫୯୪୩-୦୧୭୦ |                   | ପୁଲି ଇନସୁଲେଟ୍ କଲର       | ୧      |              |                  |
| ୭-୮   | ୦-୩୫୯୪୩-୦୧୪୦ |                   | ପୁଲି ଇନସୁଲେଟ୍ କଲର       | ୧      |              |                  |
| ୭-୯   | ୦-୩୫୭୮୪-୦୨୧୦ |                   | କଲର ଫାସ୍ଟର              | ୧      |              |                  |
| ୭-୧୦  | ୦-୩୫୭୮୪-୦୨୯୦ |                   | କଲର ଫାସ୍ଟର              | ୧      |              |                  |
| ୭-୧୧  | ୦-୩୫୭୭୧-୦୨୫୦ |                   | କଲର                     | ୧      |              |                  |
| ୭-୧୨  | ୦-୦୯୦୧୧-୩୫୪୦ |                   | ପୁଲି                    | ୨      |              |                  |
| ୭-୧୩  | ୦-୦୦୫୭-୦୫୩୦୨ |                   | ପୁଲି                    | ୩      |              |                  |
| 8     | ୦-୩୫୭୧୯-୦୨୦୧ |                   | ନିୟମକ ଆସି               | ୧      |              |                  |

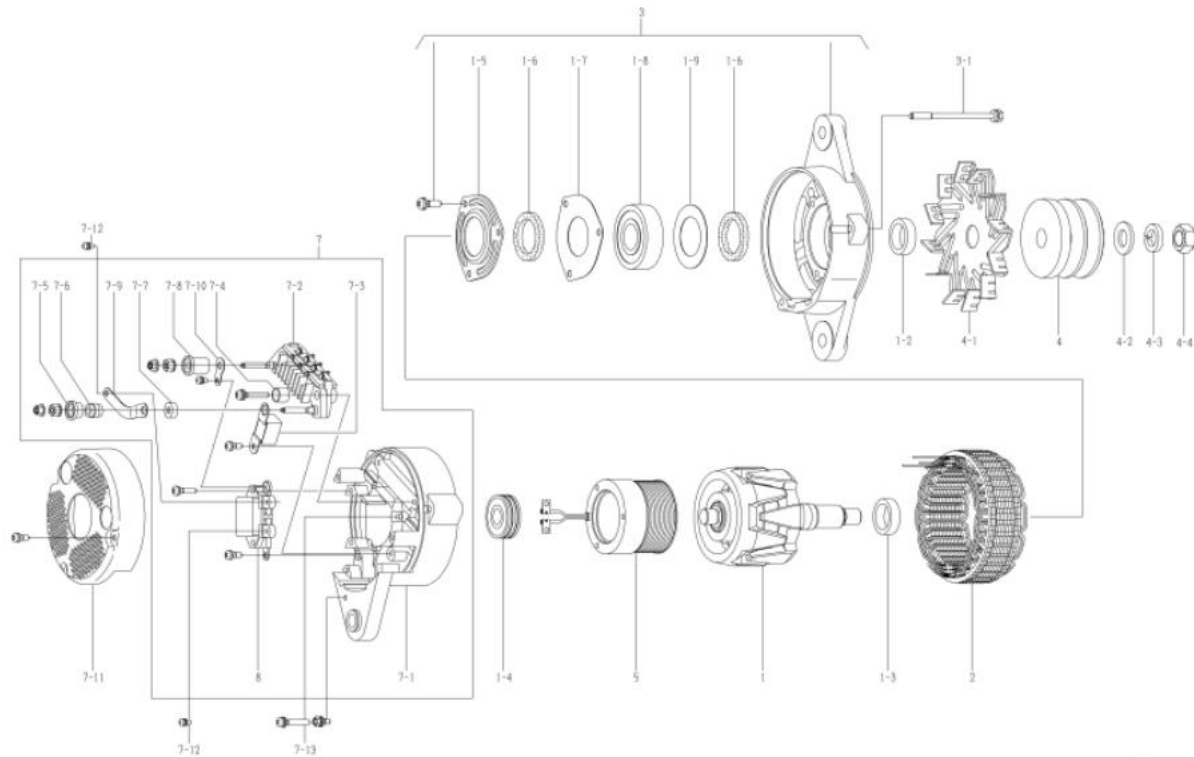

| ୦୧୩ ଭାଗ                     | କୋମାନ୍ସ  | ୦୧୩ ଅଂଶ ନମ୍ବର   | ୭୦୦-୮୨୫-୫୧୫୧ |
|-----------------------------|--|---|--------------|
| ନାମାନ୍ତର ଆଇର୍ ପୁର           | ୨୪ଭି ୫୦ଏ   | ଯୋଗାଣ ସରତ୍ତାକଳୀ   | ୧୦.୦୧-       |
| ଓଡ଼ନ                        | ୧୧ ବିଲ୍‌ସ୍ପାନ୍   | ନିୟମକ   | ନିୟମିତ       |
| ଇଞ୍ଜିନ୍ ମଡେଲ ୫୬୦125, ଅନୁରୂପ |  |   |              |
| ଯାନବାହନ                     | ୪400-5, ଅନୁରୂପ   |   |              |
| ଡିଜାଇନ୍ ନେକର୍ 4010 □ 4011   | ୪୦୧୧ □ ୪୦୧୨  | କମ୍ପାନ ପ୍ରତିରୋଧ<br>ରୋଟର ଆସି, କଲର, ଷ୍ଟେଟର ଆସି, ଏପି, ବ୍ରେକେଟ୍ ଆସି,<br>ପୁଲି, ପୁଲି ନଟ, ଫିଲ୍ଡ କୋଏଲ୍ କମ୍ପାମୀ, ଆର. ବ୍ରେକେଟ୍, ବରଇ<br>ପରିବର୍ତ୍ତନ ହୋଇଛି |              |
| ଟିପ୍ପଣୀ                     | ୨୨ ଟାଇପ୍ ଡି ବ୍ରେକ୍ ଡକ୍ ପିପ୍<br>ପ୍ରକାଶକରଣ ସୁରକ୍ଷା<br>ପୁରୁଣା ମଡେଲ ହେଉଛି 0-35000-4010, 4011। ଚପାଟି, ଏପି ରପାନଗୁଡ଼ିକ<br>ରୋଟର ଆସି, କଲର, ଷ୍ଟେଟର ଆସି, ଏପି ବ୍ରେକେଟ୍ ରାକର ପ୍ରସଙ୍ଗ ନୁହେଁ।<br>ଆସି, ପୁଲି, ପୁଲି ନଟ, ଫିଲ୍ଡ କୋଏଲ୍ କୋ, ପଞ୍ଚ ବ୍ରେକେଟ୍ ଏବଂ ବରଇ।<br>୦-୩୫୦୦୦-୪୦୧୦, ୪୦୧୧ ଏବଂ ୪୦୧୨ ନିକଟ୍ ଅନୁରୂପ ଅଂଶ ବ୍ୟବହାର କରିବା ଉଚିତ।<br>ଅଲଗାକରଣ ଆସିର ପୁରୁଣା / ନୂତନ ଅଂଶ ସଂଖ୍ୟା ଡିପିଟି ଚିହ୍ନଟ କରିବେ :<br>ପୁରୁଣା ମଡେଲ ପୁଲି ସଜାଡ଼ିବା ପାଇଁ ସାଧା ଧୋଇବା ମେସିନ୍, କମ୍ପାନ ଧୋଇବା ମେସିନ୍ ଏବଂ ନଟ୍ ବ୍ରେକେଟ୍ କରନ୍ତୁ।<br>ନୂତନ ମଡେଲ ପୁଲି ସଜାଡ଼ିବା ପାଇଁ ପ୍ରକାଶକ ନଟ୍ ବ୍ରେକେଟ୍ କରନ୍ତୁ। |   |              |

| ନୁମ୍ବର | ଅଂଶ ସଂଖ୍ୟା   | ନିର୍ଦ୍ଦେଶ ଅଂଶ ସଂଖ୍ୟା | ବର୍ଣ୍ଣନା               | ପରିମାଣ | ମୂଲ୍ୟ ଚାଲିବା | ଟିପ୍ପଣୀ          |
|--------|--------------|----------------------|------------------------|--------|--------------|------------------|
| ୧      | ୦-୩୫୧୦୦-୦୪୧୮ |                      | ରୋଟର ଆସି               | ୧      |              |                  |
| ୧-୨    | ୧-୩୩୯୨୩-୦୨୪୦ |                      | କଲର                    | ୧      |              |                  |
| ୧-୩    | ୦-୩୫୯୨୩-୦୧୭୦ |                      | କଲର                    | ୧      |              |                  |
| ୧-୪    | ୦-୦୯୨୦୧-୦୯୮୦ |                      | ଏଲ୍ ବିୟର୍              | ୧      |              | ପଞ୍ଚ             |
| ୧-୫    | ୦-୩୫୯୨୭-୦୦୭୦ |                      | ରିଟେନର                 | ୧      |              |                  |
| ୧-୬    | ୦-୩୫୯୫୧-୦୦୭୦ |                      | ପ୍ରୟାଣ                 | ୨      |              |                  |
| ୧-୭    | ୦-୩୫୯୨୭-୦୦୯୦ |                      | ରିଟେନର                 | ୧      |              |                  |
| ୧-୮    | ୦-୦୯୨୦୧-୧୪୫୦ |                      | ଏଲ୍ ବିୟର୍              | ୧      |              | ସାମାନ୍ୟ          |
| ୧-୯    | ୧-୩୩୯୨୭-୦୭୩୦ |                      | ରିଟେନର                 | ୧      |              |                  |
| ୨      | ୦-୩୫୨୦୦-୦୫୨୮ |                      | ଷ୍ଟେଟର ଆସି             | ୧      |              |                  |
| ୩      | ୦-୩୫୩୦୦-୦୪୫୦ |                      | ଏପି ବ୍ରେକେଟ୍ ଆସି       | ୧      |              | ୧-୫୩୧-୯ ଅନୁରୂପ   |
| ୩-୧    | ୦-୦୨୭୫-୦୭୮୦୨ |                      | କୋଇଲ୍                  | ୩      |              | କୋଇଲ୍ ମାଧ୍ୟମରେ   |
| ୪      | ୦-୩୫୪୧୧-୦୫୭୮ |                      | ପୁଲି                   | ୧      |              |                  |
| ୪-୧    | ୦-୩୫୪୨୧-୦୧୭୦ |                      | ପ୍ରୋଟେକ୍ଟ              | ୧      |              |                  |
| ୪-୪    | ୦-୦୯୦୦୭-୦୭୩୦ |                      | ନଟ୍                    | ୧      |              |                  |
| 5      | ୦-୩୫୧୨୦-୦୫୨୮ |                      | ଫିଲ୍ଡ କୋଏଲ୍ କମ୍ପାମୀ    | ୧      |              |                  |
| ୭      | ୦-୩୫୭୦୦-୧୧୭୦ |                      | ଆର. ବ୍ରେକେଟ୍ ଆସି       | ୧      |              | ୭-୧୩୭-୧୦, ୮ ସହିତ |
| ୭-୧    | ୦-୩୫୭୧୦-୧୩୫୦ |                      | ପଞ୍ଚ ବ୍ରେକେଟ୍ କମ୍ପାମୀ  | ୧      |              |                  |
| ୭-୨    | ୦-୩୫୭୩୦-୦୫୧୦ |                      | କୋଇଲ୍ ଆସି              | ୧      |              |                  |
| ୭-୩    | ୦-୦୯୧୭୦-୨୫୦୧ |                      | କମ୍ପାନିୟର              | ୧      |              |                  |
| ୭-୪    | ୦-୩୫୯୪୩-୦୧୭୦ |                      | ରୁଡାଲୁ ଇନସୁଲେଟ୍ କରନ୍ତୁ | ୨      |              |                  |
| ୭-୫    | ୦-୩୫୯୪୩-୦୧୫୪ |                      | ରୁଡାଲୁ ଇନସୁଲେଟ୍ କରନ୍ତୁ | ୧      |              |                  |
| ୭-୬    | ୦-୩୫୯୨୩-୦୧୩୪ |                      | କଲର                    | ୧      |              |                  |
| ୭-୭    | ୦-୩୫୯୪୩-୦୧୭୦ |                      | ରୁଡାଲୁ ଇନସୁଲେଟ୍ କରନ୍ତୁ | ୧      |              |                  |
| ୭-୮    | ୦-୩୫୯୪୩-୦୧୪୦ |                      | ରୁଡାଲୁ ଇନସୁଲେଟ୍ କରନ୍ତୁ | ୧      |              |                  |
| ୭-୯    | ୦-୩୫୭୮୪-୦୨୧୦ |                      | କମ୍ପାନିୟର ବାଲ୍         | ୧      |              |                  |
| ୭-୧୦   | ୦-୩୫୭୮୪-୦୨୯୦ |                      | କମ୍ପାନିୟର ବାଲ୍         | ୧      |              |                  |
| ୭-୧୧   | ୦-୩୫୭୭୧-୦୩୧୮ |                      | କଲର                    | ୧      |              |                  |
| ୭-୧୨   | ୦-୦୯୦୧୧-୩୫୪୦ |                      | ସ୍କ୍ରୁ                 | ୨      |              |                  |
| ୭-୧୩   | ୦-୦୦୫୭-୦୫୩୦୨ |                      | ସ୍କ୍ରୁ                 | ୩      |              |                  |
| 8      | ୦-୩୫୭୧୯-୦୨୦୧ |                      | ନିୟମକ ଆସି              | ୧      |              |                  |

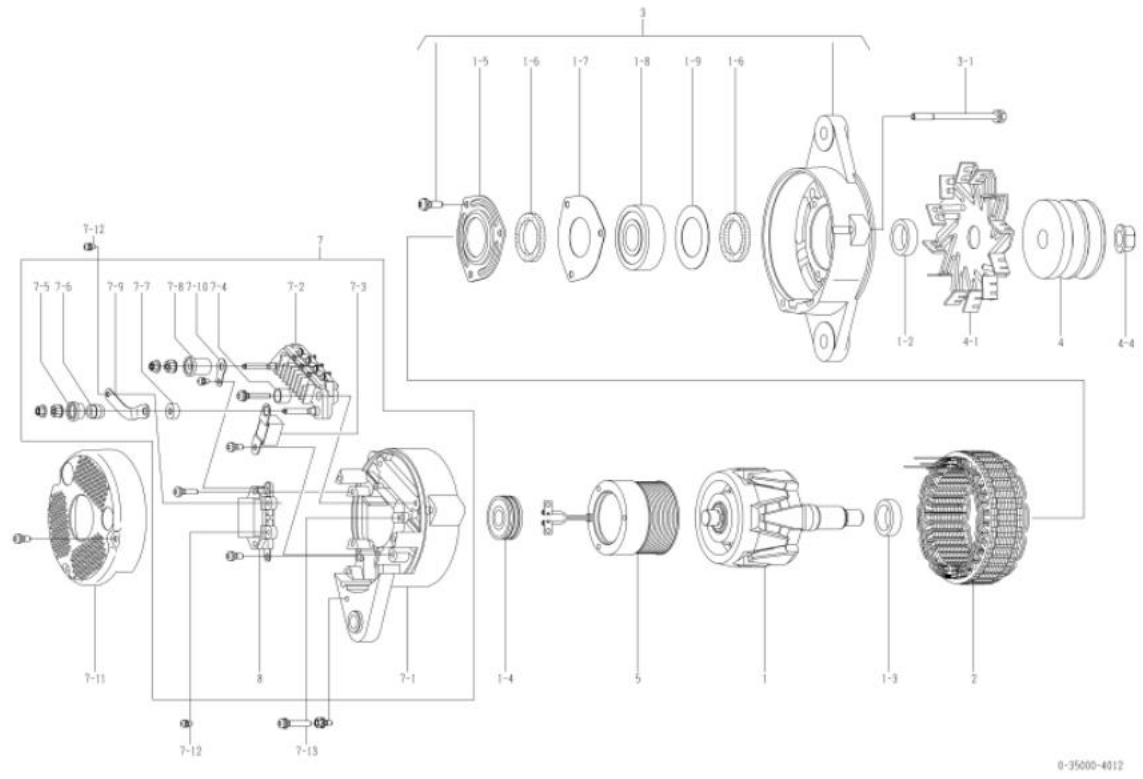

0-35000-4012

|                                 |  |                |        |
|---------------------------------|--|----------------|--------|
| ୦୧୧ ଉପାଦାନ                      | କୋମାନ୍ସୁ   | ୦୧୧ ଅଂଶ ନମ୍ବର  |        |
| ନାମାନ୍ତର ଆଇ.ପୁର                 | ୨୪ଭି ୫୦ଏ   | ଯୋଗାଣ ସରତ୍ତାଳୀ | ୯୭.୦୪- |
| ଓଡ଼ିଆ                           | ୧୧ ବିଭାଗ   | ନିୟମକ          | ନିୟମକ  |
| ଇଞ୍ଜିନ୍ ମଡେଲ SA60140-3, ଅନୁଯାୟୀ |  |                |        |
| ଯାନବାହନ                         | HD325-6, ଅନୁଯାୟୀ   |                |        |
| ଡିଜାଇନ୍ ରେକର୍ଡ                  |  |                |        |
| ବିବରଣୀ                          | <p>୧୦ ଟାଇପ୍ ଡି ବେଲ୍ ଡ୍ରମ୍ ପିସ୍</p> <p>ଉପର ଡିଭିଜନ୍ ଡିଭିଜନ୍ ପୁରୁଣା</p> <p>ପୁଲି ଏବଂ ଫ୍ଲାଇଂ 0-35000-4010 ରୁ ଲିନ୍କ୍</p> <p>ସରକ୍ଷଣ ମଡେଲ ହେଉଛି 0-35000-4032। ଡିଜାଇନ୍, ଏପରି ଉପାଦାନଗୁଡ଼ିକ</p> <p>ରୋଟର ଆସି, କଲର, ଷ୍ଟେଟର ଆସି, ଫ୍ଲାଇଂ ବେଲ୍ ଡ୍ରମ୍ ଉପରେ ସୁପରଭାଇଟ୍</p> <p>ଆସି, ପୁଲି, ପୁଲି ନଟ୍, ଫ୍ଲାଇଂ କୋଲ୍ କୋ, ପଲ୍ ସରକ୍ଷଣ ଏବଂ କଲର।</p> <p>୦-୩୫୦୦୦-୪୦୩୦, ୪୦୩୧ ଏବଂ ୪୦୩୨ ନିର୍ଦ୍ଦିଷ୍ଟ ଅନୁଯାୟୀ ଅଂଶ ବ୍ୟବହାର କରିବା ଉଚିତ୍ ।</p> <p>ଅଲଗାକରଣ ଆସିର ପୁରୁଣା / ନୂତନ ଅଂଶ ବ୍ୟବହାର କିପରି କିପରି :</p> <p>ପୁରୁଣା ମଡେଲ ପୁଲି ସଜାଡ଼ିବା ପାଇଁ ସାଧା ଧୋଇବା ମେସିନ୍, କପର୍ ଧୋଇବା ମେସିନ୍ ଏବଂ ନଟ୍ ବ୍ୟବହାର କରନ୍ତୁ ।</p> <p>ନୂତନ ମଡେଲ ପୁଲି ସଜାଡ଼ିବା ପାଇଁ ଫ୍ଲାଇଂ ନଟ୍ ବ୍ୟବହାର କରନ୍ତୁ ।</p> |                |        |

| ନମ୍ବର | ଅଂଶ ନାମ      | ନିର୍ମାତା ଅଂଶ ନାମ | ବିବରଣୀ              | ପରିମାଣ | ପ୍ରମୁଖ ଚାଲିବା | ବିବରଣୀ             |
|-------|--------------|------------------|---------------------|--------|---------------|--------------------|
| ୧     | ୦-୩୫୧୦୦-୦୩୦୦ |                  | ରୋଟର ଆସି            | ୧      |               |                    |
| ୧-୨   | ୧-୩୫୯୨୩-୦୭୯୦ |                  | କଲର                 | ୧      |               |                    |
| ୧-୩   | ୦-୩୫୯୨୩-୦୧୭୦ |                  | କଲର                 | ୧      |               |                    |
| ୧-୪   | ୦-୦୯୨୦୧-୦୯୮୦ |                  | ଏଲ୍ ବିସି            | ୧      |               | ପଲ୍                |
| ୧-୫   | ୦-୩୫୯୨୭-୦୦୭୦ |                  | ରିଟେନର              | ୧      |               |                    |
| ୧-୬   | ୦-୩୫୯୧୧-୦୦୭୦ |                  | ପୁଲି                | ୨      |               |                    |
| ୧-୭   | ୦-୩୫୯୨୭-୦୦୯୦ |                  | ରିଟେନର              | ୧      |               |                    |
| ୧-୮   | ୦-୦୯୨୦୧-୦୮୮୧ |                  | ଏଲ୍ ବିସି            | ୧      |               | ସାମାନ୍ୟ            |
| ୧-୯   | ୧-୩୫୯୨୭-୦୭୩୦ |                  | ରିଟେନର              | ୧      |               |                    |
| ୨     | ୦-୩୫୨୦୦-୦୪୪୦ |                  | ଷ୍ଟେଟର ଆସି          | ୧      |               |                    |
| ୩     | ୦-୩୫୩୦୦-୦୧୯୦ |                  | ଏଲ୍ ବିସି            | ୧      |               | ୧-୫୩୧-୯ ଅନୁପରାମର୍ଶ |
| ୩-୧   | ୦-୦୨୭୫-୦୭୮୦୨ |                  | ବୋଲ୍ଟ               | ୩      |               | ବୋଲ୍ଟ ମାଧ୍ୟମରେ     |
| ୪     | ୦-୩୫୪୧୧-୦୭୩୦ |                  | ପୁଲି                | ୧      |               |                    |
| ୪-୧   | ୦-୩୫୪୨୧-୦୦୫୦ |                  | ଫ୍ଲାଇଂ              | ୧      |               |                    |
| ୪-୨   | ୧-୦୩୩୦-୧୭୦୧୨ |                  | ସାମାନ୍ୟ             | ୧      |               |                    |
| ୪-୩   | ୧-୦୩୩୦-୧୭୦୦୨ |                  | ଏପର୍ ସୁଅପ୍ଲାଇ       | ୧      |               |                    |
| ୪-୪   | ୦-୦୨୮୦-୧୭୦୨୨ |                  | ନଟ୍                 | ୧      |               |                    |
| ୫     | ୦-୩୫୧୨୦-୦୨୩୦ |                  | ଫ୍ଲାଇଂ କୋଲ୍ କମ୍ପାଣୀ | ୧      |               |                    |
| ୬     | ୦-୩୫୭୦୦-୦୮୨୦ |                  | ଅଲଗାକରଣ ଆସି         | ୧      |               | ୭-୧୩୭-୧୦, ୮ ସହିତ   |
| ୭-୧   | ୦-୩୫୭୧୦-୧୦୧୦ |                  | ପଲ୍ ସରକ୍ଷଣ କମ୍ପାଣୀ  | ୧      |               |                    |
| ୭-୨   | ୦-୩୫୭୩୦-୦୫୧୦ |                  | କେନ୍ଦ୍ରୀୟ ଆସି       | ୧      |               |                    |
| ୭-୩   | ୦-୦୯୧୭୦-୨୫୦୧ |                  | କଣ୍ଟ୍ରୋଲ୍ ଡ୍ରମ୍     | ୧      |               |                    |
| ୭-୪   | ୦-୩୫୯୪୩-୦୧୭୦ |                  | ଡ୍ରମ୍ ଉପରେ କଲର      | ୨      |               |                    |
| ୭-୫   | ୦-୩୫୯୪୩-୦୧୫୦ |                  | ଡ୍ରମ୍ ଉପରେ କଲର      | ୧      |               |                    |
| ୭-୬   | ୦-୩୫୯୨୩-୦୧୩୦ |                  | କଲର                 | ୧      |               |                    |
| ୭-୭   | ୦-୩୫୯୪୩-୦୧୭୦ |                  | ଡ୍ରମ୍ ଉପରେ କଲର      | ୧      |               |                    |
| ୭-୮   | ୦-୩୫୯୪୩-୦୧୪୦ |                  | ଡ୍ରମ୍ ଉପରେ କଲର      | ୧      |               |                    |
| ୭-୯   | ୦-୩୫୭୮୪-୦୨୪୦ |                  | କେନ୍ଦ୍ରୀୟ ବାଲ୍      | ୧      |               |                    |
| ୭-୧୦  | ୦-୦୯୧୨୦-୦୭୭୦ |                  | ଏଲ୍ ବିସି ପୁଲି       | ୧      |               |                    |
| ୭-୧୧  | ୦-୩୫୭୨୧-୦୨୫୦ |                  | କଲର                 | ୧      |               |                    |
| ୭-୧୨  | ୦-୦୯୦୧୧-୩୫୪୦ |                  | ପୁଲି                | ୨      |               |                    |
| ୭-୧୩  | ୦-୦୦୫୭-୦୫୩୦୨ |                  | ପୁଲି                | ୩      |               |                    |
| ୮     | ୦-୩୫୭୧୯-୦୨୦୦ |                  | ନିୟମକ ଆସି           | ୧      |               |                    |

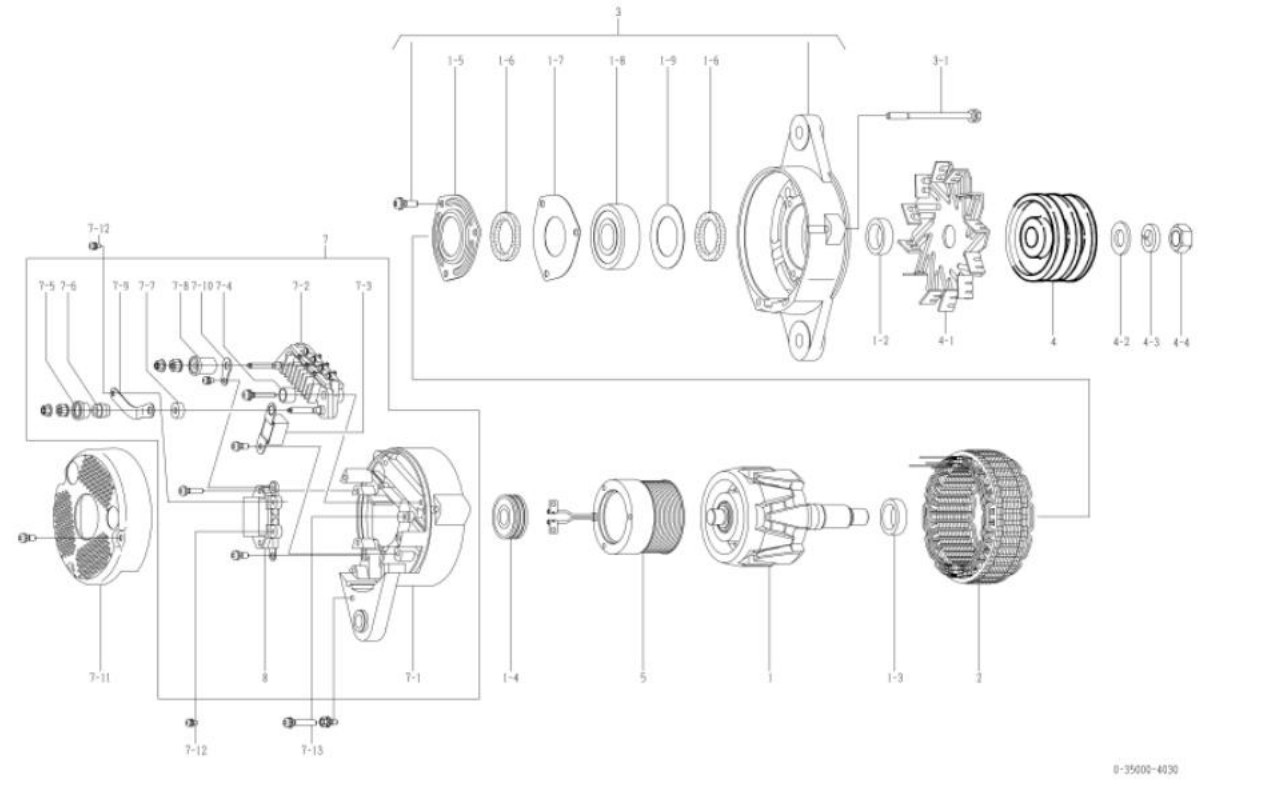

|                                 |   |                |              |
|---------------------------------|---|----------------|--------------|
| ୦୧୩ ଭାଗ                         | କୋମାନ୍ସୁ  | ୦୧୩ ଅଂଶ ନମ୍ବର  | ୭୦୦-୮୨୫-୫୧୧୦ |
| ନାମାନ୍ତର ଆଇ.ପୁ.ସି.              | ୨୪ଭି ୫୦୩  | ଯୋଗାଣ ସରତ୍ତାଳୀ | ୯୮.୦୫-       |
| ଓଡ଼ିଆ                           | ୧୧ ବିଭାଗ  | ନିୟମକ          | ନିୟମକ        |
| ଇଞ୍ଜିନ୍ ମଡେଲ SA60140-3, ଅନୁପାଳନ |   |                |              |
| ଯାନବାହନ                         | HD325-6, ଅନୁପାଳନ  |                |              |
| ଡିଜାଇନ୍ ରେକର୍ଡ 4030 □ 4031      | କମ୍ପାନ ପ୍ରତିରୋଧ   |                |              |
| ବିବରଣୀ                          | <p>୧୦ ଟାଇପ୍ ଡି ବେଲ୍ ଡ୍ରାଫ୍ଟ ପିସ୍</p> <p>ଉତ୍ପାଦନ ବିପରୀତ ଦିଗରେ ପୁରୁଣା</p> <p>ପୁଲି ଏବଂ ଫ୍ଲାଇଂ 0-35000-4011 ରୁ ଭିନ୍ନ।</p> <p>ସରକ୍ଷଣ ମଡେଲ ହେଉଛି 0-35000-4032। ଚିତ୍ର, ଏପରି ଉପାଦାନଗୁଡ଼ିକ</p> <p>ରୋଟର ଆସି, କଲର, ଷ୍ଟେଟର ଆସି, ଫରଣ୍ଟ ବେଲ୍‌କେଟ୍ ଉପରେ ସୁପରଭାଟ ନୁହେଁ।</p> <p>ଆସି, ପୁଲି, ପୁଲି ନଟ୍, ଫିଲ୍ଡ କୋଲ୍ କମ୍ପାଉଣ୍ଡ, ପଲ୍ ବେଲ୍ ଏବଂ କଲର।</p> <p>୦-୩୫୦୦୦-୪୦୩୦, ୪୦୩୧ ଏବଂ ୪୦୩୨ ନିର୍ଦ୍ଦିଷ୍ଟ ଅନୁପାଳନ ଅଂଶ ବ୍ୟବହାର କରିବା ଉଚିତ।</p> <p>ଅଲଗାକରଣ ଆସିର ପୁରୁଣା / ନୂତନ ଅଂଶ ବ୍ୟବହାର କରିବା ଉଚିତ :</p> <p>ପୁରୁଣା ମଡେଲ ପୁଲି ସଜାଡ଼ିବା ପାଇଁ ସାଧା ଧୋଇବା ମେସିନ୍, କମ୍ପାନ ଧୋଇବା ମେସିନ୍ ଏବଂ ନଟ୍ ବ୍ୟବହାର କରନ୍ତୁ।</p> <p>ନୂତନ ମଡେଲ ପୁଲି ସଜାଡ଼ିବା ପାଇଁ ଫ୍ଲାଇଂ ନଟ୍ ବ୍ୟବହାର କରନ୍ତୁ।</p> |                |              |

| ନମ୍ବର | ଅଂଶ ନାମ      | ନିର୍ଦ୍ଦିଷ୍ଟ ଅଂଶ ବ୍ୟବହାର | କରଣନା                   | ପରିମାଣ | ମୂଲ୍ୟ ଚାଲିବା | ବିବରଣୀ             |
|-------|--------------|-------------------------|-------------------------|--------|--------------|--------------------|
| ୧     | ୦-୩୫୧୦୦-୦୩୦୦ |                         | ରୋଟର ଆସି                | ୧      |              |                    |
| ୧-୨   | ୧-୩୩୯୨୩-୦୭୯୦ |                         | କଲର                     | ୧      |              |                    |
| ୧-୩   | ୦-୩୫୯୨୩-୦୧୭୦ |                         | କଲର                     | ୧      |              |                    |
| ୧-୪   | ୦-୦୯୨୦୧-୦୯୮୦ |                         | ବଲ୍ ବିୟର୍               | ୧      |              | ପଲ୍                |
| ୧-୫   | ୦-୩୫୯୨୩-୦୦୭୦ |                         | ରିଟେନର                  | ୧      |              |                    |
| ୧-୬   | ୦-୩୫୯୫୧-୦୦୭୦ |                         | ପୁଲି                    | ୨      |              |                    |
| ୧-୭   | ୦-୩୫୯୨୩-୦୦୯୦ |                         | ରିଟେନର                  | ୧      |              |                    |
| ୧-୮   | ୦-୦୯୨୦୧-୦୮୮୧ |                         | ବଲ୍ ବିୟର୍               | ୧      |              | ସାମାନ୍ୟ            |
| ୧-୯   | ୧-୩୩୯୨୩-୦୭୩୦ |                         | ରିଟେନର                  | ୧      |              |                    |
| ୨     | ୦-୩୫୨୦୦-୦୪୪୦ |                         | ଷ୍ଟେଟର ଆସି              | ୧      |              |                    |
| ୩     | ୦-୩୫୩୦୦-୦୧୯୦ |                         | ଏଡ୍.ବେଲ୍‌କେଟ୍ ଆସି       | ୧      |              | ୧-୫୩୧-୯ ଅନୁପାଳନ    |
| ୩-୧   | ୦-୦୨୭୫-୦୭୮୦୨ |                         | ବୋଲ୍‌କେଟ୍               | ୩      |              | ବୋଲ୍‌କେଟ୍ ମାଧ୍ୟମରେ |
| ୪     | ୦-୩୫୪୧୧-୦୭୩୧ |                         | ପୁଲି                    | ୧      |              |                    |
| ୪-୧   | ୦-୩୫୪୨୧-୦୦୫୦ |                         | ପଲ୍‌କେଟ୍                | ୧      |              |                    |
| ୪-୨   | ୧-୦୩୩୦-୧୭୦୧୨ |                         | ସାମାନ୍ୟ ଧୋଇବା           | ୧      |              |                    |
| ୪-୩   | ୧-୦୩୩୫-୧୭୦୦୨ |                         | ବେଲ୍‌କେଟ୍ ଧୋଇବା         | ୧      |              |                    |
| ୪-୪   | ୦-୦୨୮୦-୧୭୦୨୨ |                         | ନଟ୍                     | ୧      |              |                    |
| ୫     | ୦-୩୫୧୨୦-୦୨୩୦ |                         | ଫିଲ୍ଡ କୋଲ୍ କମ୍ପାଉଣ୍ଡ    | ୧      |              |                    |
| ୬     | ୦-୩୫୨୦୦-୦୮୨୨ |                         | ଆଇ.ବେଲ୍‌କେଟ୍ ଆସି        | ୧      |              | ୭-୧୩୭-୧୦, ୮ ସହିତ   |
| ୭-୧   | ୦-୩୫୨୧୦-୧୦୧୦ |                         | ପଲ୍ ବେଲ୍‌କେଟ୍ କମ୍ପାଉଣ୍ଡ | ୧      |              |                    |
| ୭-୨   | ୦-୩୫୨୩୦-୦୫୧୦ |                         | ବେଲ୍‌କେଟ୍ ଆସି           | ୧      |              |                    |
| ୭-୩   | ୦-୦୯୧୭୦-୨୫୦୧ |                         | କମ୍ପାନିଆନ୍              | ୧      |              |                    |
| ୭-୪   | ୦-୩୫୯୪୩-୦୧୭୦ |                         | ପୁଲି ଉପରୁ କଲର           | ୨      |              |                    |
| ୭-୫   | ୦-୩୫୯୪୩-୦୧୫୦ |                         | ପୁଲି ଉପରୁ କଲର           | ୧      |              |                    |
| ୭-୬   | ୦-୩୫୯୨୩-୦୧୩୦ |                         | କଲର                     | ୧      |              |                    |
| ୭-୭   | ୦-୩୫୯୪୩-୦୧୭୦ |                         | ପୁଲି ଉପରୁ କଲର           | ୧      |              |                    |
| ୭-୮   | ୦-୩୫୯୪୩-୦୧୪୦ |                         | ପୁଲି ଉପରୁ କଲର           | ୧      |              |                    |
| ୭-୯   | ୦-୩୫୭୮୪-୦୨୧୦ |                         | କମ୍ପାନିଆନ୍ ବାଲ୍         | ୧      |              |                    |
| ୭-୧୦  | ୦-୩୫୭୮୪-୦୨୯୦ |                         | କମ୍ପାନିଆନ୍ ବାଲ୍         | ୧      |              |                    |
| ୭-୧୧  | ୦-୩୫୭୭୧-୦୨୫୦ |                         | କଲର                     | ୧      |              |                    |
| ୭-୧୨  | ୦-୦୯୦୧୧-୩୫୪୦ |                         | ସ୍ପ୍ରିଙ୍ଗ୍              | ୨      |              |                    |
| ୭-୧୩  | ୦-୦୦୫୭-୦୫୩୦୨ |                         | ସ୍ପ୍ରିଙ୍ଗ୍              | ୩      |              |                    |
| ୮     | ୦-୩୫୭୧୯-୦୨୦୧ |                         | ନିୟମକ ଆସି               | ୧      |              |                    |

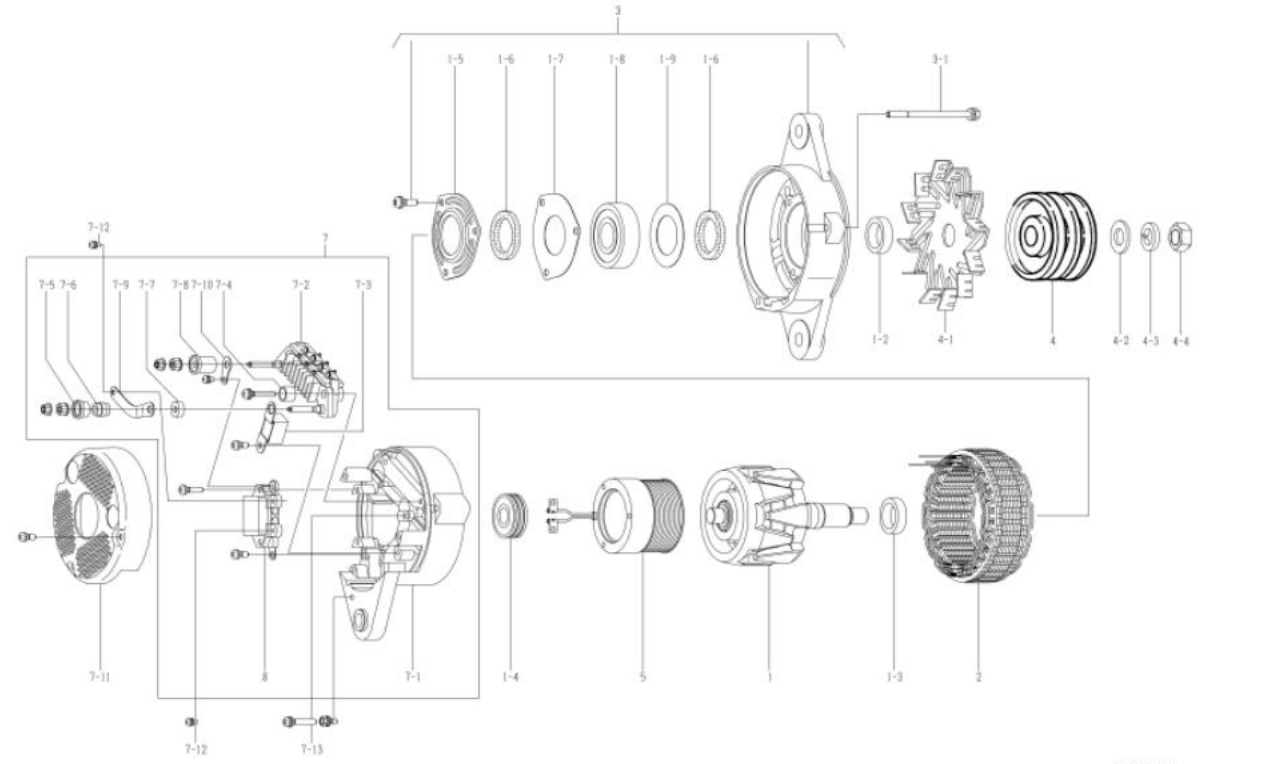

0-35000-4031

|                                 |  |               |              |
|---------------------------------|--|---------------|--------------|
| ୦୧୫ ଭାଗନାମ                      | କୋମାନ୍ସୁ   | ୦୧୫ ଅଂଶ ନମ୍ବର | ୬୦୦-୮୨୫-୫୧୧୧ |
| ନାମନାମ ଆଇ. ପୁର                  | ୨୪ଭି ୫୦୩   | ଯୋଗାଣ ସରକାରୀ  | ୧୦.୦୧-       |
| ଓଡ଼ିଶା                          | ୧୧ ବିଭାଗ   | ନିୟମକ         | ନିୟମିତ       |
| ଇଞ୍ଜିନ୍ ମଡେଲ SA60140-3, ଅନୁଯାୟୀ |  |               |              |
| ଯାନବାହନ                         | HD325-6, ଅନୁଯାୟୀ   |               |              |
| ଡିଜାଇନ୍ ନେମ୍ବର 4030 □ 4031      | କମ୍ପାନ ପ୍ରତିରୋଧ<br>ଖୋଟା ଆସି, କଲର, ଷ୍ଟେଟର ଆସି, ଏସ୍. ଡରେକେଟ୍ ଆସି,<br>ପୁଲି, ପୁଲି ନଟ, ଫିଲ୍ଡ କୋଏଲ୍ କମ୍ପାଉଣ୍ଡ, ଆର. ଡରେକେଟ୍, କରର<br>ପରିବର୍ତ୍ତନ ହୋଇଛି  |               |              |
| ଟିପ୍ପଣୀ                         | ୧୦ ଟାଇପ୍ ଭି ବେଲ୍ଡ ଡକ୍ସ ପିଲ୍ଡ<br>ଉତ୍ପାଦନ ବିପଦୀତ ଡିଗରେ ସୁରକ୍ଷଣ<br>ପୁଲି ଏବଂ ଫ୍ରେମ୍ 0-35000-4012 ରୁ ଲିନିନ୍।<br>ପୁରୁଣା ମଡେଲ ହେଉଛି 0-35000-4030, 4031। ଉପାସି, ଏପରି ରପାଦନଗୁଡ଼ିକ<br>ଗୋଟା ଆସି, କଲର, ଷ୍ଟେଟର ଆସି, ଫିଲ୍ଡ କୋଏଲ୍ କମ୍ପାଉଣ୍ଡ ସୁପରଗତ ନୁହେଁ।<br>ଆସି, ପୁଲି, ପୁଲି ନଟ, ଫିଲ୍ଡ କୋଏଲ୍ କୋ, ପଛ ଡରେକେଟ୍ ଏବଂ କରର।<br>୦-୩୫୦୦୦-୪୦୩୦, ୪୦୩୧ ଏବଂ ୪୦୩୨ ନିର୍ଦ୍ଦେଶ ଅନୁଯାୟୀ ଅଂଶ ବଦଳାଇବା କରିବା ଉଚିତ।<br>ଅଲଟରନେଟର ଆସିର ପୁରୁଣା / ନୂତନ ଅଂଶ ସଂଖ୍ୟା କିପରି ଚିହ୍ନଟ କରିବେ :<br>ପୁରୁଣା ମଡେଲ ପୁଲି ସଜାଡ଼ିବା ପାଇଁ ସାଦା ଖୋଲିବା ମେସିନ୍, କମ୍ପାନ ଖୋଲିବା ମେସିନ୍ ଏବଂ ନଟ୍ ବଦଳାଇବା କରନ୍ତି।<br>ନୂତନ ମଡେଲ ପୁଲି ସଜାଡ଼ିବା ପାଇଁ ଫିଲ୍ଡ କୋଏଲ୍ ନଟ୍ ବଦଳାଇବା କରନ୍ତି। |               |              |

| କ୍ର.ସଂ | ଅଂଶ ସଂଖ୍ୟା   | ନିର୍ଦ୍ଦେଶ ଅଂଶ ସଂଖ୍ୟା | ବର୍ଣ୍ଣନା               | ପରିମାଣ | ମୂଲ୍ୟ ଟାକିବା | ଟିପ୍ପଣୀ            |
|--------|--------------|----------------------|------------------------|--------|--------------|--------------------|
| ୧      | ୦-୩୫୧୦୦-୦୪୧୮ |                      | ଗୋଟା ଆସି               | ୧      |              |                    |
| ୧-୨    | ୧-୩୩୯୨୩-୦୨୪୦ |                      | କଲର                    | ୧      |              |                    |
| ୧-୩    | ୦-୩୫୯୨୩-୦୧୬୦ |                      | କଲର                    | ୧      |              |                    |
| ୧-୪    | ୦-୦୯୨୦୧-୦୯୮୦ |                      | ଏଲ୍ ବିୟର୍              | ୧      |              | ପଛ                 |
| ୧-୫    | ୦-୩୫୯୨୬-୦୦୭୦ |                      | ରିଟେନର                 | ୧      |              |                    |
| ୧-୬    | ୦-୩୫୯୫୧-୦୦୭୦ |                      | ପୁଲି                   | ୨      |              |                    |
| ୧-୭    | ୦-୩୫୯୨୬-୦୦୯୦ |                      | ରିଟେନର                 | ୧      |              |                    |
| ୧-୮    | ୦-୦୯୨୦୧-୧୪୫୦ |                      | ଏଲ୍ ବିୟର୍              | ୧      |              | ସାମାନ୍ୟ            |
| ୧-୯    | ୧-୩୩୯୨୬-୦୨୩୦ |                      | ରିଟେନର                 | ୧      |              |                    |
| ୨      | ୦-୩୫୨୦୦-୦୫୨୮ |                      | ଷ୍ଟେଟର ଆସି             | ୧      |              |                    |
| ୩      | ୦-୩୫୩୦୦-୦୪୫୦ |                      | ଏସ୍. ଡରେକେଟ୍ ଆସି       | ୧      |              | ୧-୫୩୧-୯ ଅନୁପରାମର୍ଶ |
| ୩-୧    | ୦-୦୨୭୫-୦୨୮୦୨ |                      | କୋଇଲ୍                  | ୩      |              | କୋଇଲ୍ ମାଧ୍ୟମରେ     |
| ୪      | ୦-୩୫୪୧୧-୦୨୩୮ |                      | ପୁଲି                   | ୧      |              |                    |
| ୪-୧    | ୦-୩୫୪୨୧-୦୦୫୦ |                      | ପରେଟର                  | ୧      |              |                    |
| ୪-୪    | ୦-୦୯୦୦୭-୦୨୩୦ |                      | ନଟ୍                    | ୧      |              |                    |
| ୫      | ୦-୩୫୧୨୦-୦୫୨୮ |                      | ଫିଲ୍ଡ କୋଏଲ୍ କମ୍ପାଉଣ୍ଡ  | ୧      |              |                    |
| ୬      | ୦-୩୫୭୦୦-୧୧୬୦ |                      | ଆର. ଡରେକେଟ୍ ଆସି        | ୧      |              | ୬-୧୩୭-୧୦, ୮ ସହିତ   |
| ୬-୧    | ୦-୩୫୭୧୦-୧୩୫୦ |                      | ପଛ ଡରେକେଟ୍ କମ୍ପାଉଣ୍ଡ   | ୧      |              |                    |
| ୬-୨    | ୦-୩୫୭୩୦-୦୫୧୦ |                      | କୋଇଲ୍ ଆସି              | ୧      |              |                    |
| ୬-୩    | ୦-୦୯୧୭୦-୨୫୦୧ |                      | କମ୍ପାନିସ୍              | ୧      |              |                    |
| ୬-୪    | ୦-୩୫୯୪୩-୦୧୭୦ |                      | ରୁଡାଲୁ ଇନସୁଲେଟ୍ କରନ୍ତୁ | ୨      |              |                    |
| ୬-୫    | ୦-୩୫୯୪୩-୦୧୫୪ |                      | ରୁଡାଲୁ ଇନସୁଲେଟ୍ କରନ୍ତୁ | ୧      |              |                    |
| ୬-୬    | ୦-୩୫୯୨୩-୦୧୩୪ |                      | କଲର                    | ୧      |              |                    |
| ୬-୭    | ୦-୩୫୯୪୩-୦୧୬୦ |                      | ରୁଡାଲୁ ଇନସୁଲେଟ୍ କରନ୍ତୁ | ୧      |              |                    |
| ୬-୮    | ୦-୩୫୯୪୩-୦୧୪୦ |                      | ରୁଡାଲୁ ଇନସୁଲେଟ୍ କରନ୍ତୁ | ୧      |              |                    |
| ୬-୯    | ୦-୩୫୭୮୪-୦୨୧୦ |                      | କମ୍ପାନିସ୍ ବାଲ୍         | ୧      |              |                    |
| ୬-୧୦   | ୦-୩୫୭୮୪-୦୨୯୦ |                      | କମ୍ପାନିସ୍ ବାଲ୍         | ୧      |              |                    |
| ୬-୧୧   | ୦-୩୫୭୬୧-୦୩୧୮ |                      | କଲର                    | ୧      |              |                    |
| ୬-୧୨   | ୦-୦୯୦୧୧-୩୫୪୦ |                      | ସ୍କ୍ରୁ                 | ୨      |              |                    |
| ୬-୧୩   | ୦-୦୦୫୭-୦୫୩୦୨ |                      | ସ୍କ୍ରୁ                 | ୩      |              |                    |
| ୮      | ୦-୩୫୭୧୯-୦୨୦୧ |                      | ନିୟମକ ଆସି              | ୧      |              |                    |

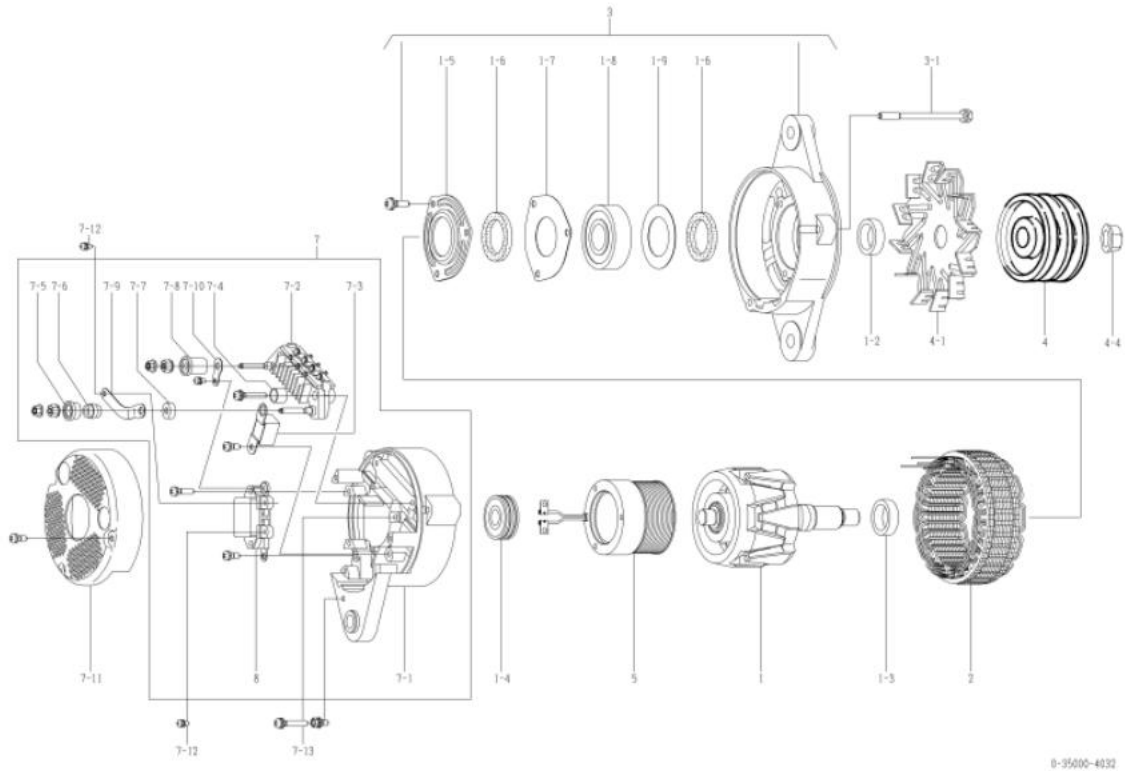

|                                  |  |                |              |
|----------------------------------|--|----------------|--------------|
| ୦୧୫ ଭାଗ                          | କୋମାନ୍ସୁ   | ୦୧୫ ଅଂଶ ନମ୍ବର  | ୭୦୦-୮୨୫-୫୧୨୦ |
| ନାମାନ୍ତର ଆଇ.ପୁର                  | ୨୪ଭି ୫୦୩   | ଯୋଗାଣ ସରତ୍ତାଳୀ | ୯୮.୦୫-       |
| ଓଡ଼ିଆ                            | ୧୧ ବିଭାଗ   | ନିୟମକ          | ନିୟମକ        |
| ଇଞ୍ଜିନ୍ ମଡେଲ SA60125-3, ଅନୁମୋଦିତ |  |                |              |
| ଯାନବାହନ                          |  |                |              |
| ଡିଜାଇନ୍ ନେମ୍ବର 4040 □ 4041       | କମ୍ପାନ ପ୍ରତିରୋଧ  |                |              |
| ବିବରଣୀ                           | <p>୧୭ ଟାଇପ୍ ଡି ବେଲ୍ ଡିଭିସ</p> <p>ଉତ୍ପାଦନ ସୁରକ୍ଷା</p> <p>ପୁଲି ୦-୩୫୦୦୦-୪୦୧୧ ଠାରୁ ନିର୍ମାଣ</p> <p>ସରକ୍ଷଣ ମଡେଲ ନେମ୍ବର 0-35000-4042। ଉପାଦାନ, ଏପରି ଉପାଦାନଗୁଡ଼ିକ</p> <p>ରୋଟର ଆସି, କଲର, ଷ୍ଟେଟର ଆସି, ପରାକ୍ଷେପ ବେଲ୍ ଡିଭିସ ସୁପରଭାଗ ନୁହେଁ।</p> <p>ଆସି, ପୁଲି, ପୁଲି ନଟ, ଫିଲ୍ଡ କୋଲ୍ କୋ, ପଲ୍ ସରକ୍ଷଣ ଏବଂ କଲର।</p> <p>୦-୩୫୦୦୦-୪୦୪୧ ଏବଂ ୪୦୪୨ ନିର୍ମାଣ ଅନୁମୋଦିତ ଅଂଶ ବ୍ୟବହାର କରିବା ଉଚିତ।</p> <p>ଅଲଗାକରଣ ଆସିର ପୁରୁଣା / ନୂତନ ଅଂଶ ବ୍ୟବହାର କିପରି କରନ୍ତେ :</p> <p>ପୁରୁଣା ମଡେଲ ପୁଲି ସଜାଡ଼ିବା ପାଇଁ ସାଧା ଧାରା ମେସିନ୍, କମ୍ପାନ ଧାରା ମେସିନ୍ ଏବଂ ନଟ୍ ବ୍ୟବହାର କରନ୍ତୁ।</p> <p>ନୂତନ ମଡେଲ ପୁଲି ସଜାଡ଼ିବା ପାଇଁ ଫିଲ୍ଡ କୋଲ୍ ନଟ୍ ବ୍ୟବହାର କରନ୍ତୁ।</p> |                |              |

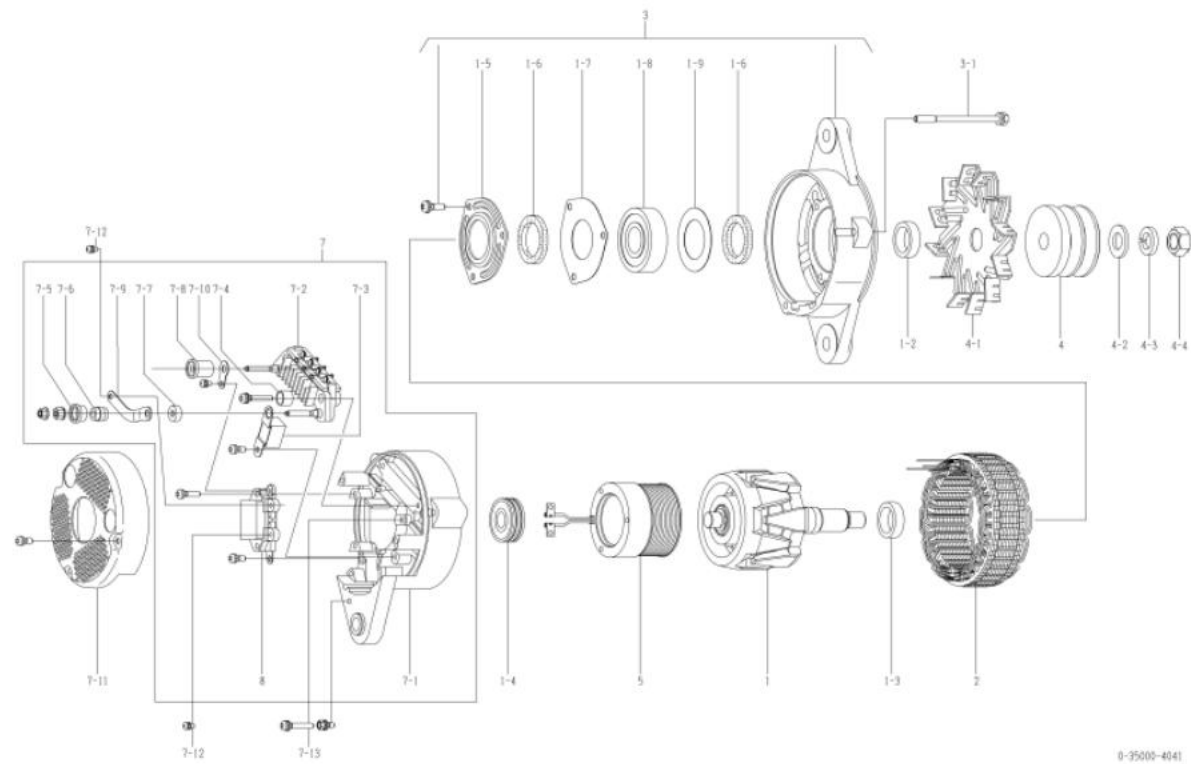

0-35000-4041

| କ୍ର.ନଂ | ଅଂଶ ନାମ      | ନିର୍ମାଣ ଅଂଶ ନାମ | ବର୍ଣ୍ଣନା           | ପରିମାଣ | ମୂଲ୍ୟ ଟାକ୍ସ | ବିବରଣୀ              |
|--------|--------------|-----------------|--------------------|--------|-------------|---------------------|
| ୧      | ୦-୩୫୧୦୦-୦୩୦୦ |                 | ରୋଟର ଆସି           | ୧      |             |                     |
| ୧-୨    | ୧-୩୩୯୨୩-୦୭୯୦ |                 | କଲର                | ୧      |             |                     |
| ୧-୩    | ୦-୩୫୯୨୩-୦୧୭୦ |                 | କଲର                | ୧      |             |                     |
| ୧-୪    | ୦-୦୯୨୦୧-୦୯୮୦ |                 | ବଲ୍ ବିୟା           | ୧      |             | ପଲ୍                 |
| ୧-୫    | ୦-୩୫୯୨୩-୦୦୭୦ |                 | ରିଟେନର             | ୧      |             |                     |
| ୧-୬    | ୦-୩୫୯୫୧-୦୦୭୦ |                 | ପୁଲି               | ୨      |             |                     |
| ୧-୭    | ୦-୩୫୯୨୩-୦୦୯୦ |                 | ରିଟେନର             | ୧      |             |                     |
| ୧-୮    | ୦-୦୯୨୦୧-୦୮୮୧ |                 | ବଲ୍ ବିୟା           | ୧      |             | ସାମାନ୍ୟ             |
| ୧-୯    | ୧-୩୩୯୨୩-୦୭୩୦ |                 | ରିଟେନର             | ୧      |             |                     |
| ୨      | ୦-୩୫୨୦୦-୦୪୪୦ |                 | ଷ୍ଟେଟର ଆସି         | ୧      |             |                     |
| ୩      | ୦-୩୫୩୦୦-୦୧୯୦ |                 | ଏଡ୍.ବେଲ୍ ଆସି       | ୧      |             | ୧-୫୩୧-୯ ଅନୁମୋଦିତ    |
| ୩-୧    | ୦-୦୨୭୫-୦୭୮୦୨ |                 | ବୋଲ୍ଟ              | ୩      |             | ବୋଲ୍ଟ ମାଧ୍ୟମରେ      |
| ୪      | ୦-୩୫୪୧୧-୦୫୯୦ |                 | ପୁଲି               | ୧      |             |                     |
| ୪-୧    | ୦-୩୫୪୨୧-୦୧୭୦ |                 | ପରାକ୍ଷେପ           | ୧      |             |                     |
| ୪-୨    | ୧-୦୩୩୦-୧୭୦୧୨ |                 | ସାମାନ୍ୟ ଧାରା       | ୧      |             |                     |
| ୪-୩    | ୧-୦୩୩୦-୧୭୦୦୨ |                 | ବେଲ୍ ଡିଭିସ         | ୧      |             |                     |
| ୪-୪    | ୦-୦୨୮୦-୧୭୦୨୨ |                 | ନଟ୍                | ୧      |             |                     |
| ୫      | ୦-୩୫୧୨୦-୦୨୩୦ |                 | ଫିଲ୍ଡ କୋଲ୍ କମ୍ପାନୀ | ୧      |             |                     |
| ୬      | ୦-୩୫୨୦୦-୦୮୨୨ |                 | ଆଇ.ବେଲ୍ ଆସି        | ୧      |             | ୭-୧୩୧-୧୦,୮ ଅନୁମୋଦିତ |
| ୭-୧    | ୦-୩୫୨୧୦-୧୦୧୦ |                 | ପଲ୍ ସରକ୍ଷଣ କମ୍ପାନୀ | ୧      |             |                     |
| ୭-୨    | ୦-୩୫୨୩୦-୦୫୧୦ |                 | ବେଲ୍ ଡିଭିସ ଆସି     | ୧      |             |                     |
| ୭-୩    | ୦-୦୯୧୭୦-୨୫୦୧ |                 | କଲ୍ପନା             | ୧      |             |                     |
| ୭-୪    | ୦-୩୫୯୪୩-୦୧୭୦ |                 | ପୁଲି ଉପସ୍ଥାପନ, କଲର | ୨      |             |                     |
| ୭-୫    | ୦-୩୫୯୪୩-୦୧୫୦ |                 | ପୁଲି ଉପସ୍ଥାପନ, କଲର | ୧      |             |                     |
| ୭-୬    | ୦-୩୫୯୨୩-୦୧୩୦ |                 | କଲର                | ୧      |             |                     |
| ୭-୭    | ୦-୩୫୯୪୩-୦୧୭୦ |                 | ପୁଲି ଉପସ୍ଥାପନ, କଲର | ୧      |             |                     |
| ୭-୮    | ୦-୩୫୯୪୩-୦୧୪୦ |                 | ପୁଲି ଉପସ୍ଥାପନ, କଲର | ୧      |             |                     |
| ୭-୯    | ୦-୩୫୭୮୪-୦୨୧୦ |                 | କଲ୍ପନା ବାଲ୍        | ୧      |             |                     |
| ୭-୧୦   | ୦-୩୫୭୮୪-୦୨୯୦ |                 | କଲ୍ପନା ବାଲ୍        | ୧      |             |                     |
| ୭-୧୧   | ୦-୩୫୭୨୧-୦୨୫୦ |                 | କଲର                | ୧      |             |                     |
| ୭-୧୨   | ୦-୦୯୦୧୧-୩୫୪୦ |                 | ସରକ୍ଷଣ             | ୨      |             |                     |
| ୭-୧୩   | ୦-୦୦୫୭-୦୫୩୦୨ |                 | ସରକ୍ଷଣ             | ୩      |             |                     |
| ୮      | ୦-୩୫୭୧୯-୦୨୦୧ |                 | ନିୟମକ ଆସି          | ୧      |             |                     |

|                                  |   |  |              |
|----------------------------------|---|--|--------------|
| ୦୧୫ ଭାଗନାମ                       | କୋମାନ୍ସୁ  | ୦୧୫ ଅଂଶ ନମ୍ବର  | ୬୦୦-୮୨୫-୫୧୨୧ |
| ନାମନାମ ଆଇ. ପୁର                   | ୨୪ଭି ୫୦୩  | ଯୋଗାଣ ସମ୍ପର୍କାବଳୀ  | ୦୯.୦୨-       |
| ଓଡ଼ିଆ                            | ୧୧ ବିଭାଗ  | ନିୟମକ  | ନିୟମିତ       |
| ଇଞ୍ଜିନ୍ ମଡେଲ SA60125-3, ଅନୁମୋଦିତ |   |  |              |
| ଯାନବାହନ                          | ୩୩470, ୩୩480-5, ଅନୁମୋଦିତ  |  |              |
| ଡିଜାଇନ୍ ରେକର୍ଡ 4040 □ 4041       | ୪୦୪୧ □ ୪୦୪୨   | କମ୍ପାନ ପ୍ରତିରୋଧ<br>ଭୋଟର ଆସି, କଲର, ଷ୍ଟେଟର ଆସି, ଏସ୍. ଭଲକେଟ୍ ଆସି,<br>ପୁଲି, ପୁଲି ନଟ, ଫିଲ୍ଡ କୋଏଲ୍ କମ୍ପାଉନା, ଆର. ଭଲକେଟ୍, କରର<br>ପରିବର୍ତ୍ତନ ହୋଇଛି |              |
| ଟିପ୍ପଣୀ                          | <p>୧୭ ଟାଇପ୍ ଭି ବେଲ୍ଡ ଚକ୍ ଫିଲ୍ଡ</p> <p>ଉତ୍ପାଦକର ଉତ୍ପାଦନ</p> <p>ପୁଲି ୦-୩୫୦୦୦-୪୦୧୨ ଠାରୁ ଉତ୍ପାଦନ</p> <p>ପୁରୁଣା ମଡେଲ ହେଉଛି 0-35000-4041। ଉପାଦାନ, ଏପରିକି ଉପାଦାନଗୁଡ଼ିକ<br/>ଭୋଟର ଆସି, କଲର, ଷ୍ଟେଟର ଆସି, ଫିଲ୍ଡ କୋଏଲ୍ କମ୍ପାଉନା ଉପରେ ପ୍ରସ୍ତୁତ ହୁଏ।<br/>ଆସି, ପୁଲି, ପୁଲି ନଟ, ଫିଲ୍ଡ କୋଏଲ୍ କୋ, ପଲ୍ଡ ଭଲକେଟ୍ ଏବଂ କରର।<br/>୦-୩୫୦୦୦-୪୦୪୧ ଏବଂ ୪୦୪୨ ନିର୍ଦ୍ଦେଶ ଅନୁଯାୟୀ ଅଂଶ ବଦଳାଇ କରାଯାଇ ଉପରେ।<br/>ଅଲଟରନେଟର ଆସିର ପୁରୁଣା / ନୂତନ ଅଂଶ ସଂଖ୍ୟା କିପରି ଚିହ୍ନଟ କରାଯାଏ :<br/>ପୁରୁଣା ମଡେଲ ପୁଲି ସଂଖ୍ୟା ପାଇଁ ସାଦା ଧାରା ଧାରା ଧାରା ଧାରା ଧାରା ଏବଂ ନଟ୍ ବଦଳାଇ କରାଯାଏ।<br/>ନୂତନ ମଡେଲ ପୁଲି ସଂଖ୍ୟା ପାଇଁ ଫିଲ୍ଡ କୋଏଲ୍ ନଟ୍ ବଦଳାଇ କରାଯାଏ।</p> |  |              |

| କ୍ର.ସଂଖ୍ୟା | ଅଂଶ ସଂଖ୍ୟା   | ନିର୍ଦ୍ଦେଶ ଅଂଶ ସଂଖ୍ୟା | କରଣନାମା               | ପରିମାଣ | ମୂଲ୍ୟ ଟାକ୍ସ | ଟିପ୍ପଣୀ          |
|------------|--------------|----------------------|-----------------------|--------|-------------|------------------|
| ୧          | ୦-୩୫୧୦୦-୦୪୧୮ |                      | ଭୋଟର ଆସି              | e      |             |                  |
| ୧-୨        | ୧-୩୩୯୨୩-୦୨୪୦ |                      | କଲର                   | e      |             |                  |
| ୧-୩        | ୦-୩୫୯୨୩-୦୧୭୦ |                      | କଲର                   | e      |             |                  |
| ୧-୪        | ୦-୦୯୨୦୧-୦୯୮୦ |                      | ଏଲ୍. ଭଲକେଟ୍           | e      |             | ପଲ୍ଡ             |
| ୧-୫        | ୦-୩୫୯୨୩-୦୦୭୦ |                      | ରିଟେନର                | e      |             |                  |
| ୧-୬        | ୦-୩୫୯୫୧-୦୦୭୦ |                      | ପୁଲି                  | ୨      |             |                  |
| ୧-୭        | ୦-୩୫୯୨୩-୦୦୯୦ |                      | ରିଟେନର                | e      |             |                  |
| ୧-୮        | ୦-୦୯୨୦୧-୧୪୫୦ |                      | ଏଲ୍. ଭଲକେଟ୍           | e      |             | ସାମାନ୍ୟ          |
| ୧-୯        | ୧-୩୩୯୨୩-୦୨୩୦ |                      | ରିଟେନର                | e      |             |                  |
| ୨          | ୦-୩୫୨୦୦-୦୫୨୮ |                      | ଷ୍ଟେଟର ଆସି            | e      |             |                  |
| ୩          | ୦-୩୫୩୦୦-୦୪୫୦ |                      | ଏସ୍. ଭଲକେଟ୍ ଆସି       | e      |             | ୧-୫୩୧-୯ ଅନୁମୋଦିତ |
| ୩-୧        | ୦-୦୨୭୫-୦୨୮୦୨ |                      | କୋଏଲ୍                 | ୩      |             | କୋଏଲ୍ ମାଧ୍ୟମରେ   |
| ୪          | ୦-୩୫୪୧୧-୦୫୯୪ |                      | ପୁଲି                  | e      |             |                  |
| ୪-୧        | ୦-୩୫୪୨୧-୦୧୭୦ |                      | ପଲ୍ଡ                  | e      |             |                  |
| ୪-୪        | ୦-୦୯୦୦୭-୦୨୩୦ |                      | ନଟ୍                   | e      |             |                  |
| 5          | ୦-୩୫୧୨୦-୦୫୨୮ |                      | ଫିଲ୍ଡ କୋଏଲ୍ କମ୍ପାଉନା  | e      |             |                  |
| ୬          | ୦-୩୫୭୦୦-୧୧୭୦ |                      | ଆର. ଭଲକେଟ୍ ଆସି        | e      |             | ୬-୧୩୭-୧୦, ୮ ସହିତ |
| ୬-୧        | ୦-୩୫୭୧୦-୧୩୫୦ |                      | ପଲ୍ଡ ଭଲକେଟ୍ କମ୍ପାଉନା  | e      |             |                  |
| ୬-୨        | ୦-୩୫୭୩୦-୦୫୧୦ |                      | ଭୋଟର ଆସି              | e      |             |                  |
| ୬-୩        | ୦-୦୯୧୭୦-୨୫୦୧ |                      | କମ୍ପାଉନା              | e      |             |                  |
| ୬-୪        | ୦-୩୫୯୪୩-୦୧୭୦ |                      | ପୁଲିରୁ ଉତ୍ପାଦନ କରାଯାଏ | ୨      |             |                  |
| ୬-୫        | ୦-୩୫୯୪୩-୦୧୫୪ |                      | ପୁଲିରୁ ଉତ୍ପାଦନ କରାଯାଏ | e      |             |                  |
| ୬-୬        | ୦-୩୫୯୨୩-୦୧୩୪ |                      | କଲର                   | e      |             |                  |
| ୬-୭        | ୦-୩୫୯୪୩-୦୧୭୦ |                      | ପୁଲିରୁ ଉତ୍ପାଦନ କରାଯାଏ | e      |             |                  |
| ୬-୮        | ୦-୩୫୯୪୩-୦୧୪୦ |                      | ପୁଲିରୁ ଉତ୍ପାଦନ କରାଯାଏ | e      |             |                  |
| ୬-୯        | ୦-୩୫୭୮୪-୦୨୧୦ |                      | କମ୍ପାଉନା              | e      |             |                  |
| ୬-୧୦       | ୦-୩୫୭୮୪-୦୨୯୦ |                      | କମ୍ପାଉନା              | e      |             |                  |
| ୬-୧୧       | ୦-୩୫୭୭୧-୦୩୧୮ |                      | କଲର                   | e      |             |                  |
| ୬-୧୨       | ୦-୦୯୦୧୧-୩୫୪୦ |                      | ପୁଲି                  | ୨      |             |                  |
| ୬-୧୩       | ୦-୦୦୫୭-୦୫୩୦୨ |                      | ପୁଲି                  | ୩      |             |                  |
| ୮          | ୦-୩୫୭୧୯-୦୨୦୧ |                      | ନିୟମକ ଆସି             | e      |             |                  |

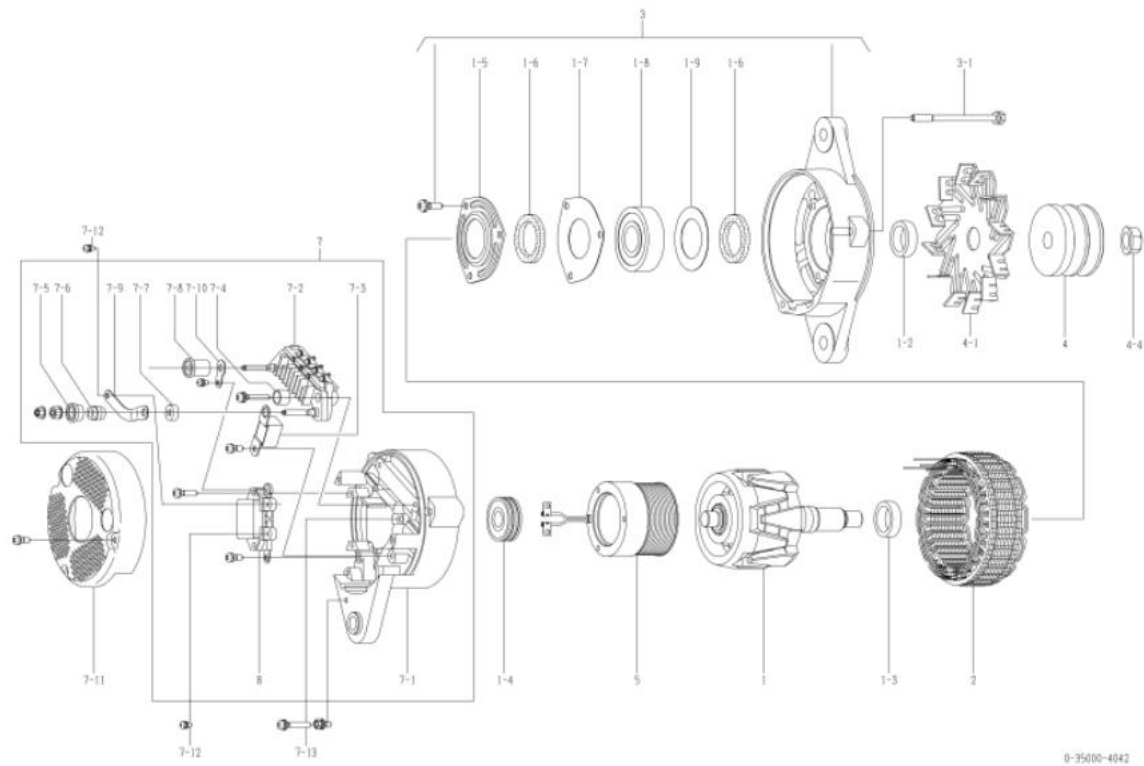

|                        |  |                |        |
|------------------------|--|----------------|--------|
| oem ଉଦ୍ଦେଶ୍ୟ           | କୋମାସୁ   | oem ଅଂଶ ନମ୍ବର  |        |
| ନମନାତର ଆଇର୍ ପୁର        | ୨୪ଭି ୫୦ଏ   | ଯୋଗାଣ ସରୁତାବଳୀ | ୯୭.୦୪- |
| ଓଡ଼ନ                   | ୧୧ ୧୩୩୩୩   | ନିୟାମକ         | ନିୟାମକ |
| ଇଞ୍ଜିନ୍ ମଡେଲ SA6170L20 |  |                |        |
| ଯାନବାହନ                | ୪1100-6  |                |        |
| ଚିତ୍ରାଙ୍କନ ରେକର୍ଡ      |  |                |        |
| ବିବରଣୀ                 | <p>୧୯ ଟାଇପ୍ ଭି ରେକର୍ଡ ବିଫଳ ପିଟ୍</p> <p>ସଂଗ୍ରହଣା ସୁରୁଶୀଳ</p> <p>ପୁଲି ୦-୩୫୦୦୦-୪୦୧୦ ଠାରୁ ଉତ୍ପନ୍ନ।</p> <p>ସରୁକ୍ଷେତ୍ର ମଡେଲ ନେଇଛି 0-35000-4052। ଚିତ୍ରାଙ୍କନ, ଏପରି ଉପାଦାନଗୁଡ଼ିକ</p> <p>ରୋଟର ଆସି, କଲର, ଷ୍ଟେଟର ଆସି, ଫରଣ୍ଟ ବ୍ରେକିଂ ଡାକରେ ସୁପରାକ୍ଟ ଗୁଡ଼ିଏ।</p> <p>ଆସି, ପୁଲି, ପୁଲି ନଟ, ଫିଲ୍ଡ କୋଲ୍ କୋ, ପଲ୍ଡ ବ୍ରେକିଂ ଏବଂ କଲର।</p> <p>୦-୩୫୦୦୦-୪୦୫୦, ୪୦୫୧ ଏବଂ ୪୦୫୨ ନିଜସ୍ୱ ଅନୁସ୍ଥ ଅଂଶ ବ୍ୟବହାର କରିବା ଉଚିତ।</p> <p>ଅଲଗନେଟର ଆସିର ପୁରୁଣା / ନୂତନ ଅଂଶ ବ୍ୟବହାର କିପରି ଚିହ୍ନଟ କରିବେ :</p> <p>ପୁରୁଣା ମଡେଲ ପୁଲି ସଜାଡ଼ିବା ପାଇଁ ସାତା ଧୋଇବା ମେସିନ୍, କସ୍ଟର ଧୋଇବା ମେସିନ୍ ଏବଂ ନର୍ ବ୍ୟବହାର କରନ୍ତୁ।</p> <p>ନୂତନ ମଡେଲ ପୁଲି ସଜାଡ଼ିବା ପାଇଁ ଫୁଲ୍‌ସ୍ପିନ୍ ନର୍ ବ୍ୟବହାର କରନ୍ତୁ।</p> |                |        |

| କ୍ରମ | ଅଂଶ ସଂଖ୍ୟା   | ନିରାମାଣ ଅଂଶ ସଂଖ୍ୟା | ବର୍ଣ୍ଣନା             | ପରିମାଣ | ମୂଲ୍ୟ ଟାଇପ୍ | ବିବରଣୀ             |
|------|--------------|--------------------|----------------------|--------|-------------|--------------------|
| ୧    | ୦-୩୫୧୦୦-୦୩୦୦ |                    | ରୋଟର ଆସି             | ୧      |             |                    |
| ୧-୨  | ୧-୩୩୯୨୩-୦୭୯୦ |                    | କଲର                  | ୧      |             |                    |
| ୧-୩  | ୦-୩୫୯୨୩-୦୧୭୦ |                    | କଲର                  | ୧      |             |                    |
| ୧-୪  | ୦-୦୯୨୦୧-୦୯୮୦ |                    | ଏଲ୍ ବିସି             | ୧      |             | ପଲ୍ଡ               |
| ୧-୫  | ୦-୩୫୯୨୭-୦୦୭୦ |                    | ରିଟେନର               | ୧      |             |                    |
| ୧-୬  | ୦-୩୫୯୫୧-୦୦୭୦ |                    | ପୁଲି                 | ୨      |             |                    |
| ୧-୭  | ୦-୩୫୯୨୭-୦୦୯୦ |                    | ରିଟେନର               | ୧      |             |                    |
| ୧-୮  | ୦-୦୯୨୦୧-୦୮୮୧ |                    | ଏଲ୍ ବିସି             | ୧      |             | ସାମାନ୍ୟ            |
| ୧-୯  | ୧-୩୩୯୨୭-୦୭୩୦ |                    | ରିଟେନର               | ୧      |             |                    |
| ୨    | ୦-୩୫୨୦୦-୦୪୪୦ |                    | ଷ୍ଟେଟର ଆସି           | ୧      |             |                    |
| ୩    | ୦-୩୫୩୦୦-୦୧୯୦ |                    | ଏଲ୍ ବିସି             | ୧      |             | ୧-୫୩୧-୯ ଅନୁପରାମର୍ଶ |
| ୩-୧  | ୦-୦୨୭୫-୦୭୮୦୨ |                    | ବୋଲ୍ଟ                | ୩      |             | ବୋଲ୍ଟ ମାଧ୍ୟମରେ     |
| ୪    | ୦-୩୫୪୧୧-୦୭୦୦ |                    | ପୁଲି                 | ୧      |             |                    |
| ୪-୧  | ୦-୩୫୪୨୧-୦୧୭୦ |                    | ପଲ୍ଡ                 | ୧      |             |                    |
| ୪-୨  | ୧-୦୩୩୦-୧୭୦୧୨ |                    | ସାତା ଧୋଇବା           | ୧      |             |                    |
| ୪-୩  | ୧-୦୩୩୫-୧୭୦୦୨ |                    | କସ୍ଟର ଧୋଇବା          | ୧      |             |                    |
| ୪-୪  | ୦-୦୨୮୦-୧୭୦୨୨ |                    | ନର୍                  | ୧      |             |                    |
| 5    | ୦-୩୫୧୨୦-୦୨୩୦ |                    | ଫିଲ୍ଡ କୋଲ୍ କମ୍ପାଣୀ   | ୧      |             |                    |
| ୭    | ୦-୩୫୭୦୦-୦୮୨୦ |                    | ଅଲଗନେଟର ଆସି          | ୧      |             | ୭-୧୩୭-୧୦, ୮ ସହିତ   |
| ୭-୧  | ୦-୩୫୭୧୦-୧୦୧୦ |                    | ପଲ୍ଡ ବ୍ରେକିଂ କମ୍ପାଣୀ | ୧      |             |                    |
| ୭-୨  | ୦-୩୫୭୩୦-୦୫୧୦ |                    | କଲର ଫାଇର ଆସି         | ୧      |             |                    |
| ୭-୩  | ୦-୦୯୧୭୦-୨୫୦୧ |                    | କଲର ଫାଇର             | ୧      |             |                    |
| ୭-୪  | ୦-୩୫୯୪୩-୦୧୭୦ |                    | ପୁରୁଣା ଉପକରଣ କଲର     | ୨      |             |                    |
| ୭-୫  | ୦-୩୫୯୪୩-୦୧୫୦ |                    | ପୁରୁଣା ଉପକରଣ କଲର     | ୧      |             |                    |
| ୭-୬  | ୦-୩୫୯୨୩-୦୧୩୦ |                    | କଲର                  | ୧      |             |                    |
| ୭-୭  | ୦-୩୫୯୪୩-୦୧୭୦ |                    | ପୁରୁଣା ଉପକରଣ କଲର     | ୧      |             |                    |
| ୭-୮  | ୦-୩୫୯୪୩-୦୧୪୦ |                    | ପୁରୁଣା ଉପକରଣ କଲର     | ୧      |             |                    |
| ୭-୯  | ୦-୩୫୭୮୪-୦୨୪୦ |                    | କଲର ଫାଇର             | ୧      |             |                    |
| ୭-୧୦ | ୦-୦୯୧୨୦-୦୭୭୦ |                    | କଲର ଫାଇର             | ୧      |             |                    |
| ୭-୧୧ | ୦-୩୫୭୨୧-୦୨୫୦ |                    | କଲର                  | ୧      |             |                    |
| ୭-୧୨ | ୦-୦୯୦୧୧-୩୫୪୦ |                    | ପୁଲି                 | ୨      |             |                    |
| ୭-୧୩ | ୦-୦୦୫୭-୦୫୩୦୨ |                    | ପୁଲି                 | ୩      |             |                    |
| 8    | ୦-୩୫୭୧୯-୦୨୦୦ |                    | ନିୟାମକ ଆସି           | ୧      |             |                    |

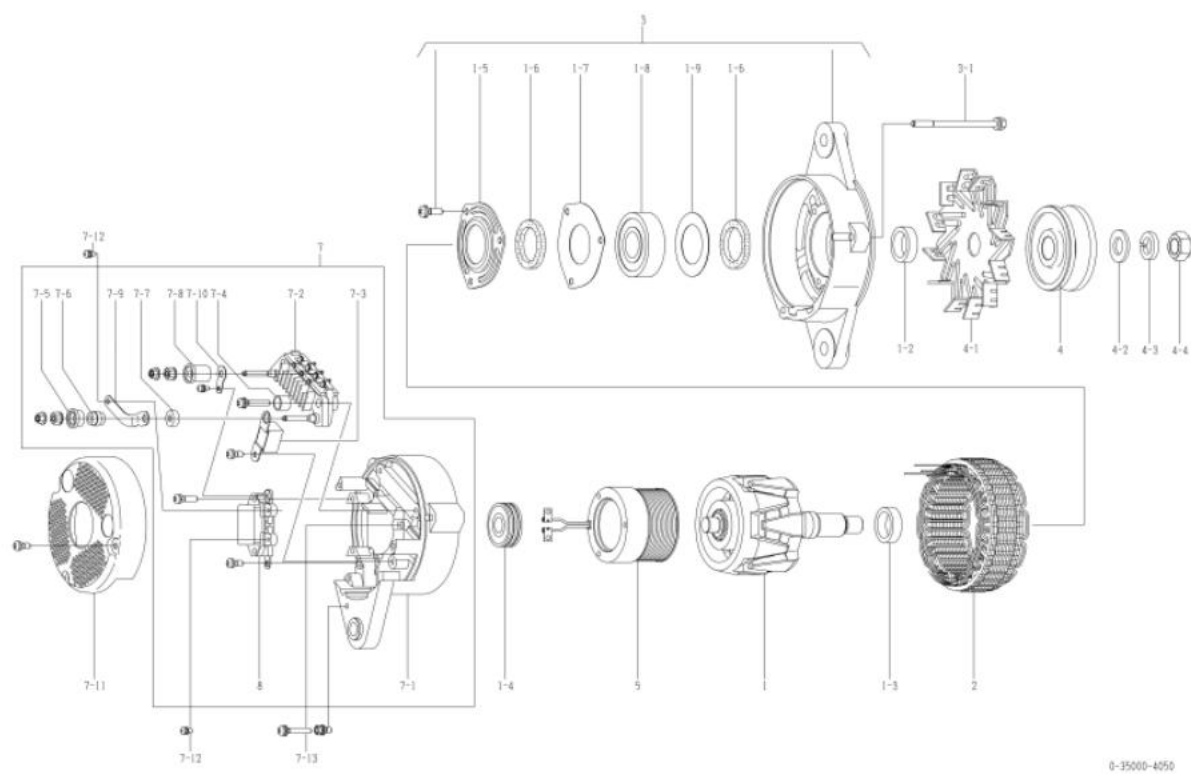

0-35000-4050

|                             |  |                   |              |
|-----------------------------|--|-------------------|--------------|
| oem ସଂଖ୍ୟା                  | କୋମାନ୍ସ  | oem ଅଂଶ ନମ୍ବର     | ୬୦୦-୮୨୫-୫୧୩୦ |
| ନାମାନ୍ତର ଆଇ.ସି.ସି.          | ୨୪ଭି ୫୦ଏ   | ଯୋଗାଣ ସମ୍ପର୍କାବଳୀ | ୯୮.୦୫-       |
| ଓଡ଼ିଆ                       | ୧୧ ସିଲିଣ୍ଡର  | ନିୟମକ             | ନିୟମକ        |
| ଇଞ୍ଜିନ୍ ମଡେଲ SA6017020      |  |                   |              |
| ଯାନବାହନ                     | K1100-6  |                   |              |
| ଟିକାଭାନ୍ ରେକର୍ଡ 4050 □ 4051 | କମ୍ପାନୀ ସୂଚକ   |                   |              |
| ବିବରଣୀ                      | <p>୧୯ ଟାଇପ୍ ରି କୋର୍ଟ ସିଟିଙ୍ଗ୍ ପିଲ୍</p> <p>ସମ୍ପର୍କାବଳୀ ସୂଚକ</p> <p>ପୁଲି ୦-୩୫୦୦୦-୪୦୧୧ ଠାରୁ ନିର୍ମାଣ</p> <p>ସମ୍ପର୍କାବଳୀ ମଡେଲ ନେମ୍ବର 0-35000-4052। ଉପର, ଏପରି ଉପାଦାନଗୁଡ଼ିକ</p> <p>ରୋଟର ଆସି, କଲର, ଷ୍ଟେଟର ଆସି, ଫିଲ୍ଡର ବ୍ରେକିଂ ଉପରେ ସୁସଜ୍ଜିତ ହୁଅନ୍ତୁ।</p> <p>ଆସି, ପୁଲି, ପୁଲି ନଟ, ଫିଲ୍ଡର କୋଲ୍ କୋ, ପଲ୍ ସ୍ପାରିଂ ଏବଂ କଲର।</p> <p>୦-୩୫୦୦୦-୪୦୫୦, ୪୦୫୧ ଏବଂ ୪୦୫୨ ନିଜସ୍ୱ ଅନୁମତି ଅଂଶ ବ୍ୟବହାର କରିବା ଉଚିତ।</p> <p>ଅଲଗାକରଣ ଆସିର ପୁରୁଣା / ନୂତନ ଅଂଶ ସଂଖ୍ୟା କିପରି ଚିହ୍ନଟ କରିବେ :</p> <p>ପୁରୁଣା ମଡେଲ ପୁଲି ସମାପ୍ତି ପାଇଁ ସାଦା ଧାରା ଧାରା ଧାରା ଧାରା, କମ୍ପାନୀ ଧାରା ଧାରା ଏବଂ ନଟ୍ ବ୍ୟବହାର କରନ୍ତୁ।</p> <p>ନୂତନ ମଡେଲ ପୁଲି ସମାପ୍ତି ପାଇଁ ଫିଲ୍ଡର ନଟ୍ ବ୍ୟବହାର କରନ୍ତୁ।</p> |                   |              |

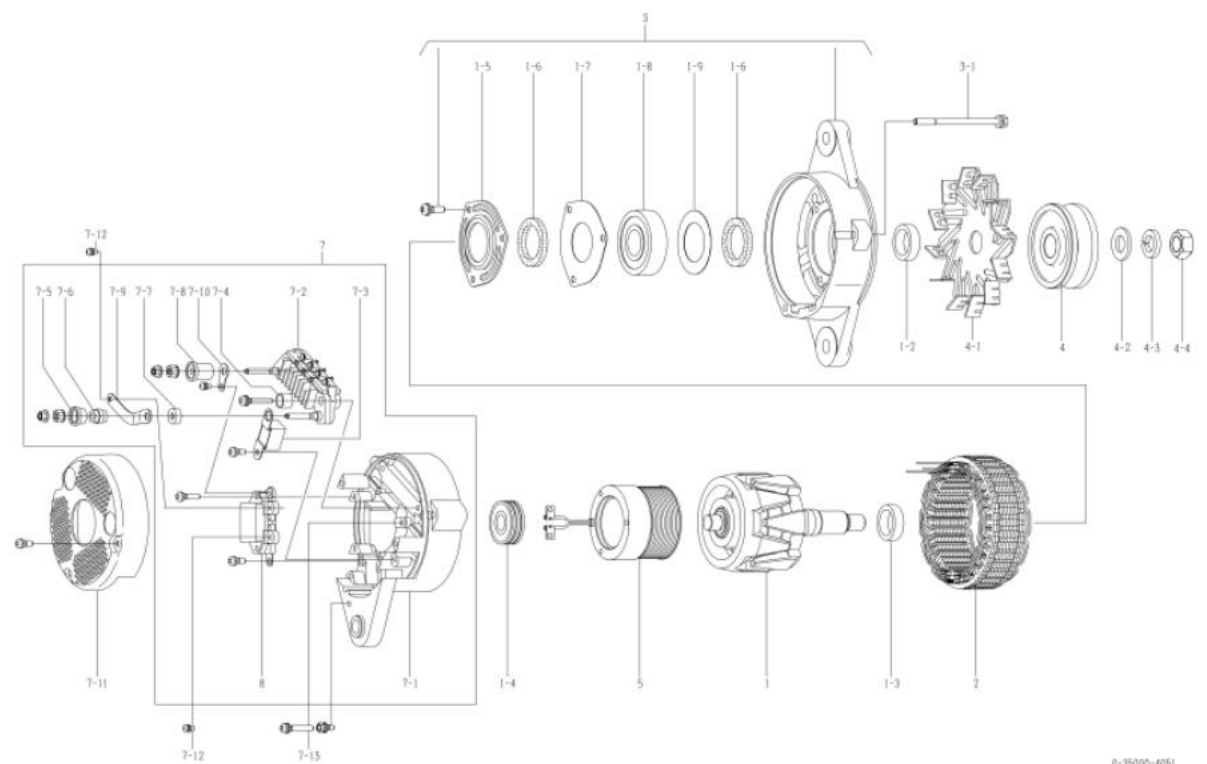

0-35000-4051

| କ୍ର.ସଂଖ୍ୟା | ଅଂଶ ସଂଖ୍ୟା   | ନିର୍ଦ୍ଦେଶ ଅଂଶ ସଂଖ୍ୟା | ବର୍ଣ୍ଣନା             | ପରିମାଣ | ପୂର୍ଣ୍ଣ ଚାଲିବା | ବିବରଣୀ           |
|------------|--------------|----------------------|----------------------|--------|----------------|------------------|
| ୧          | ୦-୩୫୧୦୦-୦୩୦୦ |                      | ରୋଟର ଆସି             | ୧      |                |                  |
| ୧-୨        | ୧-୩୩୯୨୩-୦୭୯୦ |                      | କଲର                  | ୧      |                |                  |
| ୧-୩        | ୦-୩୫୯୨୩-୦୧୭୦ |                      | କଲର                  | ୧      |                |                  |
| ୧-୪        | ୦-୦୯୨୦୧-୦୯୮୦ |                      | ଏଲ୍ ବିୟର୍            | ୧      |                | ପଲ୍              |
| ୧-୫        | ୦-୩୫୯୨୩-୦୦୭୦ |                      | ରିଟେନର               | ୧      |                |                  |
| ୧-୬        | ୦-୩୫୯୫୧-୦୦୭୦ |                      | ପୁଲି                 | ୨      |                |                  |
| ୧-୭        | ୦-୩୫୯୨୩-୦୦୯୦ |                      | ରିଟେନର               | ୧      |                |                  |
| ୧-୮        | ୦-୦୯୨୦୧-୦୮୮୧ |                      | ଏଲ୍ ବିୟର୍            | ୧      |                | ସାମାନ୍ୟ          |
| ୧-୯        | ୧-୩୩୯୨୩-୦୭୩୦ |                      | ରିଟେନର               | ୧      |                |                  |
| ୨          | ୦-୩୫୨୦୦-୦୪୪୦ |                      | ଷ୍ଟେଟର ଆସି           | ୧      |                |                  |
| ୩          | ୦-୩୫୩୦୦-୦୧୯୦ |                      | ଏଲ୍ ବିୟର୍            | ୧      |                | ୧-୫୧୧-୯ ଅନୁମତି   |
| ୩-୧        | ୦-୦୨୭୫-୦୭୮୦୨ |                      | କୋଲ୍                 | ୩      |                | କୋଲ୍ ମାଧ୍ୟମରେ    |
| ୪          | ୦-୩୫୪୧୧-୦୭୦୦ |                      | ପୁଲି                 | ୧      |                |                  |
| ୪-୧        | ୦-୩୫୪୨୧-୦୧୭୦ |                      | ପଲ୍                  | ୧      |                |                  |
| ୪-୨        | ୧-୦୩୩୩-୧୭୦୧୨ |                      | ସାମାନ୍ୟ              | ୧      |                |                  |
| ୪-୩        | ୧-୦୩୩୩-୧୭୦୦୨ |                      | ଏପରି ଧାରା            | ୧      |                |                  |
| ୪-୪        | ୦-୦୨୮୦-୧୭୦୨୨ |                      | ନଟ୍                  | ୧      |                |                  |
| ୫          | ୦-୩୫୧୨୦-୦୨୩୦ |                      | ଫିଲ୍ଡର କୋଲ୍ କମ୍ପାନୀ  | ୧      |                |                  |
| ୬          | ୦-୩୫୨୦୦-୦୮୨୨ |                      | ଆଇ.ସି.ସି. ଆସି        | ୧      |                | ୭-୧୭୭-୧୦, ୮ ସହିତ |
| ୭-୧        | ୦-୩୫୨୧୦-୧୦୧୦ |                      | ପଲ୍ ସ୍ପାରିଂ କମ୍ପାନୀ  | ୧      |                |                  |
| ୭-୨        | ୦-୩୫୨୩୦-୦୫୧୦ |                      | କୋଲ୍ ଧାରା ଆସି        | ୧      |                |                  |
| ୭-୩        | ୦-୦୯୧୭୦-୨୫୦୧ |                      | କଲ୍ ଧାରା             | ୧      |                |                  |
| ୭-୪        | ୦-୩୫୯୪୩-୦୧୭୦ |                      | ପୁଲି ଉପସ୍ଥାପନ କରନ୍ତୁ | ୨      |                |                  |
| ୭-୫        | ୦-୩୫୯୪୩-୦୧୫୦ |                      | ପୁଲି ଉପସ୍ଥାପନ କରନ୍ତୁ | ୧      |                |                  |
| ୭-୬        | ୦-୩୫୯୨୩-୦୧୩୦ |                      | କଲର                  | ୧      |                |                  |
| ୭-୭        | ୦-୩୫୯୪୩-୦୧୭୦ |                      | ପୁଲି ଉପସ୍ଥାପନ କରନ୍ତୁ | ୧      |                |                  |
| ୭-୮        | ୦-୩୫୯୪୩-୦୧୪୦ |                      | ପୁଲି ଉପସ୍ଥାପନ କରନ୍ତୁ | ୧      |                |                  |
| ୭-୯        | ୦-୩୫୭୮୪-୦୨୧୦ |                      | କଲ୍ ଧାରା             | ୧      |                |                  |
| ୭-୧୦       | ୦-୩୫୭୮୪-୦୨୯୦ |                      | କଲ୍ ଧାରା             | ୧      |                |                  |
| ୭-୧୧       | ୦-୩୫୭୭୧-୦୨୫୦ |                      | କଲର                  | ୧      |                |                  |
| ୭-୧୨       | ୦-୦୯୦୧୧-୩୫୪୦ |                      | ସ୍ପାରିଂ              | ୨      |                |                  |
| ୭-୧୩       | ୦-୦୦୫୭-୦୫୩୦୨ |                      | ସ୍ପାରିଂ              | ୩      |                |                  |
| ୮          | ୦-୩୫୭୧୯-୦୨୦୧ |                      | ନିୟମକ ଆସି            | ୧      |                |                  |

| ୦୧୧ ଭାଗନାମ               | କୋମାନ୍ଦସୁ  | ୦୧୧ ଅଂଶ ନମ୍ବର  | ୬୦୦-୮୨୫-୫୧୩୧ |
|--------------------------|--|--|--------------|
| ନମନାମର ଆଉଟ୍ ପୁର          | ୨୪ଭି ୫୦୩   | ଯୋଗାଣ ସମ୍ପୂର୍ଣ୍ଣାବଳୀ   | ୧୦.୦୧-       |
| ଓଡ଼ନ                     | ୧୧ ସିଲିକୋନ   | ନିୟମକ  | ନିୟମିତ       |
| ଇଞ୍ଜିନ୍ ମଡେଲ SA6017020   |  |  |              |
| ଯାନବାହନ                  | ୪1100-6  |  |              |
| ଡିଜାଇନ୍ ନେକର 4050 □ 4051 | ୪୦୫୧ □ ୪୦୫୨  | କମ୍ପାନ ପ୍ରତିରୋଧ<br>ରୋଟର ଆସି, କଲର, ଷ୍ଟେଟର ଆସି, ଏସ୍. ବ୍ରେକେଟ୍ ଆସି,<br>ପୁଲି, ପୁଲି ନଟ୍, ଫିଲ୍ଡ କୋଏଲ୍ କମ୍ପାଉନ, ଆର. ବ୍ରେକେଟ୍, କଲର<br>ପରିବର୍ତ୍ତନ ହୋଇଛି |              |
| ଟିପ୍ପଣୀ                  | ୧୯ ଟାଇପ୍ ଭି ବେଲ୍ଟ ସିଷ୍ଟମ୍ ପିକ୍<br>ଉତ୍ପାଦନ ସୁରକ୍ଷା<br>ପୁଲି ୦-୩୫୦୦୦-୪୦୧୨୧ ରୁ ଲିନିଆ<br>ପୁରୁଣା ମଡେଲ ହେଉଛି 0-35000-4050, 4051। ତଥାପି, ଏପରି ଉପାଦାନଗୁଡ଼ିକ<br>ରୋଟର ଆସି, କଲର, ଷ୍ଟେଟର ଆସି, ଫିଲ୍ଡ କୋଏଲ୍ କମ୍ପାଉନ ପ୍ରଦାନ କରନ୍ତୁ।<br>ଆସି, ପୁଲି, ପୁଲି ନଟ୍, ଫିଲ୍ଡ କୋଏଲ୍ କୋ, ପଲ୍ସ ବ୍ରେକେଟ୍ ଏବଂ କଲର।<br>୦-୩୫୦୦୦-୪୦୫୦, ୪୦୫୧ ଏବଂ ୪୦୫୨ ନିଜସ୍ୱ ଅନୁଯାୟୀ ଅଂଶ ବଦଳାଇବା କରାଯାଇ ପାରେ।<br>ଅଲଟରନେଟର ଆସିର ପୁରୁଣା / ନୂତନ ଅଂଶ ସଂଖ୍ୟା କିପରି ଚିହ୍ନଟ କରାଯାଏ :<br>ପୁରୁଣା ମଡେଲ ପୁଲି ସଜାଡ଼ିବା ପାଇଁ ସାମାନ୍ୟତା ଯୋଗ୍ୟ ନେସିନ୍, କପର ଯୋଗ୍ୟ ନେସିନ୍ ଏବଂ ନଟ୍ ବଦଳାଇବା କରନ୍ତୁ।<br>ନୂତନ ମଡେଲ ପୁଲି ସଜାଡ଼ିବା ପାଇଁ ଫିଲ୍ଡ କୋଏଲ୍ ନଟ୍ ବଦଳାଇବା କରନ୍ତୁ। |  |              |

| ନମ୍ବର | ଅଂଶ ସଂଖ୍ୟା   | ନିର୍ଦ୍ଦେଶ ଅଂଶ ସଂଖ୍ୟା | କରଣନାମା                | ପରିମାଣ | ମୂଲ୍ୟ ଚାର୍ଜ | ଟିପ୍ପଣୀ             |
|-------|--------------|----------------------|------------------------|--------|-------------|---------------------|
| ୧     | ୦-୩୫୧୦୦-୦୪୧୮ |                      | ରୋଟର ଆସି               | ୧      |             |                     |
| ୧-୨   | ୧-୩୩୯୨୩-୦୨୪୦ |                      | କଲର                    | ୧      |             |                     |
| ୧-୩   | ୦-୩୫୯୨୩-୦୧୬୦ |                      | କଲର                    | ୧      |             |                     |
| ୧-୪   | ୦-୦୯୨୦୧-୦୯୮୦ |                      | ବଲ୍ ବିୟର୍              | ୧      |             | ପଲ୍                 |
| ୧-୫   | ୦-୩୫୯୨୬-୦୦୭୦ |                      | ରିଟେନର                 | ୧      |             |                     |
| ୧-୬   | ୦-୩୫୯୫୧-୦୦୭୦ |                      | ପୁଲି                   | ୨      |             |                     |
| ୧-୭   | ୦-୩୫୯୨୬-୦୦୯୦ |                      | ରିଟେନର                 | ୧      |             |                     |
| ୧-୮   | ୦-୦୯୨୦୧-୧୪୫୦ |                      | ବଲ୍ ବିୟର୍              | ୧      |             | ସାମାନ୍ୟ             |
| ୧-୯   | ୧-୩୩୯୨୬-୦୨୩୦ |                      | ରିଟେନର                 | ୧      |             |                     |
| ୨     | ୦-୩୫୨୦୦-୦୫୨୮ |                      | ଷ୍ଟେଟର ଆସି             | ୧      |             |                     |
| ୩     | ୦-୩୫୩୦୦-୦୪୫୦ |                      | ଏସ୍. ବ୍ରେକେଟ୍ ଆସି      | ୧      |             | ୧-୫୩୧-୯ ଅନୁପ୍ରସ୍ତୁତ |
| ୩-୧   | ୦-୦୨୭୫-୦୨୮୦୨ |                      | କୋଏଲ୍                  | ୩      |             | କୋଏଲ୍ ମାଧ୍ୟମରେ      |
| ୪     | ୦-୩୫୪୧୧-୦୨୦୪ |                      | ପୁଲି                   | ୧      |             |                     |
| ୪-୧   | ୦-୩୫୪୨୧-୦୧୭୦ |                      | ପଲ୍ସ                   | ୧      |             |                     |
| ୪-୪   | ୦-୦୯୦୦୭-୦୨୩୦ |                      | ନଟ୍                    | ୧      |             |                     |
| 5     | ୦-୩୫୧୨୦-୦୫୨୮ |                      | ଫିଲ୍ଡ କୋଏଲ୍ କମ୍ପାଉନ    | ୧      |             |                     |
| ୬     | ୦-୩୫୨୦୦-୧୧୬୦ |                      | ଆର. ବ୍ରେକେଟ୍ ଆସି       | ୧      |             | ୬-୧୩୭-୧୦, ୮ ସହିତ    |
| ୬-୧   | ୦-୩୫୨୧୦-୧୩୫୦ |                      | ପଲ୍ସ ବ୍ରେକେଟ୍ କମ୍ପାଉନ  | ୧      |             |                     |
| ୬-୨   | ୦-୩୫୨୩୦-୦୫୧୦ |                      | କୋଏଲ୍ ଆସି              | ୧      |             |                     |
| ୬-୩   | ୦-୦୯୧୭୦-୨୫୦୧ |                      | କମ୍ପେକ୍ଟ ବାଲ୍          | ୧      |             |                     |
| ୬-୪   | ୦-୩୫୯୪୩-୦୧୭୦ |                      | ରୁଡାଲ୍ ଇନସୁଲେଟ୍ କରନ୍ତୁ | ୨      |             |                     |
| ୬-୫   | ୦-୩୫୯୪୩-୦୧୫୪ |                      | ରୁଡାଲ୍ ଇନସୁଲେଟ୍ କରନ୍ତୁ | ୧      |             |                     |
| ୬-୬   | ୦-୩୫୯୨୩-୦୧୩୪ |                      | କଲର                    | ୧      |             |                     |
| ୬-୭   | ୦-୩୫୯୪୩-୦୧୬୦ |                      | ରୁଡାଲ୍ ଇନସୁଲେଟ୍ କରନ୍ତୁ | ୧      |             |                     |
| ୬-୮   | ୦-୩୫୯୪୩-୦୧୪୦ |                      | ରୁଡାଲ୍ ଇନସୁଲେଟ୍ କରନ୍ତୁ | ୧      |             |                     |
| ୬-୯   | ୦-୩୫୭୮୪-୦୨୧୦ |                      | କମ୍ପେକ୍ଟ ବାଲ୍          | ୧      |             |                     |
| ୬-୧୦  | ୦-୩୫୭୮୪-୦୨୯୦ |                      | କମ୍ପେକ୍ଟ ବାଲ୍          | ୧      |             |                     |
| ୬-୧୧  | ୦-୩୫୭୭୧-୦୩୧୮ |                      | କଲର                    | ୧      |             |                     |
| ୬-୧୨  | ୦-୦୯୦୧୧-୩୫୪୦ |                      | ସ୍କ୍ରୁ                 | ୨      |             |                     |
| ୬-୧୩  | ୦-୦୦୫୭-୦୫୩୦୨ |                      | ସ୍କ୍ରୁ                 | ୩      |             |                     |
| ୮     | ୦-୩୫୭୧୯-୦୨୦୧ |                      | ନିୟମକ ଆସି              | ୧      |             |                     |

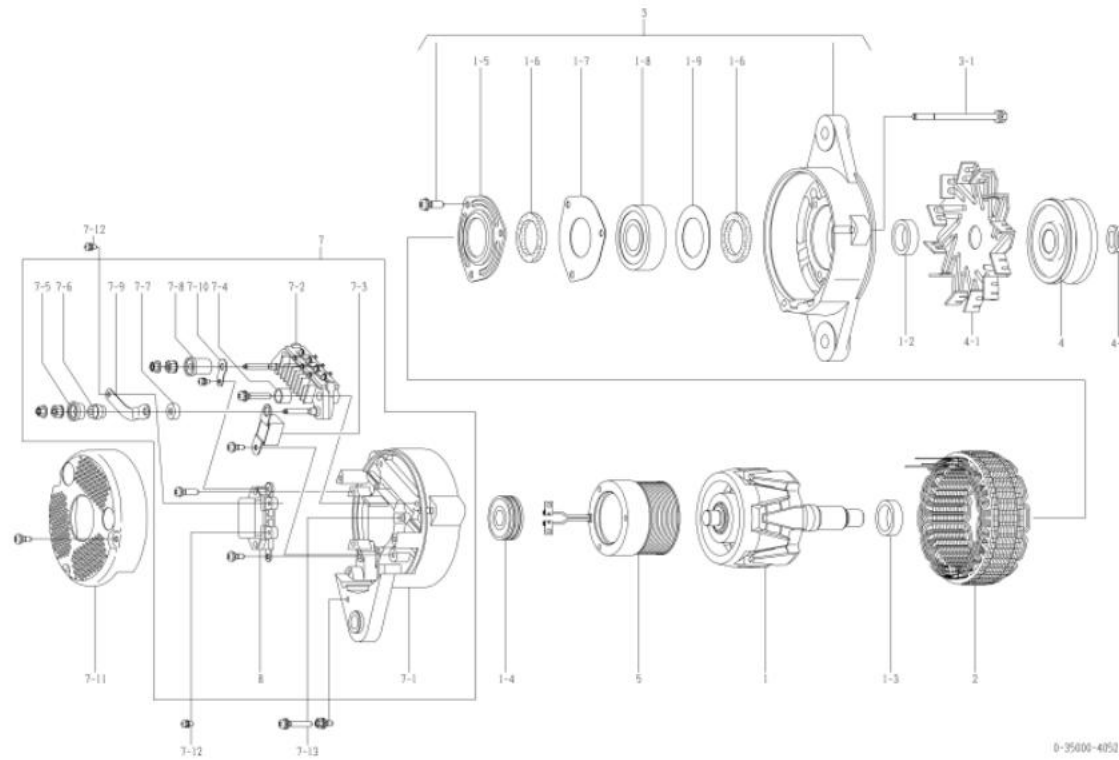

|                            |  |                |              |
|----------------------------|--|----------------|--------------|
| ୦୧୫ ଉପାଦାନ                 | କୋମାନ୍ସୁ   | ୦୧୫ ଅଂଶ ନମ୍ବର  | ୭୦୦-୮୨୫-୫୨୫୦ |
| ନାମାନ୍ତର ଆଇ.ପୁ.ସି.         | ୨୪ଭି ୫୦୩   | ଯୋଗାଣ ସରତ୍ତାଳୀ | ୯୮.୦୫-       |
| ଓଡ଼ିଆ                      | ୧୧ ବିଭାଗ   | ନିୟମକ          | ନିୟମକ        |
| ଇଞ୍ଜିନ୍ ମଡେଲ SA60125r3m    |  |                |              |
| ଯାନବାହନ                    | ୦୦755-3  |                |              |
| ଡିଜାଇନ୍ ରେକର୍ଡ 4060 □ 4061 | କମ୍ପାନ ପ୍ରତିରୋଧ  |                |              |
| ବିବରଣୀ                     | <p>୨୨ ଟାଇପ୍ ଡି ବେଲ୍ ଡ୍ରାଫ୍ଟ ପିସ୍</p> <p>ଉତ୍ପାଦନ ସୁରକ୍ଷା</p> <p>ପୁଲି ୦-୩୫୦୦୦-୪୦୧୧ ଠାରୁ ନିର୍ମାଣ।</p> <p>ସରକ୍ଷଣ ମଡେଲ ନେମ୍ବର 0-35000-4062। ଉପାଦାନ, ଏପରି ଉପାଦାନଗୁଡ଼ିକ</p> <p>ରୋଟର ଆସି, କଲର, ଷ୍ଟେଟର ଆସି, ପରାମିଟର ବ୍ରେକେଟ୍ ରାବଲେ ସୁପରାକ୍ଟ ନୁହେଁ।</p> <p>ଆସି, ପୁଲି, ପୁଲି ନଟ୍, ଫିଲ୍ଡ କୋଲ୍ କୋ, ପଲ୍ ସ୍ପାଲ୍ଡ ଏବଂ କଲର।</p> <p>୦-୩୫୦୦୦-୪୦୭୧, ୪୦୭୨ ନିର୍ଦ୍ଦେଶ ଅନୁଯାୟୀ ଅଂଶ ବ୍ୟବହାର କରିବା ଉଚିତ।</p> <p>ଅଲଗାକରଣ ଆସିର ପୁରୁଣା / ନୂତନ ଅଂଶ ବ୍ୟବହାର କିପରି କରନ୍ତୁ :</p> <p>ପୁରୁଣା ମଡେଲ ପୁଲି ସଜାଡ଼ିବା ପାଇଁ ସାଧା ଧୋଇବା ମେସିନ୍, କମ୍ପାନ ଧୋଇବା ମେସିନ୍ ଏବଂ ନଟ୍ ବ୍ୟବହାର କରନ୍ତୁ।</p> <p>ନୂତନ ମଡେଲ ପୁଲି ସଜାଡ଼ିବା ପାଇଁ ଫିଲ୍ଡ କୋଲ୍ ନଟ୍ ବ୍ୟବହାର କରନ୍ତୁ।</p> |                |              |

| କ୍ର.ସଂ | ଅଂଶ ସଂଖ୍ୟା   | ନିର୍ଦ୍ଦେଶ ଅଂଶ ସଂଖ୍ୟା | ବର୍ଣ୍ଣନା            | ପରିମାଣ | ପୂର୍ଣ୍ଣ ଚାଲିବା | ବିବରଣୀ             |
|--------|--------------|----------------------|---------------------|--------|----------------|--------------------|
| ୧      | ୦-୩୫୧୦୦-୦୩୦୦ |                      | ରୋଟର ଆସି            | ୧      |                |                    |
| ୧-୨    | ୧-୩୩୯୨୩-୦୭୯୦ |                      | କଲର                 | ୧      |                |                    |
| ୧-୩    | ୦-୩୫୯୨୩-୦୧୭୦ |                      | କଲର                 | ୧      |                |                    |
| ୧-୪    | ୦-୦୯୨୦୧-୦୯୮୦ |                      | ଏଲ୍ ବିୟର୍           | ୧      |                | ପଲ୍                |
| ୧-୫    | ୦-୩୫୯୨୩-୦୦୭୦ |                      | ରିଟେନର              | ୧      |                |                    |
| ୧-୬    | ୦-୩୫୯୫୧-୦୦୭୦ |                      | ପୁଲି                | ୨      |                |                    |
| ୧-୭    | ୦-୩୫୯୨୩-୦୦୯୦ |                      | ରିଟେନର              | ୧      |                |                    |
| ୧-୮    | ୦-୦୯୨୦୧-୦୮୮୧ |                      | ଏଲ୍ ବିୟର୍           | ୧      |                | ସାମାନ୍ୟ            |
| ୧-୯    | ୧-୩୩୯୨୩-୦୭୩୦ |                      | ରିଟେନର              | ୧      |                |                    |
| ୨      | ୦-୩୫୨୦୦-୦୪୪୦ |                      | ଷ୍ଟେଟର ଆସି          | ୧      |                |                    |
| ୩      | ୦-୩୫୩୦୦-୦୧୯୦ |                      | ଏଲ୍ ବିୟର୍           | ୧      |                | ୧-୫୩୧-୯ ଅନୁପ୍ରାପ୍ତ |
| ୩-୧    | ୦-୦୨୭୫-୦୭୮୦୨ |                      | କୋଲ୍ଡ               | ୩      |                | କୋଲ୍ଡ ମାଧ୍ୟମରେ     |
| ୪      | ୦-୩୫୪୧୧-୦୧୮୦ |                      | ପୁଲି                | ୧      |                |                    |
| ୪-୧    | ୦-୩୫୪୨୧-୦୧୭୦ |                      | ପଲ୍                 | ୧      |                |                    |
| ୪-୨    | ୧-୦୩୩୦-୧୭୦୧୨ |                      | ସାମାନ୍ୟ             | ୧      |                |                    |
| ୪-୩    | ୧-୦୩୩୫-୧୭୦୦୨ |                      | ଏପିଏକ୍ସ             | ୧      |                |                    |
| ୪-୪    | ୦-୦୨୮୦-୧୭୦୨୨ |                      | ନଟ୍                 | ୧      |                |                    |
| ୫      | ୦-୩୫୧୨୦-୦୨୩୦ |                      | ଫିଲ୍ଡ କୋଲ୍ କମ୍ପାନୀ  | ୧      |                |                    |
| ୬      | ୦-୩୫୨୦୦-୦୮୨୨ |                      | ଆଇ.ବ୍ରେକେଟ୍ ଆସି     | ୧      |                | ୭-୧୩୭-୧୦, ୮ ସହିତ   |
| ୭-୧    | ୦-୩୫୨୧୦-୧୦୧୦ |                      | ପଲ୍ ସ୍ପାଲ୍ଡ କମ୍ପାନୀ | ୧      |                |                    |
| ୭-୨    | ୦-୩୫୨୩୦-୦୫୧୦ |                      | କୋଲ୍ଡ ଆସି           | ୧      |                |                    |
| ୭-୩    | ୦-୦୯୧୭୦-୨୫୦୧ |                      | କମ୍ପାନୀ             | ୧      |                |                    |
| ୭-୪    | ୦-୩୫୯୪୩-୦୧୭୦ |                      | ପୁଲି ଇନଭର୍ଟ୍ କଲର    | ୨      |                |                    |
| ୭-୫    | ୦-୩୫୯୪୩-୦୧୫୦ |                      | ପୁଲି ଇନଭର୍ଟ୍ କଲର    | ୧      |                |                    |
| ୭-୬    | ୦-୩୫୯୨୩-୦୧୩୦ |                      | କଲର                 | ୧      |                |                    |
| ୭-୭    | ୦-୩୫୯୪୩-୦୧୭୦ |                      | ପୁଲି ଇନଭର୍ଟ୍ କଲର    | ୧      |                |                    |
| ୭-୮    | ୦-୩୫୯୪୩-୦୧୪୦ |                      | ପୁଲି ଇନଭର୍ଟ୍ କଲର    | ୧      |                |                    |
| ୭-୯    | ୦-୩୫୭୮୪-୦୨୧୦ |                      | କମ୍ପାନୀ ବାଲ୍        | ୧      |                |                    |
| ୭-୧୦   | ୦-୩୫୭୮୪-୦୨୯୦ |                      | କମ୍ପାନୀ ବାଲ୍        | ୧      |                |                    |
| ୭-୧୧   | ୦-୩୫୭୭୧-୦୨୫୦ |                      | କଲର                 | ୧      |                |                    |
| ୭-୧୨   | ୦-୦୯୦୧୧-୩୫୪୦ |                      | ସ୍ପାଲ୍ଡ             | ୨      |                |                    |
| ୭-୧୩   | ୦-୦୦୫୭-୦୫୩୦୨ |                      | ସ୍ପାଲ୍ଡ             | ୩      |                |                    |
| ୮      | ୦-୩୫୭୧୯-୦୨୦୧ |                      | ନିୟମକ ଆସି           | ୧      |                |                    |

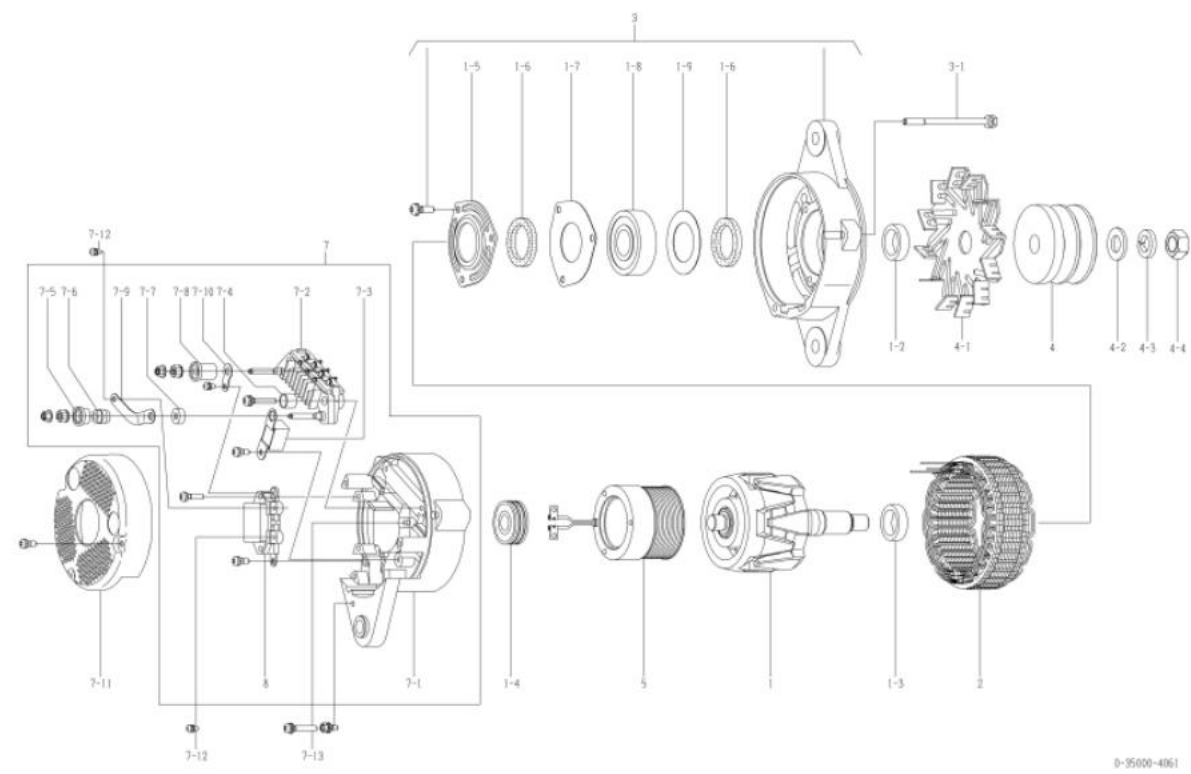

|                            |  |   |              |
|----------------------------|--|---|--------------|
| ୦୧୩ ଭାଗନାମ                 | କୋମାନ୍ସୁ   | ୦୧୩ ଅଂଶ ନମ୍ବର   | ୬୦୦-୮୨୫-୫୨୫୧ |
| ନାମାନ୍ତର ଆଇ.ପୁ.ସି.         | ୨୪ଭି ୫୦୩   | ଯୋଗାଣ ସମ୍ପର୍କାବଳୀ   | ୧୦.୦୧-       |
| ଓଡ଼ିଆ                      | ୧୧ ବିଭାଗ   | ନିୟମକ   | ନିୟମକ        |
| ଇଞ୍ଜିନ୍ ମଡେଲ SA60125r3m    |  |   |              |
| ଯାନବାହନ                    | ୦୦755-3  |   |              |
| ଡିଜାଇନ୍ ନେମ୍ବର 4060 □ 4061 | ୪୦୭୧ □ ୪୦୭୨  | କମ୍ପାନୀ ପ୍ରତିରୋଧ<br>ଭୋଟର ଆସି, କଲର, ଷ୍ଟେଟର ଆସି, ଏସ୍. ଭଲକେଟ୍ ଆସି,<br>ପୁଲି, ପୁଲି ନଟ, ଫିଲ୍ଡ କୋଏଲ୍ କମ୍ପାଉନା, ଆର. ଭଲକେଟ୍, କରର<br>ପରିବର୍ତ୍ତନ ହୋଇଛି |              |
| ଟିପ୍ପଣୀ                    | <p>୨୨ ଟାଇପ୍ ଭି ଭଲକେଟ୍ ଚକ୍ ଫିଲ୍ଡ</p> <p>ପରିବର୍ତ୍ତନ ସୁରକ୍ଷା</p> <p>ପୁଲି ୦-୩୫୦୦୦-୪୦୧୨ ଠାରୁ ଭିନ୍ନ।</p> <p>ପୁରୁଣା ମଡେଲ ହେଉଛି 0-35000-4061। ଠିକା, ଏପରି ଭାବରେ ପୁରୁଣା ନୁହେଁ।</p> <p>ଭୋଟର ଆସି, କଲର, ଷ୍ଟେଟର ଆସି, ଏସ୍. ଭଲକେଟ୍ ଭାବରେ ପୁରୁଣା ନୁହେଁ।</p> <p>ଆସି, ପୁଲି, ପୁଲି ନଟ, ଫିଲ୍ଡ କୋଏଲ୍ କୋ, ପଲ୍ଡ ଭଲକେଟ୍ ଏବଂ କରର।</p> <p>୦-୩୫୦୦୦-୪୦୭୧, ୪୦୭୨ ନିର୍ଦ୍ଦେଶ ଅନୁଯାୟୀ ଅଂଶ ବଦଳାଇବା କରିବା ଉଚିତ।</p> <p>ଅଲଟରନେଟର ଆସିର ପୁରୁଣା / ନୂତନ ଅଂଶ ସଂଖ୍ୟା କିପରି ଚିହ୍ନଟ କରିବେ :</p> <p>ପୁରୁଣା ମଡେଲ ପୁଲି ସଂଖ୍ୟା ପାଇଁ ସାଦା ଧାରା ଧାରା ଧାରା ଧାରା ଧାରା ଏବଂ ନଟ୍ ବଦଳାଇବା କରିବେ।</p> <p>ନୂତନ ମଡେଲ ପୁଲି ସଂଖ୍ୟା ପାଇଁ ଏକାଧାର ନଟ୍ ବଦଳାଇବା କରୁଛି।</p> |   |              |

| କ୍ର.ସଂ | ଅଂଶ ସଂଖ୍ୟା   | ନିର୍ଦ୍ଦେଶ ଅଂଶ ସଂଖ୍ୟା | ବର୍ଣ୍ଣନା             | ପରିମାଣ | ମୂଲ୍ୟ ଟାକ୍ସ | ଟିପ୍ପଣୀ            |
|--------|--------------|----------------------|----------------------|--------|-------------|--------------------|
| ୧      | ୦-୩୫୧୦୦-୦୪୧୮ |                      | ଭୋଟର ଆସି             | ୧      |             |                    |
| ୧-୨    | ୧-୩୩୯୨୩-୦୨୪୦ |                      | କଲର                  | ୧      |             |                    |
| ୧-୩    | ୦-୩୫୯୨୩-୦୧୭୦ |                      | କଲର                  | ୧      |             |                    |
| ୧-୪    | ୦-୦୯୨୦୧-୦୯୮୦ |                      | ଏଲ୍. ଭଲକେଟ୍          | ୧      |             | ପଲ୍ଡ               |
| ୧-୫    | ୦-୩୫୯୨୩-୦୦୭୦ |                      | ରିଟେନର               | ୧      |             |                    |
| ୧-୬    | ୦-୩୫୯୫୧-୦୦୭୦ |                      | ପୁଲି                 | ୨      |             |                    |
| ୧-୭    | ୦-୩୫୯୨୩-୦୦୯୦ |                      | ରିଟେନର               | ୧      |             |                    |
| ୧-୮    | ୦-୦୯୨୦୧-୧୪୫୦ |                      | ଏଲ୍. ଭଲକେଟ୍          | ୧      |             | ସାମାନ୍ୟ            |
| ୧-୯    | ୧-୩୩୯୨୩-୦୨୩୦ |                      | ରିଟେନର               | ୧      |             |                    |
| ୨      | ୦-୩୫୨୦୦-୦୫୨୮ |                      | ଷ୍ଟେଟର ଆସି           | ୧      |             |                    |
| ୩      | ୦-୩୫୩୦୦-୦୪୫୦ |                      | ଏସ୍. ଭଲକେଟ୍ ଆସି      | ୧      |             | ୧-୫୩୧-୯ ଅନୁପରାମର୍ଶ |
| ୩-୧    | ୦-୦୨୭୫-୦୨୮୦୨ |                      | ଭୋଲ୍ଟ                | ୩      |             | ଭୋଲ୍ଟ ମାଧ୍ୟମରେ     |
| ୪      | ୦-୩୫୪୧୧-୦୧୮୮ |                      | ପୁଲି                 | ୧      |             |                    |
| ୪-୧    | ୦-୩୫୪୨୧-୦୧୭୦ |                      | ପଲ୍ଡ                 | ୧      |             |                    |
| ୪-୪    | ୦-୦୯୦୦୭-୦୭୩୦ |                      | ନଟ୍                  | ୧      |             |                    |
| ୫      | ୦-୩୫୧୨୦-୦୫୨୮ |                      | ଫିଲ୍ଡ କୋଏଲ୍ କମ୍ପାଉନା | ୧      |             |                    |
| ୬      | ୦-୩୫୨୦୦-୧୧୭୦ |                      | ଆର. ଭଲକେଟ୍ ଆସି       | ୧      |             | ୬-୧୩୭-୧୦, ୮ ସହିତ   |
| ୬-୧    | ୦-୩୫୨୧୦-୧୩୫୦ |                      | ପଲ୍ଡ ଭଲକେଟ୍ କମ୍ପାଉନା | ୧      |             |                    |
| ୬-୨    | ୦-୩୫୨୩୦-୦୫୧୦ |                      | ଭୋଲ୍ଟର ଆସି           | ୧      |             |                    |
| ୬-୩    | ୦-୦୯୧୭୦-୨୫୦୧ |                      | କମ୍ପେକ୍ଟର            | ୧      |             |                    |
| ୬-୪    | ୦-୩୫୯୪୩-୦୧୭୦ |                      | ପୁରୁଣା ଭଲକେଟ୍ କରର    | ୨      |             |                    |
| ୬-୫    | ୦-୩୫୯୪୩-୦୧୫୪ |                      | ପୁରୁଣା ଭଲକେଟ୍ କରର    | ୧      |             |                    |
| ୬-୬    | ୦-୩୫୯୨୩-୦୧୩୪ |                      | କଲର                  | ୧      |             |                    |
| ୬-୭    | ୦-୩୫୯୪୩-୦୧୭୦ |                      | ପୁରୁଣା ଭଲକେଟ୍ କରର    | ୧      |             |                    |
| ୬-୮    | ୦-୩୫୯୪୩-୦୧୪୦ |                      | ପୁରୁଣା ଭଲକେଟ୍ କରର    | ୧      |             |                    |
| ୬-୯    | ୦-୩୫୭୮୪-୦୨୧୦ |                      | କମ୍ପେକ୍ଟର ବାଲ୍       | ୧      |             |                    |
| ୬-୧୦   | ୦-୩୫୭୮୪-୦୨୯୦ |                      | କମ୍ପେକ୍ଟର ବାଲ୍       | ୧      |             |                    |
| ୬-୧୧   | ୦-୩୫୭୭୧-୦୩୧୮ |                      | କଲର                  | ୧      |             |                    |
| ୬-୧୨   | ୦-୦୯୦୧୧-୩୫୪୦ |                      | ସ୍କ୍ରୁ               | ୨      |             |                    |
| ୬-୧୩   | ୦-୦୦୫୭-୦୫୩୦୨ |                      | ସ୍କ୍ରୁ               | ୩      |             |                    |
| ୮      | ୦-୩୫୭୧୯-୦୨୦୧ |                      | ନିୟମକ ଆସି            | ୧      |             |                    |

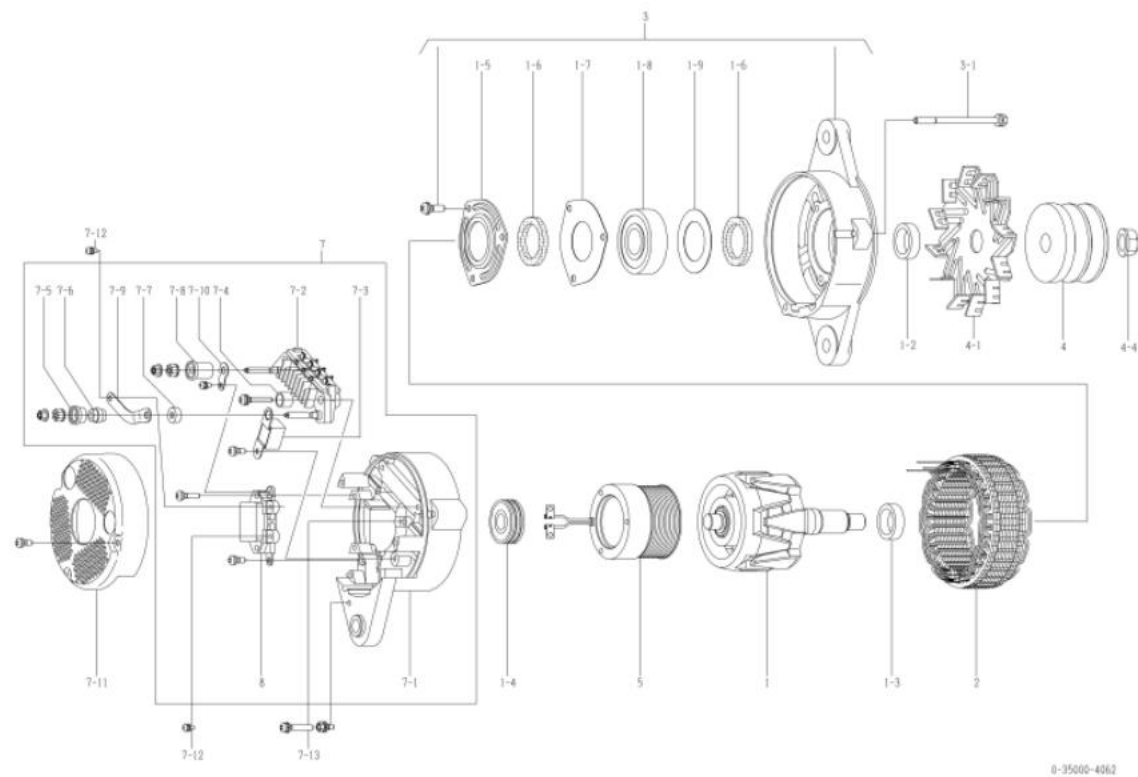

୦-୩୫୦୦୦-୪୦୯୧ ଅଲଗାକରଣ

୦-୩୫୦୦୦-୪୦୯୧ ଅଲଗାକରଣ (ମୋକର ଅଂଶ ନମ୍ବର ୧-୮୧୨୦୦୫୦୦-୦)

|                     |   |                |              |
|---------------------|---|----------------|--------------|
| OEM ଗୁଣାହକ          | ଇସ୍ପୋ   | OEM ଅଂଶ ନମ୍ବର  | ୧-୮୧୨୦୦୫୦୦-୦ |
| ନାମନାମ ଆଇ. ପୁର      | ୨୪ଭି ୫୦ଏ  | ଯୋଗାଣ ସରୁତାକଳୀ | ୯୮.୦୭-       |
| ଓଡ଼ିଆ               | ୧୦ ସିଲିକାନ୍   | ନିୟମକ          | ନିୟମକ        |
| ଇଞ୍ଜିନ୍ ମଡେଲ ୬୫୩୮୮୮ |   |                |              |
| ଯାନବାହନ             |   |                |              |
| ତିନାଇନ୍ ଲେଭେଲ       |   |                |              |
| ବିପଣୀ               | v15 type v ବେଲ୍ ଡବଲ ଶିଖର<br>ସିଲିକାନ୍ ଖାୟାର ମୋଗାଲନ୍ ସପେଟିକେସନ୍<br>ଘଣ୍ଟାକଣ୍ଠା ଘୁରୁଣିନ |                |              |

| ନମ୍ବର | ଅଂଶ ନାମ      | ନିର୍ଦ୍ଦେଶନା ଅଂଶ ନାମ                  | ବିଶେଷତା                 | ପରିମାଣ | ମୂଲ୍ୟ ତାଲିକା | ବିପଣୀ                     |
|-------|--------------|--------------------------------------|-------------------------|--------|--------------|---------------------------|
| ୧     | ୦-୩୫୧୦୦-୦୩୦୦ | ୧-୮୧୨୧୧୧୧୧-୦ ରୋଟର ଆସି                |                         | e      |              |                           |
| ୧-୧   | ୧-୩୩୯୨୩-୦୭୯୦ | ୧-୮୧୨୨୯୨୪୨-୦ କଲର                     |                         | e      |              |                           |
| ୧-୨   | ୦-୩୫୯୨୩-୦୧୨୦ | ୧-୮୧୨୨୯୨୨୨-୦ କଲର                     |                         | e      |              |                           |
| ୧-୩   | ୦-୦୯୨୦୧-୦୯୮୦ | ୧-୮୧୨୨୯୨୩-୦ ବଲ୍ ବିୟା                 |                         | e      |              | ପଲ୍ଲ                      |
| ୨     | ୦-୩୫୨୦୦-୦୪୪୦ | ୧-୮୧୨୧୧୧୨୨-୦ ଉତ୍ତର ଆସି               |                         | e      |              |                           |
| ୩     | ୦-୩୫୩୦୦-୦୨୨୧ | ୧-୮୧୨୧୩୦୯୪-୦                         | ଏଫ୍. ବରାକେଟ୍ ଆସି        | e      |              | 3-103-5 ଅନୁପରାମର୍ଶ        |
| ୩-୧   | ୦-୩୫୯୨୩-୦୦୭୦ | ୧-୮୧୨୨୯୨୪୩-୦ ରିଟେନର                  |                         | e      |              |                           |
| ୩-୨   | ୦-୩୫୯୨୩-୦୦୯୦ | ୮-୯୭୦୯୪୧୧୧-୦ ରିଟେନର                  |                         | e      |              |                           |
| ୩-୩   | ୧-୩୩୯୨୩-୦୭୩୦ | ୧-୮୧୨୨୯୨୪୩-୦ ରିଟେନର                  |                         | e      |              |                           |
| ୩-୪   | ୦-୩୫୯୨୩-୦୦୭୦ | ୧-୮୧୨୨୯୨୪୩-୦ ରିଟେନର                  |                         | ୨      |              |                           |
| ୩-୫   | ୦-୦୯୨୦୧-୦୮୮୧ | ୧-୮୧୨୨୯୨୪୩-୦ ବଲ୍ ବିୟା                |                         | e      |              | ସାମାନ୍ୟ                   |
| ୩-୬   | ୦-୦୨୨୫୦-୦୭୮୦ | ୧-୮୧୨୨୯୨୩୮-୦ ବୋଲ୍ଟ                   |                         | 3      |              | ବୋଲ୍ଟ ମାଧ୍ୟମରେ            |
| ୪     | ୦-୩୫୪୧୧-୦୧୧୦ | ୧-୮୧୨୨୦୦୫୦-୦ ପୁଲି                    |                         | e      |              |                           |
| ୪-୧   | ୦-୩୫୪୨୧-୦୧୧୦ | ୧-୮୧୨୨୩୦୧୯-୦ ଫ୍ଲାଇନ୍                 |                         | e      |              |                           |
| ୪-୨   | ୦-୦୨୮୦-୧୨୦୨୨ | ୧-୮୧୨୨୯୪୭୪-୦ ନର୍                     |                         | e      |              |                           |
| ୪-୩   | ୧-୦୩୩୫-୧୨୦୦୨ | ୧-୮୧୨୨୯୪୭୪-୦ ବସନ୍ତ ଯୋଗାଣ             |                         | e      |              |                           |
| ୪-୪   | ୧-୦୩୩୫-୧୨୦୧୨ | ୧-୮୧୨୨୯୪୭୮-୦ ସାମାନ୍ୟ ଯୋଗାଣ           |                         | e      |              |                           |
| 5     | ୦-୩୫୧୨୦-୦୨୩୦ | ୧-୮୧୨୨୨୧୦୨-୦                         | ଫିଲ୍ଟର ବୋକ୍ସ କମ୍ପୋନେଣ୍ଟ | e      |              |                           |
| ୭     | ୦-୩୫୭୦୦-୦୮୭୦ | ୧-୮୧୨୧୪୩୪୦-୦ ଆଇ.ବରାକେଟ୍ ଆସି          |                         | e      |              | ୭-୧୩୭-୧୧, ୭-୧୭, ୮ ସହିତ    |
| ୭-୧   | ୦-୩୫୭୧୦-୦୯୭୦ | ୧-୮୧୨୧୪୩୪୦-୦ ଡିଆର ବରାକେଟ୍ କମ୍ପୋନେଣ୍ଟ |                         | e      |              |                           |
| ୭-୨   | ୦-୩୫୭୩୦-୦୭୩୦ | ୧-୮୧୨୧୯୧୧୭-୦                         | ଲେଭେଲ ଆସି               | e      |              |                           |
| ୭-୩   | ୦-୩୫୭୮୦-୦୭୩୦ | ୧-୮୧୨୨୯୨୨୨-୦ ରିଟେନର ଆସି              |                         | e      |              | ୭ମ ନମ୍ବର ଅନୁପରାମର୍ଶ ନୁହେଁ |
| ୭-୪   | ୦-୦୯୧୭୦-୨୫୦୧ | ୧-୮୪୧୩୨୦୧୨-୦ କଣ୍ଟ୍ରୋଲ୍ ଯୁଗ୍ମ         |                         | e      |              |                           |
| ୭-୫   | ୦-୩୫୯୪୩-୦୧୨୦ | ୧-୮୧୨୨୯୨୨୨-୦ ଇନପୁଲ୍ଟ୍ ରୁଲ୍           |                         | e      |              |                           |
| ୭-୬   | ୦-୩୫୯୪୩-୦୧୨୦ | ୧-୮୧୨୨୯୨୨୨-୦ ଇନପୁଲ୍ଟ୍ ରୁଲ୍           |                         | ୨      |              |                           |
| ୭-୭   | ୦-୩୫୯୪୩-୦୨୨୦ | ୧-୮୧୨୨୯୨୨୨-୦ ଇନପୁଲ୍ଟ୍ ରୁଲ୍           |                         | e      |              |                           |
| ୭-୮   | ୦-୩୫୯୨୩-୦୧୨୦ | ୧-୮୧୨୨୯୨୩୦-୦ କଲର                     |                         | e      |              |                           |
| ୭-୯   | ୦-୩୫୯୨୩-୦୧୨୦ | ୧-୮୧୨୨୯୨୩୧-୦ ବୋଲ୍ଟ                   |                         | e      |              |                           |
| ୭-୧୦  | ୦-୩୫୯୨୩-୦୧୧୦ | ୧-୮୧୨୨୯୨୩୨-୦ ପୁଲି                    |                         | e      |              |                           |
| ୭-୧୧  | ୦-୩୫୯୨୩-୦୦୮୦ | ୮-୯୮୦୪୦୭୯୦-୦ ନର୍                     |                         | ୨      |              |                           |
| ୭-୧୨  | ୧-୩୩୯୨୩-୦୦୭୦ | ୧-୮୧୧୧୮୦୧୧-୦                         | କଲର                     | e      |              |                           |
| ୭-୧୩  | ୦-୩୫୯୨୩-୦୦୭୦ | ୧-୮୧୨୨୯୨୪୨-୦                         | କଲର                     | e      |              |                           |
| ୭-୧୪  | ୦-୩୫୭୨୧-୦୨୪୦ | ୧-୮୧୨୧୪୩୪୩-୦ କଲର                     |                         | e      |              |                           |
| ୭-୧୫  | ୦-୦୦୫୨୦-୦୫୩୦ | ୧-୮୧୨୨୯୨୩୩-୦ ପୁଲି                    |                         | 3      |              |                           |
| ୭-୧୬  | ୦-୩୫୭୮୪-୦୨୪୦ |                                      | କଲର ବାଲ୍                | e      |              |                           |
| ୭-୧୭  | ୦-୦୯୦୧୧-୩୫୪୦ |                                      | ପୁଲି                    | ୨      |              |                           |
| 8     | ୦-୩୫୭୧୯-୦୧୫୧ | ୧-୮୧୨୨୦୦୧୫-୦ ନିୟମକ ଆସି               |                         | e      |              |                           |

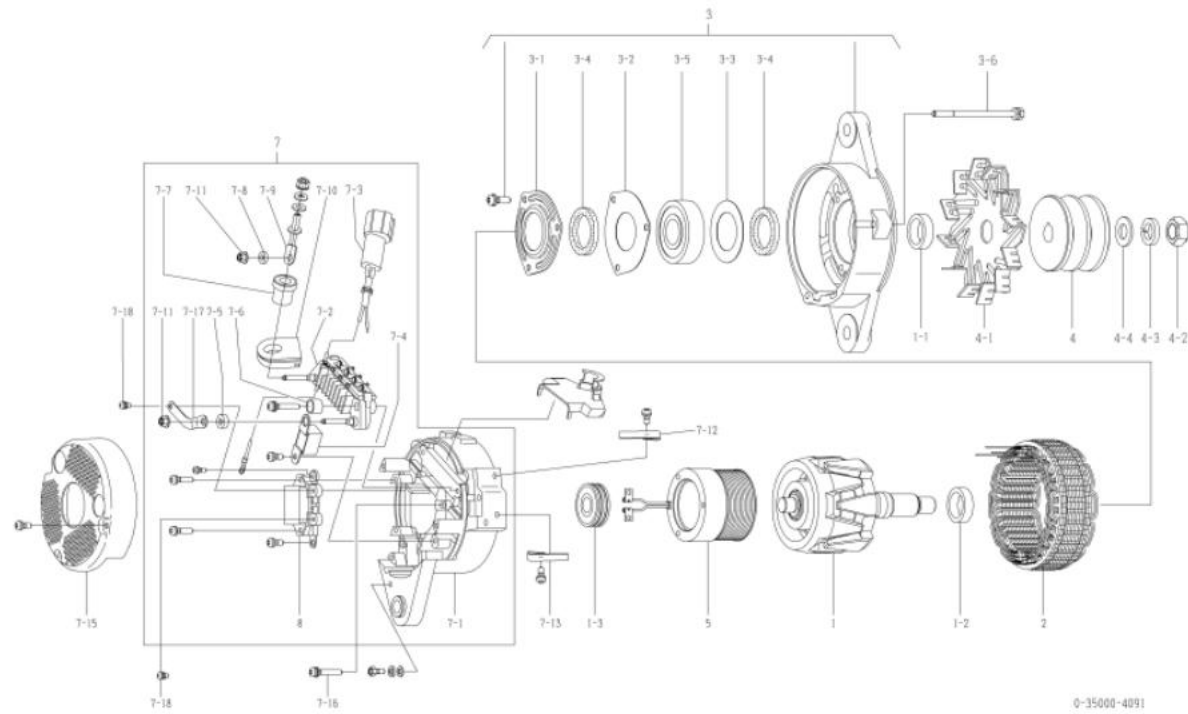

୦-୩୫୦୦୦-୪୧୨୧ ଅଲଗାକରଣ

|                           |   |                   |              |
|---------------------------|---|-------------------|--------------|
| ୦୧୫ ଉପାଦାନ                | ଉତ୍ପାଦକ   | ୦୧୫ ଅଂଶ ନମ୍ବର     | ୮-୯୪୩୯୦୭୦୧-୧ |
| ନାମାନ୍ତର ଆଇଡି ପୁସ୍ତକ      | ୨୪୫ ୪୦୩   | ଯୋଗାଣ ସମ୍ବନ୍ଧୀୟତା | ୯୮.୦୩-       |
| ଓଡ଼ିଆ                     | ୧ ବିଭାଗ   | ନିର୍ମାଣ           | ନିର୍ମାଣ      |
| ଉତ୍ପାଦନ ମଡେଲ 6, 6.1       |   |                   |              |
| ଯାନବାହନ                   | ୩୮ଆର, ୩୮ଆରଆର, ୩୮ଆରଡି  |                   |              |
| ଚିତ୍ରାଙ୍କନ କୋଡ୍ 4120 4121 | ନାମ ପୂର୍ବରୁ ସଂକଳନ ସୁଧାର ପରିବର୍ତ୍ତନ କରାଯାଇଛି                     |                   |              |
| ବିବରଣୀ                    | X TYPE V ବେଲ୍ଡ ଆଠ ଶିଖର<br>ଧାର ପାର୍ଟି ପୁରାଣ<br>ଉତ୍ପାଦକଙ୍କ ଦ୍ୱାରା |                   |              |

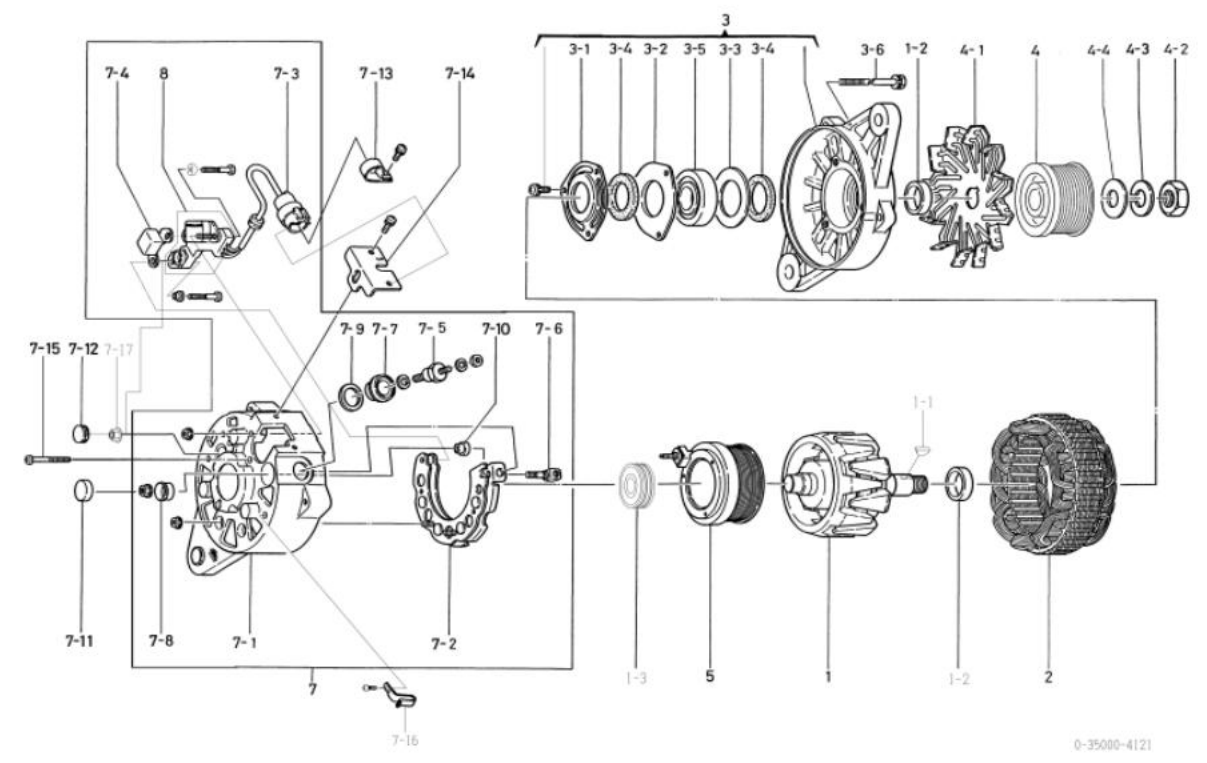

୦-୩୫୦୦୦-୪୧୨୧ ଅଲଗାକରଣ (ମୋକର ଅଂଶ ନମ୍ବର ୮-୯୪୩୯୦୭୦୧-୧)

| ନମ୍ବର | ଅଂଶ ବର୍ଣ୍ଣନା | ନିର୍ମାଣ ଅଂଶ ବର୍ଣ୍ଣନା              | କରାଯାଇଛି | ପରିମାଣ | ମୂଲ୍ୟ ତାଲିକା | ବିବରଣୀ                  |
|-------|--------------|-----------------------------------|----------|--------|--------------|-------------------------|
| ୧     | ୦-୩୫୧୦୦-୦୩୩୦ | ୧-୮୧୨୨୧୦୯୭-୦ ରୋଟର ଆସି             |          | ୧      |              |                         |
| ୧-୧   | ୧-୦୪୧୭-୦୪୧୭୦ | ୯-୮୨୨୧୫୮୭୭-୦ କାଉର ଲୁଗା            |          | ୧      |              |                         |
| ୧-୨   | ୦-୩୫୯୨୩-୦୧୯୦ | ୧-୮୧୨୨୯୭୫୭-୦ କଲର                  |          | ୨      |              | ପଇ                      |
| ୧-୩   | ୧-୦୯୨୦୧-୦୪୭୦ | ୧-୮୧୨୨୯୩୯୩-୦ ବଲ୍ ବିୟା             |          | ୧      |              |                         |
| ୨     | ୦-୩୫୨୦୦-୦୩୫୦ | ୧-୮୧୨୧୧୦୭-୧ ରୁଟର ଆସି              |          | ୧      |              | 3-113-5 ଅନୁବନ୍ଧୁକ       |
| 3     | ୦-୩୫୩୦୦-୦୨୮୦ | ୧-୮୧୨୧୩୦୯୭-୦ ଏଡ୍.କରେକଟ୍ ଆସି       |          | ୧      |              |                         |
| ୩-୧   | ୦-୩୫୯୨୭-୦୧୨୦ | ୧-୮୧୨୨୯୭୫୯-୦ ରିଟେନର               |          | ୧      |              |                         |
| ୩-୨   | ୦-୩୫୯୨୭-୦୧୩୦ | ୧-୮୧୨୨୯୭୫୭-୦ ରିଟେନର               |          | ୧      |              |                         |
| ୩-୩   | ୦-୩୫୯୨୭-୦୧୪୦ | ୧-୮୧୨୨୯୭୫୭-୦ ରିଟେନର               |          | ୧      |              |                         |
| ୩-୪   | ୦-୩୫୯୨୭-୦୧୫୦ | ୧-୮୧୨୨୯୭୫୭-୦ ରିଟେନର               |          | ୨      |              |                         |
| ୩-୫   | ୦-୦୯୨୦୧-୧୧୨୦ | ୧-୮୧୨୨୯୩୯୩-୦ ବଲ୍ ବିୟା             |          | ୧      |              | ସାମାନ୍ୟ                 |
| ୩-୬   | ୦-୦୨୭୫-୦୨୭୫  | ୧-୮୧୨୨୯୩୯୩-୦ ବିଡି                 |          | 3      |              | ବୋଲ୍ଡ ମାଧ୍ୟମରେ          |
| ୪     | ୦-୩୫୪୧୧-୦୮୪୦ | ୧-୮୧୨୨୧୧୩-୦ ପୁଲି                  |          | ୧      |              |                         |
| ୪-୧   | ୦-୩୫୪୨୧-୦୧୧୦ | ୧-୮୧୨୨୩୦୧୭-୦ ଫ୍ଲ୍ୟୁଇ              |          | ୧      |              |                         |
| ୪-୨   | ୦-୦୨୮୦-୧୨୦୨୨ | ୧-୮୧୨୨୯୪୭୪-୦ ନଲ୍                  |          | ୧      |              |                         |
| ୪-୩   | ୧-୦୩୩୫-୧୭୦୨  | ୧-୮୧୨୨୯୪୭୯-୦ ବସନ୍ତ ଯୋଗାଣ          |          | ୧      |              |                         |
| ୪-୪   | ୧-୦୩୩୫-୧୭୦୨  | ୧-୮୧୨୨୯୪୭୮-୦ ସାମାନ୍ୟ ଯୋଗାଣ        |          | ୧      |              |                         |
| 5     | ୦-୩୫୧୨୦-୦୧୧୦ | ୧-୮୧୨୧୨୦୧୧-୦ ଫ୍ଲିକ୍ଟ ମୋଟର କମ୍ପାଣୀ |          | ୧      |              |                         |
| ୭     | ୦-୩୫୭୦୦-୦୪୨୧ | ୧-୮୧୨୧୪୨୯୪-୧ ଆଇ.କରେକଟ୍ ଆସି        |          | ୧      |              | ୭-୧13-୧୦, ୮ ସହିତ        |
| ୭-୧   | ୦-୩୫୭୧୦-୦୪୮୧ | ୧-୮୧୨୧୪୨୯୪-୧ ଆଇ.କରେକଟ୍ କମ୍ପାଣୀ    |          | ୧      |              |                         |
| ୭-୨   | ୦-୩୫୭୩୦-୦୨୭୦ | ୧-୮୧୨୧୯୧୦୭-୦ ରୋଟର ଆସି             |          | ୧      |              |                         |
| ୭-୩   | ୦-୩୫୭୩୦-୦୦୭୦ | ୧-୮୧୨୨୯୫୭୦-୦ ରିଟେନର ଆସି           |          | ୧      |              | ୩୩ ବୁକ୍ ଅନୁବନ୍ଧୁକ ନୁହେଁ |
| ୭-୪   | ୦-୦୯୧୭୦-୨୦୦୦ | ୧-୮୪୧୩୨୦୦୮-୦ କଣ୍ଟ୍ରୋଲ୍ ଯୁଗ୍ମ      |          | ୧      |              |                         |
| ୭-୫   | ୦-୩୫୯୦୧-୦୦୭୦ | ୧-୮୧୨୨୯୭୫୭-୦ ବୋଲ୍ଡ                |          | ୧      |              |                         |
| ୭-୬   | ୦-୩୫୯୦୧-୦୦୭୦ | ୧-୮୧୨୨୯୭୫୭-୦ ବୋଲ୍ଡ                |          | ୧      |              |                         |
| ୭-୭   | ୦-୩୫୯୪୩-୦୦୮୦ | ୧-୮୧୨୨୯୭୫୭-୦ ଇନଭଲ୍ଭର ଉତ୍ପାଦ       |          | ୧      |              |                         |
| ୭-୮   | ୦-୩୫୯୪୩-୦୦୯୦ | ୧-୮୧୨୨୯୭୫୭-୦ ଇନଭଲ୍ଭର ଉତ୍ପାଦ       |          | ୧      |              |                         |
| ୭-୯   | ୦-୩୫୯୪୩-୦୦୭୦ | ୧-୮୧୨୨୯୫୫୧-୦ ପୁଲି                 |          | ୧      |              |                         |
| ୭-୧୦  | ୦-୩୫୯୪୩-୦୦୭୦ | ୧-୮୧୨୨୯୭୫୭-୦ ଇନଭଲ୍ଭର ଉତ୍ପାଦ       |          | ୧      |              |                         |
| ୭-୧୧  | ୦-୦୯୨୫୨-୦୫୭୦ | ୧-୮୧୨୨୯୭୫୭-୦ ଗାମ୍ କ୍ଲିପ୍          |          | ୧      |              |                         |
| ୭-୧୨  | ୦-୦୯୨୫୨-୦୫୮୦ | ୧-୮୧୨୨୯୭୫୭-୦ ଗାମ୍ କ୍ଲିପ୍          |          | ୧      |              |                         |
| ୭-୧୩  | ୦-୩୫୯୨୭-୦୦୧୦ | ୧-୮୧୨୧୭୦୫୩-୦ ଧାରକ                 |          | ୧      |              |                         |
| ୭-୧୪  | ୦-୩୫୭୭୧-୦୧୩୦ | ୧-୮୧୨୧୪୨୯୭-୦ କଲର                  |          | ୧      |              |                         |
| ୭-୧୫  | ୦-୦୦୫୭-୦୫୪୫୨ | ୧-୮୧୨୨୯୪୭୭-୦ ସ୍ପ୍ରିଙ୍ଗ୍           |          | 3      |              |                         |
| ୭-୧୬  | ୦-୩୫୯୩୧-୦୦୨୦ | ୧-୮୧୨୨୯୫୧୭-୦ ବଲ୍ ବିୟା             |          | ୧      |              |                         |
| ୭-୧୭  | ୦-୩୫୯୦୨-୦୦୮୦ | ୮-୯୮୦୪୦୭୯-୦ ନଲ୍                   |          | ୧      |              |                         |
| 8     | ୦-୩୫୭୧୯-୦୦୭୦ | ୧-୮୧୨୨୦୦୭-୦ ରୋଟର ଆସି              |          | ୧      |              |                         |

|                            |   |                |              |
|----------------------------|---|----------------|--------------|
| ୦୧୩ ଗୁଣାହକ                 | କୋମାଟପୁ   | ୦୧୩ ଅଂଶ ନମ୍ବର  | ୬୦୦-୮୨୫-୫୨୩୦ |
| ନାମାନ୍ତର ଆଇର୍ ପୁର          | ୨୪ଭି ୫୦୩  | ଯୋଗାଣ ପରାମର୍ଶକ | ୯୮.୦୫-       |
| ଓଡ଼ିଆ                      | ୧୧ ବିଭାଗ  | ନିୟମକ          | ନିୟମକ        |
| ଇଞ୍ଜିନ୍ ମଡେଲ SA6-170-2     |   |                |              |
| ଯାନବାହନ                    | K1100-6   |                |              |
| ଡିଜାଇନ୍ ନେମ୍ବର 4180 □ 4181 | କମେକ୍ଟ ବାଲ୍, ଫିଲ୍ଡ କ୍ୟାଲ୍, କଣ୍ଟ୍ରୋଲିଂ ପରିବର୍ତ୍ତନ କରାଯାଇଛି   |                |              |
| ବିବରଣୀ                     | <p>୧୯ ଟାଇପ୍ ଭି କେକ୍ଟ ସିଟିଂସ୍ ପିକ୍ (କଣ୍ଟ୍ରୋଲିଂ)</p> <p>ଗଣତାକଣ୍ଠା ପୁରୁଣା</p> <p>ପୁଲି ୦-୩୫୦୦୦-୪୦୧୧ ଠାରୁ ନିର୍ମାଣ</p> <p>ପରାମର୍ଶ ମଡେଲ ନେମ୍ବର 0-35000-4182। ତଥାପି, ଏପରି ଉପାଦାନଗୁଡ଼ିକ</p> <p>ରୋଟର ଆସି, କଲର, ଷ୍ଟେଟର ଆସି, ଫିଲ୍ଡ କ୍ୟାଲ୍, କଣ୍ଟ୍ରୋଲିଂ ପରିବର୍ତ୍ତନ ନୁହେଁ।</p> <p>ଆସି, ପୁଲି, ପୁଲି ନଟ୍, ଫିଲ୍ଡ କୋଲ୍ କୋ, ପଞ୍ଚ ବୋଲଟ୍ ଏବଂ କଲର।</p> <p>୦-୩୫୦୦୦-୪୧୧୧, ୪୧୧୨ ନିର୍ଦ୍ଦିଷ୍ଟ ଅନୁଯାୟୀ ଅଂଶ ବଦଳାଇବା କରିବା ଉଚିତ।</p> <p>ଅଲଗାକରଣ ଆସିର ପୁରୁଣା / ନୂତନ ଅଂଶ ସଂଖ୍ୟା କିପରି ଚିହ୍ନଟ କରିବେ :</p> <p>ପୁରୁଣା ମଡେଲ ପୁଲି ପକାଡ଼ିବା ପାଇଁ ପାତା ଧୋଇବା ନେସିନ୍, କପନିଟ ଧୋଇବା ନେସିନ୍ ଏବଂ ନଟ୍ ବଦଳାଇବା କରନ୍ତୁ।</p> <p>ନୂତନ ମଡେଲ ପୁଲି ପକାଡ଼ିବା ପାଇଁ ଫିଲ୍ଡ କ୍ୟାଲ୍ ନଟ୍ ବଦଳାଇବା କରନ୍ତୁ।</p> |                |              |

| ନୁମ୍ବର | ଅଂଶ ସଂଖ୍ୟା   | ନିର୍ଦ୍ଦିଷ୍ଟ ଅଂଶ ସଂଖ୍ୟା | ବର୍ଣ୍ଣନା               | ପରିମାଣ | ମୂଲ୍ୟ ଟାକ୍ସ | ବିବରଣୀ             |
|--------|--------------|------------------------|------------------------|--------|-------------|--------------------|
| ୧      | ୦-୩୫୧୦୦-୦୩୦୦ |                        | ରୋଟର ଆସି               | ୧      |             |                    |
| ୧-୨    | ୧-୩୩୯୨୩-୦୭୯୦ |                        | କଲର                    | ୧      |             |                    |
| ୧-୩    | ୦-୩୫୯୨୩-୦୧୭୦ |                        | କଲର                    | ୧      |             |                    |
| ୧-୪    | ୦-୦୯୨୦୧-୦୯୮୦ |                        | ବଲ୍ ବିୟର୍              | ୧      |             | ପଞ୍ଚ               |
| ୧-୫    | ୦-୩୫୯୨୩-୦୦୭୦ |                        | ରିଟେନର                 | ୧      |             |                    |
| ୧-୬    | ୦-୩୫୯୫୧-୦୦୭୦ |                        | ପୁଲି                   | ୨      |             |                    |
| ୧-୭    | ୦-୩୫୯୨୩-୦୦୯୦ |                        | ରିଟେନର                 | ୧      |             |                    |
| ୧-୮    | ୦-୦୯୨୦୧-୦୮୮୧ |                        | ବଲ୍ ବିୟର୍              | ୧      |             | ସାମାନ୍ୟ            |
| ୧-୯    | ୧-୩୩୯୨୩-୦୭୩୦ |                        | ରିଟେନର                 | ୧      |             |                    |
| ୨      | ୦-୩୫୨୦୦-୦୪୪୦ |                        | ଷ୍ଟେଟର ଆସି             | ୧      |             |                    |
| ୩      | ୦-୩୫୩୦୦-୦୧୯୦ |                        | ଏଡ୍.ବି.କେକ୍ଟ ଆସି       | ୧      |             | ୧-୫୩୧-୯ ଅନୁପରାମର୍ଶ |
| ୩-୧    | ୦-୦୨୭୫-୦୭୮୦୨ |                        | ବୋଲଟ୍                  | ୩      |             | ବୋଲଟ୍ ମାଧ୍ୟମରେ     |
| ୪      | ୦-୩୫୪୧୧-୦୭୭୦ |                        | ପୁଲି                   | ୧      |             |                    |
| ୪-୧    | ୦-୩୫୪୨୧-୦୧୭୦ |                        | ପଞ୍ଚ                   | ୧      |             |                    |
| ୪-୨    | ୧-୦୩୩୦-୧୭୦୧୨ |                        | ପାତା ଧୋଇବା             | ୧      |             |                    |
| ୪-୩    | ୧-୦୩୩୫-୧୭୦୦୨ |                        | ବଦଳିତ ଧାରା             | ୧      |             |                    |
| ୪-୪    | ୦-୦୨୮୦-୧୭୦୨୨ |                        | ନଟ୍                    | ୧      |             |                    |
| ୫      | ୦-୩୫୧୨୦-୦୨୩୦ |                        | ଫିଲ୍ଡ କୋଲ୍ କମ୍ପାଉଣ୍ଡ   | ୧      |             |                    |
| ୬      | ୦-୩୫୨୦୦-୦୮୨୨ |                        | ଆଇ.ବି.କେକ୍ଟ ଆସି        | ୧      |             | ୭-୧୩୭-୧୦, ୮ ସହିତ   |
| ୭-୧    | ୦-୩୫୭୧୦-୧୦୧୦ |                        | ପଞ୍ଚ ବୋଲଟ୍ କମ୍ପାଉଣ୍ଡ   | ୧      |             |                    |
| ୭-୨    | ୦-୩୫୭୩୦-୦୫୧୦ |                        | କେକ୍ଟିଫାଇର ଆସି         | ୧      |             |                    |
| ୭-୩    | ୦-୦୯୧୭୦-୨୫୦୧ |                        | କଣ୍ଟ୍ରୋଲିଂ             | ୧      |             |                    |
| ୭-୪    | ୦-୩୫୯୪୩-୦୧୭୦ |                        | ପୁରାଣୁ ଇନଭୁଲେଟ୍ କରନ୍ତୁ | ୨      |             |                    |
| ୭-୫    | ୦-୩୫୯୪୩-୦୧୫୦ |                        | ପୁରାଣୁ ଇନଭୁଲେଟ୍ କରନ୍ତୁ | ୧      |             |                    |
| ୭-୬    | ୦-୩୫୯୨୩-୦୧୩୦ |                        | କଲର                    | ୧      |             |                    |
| ୭-୭    | ୦-୩୫୯୪୩-୦୧୭୦ |                        | ପୁରାଣୁ ଇନଭୁଲେଟ୍ କରନ୍ତୁ | ୧      |             |                    |
| ୭-୮    | ୦-୩୫୯୪୩-୦୧୪୦ |                        | ପୁରାଣୁ ଇନଭୁଲେଟ୍ କରନ୍ତୁ | ୧      |             |                    |
| ୭-୯    | ୦-୩୫୭୮୪-୦୨୧୦ |                        | କମେକ୍ଟ ବାଲ୍            | ୧      |             |                    |
| ୭-୧୦   | ୦-୩୫୭୮୪-୦୨୯୦ |                        | କମେକ୍ଟ ବାଲ୍            | ୧      |             |                    |
| ୭-୧୧   | ୦-୩୫୭୭୧-୦୨୫୦ |                        | କଲର                    | ୧      |             |                    |
| ୭-୧୨   | ୦-୦୯୦୧୧-୩୫୪୦ |                        | ପୁଲି                   | ୨      |             |                    |
| ୭-୧୩   | ୦-୦୦୫୭-୦୫୩୦୨ |                        | ପୁଲି                   | ୩      |             |                    |
| ୮      | ୦-୩୫୭୧୯-୦୨୦୧ |                        | ନିୟମକ ଆସି              | ୧      |             |                    |

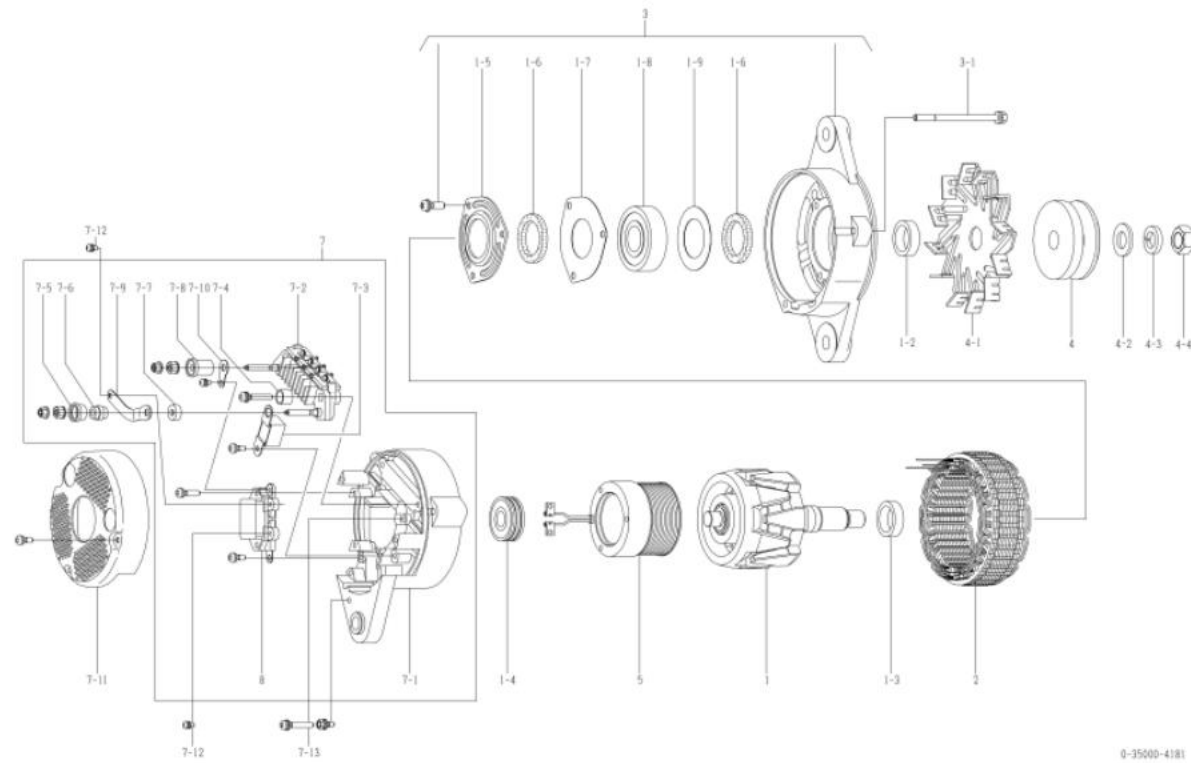

|                              |   |   |              |
|------------------------------|---|---|--------------|
| oem ଗୁଣାହକ                   | କୋମାଟସୁ   | oem ଅଂଶ ନମ୍ବର   | ୭୦୦-୮୨୫-୫୨୩୧ |
| ନାମନାମର ଆଇର୍ ପୁର             | ୨୪ଭି ୫୦ଏ  | ଯୋଗାଣ ସରତ୍ତାବଳୀ   | ୧୦.୦୧-       |
| ଓଡ଼ିଆ                        | ୧୧ ବିଲ୍ଡାଗନ   | ନିୟମକ   | ନିୟମିତ       |
| ଇଞ୍ଜିନ୍ ମଡେଲ SA6-170-2o      |   |   |              |
| ଯାନବାହନ                      | K1100-6   |   |              |
| ଚିତ୍ରାଙ୍କନ ନମ୍ବର 4180 □ 4181 | ୪୧୧୧ □ ୪୧୧୨   | କମ୍ପେକ୍ଟ ବାଲ୍, ଫିଲ୍ଡ କ-ଏଲ୍, କଣ୍ଟ୍ରୋଲିଂ ପରିବର୍ତ୍ତନ କରାଯାଇଛି<br>ରୋଟର ଆସି, କଲର, ଷ୍ଟେଟର ଆସି, ଏସ୍. ବ୍ରେକେଟ୍ ଆସି,<br>ପୁଲି, ପୁଲି ନଟ୍, ଫିଲ୍ଡ କୋଏଲ୍ କମ୍ପାଉଣ୍ଡ, ଆର. ବ୍ରେକେଟ୍, କଲର<br>ପରିବର୍ତ୍ତନ ହୋଇଛି |              |
| ଟିପ୍ପଣୀ                      | ୧୯ ଟାଇପ୍ ଭି ବେଲ୍ଡ ସିଟିଂ ପିକ୍ (କମ୍ପେକ୍ଟ)<br>ଉତ୍ପାଦକଙ୍କ ଗୁଣାହକ<br>ପୁଲି ଓ-୩୫୦୦୦-୪୦୧୨ ଠାରୁ ଭିନ୍ନ।<br>ପୁରୁଣା ମଡେଲ ହେଉଛି 0-35000-4181। ଚାହାଁ, ଏପରି ରପାଦନାଗୁଡ଼ିକ<br>ରୋଟର ଆସି, କଲର, ଷ୍ଟେଟର ଆସି, ଫିଲ୍ଡ କୋଏଲ୍ କଲର ପୁସ୍ତକର ନୁହେଁ।<br>ଆସି, ପୁଲି, ପୁଲି ନଟ୍, ଫିଲ୍ଡ କୋଏଲ୍ କୋ, ପଛ ବ୍ରେକେଟ୍ ଏବଂ କଲର।<br>ଓ-୩୫୦୦୦-୪୧୧୧, ୪୧୧୨ ନିର୍ଦ୍ଦେଶ ଅନୁଯାୟୀ ଅଂଶ ବଦଳାଇବା କରିବା ଉଚିତ।<br>ଅଲଟରନେଟର ଆସିର ପୁରୁଣା / ନୂତନ ଅଂଶ ସଂଖ୍ୟା ବିପରିତ ଚିହ୍ନଟ କରିବେ :<br>ପୁରୁଣା ମଡେଲ ପୁଲି ସଜାଡ଼ିବା ପାଇଁ ସାଦା ଧୋଇବା ମେସିନ୍, କମ୍ପେକ୍ଟ ଧୋଇବା ମେସିନ୍ ଏବଂ ନଟ୍ ବଦଳାଇବା କରନ୍ତୁ।<br>ନୂତନ ମଡେଲ ପୁଲି ସଜାଡ଼ିବା ପାଇଁ ଫାଇଲ୍ଡ ନଟ୍ ବଦଳାଇବା କରନ୍ତୁ। |   |              |

| ନୁମ୍ବର | ଅଂଶ ସଂଖ୍ୟା   | ନିର୍ଦ୍ଦେଶ ଅଂଶ ସଂଖ୍ୟା | ବର୍ଣ୍ଣନା               | ପରିମାଣ | ମୂଲ୍ୟ ଚାଲିବା | ଟିପ୍ପଣୀ            |
|--------|--------------|----------------------|------------------------|--------|--------------|--------------------|
| e      | ୦-୩୫୧୦୦-୦୪୧୮ |                      | ରୋଟର ଆସି               | e      |              |                    |
| ୧-୨    | ୧-୩୩୯୨୩-୦୨୪୦ |                      | କଲର                    | e      |              |                    |
| ୧-୩    | ୦-୩୫୯୨୩-୦୧୭୦ |                      | କଲର                    | e      |              |                    |
| ୧-୪    | ୦-୦୯୨୦୧-୦୯୮୦ |                      | ଏଲ୍ ବିୟର୍              | e      |              | ପଛ                 |
| ୧-୫    | ୦-୩୫୯୨୭-୦୦୭୦ |                      | ରିଟେନର                 | e      |              |                    |
| ୧-୬    | ୦-୩୫୯୫୧-୦୦୭୦ |                      | ପୁଲି                   | ୨      |              |                    |
| ୧-୭    | ୦-୩୫୯୨୭-୦୦୯୦ |                      | ରିଟେନର                 | e      |              |                    |
| ୧-୮    | ୦-୦୯୨୦୧-୧୪୫୦ |                      | ଏଲ୍ ବିୟର୍              | e      |              | ସାମନା              |
| ୧-୯    | ୧-୩୩୯୨୭-୦୭୩୦ |                      | ରିଟେନର                 | e      |              |                    |
| ୨      | ୦-୩୫୨୦୦-୦୫୨୮ |                      | ଷ୍ଟେଟର ଆସି             | e      |              |                    |
| 3      | ୦-୩୫୩୦୦-୦୪୫୦ |                      | ଏସ୍. ବ୍ରେକେଟ୍ ଆସି      | e      |              | ୧-୫୩୧-୯ ଅନୁପରାମର୍ଶ |
| ୩-୧    | ୦-୦୨୭୫-୦୭୮୦୨ |                      | କୋଏଲ୍                  | 3      |              | କୋଏଲ୍ ମାଧ୍ୟମରେ     |
| ୪      | ୦-୩୫୪୧୧-୦୭୭୪ |                      | ପୁଲି                   | e      |              |                    |
| ୪-୧    | ୦-୩୫୪୨୧-୦୧୭୦ |                      | ପୁଲି                   | e      |              |                    |
| ୪-୪    | ୦-୦୯୦୦୭-୦୭୩୦ |                      | ନଟ୍                    | e      |              |                    |
| 5      | ୦-୩୫୧୨୦-୦୫୨୮ |                      | ଫିଲ୍ଡ କୋଏଲ୍ କମ୍ପାଉଣ୍ଡ  | e      |              |                    |
| ୭      | ୦-୩୫୭୦୦-୧୧୭୦ |                      | ଆର. ବ୍ରେକେଟ୍ ଆସି       | e      |              | ୭-୧୩୭-୧୦, ୮ ସହିତ   |
| ୭-୧    | ୦-୩୫୭୧୦-୧୩୫୦ |                      | ପଛ ବ୍ରେକେଟ୍ କମ୍ପାଉଣ୍ଡ  | e      |              |                    |
| ୭-୨    | ୦-୩୫୭୩୦-୦୫୧୦ |                      | କୋଏଲ୍ ଆସି              | e      |              |                    |
| ୭-୩    | ୦-୦୯୧୭୦-୨୫୦୧ |                      | କଣ୍ଟ୍ରୋଲିଂ             | e      |              |                    |
| ୭-୪    | ୦-୩୫୯୪୩-୦୧୭୦ |                      | ରୁଡାକୁ ଇନସୁଲେଟ୍ କରନ୍ତୁ | ୨      |              |                    |
| ୭-୫    | ୦-୩୫୯୪୩-୦୧୫୪ |                      | ରୁଡାକୁ ଇନସୁଲେଟ୍ କରନ୍ତୁ | e      |              |                    |
| ୭-୬    | ୦-୩୫୯୨୩-୦୧୩୪ |                      | କଲର                    | e      |              |                    |
| ୭-୭    | ୦-୩୫୯୪୩-୦୧୭୦ |                      | ରୁଡାକୁ ଇନସୁଲେଟ୍ କରନ୍ତୁ | e      |              |                    |
| ୭-୮    | ୦-୩୫୯୪୩-୦୧୪୦ |                      | ରୁଡାକୁ ଇନସୁଲେଟ୍ କରନ୍ତୁ | e      |              |                    |
| ୭-୯    | ୦-୩୫୭୮୪-୦୨୧୦ |                      | କମ୍ପେକ୍ଟ ବାଲ୍          | e      |              |                    |
| ୭-୧୦   | ୦-୩୫୭୮୪-୦୨୯୦ |                      | କମ୍ପେକ୍ଟ ବାଲ୍          | e      |              |                    |
| ୭-୧୧   | ୦-୩୫୭୭୧-୦୩୧୮ |                      | କଲର                    | e      |              |                    |
| ୭-୧୨   | ୦-୦୯୦୧୧-୩୫୪୦ |                      | ସ୍କ୍ରୁ                 | ୨      |              |                    |
| ୭-୧୩   | ୦-୦୦୫୭-୦୫୩୦୨ |                      | ସ୍କ୍ରୁ                 | 3      |              |                    |
| 8      | ୦-୩୫୭୧୯-୦୨୦୧ |                      | ନିୟମକ ଆସି              | e      |              |                    |

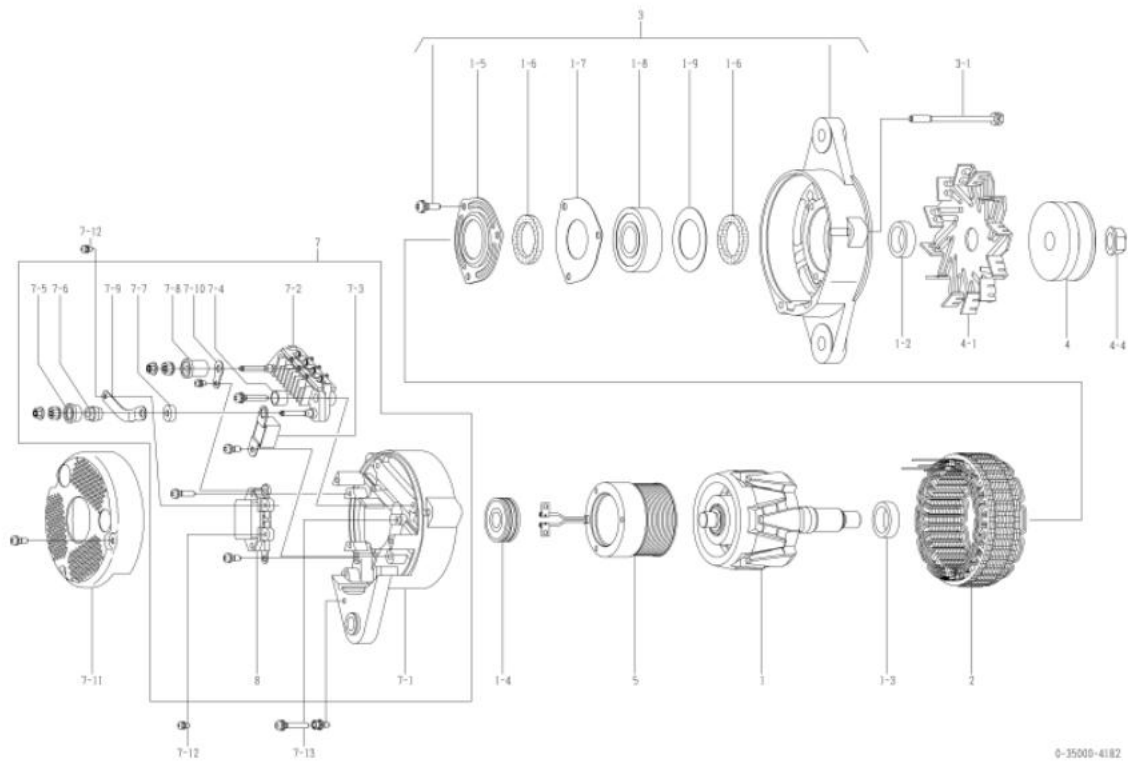

| ୦୧୫ ଉପାଦାନ                                    | କୋମାନ୍ଦୁ   | ୦୧୫ ଅଂଶ ନମ୍ବର  | ୭୦୦-୮୨୫-୭୧୧୦ |
|---|--|----------------|--------------|
| ନାମାନ୍ତର ଆଇର୍ ପୁର                             | ୨୪ଭି ୭୦ଏ   | ଯୋଗାଣ ସରତ୍ତାଳୀ | ୯୮.୧୧-       |
| ଓଡନ   | ୧୧ ବିଲେଭାମ   | ନିୟମକ          | ନିୟମକ        |
| ଇଞ୍ଜିନ୍ ମଡେଲ SA60140-2A, SA60140-2B, ଅନୁମୋଦିତ |  |                |              |
| ଯାନବାହନ                                       | ୧155A-3, ୧155A-5, ଅନୁମୋଦିତ   |                |              |
| ଡିଜାଇନ୍ ରେକର୍ଡ                                |  |                |              |
| ବିବରଣ   | <p>୧୦ ଟାଇପ୍ ଡି ବେଲ୍ ଡ୍ରାଫ୍ଟ ପିସ୍</p> <p>ଉତ୍ପାଦନ ବିପରୀତ ଦିଗରେ ପୁରୁଣା</p> <p>ସରକ୍ଷଣ ମନେଇ ହେଉଛି 0-35000-4221। ତଥାପି, ଏପରି ଉପାଦାନଗୁଡ଼ିକ</p> <p>ରୋଟର ଆସି, କଲର, ଷ୍ଟେଟର ଆସି, ଫରଣ୍ଟ ବ୍ରେକିଂ ଡାକରେ ସୁସଜ୍ଜିତ ହୁଅନ୍ତୁ।</p> <p>ଆସି, ପୁଲି, ପୁଲି ନଟ, ଫିଲ୍ଡ କୋଲ୍ କୋ, ପଛ ବ୍ରେକିଂ ଏବଂ କଲର।</p> <p>୦-୩୫୦୦୦-୪୨୨୦, ୪୨୨୧ ନିକଟ୍ ଅନୁମୋଦିତ ଅଂଶ ବ୍ୟବହାର କରିବା ଉଚିତ।</p> <p>ଅଲଗାକରଣ ଆସିର ପୁରୁଣା / ନୂତନ ଅଂଶ ବ୍ୟବହାର କିପରି ଚିହ୍ନଟ କରିବେ :</p> <p>ପୁରୁଣା ମଡେଲ ପୁଲି ସଜାଡ଼ିବା ପାଇଁ ଘାତା ଧୋଇବା ମେସିନ୍, କସ୍‌ନଟ ଧୋଇବା ମେସିନ୍ ଏବଂ ନଟ୍ ବ୍ୟବହାର କରନ୍ତୁ।</p> <p>ନୂତନ ମଡେଲ ପୁଲି ସଜାଡ଼ିବା ପାଇଁ ଫୁଲ୍‌ସ୍ପିନ୍ ନଟ୍ ବ୍ୟବହାର କରନ୍ତୁ।</p> |                |              |

| କ୍ରମ | ଅଂଶ ସଂଖ୍ୟା   | ନିର୍ଦ୍ଦେଶ ଅଂଶ ସଂଖ୍ୟା | ବର୍ଣ୍ଣନା             | ପରିମାଣ | ମୂଲ୍ୟ ଚାର୍ଜ | ବିବରଣ                      |
|------|--------------|----------------------|----------------------|--------|-------------|----------------------------|
| ୧    | ୦-୩୫୧୦୦-୦୩୦୦ |                      | ରୋଟର ଆସି             | ୧      |             |                            |
| ୧-୨  | ୧-୩୩୯୨୩-୦୭୯୦ |                      | କଲର                  | ୧      |             |                            |
| ୧-୩  | ୦-୩୫୯୨୩-୦୧୭୦ |                      | କଲର                  | ୧      |             |                            |
| ୧-୪  | ୦-୦୯୨୦୧-୦୯୮୦ |                      | ଏଲ୍ ବିୟର୍            | ୧      |             | ପଛ                         |
| ୧-୫  | ୦-୩୫୯୨୭-୦୦୭୦ |                      | ରିଟେନର               | ୧      |             |                            |
| ୧-୬  | ୦-୩୫୯୫୧-୦୦୭୦ |                      | ପୁଲି                 | ୨      |             |                            |
| ୧-୭  | ୦-୩୫୯୨୭-୦୦୯୦ |                      | ରିଟେନର               | ୧      |             |                            |
| ୧-୮  | ୦-୦୯୨୦୧-୧୧୪୦ |                      | ଏଲ୍ ବିୟର୍            | ୧      |             | ଘାମୁଚା                     |
| ୧-୯  | ୧-୩୩୯୨୭-୦୭୩୦ |                      | ରିଟେନର               | ୧      |             |                            |
| ୨    | ୦-୩୫୨୦୦-୦୪୭୦ |                      | ଷ୍ଟେଟର ଆସି           | ୧      |             |                            |
| ୩    | ୦-୩୫୩୦୦-୦୩୫୦ |                      | ଏଡ୍.ବ୍ରେକିଂ ଆସି      | ୧      |             | ୧-୫୩୧-୯ ଅନୁମୋଦିତ           |
| ୩-୧  | ୦-୦୨୭୫-୦୭୮୦୨ |                      | କୋଲ୍ଡ                | ୩      |             | କୋଲ୍ଡ ମାଧ୍ୟମରେ             |
| ୪    | ୦-୩୫୪୧୧-୦୭୩୧ |                      | ପୁଲି                 | ୧      |             |                            |
| ୪-୧  | ୦-୩୫୪୨୧-୦୭୩୦ |                      | ପୁଲି                 | ୧      |             |                            |
| ୪-୨  | ୦-୦୯୦୫୭-୦୭୩୦ |                      | ଧୋଇବା                | ୧      |             |                            |
| ୪-୩  | ୧-୦୩୩୫-୧୭୦୦୨ |                      | କସ୍‌ନଟ ଧାରଣ          | ୧      |             |                            |
| ୪-୪  | ୦-୦୨୮୦-୧୭୦୨୨ |                      | ନଟ୍                  | ୧      |             |                            |
| ୫    | ୦-୩୫୧୨୦-୦୨୯୦ |                      | ଫିଲ୍ଡ କୋଲ୍ କମ୍ପାଉନା  | ୧      |             |                            |
| ୬    | ୦-୩୫୭୦୦-୦୯୨୧ |                      | ଆଇ.ବ୍ରେକିଂ ଆସି       | ୧      |             | କଂଗ୍ରେଟ୍ ୭-୧୩୭-୧୦, ୭-୧୨, ୮ |
| ୭    | ୦-୩୫୭୧୦-୧୦୧୦ |                      | ପଛ ବ୍ରେକିଂ କମ୍ପାଉନା  | ୧      |             |                            |
| ୭-୨  | ୦-୩୫୭୩୦-୦୭୦୦ |                      | କୋଲ୍ଡ ଧାରଣ ଆସି       | ୧      |             |                            |
| ୭-୩  | ୦-୦୯୧୭୦-୨୫୦୧ |                      | କଣ୍ଟ୍ରୋଲର            | ୧      |             |                            |
| ୭-୪  | ୦-୩୫୯୪୩-୦୧୭୦ |                      | ପୁଲି ଇନସୁଲେଟ୍ କରନ୍ତୁ | ୨      |             |                            |
| ୭-୫  | ୦-୩୫୯୪୩-୦୧୫୦ |                      | ପୁଲି ଇନସୁଲେଟ୍ କରନ୍ତୁ | ୧      |             |                            |
| ୭-୬  | ୦-୩୫୯୨୩-୦୧୩୦ |                      | କଲର                  | ୧      |             |                            |
| ୭-୭  | ୦-୩୫୯୪୩-୦୧୭୦ |                      | ପୁଲି ଇନସୁଲେଟ୍ କରନ୍ତୁ | ୧      |             |                            |
| ୭-୮  | ୦-୩୫୯୪୩-୦୧୪୦ |                      | ପୁଲି ଇନସୁଲେଟ୍ କରନ୍ତୁ | ୧      |             |                            |
| ୭-୯  | ୦-୩୫୭୮୪-୦୨୧୦ |                      | କମ୍ପେକ୍ଟ ବାଲ୍        | ୧      |             |                            |
| ୭-୧୦ | ୦-୩୫୭୮୪-୦୨୯୦ |                      | କମ୍ପେକ୍ଟ ବାଲ୍        | ୧      |             |                            |
| ୭-୧୧ | ୦-୩୫୭୨୧-୦୨୫୦ |                      | କଲର                  | ୧      |             |                            |
| ୭-୧୨ | ୦-୦୯୦୫୭-୦୨୨୦ |                      | ଧୋଇବା                | ୨      |             |                            |
| ୭-୧୩ | ୦-୦୯୦୧୧-୩୫୪୦ |                      | ସ୍କ୍ରୁ               | ୨      |             |                            |
| ୭-୧୪ | ୦-୦୦୫୭-୦୫୩୦୨ |                      | ସ୍କ୍ରୁ               | ୩      |             |                            |
| ୮    | ୦-୩୫୭୧୯-୦୨୧୧ |                      | ନିୟମକ ଆସି            | ୧      |             |                            |

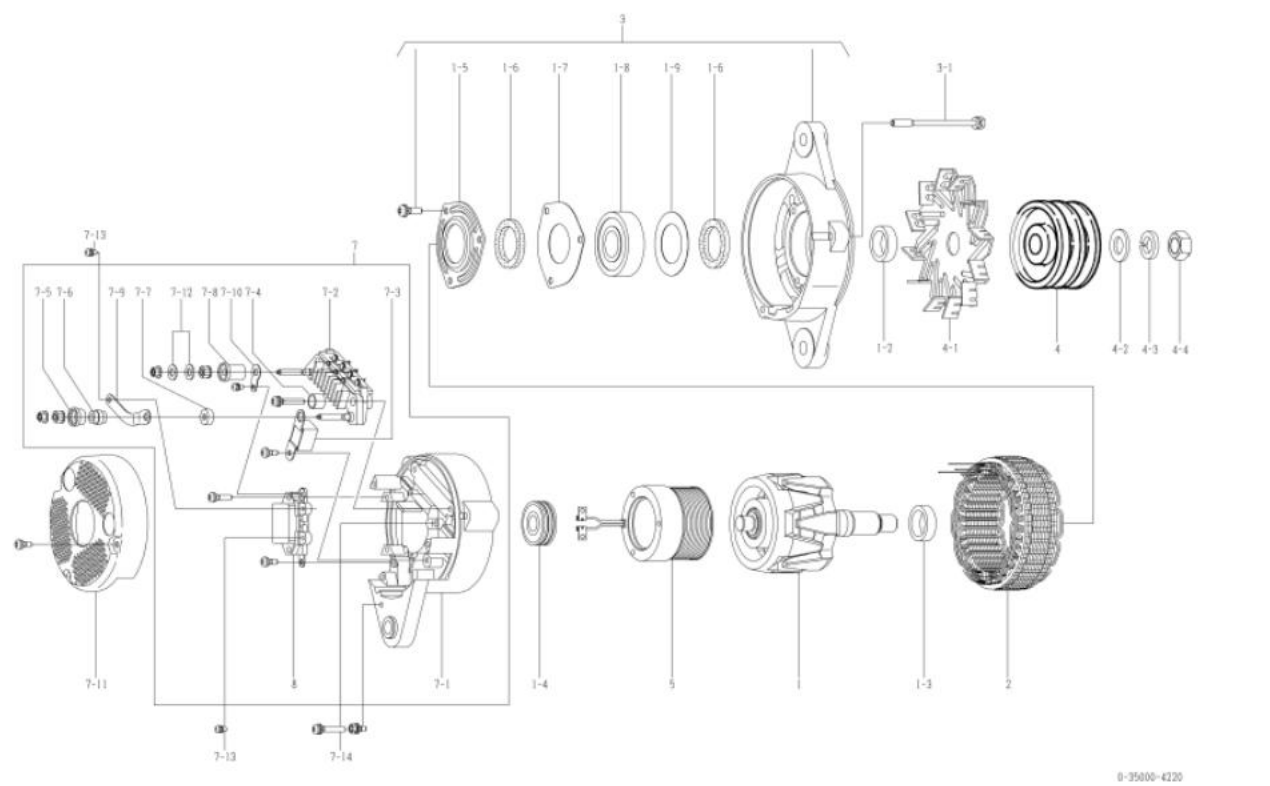

|  |                            |  |              |
|--|----------------------------|--|--------------|
| ଠେମ୍ ଉଦାହରଣ                                  | କୋମାନ୍ଦପୁ                  | ଠେମ୍ ଅଂଶ ନମ୍ବର   | ୭୦୦-୮୨୫-୭୧୧୧ |
| ନାମାନ୍ତର ଆଇ.ପୁର                              | ୨୪ଭି ୭୦୪                   | ଯୋଗାଣ ସରକାରୀ   | ୧୦.୦୧-       |
| ଠକନ  | ୧୧ ବିଭାଗ                   | ନିୟମକ  | ନିୟମକ        |
| ଇଞ୍ଜିନ୍ ମଡେଲ୍ SA60140-2, SA60140-2, ଅନୁମୋଦିତ |                            |  |              |
| ଯାନବାହନ                                      | ୧155x-3, ୧155x-5, ଅନୁମୋଦିତ |  |              |
| ଠିକାକର ଉପକରଣ 4220 □ 4221                     |                            | ରୋଟର ଆସି, କଲର, ଷ୍ଟେଟର ଆସି, ଏଫ୍. ଉପକରଣ ଆସି,<br>ପୁଲି, ପୁଲି ନଟ, ଫିଲ୍ଡ କୋଏଲ୍ କମ୍ପାଉଣ୍ଡ, ଆର. ଉପକରଣ, କଲର<br>ପରିବର୍ତ୍ତନ ହୋଇଛି   |              |
| ଠିପ୍ପଣୀ                                      |                            | ୧୦ ଟାଇପ୍ ଡି ବେଲ୍ ଠକ୍ ପିପ୍<br>ଉତ୍ପାଦନ ବିପରୀତ ଦିଗରେ ପୁରୁଣା<br>ପୁରୁଣା ମଡେଲ୍ ହେଉଛି ଠ-୩୫୦୦୦-୪୨୨୦। ଠଆସି, ଏପରି ଉପାଦାନଗୁଡ଼ିକ<br>ରୋଟର ଆସି, କଲର, ଷ୍ଟେଟର ଆସି, ଫିଲ୍ଡ କୋଏଲ୍ କମ୍ପାଉଣ୍ଡ ସୁସଙ୍ଗତ ହୁଅନ୍ତୁ।<br>ଆସି, ପୁଲି, ପୁଲି ନଟ, ଫିଲ୍ଡ କୋଏଲ୍ କୋ, ପଞ୍ଚ ଉପକରଣ ଏବଂ କଲର।<br>ଠ-୩୫୦୦୦-୪୨୨୦, ୪୨୨୧ ନିମ୍ନ ଅନୁମୋଦିତ ଅଂଶ ଉପକରଣ କଲିବା ଉପରେ<br>ଅଲଗାକରଣ ଆସିର ପୁରୁଣା / ନୂତନ ଅଂଶ ସଂଖ୍ୟା ବିପରିତ ଠିକ୍ କଲିବେ :<br>ପୁରୁଣା ମଡେଲ୍ ପୁଲି ସଜାଡ଼ିବା ପାଇଁ ଘାଟା ଘୋଇବା ଠେସିନ୍, କପ୍ ଘୋଇବା ଠେସିନ୍ ଏବଂ ନଟ୍ ଉପକରଣ କଲନ୍ତି।<br>ନୂତନ ମଡେଲ୍ ପୁଲି ସଜାଡ଼ିବା ପାଇଁ ଫିଲ୍ଡ କୋଏଲ୍ ନଟ୍ ଉପକରଣ କଲୁଛି। |              |

| ଠୁହେଁ | ଅଂଶ ସଂଖ୍ୟା   | ନିରୂପାଣ ଅଂଶ ସଂଖ୍ୟା | ଉପକରଣ                 | ଠରିମାଣ | ମୁଲ୍ୟ ଠାକିବା | ଠିପ୍ପଣୀ                    |
|-------|--------------|--------------------|-----------------------|--------|--------------|----------------------------|
| ୧     | ଠ-୩୫୧୦୦-୦୪୧୮ |                    | ରୋଟର ଆସି              | e      |              |                            |
| ୧-୨   | ୧-୩୩୯୨୩-୦୨୪୦ |                    | କଲର                   | e      |              |                            |
| ୧-୩   | ଠ-୩୫୯୨୩-୦୧୭୦ |                    | କଲର                   | e      |              |                            |
| ୧-୪   | ଠ-୦୯୨୦୧-୦୯୮୦ |                    | ଏଲ୍ ବିୟର୍             | e      |              | ପଞ୍ଚ                       |
| ୧-୫   | ଠ-୩୫୯୨୭-୦୦୭୦ |                    | ରିଟେନର                | e      |              |                            |
| ୧-୬   | ଠ-୩୫୯୫୧-୦୦୭୦ |                    | ପୁଲି                  | ୨      |              |                            |
| ୧-୭   | ଠ-୩୫୯୨୭-୦୦୯୦ |                    | ରିଟେନର                | e      |              |                            |
| ୧-୮   | ଠ-୦୯୨୦୧-୧୪୫୦ |                    | ଏଲ୍ ବିୟର୍             | e      |              | ଘାମ୍ପା                     |
| ୧-୯   | ୧-୩୩୯୨୭-୦୭୩୦ |                    | ରିଟେନର                | e      |              |                            |
| ୨     | ଠ-୩୫୨୦୦-୦୫୨୮ |                    | ଷ୍ଟେଟର ଆସି            | e      |              |                            |
| 3     | ଠ-୩୫୩୦୦-୦୪୫୦ |                    | ଏଫ୍. ଉପକରଣ ଆସି        | e      |              | ୧-୫୧୧-୯ ଅନୁମୋଦିତ           |
| ୩-୧   | ଠ-୦୨୭୫-୦୭୮୦୨ |                    | କୋଏଲ୍                 | 3      |              | କୋଏଲ୍ ମାଧ୍ୟମରେ             |
| ୪     | ଠ-୩୫୪୧୧-୦୭୩୮ |                    | ପୁଲି                  | e      |              |                            |
| ୪-୧   | ଠ-୩୫୪୨୧-୦୨୩୦ |                    | ଫିଲ୍ଡ କୋଏଲ୍           | e      |              |                            |
| ୪-୪   | ଠ-୦୯୦୭-୦୭୩୦  |                    | ନଟ୍                   | e      |              |                            |
| 5     | ଠ-୩୫୧୨୦-୦୫୨୮ |                    | ଫିଲ୍ଡ କୋଏଲ୍ କମ୍ପାଉଣ୍ଡ | e      |              |                            |
| ୭     | ଠ-୩୫୭୦୦-୧୧୭୦ |                    | ଆର. ଉପକରଣ ଆସି         | e      |              | ୭-୧୧୭-୧୦, ୭-୧୨, ୮ ଅନୁମୋଦିତ |
| ୭-୧   | ଠ-୩୫୭୧୦-୧୩୫୦ |                    | ପଞ୍ଚ ଉପକରଣ କମ୍ପାଉଣ୍ଡ  | e      |              |                            |
| ୭-୨   | ଠ-୩୫୭୩୦-୦୭୦୦ |                    | କୋଏଲ୍ ଆସି             | e      |              |                            |
| ୭-୩   | ଠ-୦୯୧୭୦-୨୫୦୧ |                    | କଲର                   | e      |              |                            |
| ୭-୪   | ଠ-୩୫୯୪୩-୦୧୭୦ |                    | ପୁଲି ଉପକରଣ କଲନ୍ତି     | ୨      |              |                            |
| ୭-୫   | ଠ-୩୫୯୪୩-୦୧୫୪ |                    | ପୁଲି ଉପକରଣ କଲନ୍ତି     | e      |              |                            |
| ୭-୬   | ଠ-୩୫୯୨୩-୦୧୩୪ |                    | କଲର                   | e      |              |                            |
| ୭-୭   | ଠ-୩୫୯୪୩-୦୧୭୦ |                    | ପୁଲି ଉପକରଣ କଲନ୍ତି     | e      |              |                            |
| ୭-୮   | ଠ-୩୫୯୪୩-୦୧୪୦ |                    | ପୁଲି ଉପକରଣ କଲନ୍ତି     | e      |              |                            |
| ୭-୯   | ଠ-୩୫୭୮୪-୦୨୧୦ |                    | କଲର ବାଲ୍              | e      |              |                            |
| ୭-୧୦  | ଠ-୩୫୭୮୪-୦୨୯୦ |                    | କଲର ବାଲ୍              | e      |              |                            |
| ୭-୧୧  | ଠ-୩୫୭୭୧-୦୩୧୮ |                    | କଲର                   | e      |              |                            |
| ୭-୧୨  | ଠ-୦୯୦୭-୦୨୨୦  |                    | ଘୋଇବା                 | ୨      |              |                            |
| ୭-୧୩  | ଠ-୦୯୦୧୧-୩୫୪୦ |                    | ପୁଲି                  | ୨      |              |                            |
| ୭-୧୪  | ଠ-୦୦୫୭-୦୫୩୦୨ |                    | ପୁଲି                  | 3      |              |                            |
| 8     | ଠ-୩୫୭୧୯-୦୨୦୧ |                    | ନିୟମକ ଆସି             | e      |              |                            |

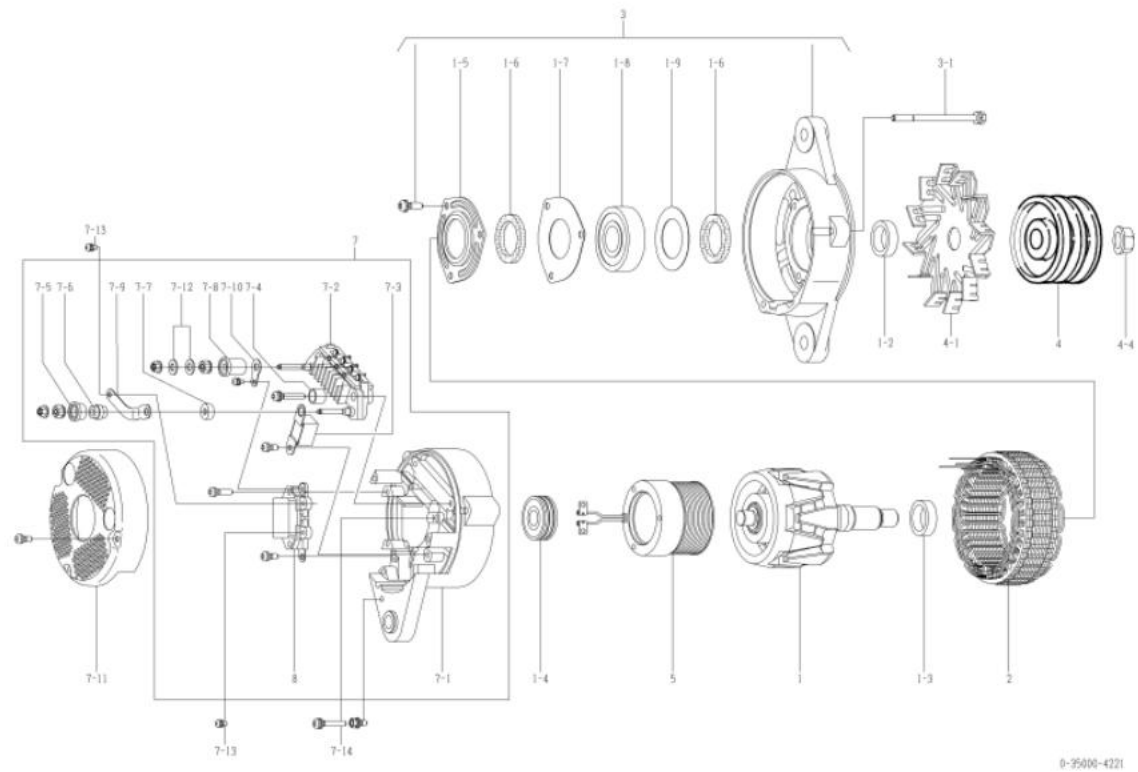

|                  |  |                 |              |
|------------------|--|-----------------|--------------|
| oem ଗୁଣାହକ       | କୋମାଟସୁ  | oem ଅଂଶ ନମ୍ବର   | ୬୦୦-୮୨୫-୬୧୨୦ |
| ନାମନାମର ଆଇର୍ ପୁର | ୨୪ଭି ୬୦ଏ   | ଯୋଗାଣ ସରତ୍ତାବଳୀ | ୯୮.୧୧-       |
| ଓଡନ              | ୧୧ ବିଲେଭାମ   | ନିୟମକ           | ନିୟମିତ       |
| ଇଞ୍ଜିନ୍ ମଡେଲ୍    | ୧୮୬୦108  |                 |              |
| ଯାନବାହନ          | ୩୩100-3, ଅନୁୟାୟ  |                 |              |
| ଡିଜାଇନ୍ ରେକର୍ଡ   |  |                 |              |
| ଟିପ୍ପଣୀ          | <p>୧୭ ଟାଇପ୍ ରି ବେଲ୍ଟ ଡେଲ୍ ପିକପ୍</p> <p>ଗଣତାକଣ୍ଠା ପୁରୁଣା</p> <p>ପୁଲି ଏବଂ ଫ୍ଲାଇଂ 0-35000-4220 ରୁ ଭିନ୍ନ।</p> <p>ସରବର୍ଣ୍ଣେଷ ମଡେଲ ହେଉଛି 0-35000-4231। ତଥାପି, ଏପରି ରପାଦନାଗୁଡ଼ିକ</p> <p>ରୋଟର ଆସି, କଲର, ଷ୍ଟେଟର ଆସି, ଫରଣ୍ଟ ବ୍ରେକେଟ୍ ଭାବରେ ପୁସ୍ତକତ ନୁହେଁ।</p> <p>ଆସି, ପୁଲି, ପୁଲି ନଟ୍, ଫିଲ୍ଡ କୋଲ୍ କମ୍ପାଉଣ୍ଡ, ପଛ ବ୍ରେକେଟ୍ ଏବଂ କଲର।</p> <p>୦-୩୫୦୦୦-୪୨୩୦, ୪୨୩୧ ନିର୍ଦ୍ଦିଷ୍ଟ ଅନୁୟାୟ ଅଂଶ ବ୍ୟବହାର କରିବା ଉଚିତ।</p> <p>ଅଲଟରନେଟର ଆସିର ପୁରୁଣା / ନୂତନ ଅଂଶ ବ୍ୟବହାର କିପରି ତିଆରି କରିବେ :</p> <p>ପୁରୁଣା ମଡେଲ୍ ପୁଲି ସଜାଡ଼ିବା ପାଇଁ ସାତା ଧୋଇବା ମେସିନ୍, କପର୍ ଧୋଇବା ମେସିନ୍ ଏବଂ ନଟ୍ ବ୍ରେକେଟ୍ କରନ୍ତୁ।</p> <p>ନୂତନ ମଡେଲ୍ ପୁଲି ସଜାଡ଼ିବା ପାଇଁ ଫ୍ଲାଇଂ ନଟ୍ ବ୍ରେକେଟ୍ କରନ୍ତୁ।</p> |                 |              |

| କ୍ରମ | ଅଂଶ ସଂଖ୍ୟା    | ନିର୍ଦ୍ଦେଶ ଅଂଶ ସଂଖ୍ୟା | ବର୍ଣ୍ଣନା               | ପରିମାଣ | ମୂଲ୍ୟ ଚାଲିବା | ଟିପ୍ପଣୀ                   |
|------|---------------|----------------------|------------------------|--------|--------------|---------------------------|
| ୧    | ୦-୩୫୧୦୦-୦୩୦୦  |                      | ରୋଟର ଆସି               | ୧      |              |                           |
| ୧-୨  | ୧-୩୩୯୨୩-୦୭୯୦  |                      | କଲର                    | ୧      |              |                           |
| ୧-୩  | ୦-୩୫୯୨୩-୦୧୭୦  |                      | କଲର                    | ୧      |              |                           |
| ୧-୪  | ୦-୦୯୨୦୧-୦୯୮୦  |                      | ବଲ୍ ବିୟର୍              | ୧      |              | ପଛ                        |
| ୧-୫  | ୦-୩୫୯୨୭-୦୦୭୦  |                      | ରିଟେନର                 | ୧      |              |                           |
| ୧-୬  | ୦-୩୫୯୫୧-୦୦୭୦  |                      | ପ୍ଲେଟ୍                 | ୨      |              |                           |
| ୧-୭  | ୦-୩୫୯୨୭-୦୦୯୦  |                      | ରିଟେନର                 | ୧      |              |                           |
| ୧-୮  | ୦-୦୯୨୦୧-୧୧୪୦  |                      | ବଲ୍ ବିୟର୍              | ୧      |              | ସାମନା                     |
| ୧-୯  | ୧-୩୩୯୨୭-୦୭୩୦  |                      | ରିଟେନର                 | ୧      |              |                           |
| ୨    | ୦-୩୫୨୦୦-୦୪୭୦  |                      | ଷ୍ଟେଟର ଆସି             | ୧      |              |                           |
| ୩    | ୦-୩୫୩୦୦-୦୩୫୦  |                      | ଏଡ୍.ବ୍ରେକେଟ୍ ଆସି       | ୧      |              | ୧-୫୩୧-୯ ଅନୁପରାମର୍ଶ        |
| ୩-୧  | ୦-୦୨୭୫୦-୦୭୮୦୨ |                      | ବୋଲ୍ଡ                  | ୩      |              | ବୋଲ୍ଡ ମାଧ୍ୟମରେ            |
| ୪    | ୦-୩୫୪୧୧-୦୫୯୦  |                      | ପୁଲି                   | ୧      |              |                           |
| ୪-୧  | ୦-୩୫୪୨୧-୦୨୪୦  |                      | ପ୍ଲେଟ୍                 | ୧      |              |                           |
| ୪-୨  | ୦-୦୯୦୫୭-୦୨୩୦  |                      | ଧୋଇବା                  | ୧      |              |                           |
| ୪-୩  | ୧-୦୩୩୫୧-୧୭୦୦୨ |                      | ବସନ୍ତ ଧାରାଣ            | ୧      |              |                           |
| ୪-୪  | ୦-୦୨୮୦-୧୭୦୨୨  |                      | ନଟ୍                    | ୧      |              |                           |
| 5    | ୦-୩୫୧୨୦-୦୨୯୦  |                      | ଫିଲ୍ଡ କୋଲ୍ କମ୍ପାଉଣ୍ଡ   | ୧      |              |                           |
| ୭    | ୦-୩୫୭୦୦-୦୯୨୧  |                      | ଆଇ.ବ୍ରେକେଟ୍ ଆସି        | ୧      |              | କଂଗ୍ରେସ ୭-୧୩୭-୧୦, ୭-୧୨, ୮ |
| ୭-୧  | ୦-୩୫୭୧୦-୧୦୧୦  |                      | ପଛ ବ୍ରେକେଟ୍ କମ୍ପାଉଣ୍ଡ  | ୧      |              |                           |
| ୭-୨  | ୦-୩୫୭୩୦-୦୭୦୦  |                      | ଫ୍ରେଣ୍ଟ ପ୍ଲେଟ୍ ଆସି     | ୧      |              |                           |
| ୭-୩  | ୦-୦୯୧୭୦-୨୫୦୧  |                      | କଣ୍ଟ୍ରୋଲର              | ୧      |              |                           |
| ୭-୪  | ୦-୩୫୯୪୩-୦୧୭୦  |                      | ରୁଡାଲୁ ଇନସୁଲେଟ୍ କରନ୍ତୁ | ୨      |              |                           |
| ୭-୫  | ୦-୩୫୯୪୩-୦୧୫୦  |                      | ରୁଡାଲୁ ଇନସୁଲେଟ୍ କରନ୍ତୁ | ୧      |              |                           |
| ୭-୬  | ୦-୩୫୯୨୩-୦୧୩୦  |                      | କଲର                    | ୧      |              |                           |
| ୭-୭  | ୦-୩୫୯୪୩-୦୧୭୦  |                      | ରୁଡାଲୁ ଇନସୁଲେଟ୍ କରନ୍ତୁ | ୧      |              |                           |
| ୭-୮  | ୦-୩୫୯୪୩-୦୧୪୦  |                      | ରୁଡାଲୁ ଇନସୁଲେଟ୍ କରନ୍ତୁ | ୧      |              |                           |
| ୭-୯  | ୦-୩୫୭୮୪-୦୨୧୦  |                      | କମ୍ପେକ୍ଟ ବାଲ୍          | ୧      |              |                           |
| ୭-୧୦ | ୦-୩୫୭୮୪-୦୨୯୦  |                      | କମ୍ପେକ୍ଟ ବାଲ୍          | ୧      |              |                           |
| ୭-୧୧ | ୦-୩୫୭୨୧-୦୨୫୦  |                      | କଲର                    | ୧      |              |                           |
| ୭-୧୨ | ୦-୦୯୦୫୭-୦୨୨୦  |                      | ଧୋଇବା                  | ୨      |              |                           |
| ୭-୧୩ | ୦-୦୯୦୧୧-୩୫୪୦  |                      | ସ୍କ୍ରୁ                 | ୨      |              |                           |
| ୭-୧୪ | ୦-୦୦୫୭-୦୫୩୦୨  |                      | ସ୍କ୍ରୁ                 | ୩      |              |                           |
| 8    | ୦-୩୫୭୧୯-୦୨୧୧  |                      | ନିୟମକ ଆସି              | ୧      |              |                           |

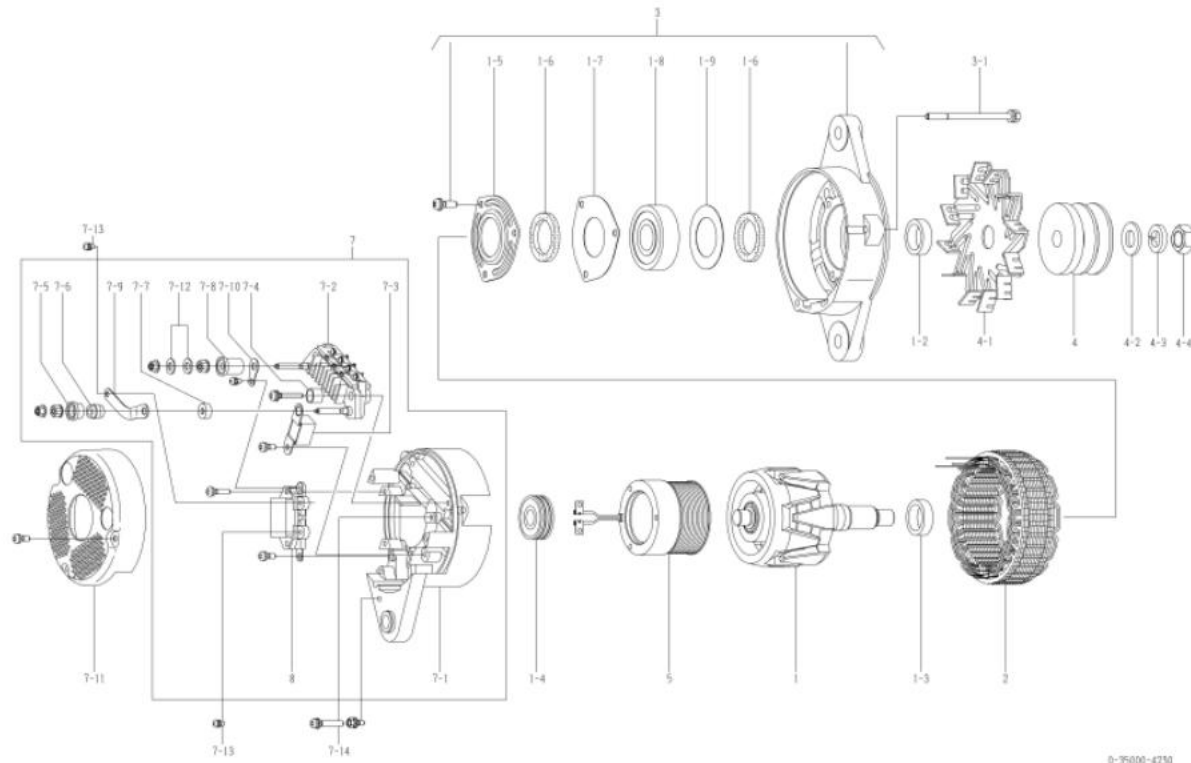

| oem ସଂଖ୍ୟା                | କୋମାନ୍ସ         | oem ଅଂଶ ନମ୍ବର   | ୭୦୦-୮୨୫-୭୧୨୧ |
|---------------------------|-----------------|---|--------------|
| ନମନାତର ଆଇର୍ ପୁର           | ୨୪ଭି ୬୦ଏ        | ଯୋଗାଣ ସରତ୍ତାକଳୀ   | ୦୯.୦୨-       |
| ଓଡନ                       | ୧୧ ବିଭେଦନ       | ନିୟମକ   | ନିୟମକ        |
| ଇଞ୍ଜିନ୍ ମଡେଲ              | ୧୧୧୧108         |   |              |
| ଯାନବାହନ                   | ୩୩100-3, ଅନୁୟାୟ |   |              |
| ଡିଜାଇନ୍ ନେକର୍ 4230 □ 4231 |                 | ରୋଟର ଆସି, କଲର, ଷ୍ଟେଟର ଆସି, ଏଫ୍. ବ୍ରେକେଟ୍ ଆସି,<br>ପୁଲି, ପୁଲି ନଟ୍, ଫିଲ୍ଡ କୋଏଲ୍ କମ୍ପାନ୍ସୀ, ଆଇ. ବ୍ରେକେଟ୍, କଲର<br>ପରିବର୍ତ୍ତନ ହୋଇଛି   |              |
| ବିପ୍ଳାବୀ                  |                 | ୧୭ ଟାଇପ୍ ରି ବ୍ରେକ୍ ଡିଏସ୍<br>ଗଣତାକଣ୍ଠା ପୁରୁଣା<br>ପୁଲି ଏବଂ ଫ୍ଲାଇ 0-35000-4221 ରୁ ଭିନ୍ନ।<br>ପୁରୁଣା ମଡେଲ ହେଉଛି ୦-୩୫୦୦୦-୪୨୩୦। ଚପାସି, ଏପରି ଉପାଦାନଗୁଡ଼ିକ<br>ରୋଟର ଆସି, କଲର, ଷ୍ଟେଟର ଆସି, ଫିଲ୍ଡ କୋଏଲ୍ କମ୍ପାନ୍ସୀ ପ୍ରସ୍ତୁତ ନୁହେଁ।<br>ଆସି, ପୁଲି, ପୁଲି ନଟ୍, ଫିଲ୍ଡ କୋଏଲ୍ କମ୍ପାନ୍ସୀ, ପଲ୍ ବ୍ରେକେଟ୍ ଏବଂ କଲର।<br>୦-୩୫୦୦୦-୪୨୩୦, ୪୨୩୧ ନିଜସ୍ୱ ଅନୁୟାୟ ଅଂଶ ବ୍ୟବହାର କରିବା ଉଚିତ।<br>ଅଲଗାକରଣ ଆସିର ପୁରୁଣା / ନୂତନ ଅଂଶ ସଂଖ୍ୟା କିପରି ଚିହ୍ନଟ କରିବେ :<br>ପୁରୁଣା ମଡେଲ ପୁଲି ସଜାଡ଼ିବା ପାଇଁ ସାଧା ଧୋଇବା ମେସିନ୍, କପର୍ ଧୋଇବା ମେସିନ୍ ଏବଂ ନଟ୍ ବ୍ୟବହାର କରନ୍ତୁ।<br>ନୂତନ ମଡେଲ ପୁଲି ସଜାଡ଼ିବା ପାଇଁ ଫ୍ଲାଇ ନଟ୍ ବ୍ୟବହାର କରନ୍ତୁ। |              |

| କ୍ରମ | ଅଂଶ ସଂଖ୍ୟା    | ନିର୍ଦ୍ଦେଶ ଅଂଶ ସଂଖ୍ୟା | ବର୍ଣ୍ଣନା               | ପରିମାଣ | ମୂଲ୍ୟ ଟାକ୍ସ | ବିପ୍ଳାବୀ                    |
|------|---------------|----------------------|------------------------|--------|-------------|-----------------------------|
| ୧    | ୦-୩୫୧୦୦-୦୪୧୮  |                      | ରୋଟର ଆସି               | ୧      |             |                             |
| ୧-୨  | ୧-୩୩୯୨୩-୦୨୪୦  |                      | କଲର                    | ୧      |             |                             |
| ୧-୩  | ୦-୩୫୯୨୩-୦୧୭୦  |                      | କଲର                    | ୧      |             |                             |
| ୧-୪  | ୦-୦୯୨୦୧-୦୯୮୦  |                      | ଏଲ୍ ବିୟର୍              | ୧      |             | ପଲ୍                         |
| ୧-୫  | ୦-୩୫୯୨୩-୦୦୭୦  |                      | ରିଟେନର                 | ୧      |             |                             |
| ୧-୬  | ୦-୩୫୯୫୧-୦୦୭୦  |                      | ପୁଲି                   | ୨      |             |                             |
| ୧-୭  | ୦-୩୫୯୨୩-୦୦୯୦  |                      | ରିଟେନର                 | ୧      |             |                             |
| ୧-୮  | ୦-୦୯୨୦୧-୧୪୫୦  |                      | ଏଲ୍ ବିୟର୍              | ୧      |             | ସାମାନ୍ୟ                     |
| ୧-୯  | ୧-୩୩୯୨୩-୦୭୩୦  |                      | ରିଟେନର                 | ୧      |             |                             |
| ୨    | ୦-୩୫୨୦୦-୦୫୨୮  |                      | ଷ୍ଟେଟର ଆସି             | ୧      |             |                             |
| 3    | ୦-୩୫୩୦୦-୦୪୫୦  |                      | ଏଫ୍. ବ୍ରେକେଟ୍ ଆସି      | ୧      |             | ୧-୫୧୧-୯ ଅନୁବନ୍ଧୁକ           |
| ୩-୧  | ୦-୦୨୫୭୦-୦୭୮୦୨ |                      | କୋଇଲ୍                  | 3      |             | କୋଇଲ୍ ମାଧ୍ୟମରେ              |
| ୪    | ୦-୩୫୪୧୧-୦୭୩୮  |                      | ପୁଲି                   | ୧      |             |                             |
| ୪-୧  | ୦-୩୫୪୨୧-୦୨୩୦  |                      | ପଲ୍-ଫିଲ୍ଡ              | ୧      |             |                             |
| ୪-୪  | ୦-୦୯୦୦୭-୦୭୩୦  |                      | ନଟ୍                    | ୧      |             |                             |
| 5    | ୦-୩୫୧୨୦-୦୫୨୮  |                      | ଫିଲ୍ଡ କୋଏଲ୍ କମ୍ପାନ୍ସୀ  | ୧      |             |                             |
| ୭    | ୦-୩୫୭୦୦-୧୧୭୦  |                      | ଆଇ. ବ୍ରେକେଟ୍ ଆସି       | ୧      |             | ୭-୧୧୭-୧୦, ୭-୧୨, ୮ ଅନୁବନ୍ଧୁକ |
| ୭-୧  | ୦-୩୫୭୧୦-୧୩୫୦  |                      | ପଲ୍ ବ୍ରେକେଟ୍ କମ୍ପାନ୍ସୀ | ୧      |             |                             |
| ୭-୨  | ୦-୩୫୭୩୦-୦୭୦୦  |                      | କୋଇଲ୍ ଆସି              | ୧      |             |                             |
| ୭-୩  | ୦-୦୯୧୭୦-୨୫୦୧  |                      | କମ୍ପେଟିଟିଭ୍            | ୧      |             |                             |
| ୭-୪  | ୦-୩୫୯୪୩-୦୧୭୦  |                      | ରୁଡାକୁ ଇନସୁଲେଟ୍ କରନ୍ତୁ | ୨      |             |                             |
| ୭-୫  | ୦-୩୫୯୪୩-୦୧୫୪  |                      | ରୁଡାକୁ ଇନସୁଲେଟ୍ କରନ୍ତୁ | ୧      |             |                             |
| ୭-୬  | ୦-୩୫୯୨୩-୦୧୩୪  |                      | କଲର                    | ୧      |             |                             |
| ୭-୭  | ୦-୩୫୯୪୩-୦୧୭୦  |                      | ରୁଡାକୁ ଇନସୁଲେଟ୍ କରନ୍ତୁ | ୧      |             |                             |
| ୭-୮  | ୦-୩୫୯୪୩-୦୧୪୦  |                      | ରୁଡାକୁ ଇନସୁଲେଟ୍ କରନ୍ତୁ | ୧      |             |                             |
| ୭-୯  | ୦-୩୫୭୮୪-୦୨୧୦  |                      | କମ୍ପେଟିଟିଭ୍ ବାଲ୍       | ୧      |             |                             |
| ୭-୧୦ | ୦-୩୫୭୮୪-୦୨୯୦  |                      | କମ୍ପେଟିଟିଭ୍ ବାଲ୍       | ୧      |             |                             |
| ୭-୧୧ | ୦-୩୫୭୭୧-୦୩୧୮  |                      | କଲର                    | ୧      |             |                             |
| ୭-୧୨ | ୦-୦୯୦୫୭-୦୨୨୦  |                      | ଧୋଇବା                  | ୨      |             |                             |
| ୭-୧୩ | ୦-୦୯୦୧୧-୩୫୪୦  |                      | ପୁଲି                   | ୨      |             |                             |
| ୭-୧୪ | ୦-୦୦୫୭-୦୫୩୦୨  |                      | ପୁଲି                   | 3      |             |                             |
| 8    | ୦-୩୫୭୧୯-୦୨୦୧  |                      | ନିୟମକ ଆସି              | ୧      |             |                             |

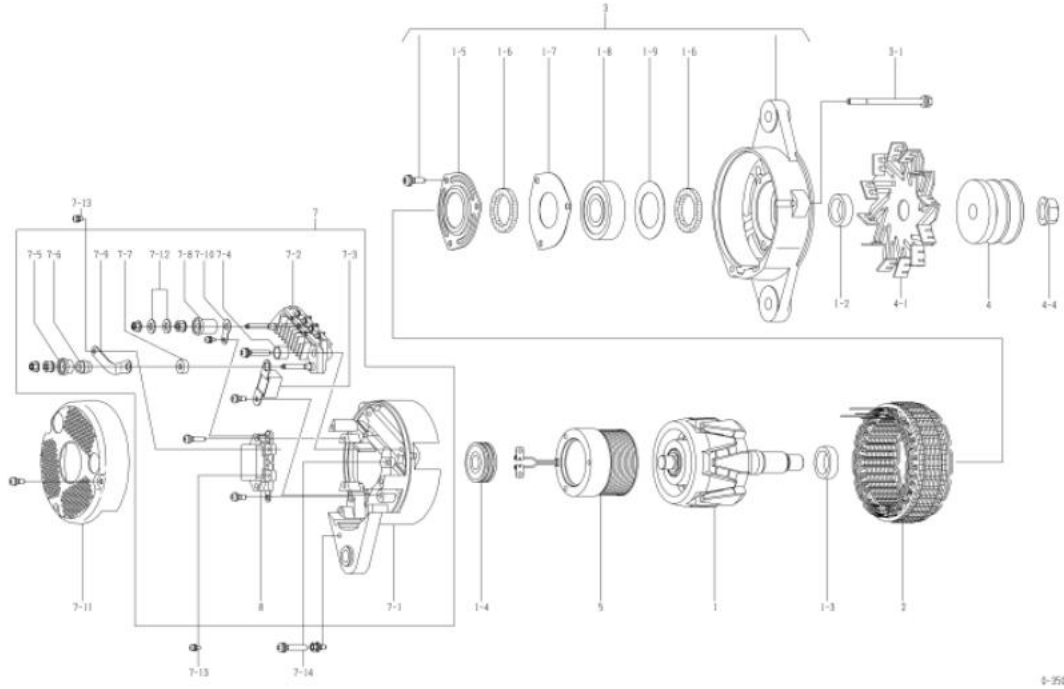

6-35800-4231

| oem ସ୍ୱାଭାବିକ                 | କୋମାନ୍ସ   | oem ଅଂଶ ନମ୍ବର  | ୭୦୦-୮୨୫-୭୧୩୦ |
|-------------------------------|---|----------------|--------------|
| ନମନାତର ଆକର୍ ପୁର               | ୨୪ଭି ୭୦ଏ  | ଯୋଗାଣ ସରୁତାକଳୀ | ୯୮.୧୧-       |
| ଓଡନ                           | ୧୧ ବିଲେଭାମ  | ନିୟାମକ         | ନିୟାମକ       |
| ଇଞ୍ଜିନ୍ ମଡେଲ ୫୫୦170୧2, ଅନୁୟାୟ |   |                |              |
| ଯାନବାହନ                       | ୫1000-1, ଅନୁୟାୟ   |                |              |
| ଡିଜାଇନ୍ ରେକର୍ଡ                |   |                |              |
| ବିବରଣୀ                        | <p>୧୯ ଟାଇପ୍ ଭି ବେଲ୍ଟ ସିଷ୍ଟମ୍ ପିକ୍</p> <p>ସମ୍ପୂର୍ଣ୍ଣକାଳୀନ ସୁରକ୍ଷା</p> <p>ପୁଲି ଏବଂ ଫ୍ଲାଇଂ 0-35000-4220 ରୁ ଲିନନ୍।</p> <p>ସର୍କୁଲେସିନ୍ ମଡେଲ ହେଉଛି 0-35000-4241। ଉପାଦାନ, ଏପରିକି ଉପାଦାନଗୁଡ଼ିକ</p> <p>ରୋଟର ଆସି, କଲର, ଷ୍ଟେଟର ଆସି, ଫ୍ଲୋଟିଂ ବ୍ଲେଡ୍ କୋର ସୁସଜ୍ଜିତ ନୁହେଁ।</p> <p>ଆସି, ପୁଲି, ପୁଲି ନଟ୍, ଫିଲ୍ଡ କୋଲ୍ କୋ, ପଞ୍ଚ ବ୍ଲେଡ୍ ଏବଂ କରା।</p> <p>୦-୩୫୦୦୦-୪୨୪୦, ୪୨୪୧ ନିର୍ଦ୍ଦିଷ୍ଟ ଅନୁୟାୟ ଅଂଶ ଉତ୍ପାଦନ କରିବା ଉଚିତ।</p> <p>ଅଲଟନେଟର ଆସିର ପୁରୁଣା / ନୂତନ ଅଂଶ ସଂଖ୍ୟା କିପରି ଚିହ୍ନଟ କରିବେ :</p> <p>ପୁରୁଣା ମଡେଲ ପୁଲି ସଜାଡ଼ିବା ପାଇଁ ସାଦା ଧୋଇବା ମେସିନ୍, କପର୍ ଧୋଇବା ମେସିନ୍ ଏବଂ ନଟ୍ ଉତ୍ପାଦନ କରନ୍ତୁ।</p> <p>ନୂତନ ମଡେଲ ପୁଲି ସଜାଡ଼ିବା ପାଇଁ ଫ୍ଲୋଟିଂ ନଟ୍ ଉତ୍ପାଦନ କରନ୍ତୁ।</p> |                |              |

| ନମ୍ବର | ଅଂଶ ସଂଖ୍ୟା    | ନିରାମତା ଅଂଶ ସଂଖ୍ୟା | ବର୍ଣ୍ଣନା               | ପରିମାଣ | ମୂଲ୍ୟ ଚାଲିବା | ବିବରଣୀ                      |
|-------|---------------|--------------------|------------------------|--------|--------------|-----------------------------|
| ୧     | ୦-୩୫୧୦୦-୦୩୦୦  |                    | ରୋଟର ଆସି               | ୧      |              |                             |
| ୧-୨   | ୧-୩୩୯୨୩-୦୭୯୦  |                    | କଲର                    | ୧      |              |                             |
| ୧-୩   | ୦-୩୫୯୨୩-୦୧୭୦  |                    | କଲର                    | ୧      |              |                             |
| ୧-୪   | ୦-୦୯୨୦୧-୦୯୮୦  |                    | ଏଲିକ୍ଟ୍ରିକାଲ୍          | ୧      |              | ପଞ୍ଚ                        |
| ୧-୫   | ୦-୩୫୯୨୩-୦୦୭୦  |                    | ରିଟେନର                 | ୧      |              |                             |
| ୧-୬   | ୦-୩୫୯୨୩-୦୦୭୦  |                    | ସ୍ପ୍ରିଙ୍ଗ୍             | ୨      |              |                             |
| ୧-୭   | ୦-୩୫୯୨୩-୦୦୯୦  |                    | ରିଟେନର                 | ୧      |              |                             |
| ୧-୮   | ୦-୦୯୨୦୧-୧୧୪୦  |                    | ଏଲିକ୍ଟ୍ରିକାଲ୍          | ୧      |              | ସାମାନ୍ୟ                     |
| ୧-୯   | ୧-୩୩୯୨୩-୦୭୩୦  |                    | ରିଟେନର                 | ୧      |              |                             |
| ୨     | ୦-୩୫୨୦୦-୦୪୭୦  |                    | ଷ୍ଟେଟର ଆସି             | ୧      |              |                             |
| ୩     | ୦-୩୫୩୦୦-୦୩୫୦  |                    | ଏସି, ବ୍ଲେଡ୍ ଆସି        | ୧      |              | ୧-୫୩୧-୯ ଅନୁପରାମର୍ଶ          |
| ୩-୧   | ୦-୦୨୭୫-୦୨୮୦୨  |                    | ବୋଲ୍ଟ                  | ୩      |              | ବୋଲ୍ଟ ମାଧ୍ୟମରେ              |
| ୪     | ୦-୩୫୪୧୧-୦୭୦୦  |                    | ପୁଲି                   | ୧      |              |                             |
| ୪-୧   | ୦-୩୫୪୨୧-୦୨୪୦  |                    | ଫ୍ଲୋଟିଂ                | ୧      |              |                             |
| ୪-୨   | ୦-୦୯୦୫୭-୦୨୩୦  |                    | ଫ୍ଲୋଟିଂ                | ୧      |              |                             |
| ୪-୩   | ୧-୦୩୩୩୫-୧୨୦୦୨ |                    | କପର୍ ଧୋଇବା             | ୧      |              |                             |
| ୪-୪   | ୦-୦୨୮୦-୧୭୦୨୨  |                    | ନଟ୍                    | ୧      |              |                             |
| 5     | ୦-୩୫୧୨୦-୦୨୯୦  |                    | ଫିଲ୍ଡ କୋଏଲ୍ କମ୍ପାଉଣ୍ଡ  | ୧      |              |                             |
| ୭     | ୦-୩୫୨୦୦-୦୯୨୧  |                    | ଆଇ.ଏଲ.ଏଲ. ଆସି          | ୧      |              | କମ୍ପାଉଣ୍ଡ ୭-୧୩୭-୧୦, ୭-୧୨, ୮ |
| ୭-୧   | ୦-୩୫୨୧୦-୧୦୧୦  |                    | ପଞ୍ଚ ବ୍ଲେଡ୍ କମ୍ପାଉଣ୍ଡ  | ୧      |              |                             |
| ୭-୨   | ୦-୩୫୨୩୦-୦୭୦୦  |                    | କୋର ଫାଇର ଆସି           | ୧      |              |                             |
| ୭-୩   | ୦-୦୯୧୭୦-୨୫୦୧  |                    | କଣ୍ଟ୍ରୋଲ୍ ଡାଲ୍         | ୧      |              |                             |
| ୭-୪   | ୦-୩୫୯୪୩-୦୧୭୦  |                    | ରୁଡାକୁ ଇନସୁଲେଟ୍ କରନ୍ତୁ | ୨      |              |                             |
| ୭-୫   | ୦-୩୫୯୪୩-୦୧୫୦  |                    | ରୁଡାକୁ ଇନସୁଲେଟ୍ କରନ୍ତୁ | ୧      |              |                             |
| ୭-୬   | ୦-୩୫୯୨୩-୦୧୩୦  |                    | କଲର                    | ୧      |              |                             |
| ୭-୭   | ୦-୩୫୯୪୩-୦୧୭୦  |                    | ରୁଡାକୁ ଇନସୁଲେଟ୍ କରନ୍ତୁ | ୧      |              |                             |
| ୭-୮   | ୦-୩୫୯୪୩-୦୧୪୦  |                    | ରୁଡାକୁ ଇନସୁଲେଟ୍ କରନ୍ତୁ | ୧      |              |                             |
| ୭-୯   | ୦-୩୫୭୮୪-୦୨୧୦  |                    | କମ୍ପେକ୍ଟ ବାଲ୍          | ୧      |              |                             |
| ୭-୧୦  | ୦-୩୫୭୮୪-୦୨୯୦  |                    | କମ୍ପେକ୍ଟ ବାଲ୍          | ୧      |              |                             |
| ୭-୧୧  | ୦-୩୫୭୨୧-୦୨୫୦  |                    | କଲର                    | ୧      |              |                             |
| ୭-୧୨  | ୦-୦୯୦୫୭-୦୨୨୦  |                    | ଫ୍ଲୋଟିଂ                | ୨      |              |                             |
| ୭-୧୩  | ୦-୦୯୦୧୧-୩୫୪୦  |                    | ସ୍ପ୍ରିଙ୍ଗ୍             | ୨      |              |                             |
| ୭-୧୪  | ୦-୦୦୫୭-୦୫୩୦୨  |                    | ସ୍ପ୍ରିଙ୍ଗ୍             | ୩      |              |                             |
| 8     | ୦-୩୫୭୧୯-୦୨୧୧  |                    | ନିୟାମକ ଆସି             | ୧      |              |                             |

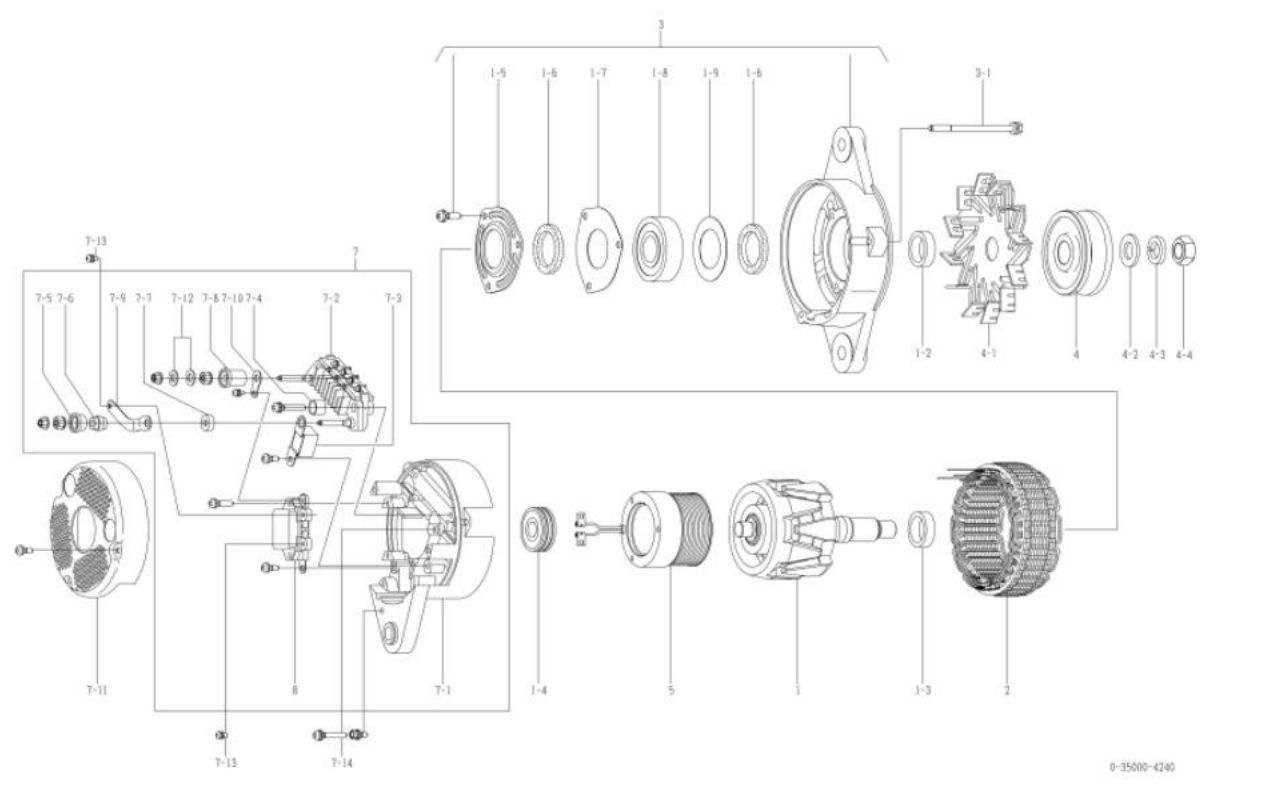

0-35000-4240

|                                |  |  |              |
|--------------------------------|--|--|--------------|
| ଠେମ୍ ଉଦାହରଣ                    | କୋମାନ୍ସ  | ଠେମ୍ ଅଂଶ ନମ୍ବର   | ୬୦୦-୮୨୫-୬୧୩୧ |
| ନାମନାମର ଆଇଡି ପୁର               | ୨୪ଭି ୬୦ଏ   | ଯୋଗାଣ ପଦ୍ଧତି/କାଳୀ  | ୧୦.୦୧-       |
| ଠକନ                            | ୧୧ ଠିଆକରାଣ   | ନିୟାମକ   | ନିୟାମକ       |
| ଇଞ୍ଜିନ୍ ମଡେଲ ୫୫୦170-2, ଅନୁଯାୟୀ |  |  |              |
| ଯାନବାହନ                        | ୫1000-1, ଅନୁଯାୟୀ   |  |              |
| ଠିକାକର ରେକର୍ଡ 4240 □ 4241      |  | ରୋଟର ଆସି, କଲର, ଷ୍ଟେଟର ଆସି, ଏଫ୍. ବ୍ରେକେଟ୍ ଆସି,<br>ପୁଲି, ପୁଲି ନଟ୍, ଫିଲ୍ଡ କୋଏଲ୍ କମ୍ପାଉନା, ଆଇ. ବ୍ରେକେଟ୍, କଲର<br>ପରିବର୍ତ୍ତନ ହୋଇଛି |              |
| ଠିପ୍ପଣୀ                        | <p>୧୯ ଟାଇପ୍ ଠି ବ୍ରେକ୍ ବିଞ୍ଚିଲ୍ ପିଲ୍</p> <p>ପ୍ରକାଶକରାଣ ପୁରୁଣା</p> <p>ପୁଲି ଏବଂ ଫ୍ଲୟାନ୍ 0-35000-4221 ରୁ ଠିକ୍ କରା।</p> <p>୫୦ ମଡେଲ୍ ହେଉଛି 0-35000-4240। ଠିଆସି, ଏପରି ଇପାକନଗୁଡ଼ିକ</p> <p>ରୋଟର ଆସି, କଲର, ଷ୍ଟେଟର ଆସି, ଫିଲ୍ଡ କୋଏଲ୍ କମ୍ପାଉନା ବାବଦେ ପ୍ରସ୍ତାବ ଦିଅନ୍ତୁ।</p> <p>ଆସି, ପୁଲି, ପୁଲି ନଟ୍, ଫିଲ୍ଡ କୋଏଲ୍ କମ୍ପାଉନା, ପଛ ବ୍ରେକେଟ୍ ଏବଂ କଲର।</p> <p>ଠ-୩୫୦୦୦-୪୨୪୦, ୪୨୪୧ ନିତ୍ୟ ଅନୁଯାୟୀ ଅଂଶ ବ୍ୟବହାର କରିବା ଠିକ୍ କରା।</p> <p>ଅଲଟରନେଟର ଆସିର ପୁରୁଣା / ନୂତନ ଅଂଶ ବ୍ୟବହାର କରି ଠିକ୍ କରା :<br/>ପୁରୁଣା ମଡେଲ୍ ପୁଲି ପକାଡ଼ିବା ପାଇଁ ପାତା ଧୋଇବା ମେସିନ୍, କପର୍ ଧୋଇବା ମେସିନ୍ ଏବଂ ନଟ୍ ବ୍ୟବହାର କରନ୍ତୁ।</p> <p>ନୂତନ ମଡେଲ୍ ପୁଲି ପକାଡ଼ିବା ପାଇଁ ଫିଲ୍ଡ କୋଏଲ୍ ନଟ୍ ବ୍ୟବହାର କରନ୍ତୁ।</p> |  |              |

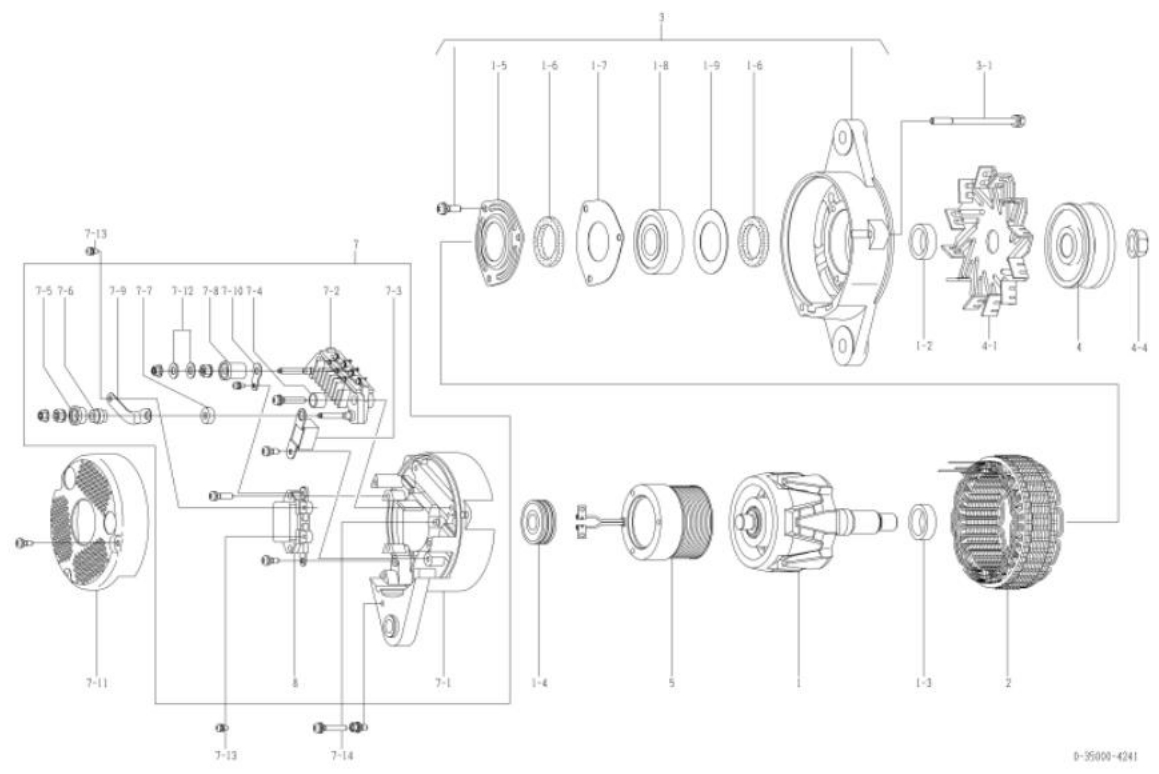

| କ୍ରମ | ଅଂଶ ବ୍ୟବହାର  | ନିୟାମକ ଅଂଶ ବ୍ୟବହାର | ବର୍ଣ୍ଣନା               | ଠିକାକର | ପ୍ରକାର | ଠିପ୍ପଣୀ                      |
|------|--------------|--------------------|------------------------|--------|--------|------------------------------|
| ୧    | ଠ-୩୫୧୦୦-୦୪୧୮ |                    | ରୋଟର ଆସି               | ୧      |        |                              |
| ୧-୨  | ୧-୩୩୯୨୩-୦୨୪୦ |                    | କଲର                    | ୧      |        |                              |
| ୧-୩  | ଠ-୩୫୯୨୩-୦୧୬୦ |                    | କଲର                    | ୧      |        |                              |
| ୧-୪  | ଠ-୦୯୨୦୧-୦୯୮୦ |                    | ଏଲ୍ ବିୟା               | ୧      |        | ପଛ                           |
| ୧-୫  | ଠ-୩୫୯୨୬-୦୦୭୦ |                    | ରିଟେନର                 | ୧      |        |                              |
| ୧-୬  | ଠ-୩୫୯୫୧-୦୦୭୦ |                    | ପୁଲି                   | ୨      |        |                              |
| ୧-୭  | ଠ-୩୫୯୨୬-୦୦୯୦ |                    | ରିଟେନର                 | ୧      |        |                              |
| ୧-୮  | ଠ-୦୯୨୦୧-୧୪୫୦ |                    | ଏଲ୍ ବିୟା               | ୧      |        | ପାମ୍ପା                       |
| ୧-୯  | ୧-୩୩୯୨୬-୦୭୩୦ |                    | ରିଟେନର                 | ୧      |        |                              |
| ୨    | ଠ-୩୫୨୦୦-୦୫୨୮ |                    | ଷ୍ଟେଟର ଆସି             | ୧      |        |                              |
| ୩    | ଠ-୩୫୩୦୦-୦୪୫୦ |                    | ଏଫ୍. ବ୍ରେକେଟ୍ ଆସି      | ୧      |        | ୧-୫୧୧-୯ ଅନୁପରାମର୍ଶ           |
| ୩-୧  | ଠ-୦୨୭୫-୦୬୮୦୨ |                    | କୋଇଲ୍                  | ୩      |        | କୋଇଲ୍ ମାଧ୍ୟମରେ               |
| ୪    | ଠ-୩୫୪୧୧-୦୬୦୪ |                    | ପୁଲି                   | ୧      |        |                              |
| ୪-୧  | ଠ-୩୫୪୨୧-୦୨୪୦ |                    | ପୁଲି                   | ୧      |        |                              |
| ୪-୪  | ଠ-୦୯୦୭-୦୭୩୦  |                    | ନଟ୍                    | ୧      |        |                              |
| 5    | ଠ-୩୫୧୨୦-୦୫୨୮ |                    | ଫିଲ୍ଡ କୋଏଲ୍ କମ୍ପାଉନା   | ୧      |        |                              |
| ୭    | ଠ-୩୫୭୦୦-୧୧୭୦ |                    | ଆଇ. ବ୍ରେକେଟ୍ ଆସି       | ୧      |        | ୭-୧୧୭-୧୦, ୭-୧୨, ୮ ଅନୁପରାମର୍ଶ |
| ୭-୧  | ଠ-୩୫୭୧୦-୧୩୫୦ |                    | ପଛ ବ୍ରେକେଟ୍ କମ୍ପାଉନା   | ୧      |        |                              |
| ୭-୨  | ଠ-୩୫୭୩୦-୦୭୦୦ |                    | କୋଇଲ୍ ଆସି              | ୧      |        |                              |
| ୭-୩  | ଠ-୦୯୧୭୦-୨୫୦୧ |                    | କମ୍ପେକ୍ସର              | ୧      |        |                              |
| ୭-୪  | ଠ-୩୫୯୪୩-୦୧୭୦ |                    | ରୁଡାକୁ ଇନସୁଲେଟ୍ କରନ୍ତୁ | ୨      |        |                              |
| ୭-୫  | ଠ-୩୫୯୪୩-୦୧୫୪ |                    | ରୁଡାକୁ ଇନସୁଲେଟ୍ କରନ୍ତୁ | ୧      |        |                              |
| ୭-୬  | ଠ-୩୫୯୨୩-୦୧୩୪ |                    | କଲର                    | ୧      |        |                              |
| ୭-୭  | ଠ-୩୫୯୪୩-୦୧୭୦ |                    | ରୁଡାକୁ ଇନସୁଲେଟ୍ କରନ୍ତୁ | ୧      |        |                              |
| ୭-୮  | ଠ-୩୫୯୪୩-୦୧୪୦ |                    | ରୁଡାକୁ ଇନସୁଲେଟ୍ କରନ୍ତୁ | ୧      |        |                              |
| ୭-୯  | ଠ-୩୫୭୮୪-୦୨୧୦ |                    | କମ୍ପେକ୍ସ ବାଲ୍          | ୧      |        |                              |
| ୭-୧୦ | ଠ-୩୫୭୮୪-୦୨୯୦ |                    | କମ୍ପେକ୍ସ ବାଲ୍          | ୧      |        |                              |
| ୭-୧୧ | ଠ-୩୫୭୨୧-୦୩୧୮ |                    | କଲର                    | ୧      |        |                              |
| ୭-୧୨ | ଠ-୦୯୦୫୭-୦୨୨୦ |                    | ଧୋଇବା                  | ୨      |        |                              |
| ୭-୧୩ | ଠ-୦୯୦୧୧-୩୫୪୦ |                    | ପୁଲି                   | ୨      |        |                              |
| ୭-୧୪ | ଠ-୦୦୫୭-୦୫୩୦୨ |                    | ପୁଲି                   | ୩      |        |                              |
| 8    | ଠ-୩୫୭୧୯-୦୨୦୧ |                    | ନିୟାମକ ଆସି             | ୧      |        |                              |
| ୭-୧୪ | ଠ-୦୦୫୭-୦୫୩୦୨ |                    | ପୁଲି                   | ୩      |        |                              |
| 8    | ଠ-୩୫୭୧୯-୦୨୦୧ |                    | ନିୟାମକ ଆସି             | ୧      |        |                              |

| oem ଗୁରୁତ୍ୱ         | କୋମାନ୍ସ  | oem ଅଂଶ ନମ୍ବର | ୬୦୦-୮୨୫-୬୧୫୦ |
|---------------------|--|---------------|--------------|
| ନାମାନ୍ତର ଆରଟ୍, ପୁରୁ | ୨୪ଭି ୬୦ଏ   | ଯୋଗାଣ ପରାମର୍ଶ | ୯୮.୧୧-       |
| ଓଡ଼ିଆ               | ୧୧ ବିଭାଗ   | ନିୟମକ         | ନିୟମକ        |
| ଇଞ୍ଜିନ୍ ମଡେଲ୍       | ୧6125-2  |               |              |
| ଯାନବାହନ             | ww450-3  |               |              |
| ଡିଜାଇନ୍ ରେକର୍ଡ      |  |               |              |
| ବିବରଣୀ              | <p>୨୨ ଟାଇପ୍ ରି ବେଲ୍ ଡିଭିସ</p> <p>ଉତ୍ପାଦନା ପୁରୁଣା</p> <p>ପୁଲି ଏବଂ ଫ୍ଲ୍ୟାନ୍ 0-35000-4220 ରୁ ଲିନିଆ</p> <p>ପରାମର୍ଶ ମଡେଲ୍ ହେଉଛି 0-35000-4251। ଉପର, ଏପରି ରପାଦନାଗୁଡ଼ିକ</p> <p>ରୋଟର ଆସି, କଲର, ଷ୍ଟେଟର ଆସି, ଫ୍ଲୋଟ ବ୍ରେକେଟ୍ ଭାବରେ ପୁସ୍ତକତ ନୁହେଁ।</p> <p>ଆସି, ପୁଲି, ପୁଲି ନଟ୍, ଫିଲ୍ଡ କୋଲ୍ କୋ, ପଲ୍ ରୋଲେଟ୍ ଏବଂ କଲର।</p> <p>୦-୩୫୦୦୦-୪୨୫୦, ୪୨୫୧ ନିର୍ଦ୍ଦିଷ୍ଟ ଅନୁଯାୟୀ ଅଂଶ ବ୍ୟବହାର କରିବା ଉଚିତ।</p> <p>ଅଲଟରନେଟର ଆସିର ପୁରୁଣା / ନୂତନ ଅଂଶ ବ୍ୟବହାର କିପରି ତିନିଟି କଲିକ୍ :<br/>                     ପୁରୁଣା ମଡେଲ୍ ପୁଲି ସଜାଡ଼ିବା ପାଇଁ ସାଧା ଧୋଇବା ମେସିନ୍, ବସନ୍ତ ଧୋଇବା ମେସିନ୍ ଏବଂ ନର୍ ବ୍ୟବହାର କରନ୍ତି।<br/>                     ନୂତନ ମଡେଲ୍ ପୁଲି ସଜାଡ଼ିବା ପାଇଁ ଫ୍ଲୋଟ ନର୍ ବ୍ୟବହାର କରନ୍ତି।</p> |               |              |

| ନମ୍ବର | ଅଂଶ ବ୍ୟବହାର  | ନିର୍ଦ୍ଦିଷ୍ଟ ଅଂଶ ବ୍ୟବହାର | ବର୍ଣ୍ଣନା               | ପରିମାଣ | ମୂଲ୍ୟ ଚାର୍ଜ | ବିବରଣୀ                      |
|-------|--------------|-------------------------|------------------------|--------|-------------|-----------------------------|
| ୧     | ୦-୩୫୧୦୦-୦୩୦୦ |                         | ରୋଟର ଆସି               | ୧      |             |                             |
| ୧-୨   | ୧-୩୩୯୨୩-୦୭୯୦ |                         | କଲର                    | ୧      |             |                             |
| ୧-୩   | ୦-୩୫୯୨୩-୦୧୬୦ |                         | କଲର                    | ୧      |             |                             |
| ୧-୪   | ୦-୦୯୨୦୧-୦୯୮୦ |                         | ବଲ୍ ବିୟର୍              | ୧      |             | ପଲ୍                         |
| ୧-୫   | ୦-୩୫୯୨୬-୦୦୭୦ |                         | ରିଟେନର                 | ୧      |             |                             |
| ୧-୬   | ୦-୩୫୯୫୧-୦୦୭୦ |                         | ପୁଲି                   | ୨      |             |                             |
| ୧-୭   | ୦-୩୫୯୨୬-୦୦୯୦ |                         | ରିଟେନର                 | ୧      |             |                             |
| ୧-୮   | ୦-୦୯୨୦୧-୧୧୪୦ |                         | ବଲ୍ ବିୟର୍              | ୧      |             | ସାମାନ୍ୟ                     |
| ୧-୯   | ୧-୩୩୯୨୬-୦୭୩୦ |                         | ରିଟେନର                 | ୧      |             |                             |
| ୨     | ୦-୩୫୨୦୦-୦୪୬୦ |                         | ଷ୍ଟେଟର ଆସି             | ୧      |             |                             |
| ୩     | ୦-୩୫୩୦୦-୦୩୫୦ |                         | ଏଡ୍.ବ୍ରେକେଟ୍ ଆସି       | ୧      |             | ୧-୫୩୧-୯ ଅନୁପରାମର୍ଶ          |
| ୩-୧   | ୦-୦୨୫୫-୦୭୮୦୨ |                         | କୋଲ୍ଡ                  | ୩      |             | କୋଲ୍ଡ ମାଧ୍ୟମରେ              |
| ୪     | ୦-୩୫୪୧୧-୦୫୬୦ |                         | ପୁଲି                   | ୧      |             |                             |
| ୪-୧   | ୦-୩୫୪୨୧-୦୨୪୦ |                         | ପଲ୍-ଫ୍ଲୋଟ              | ୧      |             |                             |
| ୪-୨   | ୦-୦୯୦୫୭-୦୨୩୦ |                         | ଧୋଇବା                  | ୧      |             |                             |
| ୪-୩   | ୧-୦୩୩୫-୧୬୦୦୨ |                         | ବସନ୍ତ ଧୋଇବା            | ୧      |             |                             |
| ୪-୪   | ୦-୦୨୮୦-୧୬୦୨୨ |                         | ନର୍                    | ୧      |             |                             |
| 5     | ୦-୩୫୧୨୦-୦୨୯୦ |                         | ଫିଲ୍ଡ କୋଲ୍ଡ କମ୍ପାଉଣ୍ଡ  | ୧      |             |                             |
| ୬     | ୦-୩୫୨୦୦-୦୯୨୧ |                         | ଆର.ବ୍ରେକେଟ୍ ଆସି        | ୧      |             | କଂପ୍ଲେକ୍ସ ୭-୧୩୭-୧୦, ୭-୧୨, ୮ |
| ୭-୧   | ୦-୩୫୨୧୦-୧୦୧୦ |                         | ପଲ୍ ବ୍ରେକେଟ୍ କମ୍ପାଉଣ୍ଡ | ୧      |             |                             |
| ୭-୨   | ୦-୩୫୨୩୦-୦୭୦୦ |                         | ରେକ୍ଟିଫାୟର ଆସି         | ୧      |             |                             |
| ୭-୩   | ୦-୦୯୧୭୦-୨୫୦୧ |                         | କଲ୍ଡରେଟର               | ୧      |             |                             |
| ୭-୪   | ୦-୩୫୯୪୩-୦୧୬୦ |                         | ପୁଲି ଇନପୁଲେଟ୍ କଲର      | ୨      |             |                             |
| ୭-୫   | ୦-୩୫୯୪୩-୦୧୫୦ |                         | ପୁଲି ଇନପୁଲେଟ୍ କଲର      | ୧      |             |                             |
| ୭-୬   | ୦-୩୫୯୨୩-୦୧୩୦ |                         | କଲର                    | ୧      |             |                             |
| ୭-୭   | ୦-୩୫୯୪୩-୦୧୬୦ |                         | ପୁଲି ଇନପୁଲେଟ୍ କଲର      | ୧      |             |                             |
| ୭-୮   | ୦-୩୫୯୪୩-୦୧୪୦ |                         | ପୁଲି ଇନପୁଲେଟ୍ କଲର      | ୧      |             |                             |
| ୭-୯   | ୦-୩୫୭୮୪-୦୨୧୦ |                         | କଲ୍ଡ ବାଲ୍              | ୧      |             |                             |
| ୭-୧୦  | ୦-୩୫୭୮୪-୦୨୯୦ |                         | କଲ୍ଡ ବାଲ୍              | ୧      |             |                             |
| ୭-୧୧  | ୦-୩୫୭୨୧-୦୨୫୦ |                         | କଲର                    | ୧      |             |                             |
| ୭-୧୨  | ୦-୦୯୦୫୭-୦୨୨୦ |                         | ଧୋଇବା                  | ୨      |             |                             |
| ୭-୧୩  | ୦-୦୯୦୧୧-୩୫୪୦ |                         | ପୁଲି                   | ୨      |             |                             |
| ୭-୧୪  | ୦-୦୦୫୭-୦୫୩୦୨ |                         | ପୁଲି                   | ୩      |             |                             |
| 8     | ୦-୩୫୭୧୯-୦୨୧୧ |                         | ନିୟମକ ଆସି              | ୧      |             |                             |

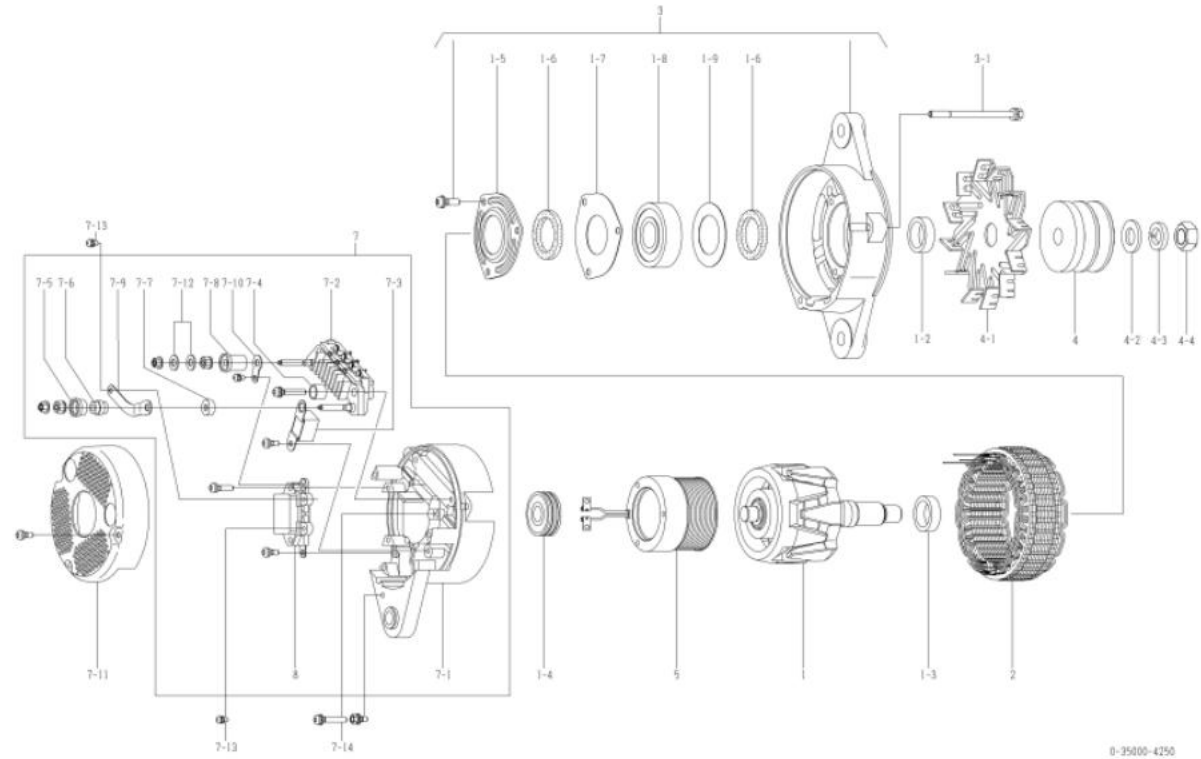

| oem ସଂଖ୍ୟା                | କୋମାନ୍ସ   | oem ଅଂଶ ନମ୍ବର        | ୬୦୦-୮୨୫-୬୧୫୧ |
|---------------------------|---|----------------------|--------------|
| ନମନାତର ଆଇଡି ପୁର           | ୨୪ଭି ୬୦ଏ  | ଯୋଗାଣ ସମ୍ପୂର୍ଣ୍ଣାବଳୀ | ୧୦.୦୧-       |
| ଓଡ଼ିଆ                     | ୧୧ ବିଭାଗ  | ନିୟମକ                | ନିୟମକ        |
| ଇଞ୍ଜିନ୍ ମଡେଲ              | ୬୧125-2   |                      |              |
| ଯାନବାହନ                   | ୩450-3  |                      |              |
| ଡିଜାଇନ୍ ନମ୍ବର 4250 □ 4251 | ରୋଟର ଆସି, କଲର, ଷ୍ଟେଟର ଆସି, ଏଫ୍. ବ୍ରେକେଟ୍ ଆସି,<br>ପୁଲି, ପୁଲି ନଟ୍, ଫିଲ୍ଡ କୋଏଲ୍ କମ୍ପାଉନା, ଆଇ. ବ୍ରେକେଟ୍, କଲର<br>ପରିବର୍ତ୍ତନ ହୋଇଛି  |                      |              |
| ବିବରଣୀ                    | ୨୨ ଟାଇପ୍ ରି ବ୍ରେକ୍ ଡକ୍ସ ପିସ୍<br>ଘଣ୍ଟାକଣ୍ଠା ସୁରକ୍ଷା<br>ପୁଲି ଏବଂ ଫ୍ଲୟାନ୍ 0-35000-4221 ରୁ ଭିନ୍ନ।<br>ପୁରୁଣା ମଡେଲ ହେଉଛି ୦-୩୫୦୦୦-୪୨୫୦। ଡିଆସି, ଏପରି ଉପାଦାନଗୁଡ଼ିକ<br>ରୋଟର ଆସି, କଲର, ଷ୍ଟେଟର ଆସି, ଫ୍ଲୟାନ୍ ବ୍ରେକେଟ୍ ଭାବରେ ସୁସଜ୍ଜିତ ନୁହେଁ।<br>ଆସି, ପୁଲି, ପୁଲି ନଟ୍, ଫିଲ୍ଡ କୋଏଲ୍, ପଛ ବ୍ରେକେଟ୍ ଏବଂ କଲର।<br>୦-୩୫୦୦୦-୪୨୫୦, ୪୨୫୧ ନିର୍ଦ୍ଦିଷ୍ଟ ଅନୁଯାୟୀ ଅଂଶ ବଦଳାଇବା କରିବା ଉଚିତ।<br>ଅଲଟରନେଟର ଆସିର ପୁରୁଣା / ନୂତନ ଅଂଶ ସଂଖ୍ୟା ବିପରିତ ଚିହ୍ନଟ କରିବେ :<br>ପୁରୁଣା ମଡେଲ ପୁଲି ସଜାଡ଼ିବା ପାଇଁ ସାମାନ୍ୟତା ଯୋଗ୍ୟ, କପର୍ ଯୋଗ୍ୟ ମୋସିନ୍ ଏବଂ ନଟ୍ ବଦଳାଇବା କରନ୍ତୁ।<br>ନୂତନ ମଡେଲ ପୁଲି ସଜାଡ଼ିବା ପାଇଁ ଫ୍ଲୟାନ୍ ନଟ୍ ବଦଳାଇବା କରନ୍ତୁ। |                      |              |

| କ୍ରମ | ଅଂଶ ସଂଖ୍ୟା    | ନିର୍ଦ୍ଦିଷ୍ଟ ଅଂଶ ସଂଖ୍ୟା | ବର୍ଣ୍ଣନା               | ପରିମାଣ | ମୂଲ୍ୟ ଟାକ୍ସ | ବିବରଣୀ                       |
|------|---------------|------------------------|------------------------|--------|-------------|------------------------------|
| ୧    | ୦-୩୫୧୦୦-୦୪୧୮  |                        | ରୋଟର ଆସି               | ୧      |             |                              |
| ୧-୨  | ୧-୩୩୯୨୩-୦୨୪୦  |                        | କଲର                    | ୧      |             |                              |
| ୧-୩  | ୦-୩୫୯୨୩-୦୧୬୦  |                        | କଲର                    | ୧      |             |                              |
| ୧-୪  | ୦-୦୯୨୦୧-୦୯୮୦  |                        | ଏଲ୍. ବ୍ରେକେଟ୍          | ୧      |             | ପଛ                           |
| ୧-୫  | ୦-୩୫୯୨୬-୦୦୭୦  |                        | ରିଟେନର                 | ୧      |             |                              |
| ୧-୬  | ୦-୩୫୯୫୧-୦୦୭୦  |                        | ପୁଲି                   | ୨      |             |                              |
| ୧-୭  | ୦-୩୫୯୨୬-୦୦୯୦  |                        | ରିଟେନର                 | ୧      |             |                              |
| ୧-୮  | ୦-୦୯୨୦୧-୧୪୫୦  |                        | ଏଲ୍. ବ୍ରେକେଟ୍          | ୧      |             | ସାମାନ୍ୟ                      |
| ୧-୯  | ୧-୩୩୯୨୬-୦୭୩୦  |                        | ରିଟେନର                 | ୧      |             |                              |
| ୨    | ୦-୩୫୨୦୦-୦୫୨୮  |                        | ଷ୍ଟେଟର ଆସି             | ୧      |             |                              |
| ୩    | ୦-୩୫୩୦୦-୦୪୫୦  |                        | ଏଫ୍. ବ୍ରେକେଟ୍ ଆସି      | ୧      |             | ୧-୫୩୧-୯ ଅନୁପରାମର୍ଶ           |
| ୩-୧  | ୦-୦୨୭୫୦-୦୭୮୦୨ |                        | କୋଇଲ୍                  | ୩      |             | କୋଇଲ୍ ମାଧ୍ୟମରେ               |
| ୪    | ୦-୩୫୪୧୧-୦୫୭୮  |                        | ପୁଲି                   | ୧      |             |                              |
| ୪-୧  | ୦-୩୫୪୨୧-୦୨୪୦  |                        | ପ୍ଲେଟ୍                 | ୧      |             |                              |
| ୪-୪  | ୦-୦୯୦୭୦-୦୭୩୦  |                        | ନଟ୍                    | ୧      |             |                              |
| 5    | ୦-୩୫୧୨୦-୦୫୨୮  |                        | ଫିଲ୍ଡ କୋଏଲ୍ କମ୍ପାଉନା   | ୧      |             |                              |
| ୬    | ୦-୩୫୭୦୦-୧୧୭୦  |                        | ଆଇ. ବ୍ରେକେଟ୍ ଆସି       | ୧      |             | ୭-୧୩୭-୧୦, ୭-୧୨, ୮ ଅନୁପରାମର୍ଶ |
| ୭-୧  | ୦-୩୫୭୧୦-୧୩୫୦  |                        | ପଛ ବ୍ରେକେଟ୍ କମ୍ପାଉନା   | ୧      |             |                              |
| ୭-୨  | ୦-୩୫୭୩୦-୦୭୦୦  |                        | କୋଇଲ୍ ଆସି              | ୧      |             |                              |
| ୭-୩  | ୦-୦୯୧୭୦-୨୫୦୧  |                        | କମ୍ପେକ୍ସର              | ୧      |             |                              |
| ୭-୪  | ୦-୩୫୯୪୩-୦୧୭୦  |                        | ରୁଡାକୁ ଇନସୁଲେଟ୍ କରନ୍ତୁ | ୨      |             |                              |
| ୭-୫  | ୦-୩୫୯୪୩-୦୧୫୪  |                        | ରୁଡାକୁ ଇନସୁଲେଟ୍ କରନ୍ତୁ | ୧      |             |                              |
| ୭-୬  | ୦-୩୫୯୨୩-୦୧୩୪  |                        | କଲର                    | ୧      |             |                              |
| ୭-୭  | ୦-୩୫୯୪୩-୦୧୭୦  |                        | ରୁଡାକୁ ଇନସୁଲେଟ୍ କରନ୍ତୁ | ୧      |             |                              |
| ୭-୮  | ୦-୩୫୯୪୩-୦୧୪୦  |                        | ରୁଡାକୁ ଇନସୁଲେଟ୍ କରନ୍ତୁ | ୧      |             |                              |
| ୭-୯  | ୦-୩୫୭୮୪-୦୨୧୦  |                        | କମ୍ପେକ୍ସର ବାଲ୍         | ୧      |             |                              |
| ୭-୧୦ | ୦-୩୫୭୮୪-୦୨୯୦  |                        | କମ୍ପେକ୍ସର ବାଲ୍         | ୧      |             |                              |
| ୭-୧୧ | ୦-୩୫୭୬୧-୦୩୧୮  |                        | କଲର                    | ୧      |             |                              |
| ୭-୧୨ | ୦-୦୯୦୫୭-୦୨୨୦  |                        | ଧୋଇବା                  | ୨      |             |                              |
| ୭-୧୩ | ୦-୦୯୦୧୧-୩୫୪୦  |                        | ସ୍କ୍ରୁ                 | ୨      |             |                              |
| ୭-୧୪ | ୦-୦୦୫୭-୦୫୩୦୨  |                        | ସ୍କ୍ରୁ                 | ୩      |             |                              |
| 8    | ୦-୩୫୭୧୯-୦୨୦୧  |                        | ନିୟମକ ଆସି              | ୧      |             |                              |

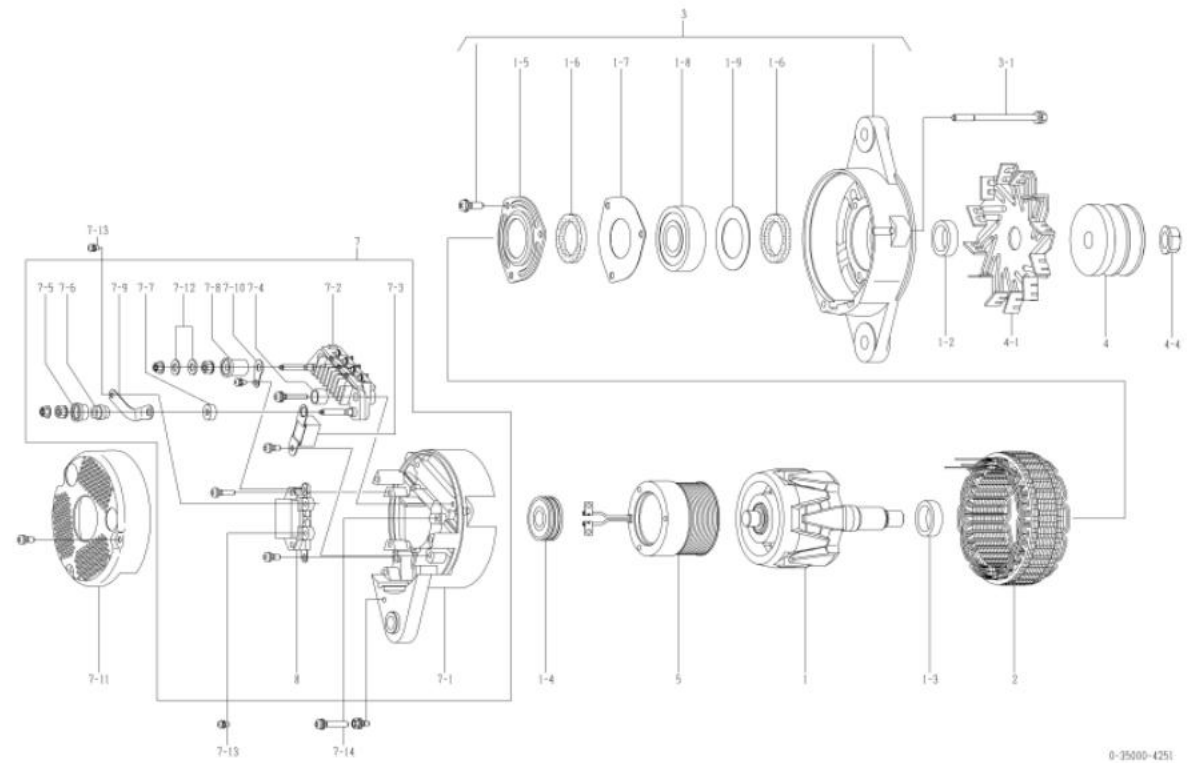

| ୦୧୫ ଗୁଣାହକ        | କୋମାନ୍ସ   | ୦୧୫ ଅଂଶ ନମ୍ବର   | ୭୦୦-୮୨୫-୫୨୨୦ |
|-------------------|---|-----------------|--------------|
| ନାମାନ୍ତର ଆଇର୍ ପୁର | ୨୪ଭି ୫୦ଏ  | ଯୋଗାଣ ସରତ୍ତାକଳୀ | ୯୮.୧୨୩       |
| ଓଡ଼ନ              | ୧୧ ବିଲ୍‌ସ୍ପାନ୍  | ନିୟମକ           | ନିୟମିତ       |
| ଇଞ୍ଜିନ୍ ମଡେଲ୍     | ୫୧୦125-3, ଅନୁୟାୟ  |                 |              |
| ଯାନବାହନ           | ୫85-15, ଅନୁୟାୟ  |                 |              |
| ଚିତ୍ରାଙ୍କନ ରେକର୍ଡ |   |                 |              |
| ବିପ୍ଳବୀ           | <p>୧୭ ଟାଇପ୍ ଭି କେଲ୍ କବଳ ପିସ୍ (ବିଶେଷକୃତ)</p> <p>ଉତ୍ପାଦକଙ୍କର ସ୍ୱତ୍ୱାଧିକାର</p> <p>ପୁଲି ୦-୩୫୦୦୦-୪୦୪୧ ରୁ ନିର୍ମାଣ</p> <p>ସରକ୍ଷଣ ମଡେଲ୍ ନେଇଛି 0-35000-4271। ତଥାପି, ଏପରି ରପାଦନାଗୁଡ଼ିକ</p> <p>ରୋଟର ଆସି, କଲର, ଷ୍ଟେଟର ଆସି, ଫ୍ଲୋଟ୍ ବ୍ଲେଡ୍ ରାକରେ ପ୍ରସ୍ତୁତ ନୁହେଁ।</p> <p>ଆସି, ପୁଲି, ପୁଲି ନଟ୍, ଫ୍ଲୋଟ୍ କୋଲ୍ କମ୍ପାଜୀ, ପଛ ବ୍ଲେଡ୍ ଏବଂ କଲର।</p> <p>୦-୩୫୦୦୦-୪୨୭୦, ୪୨୭୧ ନିର୍ଦ୍ଦିଷ୍ଟ ଅନୁୟାୟ ଅଂଶ ବ୍ୟବହାର କରିବା ଉଚିତ।</p> <p>ଅଲଗାକରଣର ଆସିର ପୁରୁଣା / ନୂତନ ଅଂଶ ବ୍ୟବହାର କରିବା ଉଚିତ କଲିବେ :</p> <p>ପୁରୁଣା ମଡେଲ୍ ପୁଲି ସଜାଡ଼ିବା ପାଇଁ ସାଧା ଧୋଇବା ମେସିନ୍, କପର୍ ଧୋଇବା ମେସିନ୍ ଏବଂ ନର୍ ବ୍ଲେଡ୍‌ର ବ୍ୟବହାର କରନ୍ତୁ।</p> <p>ନୂତନ ମଡେଲ୍ ପୁଲି ସଜାଡ଼ିବା ପାଇଁ ଫ୍ଲୋଟ୍ ନଟ୍ ବ୍ଲେଡ୍‌ର ବ୍ୟବହାର କରନ୍ତୁ।</p> |                 |              |

| କ୍ରମ | ଅଂଶ ସଂଖ୍ୟା   | ନିର୍ଦ୍ଦେଶ ଅଂଶ ସଂଖ୍ୟା | ବର୍ଣ୍ଣନା                | ପରିମାଣ | ମୂଲ୍ୟ ଟାକ୍ସ | ବିପ୍ଳବୀ             |
|------|--------------|----------------------|-------------------------|--------|-------------|---------------------|
| ୧    | ୦-୩୫୧୦୦-୦୩୦୦ |                      | ରୋଟର ଆସି                | ୧      |             |                     |
| ୧-୨  | ୧-୩୩୯୨୩-୦୭୯୦ |                      | କଲର                     | ୧      |             |                     |
| ୧-୩  | ୦-୩୫୯୨୩-୦୧୭୦ |                      | କଲର                     | ୧      |             |                     |
| ୧-୪  | ୦-୦୯୨୦୧-୦୯୮୦ |                      | ବଲ୍ ବିୟା                | ୧      |             |                     |
| ୧-୫  | ୦-୩୫୯୨୭-୦୦୭୦ |                      | ରିଟେନର                  | ୧      |             |                     |
| ୧-୬  | ୦-୩୫୯୫୧-୦୦୭୦ |                      | ପୁଲି                    | ୨      |             |                     |
| ୧-୭  | ୦-୩୫୯୨୭-୦୦୯୦ |                      | ରିଟେନର                  | ୧      |             |                     |
| ୧-୮  | ୦-୦୯୨୦୧-୦୮୮୧ |                      | ବଲ୍ ବିୟା                | ୧      |             |                     |
| ୧-୯  | ୧-୩୩୯୨୭-୦୭୩୦ |                      | ରିଟେନର                  | ୧      |             |                     |
| ୨    | ୦-୩୫୨୦୦-୦୪୪୦ |                      | ଷ୍ଟେଟର ଆସି              | ୧      |             |                     |
| ୩    | ୦-୩୫୩୦୦-୦୧୯୦ |                      | ଏଡ୍‌ବ୍ଲେଡ୍ ଆସି          | ୧      |             | ୧-୫୩୧-୯ ଅନୁପ୍ରସ୍ତୁତ |
| ୩-୧  | ୦-୦୨୭୫-୦୨୮୦୨ |                      | କୋଲ୍‌ଟ                  | ୩      |             | କୋଲ୍‌ଟ ମାଧ୍ୟମରେ     |
| ୪    | ୦-୩୫୪୧୧-୦୭୫୦ |                      | ପୁଲି                    | ୧      |             |                     |
| ୪-୧  | ୦-୩୫୪୨୧-୦୧୭୦ |                      | ପ୍ଲେଟ୍                  | ୧      |             |                     |
| ୪-୨  | ୧-୦୩୩୦-୧୭୦୧୨ |                      | ସାଥୀ ଧୋଇବା              | ୧      |             |                     |
| ୪-୩  | ୧-୦୩୩୫-୧୭୦୦୨ |                      | ବ୍ୟବହାର ଧାର୍ଯ୍ୟ         | ୧      |             |                     |
| ୪-୪  | ୦-୦୨୮୦-୧୭୦୨୨ |                      | ନଟ୍                     | ୧      |             |                     |
| ୫    | ୦-୩୫୧୨୦-୦୨୩୦ |                      | ଫ୍ଲୋଟ୍ କୋଲ୍ କମ୍ପାଜୀ     | ୧      |             |                     |
| ୬    | ୦-୩୫୨୦୦-୦୮୨୨ |                      | ଆଇ.ବ୍ଲେଡ୍ ଆସି           | ୧      |             | ୭-୧୩୭-୧୦, ୮ ସହିତ    |
| ୭-୧  | ୦-୩୫୭୧୦-୧୦୧୦ |                      | ପଛ ବ୍ଲେଡ୍ କମ୍ପାଜୀ       | ୧      |             |                     |
| ୭-୨  | ୦-୩୫୭୩୦-୦୫୧୦ |                      | କେନ୍ଦ୍ରୀୟ ଆସି           | ୧      |             |                     |
| ୭-୩  | ୦-୦୯୧୭୦-୨୫୦୧ |                      | କଣ୍ଟ୍ରୋଲ୍‌ର             | ୧      |             |                     |
| ୭-୪  | ୦-୩୫୯୪୩-୦୧୭୦ |                      | ପୁରାତ୍ୱ ଇନସୁଲେଟ୍ କରନ୍ତୁ | ୨      |             |                     |
| ୭-୫  | ୦-୩୫୯୪୩-୦୧୫୦ |                      | ପୁରାତ୍ୱ ଇନସୁଲେଟ୍ କରନ୍ତୁ | ୧      |             |                     |
| ୭-୬  | ୦-୩୫୯୨୩-୦୧୩୦ |                      | କଲର                     | ୧      |             |                     |
| ୭-୭  | ୦-୩୫୯୪୩-୦୧୭୦ |                      | ପୁରାତ୍ୱ ଇନସୁଲେଟ୍ କରନ୍ତୁ | ୧      |             |                     |
| ୭-୮  | ୦-୩୫୯୪୩-୦୧୪୦ |                      | ପୁରାତ୍ୱ ଇନସୁଲେଟ୍ କରନ୍ତୁ | ୧      |             |                     |
| ୭-୯  | ୦-୩୫୭୮୪-୦୨୧୦ |                      | କମ୍ପେକ୍ଟ ବାଲ୍           | ୧      |             |                     |
| ୭-୧୦ | ୦-୩୫୭୮୪-୦୨୯୦ |                      | କମ୍ପେକ୍ଟ ବାଲ୍           | ୧      |             |                     |
| ୭-୧୧ | ୦-୩୫୭୭୧-୦୨୫୦ |                      | କଲର                     | ୧      |             |                     |
| ୭-୧୨ | ୦-୦୯୦୧୧-୩୫୪୦ |                      | ସ୍ପ୍ରିଙ୍ଗ୍              | ୨      |             |                     |
| ୭-୧୩ | ୦-୦୦୫୭-୦୫୩୦୨ |                      | ସ୍ପ୍ରିଙ୍ଗ୍              | ୩      |             |                     |
| ୮    | ୦-୩୫୭୧୯-୦୨୦୧ |                      | ନିୟମକ ଆସି               | ୧      |             |                     |

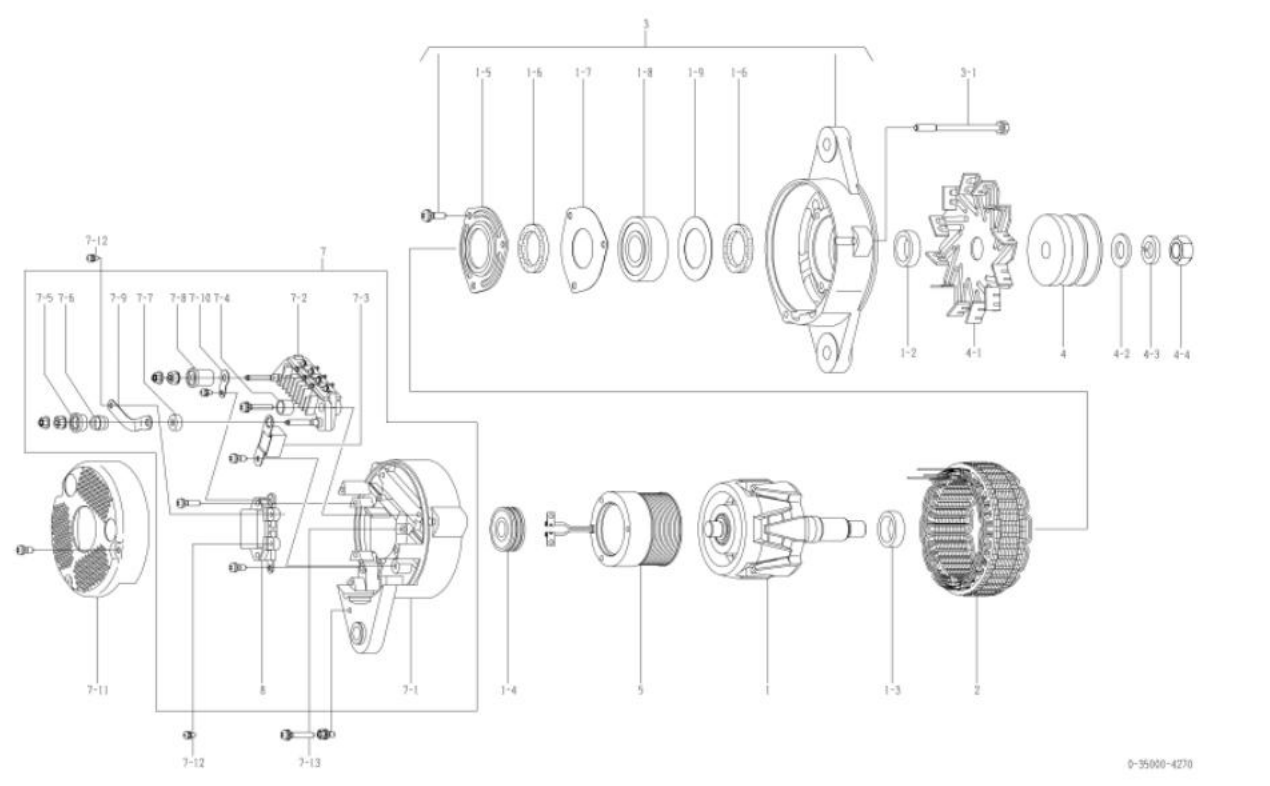

| ୦୧୫ ଭାଗନାମ                 | କୋମାନ୍ସୁ   | ୦୧୫ ଅଂଶ ନମ୍ବର  | ୬୦୦-୮୨୫-୫୨୨୧ |
|----------------------------|--|--|--------------|
| ନାମନାମ ଆଇ.ପୁର              | ୨୪ଭି ୫୦ଏ   | ଯୋଗାଣ ସରତ୍ତାଳୀ   | ୧୦.୦୧-       |
| ଓଡ଼ିଆ                      | ୧୧ ବିଭାଗ   | ନିୟମକ  | ନିୟମକ        |
| ଇଞ୍ଜିନ୍ ମଡେଲ               | ୧୫୧୨୫-୩, ଅନୁୟାୟ  |  |              |
| ଯାନବାହନ                    | ୫୫୫-୧୫, ଅନୁୟାୟ   |  |              |
| ଫିଟାଭଲ୍ ରେକର୍ଡ 4270 □ 4271 |  | ରୋଟର ଆସି, କଲର, ଷ୍ଟେଟର ଆସି, ଏଫ୍. ଡ୍ରେକେଟ୍ ଆସି,<br>ପୁଲି, ପୁଲି ନଟ୍, ଫିଲ୍ଡ କୋଏଲ୍ କମ୍ପାଉନା, ଆର. ଡ୍ରେକେଟ୍, କଲର<br>ପରିବର୍ତ୍ତନ ହୋଇଛି |              |
| ଟିପ୍ପଣୀ                    | <p>୧୭ ଟାଇପ୍ ଭି ବେକ୍ଟ ଡକ୍ଟ ପିସ୍ (କ୍ଷେତ୍ର)</p> <p>ଉତ୍ପାଦନ ସ୍ଥାନ</p> <p>ପୁଲି ୦-୩୫୦୦୦-୪୦୪୨ ରୁ ନିର୍ମାଣ</p> <p>ପୁରୁଣା ମଡେଲ ହେଉଛି ୦-୩୫୦୦୦-୪୨୭୦। ଡିଆସି, ଏପରି ଉପାଦାନଗୁଡ଼ିକ</p> <p>ରୋଟର ଆସି, କଲର, ଷ୍ଟେଟର ଆସି, ଫିଲ୍ଡ କୋଏଲ୍ କମ୍ପାଉନା, ଏଫ୍. ଡ୍ରେକେଟ୍ ଏବଂ କଲର।</p> <p>ଆସି, ପୁଲି, ପୁଲି ନଟ୍, ଫିଲ୍ଡ କୋଏଲ୍ କମ୍ପାଉନା, ପଲ୍ ଡ୍ରେକେଟ୍ ଏବଂ କଲର।</p> <p>୦-୩୫୦୦୦-୪୨୭୦, ୪୨୭୧ ନିଜସ୍ୱ ଅନୁୟାୟ ଅଂଶ ବ୍ୟବହାର କରିବା ଉଚିତ୍ ।</p> <p>ଅଲଟରନେଟର ଆସିର ପୁରୁଣା / ନୂତନ ଅଂଶ ବ୍ୟବହାର କିପରି କିପରି କଲିବେ :</p> <p>ପୁରୁଣା ମଡେଲ ପୁଲି ସଜାଡ଼ିବା ପାଇଁ ସାଧା ଧୋଇବା ନେସିନ୍, କପର୍ ଧୋଇବା ନେସିନ୍ ଏବଂ ନଟ୍ ବ୍ୟବହାର କରନ୍ତୁ ।</p> <p>ନୂତନ ମଡେଲ ପୁଲି ସଜାଡ଼ିବା ପାଇଁ ଫିଲ୍ଡ କୋଏଲ୍ ନଟ୍ ବ୍ୟବହାର କରନ୍ତୁ ।</p> |  |              |

| ନମ୍ବର | ଅଂଶ ନାମ      | ନିର୍ମାଣ ଅଂଶ ବ୍ୟବହାର | କରାଯାଇଛି              | ପରିମାଣ | ମୂଲ୍ୟ ଟାକ୍ସ | ଟିପ୍ପଣୀ            |
|-------|--------------|---------------------|-----------------------|--------|-------------|--------------------|
| ୧     | ୦-୩୫୧୦୦-୦୪୧୮ |                     | ରୋଟର ଆସି              | ୧      |             |                    |
| ୧-୨   | ୧-୩୩୯୨୩-୦୨୪୦ |                     | କଲର                   | ୧      |             |                    |
| ୧-୩   | ୦-୩୫୯୨୩-୦୧୭୦ |                     | କଲର                   | ୧      |             |                    |
| ୧-୪   | ୦-୦୯୨୦୧-୦୯୮୦ |                     | ଏଲ୍. ବିୟର୍            | ୧      |             | ପଲ୍                |
| ୧-୫   | ୦-୩୫୯୨୩-୦୦୭୦ |                     | ରିଟେନର                | ୧      |             |                    |
| ୧-୬   | ୦-୩୫୯୫୧-୦୦୭୦ |                     | ପୁଲି                  | ୨      |             |                    |
| ୧-୭   | ୦-୩୫୯୨୩-୦୦୯୦ |                     | ରିଟେନର                | ୧      |             |                    |
| ୧-୮   | ୦-୦୯୨୦୧-୧୪୫୦ |                     | ଏଲ୍. ବିୟର୍            | ୧      |             | ସାମାନ୍ୟ            |
| ୧-୯   | ୧-୩୩୯୨୩-୦୨୩୦ |                     | ରିଟେନର                | ୧      |             |                    |
| ୨     | ୦-୩୫୨୦୦-୦୫୨୮ |                     | ଷ୍ଟେଟର ଆସି            | ୧      |             |                    |
| ୩     | ୦-୩୫୩୦୦-୦୪୫୦ |                     | ଏଫ୍. ଡ୍ରେକେଟ୍ ଆସି     | ୧      |             | ୧-୫୧୧-୯ ଅନୁପରାମର୍ଶ |
| ୩-୧   | ୦-୦୨୭୫-୦୨୮୦୨ |                     | ବୋଲ୍ଟ                 | ୩      |             | ବୋଲ୍ଟ ମାଧ୍ୟମରେ     |
| ୪     | ୦-୩୫୪୧୧-୦୭୫୮ |                     | ପୁଲି                  | ୧      |             |                    |
| ୪-୧   | ୦-୩୫୪୨୧-୦୧୭୦ |                     | ପଲ୍-ଫିଲ୍ଡ             | ୧      |             |                    |
| ୪-୪   | ୦-୦୯୦୦୭-୦୭୩୦ |                     | ନଟ୍                   | ୧      |             |                    |
| 5     | ୦-୩୫୧୨୦-୦୫୨୮ |                     | ଫିଲ୍ଡ କୋଏଲ୍ କମ୍ପାଉନା  | ୧      |             |                    |
| ୭     | ୦-୩୫୭୦୦-୧୧୭୦ |                     | ଆର. ଡ୍ରେକେଟ୍ ଆସି      | ୧      |             | ୭-୧୧୭-୧୦, ୮ ସହିତ   |
| ୭-୧   | ୦-୩୫୭୧୦-୧୩୫୦ |                     | ପଲ୍ ଡ୍ରେକେଟ୍ କମ୍ପାଉନା | ୧      |             |                    |
| ୭-୨   | ୦-୩୫୭୩୦-୦୫୧୦ |                     | କୋଏଲ୍ ଆସି             | ୧      |             |                    |
| ୭-୩   | ୦-୦୯୧୭୦-୨୫୦୧ |                     | କମ୍ପେକ୍ଟର             | ୧      |             |                    |
| ୭-୪   | ୦-୩୫୯୪୩-୦୧୭୦ |                     | ରୁଡାଲୁ ଇନସୁଲେଟ୍ କଲର   | ୨      |             |                    |
| ୭-୫   | ୦-୩୫୯୪୩-୦୧୫୪ |                     | ରୁଡାଲୁ ଇନସୁଲେଟ୍ କଲର   | ୧      |             |                    |
| ୭-୬   | ୦-୩୫୯୨୩-୦୧୩୪ |                     | କଲର                   | ୧      |             |                    |
| ୭-୭   | ୦-୩୫୯୪୩-୦୧୭୦ |                     | ରୁଡାଲୁ ଇନସୁଲେଟ୍ କଲର   | ୧      |             |                    |
| ୭-୮   | ୦-୩୫୯୪୩-୦୧୪୦ |                     | ରୁଡାଲୁ ଇନସୁଲେଟ୍ କଲର   | ୧      |             |                    |
| ୭-୯   | ୦-୩୫୭୮୪-୦୨୧୦ |                     | କମ୍ପେକ୍ଟ ବାଲ୍         | ୧      |             |                    |
| ୭-୧୦  | ୦-୩୫୭୮୪-୦୨୯୦ |                     | କମ୍ପେକ୍ଟ ବାଲ୍         | ୧      |             |                    |
| ୭-୧୧  | ୦-୩୫୭୭୧-୦୩୧୮ |                     | କଲର                   | ୧      |             |                    |
| ୭-୧୨  | ୦-୦୯୦୧୧-୩୫୪୦ |                     | ସ୍କ୍ରୁ                | ୨      |             |                    |
| ୭-୧୩  | ୦-୦୦୫୭-୦୫୩୦୨ |                     | ସ୍କ୍ରୁ                | ୩      |             |                    |
| 8     | ୦-୩୫୭୧୯-୦୨୦୧ |                     | ନିୟମକ ଆସି             | ୧      |             |                    |

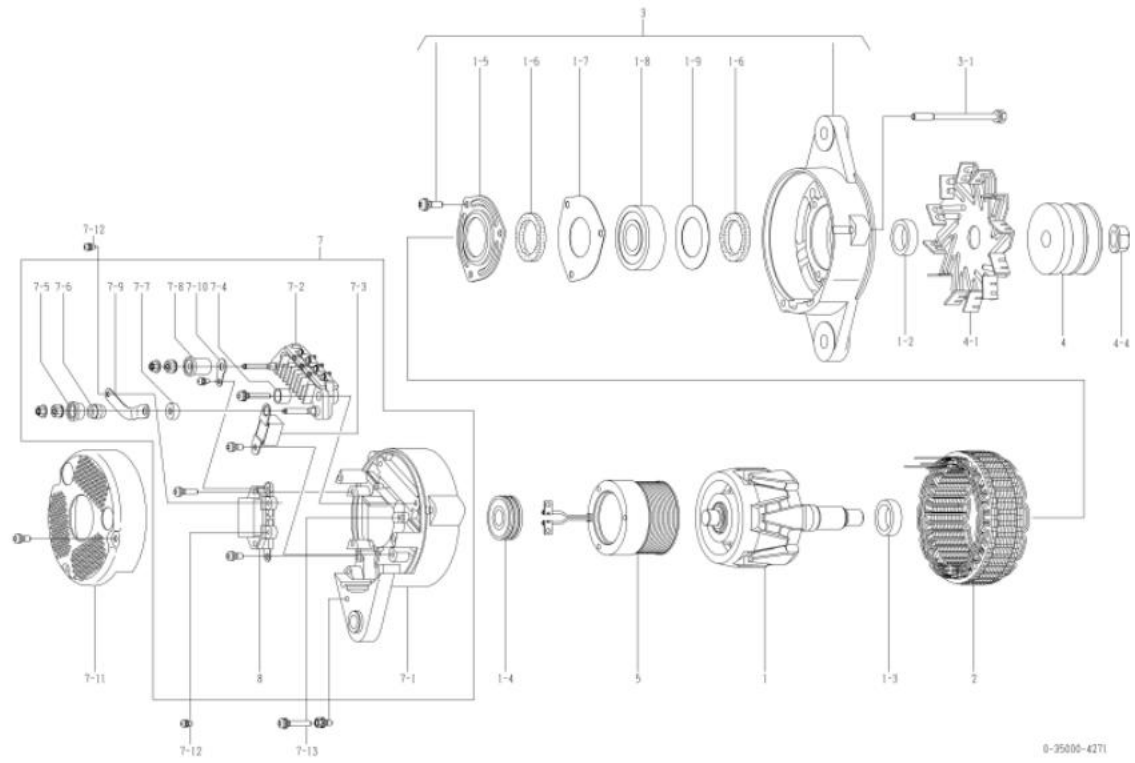

|                            |  |   |              |
|----------------------------|--|---|--------------|
| OEM ଗୁଣାହକ                 | ଇସ୍ତୁ  | OEM ଅଂଶ ନମ୍ବର   | ୧-୮୧୨୦୦୪୭୯-୪ |
| ନାମନାମ ଆଇ.ସି.ସି.           | ୨୪ଭି ୫୦୩                                     | ଘୋଷଣା ପରାମର୍ଶଦାତା   | ୯୯.୦୮-       |
| ଓଡ଼ିଆ                      | ୧୦ ବିଲ୍ଡିଂ                                   | ନିୟମକ   | ନିରାପତ୍ତ     |
| ଇଞ୍ଜିନ ମଡେଲ 6w, ଅନୁରୂପ     |  |   |              |
| ଯାନବାହନ                    | cx, cv, ev, ଅନୁରୂପ                           |   |              |
| ଡିଜାଇନ୍ ନେମ୍ବର 3951 □ 3952 | ୩୯୫୩ □ ୪୩୦୦                                  | ଏଫ୍.ବି.ଇ.ଏ.ଏ. ଆସି ପରିବର୍ତ୍ତନ ହୋଇଛି<br>ସୁଇ ପରିବର୍ତ୍ତନ କରାଯାଇଛି |              |
| ବିବରଣୀ                     | ୧୫ ଟାଇପ୍ ରି ବୋଲ୍ଡ୍ ବଦଳ ପିକ୍‌ଅପ୍ (କ୍ଲିଷ୍ଟରଡ୍) |   |              |
|                            | ଘଣ୍ଟାକଣ୍ଠା ଗୁରୁତ୍ୱ                           |   |              |

| ନମ୍ବର | ଅଂଶ ନାମ      | ନିର୍ମାତା ଅଂଶ ନାମ               | ବର୍ଣ୍ଣନା                  | ପରିମାଣ | ମୂଲ୍ୟ ଚାଲିବା | ବିବରଣୀ                       |
|-------|--------------|--------------------------------|---------------------------|--------|--------------|------------------------------|
| ୧     | ଠ-୩୫୧୦୦-୦୩୦୦ | ୧-୮୧୨୧୧୧୧୧-୦ ଗୋରା ଆସି          |                           | ୧      |              |                              |
| ୧-୧   | ୧-୩୩୯୨୩-୦୧୯୦ | ୧-୮୧୨୨୯୨୪୨-୦ କଲର               |                           | ୧      |              |                              |
| ୧-୨   | ଠ-୩୩୯୨୩-୦୧୧୦ | ୧-୮୧୨୨୯୨୪୨-୦ କଲର               |                           | ୧      |              |                              |
| ୧-୩   | ଠ-୦୯୨୦୧-୦୯୮୦ | ୧-୮୧୨୨୯୨୩-୦ ବଲ୍ ବିୟା           |                           | ୧      |              | ପୁଛ                          |
| ୨     | ଠ-୩୫୨୦୦-୦୪୪୧ | ୧-୮୧୨୧୧୧୨୪-୦ ଗୋରା ଆସି          |                           | ୧      |              |                              |
| ୩     | ଠ-୩୫୩୦୦-୦୨୨୧ | ୧-୮୧୨୧୩୦୯୪-୦ ଏଫ୍.ବି.ଇ.ଏ.ଏ. ଆସି |                           | ୧      |              | 3-1□3-5 ଅନୁପରାମର୍ଶ           |
| ୩-୧   | ଠ-୩୫୯୨୩-୦୦୭୦ | ୧-୮୧୨୨୯୨୪୩-୦ ରିଟେନର            |                           | ୧      |              |                              |
| ୩-୨   | ଠ-୩୫୯୨୩-୦୦୯୦ | ୮-୯୭୦୯୪୧୧୧-୦ ରିଟେନର            |                           | ୧      |              |                              |
| ୩-୩   | ୧-୩୩୯୨୩-୦୧୩୦ | ୧-୮୧୨୨୯୨୩-୦ ରିଟେନର             |                           | ୧      |              |                              |
| ୩-୪   | ଠ-୩୫୯୨୩-୦୦୭୦ | ୧-୮୧୨୨୯୨୪୩-୦ ରିଟେନର            |                           | ୨      |              |                              |
| ୩-୫   | ଠ-୦୯୨୦୧-୦୮୮୧ | ୧-୮୧୨୨୯୨୩-୦ ବଲ୍ ବିୟା           |                           | ୧      |              | ସାମାନ୍ୟ                      |
| ୩-୬   | ଠ-୦୨୭୫-୦୨୮୦  | ୧-୮୧୨୨୯୩୮୨-୦ ବିଡ୍              |                           | ୩      |              | ବୋଲ୍ଡ୍ ମାଧ୍ୟମରେ              |
| ୪     | ଠ-୩୫୪୧୧-୦୯୮୦ | ୧-୮୧୨୨୧୧୧୨-୦ ବଲ୍ ବିୟା          |                           | ୧      |              |                              |
| ୪-୧   | ଠ-୩୫୪୨୧-୦୧୧୦ | ୧-୮୧୨୨୩୦୧୧-୦ ଫ୍ଲ୍ୟାଙ୍ଗ୍        |                           | ୧      |              |                              |
| ୪-୨   | ଠ-୦୨୮୦-୧୨୦୨୨ | ୧-୮୧୨୨୯୪୭୪-୦ ନର୍               |                           | ୧      |              |                              |
| ୪-୩   | ୧-୦୩୩୫-୧୨୦୦୨ | ୧-୮୧୨୨୯୪୭୯-୦ ବସ୍ତୁର ଗୋରା       |                           | ୧      |              |                              |
| ୪-୪   | ୧-୦୩୩୫-୧୨୦୧୨ | ୧-୮୧୨୨୯୪୭୮-୦                   | ସାମାନ୍ୟ ଗୋରା              | ୧      |              |                              |
| 5     | ଠ-୩୫୧୨୦-୦୨୩୦ | ୧-୮୧୨୨୧୧୧୨-୦                   | ପିକ୍‌ଅପ୍ କୋଏଲ୍ କମ୍ପୋନେଣ୍ଟ | ୧      |              |                              |
| ୭     | ଠ-୩୫୭୦୦-୦୧୯୦ | ୧-୮୧୨୧୧୧୧୧-୦ ଗୋରା ଆସି          |                           | ୧      |              | ୭-୧୩୭-୧୧, ୭-୧୭, ୮ ଅନୁପରାମର୍ଶ |
| ୭-୧   | ଠ-୩୫୭୧୦-୦୯୫୦ | ୧-୮୧୨୧୧୧୧୧-୦ ଗୋରା ଆସି          |                           | ୧      |              |                              |
| ୭-୨   | ଠ-୩୫୭୩୦-୦୧୩୦ | ୧-୮୧୨୧୧୧୧୧-୦ ଗୋରା ଆସି          |                           | ୧      |              |                              |
| ୭-୩   | ଠ-୩୫୭୮୦-୦୧୯୦ | ୧-୮୧୨୨୯୨୩-୦ ବଲ୍ ବିୟା ଆସି       |                           | ୧      |              | ଗମ୍ ବୁଲ୍ ଅନୁପରାମର୍ଶ ନୁହେଁ    |
| ୭-୪   | ଠ-୦୯୧୭୦-୨୫୦୧ | ୧-୮୪୧୩୨୦୧୨-୦ କଣ୍ଟ୍ରୋଲ୍         |                           | ୧      |              |                              |
| ୭-୫   | ଠ-୩୫୯୨୩-୦୧୧୦ | ୧-୮୧୨୨୯୨୩-୦ ଇନଭଲ୍ଟର ବୁଲ୍       |                           | ୧      |              |                              |
| ୭-୬   | ଠ-୩୫୯୨୩-୦୧୧୦ | ୧-୮୧୨୨୯୨୩-୦ ଇନଭଲ୍ଟର ବୁଲ୍       |                           | ୨      |              |                              |
| ୭-୭   | ଠ-୩୫୯୨୩-୦୧୧୦ | ୧-୮୧୨୨୯୨୩-୦ ଇନଭଲ୍ଟର ବୁଲ୍       |                           | ୧      |              |                              |
| ୭-୮   | ଠ-୩୫୯୨୩-୦୧୧୦ | ୧-୮୧୨୨୯୨୩-୦ କଲର                |                           | ୧      |              |                              |
| ୭-୯   | ଠ-୩୫୯୨୩-୦୧୧୦ | ୧-୮୧୨୨୯୨୩-୦ ବୋଲ୍ଡ୍             |                           | ୧      |              |                              |
| ୭-୧୦  | ଠ-୩୫୯୨୩-୦୧୧୦ | ୧-୮୧୨୨୯୨୩-୦ ବୁଲ୍ ବିୟା          |                           | ୧      |              |                              |
| ୭-୧୧  | ଠ-୩୩୯୦୨-୦୦୮୦ | ୮-୯୮୦୪୦୭୯-୦ ନର୍                |                           | ୨      |              |                              |
| ୭-୧୨  | ଠ-୩୫୯୨୩-୦୦୧୦ | ୧-୮୧୨୧୧୧୧୧-୦ ଧାରକ              |                           | ୧      |              |                              |
| ୭-୧୩  | ଠ-୩୫୭୧୦-୦୨୩୦ | ୧-୮୧୨୧୧୧୧୧-୦ କଲର               |                           | ୧      |              |                              |
| ୭-୧୪  | ଠ-୦୦୫୭-୦୫୩୦୨ | ୧-୮୧୨୨୯୨୩୩-୦ ବୁଲ୍              |                           | ୩      |              |                              |
| ୭-୧୫  | ଠ-୩୫୯୨୩-୦୦୨୦ | ୧-୮୧୨୨୯୨୩-୦ ବୁଲ୍               |                           | ୧      |              |                              |
| ୭-୧୬  | ଠ-୩୫୭୮୪-୦୨୪୦ |                                | କମ୍ପୋଜିଟ୍ ବାଲ୍            | ୧      |              |                              |
| ୭-୧୭  | ଠ-୦୯୦୧୧-୩୫୪୦ |                                | ବୁଲ୍ ବିୟା                 | ୨      |              |                              |
| 8     | ଠ-୩୫୭୧୧-୦୧୫୧ | ୧-୮୧୨୨୦୦୧୫-୦ ଗୋରା ଆସି          |                           | ୧      |              |                              |

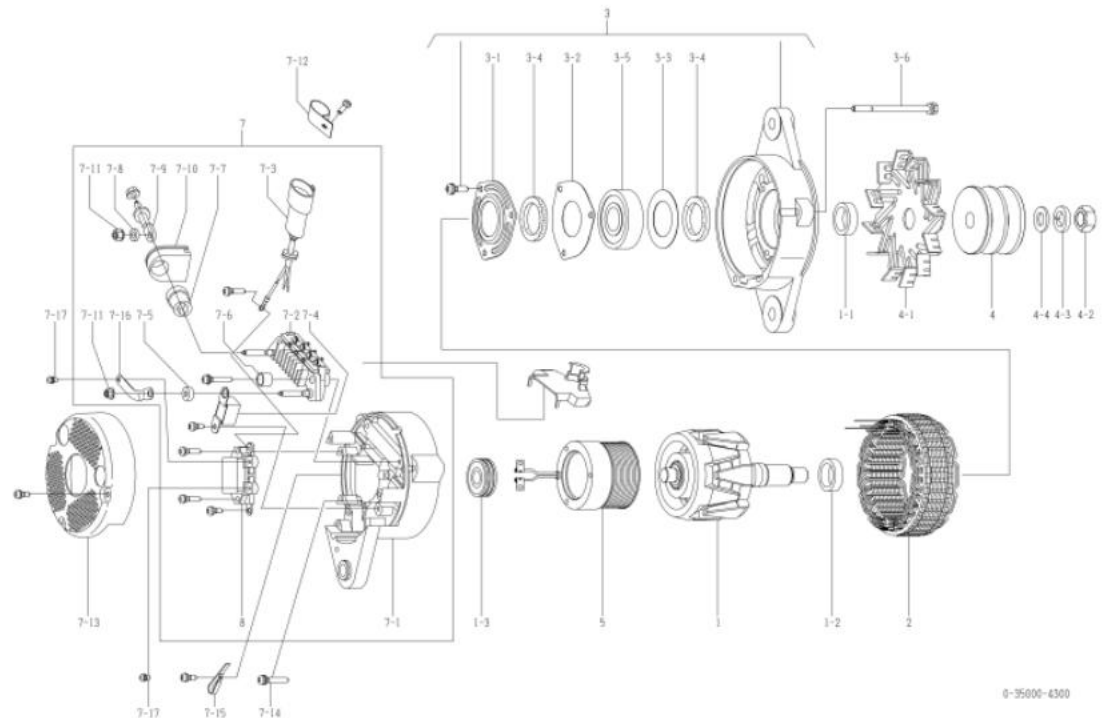

| oem ଗୁଣାହକ        | କୋମାଟପୁ   | oem ଅଂଶ ନମ୍ବର  | ୬୦୦-୮୨୫-୬୨୫୦ |
|-------------------|---|----------------|--------------|
| ନାମାନ୍ତର ଆଇର୍ ପୁର | ୨୪ଭି ୬୦ଏ  | ଯୋଗାଣ ସରତ୍ତାଳୀ | ୯୯.୦୯୮       |
| ଓଡ଼ିଆ             | ୧୧ ବିଭାଗ  | ନିୟମକ          | ନିୟମକ        |
| ଇଞ୍ଜିନ୍ ମଡେଲ୍     | ୪୮୦125-2, ଅନୁୟାୟ  |                |              |
| ଯାନବାହନ           | ୩୩450-3, ଅନୁୟାୟ   |                |              |
| ଚିତ୍ରାଙ୍କନ ରେକର୍ଡ |   |                |              |
| ବିବରଣୀ            | <p>୨୨ ଟାଇପ୍ ରି ବେଲ୍ ଡକ୍ସ ପିସ୍ (ନିଷ୍କାସିତ)</p> <p>ଗଣତାକଣ୍ଠା ପୁରୁଣା</p> <p>ପୁଲି ଏବଂ ଫ୍ଲାଇଂ 0-35000-4220 ରୁ ଲିନିଆର।</p> <p>ସରକ୍ଷଣ ମଡେଲ୍ ହେଉଛି 0-35000-4331। ତଥାପି, ଏପରି ରପାଦନାଗୁଡ଼ିକ</p> <p>ରୋଟର ଆସି, କଲର, ଷ୍ଟେଟର ଆସି, ଫ୍ଲାଇଂ ବେଲ୍ ଡକ୍ସ ରାକେଟ ପୁସ୍ତକ ନୁହେଁ।</p> <p>ଆସି, ପୁଲି, ପୁଲି ନଟ୍, ଫିଲ୍ଡ କୋଲ୍ କୋ, ପଜ ବ୍ଲେକ୍ ଏବଂ କଲର।</p> <p>୦-୩୫୦୦୦-୪୩୩୦, ୪୩୩୧ ନିଜସ୍ୱ ଅନୁୟାୟ ଅଂଶ ବ୍ୟବହାର କରିବା ଉଚିତ।</p> <p>ଅଲଟନେଟର ଆସିର ପୁରୁଣା / ନୂତନ ଅଂଶ ବ୍ୟବହାର କିପରି ଚିହ୍ନଟ କରିବେ :</p> <p>ପୁରୁଣା ମଡେଲ୍ ପୁଲି ସଜାଡ଼ିବା ପାଇଁ ସାଧା ଧୋଇବା ନେସିନ୍, କପର୍ ଧୋଇବା ନେସିନ୍ ଏବଂ ନର୍ ବ୍ୟବହାର କରନ୍ତୁ।</p> <p>ନୂତନ ମଡେଲ୍ ପୁଲି ସଜାଡ଼ିବା ପାଇଁ ଫ୍ଲାଇଂ ନର୍ ବ୍ୟବହାର କରନ୍ତୁ।</p> |                |              |

| ନମ୍ବର | ଅଂଶ ସଂଖ୍ୟା    | ନିରାମତା ଅଂଶ ସଂଖ୍ୟା | ବର୍ଣ୍ଣନା               | ପରିମାଣ | ମୂଲ୍ୟ ଟାରିଫ | ବିବରଣୀ                       |
|-------|---------------|--------------------|------------------------|--------|-------------|------------------------------|
| e     | ୦-୩୫୧୦୦-୦୩୦୦  |                    | ରୋଟର ଆସି               | e      |             |                              |
| ୧-୨   | ୧-୩୩୯୨୩-୦୭୯୦  |                    | କଲର                    | e      |             |                              |
| ୧-୩   | ୦-୩୫୯୨୩-୦୧୭୦  |                    | କଲର                    | e      |             |                              |
| ୧-୪   | ୦-୦୯୨୦୧-୦୯୮୦  |                    | ଏଲ୍ ବିସି               | e      |             | ପଞ୍ଜ                         |
| ୧-୫   | ୦-୩୫୯୨୩-୦୦୭୦  |                    | ରିଟେନର                 | e      |             |                              |
| ୧-୬   | ୦-୩୫୯୨୩-୦୦୭୦  |                    | ପୁଲି                   | ୨      |             |                              |
| ୧-୭   | ୦-୩୫୯୨୩-୦୦୯୦  |                    | ରିଟେନର                 | e      |             |                              |
| ୧-୮   | ୦-୦୯୨୦୧-୧୧୪୦  |                    | ଏଲ୍ ବିସି               | e      |             | ସାମାନ୍ୟ                      |
| ୧-୯   | ୧-୩୩୯୨୩-୦୭୩୦  |                    | ରିଟେନର                 | e      |             |                              |
| ୨     | ୦-୩୫୨୦୦-୦୪୭୦  |                    | ଷ୍ଟେଟର ଆସି             | e      |             |                              |
| 3     | ୦-୩୫୩୦୦-୦୩୫୦  |                    | ଏବଂ ବ୍ଲେକ୍ ଆସି         | e      |             | ୧-୫୮୧-୯ ଅନୁପରାମର୍ଶ           |
| ୩-୧   | ୦-୦୨୭୫୦-୦୨୮୦୨ |                    | କୋଲ୍ଡ                  | 3      |             | କୋଲ୍ଡ ମାଧ୍ୟମରେ               |
| ୪     | ୦-୩୫୪୧୧-୦୧୮୦  |                    | ପୁଲି                   | e      |             |                              |
| ୪-୧   | ୦-୩୫୪୨୧-୦୨୪୦  |                    | ପୁଲି                   | e      |             |                              |
| ୪-୨   | ୦-୦୯୦୫୭-୦୨୩୦  |                    | ଧୋଇବା                  | e      |             |                              |
| ୪-୩   | ୧-୦୩୩୫୧-୧୭୦୦୨ |                    | କପର୍ ଧୋଇବା             | e      |             |                              |
| ୪-୪   | ୦-୦୨୮୦-୧୭୦୨୨  |                    | ନର୍                    | e      |             |                              |
| 5     | ୦-୩୫୧୨୦-୦୨୯୦  |                    | ଫିଲ୍ଡ କୋଲ୍ କମ୍ପାଉଣ୍ଡ   | e      |             |                              |
| ୬     | ୦-୩୫୭୦୦-୦୯୨୧  |                    | ଅଲଟନେଟର ଆସି            | e      |             | ୭-୧୮୭-୧୦, ୭-୧୨, ୮ ଅନୁପରାମର୍ଶ |
| ୭-୧   | ୦-୩୫୭୧୦-୧୦୧୦  |                    | ପଞ୍ଜ ବ୍ଲେକ୍ କମ୍ପାଉଣ୍ଡ  | e      |             |                              |
| ୭-୨   | ୦-୩୫୭୩୦-୦୭୦୦  |                    | ରେଟିଫାଇର ଆସି           | e      |             |                              |
| ୭-୩   | ୦-୦୯୧୭୦-୨୫୦୧  |                    | କଣ୍ଟ୍ରୋଲର              | e      |             |                              |
| ୭-୪   | ୦-୩୫୯୪୩-୦୧୭୦  |                    | ରୁଡାଲୁ ଇନପୁଲେଟ୍ କରନ୍ତୁ | ୨      |             |                              |
| ୭-୫   | ୦-୩୫୯୪୩-୦୧୫୦  |                    | ରୁଡାଲୁ ଇନପୁଲେଟ୍ କରନ୍ତୁ | e      |             |                              |
| ୭-୬   | ୦-୩୫୯୨୩-୦୧୩୦  |                    | କଲର                    | e      |             |                              |
| ୭-୭   | ୦-୩୫୯୪୩-୦୧୭୦  |                    | ରୁଡାଲୁ ଇନପୁଲେଟ୍ କରନ୍ତୁ | e      |             |                              |
| ୭-୮   | ୦-୩୫୯୪୩-୦୧୪୦  |                    | ରୁଡାଲୁ ଇନପୁଲେଟ୍ କରନ୍ତୁ | e      |             |                              |
| ୭-୯   | ୦-୩୫୭୮୪-୦୨୧୦  |                    | କମ୍ପେକ୍ଟ ବାଲ୍          | e      |             |                              |
| ୭-୧୦  | ୦-୩୫୭୮୪-୦୨୯୦  |                    | କମ୍ପେକ୍ଟ ବାଲ୍          | e      |             |                              |
| ୭-୧୧  | ୦-୩୫୭୨୧-୦୨୫୦  |                    | କଲର                    | e      |             |                              |
| ୭-୧୨  | ୦-୦୯୦୫୭-୦୨୨୦  |                    | ଧୋଇବା                  | ୨      |             |                              |
| ୭-୧୩  | ୦-୦୯୦୧୧-୩୫୪୦  |                    | ପୁଲି                   | ୨      |             |                              |
| ୭-୧୪  | ୦-୦୦୫୭-୦୫୩୦୨  |                    | ପୁଲି                   | 3      |             |                              |
| 8     | ୦-୩୫୭୧୯-୦୨୧୧  |                    | ନିୟମକ ଆସି              | e      |             |                              |

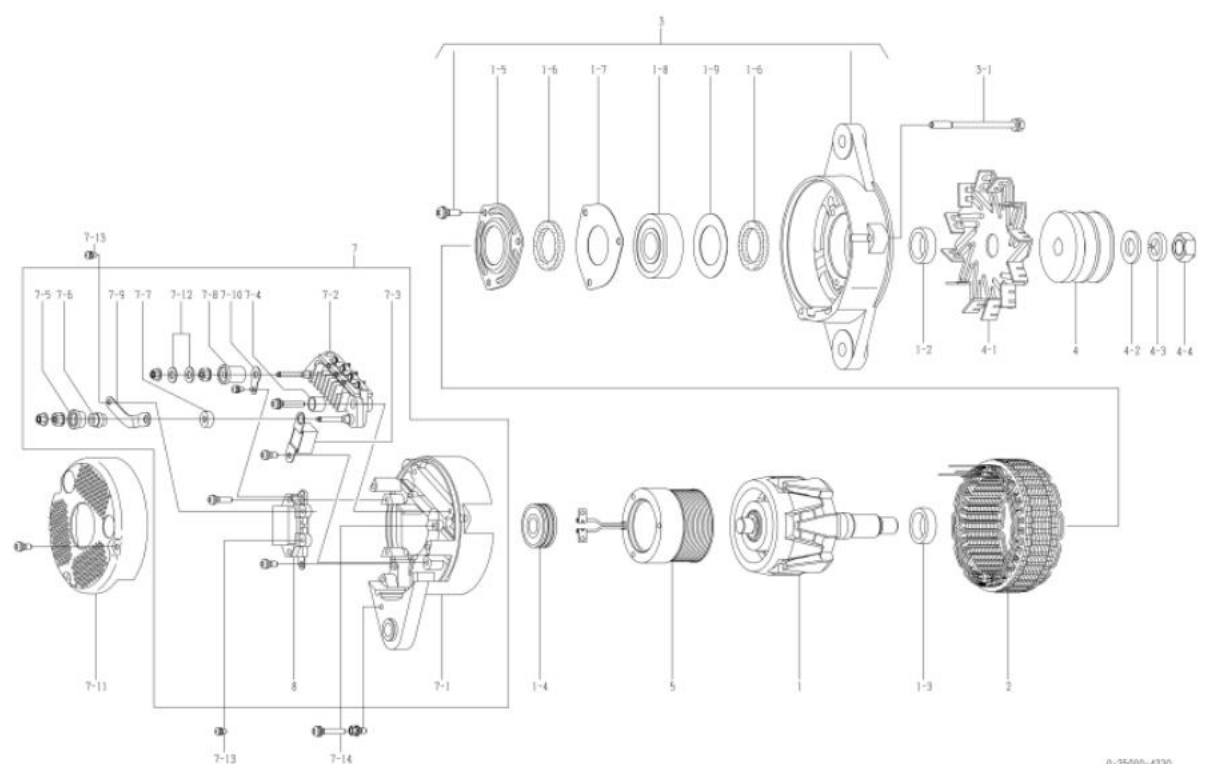

| ୦୧୫ ଭାଗ                  | କୋମାନ୍ସୁ  | ୦୧୫ ଅଂଶ ନମ୍ବର  | ୬୦୦-୮୨୫-୬୨୫୧ |
|--------------------------|---|--|--------------|
| ନାମାନ୍ତର ଆଇ.ପୁ.ସି.       | ୨୪୫ ୬୦୩   | ଯୋଗାଣ ସମ୍ପର୍କାବଳୀ  | ୧୦.୦୧-       |
| ଓଡ଼ିଆ                    | ୧୧ ବିଭାଗ  | ନିୟମକ  | ନିୟମକ        |
| ଇଞ୍ଜିନ୍ ମଡେଲ୍            | ୧୫୧୨୨୨-୨, ଅନୁମୋଦିତ  |  |              |
| ଯାନବାହନ                  | ୩୩୫୦-୩, ଅନୁମୋଦିତ  |  |              |
| ଫିଟାକରଣ କୋଡ୍ 4330 □ 4331 |   | ରୋଟର ଆସି, କଲର, ଷ୍ଟେଟର ଆସି, ଏଫ୍. ଡ୍ରେକେଟ୍ ଆସି,<br>ପୁଲି, ପୁଲି ନଟ୍, ଫିଲ୍ଡ କୋଏଲ୍ କମ୍ପାଉନା, ଆର. ଡ୍ରେକେଟ୍, କଲର<br>ପରିବର୍ତ୍ତନ ହୋଇଛି |              |
| ବିବରଣୀ                   | <p>୨୨ ଟାଇପ୍ ରି ବେଲ୍ଟ ଚକ ପିସ୍ (ନିଷ୍କାସିତ)</p> <p>ଗଣତାକଣ୍ଠା ସୁରକ୍ଷା</p> <p>ପୁଲି ଏବଂ ଫ୍ଲାଇଂ ୦-୩୫୦୦୦-୪୨୨୧ ରୁ ଲିନିନ୍।</p> <p>ପୁରୁଣା ମଡେଲ୍ ହେଉଛି ୦-୩୫୦୦୦-୪୩୩୧ ଠାରୁ, ଏପରି ଉପାଦାନଗୁଡ଼ିକ</p> <p>ରୋଟର ଆସି, କଲର, ଷ୍ଟେଟର ଆସି, ଫିଲ୍ଡ କୋଏଲ୍ ଡ୍ରେକେଟ୍ ଡାକରେ ସୁପରଗ୍ରାଡ ନୁହେଁ।</p> <p>ଆସି, ପୁଲି, ପୁଲି ନଟ୍, ଫିଲ୍ଡ କୋଏଲ୍, ପଲ୍ ଡ୍ରେକେଟ୍ ଏବଂ କଲର।</p> <p>୦-୩୫୦୦୦-୪୩୩୧, ୪୩୩୧ ନିଜସ୍ୱ ଅନୁମୋଦିତ ଅଂଶ ସୁରକ୍ଷା କରାଯାଇ ଉଚିତ।</p> <p>ଅଲଗାକରଣ ଆସିର ପୁରୁଣା / ନୂତନ ଅଂଶ ସଂଖ୍ୟା କିପରି ଚିହ୍ନଟ କରିବେ :</p> <p>ପୁରୁଣା ମଡେଲ୍ ପୁଲି ସଜାଡ଼ିବା ପାଇଁ ସାଧା ଧୋଇବା ନେସିନ୍, କପର୍ ଧୋଇବା ନେସିନ୍ ଏବଂ ନଟ୍ ସୁରକ୍ଷା କରନ୍ତୁ।</p> <p>ନୂତନ ମଡେଲ୍ ପୁଲି ସଜାଡ଼ିବା ପାଇଁ ଫ୍ଲାଇଂ ନଟ୍ ସୁରକ୍ଷା କରନ୍ତୁ।</p> |  |              |

| କୋଡ୍ | ଅଂଶ ସଂଖ୍ୟା    | ନିରାମାଣ ଅଂଶ ସଂଖ୍ୟା | ବର୍ଣ୍ଣନା              | ପରିମାଣ | ମୂଲ୍ୟ ଟାକ୍ସ | ବିବରଣୀ                     |
|------|---------------|--------------------|-----------------------|--------|-------------|----------------------------|
| ୧    | ୦-୩୫୧୦୦-୦୪୧୮  |                    | ରୋଟର ଆସି              | ୧      |             |                            |
| ୧-୨  | ୧-୩୩୯୨୩-୦୨୪୦  |                    | କଲର                   | ୧      |             |                            |
| ୧-୩  | ୦-୩୫୯୨୩-୦୧୨୦  |                    | କଲର                   | ୧      |             |                            |
| ୧-୪  | ୦-୦୯୨୦୧-୦୯୮୦  |                    | ଏଲ୍ ବିସି              | ୧      |             | ପଲ୍                        |
| ୧-୫  | ୦-୩୫୯୨୩-୦୦୭୦  |                    | ରିଟେନର                | ୧      |             |                            |
| ୧-୬  | ୦-୩୫୯୨୩-୦୦୭୦  |                    | ପୁଲି                  | ୨      |             |                            |
| ୧-୭  | ୦-୩୫୯୨୩-୦୦୯୦  |                    | ରିଟେନର                | ୧      |             |                            |
| ୧-୮  | ୦-୦୯୨୦୧-୧୪୫୦  |                    | ଏଲ୍ ବିସି              | ୧      |             | ସାମାନ୍ୟ                    |
| ୧-୯  | ୧-୩୩୯୨୩-୦୨୩୦  |                    | ରିଟେନର                | ୧      |             |                            |
| ୨    | ୦-୩୫୨୦୦-୦୫୨୮  |                    | ଷ୍ଟେଟର ଆସି            | ୧      |             |                            |
| ୩    | ୦-୩୫୩୦୦-୦୪୫୦  |                    | ଏଫ୍. ଡ୍ରେକେଟ୍ ଆସି     | ୧      |             | ୧-୫୩୧-୯ ଅନୁମୋଦିତ           |
| ୩-୧  | ୦-୦୨୭୫୦-୦୨୮୦୨ |                    | କୋଇଲ୍                 | ୩      |             | କୋଇଲ୍ ମାଧ୍ୟମରେ             |
| ୪    | ୦-୩୫୪୧୧-୦୧୮୮  |                    | ପୁଲି                  | ୧      |             |                            |
| ୪-୧  | ୦-୩୫୪୧୧-୦୨୪୦  |                    | ପଲ୍                   | ୧      |             |                            |
| ୪-୪  | ୦-୦୯୦୦୭-୦୨୩୦  |                    | ନଟ୍                   | ୧      |             |                            |
| ୫    | ୦-୩୫୧୨୦-୦୫୨୮  |                    | ଫିଲ୍ଡ କୋଏଲ୍ କମ୍ପାଉନା  | ୧      |             |                            |
| ୬    | ୦-୩୫୨୦୦-୧୧୨୦  |                    | ଆର. ଡ୍ରେକେଟ୍ ଆସି      | ୧      |             | ୭-୧୩୭-୧୦, ୭-୧୨, ୮ ଅନୁମୋଦିତ |
| ୭-୧  | ୦-୩୫୨୧୦-୧୩୫୦  |                    | ପଲ୍ ଡ୍ରେକେଟ୍ କମ୍ପାଉନା | ୧      |             |                            |
| ୭-୨  | ୦-୩୫୨୩୦-୦୨୦୦  |                    | କୋଇଲ୍ ଆସି             | ୧      |             |                            |
| ୭-୩  | ୦-୦୯୧୨୦-୨୫୦୧  |                    | କଲ୍‌କ୍ରିପ୍‌ସର         | ୧      |             |                            |
| ୭-୪  | ୦-୩୫୯୪୩-୦୧୨୦  |                    | କ୍ରାନ୍ତ ଉପସ୍ଥାପନ, କଲର | ୨      |             |                            |
| ୭-୫  | ୦-୩୫୯୪୩-୦୧୫୪  |                    | କ୍ରାନ୍ତ ଉପସ୍ଥାପନ, କଲର | ୧      |             |                            |
| ୭-୬  | ୦-୩୫୯୨୩-୦୧୩୪  |                    | କଲର                   | ୧      |             |                            |
| ୭-୭  | ୦-୩୫୯୪୩-୦୧୨୦  |                    | କ୍ରାନ୍ତ ଉପସ୍ଥାପନ, କଲର | ୧      |             |                            |
| ୭-୮  | ୦-୩୫୯୪୩-୦୧୫୪  |                    | କ୍ରାନ୍ତ ଉପସ୍ଥାପନ, କଲର | ୧      |             |                            |
| ୭-୯  | ୦-୩୫୭୮୪-୦୨୧୦  |                    | କଲ୍‌କ୍ରିପ୍‌ସର         | ୧      |             |                            |
| ୭-୧୦ | ୦-୩୫୭୮୪-୦୨୧୦  |                    | କଲ୍‌କ୍ରିପ୍‌ସର         | ୧      |             |                            |
| ୭-୧୧ | ୦-୩୫୭୨୧-୦୩୧୮  |                    | କଲର                   | ୧      |             |                            |
| ୭-୧୨ | ୦-୦୯୦୫୭-୦୨୨୦  |                    | ଧୋଇବା                 | ୨      |             |                            |
| ୭-୧୩ | ୦-୦୯୦୧୧-୩୫୪୦  |                    | ସ୍କ୍ରୁ                | ୨      |             |                            |
| ୭-୧୪ | ୦-୦୫୭୨୦-୦୫୩୦୨ |                    | ସ୍କ୍ରୁ                | ୩      |             |                            |
| ୮    | ୦-୩୫୨୧୯-୦୨୦୧  |                    | ନିୟମକ ଆସି             | ୧      |             |                            |

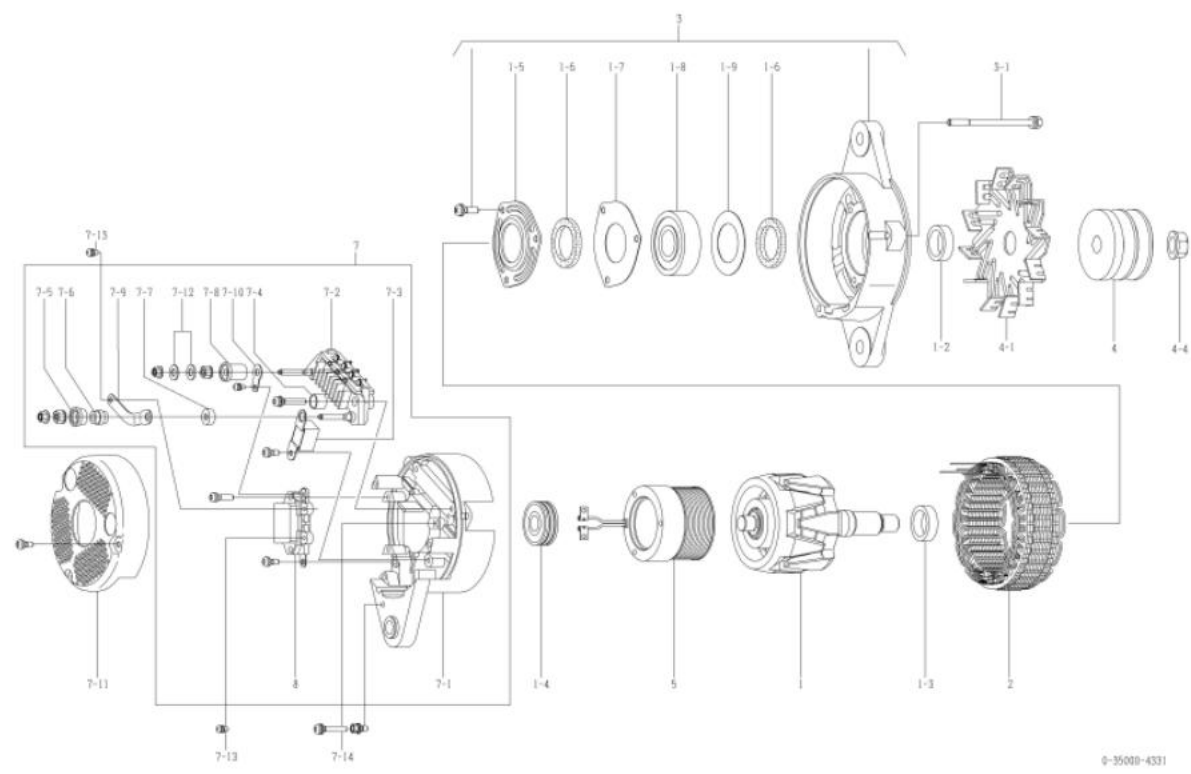

୦-୩୫୦୦୦-୪୩୩୧

|                    |   |                |              |
|--------------------|---|----------------|--------------|
| ୦୧୫ ଭାଗ            | କୋମାନ୍ସୁ  | ୦୧୫ ଅଂଶ ନମ୍ବର  | ୭୦୦-୮୨୫-୭୨୭୦ |
| ନାମାନ୍ତର ଆଇ.ପୁ.ସି. | ୨୪ଭି ୭୦୩  | ଯୋଗାଣ ସରତ୍ତାଳୀ | ୯୯.୦୯୮       |
| ଓଡ଼ିଆ              | ୧୧ ବିଭାଗ  | ନିୟମକ          | ନିୟମକ        |
| ଇଞ୍ଜିନ୍ ମଡେଲ୍      | 3A65140E-2, ଅନୁଯାୟୀ   |                |              |
| ଯାନବାହନ            | K750-6, ଅନୁଯାୟୀ   |                |              |
| ଡିଜାଇନ୍ ରେକର୍ଡ     |   |                |              |
| ବିବରଣୀ             | <p>୧୦ ଟାଇପ୍ ରି ବେଲ୍ ଡବଲ୍ ପିସ୍ (କ୍ଲେଡ୍)</p> <p>ଉତ୍ପାଦନ ବିପରୀତ ଦିଗରେ ପୁରୁଣା</p> <p>ପୁଲି ୦-୩୫୦୦୦-୪୨୨୦ ଠାରୁ ନିର୍ମାଣ</p> <p>ସରକ୍ଷଣ ମଡେଲ୍ ନମ୍ବର 0-35000-4351। ଉପାଦାନ, ଏପରି ଉପାଦାନଗୁଡ଼ିକ</p> <p>ରୋଟର ଆସି, କଲର, ଷ୍ଟେଟର ଆସି, ପରାକ୍ଷେପକ ଉପରେ ଉପାଦାନ ଗୁଡ଼ିକ</p> <p>ଆସି, ପୁଲି, ପୁଲି ନଟ୍, ଫିଲ୍ଡ କୋଲ୍ କୋ, ପଲ୍ ସରକ୍ଷଣ ଏବଂ କଲର।</p> <p>୦-୩୫୦୦୦-୪୩୫୦, ୪୩୫୧ ନିର୍ଦ୍ଦିଷ୍ଟ ଅନୁଯାୟୀ ଅଂଶ ସଂଖ୍ୟା କଲିବା ଉପରେ</p> <p>ଅଲଗାକରଣ ଆସିର ପୁରୁଣା / ନୂତନ ଅଂଶ ସଂଖ୍ୟା କଲିବା ଉପରେ କଲିବେ :</p> <p>ପୁରୁଣା ମଡେଲ୍ ପୁଲି ସଜାଡ଼ିବା ପାଇଁ ସାଧା ଧାରା ଧାରା ମେସିନ୍, କପର୍ ଧାରା ଧାରା ମେସିନ୍ ଏବଂ ନଟ୍ ସଂଖ୍ୟା କଲିବେ</p> <p>ନୂତନ ମଡେଲ୍ ପୁଲି ସଜାଡ଼ିବା ପାଇଁ ଫିଲ୍ଡ କୋଲ୍ ନଟ୍ ସଂଖ୍ୟା କଲିବେ</p> |                |              |

| ନମ୍ବର | ଅଂଶ ସଂଖ୍ୟା    | ନିର୍ମାଣ ଅଂଶ ସଂଖ୍ୟା | ବର୍ଣ୍ଣନା                      | ପରିମାଣ | ମୂଲ୍ୟ ଟାକ୍ସ | ବିବରଣୀ                       |
|-------|---------------|--------------------|-------------------------------|--------|-------------|------------------------------|
| e     | ୦-୩୫୧୦୦-୦୩୦୦  |                    | ରୋଟର ଆସି                      | e      |             |                              |
| ୧-୨   | ୧-୩୩୯୨୩-୦୭୯୦  |                    | କଲର                           | e      |             |                              |
| ୧-୩   | ୦-୩୫୯୨୩-୦୧୭୦  |                    | କଲର                           | e      |             |                              |
| ୧-୪   | ୦-୦୯୨୦୧-୦୯୮୦  |                    | ବଲ୍ ବିୟା                      | e      |             | ପଲ୍                          |
| ୧-୫   | ୦-୩୫୯୨୩-୦୦୭୦  |                    | ରିଟେନର                        | e      |             |                              |
| ୧-୬   | ୦-୩୫୯୫୧-୦୦୭୦  |                    | ସ୍ପାନ୍ନିଂ                     | ୨      |             |                              |
| ୧-୭   | ୦-୩୫୯୨୩-୦୦୯୦  |                    | ରିଟେନର                        | e      |             |                              |
| ୧-୮   | ୦-୦୯୨୦୧-୧୧୪୦  |                    | ବଲ୍ ବିୟା                      | e      |             | ସାମାନ୍ୟ                      |
| ୧-୯   | ୧-୩୩୯୨୩-୦୭୩୦  |                    | ରିଟେନର                        | e      |             |                              |
| ୨     | ୦-୩୫୨୦୦-୦୪୭୦  |                    | ଷ୍ଟେଟର ଆସି                    | e      |             |                              |
| 3     | ୦-୩୫୩୦୦-୦୩୫୦  |                    | ଏସି, ସରକ୍ଷଣ ଆସି               | e      |             | ୧-୫୮୧-୯ ଅନୁପରାମର୍ଶ           |
| ୩-୧   | ୦-୦୨୭୫୦-୦୭୮୦୨ |                    | କୋଲ୍ଡ                         | 3      |             | କୋଲ୍ଡ ମାଧ୍ୟମରେ               |
| ୪     | ୦-୩୫୪୧୧-୦୭୦୦  |                    | ପୁଲି                          | e      |             |                              |
| ୪-୧   | ୦-୩୫୪୨୧-୦୨୩୦  |                    | ପରାକ୍ଷେପକ                     | e      |             |                              |
| ୪-୨   | ୦-୦୯୦୫୭-୦୨୩୦  |                    | ଧୋଇବା                         | e      |             |                              |
| ୪-୩   | ୧-୦୩୩୫୧-୧୭୦୦୨ |                    | କପର୍ ଧାରା ଧାରା                | e      |             |                              |
| ୪-୪   | ୦-୦୨୮୦-୧୭୦୨୨  |                    | ନଟ୍                           | e      |             |                              |
| 5     | ୦-୩୫୧୨୦-୦୨୯୦  |                    | ଫିଲ୍ଡ କୋଲ୍ କପର୍ ଧାରା          | e      |             |                              |
| ୭     | ୦-୩୫୭୦୦-୦୯୨୧  |                    | ଆଇ.ସରକ୍ଷଣ ଆସି                 | e      |             | ୭-୧୮୭-୧୦, ୭-୧୨, ୮ ଅନୁପରାମର୍ଶ |
| ୭-୧   | ୦-୩୫୭୧୦-୧୦୧୦  |                    | ପଲ୍ ସରକ୍ଷଣ କପର୍ ଧାରା          | e      |             |                              |
| ୭-୨   | ୦-୩୫୭୩୦-୦୭୦୦  |                    | କୋଲ୍ଡ ଧାରା ଧାରା ଆସି           | e      |             |                              |
| ୭-୩   | ୦-୦୯୧୭୦-୨୫୦୧  |                    | କଲ୍ଡ ଧାରା ଧାରା                | e      |             |                              |
| ୭-୪   | ୦-୩୫୪୪୩-୦୧୭୦  |                    | କପର୍ ଧାରା ଧାରା କଲ୍ଡ ଧାରା ଧାରା | ୨      |             |                              |
| ୭-୫   | ୦-୩୫୪୪୩-୦୧୫୦  |                    | କପର୍ ଧାରା ଧାରା କଲ୍ଡ ଧାରା ଧାରା | e      |             |                              |
| ୭-୬   | ୦-୩୫୯୨୩-୦୧୩୦  |                    | କଲର                           | e      |             |                              |
| ୭-୭   | ୦-୩୫୪୪୩-୦୧୭୦  |                    | କପର୍ ଧାରା ଧାରା କଲ୍ଡ ଧାରା ଧାରା | e      |             |                              |
| ୭-୮   | ୦-୩୫୪୪୩-୦୧୪୦  |                    | କପର୍ ଧାରା ଧାରା କଲ୍ଡ ଧାରା ଧାରା | e      |             |                              |
| ୭-୯   | ୦-୩୫୭୮୪-୦୨୧୦  |                    | କଲ୍ଡ ଧାରା ଧାରା                | e      |             |                              |
| ୭-୧୦  | ୦-୩୫୭୮୪-୦୨୯୦  |                    | କଲ୍ଡ ଧାରା ଧାରା                | e      |             |                              |
| ୭-୧୧  | ୦-୩୫୭୨୧-୦୨୫୦  |                    | କଲର                           | e      |             |                              |
| ୭-୧୨  | ୦-୦୯୦୫୭-୦୨୨୦  |                    | ଧୋଇବା                         | ୨      |             |                              |
| ୭-୧୩  | ୦-୦୯୦୧୧-୩୫୪୦  |                    | ସ୍ପାନ୍ନିଂ                     | ୨      |             |                              |
| ୭-୧୪  | ୦-୦୦୫୭-୦୫୩୦୨  |                    | ସ୍ପାନ୍ନିଂ                     | 3      |             |                              |
| 8     | ୦-୩୫୭୧୯-୦୨୧୧  |                    | ନିୟମକ ଆସି                     | e      |             |                              |

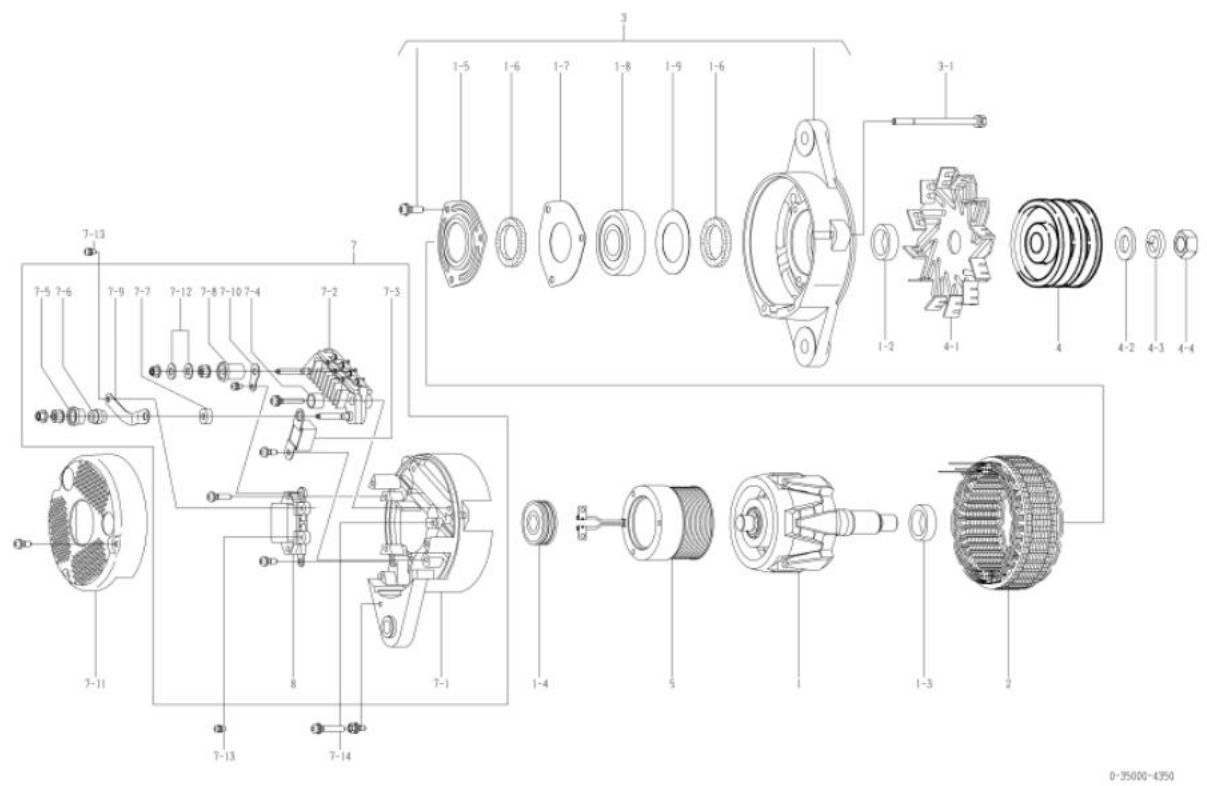

|                          |  |                |              |
|--------------------------|--|----------------|--------------|
| ଠେମ୍ ଉପାଦାନ              | କୋମାନ୍ସ  | ଠେମ୍ ଅଂଶ ନମ୍ବର | ୭୦୦-୮୨୫-୭୨୭୧ |
| ନାମାନ୍ତର ଆଇର ପୁର         | ୨୪ଭି ୬୦ଏ   | ଯୋଗାଣ ସରୁତାକଳୀ | ୧୦.୦୧-       |
| ଠକନ                      | ୧୧ ବିଲ୍ଡାଗନ  | ନିୟମକ          | ନିୟମକ        |
| ଇଞ୍ଜିନ୍ ମଡେଲ୍            | 3A6140E-2, ଅନ୍ୟାନ୍ୟ  |                |              |
| ଯାନବାହନ                  | K750-6, ଅନ୍ୟାନ୍ୟ   |                |              |
| ଠିକାକର ଉପକରଣ 4350 □ 4351 | ଗୋଟର ଆସି, କଲର, ଷ୍ଟେଟର ଆସି, ଏଫ୍. ଡ୍ରେକେଟ୍ ଆସି,<br>ପୁଲି, ପୁଲି ନଟ୍, ଫିଲ୍ଡ କୋଏଲ୍ କମ୍ପାଉନା, ଆର. ଡ୍ରେକେଟ୍, କଲର<br>ପରିବର୍ତ୍ତନ ହୋଇଛି   |                |              |
| ଠିପ୍ପଣୀ                  | ୧୦ ଟାଇପ୍ ଭି ବେଲ୍ ଡକ୍ସ ପିପ୍ସ (କ୍ଷେତ୍ରକ୍ଷେତ୍ର)<br>ଗଞ୍ଜାଗର ବିପରୀତ ଦିଗରେ ପୁରୁଣା<br>ପୁଲି ଠ-୩୫୦୦୦-୪୨୨୧ ରୁ ନିର୍ଦ୍ଦେଶ<br>ପୁରୁଣା ମଡେଲ୍ ହେଉଛି ଠ-୩୫୦୦୦-୪୩୫୦। ତଥାପି, ଏପରି ଉପାଦାନଗୁଡ଼ିକ<br>ଗୋଟର ଆସି, କଲର, ଷ୍ଟେଟର ଆସି, ଫିଲ୍ଡ କୋଏଲ୍ ଉପରେ ସୁପରଭାଗ ନୁହେଁ।<br>ଆସି, ପୁଲି, ପୁଲି ନଟ୍, ଫିଲ୍ଡ କୋଏଲ୍ କୋ, ପଲ୍ ଡ୍ରେକେଟ୍ ଏବଂ କଲର।<br>ଠ-୩୫୦୦୦-୪୩୫୦, ୪୩୫୧ ନିଜସ୍ୱ ଅନୁରୂପ ଅଂଶ ଉତ୍ପାଦନ କରାଯାଇ ନାହିଁ।<br>ଅଲଗାକରଣ ଆସିର ପୁରୁଣା / ନୂତନ ଅଂଶ ସଂଖ୍ୟା ଠିକ୍ କରି ଦିଆଯାଇଛି :<br>ପୁରୁଣା ମଡେଲ୍ ପୁଲି ସଜାଡ଼ିବା ପାଇଁ ସାଧା ଧୋଇବା ମେସିନ୍, କପର୍ ଧୋଇବା ମେସିନ୍ ଏବଂ ନଟ୍ ଉତ୍ପାଦନ କରନ୍ତୁ।<br>ନୂତନ ମଡେଲ୍ ପୁଲି ସଜାଡ଼ିବା ପାଇଁ ଫିଲ୍ଡ କୋଏଲ୍ ନଟ୍ ଉତ୍ପାଦନ କରନ୍ତୁ। |                |              |

| କ୍ରମ | ଅଂଶ ସଂଖ୍ୟା    | ନିର୍ଦ୍ଦେଶ ଅଂଶ ସଂଖ୍ୟା | ବର୍ଣ୍ଣନା                      | ପରିମାଣ | ମୂଲ୍ୟ ଟାକ୍ସ | ଠିପ୍ପଣୀ                  |
|------|---------------|----------------------|-------------------------------|--------|-------------|--------------------------|
| ୧    | ଠ-୩୫୧୦୦-୦୪୧୮  |                      | ଗୋଟର ଆସି                      | ୧      |             |                          |
| ୧-୨  | ୧-୩୩୯୨୩-୦୨୪୦  |                      | କଲର                           | ୧      |             |                          |
| ୧-୩  | ଠ-୩୫୯୨୩-୦୧୭୦  |                      | କଲର                           | ୧      |             |                          |
| ୧-୪  | ଠ-୦୯୨୦୧-୦୯୮୦  |                      | କଲ୍ ବିୟର୍                     | ୧      |             | ପଲ୍                      |
| ୧-୫  | ଠ-୩୫୯୨୭-୦୦୭୦  |                      | ରିଟେନର                        | ୧      |             |                          |
| ୧-୬  | ଠ-୩୫୯୫୧-୦୦୭୦  |                      | ପୁଲି                          | ୨      |             |                          |
| ୧-୭  | ଠ-୩୫୯୨୭-୦୦୯୦  |                      | ରିଟେନର                        | ୧      |             |                          |
| ୧-୮  | ଠ-୦୯୨୦୧-୧୪୫୦  |                      | କଲ୍ ବିୟର୍                     | ୧      |             | ସାମାନ୍ୟ                  |
| ୧-୯  | ୧-୩୩୯୨୭-୦୭୩୦  |                      | ରିଟେନର                        | ୧      |             |                          |
| ୨    | ଠ-୩୫୨୦୦-୦୫୨୮  |                      | ଷ୍ଟେଟର ଆସି                    | ୧      |             |                          |
| ୩    | ଠ-୩୫୩୦୦-୦୪୫୦  |                      | ଏଫ୍. ଡ୍ରେକେଟ୍ ଆସି             | ୧      |             | ୧-୫୧୧-୯ ଅନୁରୂପ           |
| ୩-୧  | ଠ-୦୨୭୫୦-୦୭୮୦୨ |                      | କୋଇଲ୍                         | ୩      |             | କୋଇଲ୍ ମାଧ୍ୟମରେ           |
| ୪    | ଠ-୩୫୪୧୧-୦୭୦୮  |                      | ପୁଲି                          | ୧      |             |                          |
| ୪-୧  | ଠ-୩୫୪୨୧-୦୨୩୦  |                      | ପଲ୍                           | ୧      |             |                          |
| ୪-୪  | ଠ-୦୯୦୭-୦୭୩୦   |                      | ନଟ୍                           | ୧      |             |                          |
| 5    | ଠ-୩୫୧୨୦-୦୫୨୮  |                      | ଫିଲ୍ଡ କୋଏଲ୍ କମ୍ପାଉନା          | ୧      |             |                          |
| ୭    | ଠ-୩୫୭୦୦-୧୧୭୦  |                      | ଆର. ଡ୍ରେକେଟ୍ ଆସି              | ୧      |             | ୭-୧୧୭-୧୦, ୭-୧୨, ୮ ଅନୁରୂପ |
| ୭-୧  | ଠ-୩୫୭୧୦-୧୩୫୦  |                      | ପଲ୍ ଡ୍ରେକେଟ୍ କମ୍ପାଉନା         | ୧      |             |                          |
| ୭-୨  | ଠ-୩୫୭୩୦-୦୭୦୦  |                      | କୋଇଲ୍ ଆସି                     | ୧      |             |                          |
| ୭-୩  | ଠ-୦୯୧୭୦-୨୫୦୧  |                      | କଲ୍ ବିୟର୍                     | ୧      |             |                          |
| ୭-୪  | ଠ-୩୫୯୪୩-୦୧୭୦  |                      | କଲ୍ ବିୟର୍ କଲ୍ ବିୟର୍ କଲ୍ ବିୟର୍ | ୨      |             |                          |
| ୭-୫  | ଠ-୩୫୯୪୩-୦୧୫୪  |                      | କଲ୍ ବିୟର୍ କଲ୍ ବିୟର୍ କଲ୍ ବିୟର୍ | ୧      |             |                          |
| ୭-୬  | ଠ-୩୫୯୨୩-୦୧୩୪  |                      | କଲ୍ ବିୟର୍                     | ୧      |             |                          |
| ୭-୭  | ଠ-୩୫୯୪୩-୦୧୭୦  |                      | କଲ୍ ବିୟର୍ କଲ୍ ବିୟର୍ କଲ୍ ବିୟର୍ | ୧      |             |                          |
| ୭-୮  | ଠ-୩୫୯୪୩-୦୧୪୦  |                      | କଲ୍ ବିୟର୍ କଲ୍ ବିୟର୍ କଲ୍ ବିୟର୍ | ୧      |             |                          |
| ୭-୯  | ଠ-୩୫୭୮୪-୦୨୧୦  |                      | କଲ୍ ବିୟର୍ ବାଲ୍                | ୧      |             |                          |
| ୭-୧୦ | ଠ-୩୫୭୮୪-୦୨୯୦  |                      | କଲ୍ ବିୟର୍ ବାଲ୍                | ୧      |             |                          |
| ୭-୧୧ | ଠ-୩୫୭୭୧-୦୩୧୮  |                      | କଲ୍ ବିୟର୍                     | ୧      |             |                          |
| ୭-୧୨ | ଠ-୦୯୦୫୭-୦୨୨୦  |                      | ଧୋଇବା                         | ୨      |             |                          |
| ୭-୧୩ | ଠ-୦୯୦୧୧-୩୫୪୦  |                      | ପଲ୍                           | ୨      |             |                          |
| ୭-୧୪ | ଠ-୦୦୫୭-୦୫୩୦୨  |                      | ପଲ୍                           | ୩      |             |                          |
| 8    | ଠ-୩୫୭୧୯-୦୨୦୧  |                      | ନିୟମକ ଆସି                     | ୧      |             |                          |

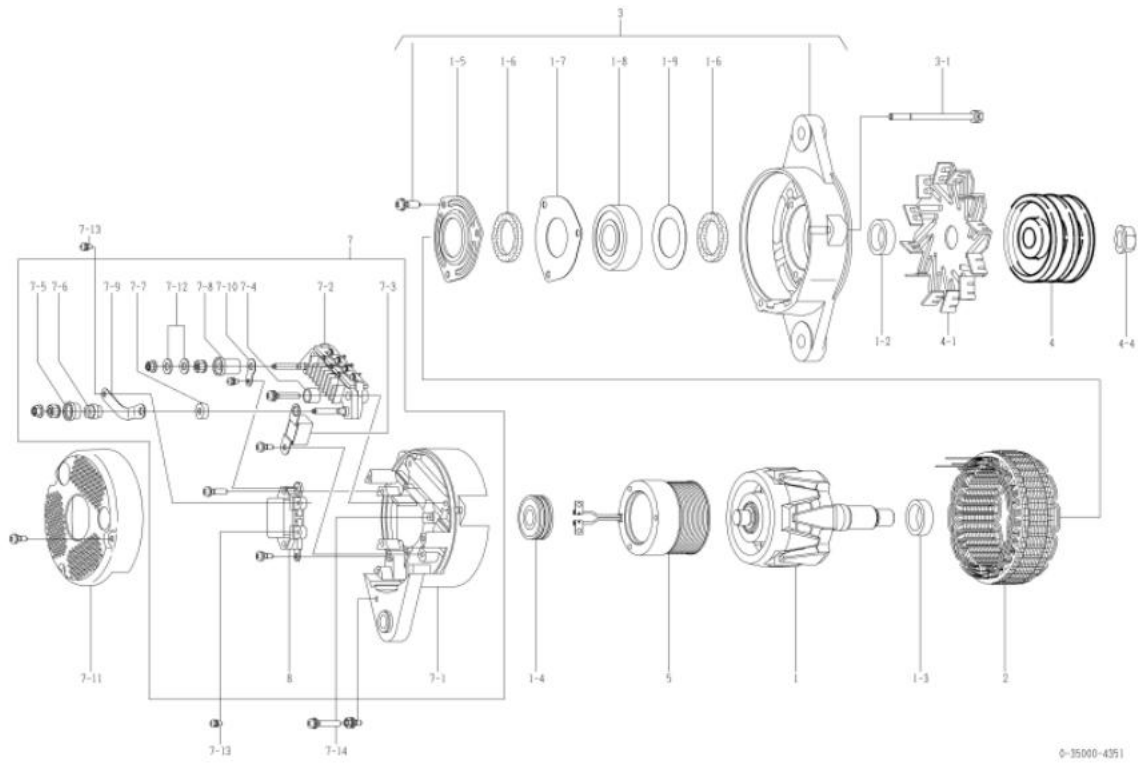

| ୦୧୫ ଭାଗନାମ                       | କୋମାନ୍ଦସୁ   | ୦୧୫ ଅଂଶ ନମ୍ବର | ୬୦୦-୮୨୫-୬୩୩୦ |
|----------------------------------|---|---------------|--------------|
| ନାମନାମ ଆଇ. ପୁର                   | ୨୪ଭି ୬୦ଏ  | ଯୋଗାଣ ସରକାରୀ  | ୯୯.୦୯୮       |
| ଓଡ଼ିଶା                           | ୧୧ ବିଭାଗ  | ନିୟମକ         | ନିୟମକ        |
| ଇଞ୍ଜିନ୍ ମଡେଲ SA60170E-2, ଅନୁପାଳନ |   |               |              |
| ଯାନବାହନ                          | ୧275, ଅନୁପାଳନ   |               |              |
| ଡିଜାଇନ୍ ରେକର୍ଡ                   |   |               |              |
| ବିବରଣୀ                           | <p>୧୯ ଟାଇପ୍ ଭି ବେଲ୍ଟ ସିଷ୍ଟମ୍ ପିକ୍</p> <p>ଅକ୍ସିଆ ପ୍ରୋଡକ୍ସ</p> <p>ଉତ୍ପାଦନ ସ୍ଥାନ</p> <p>୧. ବୋଲ୍ଟ ଆସି ଏବଂ ରିଅର୍ ବିୟର୍ 0-35000-4240 ରୁ ଲିନିଅ</p> <p>ସର୍କୁଲେସ ମଡେଲ ହେଉଛି 0-35000-4371। ଚାପି, ଏପରି ଉପାଦାନଗୁଡ଼ିକ</p> <p>ରୋଟର ଆସି, କଲର, ଷ୍ଟେଟର ଆସି, ଫ୍ରେମ୍ ବେଲ୍ଟ କେବେ ଲାଗେ ସୁପରାଡ ନୁହେଁ।</p> <p>ଆସି, ପୁଲି, ନର୍, ଫିଲ୍ଡ କୋଲ୍ କୋ, ପଲ୍ଟ ବୋଲ୍ଟ ଏବଂ କଲର।</p> <p>୦-୩୫୦୦୦-୪୩୭୦, ୪୩୭୧ ନିତ୍ୟ ଅନୁପାଳନ ଅଂଶ ବ୍ୟବହାର କରିବା ଉଚିତ।</p> <p>ଅଲଟରନେଟର ଆସିର ପୁରୁଣା / ନୂତନ ଅଂଶ ବ୍ୟବହାର କରିବା ଉଚିତ :</p> <p>ପୁରୁଣା ମଡେଲ ପୁଲି ସଜାଡ଼ିବା ପାଇଁ ସାମାନ୍ୟତା ଯୋଗ୍ୟ ମେସିନ୍, କମ୍ପ୍ୟୁଟର ଯୋଗ୍ୟ ମେସିନ୍ ଏବଂ ନର୍ ବ୍ୟବହାର କରନ୍ତୁ।</p> <p>ନୂତନ ମଡେଲ ପୁଲି ସଜାଡ଼ିବା ପାଇଁ ଫ୍ରେମ୍ ନର୍ ବ୍ୟବହାର କରନ୍ତୁ।</p> |               |              |

| କ୍ର.ସଂ | ଅଂଶ ନାମ       | ନିର୍ଦ୍ଦେଶ ଅଂଶ ନାମ | ବ୍ୟବହାର              | ପରିମାଣ | ମୂଲ୍ୟ ଟାକ୍ସ | ବିବରଣୀ                    |
|--------|---------------|-------------------|----------------------|--------|-------------|---------------------------|
| ୧      | ୦-୩୫୧୦୦-୦୩୦୦  |                   | ରୋଟର ଆସି             | e      |             |                           |
| ୧-୨    | ୧-୩୩୯୨୩-୦୭୯୦  |                   | କଲର                  | e      |             |                           |
| ୧-୩    | ୦-୩୫୯୨୩-୦୧୬୦  |                   | କଲର                  | e      |             |                           |
| ୧-୪    | ୦-୦୯୨୦୧-୧୧୩୦  |                   | ବଲ୍ ବିୟର୍            | e      |             | ପଲ୍ଟ                      |
| ୧-୫    | ୦-୩୫୯୨୩-୦୦୭୦  |                   | ରିଟେନର               | e      |             |                           |
| ୧-୬    | ୦-୩୫୯୫୧-୦୦୭୦  |                   | ପୁଲି                 | ୨      |             |                           |
| ୧-୭    | ୦-୩୫୯୨୩-୦୦୯୦  |                   | ରିଟେନର               | e      |             |                           |
| ୧-୮    | ୦-୦୯୨୦୧-୧୧୬୦  |                   | ବଲ୍ ବିୟର୍            | e      |             | ସାମାନ୍ୟ                   |
| ୧-୯    | ୧-୩୩୯୨୩-୦୭୩୦  |                   | ରିଟେନର               | e      |             |                           |
| ୨      | ୦-୩୫୨୦୦-୦୪୬୦  |                   | ଷ୍ଟେଟର ଆସି           | e      |             |                           |
| ୩      | ୦-୩୫୩୦୦-୦୩୮୦  |                   | ଏଡ୍.ବେଲ୍ଟ ଆସି        | e      |             | ୧-୫୮୧-୯ ଅନୁପାଳନ           |
| ୩-୧    | ୦-୦୨୭୫୦-୦୬୮୦  |                   | ବୋଲ୍ଟ                | ୩      |             | ବୋଲ୍ଟ ମାଧ୍ୟମରେ            |
| ୪      | ୦-୩୫୪୧୧-୦୭୦୦  |                   | ପୁଲି                 | e      |             |                           |
| ୪-୧    | ୦-୩୫୪୨୧-୦୨୪୦  |                   | ଫ୍ରେମ୍               | e      |             |                           |
| ୪-୨    | ୦-୦୯୦୫୭-୦୨୩୦  |                   | ଫ୍ରେମ୍               | e      |             |                           |
| ୪-୩    | ୧-୦୩୩୩୫-୧୬୦୦୨ |                   | ବେଲ୍ଟ ଯୁକ୍ତାଂଶ       | e      |             |                           |
| ୪-୪    | ୦-୦୨୮୦-୧୬୦୨୨  |                   | ନର୍                  | e      |             |                           |
| ୫      | ୦-୩୫୭୨୦-୦୨୯୦  |                   | ଫିଲ୍ଡ କୋଲ୍ କମ୍ପାଉଣ୍ଡ | e      |             |                           |
| ୬      | ୦-୩୫୭୦୦-୦୯୨୧  |                   | ଆଇ.ବୋଲ୍ଟ ଆସି         | e      |             | ୬-୧୮୭-୧୦, ୬-୧୨, ୮ ଅନୁପାଳନ |
| ୬-୧    | ୦-୩୫୭୧୦-୧୦୧୦  |                   | ପଲ୍ଟ ବୋଲ୍ଟ କମ୍ପାଉଣ୍ଡ | e      |             |                           |
| ୬-୨    | ୦-୩୫୭୩୦-୦୭୦୦  |                   | ବେଲ୍ଟ ଯୁକ୍ତାଂଶ ଆସି   | e      |             |                           |
| ୬-୩    | ୦-୦୯୧୭୦-୨୫୦୧  |                   | କଲ୍ପନେଟର             | e      |             |                           |
| ୬-୪    | ୦-୩୫୯୪୩-୦୧୬୦  |                   | ପୁଲି ଇନସୁଲେଟ୍ କଲର    | ୨      |             |                           |
| ୬-୫    | ୦-୩୫୯୪୩-୦୧୫୦  |                   | ପୁଲି ଇନସୁଲେଟ୍ କଲର    | e      |             |                           |
| ୬-୬    | ୦-୩୫୯୨୩-୦୧୩୦  |                   | କଲର                  | e      |             |                           |
| ୬-୭    | ୦-୩୫୯୪୩-୦୧୬୦  |                   | ପୁଲି ଇନସୁଲେଟ୍ କଲର    | e      |             |                           |
| ୬-୮    | ୦-୩୫୯୪୩-୦୧୪୦  |                   | ପୁଲି ଇନସୁଲେଟ୍ କଲର    | e      |             |                           |
| ୬-୯    | ୦-୩୫୭୮୪-୦୨୧୦  |                   | କଲ୍ପନେଟ୍ ବାଲ୍        | e      |             |                           |
| ୬-୧୦   | ୦-୩୫୭୮୪-୦୨୯୦  |                   | କଲ୍ପନେଟ୍ ବାଲ୍        | e      |             |                           |
| ୬-୧୧   | ୦-୩୫୭୨୧-୦୨୫୦  |                   | କଲର                  | e      |             |                           |
| ୬-୧୨   | ୦-୦୯୦୫୭-୦୨୨୦  |                   | ଫ୍ରେମ୍               | ୨      |             |                           |
| ୬-୧୩   | ୦-୦୯୦୧୧-୩୫୪୦  |                   | ସ୍କ୍ରୋ               | ୨      |             |                           |
| ୬-୧୪   | ୦-୦୦୫୭-୦୫୩୦   |                   | ସ୍କ୍ରୋ               | ୩      |             |                           |
| ୮      | ୦-୩୫୭୧୯-୦୨୧୧  |                   | ନିୟମକ ଆସି            | e      |             |                           |

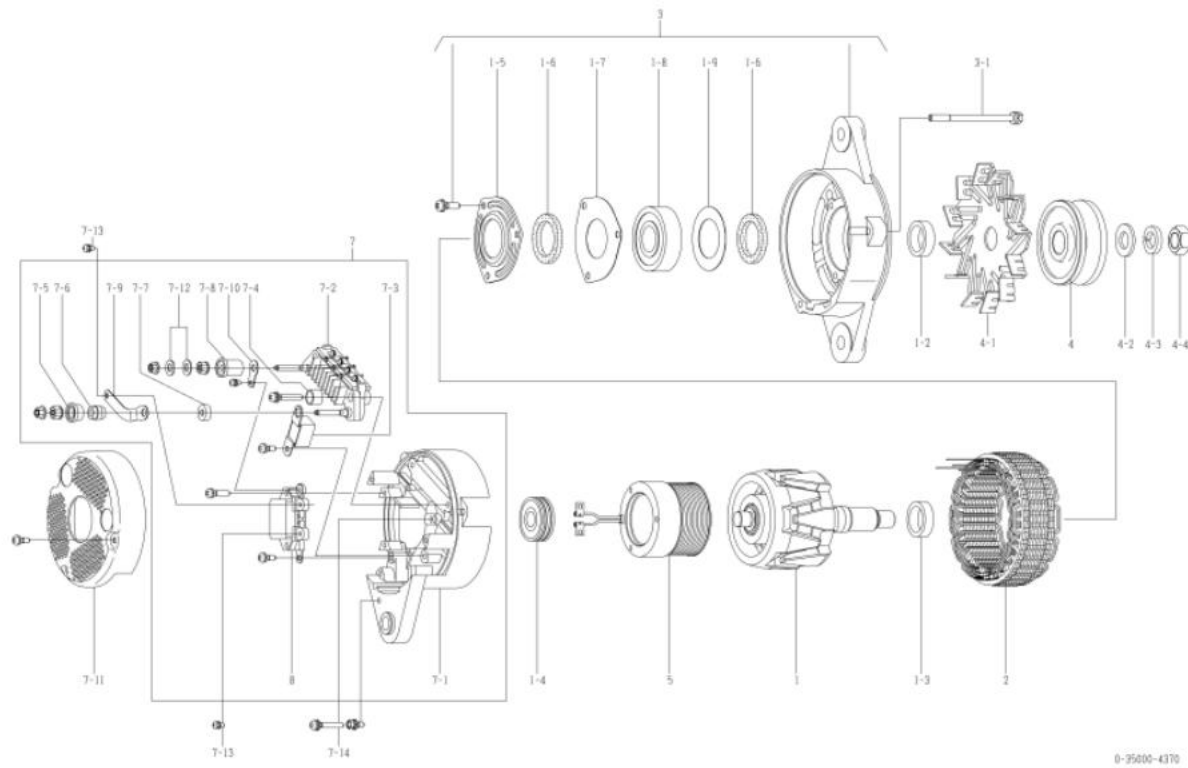

| ଠେମ୍ ଉପାଦାନ                      | କୋମାନ୍ଦସୁ     | ଠେମ୍ ଅଂଶ ନମ୍ବର   | ୬୦୦-୮୨୫-୬୩୩୧ |
|----------------------------------|---------------|--|--------------|
| ନାମନାମର ଆଇର ପୁର                  | ୨୪ଭି ୬୦ଏ      | ଘୋଗାଣ ସରୁଡ଼ାକଳୀ  | ୧୦.୦୧-       |
| ଠକନ                              | ୧୧ ବିଲୋଗନ     | ନିୟମକ  | ନିୟମିତ       |
| ଇଞ୍ଜିନ୍ ମଡେଲ୍ ୫୫୦170୧-2, ଅନୁୟମିତ |               |  |              |
| ଯାନବାହନ                          | ୧275, ଅନୁୟମିତ |  |              |
| ଠିକାଈର ରେକର୍ଡ଼ ୪୩୭୦ ୩ ୪୩୭୧       |               | ରୋଟର ଆସି, କଲର, ଷ୍ଟେଟର ଆସି, ଏଫ୍. ଡ୍ରେକେଟ୍ ଆସି,<br>ପୁଲି, ପୁଲି ନଟ୍, ଫିଲ୍ଡ କୋଏଲ୍ କମ୍ପାଉନା, ଆର. ଡ୍ରେକେଟ୍, କଲର<br>ପରିବର୍ତ୍ତନ ହୋଇଛି   |              |
| ଠିପ୍ପଣୀ                          |               | ୧୯ ଟାଇପ୍ ଭି ବେଲ୍ଡ଼ ସିଟ୍‌ଗଲ୍ ପିକ୍<br>ଅଣ୍ଡା ପରାଠିରୋଧ<br>ଘଣ୍ଟାକଣ୍ଠା ସୁରକ୍ଷଣ<br>୧. ଡ୍ରେକେଟ୍ ଆସି ଏବଂ ରିଅର୍ ବିୟର୍ 0-35000-4241 ରୁ ଭିନ୍ନ।<br>ପୁରୁଣା ମଡେଲ୍ ହେଉଛି ଠ-୩୫୦୦୦-୪୩୭୦। ଠଆସି, ଏପରି ଇଠାପାମଗୁଡ଼ିକ<br>ରୋଟର ଆସି, କଲର, ଷ୍ଟେଟର ଆସି, ଫିଲ୍ଡ କୋଏଲ୍ କମ୍ପାଉନା ସୁରକ୍ଷଣ ନୁହେଁ।<br>ଆସି, ପୁଲି, ପୁଲି ନଟ୍, ଫିଲ୍ଡ କୋଏଲ୍ କୋ, ପଲ୍ ଡ୍ରେକେଟ୍ ଏବଂ କଲର।<br>ଠ-୩୫୦୦୦-୪୩୭୦, ୪୩୭୧ ନିତସ୍ତ ଅନୁୟ ଅଂଶ ଉପହାର କରିବା ଉଚିତ।<br>ଅଲଟରନେଟର ଆସିର ପୁରୁଣା / ନୂତନ ଅଂଶ ସଂଖ୍ୟା କିପରି ଠିକ୍‌କରି କରିବେ :<br>ପୁରୁଣା ମଡେଲ୍ ପୁଲି ସଠାକିବା ପାଇଁ ସାପା ଧୋଇବା ମେସିନ୍, କପନିତ ଧୋଇବା ମେସିନ୍ ଏବଂ ନଟ୍ ଉପହାର କରିନି।<br>ନୂତନ ମଡେଲ୍ ପୁଲି ସଠାକିବା ପାଇଁ ଫାଇଲ୍‌ସ୍ ନଟ୍ ଉପହାର କରୁଛି। |              |

| କ୍ରମ | ଅଂଶ ସଂଖ୍ୟା    | ନିରୂପାଣ ଅଂଶ ସଂଖ୍ୟା | ଉପାଦାନ                 | ଠକନ | ମୁଲ୍ୟ ଟାଇପ୍ | ଠିପ୍ପଣୀ                      |
|------|---------------|--------------------|------------------------|-----|-------------|------------------------------|
| ୧    | ଠ-୩୫୧୦୦-୦୪୧୮  |                    | ରୋଟର ଆସି               | ୧   |             |                              |
| ୧-୨  | ୧-୩୩୯୨୩-୦୨୪୦  |                    | କଲର                    | ୧   |             |                              |
| ୧-୩  | ଠ-୩୫୯୨୩-୦୧୬୦  |                    | କଲର                    | ୧   |             |                              |
| ୧-୪  | ଠ-୦୯୨୦୧-୧୧୩୦  |                    | ବଲ୍ ବିୟର୍              | ୧   |             | ପଲ୍                          |
| ୧-୫  | ଠ-୩୫୯୨୬-୦୦୭୦  |                    | ରିଟେନର                 | ୧   |             |                              |
| ୧-୬  | ଠ-୩୫୯୫୧-୦୦୬୦  |                    | ପୁଲି                   | ୨   |             |                              |
| ୧-୭  | ଠ-୩୫୯୨୬-୦୦୯୦  |                    | ରିଟେନର                 | ୧   |             |                              |
| ୧-୮  | ଠ-୦୯୨୦୧-୧୪୬୦  |                    | ବଲ୍ ବିୟର୍              | ୧   |             | ସାମାନ୍ୟ                      |
| ୧-୯  | ୧-୩୩୯୨୬-୦୭୩୦  |                    | ରିଟେନର                 | ୧   |             |                              |
| ୨    | ଠ-୩୫୨୦୦-୦୫୨୮  |                    | ଷ୍ଟେଟର ଆସି             | ୧   |             |                              |
| 3    | ଠ-୩୫୩୦୦-୦୪୬୦  |                    | ଏଫ୍. ଡ୍ରେକେଟ୍ ଆସି      | ୧   |             | ୧-୫୩୧-୯ ଅନୁପରାମର୍ଶ           |
| ୩-୧  | ଠ-୦୨୭୫୦-୦୬୮୦୨ |                    | କୋଏଲ୍                  | 3   |             | କୋଏଲ୍ ମାଧ୍ୟମରେ               |
| ୪    | ଠ-୩୫୪୧୧-୦୬୦୪  |                    | ପୁଲି                   | ୧   |             |                              |
| ୪-୧  | ଠ-୩୫୪୨୧-୦୨୪୦  |                    | ପଲ୍‌ସ୍                 | ୧   |             |                              |
| ୪-୪  | ଠ-୦୯୦୦୭-୦୭୩୦  |                    | ନଟ୍                    | ୧   |             |                              |
| 5    | ଠ-୩୫୧୨୦-୦୫୨୮  |                    | ଫିଲ୍ଡ କୋଏଲ୍ କମ୍ପାଉନା   | ୧   |             |                              |
| ୭    | ଠ-୩୫୭୦୦-୧୧୭୦  |                    | ଆର. ଡ୍ରେକେଟ୍ ଆସି       | ୧   |             | ୭-୧୩୭-୧୦, ୭-୧୨, ୮ ଅନୁପରାମର୍ଶ |
| ୭-୧  | ଠ-୩୫୭୧୦-୧୩୫୦  |                    | ପଲ୍ ଡ୍ରେକେଟ୍ କମ୍ପାଉନା  | ୧   |             |                              |
| ୭-୨  | ଠ-୩୫୭୩୦-୦୭୦୦  |                    | କୋଏଲ୍ ଆସି              | ୧   |             |                              |
| ୭-୩  | ଠ-୦୯୧୭୦-୨୫୦୧  |                    | କମ୍ପେଟିଟିଭ୍            | ୧   |             |                              |
| ୭-୪  | ଠ-୩୫୯୪୩-୦୧୭୦  |                    | ରୁଡାକୁ ଇନସୁଲେଟ୍ କରନ୍ତୁ | ୨   |             |                              |
| ୭-୫  | ଠ-୩୫୯୪୩-୦୧୫୪  |                    | ରୁଡାକୁ ଇନସୁଲେଟ୍ କରନ୍ତୁ | ୧   |             |                              |
| ୭-୬  | ଠ-୩୫୯୨୩-୦୧୩୪  |                    | କଲର                    | ୧   |             |                              |
| ୭-୭  | ଠ-୩୫୯୪୩-୦୧୬୦  |                    | ରୁଡାକୁ ଇନସୁଲେଟ୍ କରନ୍ତୁ | ୧   |             |                              |
| ୭-୮  | ଠ-୩୫୯୪୩-୦୧୪୦  |                    | ରୁଡାକୁ ଇନସୁଲେଟ୍ କରନ୍ତୁ | ୧   |             |                              |
| ୭-୯  | ଠ-୩୫୭୮୪-୦୨୧୦  |                    | କମ୍ପେଟିଟିଭ୍ ବାଲ୍       | ୧   |             |                              |
| ୭-୧୦ | ଠ-୩୫୭୮୪-୦୨୯୦  |                    | କମ୍ପେଟିଟିଭ୍ ବାଲ୍       | ୧   |             |                              |
| ୭-୧୧ | ଠ-୩୫୭୬୧-୦୩୧୮  |                    | କଲର                    | ୧   |             |                              |
| ୭-୧୨ | ଠ-୦୯୦୫୭-୦୨୨୦  |                    | ଧୋଇବା                  | ୨   |             |                              |
| ୭-୧୩ | ଠ-୦୯୦୧୧-୩୫୪୦  |                    | ସ୍ପରା                  | ୨   |             |                              |
| ୭-୧୪ | ଠ-୦୦୫୬-୦୫୩୦୨  |                    | ସ୍ପରା                  | 3   |             |                              |
| 8    | ଠ-୩୫୭୧୯-୦୨୦୧  |                    | ନିୟମକ ଆସି              | ୧   |             |                              |

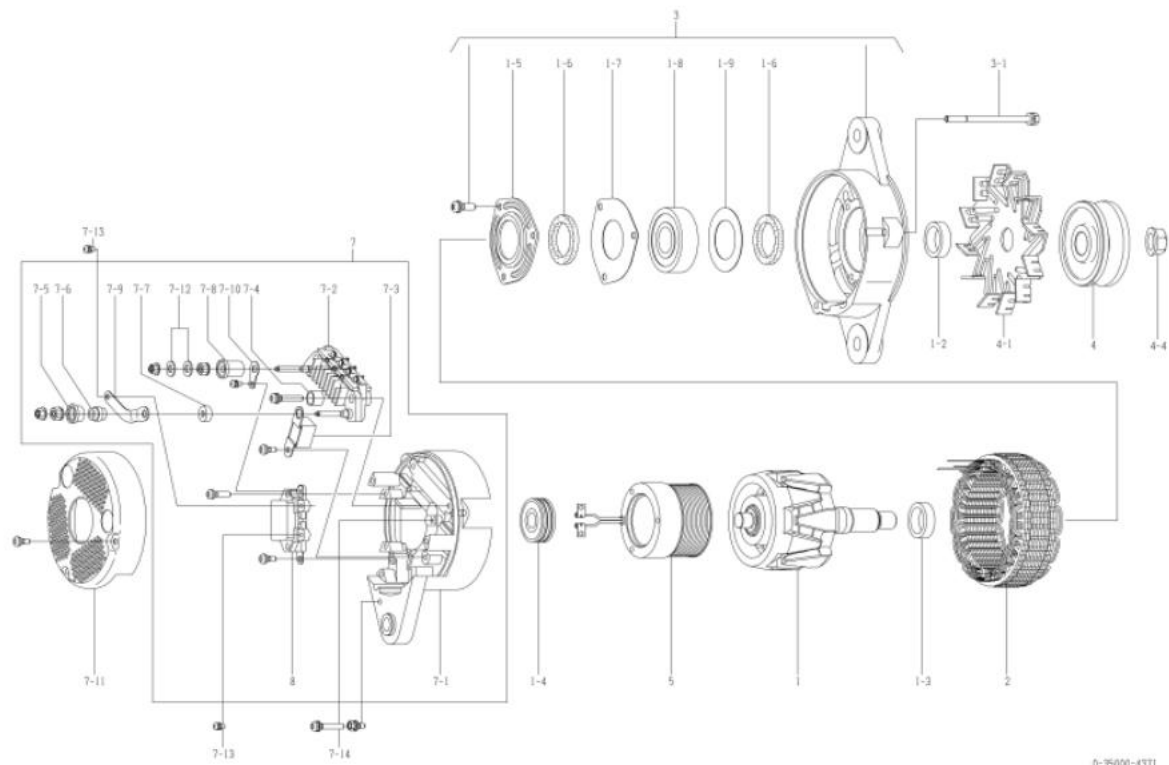

| ୦୧୩ ଭାଗନାମ        | କୋମାନ୍ଦସୁ  | ୦୧୩ ଅଂଶ ନମ୍ବର  | ୬୦୦-୮୨୫-୬୩୭୦ |
|-------------------|--|----------------|--------------|
| ନାମନାମର ଆଇର ପୁର   | ୨୪ଭି ୬୦ଏ   | ଯୋଗାଣ ସରତ୍ତାଳୀ | ୯୯.୦୯୮       |
| ଓଡ଼ନ              | ୧୧ ବିଲ୍‌ବୋର୍ଡ  | ନିୟମକ          | ନିୟମିତ       |
| ଇଞ୍ଜିନ୍ ମଡେଲ୍     | ୫୬୧140-2c, ଅନୁୟାୟ  |                |              |
| ଯାନବାହନ           | ୦355-cm-3୦, ଅନୁୟାୟ   |                |              |
| ଚିତ୍ରାଙ୍କନ ରେକର୍ଡ |  |                |              |
| ବିବରଣୀ            | <p>୧୦ ଟାଇପ୍ ଭି ବେଲ୍‌ଟ୍ ଡ୍ରାଇଭ୍ ପିସ୍</p> <p>ଅକ୍ସିଆ ପୁଲ୍‌ପୁଲ୍</p> <p>ପୁଲ୍‌ପୁଲ୍ ବିପରୀତ ଦିଗରେ ଘୂରୁଥିବାର</p> <p>୧. ବୋଲ୍‌ଟ୍ ଆସି ଏବଂ ରିଅର୍ ବିୟର୍ 0-35000-4220 ରୁ ଲିନିନ୍।</p> <p>ସରବର୍ଣ୍ଣେଷ ମଡେଲ୍ 0-35000-44011 ଚାପି, ଏପରି ଉପାଦାନଗୁଡ଼ିକ</p> <p>ରୋଟର ଆସି, କଲର, ଷ୍ଟେଟର ଆସି, ଫ୍ରେଣ୍ଡ୍ ବ୍ରେକ୍‌ବେକ୍ ଲାଗେଇ ପୁସ୍‌ଡ୍ରା ଲୁହେଁ।</p> <p>ଆସି, ପୁଲ୍, ପୁଲ୍ ନଟ୍, ଫିଲ୍ଡ୍ କୋଲ୍ କୋ, ପଲ୍ ବୋଲ୍‌ଟ୍ ଏବଂ କଲର।</p> <p>୦-୩୫୦୦୦-୪୪୦୦, ୪୪୦୧ ନିତ୍ୟ ଅନୁୟାୟ ଅଂଶ ବ୍ୟବହାର କରିବା ଉଚିତ୍।</p> <p>ଅଲଟରନେଟର ଆସିର ପୁରୁଣା / ନୂତନ ଅଂଶ ବ୍ୟବହାର କରିବା ଉଚିତ୍ କରନ୍ତୁ :</p> <p>ପୁରୁଣା ମଡେଲ୍ ପୁଲ୍ ସଫାକରିବା ପାଇଁ ସାମାନ୍ୟ ଯୋଗ୍ୟ ମେସିନ୍, କପର୍‌ସ୍ ଯୋଗ୍ୟ ମେସିନ୍ ଏବଂ ନଟ୍ ବ୍ୟବହାର କରନ୍ତୁ।</p> <p>ନୂତନ ମଡେଲ୍ ପୁଲ୍ ସଫାକରିବା ପାଇଁ ଫ୍ରେଣ୍ଡ୍ ନଟ୍ ବ୍ୟବହାର କରନ୍ତୁ।</p> |                |              |

| କ୍ରମ | ଅଂଶ ନାମ       | ନିର୍ଦ୍ଦେଶ ଅଂଶ ବ୍ୟବହାର | ବ୍ୟବହାର               | ପରିମାଣ | ପ୍ରମୁଖ ଚାର୍ଜ | ବିବରଣୀ                       |
|------|---------------|-----------------------|-----------------------|--------|--------------|------------------------------|
| ୧    | ୦-୩୫୧୦୦-୦୩୦୦  |                       | ରୋଟର ଆସି              | e      |              |                              |
| ୧-୨  | ୧-୩୩୯୨୩-୦୭୯୦  |                       | କଲର                   | e      |              |                              |
| ୧-୩  | ୦-୩୫୯୨୩-୦୧୭୦  |                       | କଲର                   | e      |              |                              |
| ୧-୪  | ୦-୦୯୨୦୧-୧୧୩୦  |                       | ବଲ୍ ବିୟର୍             | e      |              | ପଲ୍                          |
| ୧-୫  | ୦-୩୫୯୨୩-୦୦୭୦  |                       | ରିଟେନର                | e      |              |                              |
| ୧-୬  | ୦-୩୫୯୫୧-୦୦୭୦  |                       | ପୁଲ୍                  | ୨      |              |                              |
| ୧-୭  | ୦-୩୫୯୨୩-୦୦୯୦  |                       | ରିଟେନର                | e      |              |                              |
| ୧-୮  | ୦-୦୯୨୦୧-୧୧୭୦  |                       | ବଲ୍ ବିୟର୍             | e      |              | ସାମାନ୍ୟ                      |
| ୧-୯  | ୧-୩୩୯୨୩-୦୭୩୦  |                       | ରିଟେନର                | e      |              |                              |
| ୨    | ୦-୩୫୨୦୦-୦୪୭୦  |                       | ଷ୍ଟେଟର ଆସି            | e      |              |                              |
| 3    | ୦-୩୫୩୦୦-୦୩୮୦  |                       | ଏଡ୍‌ବ୍ରେକ୍‌ବେକ୍ ଆସି   | e      |              | ୧-୫୮୧-୯ ଅନୁପରାମର୍ଶ           |
| ୩-୧  | ୦-୦୨୭୫୦-୦୭୮୦୨ |                       | ବୋଲ୍‌ଟ୍               | 3      |              | ବୋଲ୍‌ଟ୍ ମାଧ୍ୟମରେ             |
| ୪    | ୦-୩୫୪୧୧-୦୭୩୧  |                       | ପୁଲ୍                  | e      |              |                              |
| ୪-୧  | ୦-୩୫୪୨୧-୦୨୩୦  |                       | ପୁଲ୍                  | e      |              |                              |
| ୪-୨  | ୦-୦୯୦୫୭-୦୨୩୦  |                       | ଧୋଲକା                 | e      |              |                              |
| ୪-୩  | ୧-୦୩୩୩୩-୧୭୦୦୨ |                       | ବସନ୍ତ ଧାର୍ଯ୍ୟ         | e      |              |                              |
| ୪-୪  | ୦-୦୨୮୦-୧୭୦୨୨  |                       | ନଟ୍                   | e      |              |                              |
| 5    | ୦-୩୫୭୨୦-୦୨୯୦  |                       | ଫିଲ୍ଡ୍ କୋଏଲ୍ କମ୍ପାଉନା | e      |              |                              |
| ୬    | ୦-୩୫୭୦୦-୦୯୨୧  |                       | ଆଇ.ବ୍ରେକ୍‌ବେକ୍ ଆସି    | e      |              | ୭-୧୮୭-୧୦, ୭-୧୨, ୮ ଅନୁପରାମର୍ଶ |
| ୭-୧  | ୦-୩୫୭୧୦-୧୦୧୦  |                       | ପଲ୍ ବୋଲ୍‌ଟ୍ କମ୍ପାଉନା  | e      |              |                              |
| ୭-୨  | ୦-୩୫୭୩୦-୦୭୦୦  |                       | କୋର୍ଟ୍‌ପୁଲ୍ ଆସି       | e      |              |                              |
| ୭-୩  | ୦-୦୯୧୭୦-୨୫୦୧  |                       | କଲ୍‌କୋର୍ଟ୍‌ପୁଲ୍       | e      |              |                              |
| ୭-୪  | ୦-୩୫୯୪୩-୦୧୭୦  |                       | ପୁଲ୍ ଇନପୁଲ୍‌କର୍ କଲର   | ୨      |              |                              |
| ୭-୫  | ୦-୩୫୯୪୩-୦୧୫୦  |                       | ପୁଲ୍ ଇନପୁଲ୍‌କର୍ କଲର   | e      |              |                              |
| ୭-୬  | ୦-୩୫୯୨୩-୦୧୩୦  |                       | କଲର                   | e      |              |                              |
| ୭-୭  | ୦-୩୫୯୪୩-୦୧୭୦  |                       | ପୁଲ୍ ଇନପୁଲ୍‌କର୍ କଲର   | e      |              |                              |
| ୭-୮  | ୦-୩୫୯୪୩-୦୧୪୦  |                       | ପୁଲ୍ ଇନପୁଲ୍‌କର୍ କଲର   | e      |              |                              |
| ୭-୯  | ୦-୩୫୭୮୪-୦୨୧୦  |                       | କଲ୍‌କୋର୍ଟ୍ ବାଲ୍       | e      |              |                              |
| ୭-୧୦ | ୦-୩୫୭୮୪-୦୨୯୦  |                       | କଲ୍‌କୋର୍ଟ୍ ବାଲ୍       | e      |              |                              |
| ୭-୧୧ | ୦-୩୫୭୨୧-୦୨୫୦  |                       | କଲର                   | e      |              |                              |
| ୭-୧୨ | ୦-୦୯୦୫୭-୦୨୨୦  |                       | ଧୋଲକା                 | ୨      |              |                              |
| ୭-୧୩ | ୦-୦୯୦୧୧-୩୫୪୦  |                       | ପୁଲ୍                  | ୨      |              |                              |
| ୭-୧୪ | ୦-୦୦୫୭-୦୫୩୦୨  |                       | ପୁଲ୍                  | 3      |              |                              |
| 8    | ୦-୩୫୭୧୯-୦୨୧୧  |                       | ନିୟମକ ଆସି             | e      |              |                              |

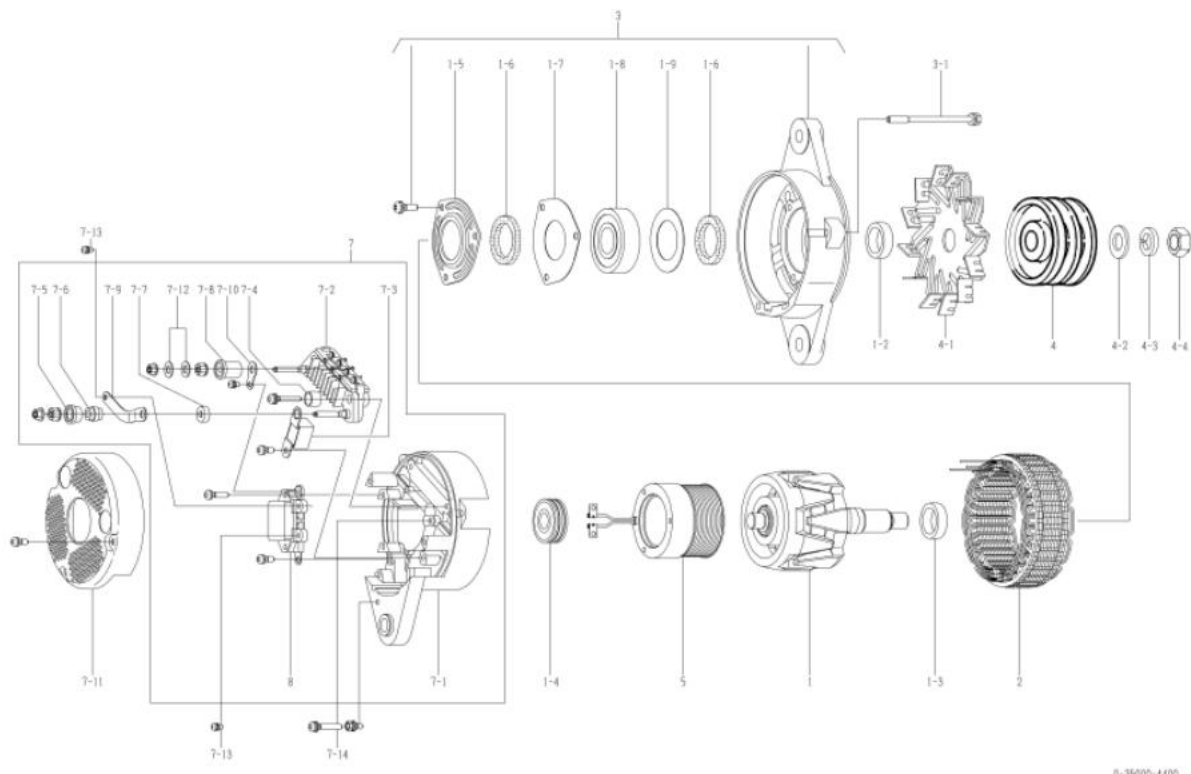

0-35000-4400

| ୦୧୫ ଭାଗ                   | କୋମାନ୍ଦୁ  | ୦୧୫ ଅଂଶ ନମ୍ବର | ୬୦୦-୮୨୫-୬୩୭୧ |
|---------------------------|---|---------------|--------------|
| ନାମାଂକିତ ଆଇର ପୁର          | ୨୪ଭି ୬୦ଏ  | ଯୋଗାଣ ସରକାରୀ  | ୧୦.୦୧-       |
| ଓଡ଼ିଆ                     | ୧୧ ବିଭାଗ  | ନିୟମକ         | ନିୟମକ        |
| ଇଞ୍ଜିନ୍ ମଡେଲ୍             | ୫୬୧140-2c, ଅନୁୟମିତ  |               |              |
| ଯାନବାହନ                   | ୦355-cm-3୦, ଅନୁୟମିତ   |               |              |
| ଡିଜାଇନ୍ ନମ୍ବର 4400 □ 4401 | ରୋଟର ଆସି, କଲର, ଷ୍ଟେଟର ଆସି, ଏଫ୍. ଡ୍ରେକେଟ୍ ଆସି,<br>ପୁଲି, ପୁଲି ନଟ, ଫିଲ୍ଡ କୋଏଲ୍ କମ୍ପାଉଣ୍ଡ, ଆର. ଡ୍ରେକେଟ୍, କଲର<br>ପରିବର୍ତ୍ତନ ହୋଇଛି  |               |              |
| ଟିପ୍ପଣୀ                   | ୧୦ ଟାଇପ୍ ଡି ଡ୍ରେକ୍ ଡ୍ରେକ୍ ପିପ୍<br>ଅଣ୍ଡା ପ୍ରକାଶ<br>ଉତ୍ପାଦନ ବିପାକ ଡିଗରେ ସୁରକ୍ଷଣ<br>୧. ଡ୍ରେକେଟ୍ ଆସି ଏବଂ ରିଅର୍ ବିୟର୍ 0-35000-4221 ରୁ ଲିନିନ୍।<br>ପୁରୁଣା ମଡେଲ୍ ହେଉଛି ୦-୩୫୦୦୦-୪୪୦୦। ଠିକା, ଏପରି ଉପାଦାନଗୁଡ଼ିକ<br>ରୋଟର ଆସି, କଲର, ଷ୍ଟେଟର ଆସି, ଫିଲ୍ଡ କୋଏଲ୍ କମ୍ପାଉଣ୍ଡ ପ୍ରଦାନ କରନ୍ତୁ।<br>ଆସି, ପୁଲି, ପୁଲି ନଟ, ଫିଲ୍ଡ କୋଏଲ୍ କୋ, ପଛ ଡ୍ରେକେଟ୍ ଏବଂ କଲର।<br>୦-୩୫୦୦୦-୪୪୦୦, ୪୪୦୧ ନିତ୍ୟ ଅନୁୟମିତ ଅଂଶ ଉପରେ କଲିକା ରଖି।<br>ଅଲଗାକରଣ ଆସିର ପୁରୁଣା / ନୂତନ ଅଂଶ ସଂଖ୍ୟା କିପରି ଚିହ୍ନଟ କରିବେ :<br>ପୁରୁଣା ମଡେଲ୍ ପୁଲି ସଂଖ୍ୟା ପାଇଁ ସାଦା ଖୋଲିବା ମେସିନ୍, କମ୍ପାଉଣ୍ଡ ଖୋଲିବା ମେସିନ୍ ଏବଂ ନଟ୍ ଉପରେ କଲିକା।<br>ନୂତନ ମଡେଲ୍ ପୁଲି ସଂଖ୍ୟା ପାଇଁ ଫିଲ୍ଡ କୋଏଲ୍ ନଟ୍ ଉପରେ କଲିକା। |               |              |

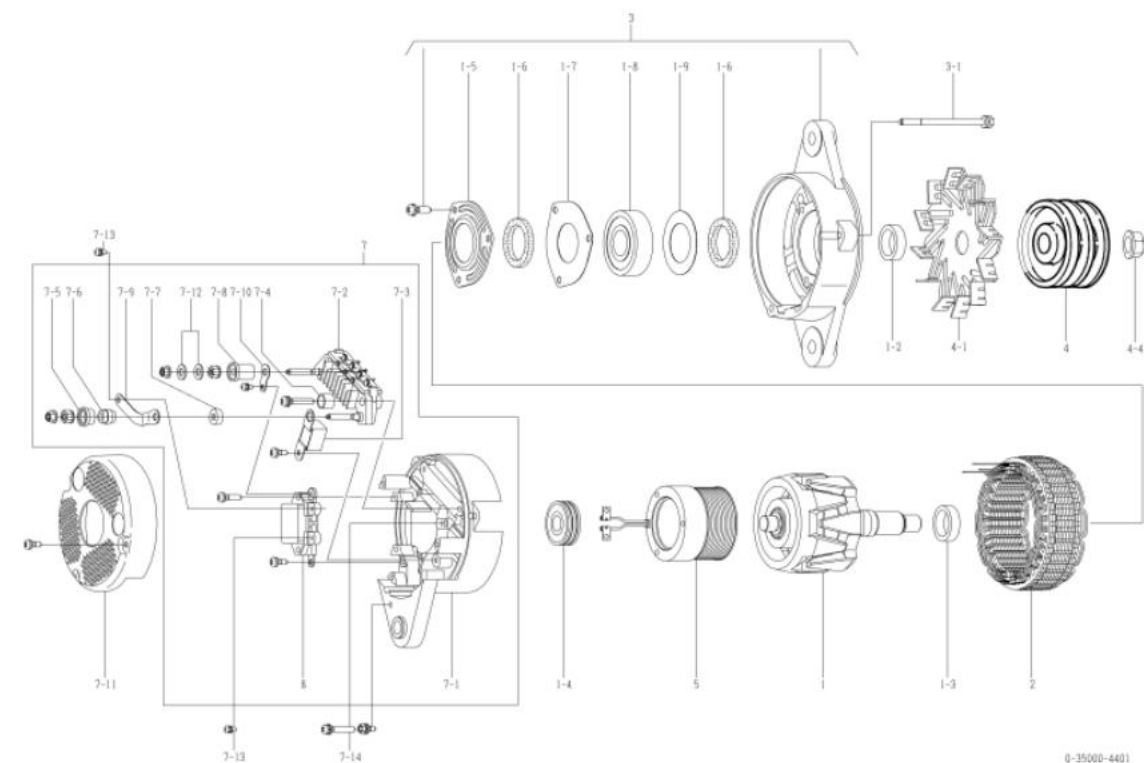

| କ୍ର.ସଂ | ଅଂଶ ସଂଖ୍ୟା   | ନିର୍ଦ୍ଦେଶ ଅଂଶ ସଂଖ୍ୟା | ବର୍ଣ୍ଣନା              | ପରିମାଣ | ମୂଲ୍ୟ ଟାଲିକା | ଟିପ୍ପଣୀ                      |
|--------|--------------|----------------------|-----------------------|--------|--------------|------------------------------|
| ୧      | ୦-୩୫୧୦୦-୦୪୧୮ |                      | ରୋଟର ଆସି              | ୧      |              |                              |
| ୧-୨    | ୧-୩୩୯୨୩-୦୨୪୦ |                      | କଲର                   | ୧      |              |                              |
| ୧-୩    | ୦-୩୫୯୨୩-୦୧୭୦ |                      | କଲର                   | ୧      |              |                              |
| ୧-୪    | ୦-୦୯୨୦୧-୧୧୩୦ |                      | ଏଲ୍ ବିୟର୍             | ୧      |              | ପଛ                           |
| ୧-୫    | ୦-୩୫୯୨୩-୦୦୭୦ |                      | ରିଟେନର                | ୧      |              |                              |
| ୧-୬    | ୦-୩୫୯୫୧-୦୦୭୦ |                      | ପୁଲି                  | ୨      |              |                              |
| ୧-୭    | ୦-୩୫୯୨୩-୦୦୯୦ |                      | ରିଟେନର                | ୧      |              |                              |
| ୧-୮    | ୦-୦୯୨୦୧-୧୪୬୦ |                      | ଏଲ୍ ବିୟର୍             | ୧      |              | ସାମାନ୍ୟ                      |
| ୧-୯    | ୧-୩୩୯୨୩-୦୨୩୦ |                      | ରିଟେନର                | ୧      |              |                              |
| ୨      | ୦-୩୫୨୦୦-୦୫୨୮ |                      | ଷ୍ଟେଟର ଆସି            | ୧      |              |                              |
| ୩      | ୦-୩୫୩୦୦-୦୪୭୦ |                      | ଏଫ୍. ଡ୍ରେକେଟ୍ ଆସି     | ୧      |              | ୧-୫୩୧-୯ ଅନୁପରାମର୍ଶ           |
| ୩-୧    | ୦-୦୨୭୫-୦୨୮୦୨ |                      | ବୋଲ୍ଟ                 | ୩      |              | ବୋଲ୍ଟ ମାଧ୍ୟମରେ               |
| ୪      | ୦-୩୫୪୧୧-୦୨୩୮ |                      | ପୁଲି                  | ୧      |              |                              |
| ୪-୧    | ୦-୩୫୪୨୧-୦୨୩୦ |                      | ପୁଲି                  | ୧      |              |                              |
| ୪-୪    | ୦-୦୯୦୦୭-୦୨୩୦ |                      | ନଟ୍                   | ୧      |              |                              |
| 5      | ୦-୩୫୧୨୦-୦୫୨୮ |                      | ଫିଲ୍ଡ କୋଏଲ୍ କମ୍ପାଉଣ୍ଡ | ୧      |              |                              |
| ୬      | ୦-୩୫୨୦୦-୧୧୭୦ |                      | ଆର. ଡ୍ରେକେଟ୍ ଆସି      | ୧      |              | ୭-୧୩୭-୧୦, ୭-୧୨, ୮ ଅନୁପରାମର୍ଶ |
| ୭-୧    | ୦-୩୫୧୧୦-୧୩୫୦ |                      | ପଛ ଡ୍ରେକେଟ୍ କମ୍ପାଉଣ୍ଡ | ୧      |              |                              |
| ୭-୨    | ୦-୩୫୨୩୦-୦୭୦୦ |                      | ରେଟିଫାଇଡ୍ ଆସି         | ୧      |              |                              |
| ୭-୩    | ୦-୦୯୧୭୦-୨୫୦୧ |                      | କମ୍ପାଉଣ୍ଡ             | ୧      |              |                              |
| ୭-୪    | ୦-୩୫୯୪୩-୦୧୭୦ |                      | ପୁରୁଣା ଇନସୁଲେଟ୍ କଲର   | ୨      |              |                              |
| ୭-୫    | ୦-୩୫୯୪୩-୦୧୫୪ |                      | ପୁରୁଣା ଇନସୁଲେଟ୍ କଲର   | ୧      |              |                              |
| ୭-୬    | ୦-୩୫୯୨୩-୦୧୩୪ |                      | କଲର                   | ୧      |              |                              |
| ୭-୭    | ୦-୩୫୯୪୩-୦୧୭୦ |                      | ପୁରୁଣା ଇନସୁଲେଟ୍ କଲର   | ୧      |              |                              |
| ୭-୮    | ୦-୩୫୯୪୩-୦୧୪୦ |                      | ପୁରୁଣା ଇନସୁଲେଟ୍ କଲର   | ୧      |              |                              |
| ୭-୯    | ୦-୩୫୭୮୪-୦୨୧୦ |                      | କମ୍ପାଉଣ୍ଡ ବାଲ୍        | ୧      |              |                              |
| ୭-୧୦   | ୦-୩୫୭୮୪-୦୨୯୦ |                      | କମ୍ପାଉଣ୍ଡ ବାଲ୍        | ୧      |              |                              |
| ୭-୧୧   | ୦-୩୫୭୨୧-୦୩୧୮ |                      | କଲର                   | ୧      |              |                              |
| ୭-୧୨   | ୦-୦୯୦୫୭-୦୨୨୦ |                      | ଖୋଲିବା                | ୨      |              |                              |
| ୭-୧୩   | ୦-୦୯୦୧୧-୩୫୪୦ |                      | ପୁଲି                  | ୨      |              |                              |
| ୭-୧୪   | ୦-୦୦୫୭-୦୫୩୦୨ |                      | ପୁଲି                  | ୩      |              |                              |
| 8      | ୦-୩୫୭୧୯-୦୨୦୧ |                      | ନିୟମକ ଆସି             | ୧      |              |                              |

|                                  |  |                |              |
|----------------------------------|--|----------------|--------------|
| ୦୧୫ ଉପାଦାନ                       | କୋମାନ୍ସୁ   | ୦୧୫ ଅଂଶ ନମ୍ବର  | ୭୦୦-୮୨୫-୭୫୧୦ |
| ନାମନାମ ଆଇ.ପୁର                    | ୨୪ଭି ୭୦ଏ   | ଯୋଗାଣ ସରତ୍ତାଳୀ | ୯୯.୦୯୮       |
| ଓଡ଼ନ                             | ୧୧ ବିଲ୍‌ବୋର୍ଗ  | ନିୟମକ          | ନିୟମକ        |
| ଇଞ୍ଜିନ୍ ମଡେଲ : ୧୫155-4, ଅନୁମୋଦିତ |  |                |              |
| ଯାନବାହନ                          | ୧155-1, ଅନୁମୋଦିତ   |                |              |
| ଡିଜାଇନ୍ ରେକର୍ଡ                   |  |                |              |
| ବିବରଣୀ                           | <p>୧୩ ଟାଇପ୍ ଡି ବେଲ୍ ଡ୍ରାଫ୍ଟ ପିସ୍</p> <p>ଉତ୍ପାଦନ ସୁରକ୍ଷା</p> <p>ପୁଲି ଏବଂ ଫ୍ଲାଇଂ ୦-35000-4220 ରୁ ଲିନ୍କ୍</p> <p>ସରକ୍ଷଣ ମଡେଲ ହେଉଛି 0-35000-4411। ଉପାଦାନ, ଏପରି ଉପାଦାନଗୁଡ଼ିକ</p> <p>ରୋଟର ଆସି, କଲର, ଷ୍ଟେଟର ଆସି, ଫ୍ଲାଇଂ ବେଲ୍ ଡ୍ରାଫ୍ଟ ଉପାଦାନ ଗୁଡ଼ିକ।</p> <p>ଆସି, ପୁଲି, ପୁଲି ନଟ୍, ଫ୍ଲାଇଂ କୋଲ୍ କୋ, ପଲ୍ ବ୍ଲେଡ୍ ଏବଂ କଲର।</p> <p>୦-୩୫୦୦୦-୪୪୧୦, ୪୪୧୧ ନିର୍ଦ୍ଦେଶ ଅନୁଯାୟୀ ଅଂଶ ବ୍ୟବହାର କରିବା ଉଚିତ।</p> <p>ଅଲଗାକରଣ ଆସିର ପୁରୁଣା / ନୂତନ ଅଂଶ ବ୍ୟବହାର କରିବା ଉଚିତ :</p> <p>ପୁରୁଣା ମଡେଲ ପୁଲି ସଜାଡ଼ିବା ପାଇଁ ସାଧା ଧୋଇବା ମେସିନ୍, କପର୍ ଧୋଇବା ମେସିନ୍ ଏବଂ ନର୍ ବ୍ଲେଡ୍ ବ୍ୟବହାର କରନ୍ତୁ।</p> <p>ନୂତନ ମଡେଲ ପୁଲି ସଜାଡ଼ିବା ପାଇଁ ଫ୍ଲାଇଂ ନର୍ ବ୍ଲେଡ୍ ବ୍ୟବହାର କରନ୍ତୁ।</p> |                |              |

| କ୍ର.ସଂ | ଅଂଶ ସଂଖ୍ୟା    | ନିର୍ଦ୍ଦେଶ ଅଂଶ ସଂଖ୍ୟା | ବର୍ଣ୍ଣନା              | ପରିମାଣ | ମୂଲ୍ୟ ଚାର୍ଜ | ବିବରଣୀ                     |
|--------|---------------|----------------------|-----------------------|--------|-------------|----------------------------|
| ୧      | ୦-୩୫୧୦୦-୦୩୦୦  |                      | ରୋଟର ଆସି              | ୧      |             |                            |
| ୧-୨    | ୧-୩୩୯୨୩-୦୭୯୦  |                      | କଲର                   | ୧      |             |                            |
| ୧-୩    | ୦-୩୫୯୨୩-୦୧୭୦  |                      | କଲର                   | ୧      |             |                            |
| ୧-୪    | ୦-୦୯୨୦୧-୦୯୮୦  |                      | ବଲ୍ ବିୟର୍             | ୧      |             | ପଲ୍                        |
| ୧-୫    | ୦-୩୫୯୨୩-୦୦୭୦  |                      | ରିଟେନର                | ୧      |             |                            |
| ୧-୬    | ୦-୩୫୯୫୧-୦୦୭୦  |                      | ପୁଲି                  | ୨      |             |                            |
| ୧-୭    | ୦-୩୫୯୨୩-୦୦୯୦  |                      | ରିଟେନର                | ୧      |             |                            |
| ୧-୮    | ୦-୦୯୨୦୧-୧୧୪୦  |                      | ବଲ୍ ବିୟର୍             | ୧      |             | ସାମାନ୍ୟ                    |
| ୧-୯    | ୧-୩୩୯୨୩-୦୭୩୦  |                      | ରିଟେନର                | ୧      |             |                            |
| ୨      | ୦-୩୫୨୦୦-୦୪୭୦  |                      | ଷ୍ଟେଟର ଆସି            | ୧      |             |                            |
| ୩      | ୦-୩୫୩୦୦-୦୩୫୦  |                      | ଏଡ୍.ବେଲ୍ ଡ୍ରାଫ୍ଟ ଆସି  | ୧      |             | ୧-୫୧୧-୯ ଅନୁମୋଦିତ           |
| ୩-୧    | ୦-୦୨୭୫୦-୦୭୮୦୨ |                      | ବୋଲ୍ଟ                 | ୩      |             | ବୋଲ୍ଟ ମାଧ୍ୟମରେ             |
| ୪      | ୧-୩୩୪୧୧-୨୪୭୦  |                      | ପୁଲି                  | ୧      |             |                            |
| ୪-୧    | ୦-୩୫୪୨୧-୦୨୪୦  |                      | ପଲ୍‌ବ୍ଲେଡ୍            | ୧      |             |                            |
| ୪-୨    | ୦-୦୯୦୫୭-୦୨୩୦  |                      | ଧୋଇବା                 | ୧      |             |                            |
| ୪-୩    | ୧-୦୩୩୫୧-୧୭୦୦୨ |                      | ବେଲ୍ ଡ୍ରାଫ୍ଟ          | ୧      |             |                            |
| ୪-୪    | ୦-୦୨୮୦-୧୭୦୨୨  |                      | ନଟ୍                   | ୧      |             |                            |
| ୫      | ୦-୩୫୧୨୦-୦୨୯୦  |                      | ଫ୍ଲାଇଂ କୋଲ୍ କମ୍ପାଉଣ୍ଡ | ୧      |             |                            |
| ୬      | ୦-୩୫୭୦୦-୦୯୨୧  |                      | ଆଇ.ବେଲ୍ ଡ୍ରାଫ୍ଟ ଆସି   | ୧      |             | ୭-୧୧୭-୧୦, ୭-୧୨, ୮ ଅନୁମୋଦିତ |
| ୭-୧    | ୦-୩୫୭୧୦-୧୦୧୦  |                      | ପଲ୍ ବ୍ଲେଡ୍ କମ୍ପାଉଣ୍ଡ  | ୧      |             |                            |
| ୭-୨    | ୦-୩୫୭୩୦-୦୭୦୦  |                      | ବେଲ୍ ଡ୍ରାଫ୍ଟ ଆସି      | ୧      |             |                            |
| ୭-୩    | ୦-୦୯୧୭୦-୨୫୦୧  |                      | କଲ୍‌କେମ୍ପର            | ୧      |             |                            |
| ୭-୪    | ୦-୩୫୯୪୩-୦୧୭୦  |                      | ପୁଲି ଇନସୁଲେଟ୍ କଲର     | ୨      |             |                            |
| ୭-୫    | ୦-୩୫୯୪୩-୦୧୫୦  |                      | ପୁଲି ଇନସୁଲେଟ୍ କଲର     | ୧      |             |                            |
| ୭-୬    | ୦-୩୫୯୨୩-୦୧୩୦  |                      | କଲର                   | ୧      |             |                            |
| ୭-୭    | ୦-୩୫୯୪୩-୦୧୭୦  |                      | ପୁଲି ଇନସୁଲେଟ୍ କଲର     | ୧      |             |                            |
| ୭-୮    | ୦-୩୫୯୪୩-୦୧୪୦  |                      | ପୁଲି ଇନସୁଲେଟ୍ କଲର     | ୧      |             |                            |
| ୭-୯    | ୦-୩୫୭୮୪-୦୨୧୦  |                      | କଲ୍‌କେମ୍ପ ବାଲ୍        | ୧      |             |                            |
| ୭-୧୦   | ୦-୩୫୭୮୪-୦୨୯୦  |                      | କଲ୍‌କେମ୍ପ ବାଲ୍        | ୧      |             |                            |
| ୭-୧୧   | ୦-୩୫୭୨୧-୦୨୫୦  |                      | କଲର                   | ୧      |             |                            |
| ୭-୧୨   | ୦-୦୯୦୫୭-୦୨୨୦  |                      | ଧୋଇବା                 | ୨      |             |                            |
| ୭-୧୩   | ୦-୦୯୦୧୧-୩୫୪୦  |                      | ସ୍ପ୍ରିଙ୍ଗ୍            | ୨      |             |                            |
| ୭-୧୪   | ୦-୦୦୫୭-୦୫୩୦୨  |                      | ସ୍ପ୍ରିଙ୍ଗ୍            | ୩      |             |                            |
| ୮      | ୦-୩୫୭୧୯-୦୨୧୧  |                      | ନିୟମକ ଆସି             | ୧      |             |                            |

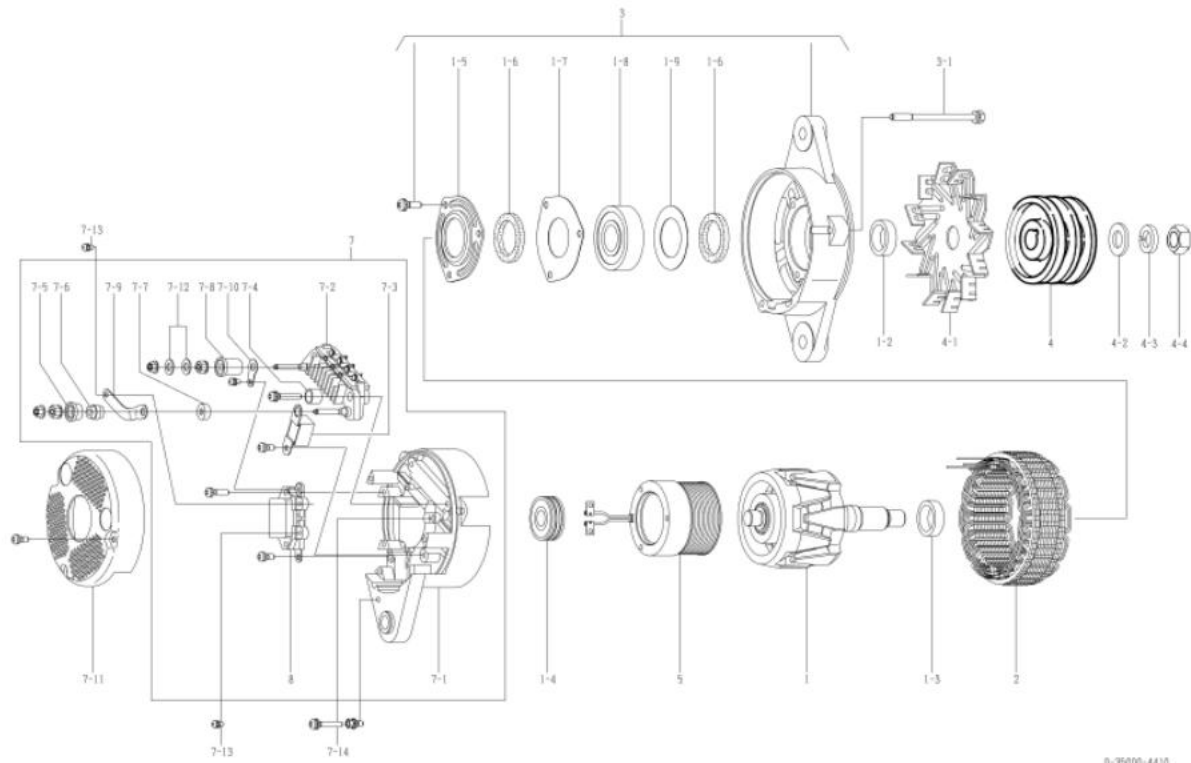

0-35000-4410

|                                 |   |                |              |
|---------------------------------|---|----------------|--------------|
| oem ଉଦାହରଣ                      | କୋମାନ୍ସ   | oem ଅଂଶ ନମ୍ବର  | ୭୦୦-୮୨୫-୭୫୧୧ |
| ନାମନାମର ଆଇଡି ପୁର                | ୨୪ଭି ୭୦ଏ  | ଯୋଗାଣ ସରୁତାବଳୀ | ୧୦.୦୧-       |
| ଓଡ଼ିଆ                           | ୧୧ ସିଲିକାନ୍   | ନିୟମକ          | ନିୟମକ        |
| ଇଞ୍ଜିନ୍ ମଡେଲ : 6155-4, ଅନୁମୋଦିତ |   |                |              |
| ଯାନବାହନ                         | 155A-1, ଅନୁମୋଦିତ  |                |              |
| ଡିଜାଇନ୍ ରେକର୍ଡ 4410 □ 4411      | ଗୋଟର ଆସି, କଲର, ଷ୍ଟେଟର ଆସି, ଏଫ. ବ୍ରେକେଟ୍ ଆସି,<br>ପୁଲି, ପୁଲି ନଟ, ଫିଲ୍ଡ କୋଏଲ୍ କମ୍ପାଉଣ୍ଡ, ଆଇ. ବ୍ରେକେଟ୍, କଲର<br>ପରିବର୍ତ୍ତନ ହୋଇଛି   |                |              |
| ଟିପ୍ପଣୀ                         | ୧୩ ଟାଇପ୍ ରି ବ୍ରେକ୍ ଡବଲ୍ ପିସ୍<br>ଘଣ୍ଟାକଣ୍ଠା ପୁରୁଣା<br>ପୁଲି ଏବଂ ଫ୍ଲୟାନ୍ 0-35000-4221 ରୁ ଭିନ୍ନ।<br>ପୁରୁଣା ମଡେଲ ହେଉଛି 0-35000-4410। ଡିଆସି, ଏପରି ଉପାଦାନଗୁଡ଼ିକ<br>ଗୋଟର ଆସି, କଲର, ଷ୍ଟେଟର ଆସି, ଫିଲ୍ଡ କୋଏଲ୍ କମ୍ପାଉଣ୍ଡ ବ୍ରେକେଟ୍ ପୁରୁଣା ଗୁଡ଼ିକ<br>ଆସି, ପୁଲି, ପୁଲି ନଟ, ଫିଲ୍ଡ କୋଏଲ୍ କୋ, ପଛ ବ୍ରେକେଟ୍ ଏବଂ କଲର।<br>ଠ-୩୫୦୦୦-୪୪୧୧, ୪୪୧୧ ନିତ୍ୟ ଅନୁମୋଦିତ ଅଂଶ ବ୍ୟବହାର କରିବା ଉଚିତ।<br>ଅଲଗନେଟର ଆସିର ପୁରୁଣା / ନୂତନ ଅଂଶ ବ୍ୟବହାର କରିବା ଉଚିତ :<br>ପୁରୁଣା ମଡେଲ ପୁଲି ସଜାଡ଼ିବା ପାଇଁ ସାଦା ଘୋଇବା ମେସିନ୍, କପର୍ ଘୋଇବା ମେସିନ୍ ଏବଂ ନଟ୍ ବ୍ୟବହାର କରନ୍ତୁ।<br>ନୂତନ ମଡେଲ ପୁଲି ସଜାଡ଼ିବା ପାଇଁ ଫ୍ଲାଇଂ ନଟ୍ ବ୍ୟବହାର କରନ୍ତୁ। |                |              |

| କ୍ରମ | ଅଂଶ ସଂଖ୍ୟା    | ନିର୍ଦ୍ଦେଶ ଅଂଶ ସଂଖ୍ୟା | ବର୍ଣ୍ଣନା              | ପରିମାଣ | ମୂଲ୍ୟ ଚାର୍ଜ | ଟିପ୍ପଣୀ                    |
|------|---------------|----------------------|-----------------------|--------|-------------|----------------------------|
| ୧    | ୦-୩୫୧୦୦-୦୪୧୮  |                      | ଗୋଟର ଆସି              | ୧      |             |                            |
| ୧-୨  | ୧-୩୩୯୨୩-୦୨୪୦  |                      | କଲର                   | ୧      |             |                            |
| ୧-୩  | ୦-୩୫୯୨୩-୦୧୭୦  |                      | କଲର                   | ୧      |             |                            |
| ୧-୪  | ୦-୦୯୨୦୧-୦୯୮୦  |                      | ଏଲ୍ ବିୟର୍             | ୧      |             | ପଛ                         |
| ୧-୫  | ୦-୩୫୯୨୩-୦୦୭୦  |                      | ରିଟେନର                | ୧      |             |                            |
| ୧-୬  | ୦-୩୫୯୫୧-୦୦୭୦  |                      | ପୁଲି                  | ୨      |             |                            |
| ୧-୭  | ୦-୩୫୯୨୩-୦୦୯୦  |                      | ରିଟେନର                | ୧      |             |                            |
| ୧-୮  | ୦-୦୯୨୦୧-୧୪୫୦  |                      | ଏଲ୍ ବିୟର୍             | ୧      |             | ସାମାନ୍ୟ                    |
| ୧-୯  | ୧-୩୩୯୨୩-୦୭୩୦  |                      | ରିଟେନର                | ୧      |             |                            |
| ୨    | ୦-୩୫୨୦୦-୦୫୨୮  |                      | ଷ୍ଟେଟର ଆସି            | ୧      |             |                            |
| ୩    | ୦-୩୫୩୦୦-୦୪୫୦  |                      | ଏଫ. ବ୍ରେକେଟ୍ ଆସି      | ୧      |             | ୧-୫୧୧-୯ ଅନୁମୋଦିତ           |
| ୩-୧  | ୦-୦୨୭୫୦-୦୭୮୦୨ |                      | କୋଇଲ୍                 | ୩      |             | କୋଇଲ୍ ମାଧ୍ୟମରେ             |
| ୪    | ୦-୩୫୪୧୧-୨୪୭୪  |                      | ପୁଲି                  | ୧      |             |                            |
| ୪-୧  | ୦-୩୫୪୨୧-୦୨୪୦  |                      | ପୁଲି                  | ୧      |             |                            |
| ୪-୪  | ୦-୦୯୦୭୦-୦୭୩୦  |                      | ନଟ୍                   | ୧      |             |                            |
| 5    | ୦-୩୫୧୨୦-୦୫୨୮  |                      | ଫିଲ୍ଡ କୋଏଲ୍ କମ୍ପାଉଣ୍ଡ | ୧      |             |                            |
| ୭    | ୦-୩୫୭୦୦-୧୧୭୦  |                      | ଆଇ. ବ୍ରେକେଟ୍ ଆସି      | ୧      |             | ୭-୧୧୭-୧୦, ୭-୧୨, ୮ ଅନୁମୋଦିତ |
| ୭-୧  | ୦-୩୫୭୧୦-୧୩୫୦  |                      | ପଛ ବ୍ରେକେଟ୍ କମ୍ପାଉଣ୍ଡ | ୧      |             |                            |
| ୭-୨  | ୦-୩୫୭୩୦-୦୭୦୦  |                      | କୋଇଲ୍ ଆସି             | ୧      |             |                            |
| ୭-୩  | ୦-୦୯୧୭୦-୨୫୦୧  |                      | କଲର                   | ୧      |             |                            |
| ୭-୪  | ୦-୩୫୪୪୩-୦୧୭୦  |                      | ପୁଲି ଉପରେ କଲର         | ୨      |             |                            |
| ୭-୫  | ୦-୩୫୪୪୩-୦୧୫୪  |                      | ପୁଲି ଉପରେ କଲର         | ୧      |             |                            |
| ୭-୬  | ୦-୩୫୯୨୩-୦୧୩୪  |                      | କଲର                   | ୧      |             |                            |
| ୭-୭  | ୦-୩୫୪୪୩-୦୧୭୦  |                      | ପୁଲି ଉପରେ କଲର         | ୧      |             |                            |
| ୭-୮  | ୦-୩୫୪୪୩-୦୧୪୦  |                      | ପୁଲି ଉପରେ କଲର         | ୧      |             |                            |
| ୭-୯  | ୦-୩୫୭୮୪-୦୨୧୦  |                      | କଲର                   | ୧      |             |                            |
| ୭-୧୦ | ୦-୩୫୭୮୪-୦୨୯୦  |                      | କଲର                   | ୧      |             |                            |
| ୭-୧୧ | ୦-୩୫୭୭୧-୦୩୧୮  |                      | କଲର                   | ୧      |             |                            |
| ୭-୧୨ | ୦-୦୯୦୫୭-୦୨୨୦  |                      | ଘୋଇବା                 | ୨      |             |                            |
| ୭-୧୩ | ୦-୦୯୦୧୧-୩୫୪୦  |                      | ପୁଲି                  | ୨      |             |                            |
| ୭-୧୪ | ୦-୦୦୫୭-୦୫୩୦୨  |                      | ପୁଲି                  | ୩      |             |                            |
| 8    | ୦-୩୫୭୧୯-୦୨୦୧  |                      | ନିୟମକ ଆସି             | ୧      |             |                            |

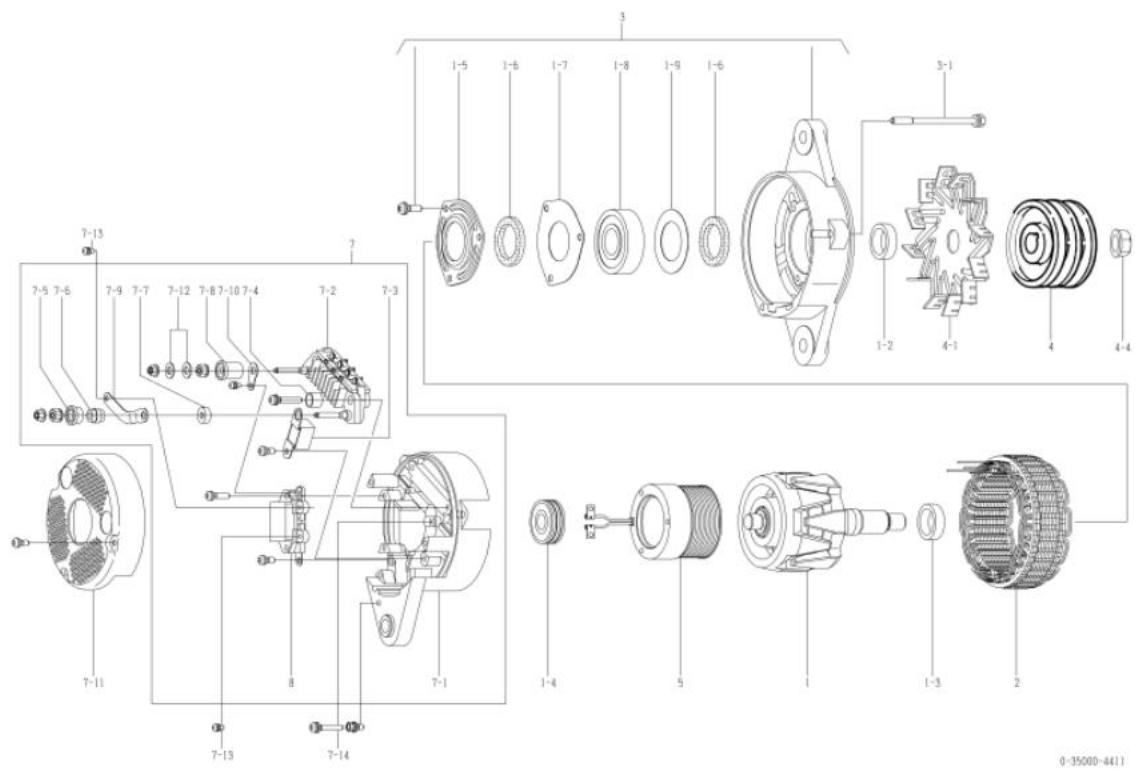

| ୦୧୫ ଭାଗ             | ନାମାଂକ   | ୦୧୫ ଅଂଶ ନମ୍ବର        | ୭୦୦-୮୨୫-୭୫୨୦ |
|---------------------|--|----------------------|--------------|
| ନାମାଂକର ଆକାର ପୂର୍   | ୨୪ଭି ୭୦ଏ   | ଯୋଗାଣ ସମ୍ପୂର୍ଣ୍ଣାବଳୀ | ୯୯.୦୯୩       |
| ଓଡ଼ିଆ               | ୧୧ ସିଲିକନ୍   | ନିୟମକ                | ନିୟମକ        |
| ଇଞ୍ଜିନ୍ ମଡେଲ ୫୫୧155 |  |                      |              |
| ଯାନବାହନ             | ୧355-2   |                      |              |
| ଡିଜାଇନ୍ ରେକର୍ଡ      |  |                      |              |
| ବିବରଣୀ              | <p>୧୩ ଚାକସ୍ ରି ବେଲ୍ ଡବଲ୍ ପିସ୍</p> <p>ଅକ୍ଷରା ପୁରୁଣା</p> <p>ଉତ୍ପାଦନ ସୁରକ୍ଷା</p> <p>୧. ବରାକେଟ୍ ଆସି ଏବଂ ରିଅର୍ ବିୟର୍ 0-35000-4410 ରୁ ନିର୍ଦ୍ଧାରଣ କରନ୍ତୁ।</p> <p>ସରକ୍ଷଣ ମଡେଲ ହେଉଛି 0-35000-4421। ଚାପି, ଏପରି ଉପାଦାନଗୁଡ଼ିକ</p> <p>ରୋଟର ଆସି, କଲର, ଷ୍ଟେଟର ଆସି, ଫ୍ଲୁଇଡ୍ ବ୍ଲେଡ୍ ରୋଟର ସୁପରଗ୍ରାଡ୍ ନୁହେଁ।</p> <p>ଆସି, ପୁଲି, ପୁଲି ନଟ୍, ଫିଲ୍ଡ କୋଲ୍ କୋ, ପଲ୍ଡ ବରାକେଟ୍ ଏବଂ କଲର।</p> <p>୦-୩୫୦୦୦-୪୪୨୦, ୪୪୨୧ ନିର୍ଦ୍ଦିଷ୍ଟ ଅନୁଯାୟୀ ଅଂଶ ବ୍ୟବହାର କରିବା ଉଚିତ୍।</p> <p>ଅଲଟରନେଟର ଆସିର ପୁରୁଣା / ନୂତନ ଅଂଶ ବ୍ୟବହାର କରିବା ଉଚିତ୍ :</p> <p>ପୁରୁଣା ମଡେଲ ପୁଲି ସମାପ୍ତିବା ପାଇଁ ସାଧ୍ୟ ଯୋଗ୍ୟ ମେସିନ୍, ବସନ୍ତ ଯୋଗ୍ୟ ମେସିନ୍ ଏବଂ ନଟ୍ ବ୍ୟବହାର କରନ୍ତୁ।</p> <p>ନୂତନ ମଡେଲ ପୁଲି ସମାପ୍ତିବା ପାଇଁ ଫ୍ଲୁଇଡ୍ ବ୍ଲେଡ୍ ବ୍ୟବହାର କରନ୍ତୁ।</p> |                      |              |

| କ୍ରମ | ଅଂଶ ନାମ       | ନିର୍ଦ୍ଧାରଣ ଅଂଶ ନାମ | ବିବରଣୀ                 | ପରିମାଣ | ପୂର୍ଣ୍ଣ ଚାକ୍ଷର | ବିବରଣୀ                       |
|------|---------------|--------------------|------------------------|--------|----------------|------------------------------|
| ୧    | ୦-୩୫୧୦୦-୦୩୦୦  |                    | ରୋଟର ଆସି               | ୧      |                |                              |
| ୧-୨  | ୧-୩୩୯୨୩-୦୭୯୦  |                    | କଲର                    | ୧      |                |                              |
| ୧-୩  | ୦-୩୫୯୨୩-୦୧୭୦  |                    | କଲର                    | ୧      |                |                              |
| ୧-୪  | ୦-୦୯୨୦୧-୧୧୩୦  |                    | ବଲ୍ ବିୟର୍              | ୧      |                | ପଲ୍ଡ                         |
| ୧-୫  | ୦-୩୫୯୨୩-୦୦୭୦  |                    | ରିଟେନର                 | ୧      |                |                              |
| ୧-୬  | ୦-୩୫୯୫୧-୦୦୭୦  |                    | ପୁଲି                   | ୨      |                |                              |
| ୧-୭  | ୦-୩୫୯୨୩-୦୦୯୦  |                    | ରିଟେନର                 | ୧      |                |                              |
| ୧-୮  | ୦-୦୯୨୦୧-୧୧୭୦  |                    | ବଲ୍ ବିୟର୍              | ୧      |                | ସାମାନ୍ୟ                      |
| ୧-୯  | ୧-୩୩୯୨୩-୦୭୩୦  |                    | ରିଟେନର                 | ୧      |                |                              |
| ୨    | ୦-୩୫୨୦୦-୦୪୭୦  |                    | ଷ୍ଟେଟର ଆସି             | ୧      |                |                              |
| ୩    | ୦-୩୫୩୦୦-୦୩୮୦  |                    | ଏଡ୍.ବ୍ଲେଡ୍ ଆସି         | ୧      |                | ୧-୫୩୧-୯ ଅନୁପରାମର୍ଶ           |
| ୩-୧  | ୦-୦୨୭୫-୦୭୮୦୨  |                    | କୋଲ୍ଡ                  | ୩      |                | କୋଲ୍ଡ ମାଧ୍ୟମରେ               |
| ୪    | ୧-୩୩୪୧୧-୨୪୭୦  |                    | ପୁଲି                   | ୧      |                |                              |
| ୪-୧  | ୦-୩୫୪୨୧-୦୨୪୦  |                    | ପଲ୍ଡ                   | ୧      |                |                              |
| ୪-୨  | ୦-୦୯୦୫୭-୦୨୩୦  |                    | ଧୋଲିକା                 | ୧      |                |                              |
| ୪-୩  | ୧-୦୩୩୫୧-୧୭୦୦୨ |                    | ବସନ୍ତ ଯୁଗ୍ମାଣ          | ୧      |                |                              |
| ୪-୪  | ୦-୦୨୮୦-୧୭୦୨୨  |                    | ନଟ୍                    | ୧      |                |                              |
| ୫    | ୦-୩୫୭୨୦-୦୨୯୦  |                    | ଫିଲ୍ଡ କୋଏଲ୍ କମ୍ପାଉଣ୍ଡ  | ୧      |                |                              |
| ୬    | ୦-୩୫୭୦୦-୦୯୨୧  |                    | ଆର.ବ୍ଲେଡ୍ ଆସି          | ୧      |                | ୭-୧୩୭-୧୦, ୭-୧୨, ୮ ଅନୁପରାମର୍ଶ |
| ୭-୧  | ୦-୩୫୭୧୦-୧୦୧୦  |                    | ପଲ୍ଡ ବରାକେଟ୍ କମ୍ପାଉଣ୍ଡ | ୧      |                |                              |
| ୭-୨  | ୦-୩୫୭୩୦-୦୭୦୦  |                    | କୋଲ୍ଡ ଆସି              | ୧      |                |                              |
| ୭-୩  | ୦-୦୯୧୭୦-୨୫୦୧  |                    | କଲ୍ଡ ଟେମ୍ପର            | ୧      |                |                              |
| ୭-୪  | ୦-୩୫୯୪୩-୦୧୭୦  |                    | ପୁଲି ଇନସୁଲେଟ୍ କଲର      | ୨      |                |                              |
| ୭-୫  | ୦-୩୫୯୪୩-୦୧୫୦  |                    | ପୁଲି ଇନସୁଲେଟ୍ କଲର      | ୧      |                |                              |
| ୭-୬  | ୦-୩୫୯୨୩-୦୧୩୦  |                    | କଲର                    | ୧      |                |                              |
| ୭-୭  | ୦-୩୫୯୪୩-୦୧୭୦  |                    | ପୁଲି ଇନସୁଲେଟ୍ କଲର      | ୧      |                |                              |
| ୭-୮  | ୦-୩୫୯୪୩-୦୧୪୦  |                    | ପୁଲି ଇନସୁଲେଟ୍ କଲର      | ୧      |                |                              |
| ୭-୯  | ୦-୩୫୭୮୪-୦୨୧୦  |                    | କଲ୍ଡ ବାଲ୍              | ୧      |                |                              |
| ୭-୧୦ | ୦-୩୫୭୮୪-୦୨୯୦  |                    | କଲ୍ଡ ବାଲ୍              | ୧      |                |                              |
| ୭-୧୧ | ୦-୩୫୭୨୧-୦୨୫୦  |                    | କଲର                    | ୧      |                |                              |
| ୭-୧୨ | ୦-୦୯୦୫୭-୦୨୨୦  |                    | ଧୋଲିକା                 | ୨      |                |                              |
| ୭-୧୩ | ୦-୦୯୦୧୧-୩୫୪୦  |                    | ସ୍ପିନ୍ନିଂ              | ୨      |                |                              |
| ୭-୧୪ | ୦-୦୦୫୭-୦୫୩୦୨  |                    | ସ୍ପିନ୍ନିଂ              | ୩      |                |                              |
| ୮    | ୦-୩୫୭୧୯-୦୨୧୧  |                    | ନିୟମକ ଆସି              | ୧      |                |                              |

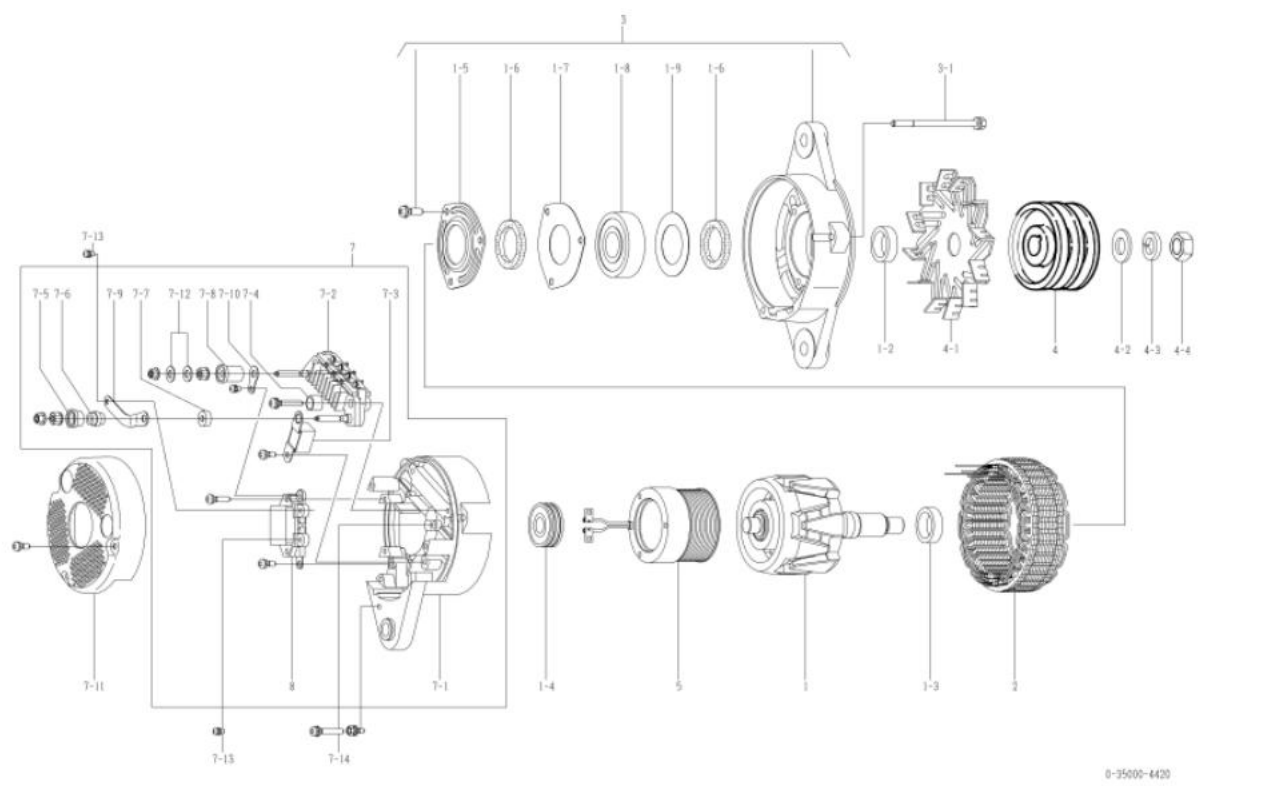

|                           |  |                   |              |
|---------------------------|--|-------------------|--------------|
| ୦୧୧ ଭାଗ                   | କୋମାନ୍ସ  | ୦୧୧ ଅଂଶ ନମ୍ବର     | ୭୦୦-୮୨୫-୭୫୨୧ |
| ନାମାନ୍ତର ଆଇ.ପି.ସି.        | ୨୪ଭି ୭୦୩   | ଯୋଗାଣ ସମ୍ପର୍କାବଳୀ | ୧୦.୦୧-       |
| ଓଡ଼ିଆ                     | ୧୧ ସିଲିକୋନ   | ନିୟମକ             | ନିୟମକ        |
| ଇଞ୍ଜିନ୍ ମଡେଲ ୫୬୧155       |  |                   |              |
| ଯାନବାହନ                   | ୧355-2   |                   |              |
| ଡିଜାଇନ୍ ନମ୍ବର 4420 □ 4421 | ରୋଟର ଆସି, କଲର, ଷ୍ଟେଟର ଆସି, ଏଫ. ସ୍ପ୍ରିଙ୍ଗ୍ ଆସି,<br>ପୁଲି, ପୁଲି ନଟ, ଫିଲ୍ଡ କୋଏଲ୍ କମ୍ପାଉଣ୍ଡ, ଆଇ. ସ୍ପ୍ରିଙ୍ଗ୍, କଲର<br>ପରିବର୍ତ୍ତନ ହୋଇଛି  |                   |              |
| ବିବରଣୀ                    | ୧୩ ଚାଲି ପି କେବଳ ଚକ ପିସ୍ତ<br>ଥଣ୍ଡା ପୁରୁଣା<br>ଉତ୍ପାଦନ ସୁରକ୍ଷା<br>୧. ସ୍ପ୍ରିଙ୍ଗ୍ ଆସି ଏଫ. ସିଲିକୋନ ୦-35000-44110 ରୁ ନିର୍ଦ୍ଧାରଣ<br>ପୁରୁଣା ମଡେଲ ହେଉଛି ୦-୩୫୦୦୦-୪୪୨୦। ଡିଜାଇନ୍, ଏପରି ଉପାଦାନଗୁଡ଼ିକ<br>ରୋଟର ଆସି, କଲର, ଷ୍ଟେଟର ଆସି, ଫିଲ୍ଡ କୋଏଲ୍ କମ୍ପାଉଣ୍ଡ ସୁପରଗ୍ରାଡୁଏଲ୍<br>ଆସି, ପୁଲି, ପୁଲି ନଟ, ଫିଲ୍ଡ କୋଏଲ୍ କମ୍ପାଉଣ୍ଡ, ପଲ୍ ସ୍ପ୍ରିଙ୍ଗ୍ ଏଫ. କଲର।<br>୦-୩୫୦୦୦-୪୪୨୦, ୪୪୨୧ ନିର୍ଦ୍ଦିଷ୍ଟ ଅନୁଯାୟୀ ଅଂଶ ସ୍ପ୍ରିଙ୍ଗ୍ ଆସି କଲିବା ଉପରେ।<br>ଅଲଗାକରଣ ଆସି ପୁରୁଣା / ନୂତନ ଅଂଶ ସଂଖ୍ୟା କିପରି ବିବରଣୀ କଲିବେ :<br>ପୁରୁଣା ମଡେଲ ପୁଲି ସଫାକାରୀ ପାଇଁ ସାଧାରଣ ଯୋଗାଣ ମେସିନ୍, କମ୍ପାଉଣ୍ଡ ଯୋଗାଣ ମେସିନ୍ ଏଫ. ନଟ୍ ସ୍ପ୍ରିଙ୍ଗ୍ ଆସି କଲିବେ।<br>ନୂତନ ମଡେଲ ପୁଲି ସଫାକାରୀ ପାଇଁ ଫିଲ୍ଡ କୋଏଲ୍ ନଟ୍ ସ୍ପ୍ରିଙ୍ଗ୍ ଆସି କଲିବେ। |                   |              |

| କ୍ର.ସଂ | ଅଂଶ ସଂଖ୍ୟା    | ନିର୍ଦ୍ଧାରଣ ଅଂଶ ସଂଖ୍ୟା | ବର୍ଣ୍ଣନା                 | ପରିମାଣ | ମୂଲ୍ୟ ଚାଲିବା | ବିବରଣୀ                        |
|--------|---------------|-----------------------|--------------------------|--------|--------------|-------------------------------|
| ୧      | ୦-୩୫୧୦୦-୦୪୧୮  |                       | ରୋଟର ଆସି                 | ୧      |              |                               |
| ୧-୨    | ୧-୩୩୯୨୩-୦୨୪୦  |                       | କଲର                      | ୧      |              |                               |
| ୧-୩    | ୦-୩୫୯୨୩-୦୧୭୦  |                       | କଲର                      | ୧      |              |                               |
| ୧-୪    | ୦-୦୯୨୦୧-୧୧୩୦  |                       | ଏଲ୍.ସି.ସି.               | ୧      |              | ପଲ୍                           |
| ୧-୫    | ୦-୩୫୯୨୩-୦୦୭୦  |                       | ରିଟେନର                   | ୧      |              |                               |
| ୧-୬    | ୦-୩୫୯୫୧-୦୦୭୦  |                       | ପୁଲି                     | ୨      |              |                               |
| ୧-୭    | ୦-୩୫୯୨୩-୦୦୯୦  |                       | ରିଟେନର                   | ୧      |              |                               |
| ୧-୮    | ୦-୦୯୨୦୧-୧୪୭୦  |                       | ଏଲ୍.ସି.ସି.               | ୧      |              | ସାମାନ୍ୟ                       |
| ୧-୯    | ୧-୩୩୯୨୩-୦୭୩୦  |                       | ରିଟେନର                   | ୧      |              |                               |
| ୨      | ୦-୩୫୨୦୦-୦୫୨୮  |                       | ଷ୍ଟେଟର ଆସି               | ୧      |              |                               |
| ୩      | ୦-୩୫୩୦୦-୦୪୭୦  |                       | ଏଫ.ସ୍ପ୍ରିଙ୍ଗ୍ ଆସି        | ୧      |              | ୧-୫୩୧-୯ ଅନୁପ୍ରସ୍ତୁତ           |
| ୩-୧    | ୦-୦୨୭୫୦-୦୭୮୦୨ |                       | କୋଏଲ୍                    | ୩      |              | କୋଏଲ୍ ମାଧ୍ୟମରେ                |
| ୪      | ୦-୩୫୪୧୧-୨୪୭୪  |                       | ପୁଲି                     | ୧      |              |                               |
| ୪-୧    | ୦-୩୫୪୧୧-୦୨୪୦  |                       | ପଲ୍                      | ୧      |              |                               |
| ୪-୪    | ୦-୦୯୦୦୭-୦୭୩୦  |                       | ନଟ୍                      | ୧      |              |                               |
| 5      | ୦-୩୫୧୨୦-୦୫୨୮  |                       | ଫିଲ୍ଡ କୋଏଲ୍ କମ୍ପାଉଣ୍ଡ    | ୧      |              |                               |
| ୬      | ୦-୩୫୭୦୦-୧୧୭୦  |                       | ଆଇ.ସ୍ପ୍ରିଙ୍ଗ୍ ଆସି        | ୧      |              | ୭-୧୩୭-୧୦, ୭-୧୨, ୮ ଅନୁପ୍ରସ୍ତୁତ |
| ୭-୧    | ୦-୩୫୭୧୦-୧୩୫୦  |                       | ପଲ୍ ସ୍ପ୍ରିଙ୍ଗ୍ କମ୍ପାଉଣ୍ଡ | ୧      |              |                               |
| ୭-୨    | ୦-୩୫୭୩୦-୦୭୦୦  |                       | କୋଏଲ୍ ଆସି                | ୧      |              |                               |
| ୭-୩    | ୦-୦୯୧୭୦-୨୫୦୧  |                       | କମ୍ପାଉଣ୍ଡ                | ୧      |              |                               |
| ୭-୪    | ୦-୩୫୯୪୩-୦୧୭୦  |                       | ପୁଲି କମ୍ପାଉଣ୍ଡ କଲର       | ୨      |              |                               |
| ୭-୫    | ୦-୩୫୯୪୩-୦୧୫୪  |                       | ପୁଲି କମ୍ପାଉଣ୍ଡ କଲର       | ୧      |              |                               |
| ୭-୬    | ୦-୩୫୯୨୩-୦୧୩୪  |                       | କଲର                      | ୧      |              |                               |
| ୭-୭    | ୦-୩୫୯୪୩-୦୧୭୦  |                       | ପୁଲି କମ୍ପାଉଣ୍ଡ କଲର       | ୧      |              |                               |
| ୭-୮    | ୦-୩୫୯୪୩-୦୧୪୦  |                       | ପୁଲି କମ୍ପାଉଣ୍ଡ କଲର       | ୧      |              |                               |
| ୭-୯    | ୦-୩୫୭୮୪-୦୩୧୮  |                       | କମ୍ପାଉଣ୍ଡ ବାଲ୍           | ୧      |              |                               |
| ୭-୧୦   | ୦-୩୫୭୮୪-୦୨୯୦  |                       | କମ୍ପାଉଣ୍ଡ ବାଲ୍           | ୧      |              |                               |
| ୭-୧୧   | ୦-୩୫୭୭୧-୦୨୫୦  |                       | କଲର                      | ୧      |              |                               |
| ୭-୧୨   | ୦-୦୯୦୫୭-୦୨୨୦  |                       | ସାମାନ୍ୟ                  | ୨      |              |                               |
| ୭-୧୩   | ୦-୦୯୦୧୧-୩୫୪୦  |                       | ସ୍ପ୍ରିଙ୍ଗ୍               | ୨      |              |                               |
| ୭-୧୪   | ୦-୦୦୫୭-୦୫୩୦୨  |                       | ସ୍ପ୍ରିଙ୍ଗ୍               | ୩      |              |                               |
| 8      | ୦-୩୫୭୧୯-୦୨୦୧  |                       | ନିୟମକ ଆସି                | ୧      |              |                               |

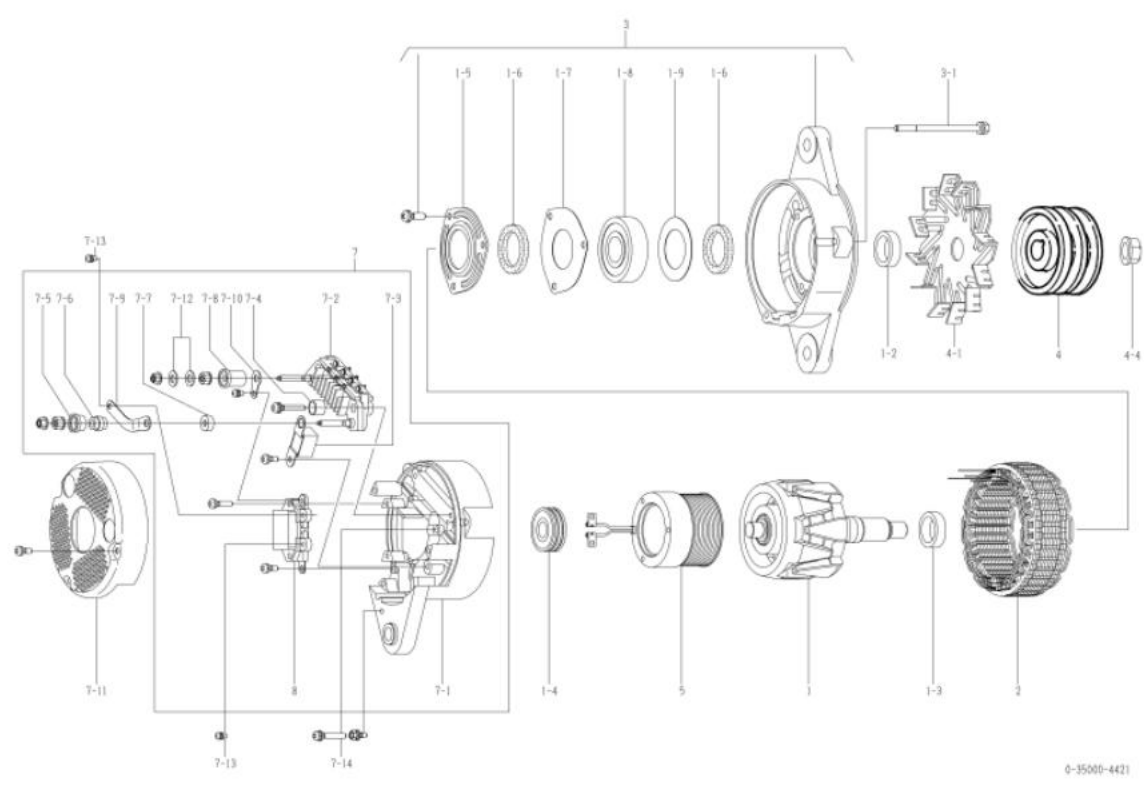

|                                 |  |                |              |
|---------------------------------|--|----------------|--------------|
| ୦୧୫ ଉପାଦାନ                      | କୋମାନ୍ଦୁ   | ୦୧୫ ଅଂଶ ନମ୍ବର  | ୭୦୦-୮୨୫-୭୫୩୦ |
| ନାମାନ୍ତର ଆଇର୍ ପୁର               | ୨୪ଭି ୭୦ଏ   | ଯୋଗାଣ ସରତ୍ତାଳୀ | ୯୯.୦୯୮       |
| ଓଡନ                             | ୧୧ ବିଲ୍‌ସ୍ପାନ୍   | ନିୟମକ          | ନିୟମକ        |
| ଇଞ୍ଜିନ୍ ମଡେଲ SA60140-1, ଅନୁଯାୟୀ |  |                |              |
| ଯାନବାହନ                         | H5600-2, ଅନୁଯାୟୀ   |                |              |
| ଡିଜାଇନ୍ ରେକର୍ଡ                  |  |                |              |
| ବିବରଣୀ                          | <p>୧୭ ଟାଇପ୍ ଡି ବେଲ୍ଟ ସିଷ୍ଟମ୍ ପିକ୍</p> <p>ଉତ୍ପାଦନ ବିପରୀତ ଦିଗରେ ପୁରୁଣା</p> <p>ପୁଲି ୦-୩୫୦୦୦-୪୨୨୦ ଠାରୁ ନିର୍ମାଣ</p> <p>ସରକ୍ଷଣ ମଡେଲ ହେଉଛି 0-35000-4431। ଉପାଦାନ, ଏପରି ଉପାଦାନଗୁଡ଼ିକ</p> <p>ରୋଟର ଆସି, କଲର, ଷ୍ଟେଟର ଆସି, ପରାଶ୍ରୁତ ବ୍ରେକିଂ ଡାକରେ ପୁସ୍‌ପ୍ରେସ ନୁହେଁ।</p> <p>ଆସି, ପୁଲି, ପୁଲି ନଟ୍, ଫିଲ୍ଡ କୋଲ୍ କମ୍ପାଉନ, ପଲ ବ୍ରେକିଂ ଏବଂ କଲର।</p> <p>୦-୩୫୦୦୦-୪୪୩୦, ୪୪୩୧ ନିର୍ଦ୍ଦେଶ ଅନୁଯାୟୀ ଅଂଶ ବ୍ୟବହାର କରିବା ଉଚିତ।</p> <p>ଅଲଗାକରଣ ଆସିର ପୁରୁଣା / ନୂତନ ଅଂଶ ବ୍ୟବହାର କିପରି କରନ୍ତୁ :</p> <p>ପୁରୁଣା ମଡେଲ ପୁଲି ସଜାଡ଼ିବା ପାଇଁ ସାଧା ଧୋଇବା ମେସିନ୍, କପନିଟ ଧୋଇବା ମେସିନ୍ ଏବଂ ନଟ୍ ବ୍ରେକିଂ କରନ୍ତୁ।</p> <p>ନୂତନ ମଡେଲ ପୁଲି ସଜାଡ଼ିବା ପାଇଁ ଫ୍ଲାଇଂ ନଟ୍ ବ୍ରେକିଂ କରନ୍ତୁ।</p> |                |              |

| କ୍ରମ | ଅଂଶ ସଂଖ୍ୟା    | ନିର୍ଦ୍ଦେଶ ଅଂଶ ସଂଖ୍ୟା | ବର୍ଣ୍ଣନା           | ପରିମାଣ | ମୂଲ୍ୟ ଚାର୍ଜ | ବିବରଣୀ                       |
|------|---------------|----------------------|--------------------|--------|-------------|------------------------------|
| ୧    | ୦-୩୫୧୦୦-୦୩୦୦  |                      | ରୋଟର ଆସି           | ୧      |             |                              |
| ୧-୨  | ୧-୩୩୯୨୩-୦୭୯୦  |                      | କଲର                | ୧      |             |                              |
| ୧-୩  | ୦-୩୫୯୨୩-୦୧୭୦  |                      | କଲର                | ୧      |             |                              |
| ୧-୪  | ୦-୦୯୨୦୧-୦୯୮୦  |                      | ଏଲ୍ ବିୟର୍          | ୧      |             | ପଲ                           |
| ୧-୫  | ୦-୩୫୯୨୩-୦୦୭୦  |                      | ରିଟେନର             | ୧      |             |                              |
| ୧-୬  | ୦-୩୫୯୫୧-୦୦୭୦  |                      | ପୁଲି               | ୨      |             |                              |
| ୧-୭  | ୦-୩୫୯୨୩-୦୦୯୦  |                      | ରିଟେନର             | ୧      |             |                              |
| ୧-୮  | ୦-୦୯୨୦୧-୧୧୪୦  |                      | ଏଲ୍ ବିୟର୍          | ୧      |             | ସାମାନ୍ୟ                      |
| ୧-୯  | ୧-୩୩୯୨୩-୦୭୩୦  |                      | ରିଟେନର             | ୧      |             |                              |
| ୨    | ୦-୩୫୨୦୦-୦୪୭୦  |                      | ଷ୍ଟେଟର ଆସି         | ୧      |             |                              |
| ୩    | ୦-୩୫୩୦୦-୦୩୫୦  |                      | ଏଲ୍ ବିୟର୍          | ୧      |             | ୧-୫୮୧-୯ ଅନୁପରାମର୍ଶ           |
| ୩-୧  | ୦-୦୨୭୫୦-୦୭୮୦୨ |                      | କୋଲ୍ଡ              | ୩      |             | କୋଲ୍ଡ ମାଧ୍ୟମରେ               |
| ୪    | ୧-୩୫୪୧୧-୦୦୭୨  |                      | ପୁଲି               | ୧      |             |                              |
| ୪-୧  | ୦-୩୫୪୨୧-୦୨୩୦  |                      | ପରାଶ୍ରୁତ           | ୧      |             |                              |
| ୪-୨  | ୦-୦୯୦୫୭-୦୨୩୦  |                      | ଧୋଇବା              | ୧      |             |                              |
| ୪-୩  | ୧-୦୩୩୫୧-୧୭୦୦୨ |                      | ବେଲ୍ଟ ଧାରଣ         | ୧      |             |                              |
| ୪-୪  | ୦-୦୨୮୦-୧୭୦୨୨  |                      | ନଟ୍                | ୧      |             |                              |
| ୫    | ୦-୩୫୧୨୦-୦୨୯୦  |                      | ଫିଲ୍ଡ କୋଲ୍ କମ୍ପାଉନ | ୧      |             |                              |
| ୬    | ୦-୩୫୭୦୦-୦୯୨୧  |                      | ଆଇ.ବ୍ରେକିଂ ଆସି     | ୧      |             | ୭-୧୮୭-୧୦, ୭-୧୨, ୮ ଅନୁପରାମର୍ଶ |
| ୭-୧  | ୦-୩୫୭୧୦-୧୦୧୦  |                      | ପଲ ବ୍ରେକିଂ କମ୍ପାଉନ | ୧      |             |                              |
| ୭-୨  | ୦-୩୫୭୩୦-୦୭୦୦  |                      | କୋଲ୍ଡ ଆସି          | ୧      |             |                              |
| ୭-୩  | ୦-୦୯୧୭୦-୨୫୦୧  |                      | କମ୍ପେନିଟର          | ୧      |             |                              |
| ୭-୪  | ୦-୩୫୯୪୩-୦୧୭୦  |                      | ପୁଲି ଇନସୁଲେଟ୍ କଲର  | ୨      |             |                              |
| ୭-୫  | ୦-୩୫୯୪୩-୦୧୫୦  |                      | ପୁଲି ଇନସୁଲେଟ୍ କଲର  | ୧      |             |                              |
| ୭-୬  | ୦-୩୫୯୨୩-୦୧୩୦  |                      | କଲର                | ୧      |             |                              |
| ୭-୭  | ୦-୩୫୯୪୩-୦୧୭୦  |                      | ପୁଲି ଇନସୁଲେଟ୍ କଲର  | ୧      |             |                              |
| ୭-୮  | ୦-୩୫୯୪୩-୦୧୪୦  |                      | ପୁଲି ଇନସୁଲେଟ୍ କଲର  | ୧      |             |                              |
| ୭-୯  | ୦-୩୫୭୮୪-୦୨୧୦  |                      | କମ୍ପେନିଟ ବାଲ୍      | ୧      |             |                              |
| ୭-୧୦ | ୦-୩୫୭୮୪-୦୨୯୦  |                      | କମ୍ପେନିଟ ବାଲ୍      | ୧      |             |                              |
| ୭-୧୧ | ୦-୩୫୭୨୧-୦୨୫୦  |                      | କଲର                | ୧      |             |                              |
| ୭-୧୨ | ୦-୦୯୦୫୭-୦୨୨୦  |                      | ଧୋଇବା              | ୨      |             |                              |
| ୭-୧୩ | ୦-୦୯୦୧୧-୩୫୪୦  |                      | ସ୍ପିନ୍ନିଂ          | ୨      |             |                              |
| ୭-୧୪ | ୦-୦୦୫୭-୦୫୩୦୨  |                      | ସ୍ପିନ୍ନିଂ          | ୩      |             |                              |
| ୮    | ୦-୩୫୭୧୯-୦୨୧୧  |                      | ନିୟମକ ଆସି          | ୧      |             |                              |

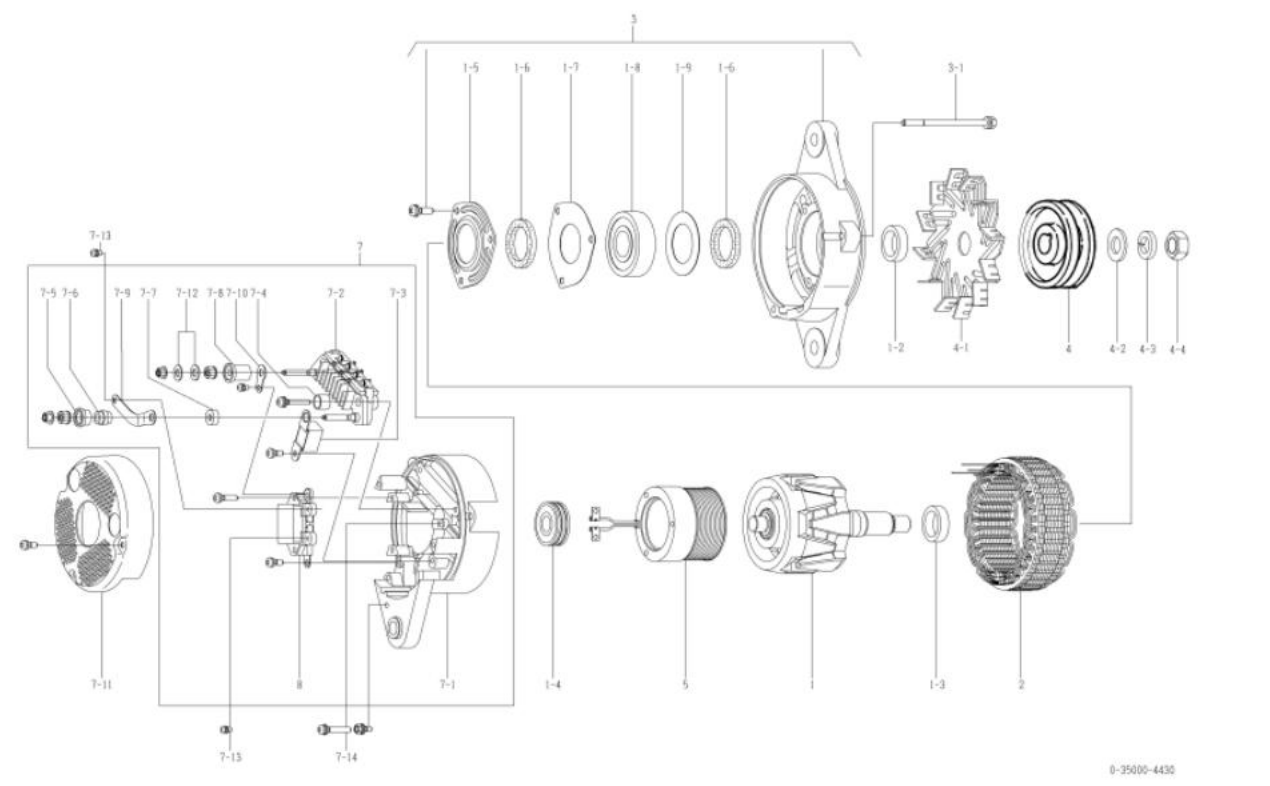

|                                  |   |                |              |
|----------------------------------|---|----------------|--------------|
| ୦୧୫ ଭାଗ                          | କୋମାନ୍ସୁ  | ୦୧୫ ଅଂଶ ନମ୍ବର  | ୭୦୦-୮୨୫-୭୫୩୧ |
| ନାମାନ୍ତର ଆଇ.ପୁ.ସି.               | ୨୪ଭି ୨୦ଏ  | ଯୋଗାଣ ସରତ୍ତାଳୀ | ୧୦.୦୧-       |
| ଓଡ଼ିଆ                            | ୧୧ ବିଭାଗ  | ନିୟମକ          | ନିୟମକ        |
| ଇଞ୍ଜିନ୍ ମଡେଲ SA60140-1, ଅନୁମୋଦିତ |   |                |              |
| ଯାନବାହନ                          | H5600-2, ଅନୁମୋଦିତ   |                |              |
| ଡିଜାଇନ୍ ନମ୍ବର 4430 □ 4431        | ଗୋଟର ଆସି, କଲର, ଷ୍ଟେଟର ଆସି, ଏଫ୍. ଡ୍ରେକେଟ୍ ଆସି,<br>ପୁଲି, ପୁଲି ନଟ୍, ଫିଲ୍ଡ କୋଏଲ୍ କମ୍ପାଉନା, ଆର. ଡ୍ରେକେଟ୍, କଲର<br>ପରିବର୍ତ୍ତନ ହୋଇଛି  |                |              |
| ବିବରଣୀ                           | ୧୭ ଟାଇପ୍ ଡି ବେଲ୍ଟ ପିଟ୍<br>ଗଣ୍ଡଗାର ବିପରୀତ ଦିଗରେ ପୁରୁଣା<br>ପୁଲି ୦-୩୫୦୦୦-୪୨୨୧ ରୁ ନିର୍ଦ୍ଦେଶ<br>ପୁରୁଣା ମଡେଲ ହେଉଛି 0-35000-4221। ଡିଆସି, ଏପରି ଉପାଦାନଗୁଡ଼ିକ<br>ଗୋଟର ଆସି, କଲର, ଷ୍ଟେଟର ଆସି, ଫିଲ୍ଡ କୋଏଲ୍ କମ୍ପାଉନା ଉପରେ ସୁପରଭାଇଟ୍ ନୁହେଁ।<br>ଆସି, ପୁଲି, ପୁଲି ନଟ୍, ଫିଲ୍ଡ କୋଏଲ୍ କୋ, ପଲ୍ ଡ୍ରେକେଟ୍ ଏବଂ କଲର।<br>୦-୩୫୦୦୦-୪୪୩୦, ୪୪୩୧ ନିଜସ୍ୱ ଅନୁମୋଦିତ ଅଂଶ ବ୍ୟବହାର କରିବା ଉଚିତ।<br>ଅଲଗାକରଣ ଆସି ପୁରୁଣା / ନୂତନ ଅଂଶ ବ୍ୟବହାର କିପରି କରନ୍ତୁ :<br>ପୁରୁଣା ମଡେଲ ପୁଲି ସଜାଡ଼ିବା ପାଇଁ ସାଧା ଧୋଇବା ମେସିନ୍, କପର୍ ଧୋଇବା ମେସିନ୍ ଏବଂ ନଟ୍ ବ୍ୟବହାର କରନ୍ତୁ।<br>ନୂତନ ମଡେଲ ପୁଲି ସଜାଡ଼ିବା ପାଇଁ ଫିଲ୍ଡ କୋଏଲ୍ ନଟ୍ ବ୍ୟବହାର କରନ୍ତୁ। |                |              |

| କ୍ର.ସଂ | ଅଂଶ ନାମ       | ନିର୍ଦ୍ଦେଶ ଅଂଶ ନାମ | ବର୍ଣ୍ଣନା              | ପରିମାଣ | ପୂର୍ଣ୍ଣ ଚାଲିବା | ବିବରଣୀ                     |
|--------|---------------|-------------------|-----------------------|--------|----------------|----------------------------|
| ୧      | ୦-୩୫୧୦୦-୦୪୧୮  |                   | ଗୋଟର ଆସି              | e      |                |                            |
| ୧-୨    | ୧-୩୩୯୨୩-୦୨୪୦  |                   | କଲର                   | e      |                |                            |
| ୧-୩    | ୦-୩୫୯୨୩-୦୧୭୦  |                   | କଲର                   | e      |                |                            |
| ୧-୪    | ୦-୦୯୨୦୧-୦୯୮୦  |                   | ଏଲ୍.ବି.ସି.            | e      |                | ପଲ୍                        |
| ୧-୫    | ୦-୩୫୯୨୩-୦୦୭୦  |                   | ରିଟେନର                | e      |                |                            |
| ୧-୬    | ୦-୩୫୯୫୧-୦୦୭୦  |                   | ପୁଲି                  | ୨      |                |                            |
| ୧-୭    | ୦-୩୫୯୨୩-୦୦୯୦  |                   | ରିଟେନର                | e      |                |                            |
| ୧-୮    | ୦-୦୯୨୦୧-୧୪୫୦  |                   | ଏଲ୍.ବି.ସି.            | e      |                | ସାମାନ୍ୟ                    |
| ୧-୯    | ୧-୩୩୯୨୩-୦୭୩୦  |                   | ରିଟେନର                | e      |                |                            |
| ୨      | ୦-୩୫୨୦୦-୦୫୨୮  |                   | ଷ୍ଟେଟର ଆସି            | e      |                |                            |
| ୩      | ୦-୩୫୩୦୦-୦୪୫୦  |                   | ଏଫ୍.ଡ୍ରେକେଟ୍ ଆସି      | e      |                | ୧-୫୩୧-୯ ଅନୁମୋଦିତ           |
| ୩-୧    | ୦-୦୨୭୫୦-୦୭୮୦୨ |                   | କୋଏଲ୍                 | ୩      |                | କୋଏଲ୍ ମାଧ୍ୟମରେ             |
| ୪      | ୦-୩୫୪୧୧-୦୦୭୮  |                   | ପୁଲି                  | e      |                |                            |
| ୪-୧    | ୦-୩୫୪୨୧-୦୨୩୦  |                   | ପଲ୍                   | e      |                |                            |
| ୪-୪    | ୦-୦୯୦୦୭-୦୭୩୦  |                   | ନଟ୍                   | e      |                |                            |
| 5      | ୦-୩୫୧୨୦-୦୫୨୮  |                   | ଫିଲ୍ଡ କୋଏଲ୍ କମ୍ପାଉନା  | e      |                |                            |
| ୭      | ୦-୩୫୭୦୦-୧୧୭୦  |                   | ଆର.ଡ୍ରେକେଟ୍ ଆସି       | e      |                | ୭-୧୩୭-୧୦, ୭-୧୨, ୮ ଅନୁମୋଦିତ |
| ୭-୧    | ୦-୩୫୭୧୦-୧୩୫୦  |                   | ପଲ୍ ଡ୍ରେକେଟ୍ କମ୍ପାଉନା | e      |                |                            |
| ୭-୨    | ୦-୩୫୭୩୦-୦୭୦୦  |                   | କୋଏଲ୍ ଆସି             | e      |                |                            |
| ୭-୩    | ୦-୦୯୧୭୦-୨୫୦୧  |                   | କମ୍ପେଟିଟିଭ୍           | e      |                |                            |
| ୭-୪    | ୦-୩୫୯୪୩-୦୧୭୦  |                   | ପୁଲି ଉପରେ କଲର         | ୨      |                |                            |
| ୭-୫    | ୦-୩୫୯୪୩-୦୧୫୪  |                   | ପୁଲି ଉପରେ କଲର         | e      |                |                            |
| ୭-୬    | ୦-୩୫୯୨୩-୦୧୩୪  |                   | କଲର                   | e      |                |                            |
| ୭-୭    | ୦-୩୫୯୪୩-୦୧୭୦  |                   | ପୁଲି ଉପରେ କଲର         | e      |                |                            |
| ୭-୮    | ୦-୩୫୯୪୩-୦୧୪୦  |                   | ପୁଲି ଉପରେ କଲର         | e      |                |                            |
| ୭-୯    | ୦-୩୫୭୮୪-୦୨୧୦  |                   | କମ୍ପେଟିଟିଭ୍ ବାଲ୍      | e      |                |                            |
| ୭-୧୦   | ୦-୩୫୭୮୪-୦୨୯୦  |                   | କମ୍ପେଟିଟିଭ୍ ବାଲ୍      | e      |                |                            |
| ୭-୧୧   | ୦-୩୫୭୨୧-୦୩୧୮  |                   | କଲର                   | e      |                |                            |
| ୭-୧୨   | ୦-୦୯୦୫୭-୦୨୨୦  |                   | ଧୋଇବା                 | ୨      |                |                            |
| ୭-୧୩   | ୦-୦୯୦୧୧-୩୫୪୦  |                   | ପୁଲି                  | ୨      |                |                            |
| ୭-୧୪   | ୦-୦୦୫୭-୦୫୩୦୨  |                   | ପୁଲି                  | ୩      |                |                            |
| 8      | ୦-୩୫୭୧୯-୦୨୦୧  |                   | ନିୟମକ ଆସି             | e      |                |                            |

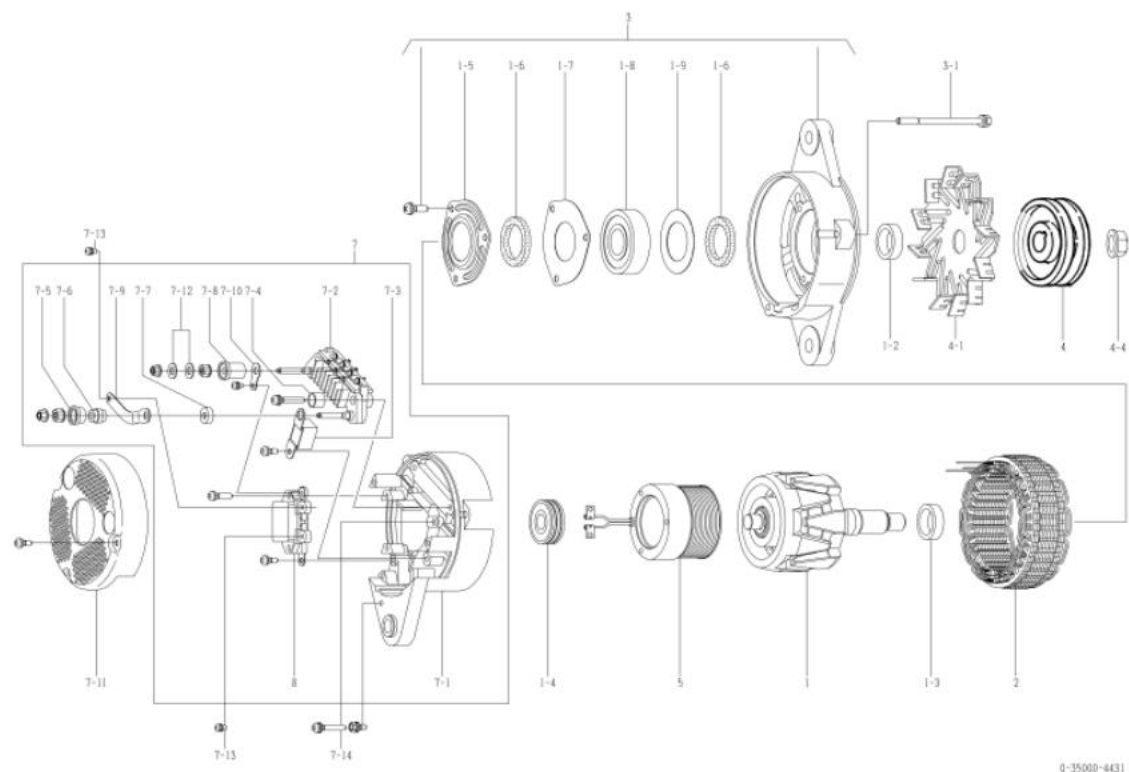

|                          |   |                |              |
|--------------------------|---|----------------|--------------|
| oem ଗୁଣାହକ               | କୋମାଟସୁ   | oem ଅଂଶ ନମ୍ବର  | ୭୦୦-୮୨୫-୭୫୫୦ |
| ନମନାତର ଆଉଟ୍ ପୁର          | ୨୪ଭି ୭୦ଏ  | ଯୋଗାଣ ସରୁତାକଳୀ | ୯୯.୦୯୩       |
| ଓଡ଼ନ                     | ୧୧ ୩୩୩୩୩  | ନିୟାମକ         | ନିୟମିତ       |
| ଇଞ୍ଜିନ୍ ମଡେଲ ୫୫୦.170-3.୫ |   |                |              |
| ଯାନବାହନ                  | ୦375.୫  |                |              |
| ଚିତ୍ରାଙ୍କନ ରେକର୍ଡ        |   |                |              |
| ବିବରଣୀ                   | <p>୧୭ ଟାଇପ୍ ରି ବେଲ୍ଟ ଡ୍ରାଇଭ</p> <p>ସରୁତାକଳୀ ସୁରୁକ୍ଷଣ</p> <p>ପୁଲି ଏବଂ ଫ୍ଲାଇଂ 0-35000-4220 ରୁ ଭିନ୍ନ।</p> <p>ସରୁକ୍ଷଣ ମଡେଲ ନେଇ 0-35000-4451। ଉପାଦାନ, ଏପରି ରପାଦାନଗୁଡ଼ିକ</p> <p>ରୋଟର ଆସି, କଲର, ଷ୍ଟେଟର ଆସି, ଫ୍ଲାଇଂ ବ୍ଲେକ୍ଟର ରାବର ସୁସଙ୍ଗତ ନୁହେଁ।</p> <p>ଆସି, ପୁଲି, ପୁଲି ନଟ, ଫିଲ୍ଡ କୋଲ୍ କମ୍ପାଜୀ, ପଲ୍ ରୋଟର ଏବଂ କଲର।</p> <p>୦-୩୫୦୦୦-୪୪୫୦, ୪୪୫୧ ନିର୍ଦ୍ଦିଷ୍ଟ ଅନୁଯାୟୀ ଅଂଶ ବ୍ୟବହାର କରିବା ଉଚିତ।</p> <p>ଅଲଟରନେଟର ଆସିର ପୁରୁଣା / ନୂତନ ଅଂଶ ବ୍ୟବହାର କରିବା ଉଚିତ ନୁହେଁ :</p> <p>ପୁରୁଣା ମଡେଲ ପୁଲି ସଜାଡ଼ିବା ପାଇଁ ସାଦା ଧୋଇବା ମେସିନ୍, କସ୍ଟମ୍ ଧୋଇବା ମେସିନ୍ ଏବଂ ନଟ୍ ବ୍ୟବହାର କରନ୍ତୁ।</p> <p>ନୂତନ ମଡେଲ ପୁଲି ସଜାଡ଼ିବା ପାଇଁ ଫ୍ଲାଇଂ ନଟ୍ ବ୍ୟବହାର କରନ୍ତୁ।</p> |                |              |

| କ୍ର.ସଂଖ୍ୟା | ଅଂଶ ସଂଖ୍ୟା    | ନିରୂପଣ ଅଂଶ ସଂଖ୍ୟା | ବର୍ଣ୍ଣନା            | ପରିମାଣ | ମୂଲ୍ୟ ଚାଲିବା | ବିବରଣୀ                       |
|------------|---------------|-------------------|---------------------|--------|--------------|------------------------------|
| ୧          | ୦-୩୫୧୦୦-୦୩୦୦  |                   | ରୋଟର ଆସି            | ୧      |              |                              |
| ୧-୨        | ୧-୩୩୯୨୩-୦୭୯୦  |                   | କଲର                 | ୧      |              |                              |
| ୧-୩        | ୦-୩୫୯୨୩-୦୧୭୦  |                   | କଲର                 | ୧      |              |                              |
| ୧-୪        | ୦-୦୯୨୦୧-୦୯୮୦  |                   | ଏଲ୍ ବିୟର୍           | ୧      |              | ପଲ୍                          |
| ୧-୫        | ୦-୩୫୯୨୩-୦୦୭୦  |                   | ରିଟେନର              | ୧      |              |                              |
| ୧-୬        | ୦-୩୫୯୫୧-୦୦୭୦  |                   | ସ୍ପାନ୍ନର୍           | ୨      |              |                              |
| ୧-୭        | ୦-୩୫୯୨୩-୦୦୯୦  |                   | ରିଟେନର              | ୧      |              |                              |
| ୧-୮        | ୦-୦୯୨୦୧-୧୧୪୦  |                   | ଏଲ୍ ବିୟର୍           | ୧      |              | ସାମାନ୍ୟ                      |
| ୧-୯        | ୧-୩୩୯୨୩-୦୭୩୦  |                   | ରିଟେନର              | ୧      |              |                              |
| ୨          | ୦-୩୫୨୦୦-୦୪୭୦  |                   | ଷ୍ଟେଟର ଆସି          | ୧      |              |                              |
| ୩          | ୦-୩୫୩୦୦-୦୩୫୦  |                   | ଏସ୍.ଏସ୍.ଏସ୍ ଆସି     | ୧      |              | ୧-୫୩୧-୯ ଅନୁପରାମର୍ଶ           |
| ୩-୧        | ୦-୦୨୭୫୦-୦୭୮୦୨ |                   | କୋଲ୍ଡ               | ୩      |              | କୋଲ୍ଡ ମାଧ୍ୟମରେ               |
| ୪          | ୧-୩୫୪୧୧-୦୧୭୦  |                   | ପୁଲି                | ୧      |              |                              |
| ୪-୧        | ୦-୩୫୪୨୧-୦୨୪୦  |                   | ପଲ୍-ଫ୍ଲାଇଂ          | ୧      |              |                              |
| ୪-୨        | ୦-୦୯୦୫୭-୦୨୩୦  |                   | ଧୋଇବା               | ୧      |              |                              |
| ୪-୩        | ୧-୦୩୩୫୧-୧୭୦୦୨ |                   | ଏସ୍.ଏସ୍.ଏସ୍         | ୧      |              |                              |
| ୪-୪        | ୦-୦୨୮୦-୧୭୦୨୨  |                   | ନଟ୍                 | ୧      |              |                              |
| ୫          | ୦-୩୫୧୨୦-୦୨୯୦  |                   | ଫିଲ୍ଡ କୋଲ୍ କମ୍ପାଜୀ  | ୧      |              |                              |
| ୬          | ୦-୩୫୭୦୦-୦୯୨୧  |                   | ଆଇ.ଏସ୍.ଏସ୍.ଏସ୍ ଆସି  | ୧      |              | ୭-୧୩୭-୧୦, ୭-୧୨, ୮ ଅନୁପରାମର୍ଶ |
| ୭-୧        | ୦-୩୫୭୧୦-୧୦୧୦  |                   | ପଲ୍ ସରୁକ୍ଷଣ କମ୍ପାଜୀ | ୧      |              |                              |
| ୭-୨        | ୦-୩୫୭୩୦-୦୭୦୦  |                   | କୋଲ୍ଡ ଆସି           | ୧      |              |                              |
| ୭-୩        | ୦-୦୯୧୭୦-୨୫୦୧  |                   | କଲ୍ଡମେନ୍ସର          | ୧      |              |                              |
| ୭-୪        | ୦-୩୫୯୪୩-୦୧୭୦  |                   | ପୁରାଣୁ ଇନଭଲ୍ଭର କଲର  | ୨      |              |                              |
| ୭-୫        | ୦-୩୫୯୪୩-୦୧୫୦  |                   | ପୁରାଣୁ ଇନଭଲ୍ଭର କଲର  | ୧      |              |                              |
| ୭-୬        | ୦-୩୫୯୨୩-୦୧୩୦  |                   | କଲର                 | ୧      |              |                              |
| ୭-୭        | ୦-୩୫୯୪୩-୦୧୭୦  |                   | ପୁରାଣୁ ଇନଭଲ୍ଭର କଲର  | ୧      |              |                              |
| ୭-୮        | ୦-୩୫୯୪୩-୦୧୪୦  |                   | ପୁରାଣୁ ଇନଭଲ୍ଭର କଲର  | ୧      |              |                              |
| ୭-୯        | ୦-୩୫୭୮୪-୦୨୧୦  |                   | କଲ୍ଡମେନ୍ସର ବାଲ୍     | ୧      |              |                              |
| ୭-୧୦       | ୦-୩୫୭୮୪-୦୨୯୦  |                   | କଲ୍ଡମେନ୍ସର ବାଲ୍     | ୧      |              |                              |
| ୭-୧୧       | ୦-୩୫୭୨୧-୦୨୫୦  |                   | କଲର                 | ୧      |              |                              |
| ୭-୧୨       | ୦-୦୯୦୫୭-୦୨୨୦  |                   | ଧୋଇବା               | ୨      |              |                              |
| ୭-୧୩       | ୦-୦୯୦୧୧-୩୫୪୦  |                   | ସ୍ପାନ୍ନର୍           | ୨      |              |                              |
| ୭-୧୪       | ୦-୦୦୫୭-୦୫୩୦୨  |                   | ସ୍ପାନ୍ନର୍           | ୩      |              |                              |
| ୮          | ୦-୩୫୭୧୯-୦୨୧୧  |                   | ନିୟାମକ ଆସି          | ୧      |              |                              |

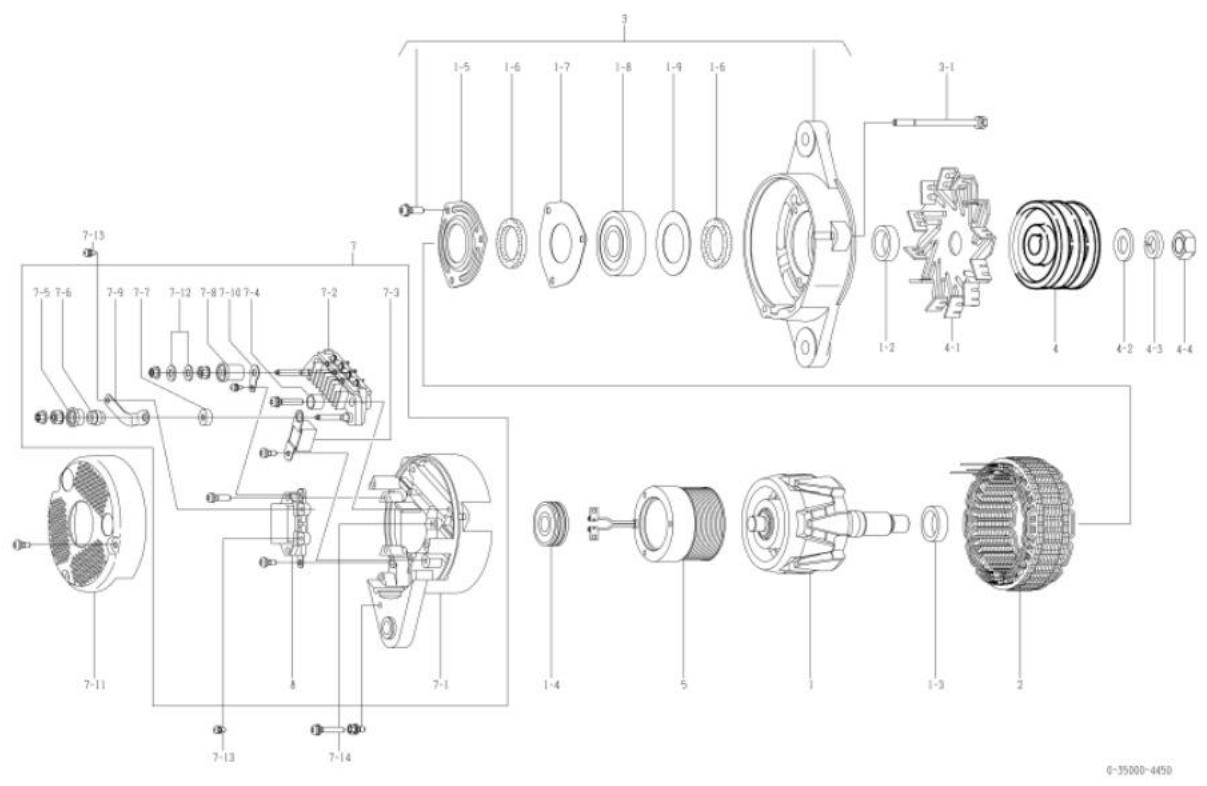

| ୦୧୫ ଭାଗନାମ                 | କୋମାନ୍ସୁ   | ୦୧୫ ଅଂଶ ନମ୍ବର   | ୬୦୦-୮୨୫-୬୫୫୧ |
|----------------------------|--|---|--------------|
| ନାମାନ୍ତର ଆଇ.ପୁ.ସି.         | ୨୪ଭି ୬୦୫   | ଯୋଗାଣ ସମ୍ପୂର୍ଣ୍ଣାବଳୀ  | ୧୦.୦୧-       |
| ଓଡ଼ିଆ                      | ୧୧ ବିଭାଗ   | ନିୟମକ   | ନିୟମକ        |
| ଇଞ୍ଜିନ୍ ମଡେଲ ୫୬୧170-3୫     |  |   |              |
| ଯାନବାହନ                    | ୧375-5   |   |              |
| ଫିଟାଭଲ୍ ରେକର୍ଡ 4450 □ 4451 |  | ରୋଟର ଆସି, କଲର, ଷ୍ଟେଟର ଆସି, ଏଫ୍. ଡ୍ରେକେଟ୍ ଆସି,<br>ପୁଲି, ପୁଲି ନଟ୍, ଫିଲ୍ଡ କୋଏଲ୍ କମ୍ପାଉଣ୍ଡ, ଆର. ଡ୍ରେକେଟ୍, କଲର<br>ପରିବର୍ତ୍ତନ ହୋଇଛି |              |
| ବିବରଣୀ                     | <p>୧୭ ଟାଇପ୍ ଡି ବେଲ୍ ଡ୍ରାଫ୍ଟ ପିସ୍</p> <p>ଉତ୍ପାଦନ ସ୍ଥାନ</p> <p>ପୁଲି ଏବଂ ଫିଲ୍ଡ 0-35000-4221 ରୁ କିନ୍ତୁ।</p> <p>ପୁରୁଣା ମଡେଲ ହେଉଛି ୦-୩୫୦୦୦-୪୪୫୧। ଡିଆସି, ଏପରି ଉପାଦାନଗୁଡ଼ିକ</p> <p>ରୋଟର ଆସି, କଲର, ଷ୍ଟେଟର ଆସି, ଫିଲ୍ଡ ଡ୍ରେକେଟ୍ ରାବଲେ ସୁପରଭାଟ ନୁହେଁ।</p> <p>ଆସି, ପୁଲି, ପୁଲି ନଟ୍, ଫିଲ୍ଡ କୋଏଲ୍ କମ୍ପାଉଣ୍ଡ, ପଲ୍ ଡ୍ରେକେଟ୍ ଏବଂ କଲର।</p> <p>୦-୩୫୦୦୦-୪୪୫୧, ୪୪୫୧ ନିଜସ୍ୱ ଅନୁସୂଚୀ ଅଂଶ ବ୍ୟବହାର କରିବା ଉଚିତ।</p> <p>ଅଲଗାକରଣ ଆସିର ପୁରୁଣା / ନୂତନ ଅଂଶ ବ୍ୟବହାର କିପରି କିନ୍ତୁ କଲିବେ :</p> <p>ପୁରୁଣା ମଡେଲ ପୁଲି ସଜାଡ଼ିବା ପାଇଁ ସାଧା ଧୋଇବା ନେସିନ୍, କପର୍ ଧୋଇବା ନେସିନ୍ ଏବଂ ନଟ୍ ବ୍ୟବହାର କରନ୍ତୁ।</p> <p>ନୂତନ ମଡେଲ ପୁଲି ସଜାଡ଼ିବା ପାଇଁ ଫିଲ୍ଡ ଡ୍ରେକେଟ୍ ନଟ୍ ବ୍ୟବହାର କରନ୍ତୁ।</p> |   |              |

| କ୍ର.ସଂ | ଅଂଶ ନାମ       | ନିର୍ମାଣ ଅଂଶ ବ୍ୟବହାର | ବ୍ୟବହାର                | ପରିମାଣ | ପୂର୍ଣ୍ଣ ଚାଲିବା | ବିବରଣୀ                       |
|--------|---------------|---------------------|------------------------|--------|----------------|------------------------------|
| ୧      | ୦-୩୫୧୦୦-୦୪୧୮  |                     | ରୋଟର ଆସି               | ୧      |                |                              |
| ୧-୨    | ୧-୩୩୯୨୩-୦୨୪୦  |                     | କଲର                    | ୧      |                |                              |
| ୧-୩    | ୦-୩୫୯୨୩-୦୧୬୦  |                     | କଲର                    | ୧      |                |                              |
| ୧-୪    | ୦-୦୯୨୦୧-୦୯୮୦  |                     | ଏଲ୍ ବିୟର୍              | ୧      |                | ପଲ୍                          |
| ୧-୫    | ୦-୩୫୯୨୩-୦୦୭୦  |                     | ରିଟେନର                 | ୧      |                |                              |
| ୧-୬    | ୦-୩୫୯୫୧-୦୦୭୦  |                     | ପୁଲି                   | ୨      |                |                              |
| ୧-୭    | ୦-୩୫୯୨୩-୦୦୯୦  |                     | ରିଟେନର                 | ୧      |                |                              |
| ୧-୮    | ୦-୦୯୨୦୧-୧୪୫୦  |                     | ଏଲ୍ ବିୟର୍              | ୧      |                | ସାମାନ୍ୟ                      |
| ୧-୯    | ୧-୩୩୯୨୩-୦୭୩୦  |                     | ରିଟେନର                 | ୧      |                |                              |
| ୨      | ୦-୩୫୨୦୦-୦୫୨୮  |                     | ଷ୍ଟେଟର ଆସି             | ୧      |                |                              |
| ୩      | ୦-୩୫୩୦୦-୦୪୫୦  |                     | ଏଫ୍. ଡ୍ରେକେଟ୍ ଆସି      | ୧      |                | ୧-୫୩୧-୯ ଅନୁପରାମର୍ଶ           |
| ୩-୧    | ୦-୦୨୭୫୦-୦୬୮୦୨ |                     | କୋଇଲ୍                  | ୩      |                | କୋଇଲ୍ ମାଧ୍ୟମରେ               |
| ୪      | ୦-୩୫୪୧୧-୦୧୬୪  |                     | ପୁଲି                   | ୧      |                |                              |
| ୪-୧    | ୦-୩୫୪୨୧-୦୨୪୦  |                     | ପଲ୍                    | ୧      |                |                              |
| ୪-୪    | ୦-୦୯୦୦୭-୦୭୩୦  |                     | ନଟ୍                    | ୧      |                |                              |
| 5      | ୦-୩୫୧୨୦-୦୫୨୮  |                     | ଫିଲ୍ଡ କୋଏଲ୍ କମ୍ପାଉଣ୍ଡ  | ୧      |                |                              |
| ୬      | ୦-୩୫୭୦୦-୧୧୭୦  |                     | ଆର. ଡ୍ରେକେଟ୍ ଆସି       | ୧      |                | ୭-୧୩୭-୧୦, ୭-୧୨, ୮ ଅନୁପରାମର୍ଶ |
| ୭-୧    | ୦-୩୫୭୧୦-୧୩୫୦  |                     | ପଲ୍ ଡ୍ରେକେଟ୍ କମ୍ପାଉଣ୍ଡ | ୧      |                |                              |
| ୭-୨    | ୦-୩୫୭୩୦-୦୭୦୦  |                     | କୋଇଲ୍ ଆସି              | ୧      |                |                              |
| ୭-୩    | ୦-୦୯୧୭୦-୨୫୦୧  |                     | କମ୍ପେକ୍ସର              | ୧      |                |                              |
| ୭-୪    | ୦-୩୫୯୪୩-୦୧୭୦  |                     | ପୁଲି ଉପରୁ କଲର          | ୨      |                |                              |
| ୭-୫    | ୦-୩୫୯୪୩-୦୧୫୪  |                     | ପୁଲି ଉପରୁ କଲର          | ୧      |                |                              |
| ୭-୬    | ୦-୩୫୯୨୩-୦୧୩୪  |                     | କଲର                    | ୧      |                |                              |
| ୭-୭    | ୦-୩୫୯୪୩-୦୧୭୦  |                     | ପୁଲି ଉପରୁ କଲର          | ୧      |                |                              |
| ୭-୮    | ୦-୩୫୯୪୩-୦୧୪୦  |                     | ପୁଲି ଉପରୁ କଲର          | ୧      |                |                              |
| ୭-୯    | ୦-୩୫୭୮୪-୦୨୧୦  |                     | କମ୍ପେକ୍ସର ବାଲ୍         | ୧      |                |                              |
| ୭-୧୦   | ୦-୩୫୭୮୪-୦୨୯୦  |                     | କମ୍ପେକ୍ସର ବାଲ୍         | ୧      |                |                              |
| ୭-୧୧   | ୦-୩୫୭୨୧-୦୩୧୮  |                     | କଲର                    | ୧      |                |                              |
| ୭-୧୨   | ୦-୦୯୦୫୭-୦୨୨୦  |                     | ଧୋଇବା                  | ୨      |                |                              |
| ୭-୧୩   | ୦-୦୯୦୧୧-୩୫୪୦  |                     | ପୁଲି                   | ୨      |                |                              |
| ୭-୧୪   | ୦-୦୦୫୭-୦୫୩୦୨  |                     | ପୁଲି                   | ୩      |                |                              |
| 8      | ୦-୩୫୭୧୯-୦୨୦୧  |                     | ନିୟମକ ଆସି              | ୧      |                |                              |

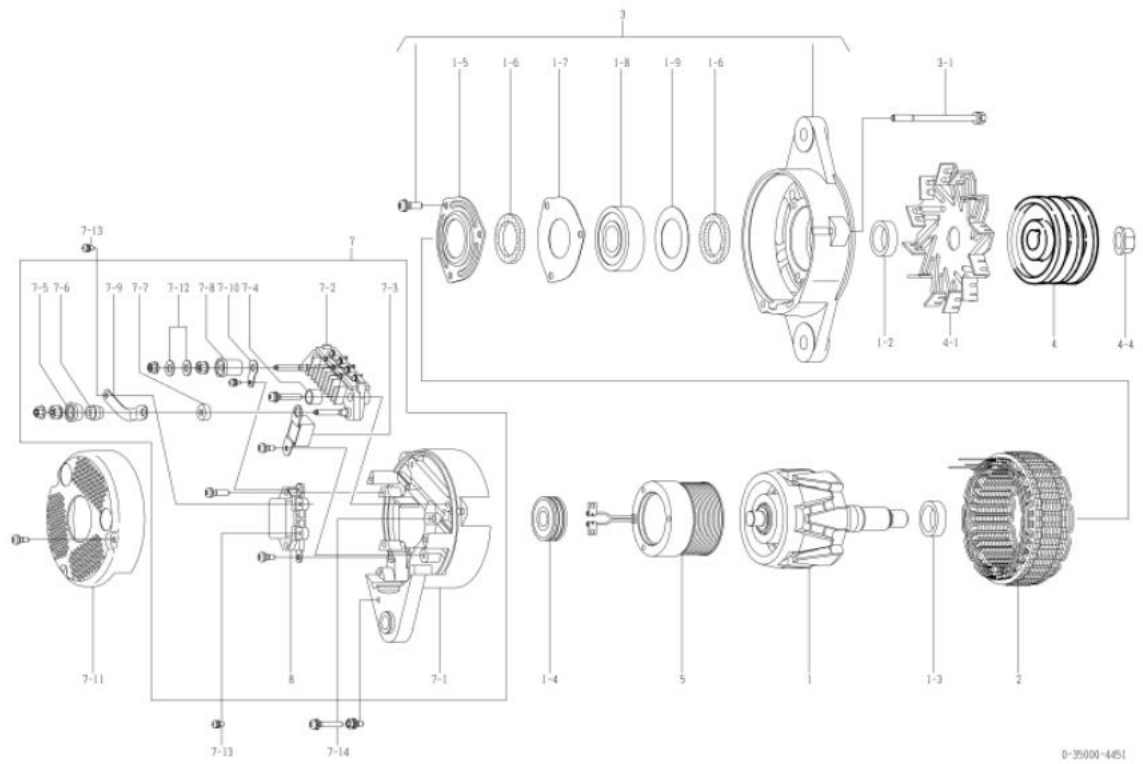

|                        |  |               |              |
|------------------------|--|---------------|--------------|
| ୦୧୩ ଭାଗନାମ             | କୋମାନ୍ଦୁ   | ୦୧୩ ଅଂଶ ନମ୍ବର | ୬୦୦-୮୨୫-୬୫୬୦ |
| ନାମନାମ ଆଇ. ପୁର         | ୨୪ଭି ୬୦ଏ   | ଯୋଗାଣ ସରକାରୀ  | ୯୯.୦୯୮       |
| ଓଡ଼ିଆ                  | ୧୧ ବିଭାଗ   | ନିୟମକ         | ନିୟମକ        |
| ଇଞ୍ଜିନ୍ ମଡେଲ ୧6x125x2୦ |  |               |              |
| ଯାନବାହନ                | ଡିୱିଜି-୨୧  |               |              |
| ଡିଜାଇନ୍ ରେକର୍ଡ         |  |               |              |
| ବିବରଣ                  | <p>୧୭ ଟାଇପ୍ ଡି ବେଲ୍ ଡିଭିସ</p> <p>ଅକ୍ଷର ପ୍ରକାଶ</p> <p>ଉତ୍ପାଦନ ସ୍ଥାନ</p> <p>୧. ବୋଲ୍ ଆସି ଏବଂ ରିଭର୍ ବିଭିନ୍ନ 0-35000-4450 ରୁ ନିର୍ମାଣ</p> <p>ସରକାରୀ ମଡେଲ ହେଉଛି 0-35000-4461। ଉପାଦାନ, ଏପରି ଉପାଦାନଗୁଡ଼ିକ</p> <p>ରୋଟର ଆସି, କଲର, ଷ୍ଟେଟର ଆସି, ଫ୍ଲୋଟ ବ୍ଲେଡ୍, ଲାଭେ ସୁପରଗ୍ରାଡ ନୁହେଁ।</p> <p>ଆସି, ପୁଲି, ପୁଲି ନଟ, ଫିଲ୍ଡ କୋଲ୍ କୋ, ପଲ୍ଲ ବୋଲ୍ ଏବଂ କଲର।</p> <p>୦-୩୫୦୦୦-୪୪୭୦, ୪୪୭୧ ନିର୍ଦ୍ଦିଷ୍ଟ ଅନୁଯାୟୀ ଅଂଶ ବ୍ୟବହାର କରିବା ଉଚିତ।</p> <p>ଅଲଟରନେଟର ଆସିର ପୁରୁଣା / ନୂତନ ଅଂଶ ବ୍ୟବହାର କରିବା ଉଚିତ :</p> <p>ପୁରୁଣା ମଡେଲ ପୁଲି ସଜାଡ଼ିବା ପାଇଁ ସାମାନ୍ୟ ଖୋଲିବା ମେସିନ୍, କମ୍ପ୍ୟୁଟର ଖୋଲିବା ମେସିନ୍ ଏବଂ ନଟ୍ ବ୍ୟବହାର କରନ୍ତୁ।</p> <p>ନୂତନ ମଡେଲ ପୁଲି ସଜାଡ଼ିବା ପାଇଁ ଫ୍ଲୋଟ ନଟ୍ ବ୍ୟବହାର କରନ୍ତୁ।</p> |               |              |

| କ୍ର.ସଂ | ଅଂଶ ନାମ       | ନିର୍ମାଣ ଅଂଶ ବ୍ୟବହାର | ବ୍ୟବହାର               | ପରିମାଣ | ମୂଲ୍ୟ ଟାକ୍ସ | ବିବରଣ                        |
|--------|---------------|---------------------|-----------------------|--------|-------------|------------------------------|
| ୧      | ୦-୩୫୧୦୦-୦୩୦୦  |                     | ରୋଟର ଆସି              | ୧      |             |                              |
| ୧-୨    | ୧-୩୩୯୨୩-୦୭୯୦  |                     | କଲର                   | ୧      |             |                              |
| ୧-୩    | ୦-୩୫୯୨୩-୦୧୭୦  |                     | କଲର                   | ୧      |             |                              |
| ୧-୪    | ୦-୦୯୨୦୧-୧୧୩୦  |                     | ବଲ୍ ବିଭିନ୍ନ           | ୧      |             | ପଲ୍ଲ                         |
| ୧-୫    | ୦-୩୫୯୨୩-୦୦୭୦  |                     | ରିଟେନର                | ୧      |             |                              |
| ୧-୬    | ୦-୩୫୯୫୧-୦୦୭୦  |                     | ପୁଲି                  | ୨      |             |                              |
| ୧-୭    | ୦-୩୫୯୨୩-୦୦୯୦  |                     | ରିଟେନର                | ୧      |             |                              |
| ୧-୮    | ୦-୦୯୨୦୧-୧୧୭୦  |                     | ବଲ୍ ବିଭିନ୍ନ           | ୧      |             | ସାମାନ୍ୟ                      |
| ୧-୯    | ୧-୩୩୯୨୩-୦୭୩୦  |                     | ରିଟେନର                | ୧      |             |                              |
| ୨      | ୦-୩୫୨୦୦-୦୪୭୦  |                     | ଷ୍ଟେଟର ଆସି            | ୧      |             |                              |
| ୩      | ୦-୩୫୩୦୦-୦୩୮୦  |                     | ଏଡ୍.ବ୍ଲେଡ୍ ଆସି        | ୧      |             | ୧-୫୮୧-୯ ଅନୁପରାମର୍ଶ           |
| ୩-୧    | ୦-୦୨୭୫୦-୦୭୮୦  |                     | ବୋଲ୍ଡ                 | ୩      |             | ବୋଲ୍ଡ ମାଧ୍ୟମରେ               |
| ୪      | ୧-୩୫୪୧୧-୦୧୭୦  |                     | ପୁଲି                  | ୧      |             |                              |
| ୪-୧    | ୦-୩୫୪୨୧-୦୨୪୦  |                     | ପଲ୍ଲ                  | ୧      |             |                              |
| ୪-୨    | ୦-୦୯୦୫୭-୦୨୩୦  |                     | ଧୋଲିକା                | ୧      |             |                              |
| ୪-୩    | ୧-୦୩୩୩୫-୧୭୦୦୨ |                     | ବ୍ୟବହାର ଧାର୍ଯ୍ୟ       | ୧      |             |                              |
| ୪-୪    | ୦-୦୨୮୦-୧୭୦୨୨  |                     | ନଟ୍                   | ୧      |             |                              |
| ୫      | ୦-୩୫୭୨୦-୦୨୯୦  |                     | ଫିଲ୍ଡ କୋଲ୍ କମ୍ପାଉଣ୍ଡ  | ୧      |             |                              |
| ୬      | ୦-୩୫୭୦୦-୦୯୨୧  |                     | ଆଇ.ବ୍ଲେଡ୍ ଆସି         | ୧      |             | ୭-୧୮୭-୧୦, ୭-୧୨, ୮ ଅନୁପରାମର୍ଶ |
| ୭-୧    | ୦-୩୫୭୧୦-୧୦୧୦  |                     | ପଲ୍ଲ ବ୍ଲେଡ୍ କମ୍ପାଉଣ୍ଡ | ୧      |             |                              |
| ୭-୨    | ୦-୩୫୭୩୦-୦୭୦୦  |                     | ରେଟିଫାଇର ଆସି          | ୧      |             |                              |
| ୭-୩    | ୦-୦୯୧୭୦-୨୫୦୧  |                     | କମ୍ପ୍ୟୁଟର             | ୧      |             |                              |
| ୭-୪    | ୦-୩୫୯୪୩-୦୧୭୦  |                     | ପୁଲି ଇନସୁଲେଟ୍ କଲର     | ୨      |             |                              |
| ୭-୫    | ୦-୩୫୯୪୩-୦୧୫୦  |                     | ପୁଲି ଇନସୁଲେଟ୍ କଲର     | ୧      |             |                              |
| ୭-୬    | ୦-୩୫୯୨୩-୦୧୩୦  |                     | କଲର                   | ୧      |             |                              |
| ୭-୭    | ୦-୩୫୯୪୩-୦୧୭୦  |                     | ପୁଲି ଇନସୁଲେଟ୍ କଲର     | ୧      |             |                              |
| ୭-୮    | ୦-୩୫୯୪୩-୦୧୪୦  |                     | ପୁଲି ଇନସୁଲେଟ୍ କଲର     | ୧      |             |                              |
| ୭-୯    | ୦-୩୫୭୮୪-୦୨୧୦  |                     | କମ୍ପ୍ୟୁଟର ବାଲ୍        | ୧      |             |                              |
| ୭-୧୦   | ୦-୩୫୭୮୪-୦୨୯୦  |                     | କମ୍ପ୍ୟୁଟର ବାଲ୍        | ୧      |             |                              |
| ୭-୧୧   | ୦-୩୫୭୨୧-୦୨୫୦  |                     | କଲର                   | ୧      |             |                              |
| ୭-୧୨   | ୦-୦୯୦୫୭-୦୨୨୦  |                     | ଧୋଲିକା                | ୨      |             |                              |
| ୭-୧୩   | ୦-୦୯୦୧୧-୩୫୪୦  |                     | ସ୍କ୍ରୁ                | ୨      |             |                              |
| ୭-୧୪   | ୦-୦୦୫୭-୦୫୩୦୨  |                     | ସ୍କ୍ରୁ                | ୩      |             |                              |
| ୮      | ୦-୩୫୭୧୯-୦୨୧୧  |                     | ନିୟମକ ଆସି             | ୧      |             |                              |

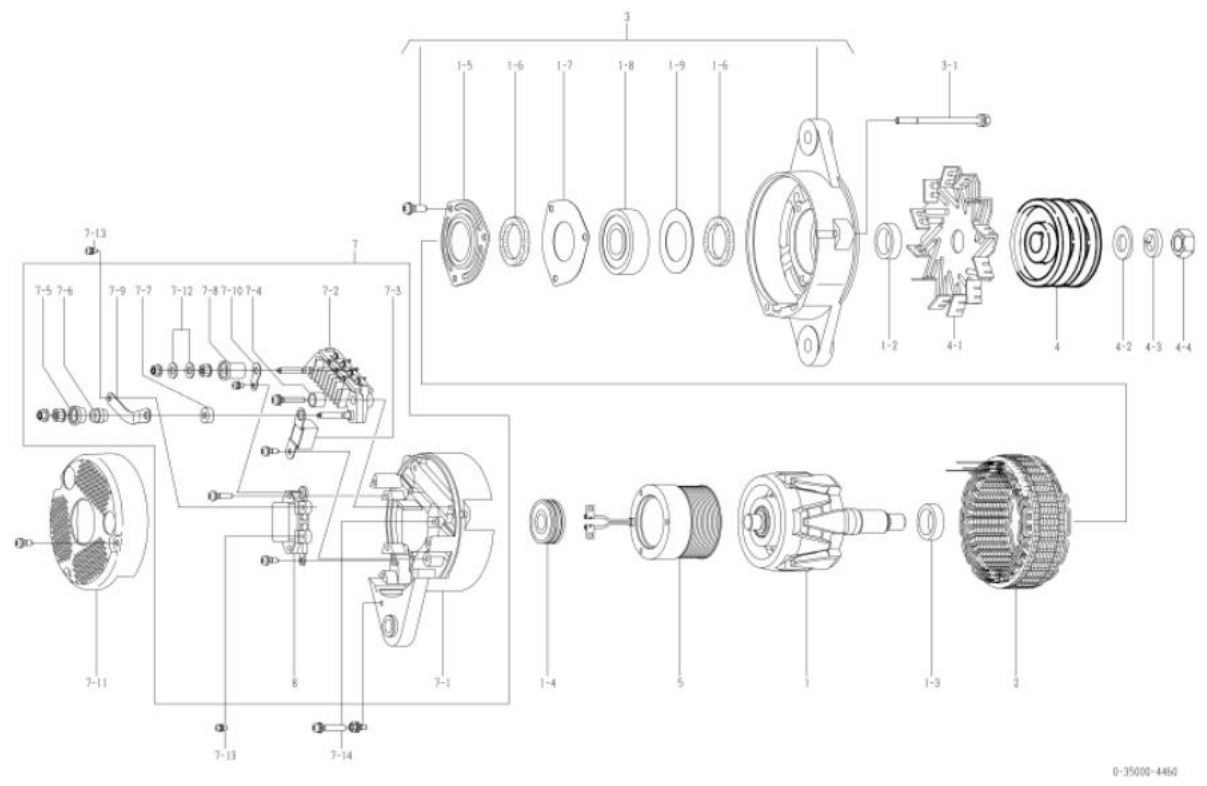

| ଓଏମ୍ ଉପାଦାନ                | କୋମାନ୍ସୁ   | ଓଏମ୍ ଅଂଶ ନମ୍ବର   | ୬୦୦-୮୨୫-୬୫୬୧ |
|----------------------------|--|--|--------------|
| ନାମାନ୍ତର ଆଇଡି ପୁର          | ୨୪ଭି ୬୦ଏ   | ଯୋଗାଣ ସରୁତାକଳୀ   | ୧୦.୦୧-       |
| ଓପନ                        | ୧୧ ବିଲ୍ଡାଗନ  | ନିୟମକ  | ନିୟମିତ       |
| ଇଞ୍ଜିନ୍ ମଡେଲ ୧6x125x2୦     |  |  |              |
| ଯାନବାହନ                    | ଟିୱି-୨୧  |  |              |
| ଡିଜାଇନ୍ ରେକର୍ଡ 4460 □ 4461 |  | ରୋଟର ଆସି, କଲର, ଷ୍ଟେଟର ଆସି, ଏଫ୍. ଡ୍ରେକେଟ୍ ଆସି,<br>ପୁଲି, ପୁଲି ନଟ୍, ଫିଲ୍ଡ କୋଏଲ୍ କମ୍ପାଉନା, ଆର. ଡ୍ରେକେଟ୍, କଲର<br>ପରିବର୍ତ୍ତନ ହୋଇଛି |              |
| ବିବରଣୀ                     | <p>୧୭ ଟାଇପ୍ ଡି ବେକ୍ ଡିଏସ୍ ପିଏସ୍</p> <p>ଅଣ୍ଡର ଲାଇଟ୍</p> <p>ପାଞ୍ଜିରାକଣ୍ଠା ସୁରକ୍ଷଣ</p> <p>୧. ଡ୍ରେକେଟ୍ ଆସି ଏବଂ ରିଅର୍ ବିୟର୍ 0-35000-4451 ରୁ ଲିନିନ୍।</p> <p>ପୁରୁଣା ମଡେଲ ହେଉଛି ଓ-୩୫୦୦୦-୪୪୭୦। ଠାଆ, ଏପରି ଉପାଦାନଗୁଡ଼ିକ</p> <p>ରୋଟର ଆସି, କଲର, ଷ୍ଟେଟର ଆସି, ଫିଲ୍ଡ କୋଏଲ୍ କମ୍ପାଉନା ସୁରକ୍ଷଣ ନୁହେଁ।</p> <p>ଆସି, ପୁଲି, ପୁଲି ନଟ୍, ଫିଲ୍ଡ କୋଏଲ୍ କୋ, ପଲ୍ଲ ଡ୍ରେକେଟ୍ ଏବଂ କଲର।</p> <p>ଓ-୩୫୦୦୦-୪୪୭୦, ୪୪୭୧ ନିତ୍ୟ ଅନୁୟ ଅଂଶ ଉପକ୍ରମ କରାଯାଇ ଉଚିତ।</p> <p>ଅଲଟରନେଟର ଆସିର ପୁରୁଣା / ନୂତନ ଅଂଶ ସଂଖ୍ୟା କିପରି ଚିହ୍ନଟ କରିବେ :</p> <p>ପୁରୁଣା ମଡେଲ ପୁଲି ସଂଖ୍ୟା ପାଇଁ ସାଦା ଡାଇଗ୍ରାମ୍ ମେସିନ୍, କମ୍ପାଉନା ଡାଇଗ୍ରାମ୍ ମେସିନ୍ ଏବଂ ନଟ୍ ଉପକ୍ରମ କରାଯାଇ।</p> <p>ନୂତନ ମଡେଲ ପୁଲି ସଂଖ୍ୟା ପାଇଁ ଫାଇଲ୍ ନଟ୍ ଉପକ୍ରମ କରାଯାଇ।</p> |  |              |

| ନମ୍ବର | ଅଂଶ ସଂଖ୍ୟା   | ନିରାମତା ଅଂଶ ସଂଖ୍ୟା | ବର୍ଣ୍ଣନା               | ପରିମାଣ | ମୂଲ୍ୟ ଚାଲିବା | ବିବରଣୀ                       |
|-------|--------------|--------------------|------------------------|--------|--------------|------------------------------|
| ୧     | ୦-୩୫୧୦୦-୦୪୧୮ |                    | ରୋଟର ଆସି               | ୧      |              |                              |
| ୧-୨   | ୧-୩୩୯୨୩-୦୨୪୦ |                    | କଲର                    | ୧      |              |                              |
| ୧-୩   | ୦-୩୫୯୨୩-୦୧୭୦ |                    | କଲର                    | ୧      |              |                              |
| ୧-୪   | ୦-୦୯୨୦୧-୧୧୩୦ |                    | ଏଲ୍ ବିୟର୍              | ୧      |              | ପଲ୍ଲ                         |
| ୧-୫   | ୦-୩୫୯୨୩-୦୦୭୦ |                    | ରିଟେନର                 | ୧      |              |                              |
| ୧-୬   | ୦-୩୫୯୫୧-୦୦୭୦ |                    | ପୁଲି                   | ୨      |              |                              |
| ୧-୭   | ୦-୩୫୯୨୩-୦୦୯୦ |                    | ରିଟେନର                 | ୧      |              |                              |
| ୧-୮   | ୦-୦୯୨୦୧-୧୪୬୦ |                    | ଏଲ୍ ବିୟର୍              | ୧      |              | ସାମାନ୍ୟ                      |
| ୧-୯   | ୧-୩୩୯୨୩-୦୨୩୦ |                    | ରିଟେନର                 | ୧      |              |                              |
| ୨     | ୦-୩୫୨୦୦-୦୫୨୮ |                    | ଷ୍ଟେଟର ଆସି             | ୧      |              |                              |
| ୩     | ୦-୩୫୩୦୦-୦୪୭୦ |                    | ଏଫ୍. ଡ୍ରେକେଟ୍ ଆସି      | ୧      |              | ୧-୫୩୧-୯ ଅନୁପରାମର୍ଶ           |
| ୩-୧   | ୦-୦୨୭୫-୦୨୮୦୨ |                    | ବୋଲ୍ଟ                  | ୩      |              | ବୋଲ୍ଟ ମାଧ୍ୟମରେ               |
| ୪     | ୦-୩୫୪୧୧-୦୧୭୪ |                    | ପୁଲି                   | ୧      |              |                              |
| ୪-୧   | ୦-୩୫୪୨୧-୦୨୪୦ |                    | ପଲ୍ଲ                   | ୧      |              |                              |
| ୪-୪   | ୦-୦୯୦୦୭-୦୨୩୦ |                    | ନଟ୍                    | ୧      |              |                              |
| 5     | ୦-୩୫୧୨୦-୦୫୨୮ |                    | ଫିଲ୍ଡ କୋଏଲ୍ କମ୍ପାଉନା   | ୧      |              |                              |
| ୬     | ୦-୩୫୨୦୦-୧୧୭୦ |                    | ଆର. ଡ୍ରେକେଟ୍ ଆସି       | ୧      |              | ୭-୧୩୭-୧୦, ୭-୧୨, ୮ ଅନୁପରାମର୍ଶ |
| ୭-୧   | ୦-୩୫୨୧୦-୧୩୫୦ |                    | ପଲ୍ଲ ଡ୍ରେକେଟ୍ କମ୍ପାଉନା | ୧      |              |                              |
| ୭-୨   | ୦-୩୫୨୩୦-୦୭୦୦ |                    | ରେକ୍ଟିଫାଇର ଆସି         | ୧      |              |                              |
| ୭-୩   | ୦-୦୯୧୭୦-୨୫୦୧ |                    | କଣ୍ଟ୍ରୋଲ୍ ଡାଇ          | ୧      |              |                              |
| ୭-୪   | ୦-୩୫୯୪୩-୦୧୭୦ |                    | ଡୁପ୍ଲିକ୍ସ ଇନପୁଲ୍ଟ୍ କଲର | ୨      |              |                              |
| ୭-୫   | ୦-୩୫୯୪୩-୦୧୫୪ |                    | ଡୁପ୍ଲିକ୍ସ ଇନପୁଲ୍ଟ୍ କଲର | ୧      |              |                              |
| ୭-୬   | ୦-୩୫୯୨୩-୦୧୩୪ |                    | କଲର                    | ୧      |              |                              |
| ୭-୭   | ୦-୩୫୯୪୩-୦୧୭୦ |                    | ଡୁପ୍ଲିକ୍ସ ଇନପୁଲ୍ଟ୍ କଲର | ୧      |              |                              |
| ୭-୮   | ୦-୩୫୯୪୩-୦୧୪୦ |                    | ଡୁପ୍ଲିକ୍ସ ଇନପୁଲ୍ଟ୍ କଲର | ୧      |              |                              |
| ୭-୯   | ୦-୩୫୭୮୪-୦୨୧୦ |                    | କମ୍ପେକ୍ଟ ବାଲ୍          | ୧      |              |                              |
| ୭-୧୦  | ୦-୩୫୭୮୪-୦୨୯୦ |                    | କମ୍ପେକ୍ଟ ବାଲ୍          | ୧      |              |                              |
| ୭-୧୧  | ୦-୩୫୭୭୧-୦୩୧୮ |                    | କଲର                    | ୧      |              |                              |
| ୭-୧୨  | ୦-୦୯୦୫୭-୦୨୨୦ |                    | ପୋଲି                   | ୨      |              |                              |
| ୭-୧୩  | ୦-୦୯୦୧୧-୩୫୪୦ |                    | ସ୍କ୍ରୁ                 | ୨      |              |                              |
| ୭-୧୪  | ୦-୦୦୫୭-୦୫୩୦୨ |                    | ସ୍କ୍ରୁ                 | ୩      |              |                              |
| 8     | ୦-୩୫୭୧୯-୦୨୦୧ |                    | ନିୟମକ ଆସି              | ୧      |              |                              |

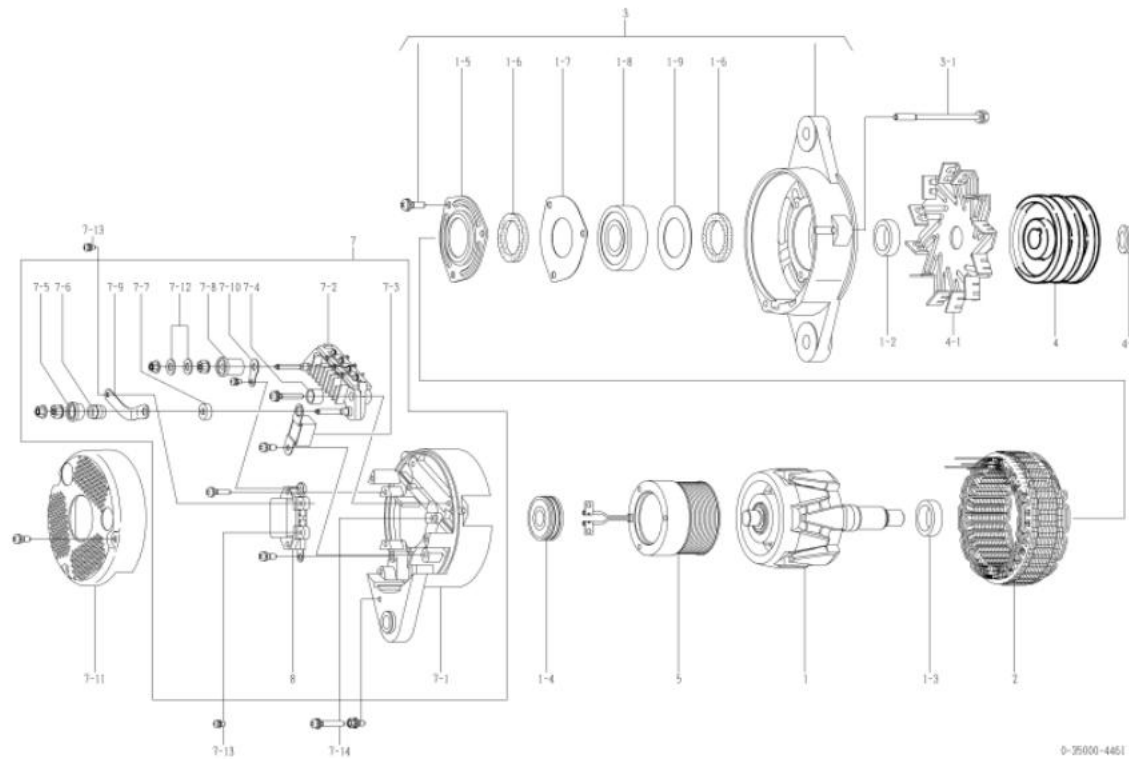

|                     |  |               |              |
|---------------------|--|---------------|--------------|
| ୦୧୩ ଭାଗନାମ          | କୋମାନ୍ସୁ   | ୦୧୩ ଅଂଶ ନମ୍ବର | ୬୦୦-୮୨୫-୬୫୭୦ |
| ନାମନାମ ଆଇ.ପୁର       | ୨୪ଭି ୬୦ଏ   | ଯୋଗାଣ ସରକାରୀ  | ୯୯.୦୯୮       |
| ଓଡ଼ିଆ               | ୧୧ ବିଭାଗ   | ନିୟମକ         | ନିୟମକ        |
| ଇଞ୍ଜିନ୍ ମଡେଲ ୫୬୧170 |  |               |              |
| ଯାନବାହନ             | ୩୫୦0-1   |               |              |
| ଡିଜାଇନ୍ ରେକର୍ଡ      |  |               |              |
| ବିବରଣୀ              | <p>୧୯ ଟାଇପ୍ ଭି ବେଲ୍ଟ ସିଷ୍ଟମ୍ ପିକ୍</p> <p>ଅକ୍ସିଆ ପ୍ରୋଡକ୍ସ</p> <p>ପ୍ରୋଡକ୍ସର ଉତ୍ପାଦନ</p> <p>ପୁରୀ ୦-୩୫୦୦୦-୪୪୭୦ ରୁ ଭିନ୍ନ।</p> <p>ସରକାରୀ ମଡେଲ ହେଉଛି 0-35000-4471। ଚାପି, ଏପରି ଉପାଦାନଗୁଡ଼ିକ</p> <p>ରୋଟର ଆସି, କଲର, ଷ୍ଟେଟର ଆସି, ଫିଲ୍ଡ ଇଲେକ୍ଟ୍ରିକାଲ ପ୍ରୋଡକ୍ସରୁ ନୁହେଁ।</p> <p>ଆସି, ପୁଲି, ନଟ୍, ଫିଲ୍ଡ କୋଲ୍ କୋ, ପଲ୍ଡ ବୋଲ୍ଟ ଏବଂ କଲର।</p> <p>୦-୩୫୦୦୦-୪୪୭୦, ୪୪୭୧ ନିତ୍ୟ ଅନୁରୂପ ଅଂଶ ଉତ୍ପାଦନ କରିବା ଉଚିତ।</p> <p>ଅଲଟରନେଟର ଆସିର ପୁରୁଣା / ନୂତନ ଅଂଶ ସଂଖ୍ୟା କିପରି ଚିହ୍ନଟ କରିବେ :</p> <p>ପୁରୁଣା ମଡେଲ ପୁଲି ସଜାଡ଼ିବା ପାଇଁ ସାଦା ଖୋଲିବା ମେସିନ୍, କପର୍ ଖୋଲିବା ମେସିନ୍ ଏବଂ ନଟ୍ ଉତ୍ପାଦନ କରିବା ଉଚିତ।</p> <p>ନୂତନ ମଡେଲ ପୁଲି ସଜାଡ଼ିବା ପାଇଁ ଫାଇଲ୍ଡ ନଟ୍ ଉତ୍ପାଦନ କରିବା ଉଚିତ।</p> |               |              |

| କ୍ର.ସଂଖ୍ୟା | ଅଂଶ ସଂଖ୍ୟା    | ନିର୍ଦ୍ଦେଶ ଅଂଶ ସଂଖ୍ୟା | ବର୍ଣ୍ଣନା              | ପରିମାଣ | ମୂଲ୍ୟ ଟାକ୍ସ | ବିବରଣୀ                   |
|------------|---------------|----------------------|-----------------------|--------|-------------|--------------------------|
| ୧          | ୦-୩୫୧୦୦-୦୩୦୦  |                      | ରୋଟର ଆସି              | ୧      |             |                          |
| ୧-୨        | ୧-୩୩୯୨୩-୦୭୯୦  |                      | କଲର                   | ୧      |             |                          |
| ୧-୩        | ୦-୩୫୯୨୩-୦୧୭୦  |                      | କଲର                   | ୧      |             |                          |
| ୧-୪        | ୦୯୦୯୨୦୧-୧୧୩୦  |                      | ବଲ୍ ବୋଲ୍ଟ             | ୧      |             | ପଲ୍ଡ                     |
| ୧-୫        | ୦-୩୫୯୨୩-୦୦୭୦  |                      | ରିଟେନର                | ୧      |             |                          |
| ୧-୬        | ୦-୩୫୯୫୧-୦୦୭୦  |                      | ପୁଲି                  | ୨      |             |                          |
| ୧-୭        | ୦-୩୫୯୨୩-୦୦୯୦  |                      | ରିଟେନର                | ୧      |             |                          |
| ୧-୮        | ୦-୦୯୨୦୧-୧୧୭୦  |                      | ବଲ୍ ବୋଲ୍ଟ             | ୧      |             | ସାମାନ୍ୟ                  |
| ୧-୯        | ୧-୩୩୯୨୩-୦୭୩୦  |                      | ରିଟେନର                | ୧      |             |                          |
| ୨          | ୦-୩୫୨୦୦-୦୪୭୦  |                      | ଷ୍ଟେଟର ଆସି            | ୧      |             |                          |
| ୩          | ୦-୩୫୩୦୦-୦୩୮୦  |                      | ଏଡ୍.ଇଲେକ୍ଟ୍ରିକାଲ ଆସି  | ୧      |             | ୧-୫୮୧-୯ ଅନୁରୂପ           |
| ୩-୧        | ୦-୦୨୭୫-୦୬୮୦୨  |                      | କୋଲ୍ଡ                 | ୩      |             | କୋଲ୍ଡ ମାଧ୍ୟମରେ           |
| ୪          | ୦-୩୫୪୧୧-୧୦୦୦  |                      | ପୁଲି                  | ୧      |             |                          |
| ୪-୧        | ୦-୩୫୪୨୧-୦୨୪୦  |                      | ପଲ୍ଡ                  | ୧      |             |                          |
| ୪-୨        | ୦-୦୯୦୫୭-୦୨୩୦  |                      | ଖୋଲିବା                | ୧      |             |                          |
| ୪-୩        | ୧-୦୩୩୩୫-୧୭୦୦୨ |                      | ବସନ୍ତ ଧାର୍ଯ୍ୟ         | ୧      |             |                          |
| ୪-୪        | ୦-୦୨୮୦-୧୭୦୨୨  |                      | ନଟ୍                   | ୧      |             |                          |
| ୫          | ୦-୩୫୭୨୦-୦୨୯୦  |                      | ଫିଲ୍ଡ କୋଲ୍ଡ କମ୍ପାଉଣ୍ଡ | ୧      |             |                          |
| ୬          | ୦-୩୫୭୦୦-୦୯୨୧  |                      | ଆଇ.ଇଲେକ୍ଟ୍ରିକାଲ ଆସି   | ୧      |             | ୭-୧୮୭-୧୦, ୭-୧୨, ୮ ଅନୁରୂପ |
| ୭-୧        | ୦-୩୫୭୧୦-୧୦୧୦  |                      | ପଲ୍ଡ ବୋଲ୍ଟ କମ୍ପାଉଣ୍ଡ  | ୧      |             |                          |
| ୭-୨        | ୦-୩୫୭୩୦-୦୭୦୦  |                      | କୋଲ୍ଡ ଫିଲ୍ଡ ଆସି       | ୧      |             |                          |
| ୭-୩        | ୦-୦୯୧୭୦-୨୫୦୧  |                      | କଲ୍ଡ ଫିଲ୍ଡ            | ୧      |             |                          |
| ୭-୪        | ୦-୩୫୯୪୩-୦୧୭୦  |                      | ପୁଲି ଇନସୁଲେଟ୍ କଲର     | ୨      |             |                          |
| ୭-୫        | ୦-୩୫୯୪୩-୦୧୫୦  |                      | ପୁଲି ଇନସୁଲେଟ୍ କଲର     | ୧      |             |                          |
| ୭-୬        | ୦-୩୫୯୨୩-୦୧୩୦  |                      | କଲର                   | ୧      |             |                          |
| ୭-୭        | ୦-୩୫୯୪୩-୦୧୭୦  |                      | ପୁଲି ଇନସୁଲେଟ୍ କଲର     | ୧      |             |                          |
| ୭-୮        | ୦-୩୫୯୪୩-୦୧୪୦  |                      | ପୁଲି ଇନସୁଲେଟ୍ କଲର     | ୧      |             |                          |
| ୭-୯        | ୦-୩୫୭୮୪-୦୨୧୦  |                      | କଲ୍ଡ ବାଲ୍             | ୧      |             |                          |
| ୭-୧୦       | ୦-୩୫୭୮୪-୦୨୯୦  |                      | କଲ୍ଡ ବାଲ୍             | ୧      |             |                          |
| ୭-୧୧       | ୦-୩୫୭୨୧-୦୨୫୦  |                      | କଲର                   | ୧      |             |                          |
| ୭-୧୨       | ୦-୦୯୦୫୭-୦୨୨୦  |                      | ଖୋଲିବା                | ୨      |             |                          |
| ୭-୧୩       | ୦-୦୯୦୧୧-୩୫୪୦  |                      | ସ୍କ୍ରୁ                | ୨      |             |                          |
| ୭-୧୪       | ୦-୦୦୫୭-୦୫୩୦୨  |                      | ସ୍କ୍ରୁ                | ୩      |             |                          |
| ୮          | ୦-୩୫୭୧୯-୦୨୧୧  |                      | ନିୟମକ ଆସି             | ୧      |             |                          |

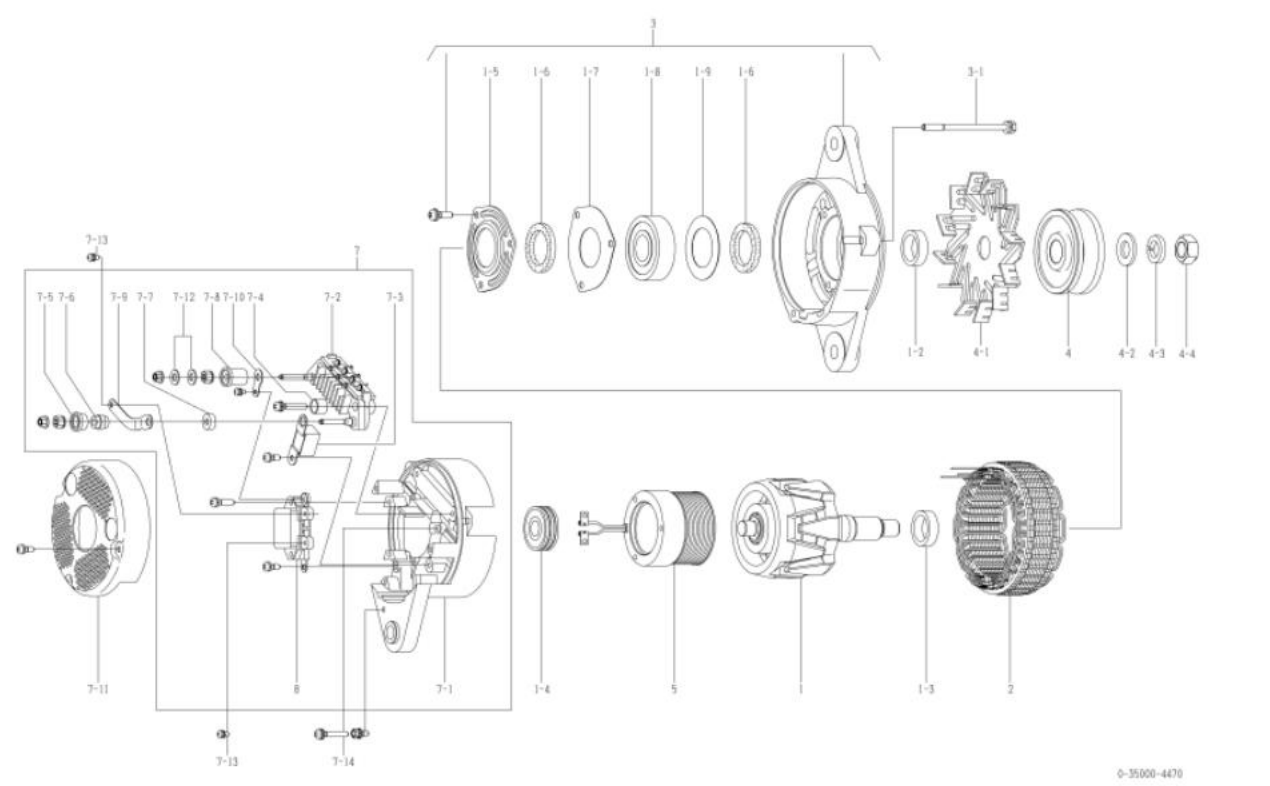

| ୦୧୫ ଭାଗ                   | କୋମାନ୍ଦୁ   | ୦୧୫ ଅଂଶ ନମ୍ବର  | ୨୦୦-୮୨୫-୨୫୭୧ |
|---------------------------|--|--|--------------|
| ନାମାନ୍ତର ଆଇର ପୁର          | ୨୪ଭି ୨୦ଏ   | ଯୋଗାଣ ସରକାରୀ   | ୧୨.୦୨-       |
| ଓଡ଼ିଆ                     | ୧୧ ବିଭାଗ   | ନିୟମକ  | ନିୟମକ        |
| ଇଞ୍ଜିନ୍ ମଡେଲ ୫୬୧170       |  |  |              |
| ଯାନବାହନ                   | ୫୫600-1  |  |              |
| ଡିଜାଇନ୍ ନମ୍ବର 4470 □ 4471 |  | ରୋଟର ଆସି, କଲର, ଷ୍ଟେଟର ଆସି, ଏଫ୍. ଡ୍ରେକେଟ୍ ଆସି,<br>ପୁଲି, ପୁଲି ନଟ, ଫିଲ୍ଡ କୋଏଲ୍ କମ୍ପାଉଣ୍ଡ, ଆର. ଡ୍ରେକେଟ୍, କଲର<br>ପରିବର୍ତ୍ତନ ହୋଇଛି |              |
| ବିବରଣୀ                    | <p>୧୯ ଟାଇପ୍ ଡି ବେଲ୍ଟ ପିଟ୍</p> <p>ଅକ୍ସିଆ ପୁଲିରୋଧ</p> <p>ପକ୍ଷୀକଣ୍ଠା ସୁରକ୍ଷା</p> <p>ପୁଲି ୦-୩୫୦୦୦-୪୪୭୧ ରୁ ଲିନିନ୍</p> <p>ପୁରୁଣା ମଡେଲ ହେଉଛି ୦-୩୫୦୦୦-୪୪୭୦। ଠିକା, ଏପରି ଉପାଦାନଗୁଡ଼ିକ<br/>ରୋଟର ଆସି, କଲର, ଷ୍ଟେଟର ଆସି, ଫିଲ୍ଡ କୋଏଲ୍ କମ୍ପାଉଣ୍ଡ ସୁରକ୍ଷା ନୁହେଁ।<br/>ଆସି, ପୁଲି, ପୁଲି ନଟ, ଫିଲ୍ଡ କୋଏଲ୍ କୋ, ପକ୍ଷୀକଣ୍ଠା ଏବଂ କଲର।<br/>୦-୩୫୦୦୦-୪୪୭୦, ୪୪୭୧ ନିତ୍ୟ ଅନୁଯାୟୀ ଅଂଶ ବଦଳାଇବା କରିବା ଉଚିତ।<br/>ଅଲଗାକରଣ ଆସିର ପୁରୁଣା / ନୂତନ ଅଂଶ ସଂଖ୍ୟା କିପରି ଚିହ୍ନଟ କରିବେ :<br/>ପୁରୁଣା ମଡେଲ ପୁଲି ସଜାଡ଼ିବା ପାଇଁ ସାମାନ୍ୟତା ଯୋଗ୍ୟ ମେସିନ୍, କମ୍ପାଉଣ୍ଡ ଯୋଗ୍ୟ ମେସିନ୍ ଏବଂ ନଟ ବଦଳାଇବା କରନ୍ତୁ।<br/>ନୂତନ ମଡେଲ ପୁଲି ସଜାଡ଼ିବା ପାଇଁ ଫିଲ୍ଡ କୋଏଲ୍ ନଟ ବଦଳାଇବା କରନ୍ତୁ।</p> |  |              |

| କ୍ର.ସଂ | ଅଂଶ ସଂଖ୍ୟା   | ନିର୍ଦ୍ଦେଶ ଅଂଶ ସଂଖ୍ୟା | ବର୍ଣ୍ଣନା                | ପରିମାଣ | ମୂଲ୍ୟ ଟାକ୍ସ | ବିବରଣୀ                   |
|--------|--------------|----------------------|-------------------------|--------|-------------|--------------------------|
| ୧      | ୦-୩୫୧୦୦-୦୪୧୮ |                      | ରୋଟର ଆସି                | ୧      |             |                          |
| ୧-୨    | ୧-୩୩୯୨୩-୦୨୪୦ |                      | କଲର                     | ୧      |             |                          |
| ୧-୩    | ୦-୩୫୯୨୩-୦୧୨୦ |                      | କଲର                     | ୧      |             |                          |
| ୧-୪    | ୦-୦୯୨୦୧-୧୧୩୦ |                      | ଏଲ୍. ବିୟର୍              | ୧      |             | ପକ୍ଷ                     |
| ୧-୫    | ୦-୩୫୯୨୩-୦୦୭୦ |                      | ରିଟେନର                  | ୧      |             |                          |
| ୧-୬    | ୦-୩୫୯୫୧-୦୦୭୦ |                      | ପୁଲି                    | ୨      |             |                          |
| ୧-୭    | ୦-୩୫୯୨୩-୦୦୯୦ |                      | ରିଟେନର                  | ୧      |             |                          |
| ୧-୮    | ୦-୦୯୨୦୧-୧୪୨୦ |                      | ଏଲ୍. ବିୟର୍              | ୧      |             | ସାମାନ୍ୟ                  |
| ୧-୯    | ୧-୩୩୯୨୩-୦୭୩୦ |                      | ରିଟେନର                  | ୧      |             |                          |
| ୨      | ୦-୩୫୨୦୦-୦୫୨୮ |                      | ଷ୍ଟେଟର ଆସି              | ୧      |             |                          |
| ୩      | ୦-୩୫୩୦୦-୦୪୨୦ |                      | ଏଫ୍. ଡ୍ରେକେଟ୍ ଆସି       | ୧      |             | ୧-୫୩୧-୯ ଅନୁରୂପ           |
| ୩-୧    | ୦-୦୨୭୫-୦୨୮୦୨ |                      | କୋଏଲ୍                   | ୩      |             | କୋଏଲ୍ ମାଧ୍ୟମରେ           |
| ୪      | ୦-୩୫୪୧୧-୧୦୦୪ |                      | ପୁଲି                    | ୧      |             |                          |
| ୪-୧    | ୦-୩୫୪୨୧-୦୨୪୦ |                      | ପକ୍ଷ                    | ୧      |             |                          |
| ୪-୪    | ୦-୦୯୦୦୭-୦୭୩୦ |                      | ନଟ                      | ୧      |             |                          |
| 5      | ୦-୩୫୧୨୦-୦୫୨୮ |                      | ଫିଲ୍ଡ କୋଏଲ୍ କମ୍ପାଉଣ୍ଡ   | ୧      |             |                          |
| ୬      | ୦-୩୫୭୦୦-୧୧୭୦ |                      | ଆର. ଡ୍ରେକେଟ୍ ଆସି        | ୧      |             | ୭-୧୩୭-୧୦, ୭-୧୨, ୮ ଅନୁରୂପ |
| ୭-୧    | ୦-୩୫୭୧୦-୧୩୫୦ |                      | ପକ୍ଷ ଡ୍ରେକେଟ୍ କମ୍ପାଉଣ୍ଡ | ୧      |             |                          |
| ୭-୨    | ୦-୩୫୭୩୦-୦୭୦୦ |                      | କୋଏଲ୍ ଆସି               | ୧      |             |                          |
| ୭-୩    | ୦-୦୯୧୭୦-୨୫୦୧ |                      | କମ୍ପାଉଣ୍ଡ               | ୧      |             |                          |
| ୭-୪    | ୦-୩୫୯୪୩-୦୧୨୦ |                      | ପୁଲିରୁ ଉତ୍ପାଦନ କରନ୍ତୁ   | ୨      |             |                          |
| ୭-୫    | ୦-୩୫୯୪୩-୦୧୫୪ |                      | ପୁଲିରୁ ଉତ୍ପାଦନ କରନ୍ତୁ   | ୧      |             |                          |
| ୭-୬    | ୦-୩୫୯୨୩-୦୧୩୪ |                      | କଲର                     | ୧      |             |                          |
| ୭-୭    | ୦-୩୫୯୪୩-୦୧୨୦ |                      | ପୁଲିରୁ ଉତ୍ପାଦନ କରନ୍ତୁ   | ୧      |             |                          |
| ୭-୮    | ୦-୩୫୯୪୩-୦୧୪୦ |                      | ପୁଲିରୁ ଉତ୍ପାଦନ କରନ୍ତୁ   | ୧      |             |                          |
| ୭-୯    | ୦-୩୫୭୮୪-୦୨୧୦ |                      | କମ୍ପାଉଣ୍ଡ ବାଲ୍          | ୧      |             |                          |
| ୭-୧୦   | ୦-୩୫୭୮୪-୦୨୧୦ |                      | କମ୍ପାଉଣ୍ଡ ବାଲ୍          | ୧      |             |                          |
| ୭-୧୧   | ୦-୩୫୭୨୧-୦୩୧୮ |                      | କଲର                     | ୧      |             |                          |
| ୭-୧୨   | ୦-୦୯୦୫୭-୦୨୨୦ |                      | କୋଏଲ୍                   | ୨      |             |                          |
| ୭-୧୩   | ୦-୦୯୦୧୧-୩୫୪୦ |                      | ପୁଲି                    | ୨      |             |                          |
| ୭-୧୪   | ୦-୦୦୫୭-୦୫୩୦୨ |                      | ପୁଲି                    | ୩      |             |                          |
| 8      | ୦-୩୫୭୧୯-୦୨୦୧ |                      | ନିୟମକ ଆସି               | ୧      |             |                          |

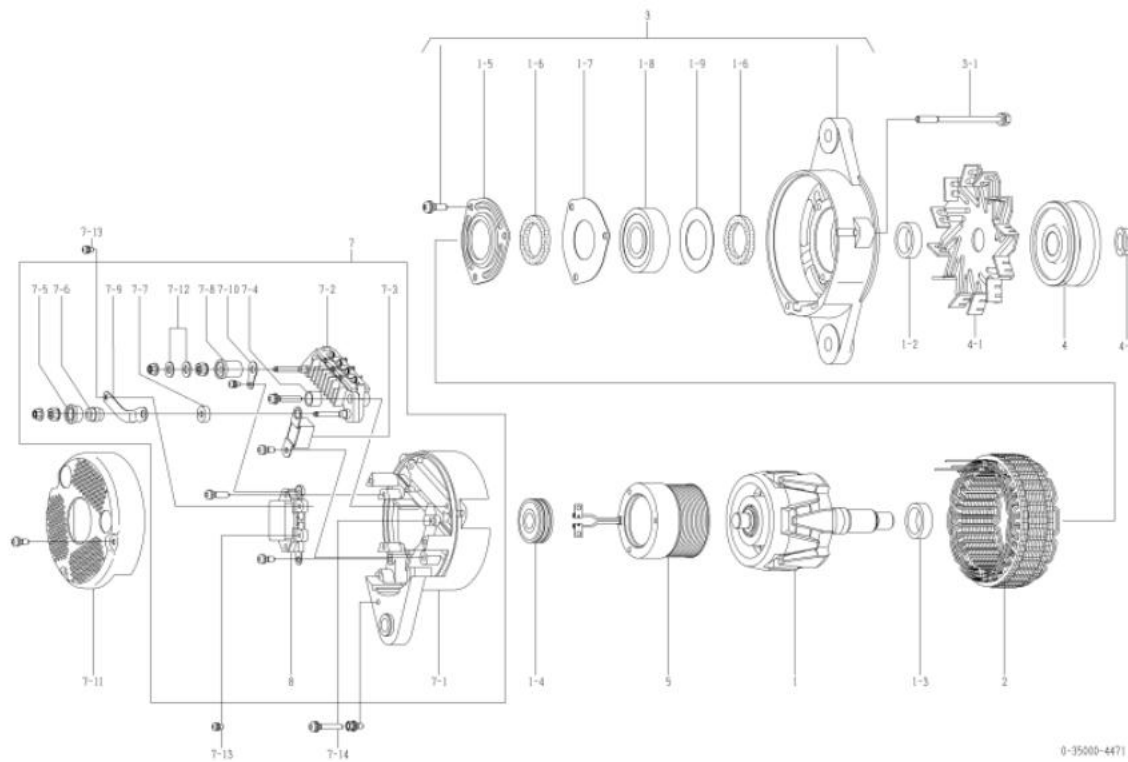

|                     |   |                |              |
|---------------------|---|----------------|--------------|
| oem ଉଦାହରଣ          | କୋମାନ୍ସୁ  | oem ଅଂଶ ନମ୍ବର  | ୭୦୦-୮୨୫-୭୫୮୦ |
| ନାମମାତ୍ର ଆଇଟି ପୁର   | ୨୪ଭି ୭୦ଏ  | ଯୋଗାଣ ସରୁତାକଳୀ | ୯୯.୦୯୩       |
| ଓଡ଼ିଆ               | ୧୧ ଅଲଗାକରଣ  | ନିୟମକ          | ନିୟମକ        |
| ଇଞ୍ଜିନ୍ ମଡେଲ ୧6x125 |   |                |              |
| ଯାନବାହନ             | ଏଲଡବ୍ଲୁ୨୫୦-୫  |                |              |
| ଟିକାକର ଉଦ୍ଦେଶ୍ୟ     |   |                |              |
| ବିବରଣୀ              | <p>୨୨ ଟାଇପ୍ ରି ବେଲ୍ ଡବଲ୍ ପିଏସ୍</p> <p>ସରୁତାକଳୀ ସୁରକ୍ଷା</p> <p>ପୁଲି ଏବଂ ଫ୍ଲୟାନ୍ 0-35000-4220 ରୁ ଭିନ୍ନ।</p> <p>ସରୁତାକଳୀ ମଡେଲ ନେଇ 0-35000-4481। ଡିଆରୀ, ଏପରି ଉପାଦାନଗୁଡ଼ିକ</p> <p>ରୋଟର ଆସି, କଲର, ଷ୍ଟେଟର ଆସି, ଫରଣ୍ଟ ବ୍ରେକିଂ ଡାକରେ ସୁପରଗଡ ଗୁଡ଼ି।</p> <p>ଆସି, ପୁଲି, ପୁଲି ନଟ, ଫିଲ୍ଡ କୋଇଲି, ପଲ୍ଲ ବ୍ରେକିଂ ଏବଂ କଲର।</p> <p>୦-୩୫୦୦୦-୪୪୮୦, ୪୪୮୧ ନିତ୍ୟ ଅନୁୟ ଅଂଶ ବ୍ୟବହାର କରିବା ଉଚିତ।</p> <p>ଅଲଗାକରଣ ଆସିର ପୁରୁଣା / ନୂତନ ଅଂଶ ବ୍ୟବହାର କରିବା ଉଚିତ :</p> <p>ପୁରୁଣା ମଡେଲ ପୁଲି ସଜାଡ଼ିବା ପାଇଁ ସାଧାରଣ ଯୋଗ୍ୟ ମେସିନ୍, କପର୍ ଯୋଗ୍ୟ ମେସିନ୍ ଏବଂ ନଟ୍ ବ୍ୟବହାର କରନ୍ତୁ।</p> <p>ନୂତନ ମଡେଲ ପୁଲି ସଜାଡ଼ିବା ପାଇଁ ଫ୍ଲାଇଂ ନଟ୍ ବ୍ୟବହାର କରନ୍ତୁ।</p> |                |              |

| କ୍ରମ | ଅଂଶ ସଂଖ୍ୟା   | ନିର୍ଦ୍ଦେଶ ଅଂଶ ସଂଖ୍ୟା | ବର୍ଣ୍ଣନା               | ପରିମାଣ | ମୂଲ୍ୟ ଟାକ୍ସ | ବିବରଣୀ                       |
|------|--------------|----------------------|------------------------|--------|-------------|------------------------------|
| ୧    | ୦-୩୫୧୦୦-୦୩୦୦ |                      | ରୋଟର ଆସି               | ୧      |             |                              |
| ୧-୨  | ୧-୩୩୯୨୩-୦୭୯୦ |                      | କଲର                    | ୧      |             |                              |
| ୧-୩  | ୦-୩୫୯୨୩-୦୧୭୦ |                      | କଲର                    | ୧      |             |                              |
| ୧-୪  | ୦-୦୯୨୦୧-୦୯୮୦ |                      | ଏଲ୍ ବିୟର୍              | ୧      |             | ପଲ୍ଲ                         |
| ୧-୫  | ୦-୩୫୯୨୩-୦୦୭୦ |                      | ରିଟେନର                 | ୧      |             |                              |
| ୧-୬  | ୦-୩୫୯୫୧-୦୦୭୦ |                      | ପୁଲି                   | ୨      |             |                              |
| ୧-୭  | ୦-୩୫୯୨୩-୦୦୯୦ |                      | ରିଟେନର                 | ୧      |             |                              |
| ୧-୮  | ୦-୦୯୨୦୧-୧୧୪୦ |                      | ଏଲ୍ ବିୟର୍              | ୧      |             | ସାମାନ୍ୟ                      |
| ୧-୯  | ୧-୩୩୯୨୩-୦୭୩୦ |                      | ରିଟେନର                 | ୧      |             |                              |
| ୨    | ୦-୩୫୨୦୦-୦୪୭୦ |                      | ଷ୍ଟେଟର ଆସି             | ୧      |             |                              |
| ୩    | ୦-୩୫୩୦୦-୦୩୫୦ |                      | ଏଡ୍.ବ୍ରେକିଂ ଆସି        | ୧      |             | ୧-୫୩୧-୯ ଅନୁପରାମର୍ଶ           |
| ୩-୧  | ୦-୦୨୭୫-୦୭୮୦୨ |                      | କୋଲ୍ଡ                  | ୩      |             | କୋଲ୍ଡ ମାଧ୍ୟମରେ               |
| ୪    | ୦-୩୫୪୧୧-୧୦୧୦ |                      | ପୁଲି                   | ୧      |             |                              |
| ୪-୧  | ୦-୩୫୪୨୧-୦୨୪୦ |                      | ପଲ୍ଲ                   | ୧      |             |                              |
| ୪-୨  | ୦-୦୯୦୫୭-୦୨୩୦ |                      | ଧୋଲିକା                 | ୧      |             |                              |
| ୪-୩  | ୧-୦୩୩୫-୧୭୦୦୨ |                      | କପର୍ ଯୋଗ୍ୟ             | ୧      |             |                              |
| ୪-୪  | ୦-୦୨୮୦-୧୭୦୨୨ |                      | ନଟ୍                    | ୧      |             |                              |
| ୫    | ୦-୩୫୧୨୦-୦୨୯୦ |                      | ଫିଲ୍ଡ କୋଇଲି କମ୍ପାଉଣ୍ଡ  | ୧      |             |                              |
| ୬    | ୦-୩୫୭୦୦-୦୯୨୧ |                      | ଆଇ.ବ୍ରେକିଂ ଆସି         | ୧      |             | ୭-୧୩୭-୧୦, ୭-୧୨, ୮ ଅନୁପରାମର୍ଶ |
| ୭-୧  | ୦-୩୫୭୧୦-୧୦୧୦ |                      | ପଲ୍ଲ ବ୍ରେକିଂ କମ୍ପାଉଣ୍ଡ | ୧      |             |                              |
| ୭-୨  | ୦-୩୫୭୩୦-୦୭୦୦ |                      | କୋଲ୍ଡ ଆସି              | ୧      |             |                              |
| ୭-୩  | ୦-୦୯୧୭୦-୨୫୦୧ |                      | କଲ୍ଡ ଟେମ୍ପର            | ୧      |             |                              |
| ୭-୪  | ୦-୩୫୯୪୩-୦୧୭୦ |                      | ପୁଲି ଇନସୁଲେଟ୍ କଲର      | ୨      |             |                              |
| ୭-୫  | ୦-୩୫୯୪୩-୦୧୫୦ |                      | ପୁଲି ଇନସୁଲେଟ୍ କଲର      | ୧      |             |                              |
| ୭-୬  | ୦-୩୫୯୨୩-୦୧୩୦ |                      | କଲର                    | ୧      |             |                              |
| ୭-୭  | ୦-୩୫୯୪୩-୦୧୭୦ |                      | ପୁଲି ଇନସୁଲେଟ୍ କଲର      | ୧      |             |                              |
| ୭-୮  | ୦-୩୫୯୪୩-୦୧୪୦ |                      | ପୁଲି ଇନସୁଲେଟ୍ କଲର      | ୧      |             |                              |
| ୭-୯  | ୦-୩୫୭୮୪-୦୨୧୦ |                      | କଲ୍ଡ ବାଲ୍              | ୧      |             |                              |
| ୭-୧୦ | ୦-୩୫୭୮୪-୦୨୯୦ |                      | କଲ୍ଡ ବାଲ୍              | ୧      |             |                              |
| ୭-୧୧ | ୦-୩୫୭୨୧-୦୨୫୦ |                      | କଲର                    | ୧      |             |                              |
| ୭-୧୨ | ୦-୦୯୦୫୭-୦୨୨୦ |                      | ଧୋଲିକା                 | ୨      |             |                              |
| ୭-୧୩ | ୦-୦୯୦୧୧-୩୫୪୦ |                      | ସ୍ପିନ୍ନିଂ              | ୨      |             |                              |
| ୭-୧୪ | ୦-୦୦୫୭-୦୫୩୦୨ |                      | ସ୍ପିନ୍ନିଂ              | ୩      |             |                              |
| ୮    | ୦-୩୫୭୧୯-୦୨୧୧ |                      | ନିୟମକ ଆସି              | ୧      |             |                              |

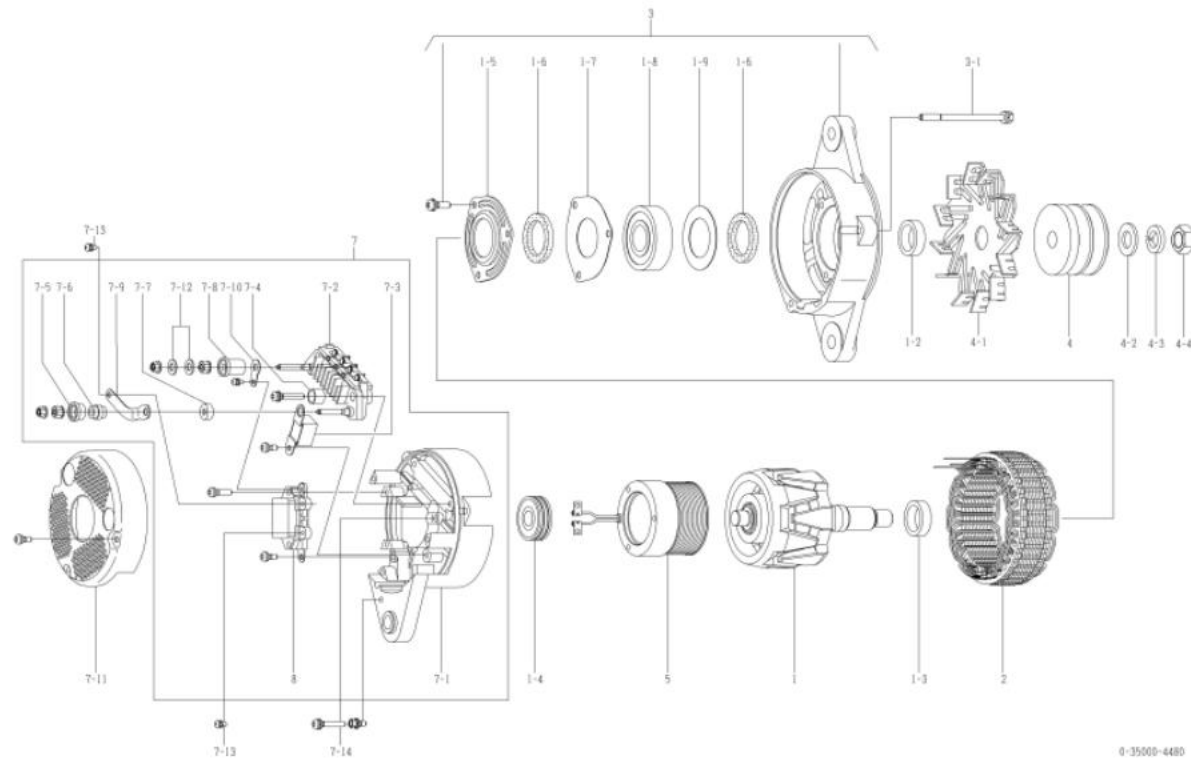

|                                |   |  |              |
|--------------------------------|---|--|--------------|
| ଠେମ୍ ଉଦାହରଣ                    | କୋମାନ୍ସ   | ଠେମ୍ ଅଂଶ ନମ୍ବର   | ୬୦୦-୮୨୫-୬୫୮୧ |
| ନାମନାମର ଆରଟ୍ ପୁର               | ୨୪ଭି ୬୦ଏ  | ଯୋଗାଣ ସରୁତାବଳୀ   | ୧୦.୦୧-       |
| ଠେମ୍                           | ୧୧ ସିଲିକୋନ  | ନିୟମକ  | ନିୟମିତ       |
| ଇଞ୍ଜିନ୍ ମଡେଲ : 6x125           |   |  |              |
| ଯାନବାହନ                        | ଏଲଡବ୍ଲୁ୨୫୦-୫  |  |              |
| ଠିକାକର୍ତ୍ତା ରେକର୍ଡ 4480 □ 4481 |   | ରୋଟର ଆସି, କଲର, ଷ୍ଟେଟର ଆସି, ଏଫ୍. ବ୍ରେକେଟ୍ ଆସି,<br>ପୁଲି, ପୁଲି ନଟ୍, ଫିଲ୍ଡ କୋଏଲ୍ କମ୍ପାଉନା, ଆର. ବ୍ରେକେଟ୍, କରର<br>ପରିବର୍ତ୍ତନ ହୋଇଛି |              |
| ଠିପ୍ପଣୀ                        | ୨୨ ଚାଲପ୍ ରି ବେଲଟ୍ ଠବଲ୍ ପିବ୍ସ<br>ଘଣ୍ଟାକଣ୍ଠା ପୁରୁଣା<br>ପୁଲି ଏବଂ ଫ୍ଲୟାନ୍ 0-35000-4221 ରୁ ଭିନ୍ନ।<br>ପୁରୁଣା ମଡେଲ ହେଉଛି ଠ-୩୫୦୦୦-୪୪୮୦। ଠଆସି, ଏପରି ଉପାଦାନଗୁଡ଼ିକ<br>ରୋଟର ଆସି, କଲର, ଷ୍ଟେଟର ଆସି, ଫିଲ୍ଡ କୋଏଲ୍ କରରେ ସୁସଙ୍ଗତ ନୁହେଁ।<br>ଆସି, ପୁଲି, ପୁଲି ନଟ୍, ଫିଲ୍ଡ କୋଏଲ୍, ପଛ ବ୍ରେକେଟ୍ ଏବଂ କରର।<br>ଠ-୩୫୦୦୦-୪୪୮୦, ୪୪୮୧ ନିତ୍ୟ ଅନନ୍ୟ ଅଂଶ ବ୍ୟବହାର କରିବା ଉଚିତ।<br>ଅଲଗନେଟର ଆସିର ପୁରୁଣା / ନୂତନ ଅଂଶ ବ୍ୟବହାର କରି ଠିକ୍ କରିବେ :<br>ପୁରୁଣା ମଡେଲ ପୁଲି ସଜାଡ଼ିବା ପାଇଁ ସାଦା ଧୋଇବା ଯେପରିକି, କପର୍ ଧୋଇବା ଯେପରିକି ଏବଂ ନଟ୍ ବ୍ୟବହାର କରନ୍ତୁ।<br>ନୂତନ ମଡେଲ ପୁଲି ସଜାଡ଼ିବା ପାଇଁ ଫିଲ୍ଡ କୋଏଲ୍ ନଟ୍ ବ୍ୟବହାର କରନ୍ତୁ। |  |              |

| ନୁମ୍ବର | ଅଂଶ ବ୍ୟବହାର  | ନିର୍ଦ୍ଧାରଣ ଅଂଶ ବ୍ୟବହାର | ବର୍ଣ୍ଣନା               | ଠିକା | ମୂଲ୍ୟ ଠାଲି | ଠିପ୍ପଣୀ                      |
|--------|--------------|------------------------|------------------------|------|------------|------------------------------|
| ୧      | ଠ-୩୫୧୦୦-୦୪୧୮ |                        | ରୋଟର ଆସି               | e    |            |                              |
| ୧-୨    | ୧-୩୩୯୨୩-୦୨୪୦ |                        | କଲର                    | e    |            |                              |
| ୧-୩    | ଠ-୩୫୯୨୩-୦୧୬୦ |                        | କଲର                    | e    |            |                              |
| ୧-୪    | ଠ-୦୯୨୦୧-୦୯୮୦ |                        | ଏଲ୍ ବିୟର୍              | e    |            | ପଛ                           |
| ୧-୫    | ଠ-୩୫୯୨୬-୦୦୭୦ |                        | ରିଟେନର                 | e    |            |                              |
| ୧-୬    | ଠ-୩୫୯୫୧-୦୦୭୦ |                        | ପୁଲି                   | ୨    |            |                              |
| ୧-୭    | ଠ-୩୫୯୨୬-୦୦୯୦ |                        | ରିଟେନର                 | e    |            |                              |
| ୧-୮    | ଠ-୦୯୨୦୧-୧୪୫୦ |                        | ଏଲ୍ ବିୟର୍              | e    |            | ସାମନା                        |
| ୧-୯    | ୧-୩୩୯୨୬-୦୭୩୦ |                        | ରିଟେନର                 | e    |            |                              |
| ୨      | ଠ-୩୫୨୦୦-୦୫୨୮ |                        | ଷ୍ଟେଟର ଆସି             | e    |            |                              |
| 3      | ଠ-୩୫୩୦୦-୦୪୫୦ |                        | ଏଫ୍. ବ୍ରେକେଟ୍ ଆସି      | e    |            | ୧-୫୩୧-୯ ଅନୁପରାମର୍ଶ           |
| ୩-୧    | ଠ-୦୨୭୫-୦୬୮୦୨ |                        | କୋଇଲ୍                  | 3    |            | କୋଇଲ୍ ମାଧ୍ୟମରେ               |
| ୪      | ଠ-୩୫୪୧୧-୧୦୧୪ |                        | ପୁଲି                   | e    |            |                              |
| ୪-୧    | ଠ-୩୫୪୨୧-୦୨୪୦ |                        | ପୁଲି                   | e    |            |                              |
| ୪-୪    | ଠ-୦୯୦୭-୦୭୩୦  |                        | ନଟ୍                    | e    |            |                              |
| 5      | ଠ-୩୫୧୨୦-୦୫୨୮ |                        | ଫିଲ୍ଡ କୋଏଲ୍ କମ୍ପାଉନା   | e    |            |                              |
| ୭      | ଠ-୩୫୭୦୦-୧୧୭୦ |                        | ଆର. ବ୍ରେକେଟ୍ ଆସି       | e    |            | ୭-୧୩୭-୧୦, ୭-୧୨, ୮ ଅନୁପରାମର୍ଶ |
| ୭-୧    | ଠ-୩୫୭୧୦-୧୩୫୦ |                        | ପଛ ବ୍ରେକେଟ୍ କମ୍ପାଉନା   | e    |            |                              |
| ୭-୨    | ଠ-୩୫୭୩୦-୦୭୦୦ |                        | କୋଇଲ୍ ଆସି              | e    |            |                              |
| ୭-୩    | ଠ-୦୯୧୭୦-୨୫୦୧ |                        | କମ୍ପେକ୍ସର              | e    |            |                              |
| ୭-୪    | ଠ-୩୫୯୪୩-୦୧୭୦ |                        | କୁଦାକୁ ଇନପୁଲେଟ୍ କରନ୍ତୁ | ୨    |            |                              |
| ୭-୫    | ଠ-୩୫୯୪୩-୦୧୫୪ |                        | କୁଦାକୁ ଇନପୁଲେଟ୍ କରନ୍ତୁ | e    |            |                              |
| ୭-୬    | ଠ-୩୫୯୨୩-୦୧୩୪ |                        | କଲର                    | e    |            |                              |
| ୭-୭    | ଠ-୩୫୯୪୩-୦୧୭୦ |                        | କୁଦାକୁ ଇନପୁଲେଟ୍ କରନ୍ତୁ | e    |            |                              |
| ୭-୮    | ଠ-୩୫୯୪୩-୦୧୪୦ |                        | କୁଦାକୁ ଇନପୁଲେଟ୍ କରନ୍ତୁ | e    |            |                              |
| ୭-୯    | ଠ-୩୫୭୮୪-୦୨୧୦ |                        | କମ୍ପେକ୍ସ ବାଲ୍          | e    |            |                              |
| ୭-୧୦   | ଠ-୩୫୭୮୪-୦୨୯୦ |                        | କମ୍ପେକ୍ସ ବାଲ୍          | e    |            |                              |
| ୭-୧୧   | ଠ-୩୫୭୬୧-୦୩୧୮ |                        | କଲର                    | e    |            |                              |
| ୭-୧୨   | ଠ-୦୯୦୫୭-୦୨୨୦ |                        | ଧୋଇବା                  | ୨    |            |                              |
| ୭-୧୩   | ଠ-୦୯୦୧୧-୩୫୪୦ |                        | ସ୍ପ୍ରିଙ୍ଗ୍             | ୨    |            |                              |
| ୭-୧୪   | ଠ-୦୦୫୭-୦୫୩୦୨ |                        | ସ୍ପ୍ରିଙ୍ଗ୍             | 3    |            |                              |
| 8      | ଠ-୩୫୭୧୯-୦୨୦୧ |                        | ନିୟମକ ଆସି              | e    |            |                              |
| ୭-୧୪   | ଠ-୦୦୫୭-୦୫୩୦୨ |                        | ସ୍ପ୍ରିଙ୍ଗ୍             | 3    |            |                              |
| 8      | ଠ-୩୫୭୧୯-୦୨୦୧ |                        | ନିୟମକ ଆସି              | e    |            |                              |

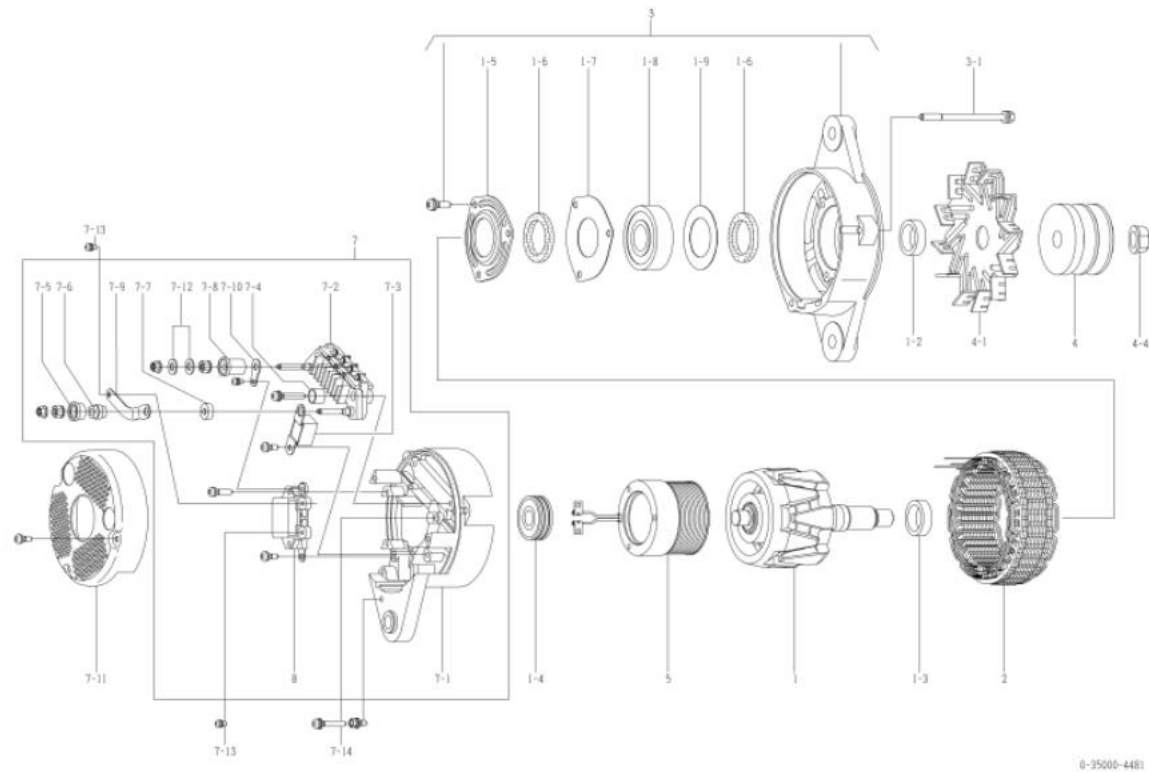

|                      |  |                   |              |
|----------------------|--|-------------------|--------------|
| oem ସଂଖ୍ୟା           | କୋମାନ୍ସ  | oem ଅଂଶ ନମ୍ବର     | ୬୦୦-୮୨୫-୬୮୨୦ |
| ନାମାନ୍ତର ଆଇଟି ପୁସ୍ତକ | ୨୪ଭି ୬୦ଏ   | ଯୋଗାଣ ସମ୍ପର୍କାବଳୀ | ୯୯.୧୦୮       |
| ଓଡ଼ିଆ ନାମ            | ୧୧ ସିଏମଏସ  | ନିୟମକ             | ନିୟମକ        |
| ଇଞ୍ଜିନ୍ ମଡେଲ         | SM6170E-3, ଅନୁପ୍ରାପ୍ୟ  |                   |              |
| ଯାନବାହନ              | MC1250-7, ଅନୁପ୍ରାପ୍ୟ   |                   |              |
| ତିନିମାସ ରେକର୍ଡ       |  |                   |              |
| ବିବରଣୀ               | <p>୧୭ ବାଲ୍‌ଭୁ ଲି କେଲ୍‌ଟ ଡିଏସ୍ (କ୍ଷେତ୍ର)</p> <p>ସମ୍ପୂର୍ଣ୍ଣକାରୀ ସୁରକ୍ଷା</p> <p>ପୁଲି ୦-୩୫୦୦୦-୪୪୫୦ ରୁ ନିର୍ମାଣ</p> <p>ସମ୍ପୂର୍ଣ୍ଣକାରୀ ମଡେଲ ନେଇ ୦-35000-4491। ଉପାଦାନ, ଏପରିକି ଉପାଦାନଗୁଡ଼ିକ</p> <p>ରୋଟର ଆସି, କଲର, ଷ୍ଟେଟର ଆସି, ଫ୍ଲୁଇଡ୍ କଲେକ୍ଟର ଲାଗି ସୁସଜ୍ଜିତ ନୁହେଁ।</p> <p>ଆସି, ପୁଲି, ପୁଲି ନଟ, ଫିଲ୍ଡ କୋଲ୍ ଲୋ, ପଲ୍ କଲେକ୍ଟର ଏବଂ କଲର।</p> <p>୦-୩୫୦୦୦-୪୪୯୦, ୪୪୯୧ ନିର୍ଦ୍ଦିଷ୍ଟ ଅନୁପ୍ରାପ୍ୟ ଅଂଶ ସମ୍ପୂର୍ଣ୍ଣକାରୀ କରିବା ଉଚିତ।</p> <p>ଅଲଟରନେଟର ଆସିର ପୁଲି / ନୁଡ଼ ଅଂଶ ସଂଖ୍ୟା ବିପରିତ ତିନିମାସ କରିବେ :</p> <p>ପୁଲି ମଡେଲ ପୁଲି ସମାପ୍ତି ପାଇଁ ସାମାନ୍ୟତା ଯୋଗ୍ୟ ନେସିନ୍, କପର୍ ଲାଗିବା ନେସିନ୍ ଏବଂ ନଟ୍ କଲେକ୍ଟର କଲର।</p> <p>ନୁଡ଼ ମଡେଲ ପୁଲି ସମାପ୍ତି ପାଇଁ ଫିଲ୍ଡ କଲେକ୍ଟର ନଟ୍ କଲେକ୍ଟର କଲର।</p> |                   |              |

| କ୍ରମ | ଅଂଶ ସଂଖ୍ୟା   | ନିର୍ଦ୍ଦିଷ୍ଟ ଅଂଶ ସଂଖ୍ୟା | ବର୍ଣ୍ଣନା              | ପରିମାଣ | ପ୍ରମୁଖ ଚାର୍ଜ | ବିବରଣୀ                       |
|------|--------------|------------------------|-----------------------|--------|--------------|------------------------------|
| ୧    | ୦-୩୫୧୦୦-୦୩୦୦ |                        | ରୋଟର ଆସି              | ୧      |              |                              |
| ୧-୨  | ୧-୩୩୯୨୩-୦୭୯୦ |                        | କଲର                   | ୧      |              |                              |
| ୧-୩  | ୦-୩୫୯୨୩-୦୧୭୦ |                        | କଲର                   | ୧      |              |                              |
| ୧-୪  | ୦-୦୯୨୦୧-୦୯୮୦ |                        | କଲ୍ କଲେକ୍ଟର           | ୧      |              | ପଲ୍                          |
| ୧-୫  | ୦-୩୫୯୨୩-୦୦୭୦ |                        | ରିଟେନର                | ୧      |              |                              |
| ୧-୬  | ୦-୩୫୯୫୧-୦୦୭୦ |                        | ପୁଲି                  | ୨      |              |                              |
| ୧-୭  | ୦-୩୫୯୨୩-୦୦୯୦ |                        | ରିଟେନର                | ୧      |              |                              |
| ୧-୮  | ୦-୦୯୨୦୧-୧୧୪୦ |                        | କଲ୍ କଲେକ୍ଟର           | ୧      |              | ସାମାନ୍ୟ                      |
| ୧-୯  | ୧-୩୩୯୨୩-୦୭୩୦ |                        | ରିଟେନର                | ୧      |              |                              |
| ୨    | ୦-୩୫୨୦୦-୦୪୭୦ |                        | ଷ୍ଟେଟର ଆସି            | ୧      |              |                              |
| ୩    | ୦-୩୫୩୦୦-୦୩୫୦ |                        | ଏଡ୍‌ଜ୍‌କେଟ୍ ଆସି       | ୧      |              | ୧-୫୮୧-୯ ଅନୁପ୍ରାପ୍ୟ           |
| ୩-୧  | ୦-୦୨୭୫-୦୭୮୦୨ |                        | କୋଲ୍‌କ୍ଟର             | ୩      |              | କୋଲ୍‌କ୍ଟର ମାଧ୍ୟମରେ           |
| ୪    | ୦-୩୫୪୧୧-୦୨୦୦ |                        | ପୁଲି                  | ୧      |              |                              |
| ୪-୧  | ୦-୩୫୪୨୧-୦୨୪୦ |                        | କଲେକ୍ଟର               | ୧      |              |                              |
| ୪-୨  | ୦-୦୯୦୫୭-୦୨୩୦ |                        | ଧୋଲିକା                | ୧      |              |                              |
| ୪-୩  | ୧-୦୩୩୫-୧୭୦୦୨ |                        | କପର୍ ଲାଗିବା           | ୧      |              |                              |
| ୪-୪  | ୦-୦୨୮୦-୧୭୦୨୨ |                        | ନଟ୍                   | ୧      |              |                              |
| ୫    | ୦-୩୫୧୨୦-୦୨୯୦ |                        | ଫିଲ୍ଡ କୋଲ୍ କମ୍ପାଉଣ୍ଡ  | ୧      |              |                              |
| ୬    | ୦-୩୫୭୦୦-୦୯୨୧ |                        | ଆଇ.କଲେକ୍ଟର ଆସି        | ୧      |              | ୭-୧୮୭-୧୦, ୭-୧୨, ୮ ଅନୁପ୍ରାପ୍ୟ |
| ୭-୧  | ୦-୩୫୭୧୦-୧୦୧୦ |                        | ପଲ୍ କଲେକ୍ଟର କମ୍ପାଉଣ୍ଡ | ୧      |              |                              |
| ୭-୨  | ୦-୩୫୭୩୦-୦୭୦୦ |                        | କଲେକ୍ଟର ଆସି           | ୧      |              |                              |
| ୭-୩  | ୦-୦୯୧୭୦-୨୫୦୧ |                        | କଲେକ୍ଟର ଆସି           | ୧      |              |                              |
| ୭-୪  | ୦-୩୫୯୪୩-୦୧୭୦ |                        | ପୁଲି କଲେକ୍ଟର କଲର      | ୨      |              |                              |
| ୭-୫  | ୦-୩୫୯୪୩-୦୧୫୦ |                        | ପୁଲି କଲେକ୍ଟର କଲର      | ୧      |              |                              |
| ୭-୬  | ୦-୩୫୯୨୩-୦୧୩୦ |                        | କଲର                   | ୧      |              |                              |
| ୭-୭  | ୦-୩୫୯୪୩-୦୧୭୦ |                        | ପୁଲି କଲେକ୍ଟର କଲର      | ୧      |              |                              |
| ୭-୮  | ୦-୩୫୯୪୩-୦୧୪୦ |                        | ପୁଲି କଲେକ୍ଟର କଲର      | ୧      |              |                              |
| ୭-୯  | ୦-୩୫୭୮୪-୦୨୧୦ |                        | କଲେକ୍ଟର ବାଲ୍          | ୧      |              |                              |
| ୭-୧୦ | ୦-୩୫୭୮୪-୦୨୯୦ |                        | କଲେକ୍ଟର ବାଲ୍          | ୧      |              |                              |
| ୭-୧୧ | ୦-୩୫୭୨୧-୦୨୫୦ |                        | କଲର                   | ୧      |              |                              |
| ୭-୧୨ | ୦-୦୯୦୫୭-୦୨୨୦ |                        | ଧୋଲିକା                | ୨      |              |                              |
| ୭-୧୩ | ୦-୦୯୦୧୧-୩୫୪୦ |                        | ସ୍ପିନ୍‌ନଟ୍            | ୨      |              |                              |
| ୭-୧୪ | ୦-୦୦୫୭-୦୫୩୦୨ |                        | ସ୍ପିନ୍‌ନଟ୍            | ୩      |              |                              |
| ୮    | ୦-୩୫୭୧୯-୦୨୧୧ |                        | ନିୟମକ ଆସି             | ୧      |              |                              |

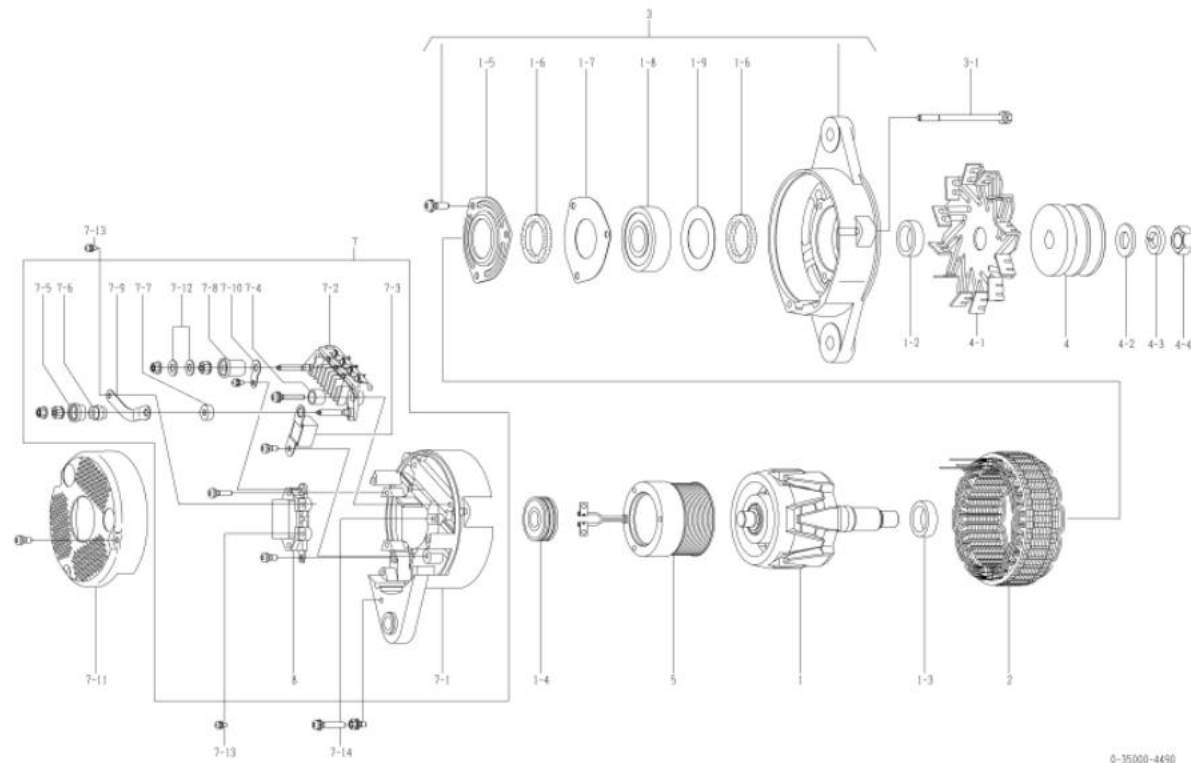

0-35000-4490

| ଠେମ୍ ଉପାଦାନ              | କୋମାନ୍ସ           | ଠେମ୍ ଅଂଶ ନମ୍ବର  | ୭୦୦-୮୨୫-୭୮୨୧ |
|--------------------------|-------------------|---|--------------|
| ନାମମାନ ଆଇର ପୁର           | ୨୪ଭି ୭୦ଏ          | ଘୋଗାଣ ସରୁଡ଼ାକଳୀ   | ୧୦.୦୧-       |
| ଠକନ                      | ୧୧ ବିଲୋଗନ         | ନିୟମକ   | ନିୟମକ        |
| ଇଞ୍ଜିନ୍ ମଡେଲ୍            | ୫୫୫170୮-3, ଅନୁୟାୟ |   |              |
| ଯାନବାହନ                  | ୪1250-7, ଅନୁୟାୟ   |   |              |
| ଠିକାକର ଉପକରଣ 4490 □ 4491 |                   | ଘୋଗର ଆସି, କଲର, ଷ୍ଟେଟର ଆସି, ଏଫ୍. ଉପକେଟ୍ ଆସି,<br>ପୁଲି, ପୁଲି ନଟ୍, ଫିଲ୍ଡ କୋଏଲ୍ କମ୍ପାଉନା, ଆର. ଉପକେଟ୍, କଲର<br>ପରିବର୍ତ୍ତନ ହୋଇଛି  |              |
| ଠିପ୍ପଣୀ                  |                   | ୧୭ ଟାଇପ୍ ଭି ବେଲ୍ ଠକନ ପିପ୍ (କ୍ଷେତ୍ରକ୍ଷେତ୍ର)<br>ଘଣ୍ଟାକଣ୍ଠା ପୁରୁଣା<br>ପୁଲି ଠ-୩୫୦୦୦-୪୪୯୧ ରୁ ନିର୍ଦ୍ଧାରିତ।<br>ପୁରୁଣା ମଡେଲ୍ ହେଉଛି ଠ-୩୫୦୦୦-୪୪୯୧। ଠଆସି, ଏପରି ଉପାଦାନଗୁଡ଼ିକ<br>ଘୋଗର ଆସି, କଲର, ଷ୍ଟେଟର ଆସି, ଫିଲ୍ଡ କୋଏଲ୍ ଉପରେ ପୁସ୍ତକାଳ ନୁହେଁ।<br>ଆସି, ପୁଲି, ପୁଲି ନଟ୍, ଫିଲ୍ଡ କୋଏଲ୍, ପଲ୍ କୋଏଲ୍ ଏବଂ କଲର।<br>ଠ-୩୫୦୦୦-୪୪୯୧, ୪୪୯୧ ନିକଟ୍ ଅନୁୟାୟ ଅଂଶ ଉପକେଟ୍ କଲିବା ଉଚିତ୍।<br>ଅଲଗାକରଣ ଆସିର ପୁରୁଣା / ନୂତନ ଅଂଶ ସଂଖ୍ୟା ଠିକ୍ ଠିକ୍ କଲିବେ :<br>ପୁରୁଣା ମଡେଲ୍ ପୁଲି ସଜାଡ଼ିବା ପାଇଁ ସାଧା ଘୋଗରା ମେସିନ୍, କପନଟ୍ ଘୋଗରା ମେସିନ୍ ଏବଂ ନଟ୍ ଉପକେଟ୍ କଲନଟ୍।<br>ନୂତନ ମଡେଲ୍ ପୁଲି ସଜାଡ଼ିବା ପାଇଁ ଫିଲ୍ଡ କୋଏଲ୍ ନଟ୍ ଉପକେଟ୍ କଲୁଛି। |              |

| ନୁମ୍ବର୍ | ଅଂଶ ସଂଖ୍ୟା    | ନିର୍ଦ୍ଧାରିତ ଅଂଶ ସଂଖ୍ୟା | ବର୍ଣ୍ଣନା                   | ଠକନ | ପୁରୁଣା ଠକିବା | ଠିପ୍ପଣୀ                      |
|---------|---------------|------------------------|----------------------------|-----|--------------|------------------------------|
| ୧       | ଠ-୩୫୧୦୦-୦୪୧୮  |                        | ଘୋଗର ଆସି                   | ୧   |              |                              |
| ୧-୨     | ୧-୩୩୯୨୩-୦୨୪୦  |                        | କଲର                        | ୧   |              |                              |
| ୧-୩     | ଠ-୩୫୯୨୩-୦୧୭୦  |                        | କଲର                        | ୧   |              |                              |
| ୧-୪     | ଠ-୦୯୨୦୧-୦୯୮୦  |                        | କଲ୍ ବିୟା                   | ୧   |              | ପଲ୍                          |
| ୧-୫     | ଠ-୩୫୯୨୩-୦୦୭୦  |                        | ରିଟେନର                     | ୧   |              |                              |
| ୧-୬     | ଠ-୩୫୯୫୧-୦୦୭୦  |                        | ପୁଲି                       | ୨   |              |                              |
| ୧-୭     | ଠ-୩୫୯୨୩-୦୦୯୦  |                        | ରିଟେନର                     | ୧   |              |                              |
| ୧-୮     | ଠ-୦୯୨୦୧-୧୪୫୦  |                        | କଲ୍ ବିୟା                   | ୧   |              | ସାମାନ୍ୟ                      |
| ୧-୯     | ୧-୩୩୯୨୩-୦୭୩୦  |                        | ରିଟେନର                     | ୧   |              |                              |
| ୨       | ଠ-୩୫୨୦୦-୦୫୨୮  |                        | ଷ୍ଟେଟର ଆସି                 | ୧   |              |                              |
| 3       | ଠ-୩୫୩୦୦-୦୪୫୦  |                        | ଏଫ୍. ଉପକେଟ୍ ଆସି            | ୧   |              | ୧-୫୧୧-୯ ଅନୁପରାମର୍ଶ           |
| ୩-୧     | ଠ-୦୨୭୫୦-୦୭୮୦୨ |                        | କୋଇଲ୍                      | 3   |              | କୋଇଲ୍ ମାଧ୍ୟମରେ               |
| ୪       | ଠ-୩୫୪୧୧-୦୨୦୪  |                        | ପୁଲି                       | ୧   |              |                              |
| ୪-୧     | ଠ-୩୫୪୨୧-୦୨୪୦  |                        | ପଲ୍                        | ୧   |              |                              |
| ୪-୪     | ଠ-୦୯୦୭୦-୦୭୩୦  |                        | ନଟ୍                        | ୧   |              |                              |
| 5       | ଠ-୩୫୧୨୦-୦୫୨୮  |                        | ଫିଲ୍ଡ କୋଏଲ୍ କମ୍ପାଉନା       | ୧   |              |                              |
| ୭       | ଠ-୩୫୭୦୦-୧୧୭୦  |                        | ଆର. ଉପକେଟ୍ ଆସି             | ୧   |              | ୭-୧୧୭-୧୦, ୭-୧୨, ୮ ଅନୁପରାମର୍ଶ |
| ୭-୧     | ଠ-୩୫୭୧୦-୧୩୫୦  |                        | ପଲ୍ ଉପକେଟ୍ କମ୍ପାଉନା        | ୧   |              |                              |
| ୭-୨     | ଠ-୩୫୭୩୦-୦୭୦୦  |                        | କୋଇଲ୍ ଆସି                  | ୧   |              |                              |
| ୭-୩     | ଠ-୦୯୧୭୦-୨୫୦୧  |                        | କଲ୍ ବିୟା                   | ୧   |              |                              |
| ୭-୪     | ଠ-୩୫୯୪୩-୦୧୭୦  |                        | କଲ୍ ବିୟା କଲ୍ ବିୟା କଲ୍ ବିୟା | ୨   |              |                              |
| ୭-୫     | ଠ-୩୫୯୪୩-୦୧୫୪  |                        | କଲ୍ ବିୟା କଲ୍ ବିୟା କଲ୍ ବିୟା | ୧   |              |                              |
| ୭-୬     | ଠ-୩୫୯୨୩-୦୧୩୪  |                        | କଲ୍ ବିୟା                   | ୧   |              |                              |
| ୭-୭     | ଠ-୩୫୯୪୩-୦୧୭୦  |                        | କଲ୍ ବିୟା କଲ୍ ବିୟା କଲ୍ ବିୟା | ୧   |              |                              |
| ୭-୮     | ଠ-୩୫୯୪୩-୦୧୪୦  |                        | କଲ୍ ବିୟା କଲ୍ ବିୟା କଲ୍ ବିୟା | ୧   |              |                              |
| ୭-୯     | ଠ-୩୫୭୮୪-୦୨୧୦  |                        | କଲ୍ ବିୟା କଲ୍ ବିୟା          | ୧   |              |                              |
| ୭-୧୦    | ଠ-୩୫୭୮୪-୦୨୯୦  |                        | କଲ୍ ବିୟା କଲ୍ ବିୟା          | ୧   |              |                              |
| ୭-୧୧    | ଠ-୩୫୭୭୧-୦୩୧୮  |                        | କଲ୍ ବିୟା                   | ୧   |              |                              |
| ୭-୧୨    | ଠ-୦୯୦୫୭-୦୨୨୦  |                        | ଘୋଗରା                      | ୨   |              |                              |
| ୭-୧୩    | ଠ-୦୯୦୧୧-୩୫୪୦  |                        | ପୁଲି                       | ୨   |              |                              |
| ୭-୧୪    | ଠ-୦୦୫୭୦-୦୫୩୦୨ |                        | ପୁଲି                       | 3   |              |                              |
| 8       | ଠ-୩୫୭୧୯-୦୨୦୧  |                        | ନିୟମକ ଆସି                  | ୧   |              |                              |

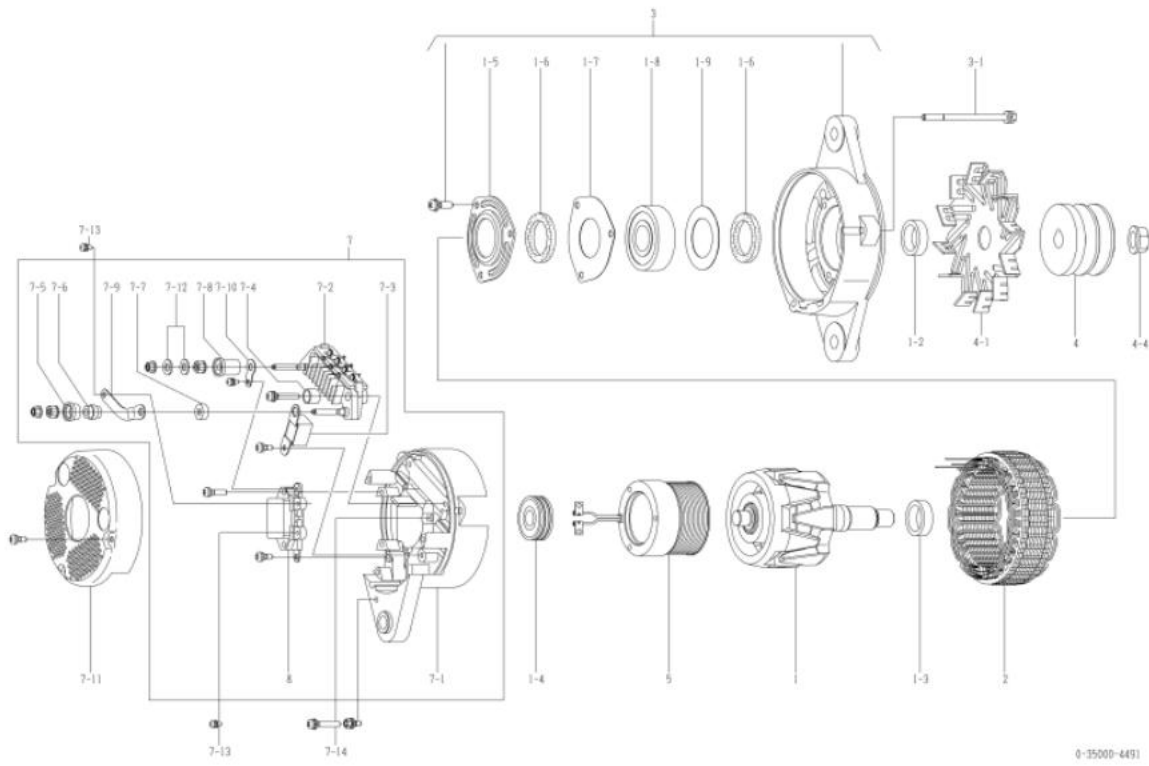

|                                |  |                |                   |
|--------------------------------|--|----------------|-------------------|
| oem ଗୁଣାବଳୀ                    | କୋମାନ୍ସୁ   | oem ଅଂଶ ନମ୍ବର  | ୭୦୦-୮୭୧-୭୧୧୦      |
| ନାମାନ୍ତର ଆଇଡି ପୁର              | ୨୪ଭି ୨୦ଏ   | ଯୋଗାଣ ସରତ୍ତାଳୀ | ୦୦.୦୨-            |
| ଓଡ଼ିଆ                          | ୧୧ ବିଲ୍‌ବୋର୍ଡ  | ନିୟମକ          | ବିଲ୍‌ବ-ଇନ୍ ପୁରକାର |
| ଇଞ୍ଜିନ୍ ମଡେଲ SA60114-2, ଅନୁୟାୟ |  |                |                   |
| ଯାନବାହନ                        | MA380-5, ଅନୁୟାୟ  |                |                   |
| ଡିଜାଇନ୍ ରେକର୍ଡ                 |  |                |                   |
| ଟିପ୍ପଣୀ                        | <p>KTYPE v ବେଲ୍‌ଟ 8 ଶିଖର</p> <p>ଉତ୍ପାଦନକାରୀ ପୁରୁଣା</p> <p>ସରକ୍ଷଣ ମଡେଲ ନେଇ 0-35000-4501। ଚାଆନ୍ତି, ଏପରି ଉପାଦାନଗୁଡ଼ିକ</p> <p>ରୋଟର ଆସି, କଲର, ଷ୍ଟେଟର ଆସି, ଫ୍ଲୋଟ ବ୍ରେକେଟ୍ ଇତ୍ୟାଦି ପ୍ରସ୍ତୁତ ହୁଏ।</p> <p>ଆସି, ପୁଲି, ପୁଲି ନଟ୍, ଫିଲ୍ଡ କୋଲ୍ କୋ, ପଛ ବ୍ରେକେଟ୍ ଏବଂ କରା।</p> <p>୦-୩୫୦୦୦-୪୫୦୦, ୪୫୦୧ ନିର୍ଦ୍ଦିଷ୍ଟ ଅନୁୟାୟ ଅଂଶ ବ୍ୟବହାର କରିବା ଉଚିତ।</p> <p>ଅଲଗାକରଣ ଆସିର ପୁରୁଣା / ନୂତନ ଅଂଶ ସଂଖ୍ୟା କିପରି ଚିହ୍ନଟ କରିବେ :</p> <p>ପୁରୁଣା ମଡେଲ ପୁଲି ସଜାଡ଼ିବା ପାଇଁ ସାଦା ଧୋଇବା ଯୋଗ୍ୟ, କିନ୍ତୁ ନିଉ ଧୋଇବା ଯୋଗ୍ୟ ଏବଂ ନଟ୍ ବ୍ୟବହାର କରନ୍ତୁ।</p> <p>ନୂତନ ମଡେଲ ପୁଲି ସଜାଡ଼ିବା ପାଇଁ ଫିଲ୍ଡ କୋଲ୍ ନଟ୍ ବ୍ୟବହାର କରନ୍ତୁ।</p> |                |                   |

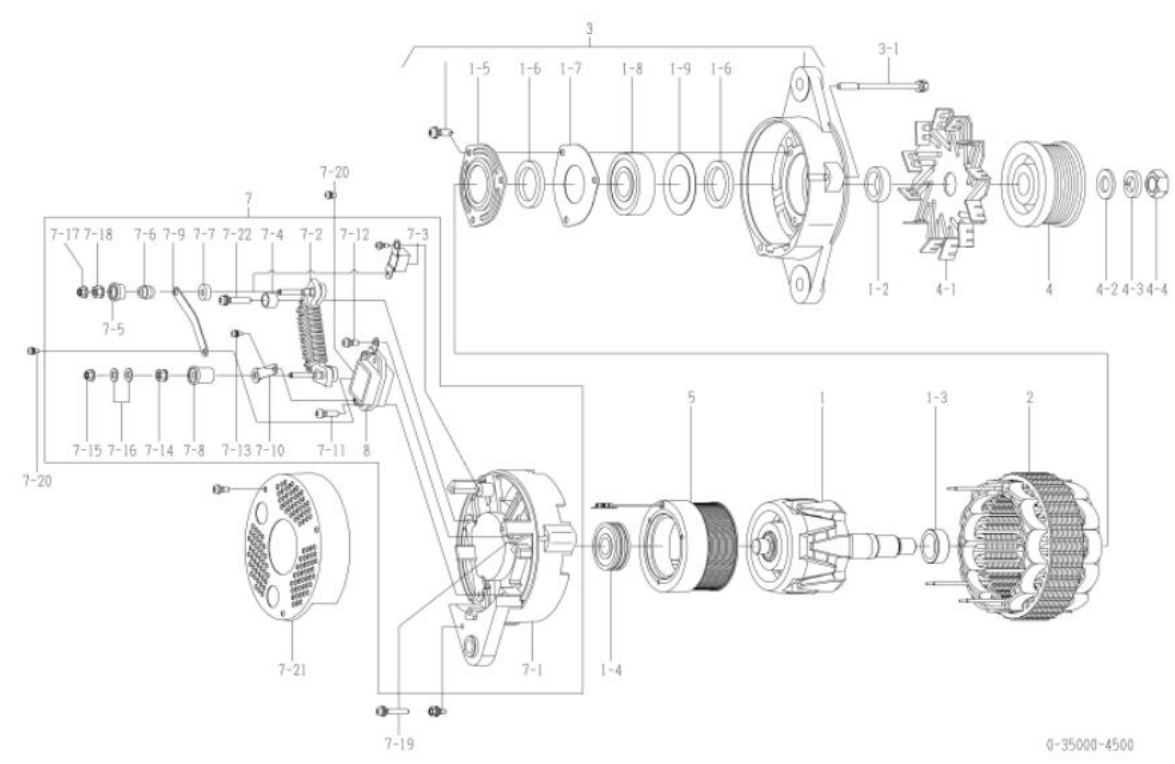

| ନୁମ୍ବର | ଅଂଶ ସଂଖ୍ୟା    | ନିର୍ଦ୍ଦିଷ୍ଟ ଅଂଶ ସଂଖ୍ୟା | ବର୍ଣ୍ଣନା              | ପରିମାଣ | ମୂଲ୍ୟ ଚାର୍ଜ | ଟିପ୍ପଣୀ                      |
|--------|---------------|------------------------|-----------------------|--------|-------------|------------------------------|
| e      | ୦-୩୫୧୦୦-୦୩୦୦  |                        | ରୋଟର ଆସି              | e      |             |                              |
| ୧-୨    | ୧-୩୩୯୨୩-୦୭୯୦  |                        | କଲର                   | e      |             |                              |
| ୧-୩    | ୦-୩୫୯୨୩-୦୧୭୦  |                        | କଲର                   | e      |             |                              |
| ୧-୪    | ୦-୦୯୨୦୧-୦୯୮୦  |                        | ବଲ୍ ବିୟର୍             | e      |             | ପଛ                           |
| ୧-୫    | ୦-୩୫୯୨୩-୦୦୭୦  |                        | ରିଟେନର                | e      |             |                              |
| ୧-୬    | ୦-୩୫୯୫୧-୦୦୭୦  |                        | ପୁଲି                  | ୨      |             |                              |
| ୧-୭    | ୦-୩୫୯୨୩-୦୦୯୦  |                        | ରିଟେନର                | e      |             |                              |
| ୧-୮    | ୦-୦୯୨୦୧-୧୧୪୦  |                        | ବଲ୍ ବିୟର୍             | e      |             | ସାମାନ୍ୟ                      |
| ୧-୯    | ୧-୩୩୯୨୩-୦୭୩୦  |                        | ରିଟେନର                | e      |             |                              |
| ୨      | ୦-୩୫୨୦୦-୦୪୭୦  |                        | ଷ୍ଟେଟର ଆସି            | e      |             |                              |
| 3      | ୦-୩୫୩୦୦-୦୩୫୦  |                        | ଏଡ୍. ବ୍ରେକେଟ୍ ଆସି     | e      |             | ୧-୫୩୧-୯ ଅନୁପରାମର୍ଶ           |
| ୩-୧    | ୦-୦୨୭୫୦-୦୭୮୦୨ |                        | କୋଲ୍ଡ                 | 3      |             | କୋଲ୍ଡ ମାଧ୍ୟମରେ               |
| ୪      | ୦-୩୫୪୧୧-୦୭୪୧  |                        | ପୁଲି                  | e      |             |                              |
| ୪-୧    | ୦-୩୫୪୨୧-୦୨୪୦  |                        | ପ୍ଲେଟ                 | e      |             |                              |
| ୪-୨    | ୦-୦୯୦୫୭-୦୨୩୦  |                        | ସାମାନ୍ୟ ଧୋଇବା         | e      |             |                              |
| ୪-୩    | ୧-୦୩୩୫୧-୧୭୦୦୨ |                        | ବସନ୍ତ ଧାରା            | e      |             |                              |
| ୪-୪    | ୦-୦୨୮୦-୧୭୦୨୨  |                        | ନଟ୍                   | e      |             |                              |
| 5      | ୦-୩୫୧୨୦-୦୨୯୦  |                        | ଫିଲ୍ଡ କୋଲ୍ କମ୍ପାଉଣ୍ଡ  | e      |             |                              |
| ୭      | ୦-୩୫୭୦୦-୦୯୫୧  |                        | ଆଇ. ବ୍ରେକେଟ୍ ଆସି      | e      |             | ୭-୧୩୭-୧୮, ୭-୨୨, ୮ ଅନୁପରାମର୍ଶ |
| ୭-୧    | ୦-୩୫୭୧୦-୧୧୫୦  |                        | ପଛ ବ୍ରେକେଟ୍ କମ୍ପାଉଣ୍ଡ | e      |             |                              |
| ୭-୨    | ୦-୩୫୭୩୦-୦୭୦୦  |                        | କୋଲ୍ଡ ଆସି             | e      |             |                              |
| ୭-୩    | ୦-୦୯୧୭୦-୨୫୦୧  |                        | କମ୍ପେନେଟର             | e      |             |                              |
| ୭-୪    | ୦-୩୫୯୪୩-୦୧୭୦  |                        | ପୁଲି ଇନସୁଲେଟ୍ କରନ୍ତୁ  | ୨      |             |                              |
| ୭-୫    | ୦-୩୫୯୪୩-୦୧୫୦  |                        | ପୁଲି ଇନସୁଲେଟ୍ କରନ୍ତୁ  | e      |             |                              |
| ୭-୬    | ୦-୩୫୯୨୩-୦୧୩୦  |                        | କଲର                   | e      |             |                              |
| ୭-୭    | ୦-୩୫୯୪୩-୦୧୭୦  |                        | ପୁଲି ଇନସୁଲେଟ୍ କରନ୍ତୁ  | e      |             |                              |
| ୭-୮    | ୦-୩୫୯୪୩-୦୧୪୦  |                        | ପୁଲି ଇନସୁଲେଟ୍ କରନ୍ତୁ  | e      |             |                              |
| ୭-୯    | ୦-୩୫୭୮୪-୦୨୧୦  |                        | କମ୍ପେନେଟର ବାଲ୍        | e      |             |                              |
| ୭-୧୦   | ୦-୩୫୭୮୪-୦୨୯୦  |                        | କମ୍ପେନେଟର ବାଲ୍        | e      |             |                              |
| ୭-୧୧   | ୦-୦୦୫୫-୦୫୨୦୨  |                        | ସ୍କ୍ରୁ                | ୨      |             |                              |
| ୭-୧୨   | ୦-୦୦୫୫-୦୫୧୨୨  |                        | ସ୍କ୍ରୁ                | ୨      |             |                              |
| ୭-୧୩   | ୦-୦୯୦୧୧-୩୫୪୦  |                        | ସ୍କ୍ରୁ                | e      |             |                              |
| ୭-୧୪   | ୦-୩୫୯୦୨-୦୦୧୦  |                        | ନଟ୍                   | e      |             |                              |
| ୭-୧୫   | ୦-୦୯୦୦୭-୦୩୭୦  |                        | ନଟ୍                   | e      |             |                              |
| ୭-୧୬   | ୦-୦୯୦୫୭-୦୨୨୦  |                        | ଧୋଇବା                 | ୨      |             |                              |
| ୭-୧୭   | ୦-୩୩୯୦୨-୦୦୮୦  |                        | ନଟ୍                   | e      |             |                              |
| ୭-୧୮   | ୦-୩୩୯୦୨-୦୦୯୦  |                        | ନଟ୍                   | e      |             |                              |
| ୭-୧୯   | ୦-୦୦୫୫-୦୫୩୦୨  |                        | ସ୍କ୍ରୁ                | 3      |             |                              |
| ୭-୨୦   | ୦-୦୯୦୧୧-୩୫୪୦  |                        | ସ୍କ୍ରୁ                | ୨      |             |                              |
| ୭-୨୧   | ୦-୩୫୭୨୧-୦୨୨୦  |                        | କଲର                   | e      |             |                              |
| ୭-୨୨   | ୦-୦୦୫୫-୦୫୩୦୨  |                        | ସ୍କ୍ରୁ                | ୨      |             |                              |
| 8      | ୦-୩୫୭୧୯-୦୨୧୧  |                        | ନିୟମକ ଆସି             | e      |             |                              |

|                                   |  |  |                   |
|-----------------------------------|--|--|-------------------|
| ୦୧୧ ଉପାଦାନ                        | କୋମାନ୍ଦୁ   | ୦୧୧ ଅଂଶ ନମ୍ବର  | ୭୦୦-୮୭୧-୭୧୧୧      |
| ନାମାନ୍ତର ଆକାର ପୁର                 | ୨୪ଭି ୭୦ଏ   | ଯୋଗାଣ ପଦ୍ଧତି/କାଳୀ  | ୦୯.୦୨-            |
| ଓଡ଼ିଆ                             | ୧୧ ସାମଗ୍ରୀ   | ନିୟମକ  | ବିକ୍ରୟ-ଇଫ୍ ପୁରକାର |
| ଇଞ୍ଜିନ୍ ମଡେଲ SA6114-2, ଅନୁପ୍ରାପ୍ତ |  |  |                   |
| ଯାନବାହନ                           | WA380L-5, ଅନୁପ୍ରାପ୍ତ   |  |                   |
| ଟିକାକର ରେକର୍ଡ 4500 □ 4501         |  | ରୋଟର ଆସି, କଲର, ଷ୍ଟେଟର ଆସି, ଏଫ୍. ବ୍ରେକେଟ୍ ଆସି,<br>ପୁଲି, ପୁଲି ନଟ୍, ଫିଲ୍ଡ କୋଏଲ୍ କମ୍ପାଉନା, ଆର. ବ୍ରେକେଟ୍, କରର<br>ପରିବର୍ତ୍ତନ ହୋଇଛି |                   |
| ବିପ୍ଳବୀ                           | <p>K-TYPE v ବେଲ୍ଟ 8 ଶିଖର</p> <p>ପ୍ରକାଶକୃତ ପୁସ୍ତକ</p> <p>ପୁସ୍ତକାଳୟ ମଡେଲ ହେଉଛି ୦-୩୫୦୦୦-୪୫୦୦। ଉପାଦାନ, ଏପରି ଉପାଦାନଗୁଡ଼ିକ<br/>ରୋଟର ଆସି, କଲର, ଷ୍ଟେଟର ଆସି, ଫିଲ୍ଡ କୋଏଲ୍ କମ୍ପାଉନା, ଆର. ବ୍ରେକେଟ୍, କରର ପୁସ୍ତକାଳୟ ଦୁହେଁ।<br/>ଆସି, ପୁଲି, ପୁଲି ନଟ୍, ଫିଲ୍ଡ କୋଏଲ୍ କୋ, ପଛ ବ୍ରେକେଟ୍ ଏବଂ କରର।<br/>୦-୩୫୦୦୦-୪୫୦୦, ୪୫୦୧ ନିର୍ଦ୍ଦେଶ ଅନୁଯାୟୀ ଅଂଶ ଉପହାର କରିବା ଉଚିତ।<br/>ଅଲଗାକରଣ ଆସିର ପୁସ୍ତକାଳୟ / ନୂତନ ଅଂଶ ସଂଖ୍ୟା କିପରି ଚିହ୍ନଟ କରିବେ :<br/>ପୁସ୍ତକାଳୟ ମଡେଲ ପୁଲି ପକାଡ଼ିବା ପାଇଁ ସାମାନ୍ୟ ଯୋଗ୍ୟ ନେସିନ୍, କମ୍ପାଉନା ଯୋଗ୍ୟ ନେସିନ୍ ଏବଂ ନଟ୍ ବ୍ରେକେଟ୍ କରର।<br/>ନୂତନ ମଡେଲ ପୁଲି ପକାଡ଼ିବା ପାଇଁ ଫିଲ୍ଡ କୋଏଲ୍ ନଟ୍ ବ୍ରେକେଟ୍ କରର।</p> |  |                   |

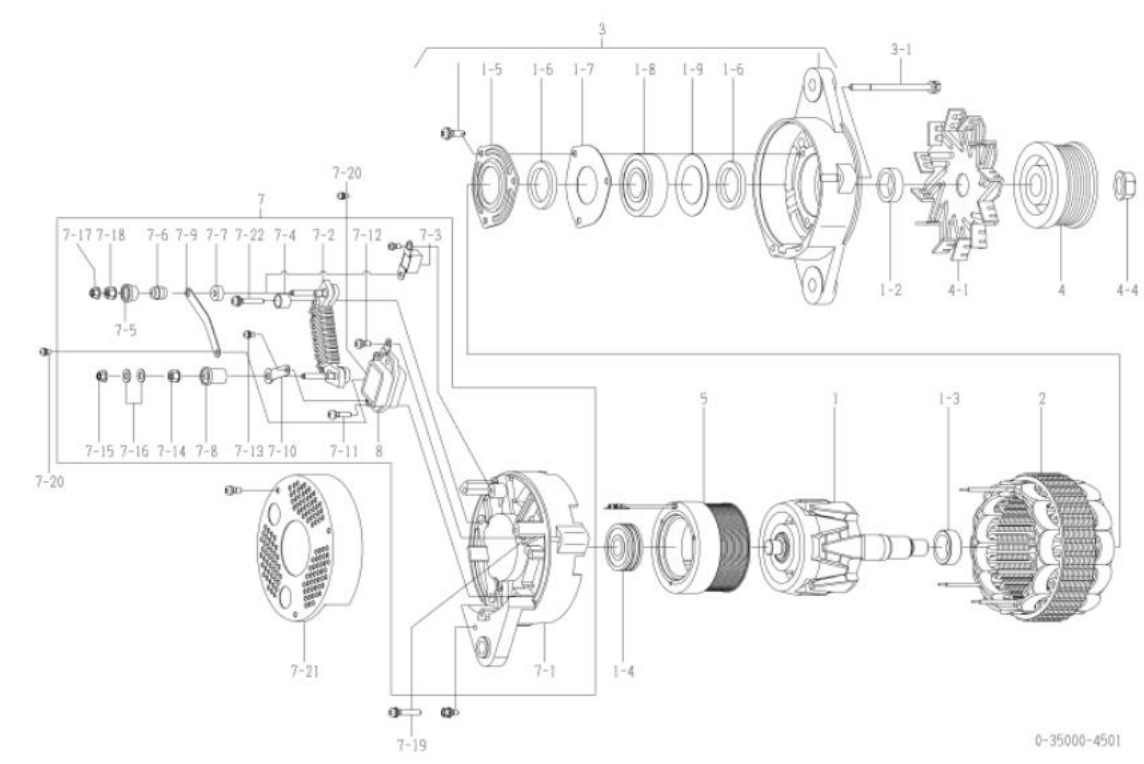

| ନମ୍ବର | ଅଂଶ ସଂଖ୍ୟା   | ନିର୍ଦ୍ଦେଶ ଅଂଶ ସଂଖ୍ୟା | ବିବରଣୀ               | ପରିମାଣ | ମୂଲ୍ୟ ଚାର୍ଜ | ବିପ୍ଳବୀ               |
|-------|--------------|----------------------|----------------------|--------|-------------|-----------------------|
| e     | ୦-୩୫୧୦୦-୦୪୧୮ |                      | ରୋଟର ଆସି             | e      |             |                       |
| ୧-୨   | ୦-୩୫୯୨୩-୦୨୪୦ |                      | କଲର                  | e      |             |                       |
| ୧-୩   | ୦-୩୫୯୨୩-୦୧୭୦ |                      | କଲର                  | e      |             |                       |
| ୧-୪   | ୦-୦୯୨୦୧-୦୯୮୦ |                      | ବଲ୍ ବିୟର୍            | e      |             | ପଛ                    |
| ୧-୫   | ୦-୩୫୯୨୩-୦୦୭୦ |                      | ରିଟେନର               | e      |             |                       |
| ୧-୬   | ୦-୩୫୯୫୧-୦୦୭୦ |                      | ପୁଲି                 | ୨      |             |                       |
| ୧-୭   | ୦-୩୫୯୨୩-୦୦୯୦ |                      | ରିଟେନର               | e      |             |                       |
| ୧-୮   | ୦-୦୯୨୦୧-୧୪୫୦ |                      | ବଲ୍ ବିୟର୍            | e      |             | ସାମାନ୍ୟ               |
| ୧-୯   | ୧-୩୫୯୨୩-୦୭୩୦ |                      | ରିଟେନର               | e      |             |                       |
| ୨     | ୦-୩୫୨୦୦-୦୫୨୮ |                      | ଷ୍ଟେଟର ଆସି           | e      |             |                       |
| 3     | ୦-୩୫୩୦୦-୦୪୫୦ |                      | ଏଫ୍. ବ୍ରେକେଟ୍ ଆସି    | e      |             | ୧-୫ ~ ୧-୯ ଅନୁପ୍ରାପ୍ତ  |
| ୩-୧   | ୦-୦୨୭୫୦-୦୨୮୦ |                      | କୋଇଲ୍                | 3      |             | କୋଇଲ୍ ମାଧ୍ୟମରେ        |
| ୪     | ୦-୩୫୪୧୧-୦୨୪୮ |                      | ପୁଲି                 | e      |             |                       |
| ୪-୧   | ୦-୩୫୪୨୧-୦୨୪୦ |                      | ପୁଲି                 | e      |             |                       |
| ୪-୪   | ୦-୦୯୦୦୭-୦୭୩୦ |                      | ନଟ୍                  | e      |             |                       |
| 5     | ୦-୩୫୧୨୦-୦୫୨୮ |                      | ଫିଲ୍ଡ କୋଏଲ୍ କମ୍ପାଉନା | e      |             |                       |
| ୭     | ୦-୩୫୭୦୦-୧୧୪୦ |                      | ଆର. ବ୍ରେକେଟ୍ ଆସି     | e      |             | ଇନ. ୭-୧୭୭-୧୮, ୭-୨୨, ୮ |
| ୭-୧   | ୦-୩୫୭୧୦-୧୩୩୦ |                      | ପଛ ବ୍ରେକେଟ୍ କମ୍ପାଉନା | e      |             |                       |
| ୭-୨   | ୦-୩୫୭୩୦-୦୭୦୦ |                      | କୋଇଲ୍ ଆସି            | e      |             |                       |
| ୭-୩   | ୦-୦୯୧୭୦-୨୫୦୧ |                      | କମ୍ପାଉନା             | e      |             |                       |
| ୭-୪   | ୦-୩୫୯୪୩-୦୧୭୦ |                      | ପୁଲି ଇନସୁଲେଟ୍ କରର    | ୨      |             |                       |
| ୭-୫   | ୦-୩୫୯୪୩-୦୧୫୪ |                      | ପୁଲି ଇନସୁଲେଟ୍ କରର    | e      |             |                       |
| ୭-୬   | ୦-୩୫୯୨୩-୦୧୩୪ |                      | କଲର                  | e      |             |                       |
| ୭-୭   | ୦-୩୫୯୪୩-୦୧୭୦ |                      | ପୁଲି ଇନସୁଲେଟ୍ କରର    | e      |             |                       |
| ୭-୮   | ୦-୩୫୯୪୩-୦୧୪୦ |                      | ପୁଲି ଇନସୁଲେଟ୍ କରର    | e      |             |                       |
| ୭-୯   | ୦-୩୫୭୮୪-୦୨୧୦ |                      | କମ୍ପାଉନା             | e      |             |                       |
| ୭-୧୦  | ୦-୩୫୭୮୪-୦୨୯୦ |                      | କମ୍ପାଉନା             | e      |             |                       |
| ୭-୧୧  | ୦-୦୦୫୫-୦୫୨୦  |                      | ପୁଲି                 | ୨      |             |                       |
| ୭-୧୨  | ୦-୦୦୫୫-୦୫୧୨  |                      | ପୁଲି                 | ୨      |             |                       |
| ୭-୧୩  | ୦-୦୯୦୧୧-୩୫୪୦ |                      | ପୁଲି                 | e      |             |                       |
| ୭-୧୪  | ୦-୩୫୯୦୨-୦୦୧୦ |                      | ନଟ୍                  | e      |             |                       |
| ୭-୧୫  | ୦-୦୯୦୦୭-୦୩୭୦ |                      | ନଟ୍                  | e      |             |                       |
| ୭-୧୬  | ୦-୦୯୦୫୭-୦୨୨୦ |                      | କୋଇଲ୍                | ୨      |             |                       |
| ୭-୧୭  | ୦-୩୫୯୦୨-୦୦୮୦ |                      | ନଟ୍                  | e      |             |                       |
| ୭-୧୮  | ୦-୩୫୯୦୨-୦୦୯୦ |                      | ନଟ୍                  | e      |             |                       |
| ୭-୧୯  | ୦-୦୦୫୭-୦୫୩୦  |                      | ପୁଲି                 | 3      |             |                       |
| ୭-୨୦  | ୦-୦୯୦୧୧-୩୫୪୦ |                      | ପୁଲି                 | ୨      |             |                       |
| ୭-୨୧  | ୦-୩୫୭୭୧-୦୩୦୮ |                      | କଲର                  | e      |             |                       |
| ୭-୨୨  | ୦-୦୦୫୭-୦୫୩୦  |                      | ପୁଲି                 | ୨      |             |                       |
| 8     | ୦-୩୫୭୧୯-୦୨୦୧ |                      | ନିୟମକ ଆସି            | e      |             |                       |

| OEM ଗୁଣାହକ        | କୋମାଟୁ  | OEM ଅଂଶ ନମ୍ବର  | ୭୦୦-୮୨୫-୫୨୧୦ |
|-------------------|---|----------------|--------------|
| ନାମନାମ ଆରଟ୍, ପୁରୀ | ୨୪ଲି ୫୦ଏ  | ପୋଗାଣ ପରାପାଦକୀ | ୦୦.୦୩-       |
| ଓଡ଼ିଆ             | ୧୧ ବିଲ୍‌ବୋର୍ଡ   | ନିୟମକ          | ନିୟମକ        |
| ଇଞ୍ଜିନ୍ ମଡେଲ୍     | SA60140E-3A   |                |              |
| ଯାନବାହନ           | WA500-AC-3  |                |              |
| ଡିଜାଇନ୍ ରେକର୍ଡ    |   |                |              |
| ବିବରଣୀ            | <p>୧୦ ଟାଇପ୍ ଲି ବେଲ୍ଟ ଡ୍ରାଇଭ ପିସ୍ (କ୍ଷେତ୍ରଫଳ)</p> <p>ଗଣ୍ଡାଗାର ବିପରୀତ ଦିଗରେ ପୁରୁଣା</p> <p>ପୁଲି ୦-୩୫୦୦୦-୪୦୩୧ ରୁ ନିର୍ଦ୍ଧାରିତ।</p> <p>ପରାପାଦକୀ ମଡେଲ୍ ହେଉଛି 0-35000-4511। ତଥ୍ୟ, ଏପରି ରପାଦନାଗୁଡ଼ିକ</p> <p>ରୋଟର ଆସି, କଲର, ଷ୍ଟେଟର ଆସି, ଫ୍ଲୁଇଡ୍ ବ୍ଲେଡ୍ ଲାଗରେ ପୁସ୍‌ଟ୍ରାପ୍ ନୁହେଁ।</p> <p>ଆସି, ପୁଲି, ପୁଲି ନଟ୍, ଫିଲ୍ଡ କୋଲ୍ କୋ, ପଲ୍ ରିଭର କେବ୍ ଏବଂ କଲର।</p> <p>୦-୩୫୦୦୦-୪୫୧୦, ୪୫୧୧ ନିର୍ଦ୍ଦିଷ୍ଟ ଅନୁଯାୟୀ ଅଂଶ ବ୍ୟବହାର କରିବା ଉଚିତ।</p> <p>ଅଲଟରନେଟର ଆସିର ପୁରୁଣା / ନୂତନ ଅଂଶ ବ୍ୟବହାର କିପରି ତିନିଟି କଲିକ୍ସ :</p> <p>ପୁରୁଣା ମଡେଲ୍ ପୁଲି ସଜାଡ଼ିବା ପାଇଁ ସାଧା ଧୋଇବା ମେସିନ୍, ବସନ୍ତ ଧୋଇବା ମେସିନ୍ ଏବଂ ନର୍ ବ୍ୟବହାର କରନ୍ତୁ।</p> <p>ନୂତନ ମଡେଲ୍ ପୁଲି ସଜାଡ଼ିବା ପାଇଁ ଫ୍ଲୁଇଡ୍ ବ୍ଲେଡ୍ ବ୍ୟବହାର କରନ୍ତୁ।</p> |                |              |

| ନୁମ୍ବର | ଅଂଶ ସଂଖ୍ୟା   | ନିର୍ଦ୍ଧାରିତ ଅଂଶ ସଂଖ୍ୟା | ବର୍ଣ୍ଣନା             | ପରିମାଣ | ମୂଲ୍ୟ ଚାର୍ଜ | ବିବରଣୀ             |
|--------|--------------|------------------------|----------------------|--------|-------------|--------------------|
| ୧      | ୦-୩୫୧୦୦-୦୩୧୦ |                        | ରୋଟର ଆସି             | e      |             |                    |
| ୧-୨    | ୧-୩୩୯୨୩-୦୭୯୦ |                        | କଲର                  | e      |             |                    |
| ୧-୩    | ୦-୩୫୯୨୩-୦୧୭୦ |                        | କଲର                  | e      |             |                    |
| ୧-୪    | ୦-୦୯୨୦୧-୦୯୮୦ |                        | ବଲ୍ ବିୟର୍            | e      |             | ପଲ୍                |
| ୧-୫    | ୦-୩୫୯୨୩-୦୦୭୦ |                        | ରିଟେନର               | e      |             |                    |
| ୧-୬    | ୦-୩୫୯୫୧-୦୦୭୦ |                        | ପୁଲି                 | ୨      |             |                    |
| ୧-୭    | ୦-୩୫୯୨୩-୦୦୯୦ |                        | ରିଟେନର               | e      |             |                    |
| ୧-୮    | ୦-୦୯୨୦୧-୦୮୮୧ |                        | ବଲ୍ ବିୟର୍            | e      |             | ସାମାନ୍ୟ            |
| ୧-୯    | ୧-୩୩୯୨୩-୦୭୩୦ |                        | ରିଟେନର               | e      |             |                    |
| ୨      | ୦-୩୫୨୦୦-୦୪୪୦ |                        | ଷ୍ଟେଟର ଆସି           | e      |             |                    |
| ୩      | ୦-୩୫୩୦୦-୦୧୯୦ |                        | ଏଡ୍‌ଜ୍‌କେବ୍ ଆସି      | e      |             | ୧-୫୩୧-୯ ଅନୁପରାମର୍ଶ |
| ୩-୧    | ୦-୦୨୭୫-୦୭୮୦୨ |                        | କୋଲ୍ଡ                | ୩      |             | କୋଲ୍ଡ ମାଧ୍ୟମରେ     |
| ୪      | ୦-୩୫୪୧୧-୦୭୦୦ |                        | ପୁଲି                 | e      |             |                    |
| ୪-୧    | ୦-୩୫୪୨୧-୦୦୫୦ |                        | ପଲ୍‌କେବ୍             | e      |             |                    |
| ୪-୨    | ୧-୦୩୩୦-୧୭୦୧୨ |                        | ସାମାନ୍ୟ              | e      |             |                    |
| ୪-୩    | ୧-୦୩୩୫-୧୭୦୦୨ |                        | ବସନ୍ତ ଧୋଇବା          | e      |             |                    |
| ୪-୪    | ୦-୦୨୮୦-୧୭୦୨୨ |                        | ନଟ୍                  | e      |             |                    |
| 5      | ୦-୩୫୧୨୦-୦୨୩୦ |                        | ଫିଲ୍ଡ କୋଲ୍ କମ୍ପାଉଣ୍ଡ | e      |             |                    |
| ୭      | ୦-୩୫୭୦୦-୦୮୨୨ |                        | ଆର.ବ୍ଲେଡ୍ ଆସି        | e      |             | ୭-୧୩୭-୧୦, ୮ ସହିତ   |
| ୭-୧    | ୦-୩୫୭୧୦-୧୦୧୦ |                        | ପଲ୍ ବ୍ଲେଡ୍ କମ୍ପାଉଣ୍ଡ | e      |             |                    |
| ୭-୨    | ୦-୩୫୭୩୦-୦୫୧୦ |                        | କୋଲ୍ଡ ଆସି            | e      |             |                    |
| ୭-୩    | ୦-୦୯୧୭୦-୨୫୦୧ |                        | କଲ୍‌କେବ୍ ଆସି         | e      |             |                    |
| ୭-୪    | ୦-୩୫୯୪୩-୦୧୭୦ |                        | ପୁଲି ଇନସୁଲେଟ୍ କଲର    | ୨      |             |                    |
| ୭-୫    | ୦-୩୫୯୪୩-୦୧୫୦ |                        | ପୁଲି ଇନସୁଲେଟ୍ କଲର    | e      |             |                    |
| ୭-୬    | ୦-୩୫୯୨୩-୦୧୩୦ |                        | କଲର                  | e      |             |                    |
| ୭-୭    | ୦-୩୫୯୪୩-୦୧୭୦ |                        | ପୁଲି ଇନସୁଲେଟ୍ କଲର    | e      |             |                    |
| ୭-୮    | ୦-୩୫୯୪୩-୦୧୪୦ |                        | ପୁଲି ଇନସୁଲେଟ୍ କଲର    | e      |             |                    |
| ୭-୯    | ୦-୩୫୭୮୪-୦୨୧୦ |                        | କଲ୍‌କେବ୍ ବାଲ୍        | e      |             |                    |
| ୭-୧୦   | ୦-୩୫୭୮୪-୦୨୯୦ |                        | କଲ୍‌କେବ୍ ବାଲ୍        | e      |             |                    |
| ୭-୧୧   | ୦-୩୫୭୭୧-୦୨୫୦ |                        | କଲର                  | e      |             |                    |
| ୭-୧୨   | ୦-୦୯୦୧୧-୩୫୪୦ |                        | ସ୍ପିନ୍‌ନେଟ୍          | ୨      |             |                    |
| ୭-୧୩   | ୦-୦୦୫୭-୦୫୩୦୨ |                        | ସ୍ପିନ୍‌ନେଟ୍          | ୩      |             |                    |
| 8      | ୦-୩୫୭୧୯-୦୨୦୧ |                        | ନିୟମକ ଆସି            | e      |             |                    |

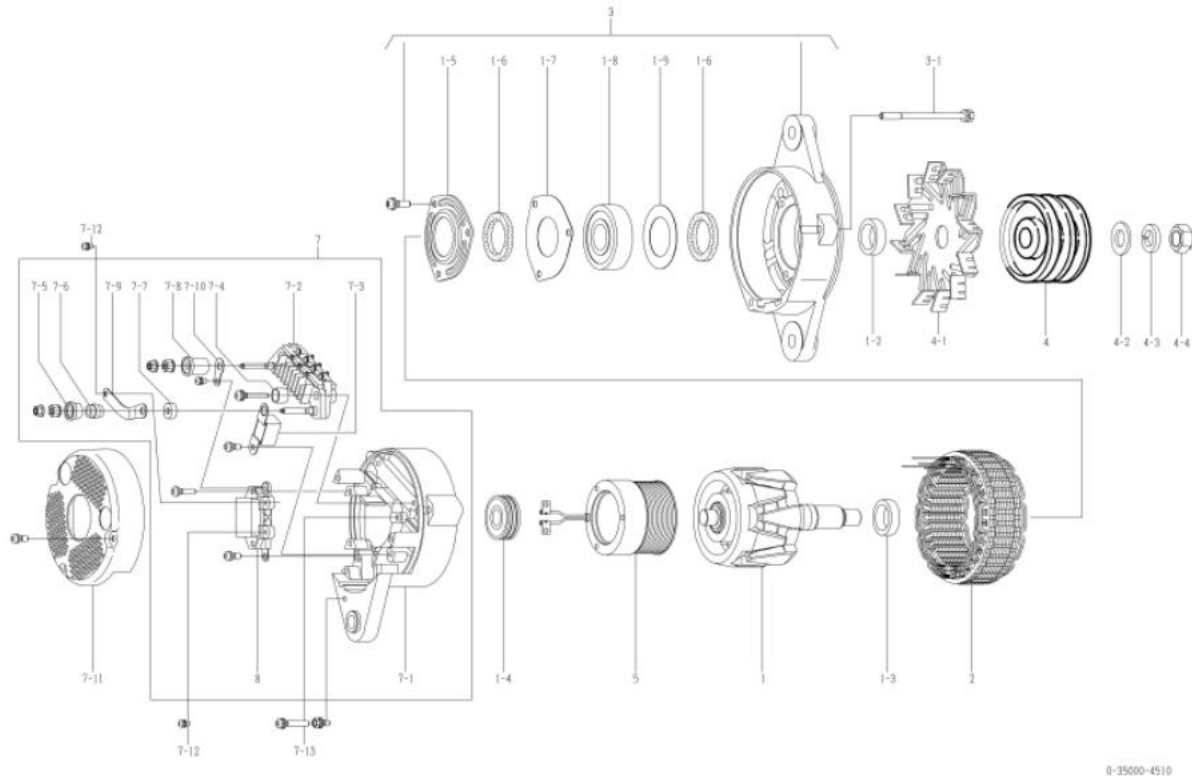

୦-୩୫୦୦୦-୪୫୧୧ ଅଲଟରନେଟର

| ୦୧୩ ଭାଗନାମ                 | କୋମାନ୍ସୁ  | ୦୧୩ ଅଂଶ ନମ୍ବର        | ୬୦୦-୮୨୫-୫୨୧୧ |
|----------------------------|---|----------------------|--------------|
| ନାମାନ୍ତର ଆଇ.ପୁ.ସି.         | ୨୪ଭି ୫୦୩  | ଯୋଗାଣ ସମ୍ପୂର୍ଣ୍ଣାବଳୀ | ୧୦.୦୧-       |
| ଓଡ଼ିଆ                      | ୧୧ ବିଭାଗ  | ନିୟମକ                | ନିୟମକ        |
| ଇଞ୍ଜିନ୍ ମଡେଲ୍              | ୧୧୬୦140-3A  |                      |              |
| ଯାନବାହନ                    | ୩୫500-୩-3   |                      |              |
| ଫିଟାଭଲ୍ ରେକର୍ଡ 4510 □ 4511 | ଗୋଟର ଆସି, କଲର, ଷ୍ଟେଟର ଆସି, ଏଫ୍. ସ୍ପେକ୍ଟର ଆସି,<br>ପୁଲି, ପୁଲି ନଟ୍, ଫିଲ୍ଡ କୋଏଲ୍ କମ୍ପାଉଣ୍ଡ, ଆଇ. ସ୍ପେକ୍ଟର, କଲର<br>ପରିବର୍ତ୍ତନ ହୋଇଛି   |                      |              |
| ବିବରଣୀ                     | ୧୦ ଟାଇପ୍ ରି କୋଲ୍ଡ ବଦଲ୍ ଫିଲ୍ଡ (ବ୍ୟେକ୍ଟର)<br>ଗଞ୍ଜାଗର ବିପରୀତ ଦିଗରେ ପୁଲିଶ୍ଟର<br>ପୁଲି ୦-୩୫୦୦୦-୪୦୩୨ ରୁ ନିର୍ଦ୍ଧାରିତ।<br>ପୁଲିଶ୍ଟର ମଡେଲ୍ ହେଉଛି 0-35000-4510। ଚପାଟି, ଏପରି ଉପାଦାନଗୁଡ଼ିକ<br>ଗୋଟର ଆସି, କଲର, ଷ୍ଟେଟର ଆସି, ଏଫ୍. ସ୍ପେକ୍ଟର ବାଦରେ ପ୍ରସ୍ତୁତ ନୁହେଁ।<br>ଆସି, ପୁଲି, ପୁଲି ନଟ୍, ଫିଲ୍ଡ କୋଏଲ୍ କୋ, ପଞ୍ଚ ସ୍ପେକ୍ଟର ଏବଂ କଲର।<br>୦-୩୫୦୦୦-୪୫୧୧ ନିଜସ୍ୱ ଅନୁସୂଚି ଅଂଶ ବ୍ୟବହାର କରିବା ଉଚିତ।<br>ଅଲଟରନେଟର ଆସିର ପୁଲିଶ୍ଟର / ନୂତନ ଅଂଶ ବ୍ୟବହାର କରିବା ଉଚିତ :<br>ପୁଲିଶ୍ଟର ମଡେଲ୍ ପୁଲି ସଜାଡ଼ିବା ପାଇଁ ସାତା ଧୋଇବା ନେସିନ୍, କପର୍ ଧୋଇବା ନେସିନ୍ ଏବଂ ନଟ୍ ବ୍ୟବହାର କରନ୍ତୁ।<br>ନୂତନ ମଡେଲ୍ ପୁଲି ସଜାଡ଼ିବା ପାଇଁ ଫିଲ୍ଡ କୋଏଲ୍ ନଟ୍ ବ୍ୟବହାର କରନ୍ତୁ। |                      |              |

୦-୩୫୦୦୦-୪୫୧୧ ଅଲଟରନେଟର (ମୋକର ଅଂଶ ନମ୍ବର ୬୦୦-୮୨୫-୫୨୧୧)

| ନମ୍ବର | ଅଂଶ ବ୍ୟବହାର  | ନିର୍ଦ୍ଧାରିତ ଅଂଶ ବ୍ୟବହାର | ବିବରଣୀ                  | ପରିମାଣ | ମୂଲ୍ୟ ତାଲିକା | ବିବରଣୀ              |
|-------|--------------|-------------------------|-------------------------|--------|--------------|---------------------|
| ୧     | ୦-୩୫୧୦୦-୦୪୧୮ |                         | ଗୋଟର ଆସି                | ୧      |              |                     |
| ୧-୨   | ୧-୩୩୯୨୩-୦୨୪୦ |                         | କଲର                     | ୧      |              |                     |
| ୧-୩   | ୦-୩୫୯୨୩-୦୧୨୦ |                         | କଲର                     | ୧      |              |                     |
| ୧-୪   | ୦-୦୯୨୦୧-୦୯୮୦ |                         | ବଲ୍ ବିୟର୍               | ୧      |              | ପଞ୍ଚ                |
| ୧-୫   | ୦-୩୫୯୨୩-୦୦୭୦ |                         | ରିଟେନର                  | ୧      |              |                     |
| ୧-୬   | ୦-୩୫୯୫୧-୦୦୭୦ |                         | ପୁଲି                    | ୨      |              |                     |
| ୧-୭   | ୦-୩୫୯୨୩-୦୦୯୦ |                         | ରିଟେନର                  | ୧      |              |                     |
| ୧-୮   | ୦-୦୯୨୦୧-୧୪୫୦ |                         | ବଲ୍ ବିୟର୍               | ୧      |              | ସାମାନ୍ୟ             |
| ୧-୯   | ୧-୩୩୯୨୩-୦୨୩୦ |                         | ରିଟେନର                  | ୧      |              |                     |
| ୨     | ୦-୩୫୨୦୦-୦୫୨୮ |                         | ଷ୍ଟେଟର ଆସି              | ୧      |              |                     |
| ୩     | ୦-୩୫୩୦୦-୦୪୫୦ |                         | ଏଫ୍. ସ୍ପେକ୍ଟର ଆସି       | ୧      |              | ୧-୫୩୧-୯ ଅନୁପ୍ରସ୍ତୁତ |
| ୩-୧   | ୦-୦୨୭୫-୦୨୮୦୨ |                         | କୋଇଲ୍                   | ୩      |              | କୋଇଲ୍ ମାଧ୍ୟମରେ      |
| ୪     | ୦-୩୫୪୧୧-୦୭୦୮ |                         | ପୁଲି                    | ୧      |              |                     |
| ୪-୧   | ୦-୩୫୪୨୧-୦୦୫୦ |                         | ପଞ୍ଚ                    | ୧      |              |                     |
| ୪-୪   | ୦-୦୯୦୦୭-୦୭୩୦ |                         | ନଟ୍                     | ୧      |              |                     |
| 5     | ୦-୩୫୧୨୦-୦୫୨୮ |                         | ଫିଲ୍ଡ କୋଏଲ୍ କମ୍ପାଉଣ୍ଡ   | ୧      |              |                     |
| ୭     | ୦-୩୫୭୦୦-୧୧୭୦ |                         | ଆଇ. ସ୍ପେକ୍ଟର ଆସି        | ୧      |              | ୭-୧୩୭-୧୦, ୮ ସହିତ    |
| ୭-୧   | ୦-୩୫୭୧୦-୧୩୫୦ |                         | ପଞ୍ଚ ସ୍ପେକ୍ଟର କମ୍ପାଉଣ୍ଡ | ୧      |              |                     |
| ୭-୨   | ୦-୩୫୭୩୦-୦୫୧୦ |                         | କୋଇଲ୍ ଆସି               | ୧      |              |                     |
| ୭-୩   | ୦-୦୯୧୭୦-୨୫୦୧ |                         | କମ୍ପେକ୍ଟର               | ୧      |              |                     |
| ୭-୪   | ୦-୩୫୯୪୩-୦୧୨୦ |                         | ପୁଲି ଇନଭୁଲ୍ଟ୍ କଲର       | ୨      |              |                     |
| ୭-୫   | ୦-୩୫୯୪୩-୦୧୫୪ |                         | ପୁଲି ଇନଭୁଲ୍ଟ୍ କଲର       | ୧      |              |                     |
| ୭-୬   | ୦-୩୫୯୨୩-୦୧୩୪ |                         | କଲର                     | ୧      |              |                     |
| ୭-୭   | ୦-୩୫୯୪୩-୦୧୨୦ |                         | ପୁଲି ଇନଭୁଲ୍ଟ୍ କଲର       | ୧      |              |                     |
| ୭-୮   | ୦-୩୫୯୪୩-୦୧୪୦ |                         | ପୁଲି ଇନଭୁଲ୍ଟ୍ କଲର       | ୧      |              |                     |
| ୭-୯   | ୦-୩୫୭୮୪-୦୨୧୦ |                         | କମ୍ପେକ୍ଟର ବାଲ୍          | ୧      |              |                     |
| ୭-୧୦  | ୦-୩୫୭୮୪-୦୨୯୦ |                         | କମ୍ପେକ୍ଟର ବାଲ୍          | ୧      |              |                     |
| ୭-୧୧  | ୦-୩୫୭୭୧-୦୩୧୮ |                         | କଲର                     | ୧      |              |                     |
| ୭-୧୨  | ୦-୦୯୦୧୧-୩୫୪୦ |                         | ପୁଲି                    | ୨      |              |                     |
| ୭-୧୩  | ୦-୦୦୫୭-୦୫୩୦୨ |                         | ପୁଲି                    | ୩      |              |                     |
| 8     | ୦-୩୫୭୧୯-୦୨୦୧ |                         | ନିୟମକ ଆସି               | ୧      |              |                     |

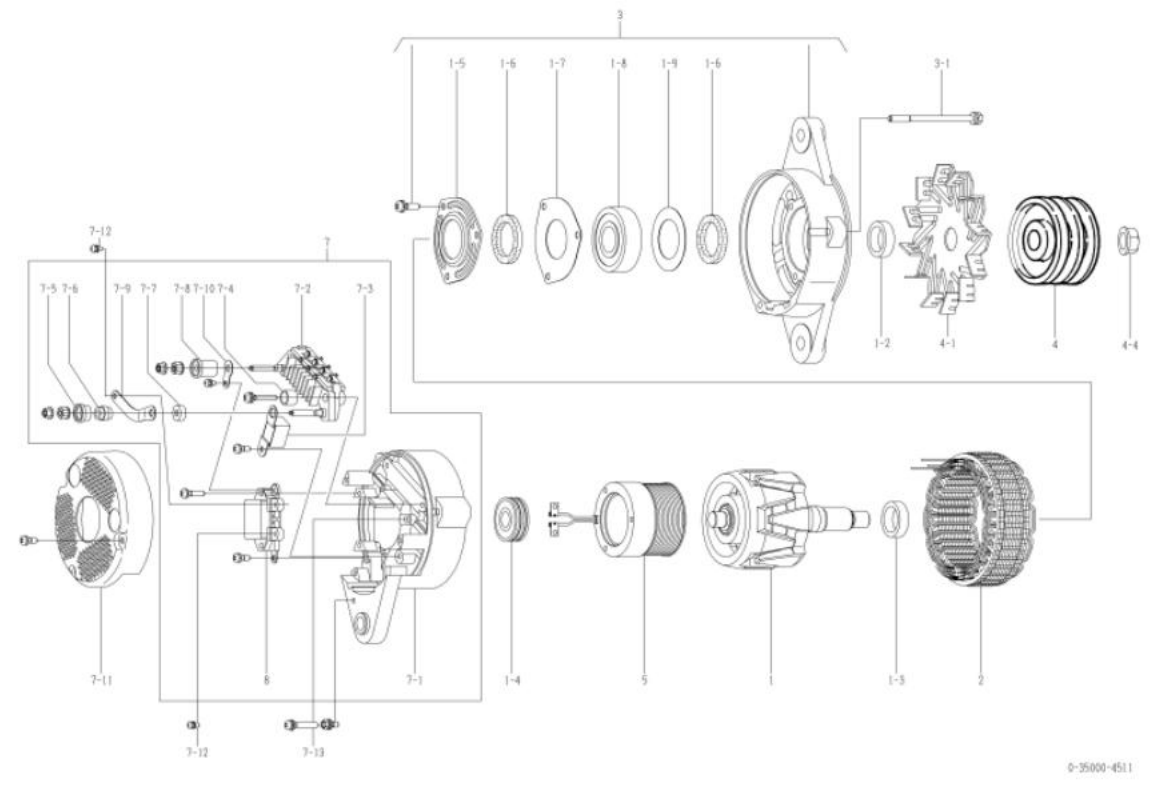

0-35000-4511

| oem ଗୁଣାବଳୀ         | ଇସ୍ତର   | oem ଅଂଶ ନମ୍ବର  | ୧-୮୧୨୦୦୭୨୭-୦ |
|---------------------|---|----------------|--------------|
| ନାମାନ୍ତର ଆଇର୍ ପୁର   | ୨୪ଭି ୫୦ଏ  | ଯୋଗାଣ ସରୁତାକଳୀ | ୦୧.୧୨-       |
| ଓଡନ                 | ୧୦ ବିଲେଭନ   | ନିୟମକ          | ନିରୁମିତ      |
| ଇଞ୍ଜିନ୍ ମଡେଲ 6411mc |   |                |              |
| ଯାନବାହନ             | ମାରିନ୍  |                |              |
| ଚିତ୍ରାଙ୍କନ ଲେକର     |   |                |              |
| ବିବରଣୀ              | ୧୫ ଟାଇପ୍ ରି ବେଲ୍ଡ ଚକର ଶିଖର<br>ଇନସୁଲେସନ ପାଇଁ ରାସିୟାଲିଆ ପୁଷିବା (ବାୟୁଚାଳିତ ପରକାର)<br>ଘଣ୍ଟାକଣ୍ଠା ସୁରକ୍ଷା<br>ଚଉମିନାଲ୍ ଆସି ୦-୩୫୦୦୦-୪୦୯୦ ସୁ ଇନପ୍ |                |              |

| ନୁହେଁ | ଅଂଶ ସଂଖ୍ୟା    | ନିରାମତା ଅଂଶ ସଂଖ୍ୟା                  | ବର୍ଣ୍ଣନା        | ପରିମାଣ | ମୂଲ୍ୟ ଚାଲିବା | ବିବରଣୀ                       |
|-------|---------------|-------------------------------------|-----------------|--------|--------------|------------------------------|
| ୧     | ୦-୩୫୧୦୦-୦୩୦୦  | ୧-୮୧୨୧୧୧୧୧-୦ ଗୋଟର ଆସି               |                 | ୧      |              |                              |
| ୧-୧   | ୧-୩୩୯୨୩-୦୭୯୦  | ୧-୮୧୨୨୯୯୨୨-୦ କଲର                    |                 | ୧      |              |                              |
| ୧-୨   | ୦-୩୫୯୨୩-୦୧୨୦  | ୧-୮୧୨୨୯୯୨୨-୦ କଲର                    |                 | ୧      |              |                              |
| ୧-୩   | ୦-୦୯୨୦୧-୦୯୮୦  | ୧-୮୧୨୨୯୯୨୨-୦ ବଲ୍ ବିୟା               |                 | ୧      |              | ପୁଛ                          |
| ୨     | ୦-୩୫୨୦୦-୦୪୪୦  | ୧-୮୧୨୧୧୧୨୨-୦ ଉତ୍ତେଜ ଆସି             |                 | ୧      |              |                              |
| ୩     | ୦-୩୫୩୦୦-୦୨୨୧  | ୧-୮୧୨୧୩୦୯୪-୦ ଏପ୍.ବିଲେଭେ ଆସି         |                 | ୧      |              | 3-103-5 ଅନୁପରାମର୍ଶ           |
| ୩-୧   | ୦-୩୫୯୨୩-୦୦୭୦  | ୧-୮୧୨୨୯୯୨୨-୦ ରିଟେନର                 |                 | ୧      |              |                              |
| ୩-୨   | ୦-୩୫୯୨୩-୦୦୯୦  | ୮-୯୭୦୯୪୧୧-୦ ରିଟେନର                  |                 | ୧      |              |                              |
| ୩-୩   | ୧-୩୩୯୨୩-୦୭୩୦  | ୧-୮୧୨୨୯୯୨୨-୦ ରିଟେନର                 |                 | ୧      |              |                              |
| ୩-୪   | ୦-୩୫୯୨୩-୦୦୭୦  | ୧-୮୧୨୨୯୯୨୨-୦ ରିଟେନର                 |                 | ୨      |              |                              |
| ୩-୫   | ୦-୦୯୨୦୧-୦୮୮୧  | ୧-୮୧୨୨୯୯୨୨-୦ ବଲ୍ ବିୟା               |                 | ୧      |              | ସାମାନ୍ୟ                      |
| ୩-୬   | ୦-୦୨୭୫୦-୦୨୮୦୨ | ୧-୮୧୨୨୯୩୮୨-୦ ବୋଲ୍ଡ                  |                 | ୩      |              | ବୋଲ୍ଡ ମାଧ୍ୟମରେ               |
| ୪     | ୧-୩୫୪୧୧-୦୧୧୦  | ୧-୮୧୨୨୦୦୫୫-୦ ପୁଲି                   |                 | ୧      |              |                              |
| ୪-୧   | ୦-୩୫୪୨୧-୦୧୭୦  | ୧-୮୧୨୨୩୦୧୯-୦ ପୁଲି                   |                 | ୧      |              |                              |
| ୪-୨   | ୦-୦୨୮୦-୧୭୦୨୨  | ୧-୮୧୨୨୯୪୭୪-୦ ନର୍                    |                 | ୧      |              |                              |
| ୪-୩   | ୧-୦୩୩୫-୧୭୦୦୨  | ୧-୮୧୨୨୯୪୭୪-୦ ବସନ୍ତ ଉପାଦାନ           |                 | ୧      |              |                              |
| ୪-୪   | ୧-୦୩୩୦-୧୭୦୧୨  | ୧-୮୧୨୨୯୪୭୮-୦ ସାମାନ୍ୟ ଉପାଦାନ         |                 | ୧      |              |                              |
| 5     | ୦-୩୫୧୨୦-୦୨୩୦  | ୧-୮୧୨୨୨୧୦୨-୦ ଫିଲ୍ଡ କୋଏଲ୍ କମ୍ପୋନେଣ୍ଟ |                 | ୧      |              |                              |
| ୭     | ୦-୩୫୭୦୦-୦୯୯୦  | ୧-୮୧୨୧୩୦୯୪-୦ ଆଇ.ବିଲେଭେ ଆସି          |                 | ୧      |              | ୭-୧୩୭-୧୧, ୭-୧୭, ୮ ଅନୁପରାମର୍ଶ |
| ୭-୧   | ୦-୩୫୭୧୦-୦୯୯୦  | ୧-୮୧୨୧୩୦୯୪-୦ ଉତ୍ତେଜ କମ୍ପୋନେଣ୍ଟ      |                 | ୧      |              |                              |
| ୭-୨   | ୦-୩୫୭୩୦-୦୭୩୦  | ୧-୮୧୨୧୯୧୧୭-୦ ଉତ୍ତେଜ ଆସି             |                 | ୧      |              |                              |
| ୭-୩   | ୦-୩୫୭୮୦-୦୯୯୦  | ୧-୮୧୨୨୯୩୩୦-୦ ଚଉମିନାଲ୍ ଆସି           |                 | ୧      |              | ଗମ୍ ବୁଣ୍ଡ ଅନୁପରାମର୍ଶ ନୁହେଁ   |
| ୭-୪   | ୦-୦୯୧୭୦-୨୫୦୧  | ୧-୮୪୧୩୨୦୧୨-୦ କଣ୍ଟ୍ରୋଲ୍ ପୁଲି         |                 | ୧      |              |                              |
| ୭-୫   | ୦-୩୫୯୨୩-୦୧୨୦  | ୧-୮୧୨୨୯୯୨୨-୦ ଇନସୁଲେସନ୍ ପୁଲି         |                 | ୧      |              |                              |
| ୭-୬   | ୦-୩୫୯୨୩-୦୧୨୦  | ୧-୮୧୨୨୯୯୨୨-୦ ଇନସୁଲେସନ୍ ପୁଲି         |                 | ୨      |              |                              |
| ୭-୭   | ୦-୩୫୯୨୩-୦୨୨୦  | ୧-୮୧୨୨୯୯୨୨-୦ ଇନସୁଲେସନ୍ ପୁଲି         |                 | ୧      |              |                              |
| ୭-୮   | ୦-୩୫୯୨୩-୦୧୨୦  | ୧-୮୧୨୨୯୯୨୨-୦ କଲର                    |                 | ୧      |              |                              |
| ୭-୯   | ୦-୩୫୯୨୩-୦୧୨୦  | ୧-୮୧୨୨୯୯୨୨-୦ ବୋଲ୍ଡ                  |                 | ୧      |              |                              |
| ୭-୧୦  | ୦-୩୫୯୨୩-୦୧୨୦  | ୧-୮୧୨୨୯୯୨୨-୦ ପୁଲି                   |                 | ୧      |              |                              |
| ୭-୧୧  | ୦-୩୩୯୨୩-୦୦୮୦  | ୮-୯୮୦୪୦୭୯୦-୦ ନର୍                    |                 | ୨      |              |                              |
| ୭-୧୩  | ୧-୩୩୯୨୩-୦୦୭୦  | ୧-୮୧୧୧୮୦୧୧-୦ ବଲ୍ଡ                   |                 | ୩      |              |                              |
| ୭-୧୪  | ୦-୩୫୯୨୩-୦୦୧୦  | ୧-୮୧୨୧୭୦୫୩-୦ ଧାରକ                   |                 | ୧      |              |                              |
| ୭-୧୫  | ୦-୩୫୭୨୧-୦୨୪୦  | ୧-୮୧୨୧୪୩୪୩-୦ କଲର                    |                 | ୧      |              |                              |
| ୭-୧୬  | ୦-୦୦୫୭-୦୫୩୦୨  | ୧-୮୧୨୨୯୯୩୩-୦ ସ୍କ୍ରୁ                 |                 | ୩      |              |                              |
| ୭-୧୭  | ୦-୩୫୭୮୪-୦୨୪୦  |                                     | କମ୍ପୋନେଣ୍ଟ ବାଲ୍ | ୧      |              |                              |
| ୭-୧୮  | ୦-୦୯୦୧୧-୩୫୪୦  |                                     | ସ୍କ୍ରୁ          | ୨      |              |                              |
| 8     | ୦-୩୫୭୧୯-୦୧୫୧  | ୧-୮୧୨୨୦୦୧୫-୦ ଉତ୍ତେଜ ଆସି             |                 | ୧      |              |                              |

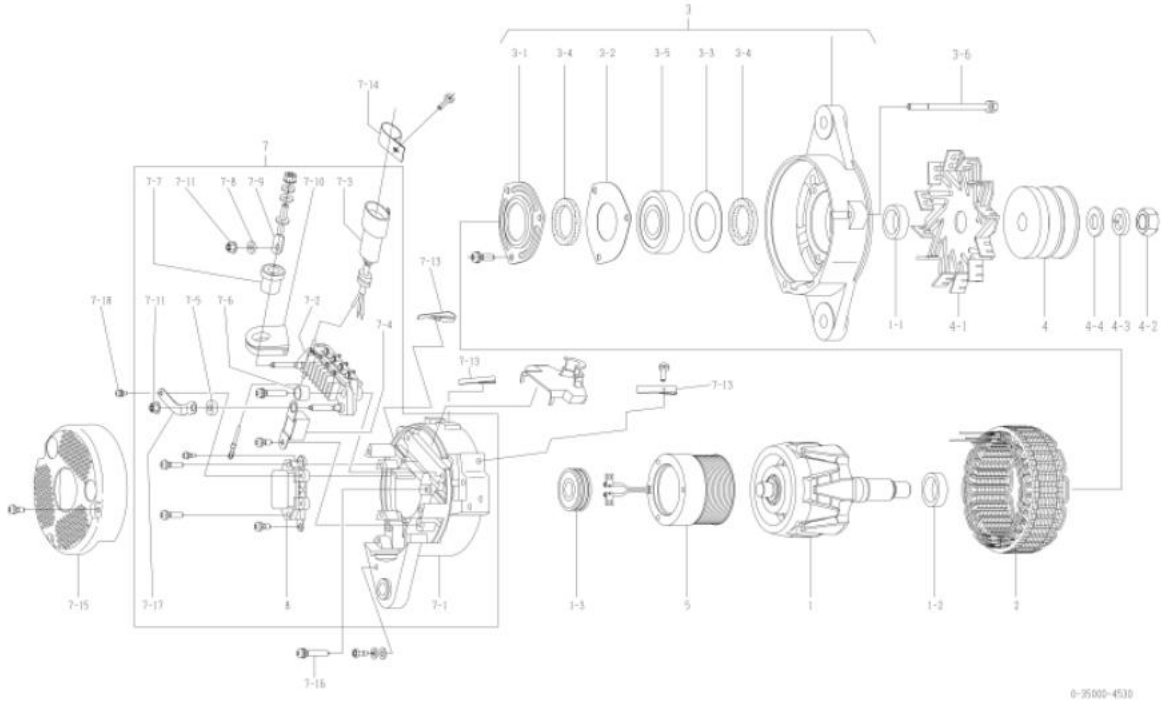

0-35000-4530

| oem ସଂଖ୍ୟା        | କୋମାନ୍ସ   | oem ଅଂଶ ନମ୍ବର  | ୭୦୦-୮୨୫-୭୭୨୦ |
|-------------------|---|----------------|--------------|
| ନାମାନ୍ତର ଆଇର୍ ପୁର | ୨୪ଭି ୬୦ଏ  | ଯୋଗାଣ ସରତ୍ତାଳୀ | ୦୨.୦୧-       |
| ଓଡ଼ିଆ             | ୧୧ ବିଭାଗ  | ନିୟମକ          | ନିୟମକ        |
| ଇଞ୍ଜିନ୍ ମଡେଲ୍     | 3AA61701-3, ଅନୁପାଳନ   |                |              |
| ଯାନବାହନ           | 700-3, ଅନୁପାଳନ  |                |              |
| ଚିତ୍ରାଙ୍କନ ରେକର୍ଡ |   |                |              |
| ବିବରଣୀ            | <p>୧୭ ଟାଇପ୍ ରି କୋକ୍ସ ପିଟ୍‌ସ୍‌ଭଲ୍ ପିଟ୍ (କମ୍ପ୍ୟୁଟର)</p> <p>ଉତ୍ପାଦନ ସ୍ଥାନ</p> <p>ପୁଲି ୦-୩୫୦୦୦-୪୫୪୦ ରୁ ନିର୍ମାଣ</p> <p>ସରକ୍ଷଣ ମଡେଲ୍ ନମ୍ବର 0-35000-4541। ତଥାପି, ଏପରି ରପାଦନାଗୁଡ଼ିକ</p> <p>ରୋଟର ଆସି, କଲର, ଷ୍ଟେଟର ଆସି, ଫ୍ଲୋଟ୍ ବ୍ଲେଡ୍ ରାକେଟ୍ ପୁସ୍‌ପ୍ଲେଟ୍ ନୁହେଁ।</p> <p>ଆସି, ପୁଲି, ପୁଲି ନଟ୍, ଫିଲ୍ଡ୍ କୋଲ୍ କୋ, ପଛ ବ୍ଲେଡ୍ ଏବଂ କଲର।</p> <p>୦-୩୫୦୦୦-୪୫୪୦, ୪୫୪୧ ନିର୍ଦ୍ଦିଷ୍ଟ ଅନୁପାଳନ ଅଂଶ ବ୍ୟବହାର କରିବା ଉଚିତ୍।</p> <p>ଅଲଗାକରଣ ଆସିର ପୁରୁଣା / ନୂତନ ଅଂଶ ବ୍ୟବହାର କିପରି ଚିହ୍ନଟ୍ କରିବେ :</p> <p>ପୁରୁଣା ମଡେଲ୍ ପୁଲି ସଜାଡ଼ିବା ପାଇଁ ସାଧା ଧୋଇବା ମେସିନ୍, କପର୍ ଧୋଇବା ମେସିନ୍ ଏବଂ ନଟ୍ ବ୍ୟବହାର କରନ୍ତୁ।</p> <p>ନୂତନ ମଡେଲ୍ ପୁଲି ସଜାଡ଼ିବା ପାଇଁ ଫ୍ଲୋଟ୍ ନଟ୍ ବ୍ୟବହାର କରନ୍ତୁ।</p> |                |              |

| କ୍ର.ସଂ | ଅଂଶ ସଂଖ୍ୟା   | ନିର୍ଦ୍ଦିଷ୍ଟ ଅଂଶ ସଂଖ୍ୟା | ବର୍ଣ୍ଣନା             | ପରିମାଣ | ମୂଲ୍ୟ ଟାକ୍ସ | ବିବରଣୀ                    |
|--------|--------------|------------------------|----------------------|--------|-------------|---------------------------|
| ୧      | ୦-୩୫୧୦୦-୦୩୦୦ |                        | ରୋଟର ଆସି             | ୧      |             |                           |
| ୧-୨    | ୧-୩୩୯୨୩-୦୭୯୦ |                        | କଲର                  | ୧      |             |                           |
| ୧-୩    | ୦-୩୫୯୨୩-୦୧୭୦ |                        | କଲର                  | ୧      |             |                           |
| ୧-୪    | ୦-୦୯୨୦୧-୦୯୮୦ |                        | ବଲ୍ ବିୟର୍            | ୧      |             | ପଛ                        |
| ୧-୫    | ୦-୩୫୯୨୩-୦୦୭୦ |                        | ରିଟେନର               | ୧      |             |                           |
| ୧-୬    | ୦-୩୫୯୫୧-୦୦୭୦ |                        | ପୁଲି                 | ୨      |             |                           |
| ୧-୭    | ୦-୩୫୯୨୩-୦୦୯୦ |                        | ରିଟେନର               | ୧      |             |                           |
| ୧-୮    | ୦-୦୯୨୦୧-୧୧୪୦ |                        | ବଲ୍ ବିୟର୍            | ୧      |             | ସାମନା                     |
| ୧-୯    | ୧-୩୩୯୨୩-୦୭୩୦ |                        | ରିଟେନର               | ୧      |             |                           |
| ୨      | ୦-୩୫୨୦୦-୦୪୭୦ |                        | ଷ୍ଟେଟର ଆସି           | ୧      |             |                           |
| ୩      | ୦-୩୫୩୦୦-୦୩୫୦ |                        | ଏଡ୍‌ବ୍ଲେଡ୍ ଆସି       | ୧      |             | ୧-୫୩୧-୯ ଅନୁପାଳନ           |
| ୩-୧    | ୦-୦୨୫୭-୦୭୮୦୨ |                        | କୋଲ୍ଡ                | ୩      |             | କୋଲ୍ଡ ମାଧ୍ୟମରେ            |
| ୪      | ୦-୩୫୪୧୧-୦୨୧୦ |                        | ପୁଲି                 | ୧      |             |                           |
| ୪-୧    | ୦-୩୫୪୨୧-୦୨୪୦ |                        | ପୁଲି                 | ୧      |             |                           |
| ୪-୨    | ୦-୦୯୦୫୭-୦୨୩୦ |                        | ଧୋଇବା                | ୧      |             |                           |
| ୪-୩    | ୧-୦୩୩୫-୧୭୦୦୨ |                        | ବ୍ୟାଚ୍‌ସ୍ ଧାରଣ       | ୧      |             |                           |
| ୪-୪    | ୦-୦୨୮୦-୧୭୦୨୨ |                        | ନଟ୍                  | ୧      |             |                           |
| ୫      | ୦-୩୫୧୨୦-୦୨୯୦ |                        | ଫିଲ୍ଡ୍ କୋଲ୍ କମ୍ପାଣୀ  | ୧      |             |                           |
| ୬      | ୦-୩୫୭୦୦-୦୯୨୧ |                        | ଆଇ.ବ୍ଲେଡ୍ ଆସି        | ୧      |             | ୭-୧୩୭-୧୦, ୭-୧୨, ୮ ଅନୁପାଳନ |
| ୭-୧    | ୦-୩୫୭୧୦-୧୦୧୦ |                        | ପଛ ବ୍ଲେଡ୍ କମ୍ପାଣୀ    | ୧      |             |                           |
| ୭-୨    | ୦-୩୫୭୩୦-୦୭୦୦ |                        | କୋଲ୍ଡ ଆସି            | ୧      |             |                           |
| ୭-୩    | ୦-୦୯୧୭୦-୨୫୦୧ |                        | କମ୍ପ୍ୟୁଟର            | ୧      |             |                           |
| ୭-୪    | ୦-୩୫୯୪୩-୦୧୭୦ |                        | ପୁଲି ଇନସୁଲେଟ୍ କରନ୍ତୁ | ୨      |             |                           |
| ୭-୫    | ୦-୩୫୯୪୩-୦୧୫୦ |                        | ପୁଲି ଇନସୁଲେଟ୍ କରନ୍ତୁ | ୧      |             |                           |
| ୭-୬    | ୦-୩୫୯୨୩-୦୧୩୦ |                        | କଲର                  | ୧      |             |                           |
| ୭-୭    | ୦-୩୫୯୪୩-୦୧୭୦ |                        | ପୁଲି ଇନସୁଲେଟ୍ କରନ୍ତୁ | ୧      |             |                           |
| ୭-୮    | ୦-୩୫୯୪୩-୦୧୪୦ |                        | ପୁଲି ଇନସୁଲେଟ୍ କରନ୍ତୁ | ୧      |             |                           |
| ୭-୯    | ୦-୩୫୭୮୪-୦୨୧୦ |                        | କମ୍ପ୍ୟୁଟର ବାଲ୍       | ୧      |             |                           |
| ୭-୧୦   | ୦-୩୫୭୮୪-୦୨୯୦ |                        | କମ୍ପ୍ୟୁଟର ବାଲ୍       | ୧      |             |                           |
| ୭-୧୧   | ୦-୩୫୭୨୧-୦୨୫୦ |                        | କଲର                  | ୧      |             |                           |
| ୭-୧୨   | ୦-୦୯୦୫୭-୦୨୨୦ |                        | ଧୋଇବା                | ୨      |             |                           |
| ୭-୧୩   | ୦-୦୯୦୧୧-୩୫୪୦ |                        | ପୁଲି                 | ୨      |             |                           |
| ୭-୧୪   | ୦-୦୦୫୭-୦୫୩୦୨ |                        | ପୁଲି                 | ୩      |             |                           |
| ୮      | ୦-୩୫୭୧୯-୦୨୧୧ |                        | ନିୟମକ ଆସି            | ୧      |             |                           |

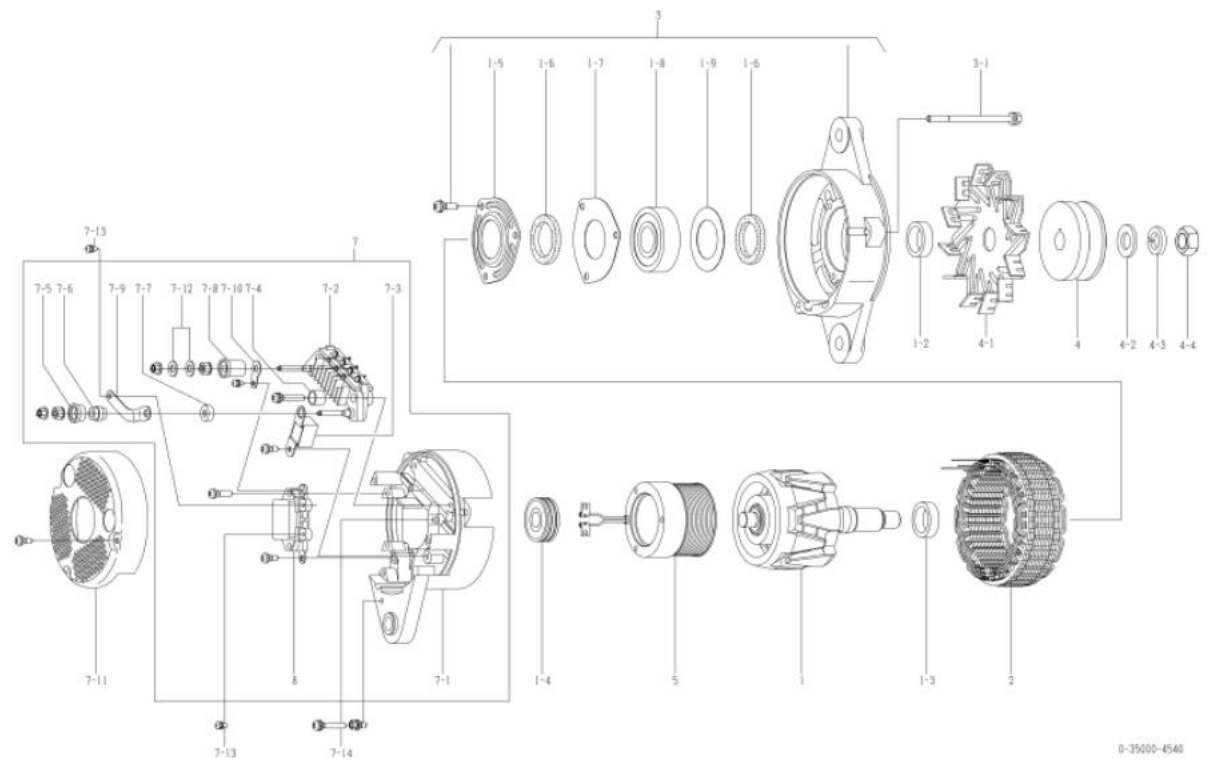

|                            |  |                   |              |
|----------------------------|--|-------------------|--------------|
| ୦୧୧ ଉପାଦାନ                 | କୋମପୋ  | ୦୧୧ ଅଂଶ ନମ୍ବର     | ୭୦୦-୮୨୫-୭୭୨୧ |
| ନାମନାମର ଆଇ.ପି.ସି.          | ୨୪ଭି ୭୦ଏ   | ଯୋଗାଣ ସମ୍ପର୍କାବଳୀ | ୧୦.୦୧-       |
| ଓଡ଼ିଆ                      | ୧୧ ବିଶେଷତା   | ନିୟମକ             | ନିୟମକ        |
| ଇଞ୍ଜିନ୍ ମଡେଲ               | SM6170E-3, ଅନୁପ୍ରାପ୍ୟ  |                   |              |
| ଯାନବାହନ                    | WA700-3, ଅନୁପ୍ରାପ୍ୟ  |                   |              |
| ଡିଜାଇନ୍ ନେକ୍ଟର 4540 □ 4541 | ଗୋଟର ଆସି, କଲର, ଷ୍ଟେଟର ଆସି, ଏଫ. ଡରେକେଟ୍ ଆସି,<br>ପୁଲି, ପୁଲି ନଟ, ଫିଲ୍ଡ କୋଏଲ୍ କମ୍ପାଉନା, ଆଇ. ଡରେକେଟ୍, କଲର<br>ପରିବର୍ତ୍ତନ ହୋଇଛି   |                   |              |
| ବିବରଣୀ                     | ୧୭ ଟାଇପ୍ ଡି କେକ୍ଟ ବିଶ୍ୱାସୀ ପିଲ୍ (କେକ୍ଟର)<br>ଉତ୍ପାଦକର ପୁରୁଣା<br>ପୁଲି ୦-୩୫୦୦୦-୪୫୪୧ ରୁ ନିର୍ମାଣ<br>ପୁରୁଣା ମଡେଲ ହେଉଛି ୦-୩୫୦୦୦-୪୫୪୧ ରୁ ଆସି, ଏପରି ଉପାଦାନଗୁଡ଼ିକ<br>ଗୋଟର ଆସି, କଲର, ଷ୍ଟେଟର ଆସି, ଫିଲ୍ଡ କୋଏଲ୍ କମ୍ପାଉନା, ଆଇ. ଡରେକେଟ୍, ଏଫ. କଲର।<br>୦-୩୫୦୦୦-୪୫୪୧ ନିର୍ଦ୍ଦେଶ ଅନୁଯାୟୀ ଅଂଶ ଉପରେ କରାଯାଇ ଉଚିତ।<br>ଅଲଗାକରଣ ଆସିର ପୁରୁଣା / ନୂତନ ଅଂଶ ସଂଖ୍ୟା କିପରି ଚିହ୍ନଟ କରିବେ :<br>ପୁରୁଣା ମଡେଲ ପୁଲି ସଜାଡ଼ିବା ପାଇଁ ସାଧାରଣ ଯୋଗାଣ ମେସିନ୍, କମ୍ପାଉନା ଯୋଗାଣ ମେସିନ୍ ଏଫ. ନଟ୍, ଉପରେକଲ୍ କଲର।<br>ନୂତନ ମଡେଲ ପୁଲି ସଜାଡ଼ିବା ପାଇଁ ଫିଲ୍ଡ କୋଏଲ୍ ନଟ୍, ଉପରେକଲ୍ କଲର। |                   |              |

| କ୍ର.ସଂ | ଅଂଶ ସଂଖ୍ୟା    | ନିର୍ଦ୍ଦେଶ ଅଂଶ ସଂଖ୍ୟା | ବର୍ଣ୍ଣନା             | ପରିମାଣ | ମୂଲ୍ୟ ଟାକ୍ସ | ବିବରଣୀ                       |
|--------|---------------|----------------------|----------------------|--------|-------------|------------------------------|
| ୧      | ୦-୩୫୧୦୦-୦୪୧୮  |                      | ଗୋଟର ଆସି             | ୧      |             |                              |
| ୧-୨    | ୧-୩୩୯୨୩-୦୨୪୦  |                      | କଲର                  | ୧      |             |                              |
| ୧-୩    | ୦-୩୫୯୨୩-୦୧୭୦  |                      | କଲର                  | ୧      |             |                              |
| ୧-୪    | ୦-୦୯୨୦୧-୦୯୮୦  |                      | ଏଲ୍ ବିୟର୍            | ୧      |             | ପଲ୍                          |
| ୧-୫    | ୦-୩୫୯୨୩-୦୦୭୦  |                      | ରିଟେନର               | ୧      |             |                              |
| ୧-୬    | ୦-୩୫୯୫୧-୦୦୭୦  |                      | ପୁଲି                 | ୨      |             |                              |
| ୧-୭    | ୦-୩୫୯୨୩-୦୦୯୦  |                      | ରିଟେନର               | ୧      |             |                              |
| ୧-୮    | ୦-୦୯୨୦୧-୧୪୫୦  |                      | ଏଲ୍ ବିୟର୍            | ୧      |             | ସାମାନ୍ୟ                      |
| ୧-୯    | ୧-୩୩୯୨୩-୦୭୩୦  |                      | ରିଟେନର               | ୧      |             |                              |
| ୨      | ୦-୩୫୨୦୦-୦୫୨୮  |                      | ଷ୍ଟେଟର ଆସି           | ୧      |             |                              |
| ୩      | ୦-୩୫୩୦୦-୦୪୫୦  |                      | ଏଫ. ଡରେକେଟ୍ ଆସି      | ୧      |             | ୧-୫୩୧-୯ ଅନୁପ୍ରାପ୍ୟ           |
| ୩-୧    | ୦-୦୨୭୫୦-୦୭୮୦୨ |                      | କୋଇଲ୍                | ୩      |             | କୋଇଲ୍ ମାଧ୍ୟମରେ               |
| ୪      | ୦-୩୫୪୧୧-୦୨୧୪  |                      | ପୁଲି                 | ୧      |             |                              |
| ୪-୧    | ୦-୩୫୪୨୧-୦୨୪୦  |                      | ପୁଲି                 | ୧      |             |                              |
| ୪-୪    | ୦-୦୯୦୭୦-୦୭୩୦  |                      | ନଟ୍                  | ୧      |             |                              |
| 5      | ୦-୩୫୧୨୦-୦୫୨୮  |                      | ଫିଲ୍ଡ କୋଏଲ୍ କମ୍ପାଉନା | ୧      |             |                              |
| ୭      | ୦-୩୫୭୦୦-୧୧୭୦  |                      | ଆଇ. ଡରେକେଟ୍ ଆସି      | ୧      |             | ୭-୧୩୭-୧୦, ୭-୧୨, ୮ ଅନୁପ୍ରାପ୍ୟ |
| ୭-୧    | ୦-୩୫୭୧୦-୧୩୫୦  |                      | ପଲ୍ ଡରେକେଟ୍ କମ୍ପାଉନା | ୧      |             |                              |
| ୭-୨    | ୦-୩୫୭୩୦-୦୭୦୦  |                      | କୋଇଲ୍ ଆସି            | ୧      |             |                              |
| ୭-୩    | ୦-୦୯୧୭୦-୨୫୦୧  |                      | କମ୍ପାଉନା             | ୧      |             |                              |
| ୭-୪    | ୦-୩୫୯୪୩-୦୧୭୦  |                      | ପୁଲି ଉପରେକଲ୍ କଲର     | ୨      |             |                              |
| ୭-୫    | ୦-୩୫୯୪୩-୦୧୫୪  |                      | ପୁଲି ଉପରେକଲ୍ କଲର     | ୧      |             |                              |
| ୭-୬    | ୦-୩୫୯୨୩-୦୧୩୪  |                      | କଲର                  | ୧      |             |                              |
| ୭-୭    | ୦-୩୫୯୪୩-୦୧୭୦  |                      | ପୁଲି ଉପରେକଲ୍ କଲର     | ୧      |             |                              |
| ୭-୮    | ୦-୩୫୯୪୩-୦୧୪୦  |                      | ପୁଲି ଉପରେକଲ୍ କଲର     | ୧      |             |                              |
| ୭-୯    | ୦-୩୫୭୮୪-୦୨୧୦  |                      | କମ୍ପାଉନା             | ୧      |             |                              |
| ୭-୧୦   | ୦-୩୫୭୮୪-୦୨୯୦  |                      | କମ୍ପାଉନା             | ୧      |             |                              |
| ୭-୧୧   | ୦-୩୫୭୭୧-୦୩୧୮  |                      | କଲର                  | ୧      |             |                              |
| ୭-୧୨   | ୦-୦୯୦୫୭-୦୨୨୦  |                      | କୋଇଲ୍                | ୨      |             |                              |
| ୭-୧୩   | ୦-୦୯୦୧୧-୩୫୪୦  |                      | ପୁଲି                 | ୨      |             |                              |
| ୭-୧୪   | ୦-୦୦୫୭-୦୫୩୦୨  |                      | ପୁଲି                 | ୩      |             |                              |
| 8      | ୦-୩୫୭୧୯-୦୨୦୧  |                      | ନିୟମକ ଆସି            | ୧      |             |                              |

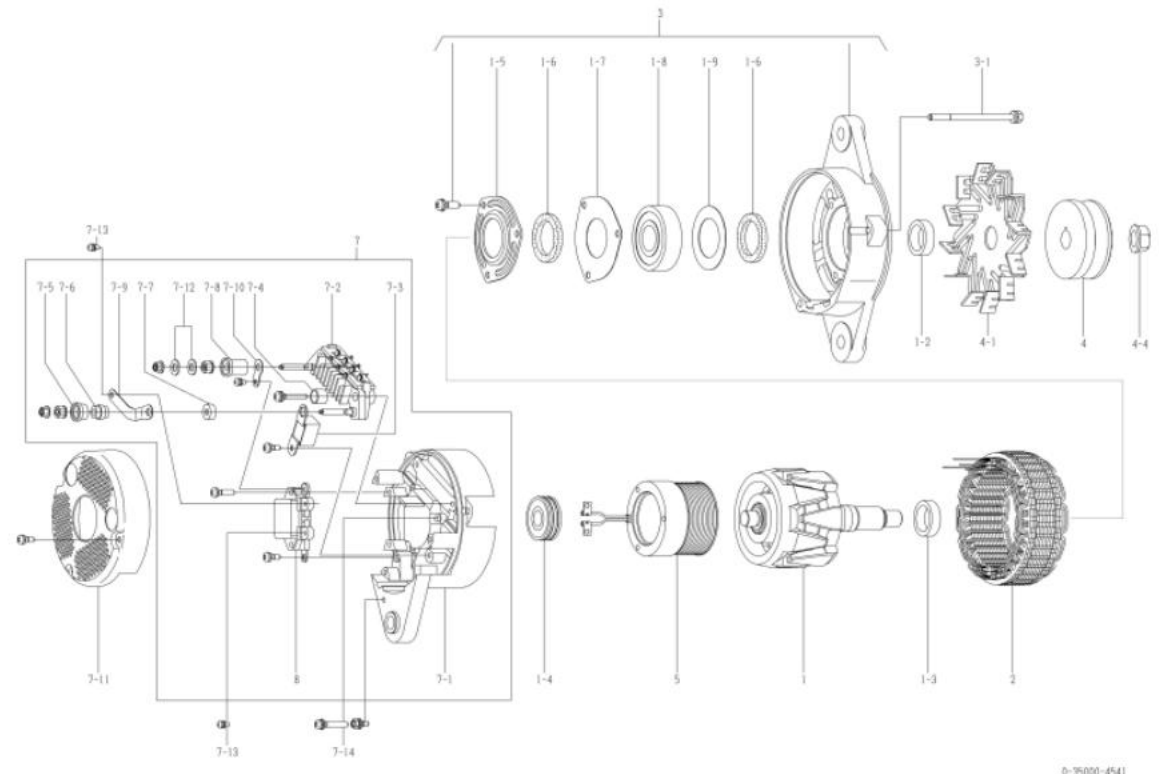

| oem ସଂକ୍ଷେପ            | କୋମାନ୍ସ  | oem ଅଂଶ ନମ୍ବର  | ୬୦୦-୮୨୫-୬୧୯୦ |
|------------------------|--|----------------|--------------|
| ନାମାନ୍ତର ଆଇଟି ପୁର      | ୨୪ଭି ୬୦ଏ   | ଯୋଗାଣ ସରତ୍ତାଳୀ | ୦୫.୧୦~       |
| ଓଡ଼ିଆ                  | ୧୧ ବିଭାଗ   | ନିୟମକ          | ନିୟମକ        |
| ଇଞ୍ଜିନ୍ ମଡେଲ SA6095L-5 |  |                |              |
| ଯାନବାହନ                | ୦31M-22  |                |              |
| ଡିଜାଇନ୍ ରେକର୍ଡ         |  |                |              |
| ବିବରଣୀ                 | <p>୧୭ ଟାଇପ୍ ରି ବେଲ୍ଟ ସିଷ୍ଟମ୍ ପିକ୍</p> <p>ଗଣତାକଣ୍ଠା ପୁରୁଣା</p> <p>ପୁଲି ଏବଂ ଫ୍ଲାଇଂ 0-35000-4220 ରୁ ଭିନ୍ନ।</p> <p>ସର୍କୁଲେଟିଭ ମଡେଲ ହେଉଛି 0-35000-4611। ତଥାପି, ଏପରି ରପାଦନାଗୁଡ଼ିକ</p> <p>ରୋଟର ଆସି, କଲର, ଷ୍ଟେଟର ଆସି, ଫିଲ୍ଡ ଫ୍ରେମ୍ ଇତ୍ୟାଦି ପୁସ୍ତକତ ନୁହେଁ।</p> <p>ଆସି, ପୁଲି, ପୁଲି ନଟ୍, ଫିଲ୍ଡ କୋଇଲି କୋ, ପଜ ବ୍ଲେକ୍ ଏବଂ କଲର।</p> <p>୦-୩୫୦୦୦-୪୭୧୦, ୪୭୧୧ ନିଜସ୍ୱ ଅନୁପ୍ରାଣ ଅଂଶ ବ୍ୟବହାର କରିବା ଉଚିତ।</p> <p>ଅଲଟରନେଟର ଆସିର ପୁରୁଣା / ନୂତନ ଅଂଶ ବ୍ୟବହାର କରିବା ଉଚିତ :</p> <p>ପୁରୁଣା ମଡେଲ ପୁଲି ସଜାଡ଼ିବା ପାଇଁ ସାଧା ଧୋଇବା ନେସିନ୍, କପର୍ ଧୋଇବା ନେସିନ୍ ଏବଂ ନଟ୍ ବ୍ୟବହାର କରନ୍ତୁ।</p> <p>ନୂତନ ମଡେଲ ପୁଲି ସଜାଡ଼ିବା ପାଇଁ ଫ୍ଲାଇଂ ନଟ୍ ବ୍ୟବହାର କରନ୍ତୁ।</p> |                |              |

| କ୍ରମ | ଅଂଶ ସଂଖ୍ୟା   | ନିର୍ଦ୍ଦେଶ ଅଂଶ ସଂଖ୍ୟା | ବର୍ଣ୍ଣନା              | ପରିମାଣ | ମୂଲ୍ୟ ଟାକ୍ସ | ବିବରଣୀ                      |
|------|--------------|----------------------|-----------------------|--------|-------------|-----------------------------|
| ୧    | ୦-୩୫୧୦୦-୦୩୦୦ |                      | ରୋଟର ଆସି              | ୧      |             |                             |
| ୧-୨  | ୧-୩୩୯୨୩-୦୭୯୦ |                      | କଲର                   | ୧      |             |                             |
| ୧-୩  | ୦-୩୫୯୨୩-୦୧୬୦ |                      | କଲର                   | ୧      |             |                             |
| ୧-୪  | ୦-୦୯୨୦୧-୦୯୮୦ |                      | ବଲ୍ ବିୟର୍             | ୧      |             | ପଞ୍ଜ                        |
| ୧-୫  | ୦-୩୫୯୨୬-୦୦୭୦ |                      | ରିଟେନର                | ୧      |             |                             |
| ୧-୬  | ୦-୩୫୯୫୧-୦୦୭୦ |                      | ପ୍ଲେଟ                 | ୨      |             |                             |
| ୧-୭  | ୦-୩୫୯୨୬-୦୦୯୦ |                      | ରିଟେନର                | ୧      |             |                             |
| ୧-୮  | ୦-୦୯୨୦୧-୧୧୪୦ |                      | ବଲ୍ ବିୟର୍             | ୧      |             | ସାମାନ୍ୟ                     |
| ୧-୯  | ୧-୩୩୯୨୬-୦୭୩୦ |                      | ରିଟେନର                | ୧      |             |                             |
| ୨    | ୦-୩୫୨୦୦-୦୪୬୦ |                      | ଷ୍ଟେଟର ଆସି            | ୧      |             |                             |
| ୩    | ୦-୩୫୩୦୦-୦୩୫୦ |                      | ଏଡ୍.ବ୍ଲେକ୍ ଆସି        | ୧      |             | ୧-୫୩୧-୯ ଅନୁପ୍ରାଣ            |
| ୩-୧  | ୦-୦୨୭୫-୦୭୮୦୨ |                      | କୋଇଲି                 | ୩      |             | କୋଇଲି ମାଧ୍ୟମରେ              |
| ୪    | ୦-୩୫୪୧୧-୦୦୭୨ |                      | ପୁଲି                  | ୧      |             |                             |
| ୪-୧  | ୦-୩୫୪୨୧-୦୨୪୦ |                      | ପ୍ଲେଟ                 | ୧      |             |                             |
| ୪-୨  | ୦-୦୯୦୫୭-୦୨୩୦ |                      | ଧୋଇବା                 | ୧      |             |                             |
| ୪-୩  | ୧-୦୩୩୫-୧୬୦୦୨ |                      | ବ୍ୟବହାର ଧାରା          | ୧      |             |                             |
| ୪-୪  | ୦-୦୨୮୦-୧୭୦୨୨ |                      | ନଟ୍                   | ୧      |             |                             |
| ୫    | ୦-୩୫୧୨୦-୦୨୯୦ |                      | ଫିଲ୍ଡ କୋଇଲି କମ୍ପାଉଣ୍ଡ | ୧      |             |                             |
| ୬    | ୦-୩୫୨୦୦-୦୯୨୧ |                      | ଆଇ.ବ୍ଲେକ୍ ଆସି         | ୧      |             | କଂପ୍ଲେକ୍ସ ୭-୧୩୭-୧୦, ୭-୧୨, ୮ |
| ୭-୧  | ୦-୩୫୨୧୦-୧୦୧୦ |                      | ପଞ୍ଜ ବ୍ଲେକ୍ କମ୍ପାଉଣ୍ଡ | ୧      |             |                             |
| ୭-୨  | ୦-୩୫୨୩୦-୦୭୦୦ |                      | କୋଇଲି ଧାରା ଆସି        | ୧      |             |                             |
| ୭-୩  | ୦-୦୯୧୭୦-୨୫୦୧ |                      | କଣ୍ଟ୍ରୋଲର             | ୧      |             |                             |
| ୭-୪  | ୦-୩୫୯୪୩-୦୧୭୦ |                      | ରୁଡାକୁ ଇନଭଲ୍ଭର କରନ୍ତୁ | ୨      |             |                             |
| ୭-୫  | ୦-୩୫୯୪୩-୦୧୫୦ |                      | ରୁଡାକୁ ଇନଭଲ୍ଭର କରନ୍ତୁ | ୧      |             |                             |
| ୭-୬  | ୦-୩୫୯୨୩-୦୧୩୦ |                      | କଲର                   | ୧      |             |                             |
| ୭-୭  | ୦-୩୫୯୪୩-୦୧୬୦ |                      | ରୁଡାକୁ ଇନଭଲ୍ଭର କରନ୍ତୁ | ୧      |             |                             |
| ୭-୮  | ୦-୩୫୯୪୩-୦୧୪୦ |                      | ରୁଡାକୁ ଇନଭଲ୍ଭର କରନ୍ତୁ | ୧      |             |                             |
| ୭-୯  | ୦-୩୫୭୮୪-୦୨୧୦ |                      | କମ୍ପେକ୍ଟ ବାଲ୍         | ୧      |             |                             |
| ୭-୧୦ | ୦-୩୫୭୮୪-୦୨୯୦ |                      | କମ୍ପେକ୍ଟ ବାଲ୍         | ୧      |             |                             |
| ୭-୧୧ | ୦-୩୫୭୨୧-୦୨୫୦ |                      | କଲର                   | ୧      |             |                             |
| ୭-୧୨ | ୦-୦୯୦୫୭-୦୨୨୦ |                      | ଧୋଇବା                 | ୨      |             |                             |
| ୭-୧୩ | ୦-୦୯୦୧୧-୩୫୪୦ |                      | ସ୍ପ୍ରିଙ୍ଗ             | ୨      |             |                             |
| ୭-୧୪ | ୦-୦୦୫୭-୦୫୩୦୨ |                      | ସ୍ପ୍ରିଙ୍ଗ             | ୩      |             |                             |
| ୮    | ୦-୩୫୭୧୯-୦୨୧୧ |                      | ନିୟମକ ଆସି             | ୧      |             |                             |

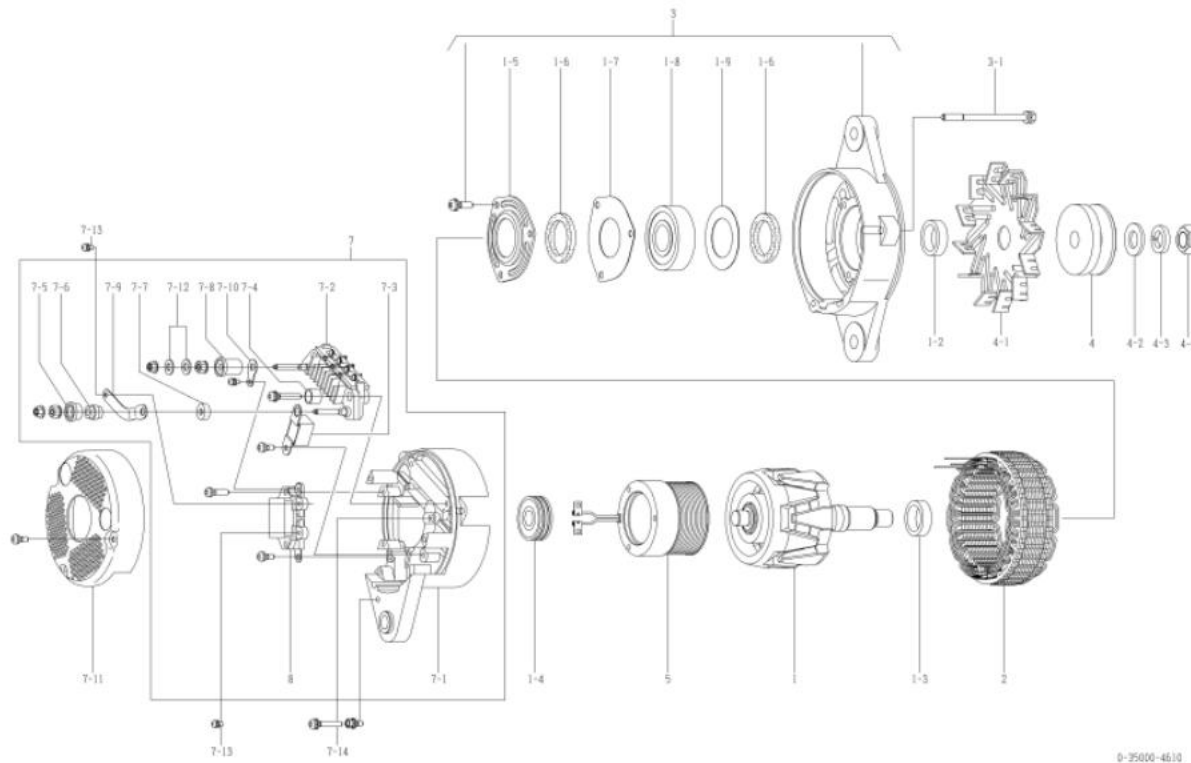

୭-୨5000-4610

| ୦୧୫ ସ୍ୱାକ୍ଷର               | କୋମାନ୍ସୁ | ୦୧୫ ଅଂଶ ନମ୍ବର  | ୭୦୦-୮୨୫-୭୧୯୧ |
|----------------------------|----------|--|--------------|
| ନାମାନ୍ତର ଆଇ.ପୁ.            | ୨୪ଭି ୭୦ଏ | ଯୋଗାଣ ସରତ୍ତାଳୀ   | ୧୦.୦୧-       |
| ଓଡ଼ିଆ                      | ୧୧ ବିଭାଗ | ନିୟମକ  | ନିୟମକ        |
| ଇଞ୍ଜିନ୍ ମଡେଲ SA6095L*5     |          |  |              |
| ଯାନବାହନ                    | ୧31M-22  |  |              |
| ଡିଜାଇନ୍ ରେକର୍ଡ 4610 □ 4611 |          | ରୋଟର ଆସି, କଲର, ଷ୍ଟେଟର ଆସି, ଏଫ୍. ଡ୍ରେକେଟ୍ ଆସି,<br>ପୁଲି, ପୁଲି ନଟ୍, ଫିଲ୍ଡ କୋଏଲ୍ କମ୍ପାଉନା, ଆର. ଡ୍ରେକେଟ୍, କଲର<br>ପରିବର୍ତ୍ତନ ହୋଇଛି   |              |
| ବିବରଣୀ                     |          | ୧୭ ଟାଇପ୍ ଡି ଡ୍ରେକ୍ଟ୍ ପିଟ୍<br>ଉତ୍ପାଦନ ସୁରକ୍ଷା<br>ପୁଲି ଏବଂ ଫ୍ଲୟାନ୍ 0-35000-4221 ରୁ ଭିନ୍ନ।<br>ପୁରୁଣା ମଡେଲ ହେଉଛି 0-35000-4610। ଡିଆସି, ଏପରି ଉପାଦାନଗୁଡ଼ିକ<br>ରୋଟର ଆସି, କଲର, ଷ୍ଟେଟର ଆସି, ଫିଲ୍ଡ କୋଏଲ୍ କମ୍ପାଉନା ଉପରେ ସୁପରଭାଗ ନୁହେଁ।<br>ଆସି, ପୁଲି, ପୁଲି ନଟ୍, ଫିଲ୍ଡ କୋଏଲ୍ କୋ, ପଲ୍ ଡ୍ରେକେଟ୍ ଏବଂ କଲର।<br>୦-୩୫୦୦୦-୪୭୧୦, ୪୭୧୧ ନିଜସ୍ୱ ଅନନ୍ୟ ଅଂଶ ସ୍ୱତନ୍ତ୍ର ଭାବରେ କଲିକା ଉଚିତ।<br>ଅଲଗାକରଣ ଆସିର ପୁରୁଣା / ନୂତନ ଅଂଶ ସଂଖ୍ୟା କିପରି ଭିନ୍ନ କଲିକା :<br>ପୁରୁଣା ମଡେଲ ପୁଲି ସଜାଡ଼ିବା ପାଇଁ ସାଧା ଧୋଇବା ମେସିନ୍, କପର୍ ଧୋଇବା ମେସିନ୍ ଏବଂ ନଟ୍ ସ୍ୱତନ୍ତ୍ର ଭାବରେ କରନ୍ତୁ।<br>ନୂତନ ମଡେଲ ପୁଲି ସଜାଡ଼ିବା ପାଇଁ ଫ୍ଲାଇଂ ନଟ୍ ସ୍ୱତନ୍ତ୍ର ଭାବରେ କରନ୍ତୁ। |              |

| କ୍ର.ସଂ | ଅଂଶ ସଂଖ୍ୟା   | ନିର୍ଦ୍ଦେଶ ଅଂଶ ସଂଖ୍ୟା | ବର୍ଣ୍ଣନା               | ପରିମାଣ | ମୂଲ୍ୟ ଟାକ୍ସ | ବିବରଣୀ                       |
|--------|--------------|----------------------|------------------------|--------|-------------|------------------------------|
| ୧      | ୦-୩୫୧୦୦-୦୪୧୮ |                      | ରୋଟର ଆସି               | ୧      |             |                              |
| ୧-୨    | ୧-୩୩୯୨୩-୦୨୪୦ |                      | କଲର                    | ୧      |             |                              |
| ୧-୩    | ୦-୩୫୯୨୩-୦୧୭୦ |                      | କଲର                    | ୧      |             |                              |
| ୧-୪    | ୦-୦୯୨୦୧-୦୯୮୦ |                      | ଏଲ୍ ବିୟର୍              | ୧      |             | ପଲ୍                          |
| ୧-୫    | ୦-୩୫୯୨୩-୦୦୭୦ |                      | ରିଟେନର                 | ୧      |             |                              |
| ୧-୬    | ୦-୩୫୯୫୧-୦୦୭୦ |                      | ପୁଲି                   | ୨      |             |                              |
| ୧-୭    | ୦-୩୫୯୨୩-୦୦୯୦ |                      | ରିଟେନର                 | ୧      |             |                              |
| ୧-୮    | ୦-୦୯୨୦୧-୧୪୫୦ |                      | ଏଲ୍ ବିୟର୍              | ୧      |             | ସାମାନ୍ୟ                      |
| ୧-୯    | ୧-୩୩୯୨୩-୦୭୩୦ |                      | ରିଟେନର                 | ୧      |             |                              |
| ୨      | ୦-୩୫୨୦୦-୦୫୨୮ |                      | ଷ୍ଟେଟର ଆସି             | ୧      |             |                              |
| ୩      | ୦-୩୫୩୦୦-୦୪୫୦ |                      | ଏଫ୍. ଡ୍ରେକେଟ୍ ଆସି      | ୧      |             | ୧-୫୩୧-୯ ଅନୁପରାମର୍ଶ           |
| ୩-୧    | ୦-୦୨୫୫-୦୭୮୦୨ |                      | କୋଇଲ୍                  | ୩      |             | କୋଇଲ୍ ମାଧ୍ୟମରେ               |
| ୪      | ୦-୩୫୪୧୧-୦୦୭୮ |                      | ପୁଲି                   | ୧      |             |                              |
| ୪-୧    | ୦-୩୫୪୨୧-୦୨୪୦ |                      | ପଲ୍                    | ୧      |             |                              |
| ୪-୪    | ୦-୦୯୦୦୭-୦୭୩୦ |                      | ନଟ୍                    | ୧      |             |                              |
| 5      | ୦-୩୫୧୨୦-୦୫୨୮ |                      | ଫିଲ୍ଡ କୋଏଲ୍ କମ୍ପାଉନା   | ୧      |             |                              |
| ୭      | ୦-୩୫୭୦୦-୧୧୭୦ |                      | ଆର. ଡ୍ରେକେଟ୍ ଆସି       | ୧      |             | ୭-୧୩୭-୧୦, ୭-୧୨, ୮ ଅନୁପରାମର୍ଶ |
| ୭-୧    | ୦-୩୫୭୧୦-୧୩୫୦ |                      | ପଲ୍ ଡ୍ରେକେଟ୍ କମ୍ପାଉନା  | ୧      |             |                              |
| ୭-୨    | ୦-୩୫୭୩୦-୦୭୦୦ |                      | କୋଇଲ୍ ଆସି              | ୧      |             |                              |
| ୭-୩    | ୦-୦୯୧୭୦-୨୫୦୧ |                      | କମ୍ପେକ୍ସର              | ୧      |             |                              |
| ୭-୪    | ୦-୩୫୯୪୩-୦୧୭୦ |                      | ରୁଡାକୁ ଇନସୁଲେଟ୍ କରନ୍ତୁ | ୨      |             |                              |
| ୭-୫    | ୦-୩୫୯୪୩-୦୧୫୪ |                      | ରୁଡାକୁ ଇନସୁଲେଟ୍ କରନ୍ତୁ | ୧      |             |                              |
| ୭-୬    | ୦-୩୫୯୨୩-୦୧୩୪ |                      | କଲର                    | ୧      |             |                              |
| ୭-୭    | ୦-୩୫୯୪୩-୦୧୭୦ |                      | ରୁଡାକୁ ଇନସୁଲେଟ୍ କରନ୍ତୁ | ୧      |             |                              |
| ୭-୮    | ୦-୩୫୯୪୩-୦୧୪୦ |                      | ରୁଡାକୁ ଇନସୁଲେଟ୍ କରନ୍ତୁ | ୧      |             |                              |
| ୭-୯    | ୦-୩୫୭୮୪-୦୨୧୦ |                      | କମ୍ପେକ୍ସ ବାଲ୍          | ୧      |             |                              |
| ୭-୧୦   | ୦-୩୫୭୮୪-୦୨୯୦ |                      | କମ୍ପେକ୍ସ ବାଲ୍          | ୧      |             |                              |
| ୭-୧୧   | ୦-୩୫୭୨୧-୦୩୧୮ |                      | କଲର                    | ୧      |             |                              |
| ୭-୧୨   | ୦-୦୯୦୫୭-୦୨୨୦ |                      | ଧୋଇବା                  | ୨      |             |                              |
| ୭-୧୩   | ୦-୦୯୦୧୧-୩୫୪୦ |                      | ସ୍ପ୍ରିଙ୍ଗ୍             | ୨      |             |                              |
| ୭-୧୪   | ୦-୦୦୫୭-୦୫୩୦୨ |                      | ସ୍ପ୍ରିଙ୍ଗ୍             | ୩      |             |                              |
| 8      | ୦-୩୫୭୧୯-୦୨୦୧ |                      | ନିୟମକ ଆସି              | ୧      |             |                              |

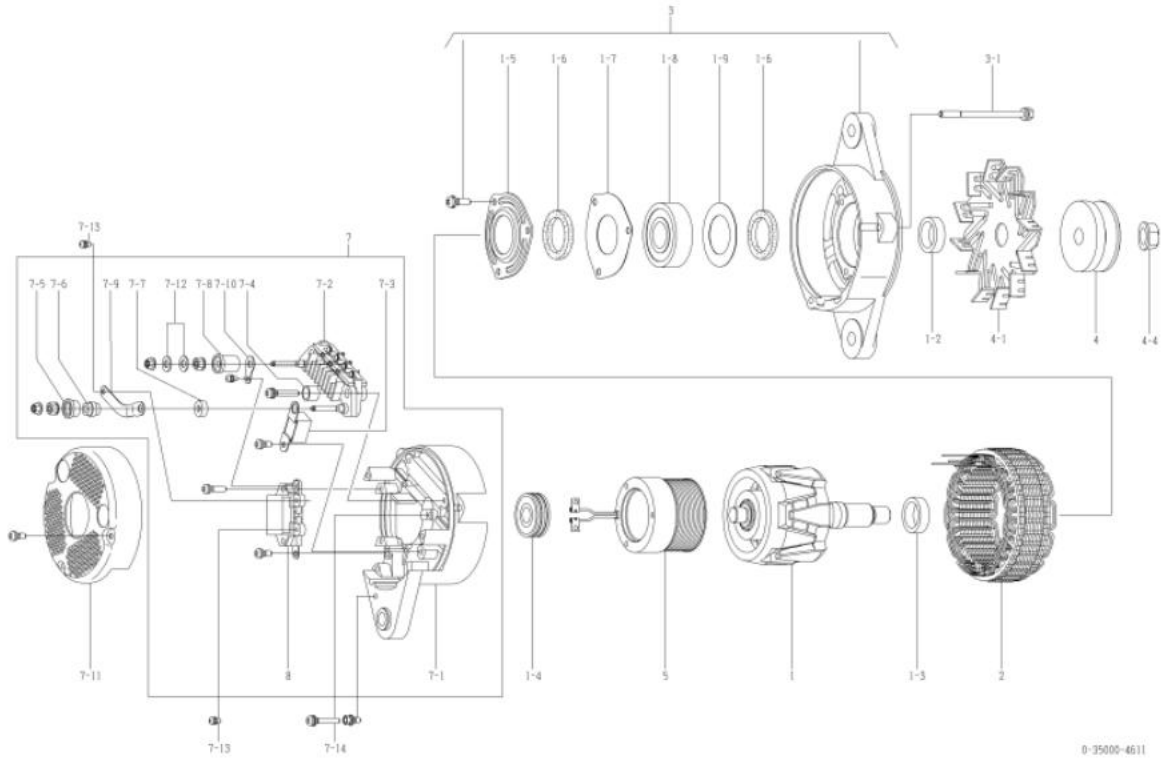

| OEM ଗୁଣାହକ                 | ଇସ୍ତୁ   | OEM ଅଂଶ ନମ୍ବର     | ୮-୯୭୩୮୯୨୧-୨ |
|----------------------------|---|-------------------|-------------|
| ନାମନାମ ଆରମ୍ଭ, ପୁରୁ         | ୨୪ଭି ୫୦୩  | ଯୋଗାଣ ପରାମର୍ଶଦାତା | ୦୭.୦୧-      |
| ଓଡ଼ିଆ                      | ୯.୫ ବିଲ୍ଡିଂ   | ନିୟମକ             | ନିରାପତ୍ତ    |
| ଇଞ୍ଜିନ୍ ମଡେଲ 4x1           |   |                   |             |
| ଯାନବାହନ                    | ADG-TRE90   |                   |             |
| ଡିଜାଇନ୍ ନେମ୍ବର 4588 □ 4658 | ଫିଲ୍ଡ ବ୍ୟବସାୟ ଧାରକ ପରିବର୍ତ୍ତନ କରାଯାଇଛି                |                   |             |
| ବିବରଣୀ                     | ୧୩ ଟାଇପ୍ ରି କୋଲ୍ଡ ଚାର୍ଜିଂ ପଦ୍ଧତି<br>ଘଣ୍ଟାକଣ୍ଠା ଗୁଣାହକ |                   |             |

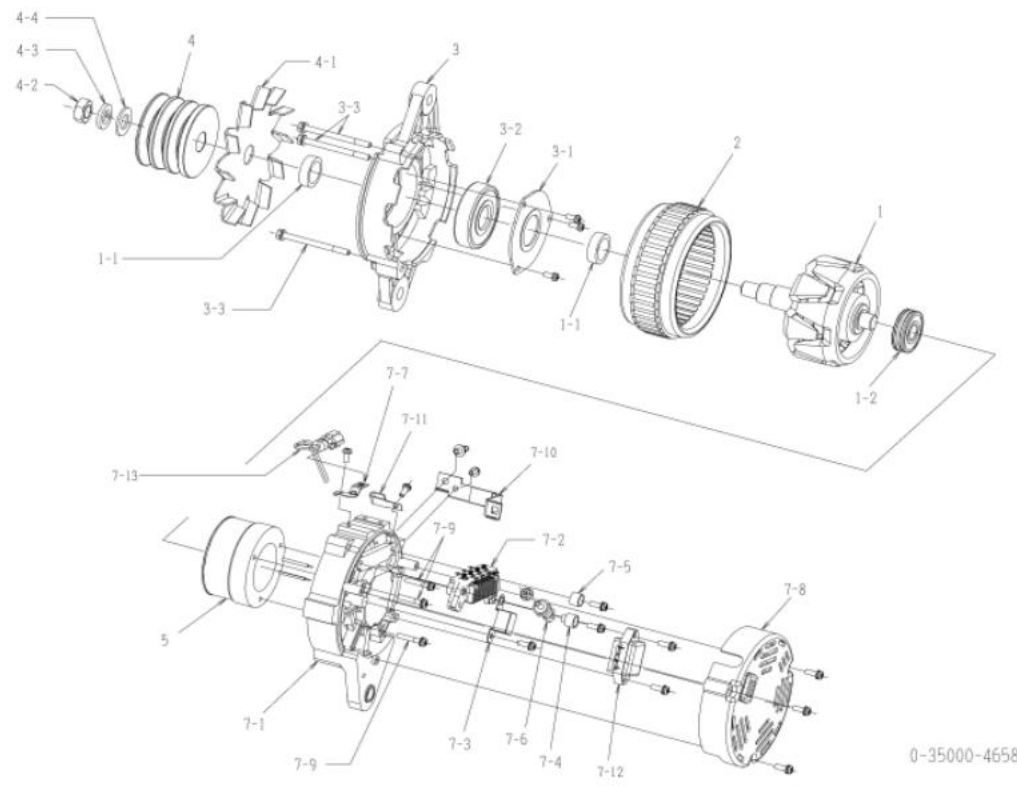

| କ୍ରମ | ଅଂଶ ସଂଖ୍ୟା   | ନିର୍ଦ୍ଦେଶ ଅଂଶ ସଂଖ୍ୟା        | ବର୍ଣ୍ଣନା              | ପରିମାଣ | ମୂଲ୍ୟ ତାଲିକା | ବିବରଣୀ       |
|------|--------------|-----------------------------|-----------------------|--------|--------------|--------------|
| ୧    | ୦-୩୫୧୦୦-୦୪୦୮ | ୮-୯୭୩୮୯୨୧-୦ ରୋଟର ଆକାଶ       |                       | ୧      |              |              |
| ୧-୧  | ୦-୩୫୯୨୩-୦୨୪୦ | ୮-୯୭୩୮୯୨୧-୦ କଲର             |                       | ୨      |              |              |
| ୧-୨  | ୦-୦୯୨୦୧-୦୯୮୦ | ୧-୮୧୨୯୯୭୩-୦ ବଲ୍ ବିୟା        |                       | ୧      |              | ପଲ୍          |
| ୨    | ୦-୩୫୨୦୦-୦୪୮୮ | ୮-୯୭୩୮୯୨୧-୦ ରୋଟର ଆକାଶ       |                       | ୧      |              |              |
| ୩    | ୦-୩୫୩୦୦-୦୪୨୮ | ୮-୯୭୩୮୯୨୧-୦ ବାହ୍ୟ ରୋଟର ଆକାଶ |                       | ୧      |              | ୩-୧, ୩-୨ ପଲ୍ |
| ୩-୧  | ୦-୩୫୯୨୩-୦୧୩୦ | ୧-୮୧୨୯୯୭୩-୦ ରିଟେନର          |                       | ୧      |              |              |
| ୩-୨  | ୦-୦୯୨୦୧-୧୧୨୦ | ୧-୮୧୨୯୯୭୩-୦ ବଲ୍ ବିୟା        |                       | ୧      |              | ପାମ୍ପା       |
| ୩-୩  | ୦-୦୨୭୫-୦୭୮୦୨ | ୧-୮୧୨୯୯୭୩-୦ ବୋଲଟ            |                       | ୩      |              |              |
| ୪    | ୦-୩୫୪୧୧-୧୧୩୮ | ୮-୯୭୩୮୯୨୧-୦ ପୁଲି            |                       | ୧      |              |              |
| ୪-୧  | ୦-୩୫୪୨୧-୦୨୨୮ | ୮-୯୭୩୮୯୨୧-୦ ଫ୍ଲ୍ୟୁଇଲ୍       |                       | ୧      |              |              |
| ୪-୨  | ୦-୦୨୮୦-୧୭୦୨୨ | ୧-୮୧୨୯୯୪୭୫-୦ ନଲ୍            |                       | ୧      |              |              |
| ୪-୩  | ୧-୦୩୩୫-୧୭୦୦୨ | ୧-୮୧୨୯୯୪୭୫-୦ ବସ୍ତୁ ଉପରେ     |                       | ୧      |              |              |
| ୪-୪  | ୧-୦୩୩୫-୧୭୦୧୨ | ୧-୮୧୨୯୯୪୭୫-୦                | ସାମାନ୍ୟ ଉପରେ          | ୧      |              |              |
| ୫    | ୦-୩୫୧୨୦-୦୪୯୮ | ୮-୯୭୩୮୯୨୧-୦                 | ଫିଲ୍ଡ କୋଇଲ୍ କମ୍ପାଉଣ୍ଡ | ୧      |              |              |
| ୭-୧  | ୦-୩୫୭୧୦-୧୨୨୮ |                             | ପଲ୍ ରୋଟର କମ୍ପାଉଣ୍ଡ    | ୧      |              |              |
| ୭-୨  | ୦-୩୫୭୩୦-୦୭୫୦ | ୮-୯୭୩୮୯୨୧-୦                 | ରୋଟର ଆକାଶ             | ୧      |              |              |
| ୭-୩  | ୦-୦୯୧୭୦-୨୫୦୧ | ୧-୮୪୧୩୨୦୧୨-୦ କଲ୍ ବିୟା       |                       | ୧      |              |              |
| ୭-୪  | ୦-୩୫୯୪୩-୦୨୩୦ | ୮-୯୭୩୮୯୨୧-୦ ଇନପୁଲ୍ଟ ରୋଟର    |                       | ୨      |              |              |
| ୭-୫  | ୦-୩୫୯୦୧-୦୨୨୦ | ୮-୯୭୩୮୯୨୧-୦ ବୋଲଟ            |                       | ୧      |              |              |
| ୭-୬  | ୦-୩୫୯୨୭-୦୧୧୦ | ୮-୯୭୩୮୯୨୧-୦ ଧାରକ            |                       | ୧      |              |              |
| ୭-୮  | ୦-୩୫୭୭୦-୦୦୫୮ | ୮-୯୭୩୮୯୨୧-୧ କଲ୍ କମ୍ପାଉଣ୍ଡ   |                       | ୧      |              |              |
| ୭-୯  | ୦-୦୦୫୭-୦୫୩୦୨ | ୧-୮୧୨୯୯୭୩-୦ ପୁଲ୍            |                       | ୩      |              |              |
| ୭-୧୦ | ୦-୩୫୯୨୭-୦୦୯୦ | ୮-୯୭୩୮୯୨୧-୦ ଧାରକ            |                       | ୧      |              |              |
| ୭-୧୧ | ୧-୩୩୯୩୧-୦୦୭୦ | ୧-୮୧୧୧୮୦୧୧-୦                | କଲ୍                   | ୧      |              |              |
| ୭-୧୨ | ୦-୩୫୭୧୯-୦୨୫୦ | ୮-୯୭୩୮୯୨୧-୦ ରୋଟର ଆକାଶ       |                       | ୧      |              | ୭-୧୩ ଅନୁପଲ୍  |
| ୭-୧୩ | ୦-୩୫୭୮୦-୦୯୮୦ | ୮-୯୭୩୮୯୨୧-୦ ରୋଟର ଆକାଶ       |                       | ୧      |              |              |

|                   |  |                 |             |
|-------------------|--|-----------------|-------------|
| oem ଗୁଣାହକ        | ନିର୍ଦ୍ଦେଶ ଦେଇ<br>ଶିଳ୍ପ                     | oem ଅଂଶ ନମ୍ବର   | ୩୨୬୬୮-୦୧୧୦୦ |
| ନାମାନ୍ତର ଆଇର୍ ପୁର | ୨୪ଭି ୫୦୩                                   | ଯୋଗାଣ ସରତ୍ତାବଳୀ | ୦୭.୧୨-      |
| ଓଡ଼ିଆ             | ୧.୭ ବିଭାଗ                                  | ନିୟମକ           | ନିୟମକ       |
| ଇଞ୍ଜିନ୍ ମଡେଲ୍     | 4.୩ (୮୮ମିଲ 14x)                            |                 |             |
| ଯାନବାହନ           | ମୋଟର (ଇଲେକ୍ଟ୍ରିକ ଖନନକାରୀ)                  |                 |             |
| ଡିଜାଇନ୍ ଲେକର୍     |  |                 |             |
| ଡିପ୍ଟମେଣ୍ଟ        | PK TYPE V ବେଲ୍ଟ 12 ଶିଖର<br>ଉତ୍ପାଦନା ପୁରୁଣା |                 |             |

| କ୍ରମ | ଅଂଶ ସଂଖ୍ୟା    | ନିର୍ଦ୍ଦେଶ ଅଂଶ ସଂଖ୍ୟା       | ବିବରଣୀ                  | ପରିମାଣ | ମୂଲ୍ୟ ଚାର୍ଜ | ଡିପ୍ଟମେଣ୍ଟ    |
|------|---------------|----------------------------|-------------------------|--------|-------------|---------------|
| ୧    | ୦-୩୫୧୦୦-୦୪୦୮  | 32.68-07240 ରୋଟର ଆସି       |                         | e      |             |               |
| ୧-୧  | ୦-୩୫୧୦୩-୦୨୪୦  | 32.68-07180 କଲର            |                         | ୨      |             |               |
| ୧-୨  | ୦-୦୯୨୦୧-୦୯୮୦  | 32.68-07230 ବଲ୍ ବିୟର୍      |                         | e      |             | ପଲ୍           |
| ୨    | ୦-୩୫୨୦୦-୦୪୮୮  | 32.68-07270 ଷ୍ଟେଟର ଆସି     |                         | e      |             |               |
| 3    | ୦-୩୫୩୦୦-୦୪୨୮  | ୩୨୬୬୮-୦୭୩୨୧                | ଏସ୍.ଏଲ୍.ଏସ୍. ଆସି        | e      |             | ୩-୧, ୩-୨ ପୁରୁ |
| ୩-୧  | ୦-୩୫୨୨୨-୦୧୩୦  | ୩୨୬୬୮-୦୭୨୦୧                | ରିଟେନର                  | e      |             |               |
| ୩-୨  | ୦-୦୯୨୦୧-୧୧୨୦  | 32.68-07210 ବଲ୍ ବିୟର୍      |                         | e      |             | ସାମାନ୍ୟ       |
| ୩-୩  | ୦-୦୨୭୫୦-୦୨୮୦୨ | 32.68-07120 ବୋଲ୍ଟ          |                         | 3      |             |               |
| ୪    | ୦-୩୫୪୧୧-୧୨୨୮  | ୩୨୬୬୮-୦୭୧୨୦                | ପୁଲ୍                    | e      |             |               |
| ୪-୧  | ୦-୩୫୪୨୧-୦୨୨୮  | 32.68-07170 ଫ୍ଲୟାନ୍        |                         | e      |             |               |
| ୪-୨  | ୦-୦୨୮୦-୧୭୦୨୨  | 32.68-07130 ନଟ୍            |                         | e      |             |               |
| ୪-୩  | ୧-୦୩୩୫-୧୨୦୨୨  | ୩୨୬୬୮-୦୭୧୪୦                | ଏସ୍.ଏଲ୍.ଏସ୍. ଆସି        | e      |             |               |
| ୪-୪  | ୧-୦୩୩୦-୧୨୦୧୨  | ୩୨୬୬୮-୦୭୧୫୦                | ସାମାନ୍ୟ ଆସି             | e      |             |               |
| 5    | ୦-୩୫୧୨୦-୦୪୯୮  | ୩୨୬୬୮-୦୭୨୨୦                | ଫ୍ଲୟାନ୍ ବୋଲ୍ଟ ନମ୍ବର     | e      |             |               |
| ୭-୧  | ୦-୩୫୭୧୦-୧୨୨୮  | 32.68-07350 ପଲ୍ ବୋଲ୍ଟ      |                         | e      |             |               |
| ୭-୨  | ୦-୩୫୭୩୦-୦୭୫୦  | ୩୨୬୬୮-୦୭୩୪୦                | ଇଲେକ୍ଟ୍ରିକ ଆସି          | e      |             |               |
| ୭-୩  | ୦-୦୯୧୭୦-୨୫୦୧  | 32.68-07330 କଣ୍ଟ୍ରୋଲର      |                         | e      |             |               |
| ୭-୪  | ୦-୩୫୯୪୩-୦୨୫୦  | ୩୨୬୬୮-୦୭୩୧୦                | ପୁରାନ୍ତ ଇନପୁଲ୍ଟ୍ କରନ୍ତୁ | e      |             |               |
| ୭-୫  | ୦-୩୫୯୪୩-୦୧୭୦  | ୩୨୬୬୮-୦୭୩୨୦                | ପୁରାନ୍ତ ଇନପୁଲ୍ଟ୍ କରନ୍ତୁ | e      |             |               |
| ୭-୬  | ୦-୩୫୯୦୧-୦୨୨୦  | 32.68-07300 ବୋଲ୍ଟ          |                         | e      |             |               |
| ୭-୭  | ୦-୩୫୯୨୭-୦୨୫୦  | 32.68-07280 ଧାରକ           |                         | e      |             |               |
| ୭-୮  | ୦-୩୫୭୭୦-୦୦୫୮  | 32.68-07110 କଲର କମ୍ପୋନେଣ୍ଟ |                         | e      |             |               |
| ୭-୯  | ୦-୦୦୫୭-୦୫୩୦୨  | 32.68-07250 ପୁଲ୍           |                         | 3      |             |               |
| ୭-୧୦ | ୧-୩୩୯୩୧-୦୦୨୧  |                            | ବଲ୍ଟ                    | e      |             |               |
| ୭-୧୧ | ୦-୩୫୭୧୯-୦୨୨୦  | 32.68-07290 ଇଲେକ୍ଟ୍ରିକ ଆସି |                         | e      |             | ୭-୧୨ ଅନୁପୁରକ  |
| ୭-୧୨ | ୦-୩୫୭୮୦-୦୯୩୦  |                            | ବଲ୍ଟ ଆସି                | e      |             |               |

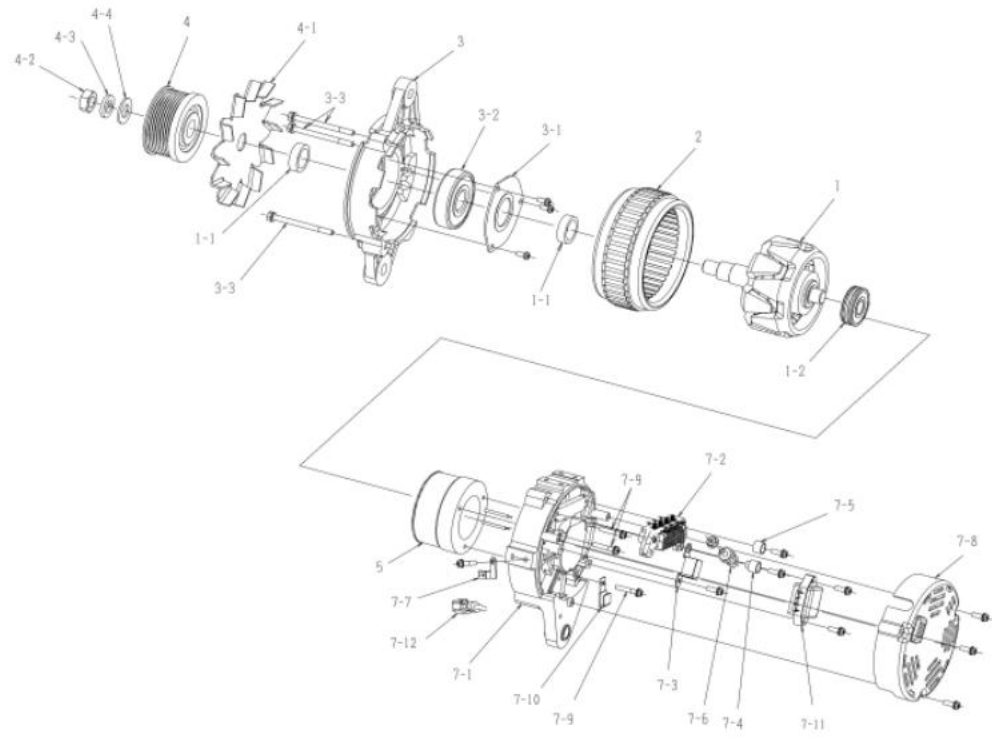

0-35000-4838

|                            |  |                   |              |
|----------------------------|--|-------------------|--------------|
| oem ରାଜାହକ                 | ଇସ୍ତୁ  | oem ଅଂଶ ନମ୍ବର     | ୮-୯୮୦୯୨୧୧୭-୦ |
| ନାମନାମ ଆର. ପୁର             | ୨୪ଭି ୫୦୩   | ଯୋଗାଣ ପରାମର୍ଶଦାତା | ୦୭.୦୫-       |
| ଓଡ଼ିଆ                      | ୯.୫ ବିଲ୍ଡିଂ  | ନିୟମକ             | ନିରାପତ୍ତ     |
| ଇଞ୍ଜିନ୍ ମଡେଲ 4x17          |  |                   |              |
| ଯାନବାହନ                    | ମୋଟର (ଖୋଳାଳୀ, ଅନୁୟାୟ)  |                   |              |
| ଡିଜାଇନ୍ ନେମ୍ବର 4558 □ 4598 | ଫିଲ୍ଡ ବ୍ୟବ ପରିବର୍ତ୍ତନ ହୋଇଛି<br>ଉପକରଣ ଆସି ପରିବର୍ତ୍ତନ ହୋଇଛି<br>୪୫୯୮ □ ୪୮୪୮ |                   |              |
| ବିପଣନ                      | PK TYPE V ବେଲ୍ଟ ୫ ଶିଖର<br>ଉପକରଣଗୁଡ଼ିକ ଗୁରୁତ୍ୱପୂର୍ଣ୍ଣ                     |                   |              |

| ନମ୍ବର | ଅଂଶ ନାମ      | ନିର୍ମାତା ଅଂଶ ନାମ              | ବିବରଣୀ                | ପରିମାଣ | ମୂଲ୍ୟ ତାଲିକା | ବିପଣନ           |
|-------|--------------|-------------------------------|-----------------------|--------|--------------|-----------------|
| e     | ୦-୩୫୧୦୦-୦୪୦୮ | ୮-୯୭୩୮୨୮୭୯-୦ ରୋଟର ଆସି         |                       | e      |              |                 |
| ୧-୧   | ୦-୩୫୯୨୩-୦୨୪୦ | ୮-୯୭୩୮୨୮୭୯-୦ କଲର              |                       | ୨      |              |                 |
| ୧-୨   | ୦-୦୯୨୦୧-୦୯୮୦ | ୧-୮୧୨୨୯୭୩-୦ ବଲ୍ ବିୟା          |                       | e      |              | ପଲ୍ଲ            |
| ୨     | ୦-୩୫୨୦୦-୦୪୮୮ | ୮-୯୭୩୮୨୮୭୯-୦ ଷ୍ଟେଟର ଆସି       |                       | e      |              |                 |
| 3     | ୦-୩୫୩୦୦-୦୪୨୮ | ୮-୯୭୩୮୨୮୭୯-୦ ଏଡ୍.ଭଲ୍ଟର ଆସି    |                       | e      |              | ୩-୧, ୩-୨ ଘଡ଼ିତ  |
| ୩-୧   | ୦-୩୫୯୨୭-୦୧୩୦ | ୧-୮୧୨୨୯୭୩-୦ ଡିଜେନର            |                       | e      |              |                 |
| ୩-୨   | ୦-୦୯୨୦୧-୧୧୨୦ | ୧-୮୧୨୨୯୭୩-୦ ବଲ୍ ବିୟା          |                       | e      |              | ସାମାନ୍ୟ         |
| ୩-୩   | ୦-୦୨୭୫-୦୨୮୦୨ | ୧-୮୧୨୨୯୭୩-୦ ବୋଲ୍ଟ             |                       | 3      |              |                 |
| ୪     | ୦-୩୫୪୧୧-୧୧୧୮ | ୮-୯୭୩୮୨୮୭୯-୦ ପୁଲ୍             |                       | e      |              |                 |
| ୪-୧   | ୦-୩୫୪୨୧-୦୨୭୮ | ୮-୯୭୩୮୨୮୭୯-୦ ଫ୍ଲ୍ୟାନ୍         |                       | e      |              |                 |
| ୪-୨   | ୦-୦୨୮୦-୧୭୦୨୨ | ୧-୮୧୨୨୯୪୪୪-୦ ନର୍              |                       | e      |              |                 |
| ୪-୩   | ୧-୦୩୩୫-୧୭୦୦୨ | ୧-୮୧୨୨୯୪୪୪-୦ ବସନ୍ତ ଷ୍ଟାଲ୍     |                       | e      |              |                 |
| ୪-୪   | ୧-୦୩୩୫-୧୭୦୧୨ | ୧-୮୧୨୨୯୪୪୪-୦                  | ସାମାନ୍ୟ ଷ୍ଟାଲ୍        | e      |              |                 |
| 5     | ୦-୩୫୧୨୦-୦୪୯୮ | ୮-୯୮୦୩୭୨୯୫-୦                  | ଫିଲ୍ଡ ବ୍ୟବ ନମ୍ବର      | e      |              |                 |
| ୭-୧   | ୦-୩୫୭୧୦-୧୨୭୮ |                               | ପଲ୍ଲ ବୋଲ୍ଟ ନମ୍ବର      | e      |              |                 |
| ୭-୨   | ୦-୩୫୭୩୦-୦୭୫୦ | ୮-୯୭୩୮୨୮୭୯-୦                  | ରୋଟର ଆସି              | e      |              |                 |
| ୭-୩   | ୦-୦୯୧୭୦-୨୫୦୧ | ୧-୮୪୧୩୨୦୧୨-୦ କଣ୍ଟ୍ରୋଲର        |                       | e      |              |                 |
| ୭-୪   | ୦-୩୫୯୪୩-୦୨୫୦ |                               | ବୁଲ୍ଟ ଇନସୁଲେଟ୍ କରନ୍ତୁ | e      |              |                 |
| ୭-୫   | ୦-୩୫୯୪୩-୦୧୭୦ | ୧-୮୧୨୨୯୭୩-୦ ଇନସୁଲେଟ୍ ବୁଲ୍ଟ    |                       | e      |              |                 |
| ୭-୬   | ୦-୩୫୯୦୧-୦୨୨୦ | ୮-୯୭୩୮୨୮୭୯-୦ ବୋଲ୍ଟ            |                       | e      |              |                 |
| ୭-୭   | ୦-୩୫୯୨୭-୦୨୫୦ | ୮-୯୭୩୮୨୮୭୯-୦ ଧାରକ             |                       | e      |              |                 |
| ୭-୮   | ୦-୩୫୭୭୦-୦୦୫୮ | ୮-୯୭୩୮୨୮୭୯-୧ କରନ୍ତୁ କମ୍ପାଉଣ୍ଡ |                       | e      |              |                 |
| ୭-୯   | ୦-୦୦୫୭-୦୫୩୦୨ | ୧-୮୧୨୨୯୭୩-୦ ଡିଜେନର            |                       | 3      |              |                 |
| ୭-୧୦  | ୧-୩୩୯୩୧-୦୦୭୦ | ୧-୮୧୧୧୮୦୧୧-୦                  | ବଲ୍ଟ                  | e      |              |                 |
| ୭-୧୧  | ୦-୩୫୭୧୯-୦୨୨୧ | ୮-୯୮୦୯୨୧୧୭-୦ ରୋଟର ଆସି         |                       | e      |              | ୭-୧୨ ଅନୁପରାମର୍ଶ |
| ୭-୧୨  | ୦-୩୫୭୮୦-୦୯୩୦ | ୮-୯୭୩୮୨୮୪-୦ ରୋଟର ଆସି          |                       | e      |              |                 |

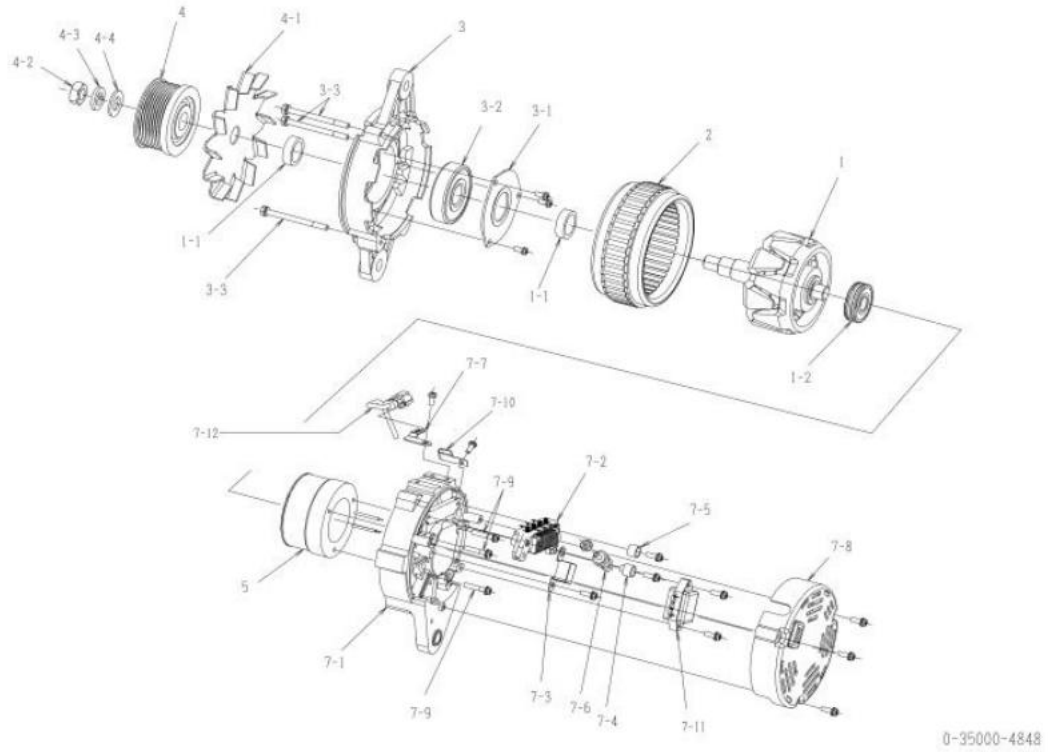

|                            |   |                   |             |
|----------------------------|---|-------------------|-------------|
| oem ଗୁଣାହକ                 | ଇସ୍ପରୁ                                    | oem ଅଂଶ ନମ୍ବର     | ୮-୯୮୦୯୧୧୨-୨ |
| ନାମନାମର ଆଇଟମ୍              | ୨୪ଭି ୫୦୩                                  | ଯୋଗାଣ ପରାମର୍ଶଦାତା | ୦୭.୦୭-      |
| ଓଡ଼ିଆ                      | c.e ବିଭାଗ                                 | ନିୟମକ             | ନିର୍ମାତା    |
| ଇଞ୍ଜିନ୍ ମଡେଲ୍              | ୪କୋରୋଏସଏ                                  |                   |             |
| ଯାନବାହନ                    | ମୋଟର (କଳଖୋଳାକାରୀ, ଚକଖୋଳାକାରୀ, ଅନୁୟାୟ)     |                   |             |
| ଡିଜାଇନ୍ ନେମ୍ବର 4648 □ 4858 | ନିୟମକ ପରିବର୍ତ୍ତନ ଯୋଜନା                    |                   |             |
| ଡିପ୍ଟିଂ                    | PK TYPE V ବେଲ୍ଟ 7 ଶିଖର<br>ଉତ୍ପାଦନା ପୁରୁଣା |                   |             |

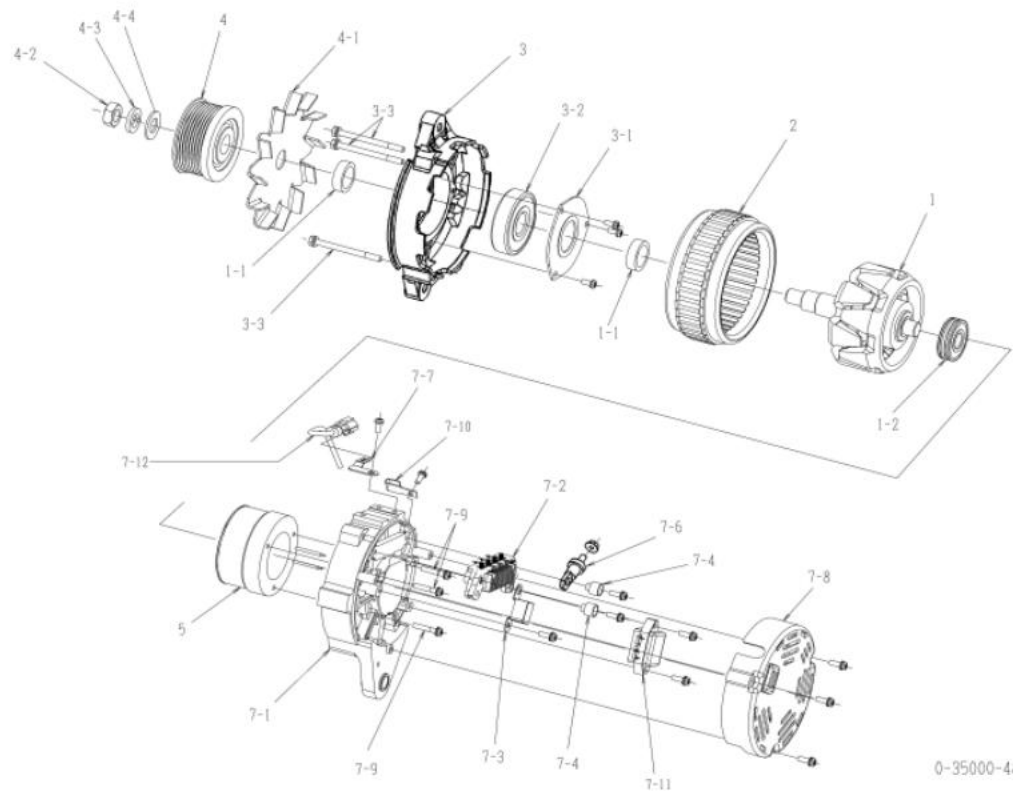

| ନମ୍ବର | ଅଂଶ ନାମ      | ନିର୍ମାତା ଅଂଶ ନାମ              | ବର୍ଣ୍ଣନା               | ପରିମାଣ | ମୂଲ୍ୟ ଚାର୍ଜ | ଡିପ୍ଟିଂ          |
|-------|--------------|-------------------------------|------------------------|--------|-------------|------------------|
| e     | ଠ-୩୫୧୦୦-୦୪୦୮ | ୮-୯୭୩୮୨୮୭୯-୦ ରୋଟର ଆସି         |                        | e      |             |                  |
| ୧-୧   | ଠ-୩୫୯୨୩-୦୨୪୦ | ୮-୯୭୩୮୨୮୭୯-୦ କଲର              |                        | ୨      |             |                  |
| ୧-୨   | ଠ-୦୯୨୦୧-୦୯୮୦ | ୧-୮୧୨୨୯୭୩-୦ ବଲ୍ ବିୟା          |                        | e      |             | ପଲ୍              |
| ୨     | ଠ-୩୫୨୦୦-୦୪୮୮ | ୮-୯୭୩୮୨୮୭୯-୦ ଶ୍ରେଣୀ ଆସି       |                        | e      |             |                  |
| 3     | ଠ-୩୫୩୦୦-୦୪୩୮ | ୮-୯୭୩୮୨୮୭୯-୦ ଏସ୍.ଏଲ୍.ଏସ୍. ଆସି |                        | e      |             | ୩-୧, ୩-୨ ଯୁକ୍ତ   |
| ୩-୧   | ଠ-୩୫୯୨୩-୦୧୩୦ | ୧-୮୧୨୨୯୭୩-୦ ଡିଜେନର            |                        | e      |             |                  |
| ୩-୨   | ଠ-୦୯୨୦୧-୧୧୨୦ | ୧-୮୧୨୨୯୭୩-୦ ବଲ୍ ବିୟା          |                        | e      |             | ସାମାନ୍ୟ          |
| ୩-୩   | ଠ-୦୨୭୫-୦୨୮୦  | ୧-୮୧୨୨୯୭୩-୦ ବୋଲ୍ଟ             |                        | 3      |             |                  |
| ୪     | ଠ-୩୫୪୧୧-୧୧୮୮ | ୮-୯୭୩୮୨୮୭୯-୦ ପୁଲି             |                        | e      |             |                  |
| ୪-୧   | ଠ-୩୫୪୨୧-୦୨୭୮ | ୮-୯୭୩୮୨୮୭୯-୦ ଫ୍ଲ୍ୟାଲ୍         |                        | e      |             |                  |
| ୪-୨   | ଠ-୦୨୮୦-୧୭୦୨  | ୧-୮୧୨୨୯୪୭୪-୦ ନର୍ଲ୍            |                        | e      |             |                  |
| ୪-୩   | ୧-୦୩୩୫-୧୭୦୦  | ୧-୮୧୨୨୯୪୭୯-୦ ବସ୍ତୁର ଉପାଦାନ    |                        | e      |             |                  |
| ୪-୪   | ୧-୦୩୩୦-୧୭୦୧  | ୧-୮୧୨୨୯୪୭୮-୦                  | ସାମାନ୍ୟ ଉପାଦାନ         | e      |             |                  |
| 5     | ଠ-୩୫୧୨୦-୦୪୯୮ | ୮-୯୮୦୯୧୧୨-୦                   | ଫିଲ୍ଡ କୋଏଲ୍ କମ୍ପୋନେଣ୍ଟ | e      |             |                  |
| ୭-୧   | ଠ-୩୫୭୧୦-୧୩୨୮ | ୮-୯୮୦୯୧୧୨-୦ ଡିଜେନର କମ୍ପୋନେଣ୍ଟ |                        | e      |             |                  |
| ୭-୨   | ଠ-୩୫୭୩୦-୦୭୫୦ | ୮-୯୭୩୮୨୮୭୯-୦                  | କୋରୋଏସଏ ଆସି            | e      |             |                  |
| ୭-୩   | ଠ-୦୯୧୭୦-୨୫୦୧ | ୧-୮୪୧୩୨୦୧୨-୦ କଣ୍ଟ୍ରୋଲ୍        |                        | e      |             |                  |
| ୭-୪   | ଠ-୩୫୯୪୩-୦୨୩୦ | ୮-୯୭୩୮୨୮୭୯-୦ ଇନପୁଲ୍ଟ୍ ରୁଲ୍    |                        | ୨      |             |                  |
| ୭-୫   | ଠ-୩୫୯୦୧-୦୨୨୦ | ୮-୯୭୩୮୨୮୭୯-୦ ବୋଲ୍ଟ            |                        | e      |             |                  |
| ୭-୬   | ଠ-୩୫୯୨୭-୦୭୫୦ | ୮-୯୭୩୮୨୮୭୯-୦ ଧାରକ             |                        | e      |             |                  |
| ୭-୮   | ଠ-୩୫୭୭୦-୦୦୫୮ | ୮-୯୭୩୮୨୮୭୯-୧ କଲର କମ୍ପୋନେଣ୍ଟ   |                        | e      |             |                  |
| ୭-୯   | ଠ-୦୦୫୭-୦୫୩୦  | ୧-୮୧୨୨୯୭୩-୦ ସ୍କ୍ରୁ            |                        | 3      |             |                  |
| ୭-୧୦  | ୧-୩୩୯୩୧-୦୦୭୦ | ୧-୮୧୧୧୮୦୧୧-୦                  | ବଲ୍ଟ                   | e      |             |                  |
| ୭-୧୧  | ଠ-୩୫୭୧୯-୦୨୨୧ | ୮-୯୮୦୯୧୧୨-୦ ରୋଟର ଆସି          |                        | e      |             | ୭-୧୨ ଅନୁପ୍ରସ୍ତୁତ |
| ୭-୧୨  | ଠ-୩୫୭୮୦-୦୯୩୦ | ୮-୯୭୩୮୨୮୭୯-୦ ରୋଟର ଆସି         |                        | e      |             |                  |

| OEM ଗୁଣାହକ        | ଇସ୍ତୁ  | OEM ଅଂଶ ନମ୍ବର     | ୮-୯୮୦୮୯୦୭୩-୧ |
|-------------------|--|-------------------|--------------|
| ନାମନାମ ଆରଟ୍, ପୁରୀ | ୨୪ଭି ୫୦୩   | ଯୋଗାଣ ପରାମର୍ଶଦାତା | ୦୭.୦୭-       |
| ଓଡ଼ିଆ             | c.x ବିଶେଷତା  | ନିୟମକ             | ନିରାପତ୍ତ     |
| ଇଞ୍ଜିନ୍ ମଡେଲ୍     | 4.1.2x   |                   |              |
| ଯାନବାହନ           | ମୋଟର (ଜଳପମ୍ପୀକରଣ ଖନନକାରୀ)                          |                   |              |
| ଫିଟାଭଳି ଲେବଲ୍     |  |                   |              |
| ବିବରଣୀ            | v15 TYPE V ବେଲ୍ଟ ଡ୍ରାଇଭ ଶିଖର<br>ଉତ୍ପାଦନକାରୀ ଗୁଣାହକ |                   |              |

| କ୍ର.ସଂଖ୍ୟା | ଅଂଶ ନାମ      | ନିର୍ମାତା ଅଂଶ ନାମ             | କାର୍ଯ୍ୟକାରୀତା           | ପରିମାଣ | ମୂଲ୍ୟ ତାଲିକା | ବିବରଣୀ          |
|------------|--------------|------------------------------|-------------------------|--------|--------------|-----------------|
| ୧          | ଠ-୩୫୧୦୦-୦୪୦୮ | ୮-୯୭୩୮୭୮୭୯-୦ ରୋଟର ଆସି        |                         | e      |              |                 |
| ୧-୧        | ଠ-୩୫୯୨୩-୦୨୪୦ | ୮-୯୭୩୮୭୮୭୯-୦ କଲର             |                         | ୨      |              |                 |
| ୧-୨        | ଠ-୦୯୨୦୧-୦୯୮୦ | ୧-୮୧୨୨୯୭୩-୦ ବଲ୍ ବିୟା         |                         | e      |              | ପଲ୍             |
| ୨          | ଠ-୩୫୨୦୦-୦୪୮୮ | ୮-୯୭୩୮୭୮୭୯-୦ ରୋଟର ଆସି        |                         | e      |              |                 |
| ୩          | ଠ-୩୫୩୦୦-୦୪୩୮ | ୮-୯୭୩୮୭୮୭୯-୦ ବଲ୍ ବିୟା        |                         | e      |              | ୩-୧, ୩-୨ ସହିତ   |
| ୩-୧        | ଠ-୩୫୯୨୩-୦୧୩୦ | ୧-୮୧୨୨୯୭୩-୦ ରୋଟର ଆସି         |                         | e      |              |                 |
| ୩-୨        | ଠ-୦୯୨୦୧-୧୧୨୦ | ୧-୮୧୨୨୯୭୩-୦ ବଲ୍ ବିୟା         |                         | e      |              | ସାମାନ୍ୟ         |
| ୩-୩        | ଠ-୦୨୭୫-୦୭୮୦  | ୧-୮୧୨୨୯୭୩-୦ ବୋଲ୍ଟ            |                         | ୩      |              | ବୋଲ୍ଟ ମାଧ୍ୟମରେ  |
| ୪          | ଠ-୩୫୪୧୧-୧୧୨୮ | ୮-୯୮୦୮୯୦୭୩-୦ ପୁଲି            |                         | e      |              |                 |
| ୪-୧        | ଠ-୩୫୪୨୧-୦୨୨୮ | ୮-୯୭୩୮୭୮୭୯-୦ ଫ୍ଲ୍ୟୁଇଲ୍       |                         | e      |              |                 |
| ୪-୨        | ଠ-୦୨୮୦-୧୭୦୨  | ୧-୮୧୨୨୯୪୭୪-୦ ନଲ୍             |                         | e      |              |                 |
| ୪-୩        | ୧-୦୩୩୫-୧୭୦୦  | ୧-୮୧୨୨୯୪୭୪-୦ ବସ୍ତୁ ଡ୍ରାଇଭ    |                         | e      |              |                 |
| ୪-୪        | ୧-୦୩୩୦-୧୭୦୧  | ୧-୮୧୨୨୯୪୭୮-୦                 | ସାମାନ୍ୟ ଡ୍ରାଇଭ          | e      |              |                 |
| ୫          | ଠ-୩୫୧୨୦-୦୪୯୮ | ୮-୯୮୦୮୯୦୭୩-୦                 | ଫିଲ୍ଟର କୋଏଲ୍ କମ୍ପୋନେଣ୍ଟ | e      |              |                 |
| ୭-୧        | ଠ-୩୫୭୧୦-୧୩୨୮ | ୮-୯୮୦୮୯୦୭୩-୦ ରୋଟର କମ୍ପୋନେଣ୍ଟ |                         | e      |              |                 |
| ୭-୨        | ଠ-୩୫୭୩୦-୦୭୫୦ | ୮-୯୭୩୮୭୮୭୯-୦                 | ରୋଟର ଆସି                | e      |              |                 |
| ୭-୩        | ଠ-୦୯୧୭୦-୨୫୦୧ | ୧-୮୪୧୩୨୦୧୨-୦ କଲ୍ଟେନ୍‌ସ       |                         | e      |              |                 |
| ୭-୪        | ଠ-୩୫୯୪୩-୦୨୩୦ | ୮-୯୭୩୮୭୮୭୯-୦ ଇନପୁଲ୍ଟ         | ରୁଲ୍                    | e      |              |                 |
| ୭-୫        | ଠ-୩୫୯୪୩-୦୨୫୦ |                              | ରୁଲ୍ ଇନପୁଲ୍ଟ କରନ୍ତୁ     | e      |              |                 |
| ୭-୬        | ଠ-୩୫୯୦୧-୦୨୨୦ | ୮-୯୭୩୮୭୮୭୯-୦ ବୋଲ୍ଟ           |                         | e      |              |                 |
| ୭-୭        | ଠ-୩୫୯୨୭-୦୭୫୦ | ୮-୯୭୩୮୭୮୭୯-୦ ଧାରକ            |                         | e      |              |                 |
| ୭-୮        | ଠ-୩୫୭୭୦-୦୦୫୮ | ୮-୯୭୩୮୭୮୭୯-୧ କଲ୍ଟେନ୍‌ସ       |                         | e      |              |                 |
| ୭-୯        | ଠ-୦୦୫୭-୦୫୩୦  | ୧-୮୧୨୨୯୭୩-୦ ପୁଲି             |                         | ୩      |              |                 |
| ୭-୧୦       | ୧-୩୩୯୩୧-୦୦୭୦ | ୧-୮୧୧୧୮୦୧୧-୦                 | କଲ୍ଟେନ୍‌ସ               | e      |              |                 |
| ୭-୧୧       | ଠ-୩୫୭୧୯-୦୨୨୧ | ୮-୯୮୦୮୯୦୭୩-୦ ରୋଟର ଆସି        |                         | e      |              | ୭-୧୨ ଅନୁପରାମର୍ଶ |
| ୭-୧୨       | ଠ-୩୫୭୮୦-୦୯୩୦ | ୮-୯୭୩୮୭୮୭୯-୦ ରୋଟର ଆସି        |                         | e      |              |                 |

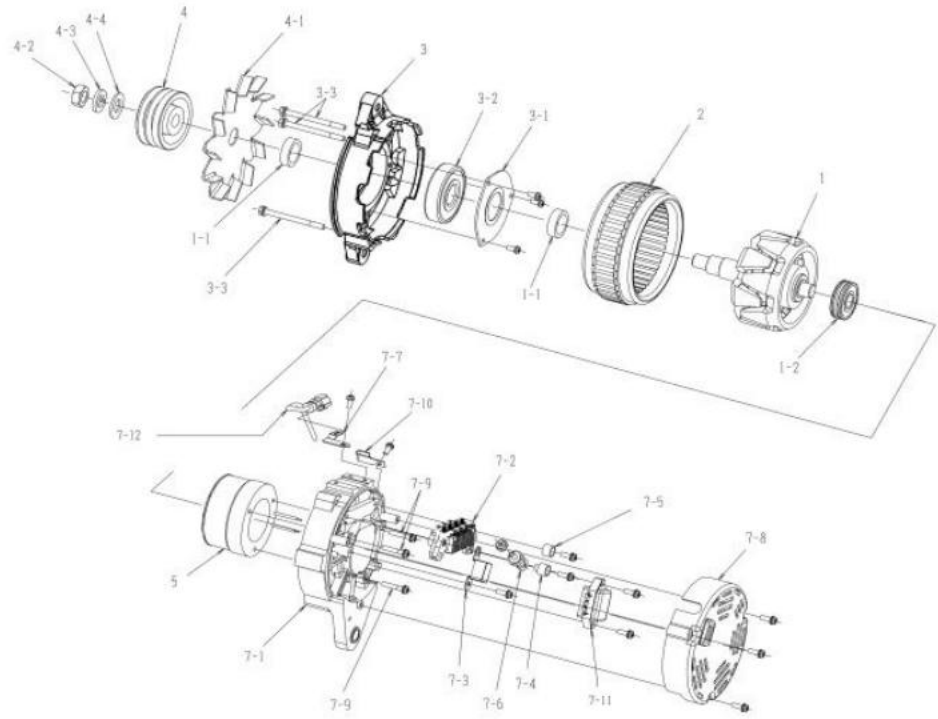

0-35000-4868

| OEM ଗୁଣାବଳୀ     | ଇସ୍ତମ                                     | OEM ଅଂଶ ନମ୍ବର     | ୮-୯୮୦୧୩୪୭୧-୩ |
|-----------------|---|-------------------|--------------|
| ନାମନାମ ଆଇଲ୍ ପୁର | ୨୪ଭି ୫୦୩                                  | ଯୋଗାଣ ସମ୍ପର୍କାବଳୀ | ୧୦.୦୭-       |
| ଓଜନ             | ୧.୯ କିଲୋଗ୍ରାମ                             | ନିୟାମକ            | ନିୟମିତ       |
| ଇଞ୍ଜିନ୍ ମଡେଲ    | 6HK1-TC                                   |                   |              |
| ଯାନବାହନ         | FRZ34, FTR34                              |                   |              |
| ଡିଜାଇନ୍ ଲେକର୍   |   |                   |              |
| ବିଷୟ            | K TYPE V ବେଲ୍ଟ ୨ ଶିଖର<br>ଘଣ୍ଟାକଣ୍ଠା ଗୁଣାଣ |                   |              |

| ନମ୍ବର | ଅଂଶ ସଂଖ୍ୟା   | ନିର୍ଦ୍ଦେଶ ଅଂଶ ସଂଖ୍ୟା               | ବିବରଣୀ                 | ପରିମାଣ | ମୂଲ୍ୟ ଚାର୍ଜ | ବିଷୟ                       |
|-------|--------------|------------------------------------|------------------------|--------|-------------|----------------------------|
| ୧     | ୦-୩୫୧୦୦-୦୪୧୮ | ୮-୯୮୦୪୦୭୩୮-୦ ରୋଟର ଆକାଶ             |                        | e      |             |                            |
| ୧-୧   | ୦-୩୫୯୨୩-୦୨୪୦ | ୮-୯୮୩୮୨୮୭୦-୦ କଲର                   |                        | ୨      |             |                            |
| ୧-୨   | ୦-୦୯୨୦୧-୦୯୮୦ | ୧-୮୧୨୨୯୭୩-୦ ବଲ୍ ବିୟା               |                        | e      |             | ପଲ୍ଲ                       |
| ୨     | ୦-୩୫୨୦୦-୦୪୯୮ | ୮-୯୮୦୪୦୭୩୯-୦ ଶେଟର ଆକାଶ             |                        | e      |             |                            |
| 3     | ୦-୩୫୩୦୦-୦୪୨୮ | ୮-୯୮୩୮୨୮୭୨-୦ ଏଫ୍.ଏଲ୍.ଏଲ୍.ଏଲ୍. ଆକାଶ |                        | e      |             | ୩-୧, ୩-୨, ୩-୪ ପରିଷ୍କାର     |
| ୩-୧   | ୦-୩୫୯୨୩-୦୧୩୦ | ୧-୮୧୨୨୯୭୩-୦ ଡିଜେନର                 |                        | e      |             |                            |
| ୩-୨   | ୦-୦୯୨୦୧-୧୧୨୦ | ୧-୮୧୨୨୯୭୩-୦ ବଲ୍ ବିୟା               |                        | e      |             | ସାମାନ୍ୟ                    |
| ୩-୩   | ୦-୦୨୭୫-୦୨୮୦୨ | ୧-୮୧୨୨୯୭୩୮୨-୦ ବୋଲ୍ଟ                |                        | 3      |             | ବୋଲ୍ଟ ମଧ୍ୟସ୍ଥରେ            |
| ୩-୪   | ୧-୦୦୫୫-୦୨୧୨୨ | ୧-୮୧୨୨୯୪୭୯-୦ ସ୍କ୍ରୁ                |                        | 3      |             |                            |
| ୪     | ୦-୩୫୪୧୧-୧୧୭୦ |                                    | ପୁଲି                   | e      |             |                            |
| ୪-୧   | ୦-୩୫୪୨୧-୦୨୨୮ | ୮-୯୮୩୮୨୮୭୪-୦ ଫ୍ଲାଇଂ                |                        | e      |             |                            |
| ୪-୨   | ୦-୦୯୦୦୭-୦୭୩୦ | ୮-୯୮୦୪୦୭୩୦-୦ ନର୍                   |                        | e      |             |                            |
| 5     | ୦-୩୫୧୨୦-୦୫୦୮ | ୮-୯୮୦୪୦୭୪୫-୦                       | ଫ୍ଲାଇଂ ଗୋଲ୍ଡ କମ୍ପାଉଣ୍ଡ | e      |             |                            |
| ୭     | ୦-୩୫୭୦୦-୧୦୭୮ | ୮-୯୮୦୪୦୭୪୫-୦ ଆଇ.ଏଲ୍.ଏଲ୍.ଏଲ୍. ଆକାଶ  |                        | e      |             | ୫, ୭-୧, ୭-୫, ୭-୮, ୭-୯ ପମେଟ |
| ୭-୧   | ୦-୩୫୭୧୦-୧୪୧୮ | ୮-୯୮୧୧୧୦୧-୦ ଡିଜେନର କମ୍ପାଉଣ୍ଡ       |                        | e      |             |                            |
| ୭-୨   | ୦-୩୫୭୩୦-୦୭୭୧ | ୮-୯୮୦୪୦୭୩୦-୦                       | କେନ୍ଦ୍ରୀୟ ଆକାଶ         | e      |             |                            |
| ୭-୩   | ୦-୦୦୫୫-୦୫୨୫୨ | ୧-୮୧୨୨୯୪୭୩-୦ ସ୍କ୍ରୁ                |                        | 5      |             |                            |
| ୭-୪   | ୦-୩୫୯୦୨-୦୦୯୦ | ୮-୯୮୦୪୦୭୩୦-୦ ନର୍                   |                        | e      |             |                            |
| ୭-୫   | ୦-୩୫୭୧୯-୦୨୨୦ | ୮-୯୮୦୪୦୭୩୦-୦ କେନ୍ଦ୍ରୀୟ ଆକାଶ        |                        | e      |             |                            |
| ୭-୬   | ୦-୩୫୭୩୦-୦୦୩୧ | ୮-୯୮୧୧୧୦୩-୦ କଲର କମ୍ପାଉଣ୍ଡ          |                        | e      |             |                            |
| ୭-୭   | ୦-୩୫୯୦୨-୦୦୮୦ | ୮-୯୮୦୪୦୭୩୦-୦ ନର୍                   |                        | 3      |             |                            |
| ୭-୮   | ୦-୦୦୫୫-୦୪୦୮୨ |                                    | ସ୍କ୍ରୁ                 | ୨      |             |                            |
| ୭-୯   | ୦-୩୫୭୮୨-୦୩୯୦ |                                    | କେନ୍ଦ୍ରୀୟ ସ୍କ୍ରୁ       | e      |             |                            |

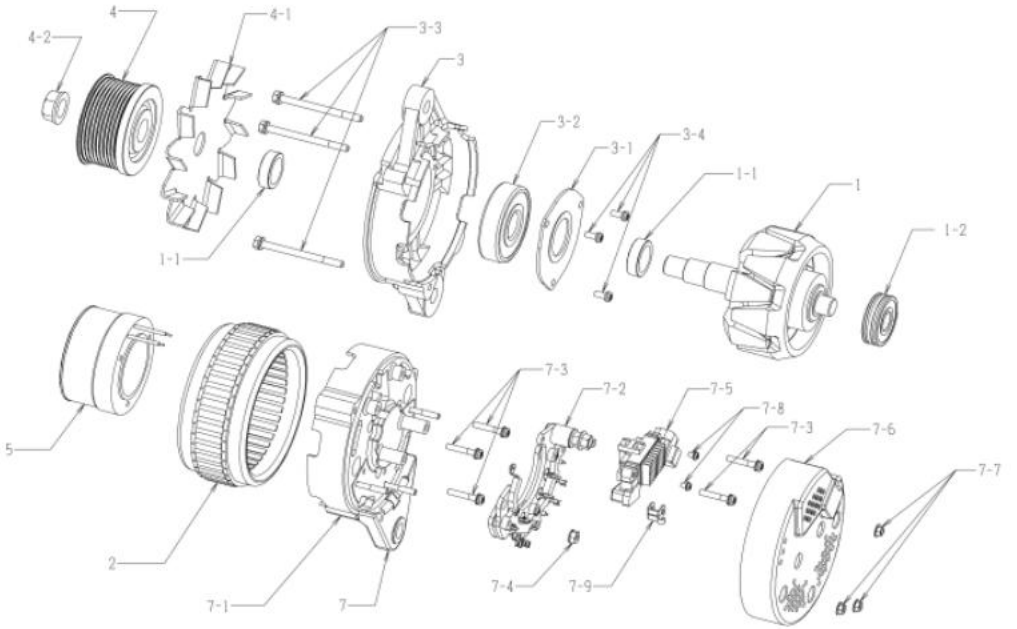

0-35000-4898

ଠ-୩୫୦୦୦-୪୯୦୮ ଅଲଗାକରଣ

| OEM ଗୁଣାବଳୀ     | ଇସ୍ତମ                                      | OEM ଅଂଶ ନମ୍ବର  | ୮-୯୮୦୧୩୪୭୨-୩ |
|-----------------|--|----------------|--------------|
| ନାମନାମର ଆଇ. ପୁର | ୨୪ଭି ୨୦ଏ                                   | ଯୋଗାଣ ସରୁତାବଳୀ | ୧୦.୦୭-       |
| ଓଡ଼ିଆ           | ୧.୯ ବିଶେଷତା                                | ନିୟମକ          | ନିୟମକ        |
| ଇଞ୍ଜିନ୍ ମଡେଲ    | 6HK1-TC                                    |                |              |
| ଯାନବାହନ         | ଏସଆଇଆଇ୩୪                                   |                |              |
| ଡିଜାଇନ୍ ଲେବଲ୍   |  |                |              |
| ଡିପୋ            | K TYPE V ବେଲ୍ ୨ ଶିଖର<br>ଘଣ୍ଟାକଣ୍ଠା ଗୁରୁତ୍ୱ |                |              |

ଠ-୩୫୦୦୦-୪୯୦୮ ଅଲଗାକରଣ (ମେକର ଅଂଶ ନମ୍ବର ୮-୯୮୦୧୩୪୭୨-୩)

| କ୍ରମ | ଅଂଶ ସଂଖ୍ୟା   | ନିର୍ଦ୍ଦେଶ ଅଂଶ ସଂଖ୍ୟା        | ବିଶେଷତା              | ପରିମାଣ | ମୂଲ୍ୟ ତାଲିକା | ଡିପୋ                       |
|------|--------------|-----------------------------|----------------------|--------|--------------|----------------------------|
| ୧    | ୦-୩୫୧୦୦-୦୪୧୮ | ୮-୯୮୦୪୦୭୩୮-୦ ରୋଟର ଆର୍       |                      | e      |              |                            |
| ୧-୧  | ୦-୩୫୯୨୩-୦୨୪୦ | ୮-୯୭୩୮୨୮୭୦-୦ କଲର            |                      | ୨      |              |                            |
| ୧-୨  | ୦-୦୯୨୦୧-୦୯୮୦ | ୧-୮୧୨୨୯୭୩-୦ ବଲ୍ ବିୟା        |                      | e      |              | ପଲ୍                        |
| ୨    | ୦-୩୫୨୦୦-୦୫୦୮ | ୮-୯୮୦୪୦୭୪୦-୦ ଶ୍ରେଣୀ ଆର୍     |                      | e      |              |                            |
| ୩    | ୦-୩୫୩୦୦-୦୪୨୮ | ୮-୯୭୩୮୨୮୭୨-୦ ଏଫ୍.ବି.ବି. ଆର୍ |                      | e      |              | ୩-୧, ୩-୨, ୩-୪ ପରିଚ୍ଛ       |
| ୩-୧  | ୦-୩୫୯୨୩-୦୧୩୦ | ୧-୮୧୨୨୯୭୩-୦ ଡିଜେନର          |                      | e      |              |                            |
| ୩-୨  | ୦-୦୯୨୦୧-୧୧୨୦ | ୧-୮୧୨୨୯୭୩-୦ ବଲ୍ ବିୟା        |                      | e      |              | ସାମାନ୍ୟ                    |
| ୩-୩  | ୦-୦୨୭୫-୦୨୮୦୨ | ୧-୮୧୨୨୯୭୩-୦ ବୋଲ୍ଡ           |                      | ୩      |              | ବୋଲ୍ଡ ମାଧ୍ୟମରେ             |
| ୩-୪  | ୧-୦୦୫୫-୦୨୧୨୨ | ୧-୮୧୨୨୯୪୭୯-୦ ସ୍କ୍ରୁ         |                      | ୩      |              |                            |
| ୪    | ୦-୩୫୪୧୧-୧୧୭୦ |                             | ପୁଲ୍                 | e      |              |                            |
| ୪-୧  | ୦-୩୫୪୨୧-୦୨୨୮ | ୮-୯୭୩୮୨୮୭୪-୦ ଫ୍ଲୁଇଡ୍        |                      | e      |              |                            |
| ୪-୨  | ୦-୦୯୦୦୨-୦୭୩୦ | ୮-୯୮୦୪୦୭୪୩-୦ ନର୍            |                      | e      |              |                            |
| 5    | ୦-୩୫୧୨୦-୦୫୦୮ | ୮-୯୮୦୪୦୭୪୫-୦                | ଫିଲ୍ଡ ଲେଖକ୍ କମ୍ପାନ୍ୟ | e      |              |                            |
| ୭    | ୦-୩୫୭୦୦-୧୦୭୮ | ୮-୯୮୦୪୦୭୪୫-୦ ଆଇ.ବି.ବି. ଆର୍  |                      | e      |              | ୫, ୭-୧, ୭-୫, ୭-୮, ୭-୯ ପମେଟ |
| ୭-୧  | ୦-୩୫୭୧୦-୧୪୧୮ | ୮-୯୮୧୧୧୦୧-୦ ଡିଜେଲ୍ କମ୍ପାନ୍ୟ |                      | e      |              |                            |
| ୭-୨  | ୦-୩୫୭୩୦-୦୭୭୧ | ୮-୯୮୦୪୦୭୪୭-୦                | ଲେବଲ୍ ଆର୍            | e      |              |                            |
| ୭-୩  | ୦-୦୦୫୭-୦୫୨୫୨ | ୧-୮୧୨୨୯୪୭୭-୦ ସ୍କ୍ରୁ         |                      | 5      |              |                            |
| ୭-୪  | ୦-୩୫୯୦୨-୦୦୯୦ | ୮-୯୮୦୪୦୭୪୭-୦ ନର୍            |                      | e      |              |                            |
| ୭-୫  | ୦-୩୫୭୧୯-୦୨୨୦ | ୮-୯୮୦୪୦୭୪୭-୦ ଲେବଲ୍ ଆର୍      |                      | e      |              |                            |
| ୭-୬  | ୦-୩୫୭୩୦-୦୦୩୧ | ୮-୯୮୧୧୧୦୩-୦ କଲର କମ୍ପାନ୍ୟ    |                      | e      |              |                            |
| ୭-୭  | ୦-୩୫୯୦୨-୦୦୮୦ | ୮-୯୮୦୪୦୭୪୦-୦ ନର୍            |                      | ୩      |              |                            |
| ୭-୮  | ୦-୦୦୫୫-୦୪୦୮୨ |                             | ସ୍କ୍ରୁ               | ୨      |              |                            |
| ୭-୯  | ୦-୩୫୭୮୨-୦୩୯୦ |                             | ବିଶେଷତା              | e      |              |                            |

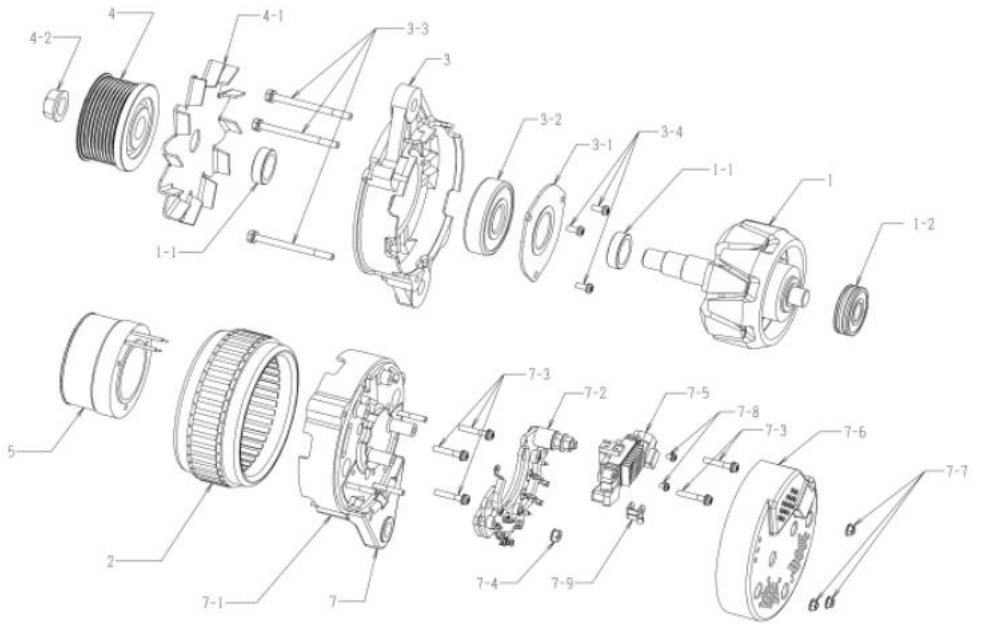

0-35000-4908

| OEM ଗୁଣାବଳୀ    | ଇସ୍ତମ୍ଭ  | OEM ଅଂଶ ନମ୍ବର | ୮-୯୮୦୧୩୪୫୫-୨ |
|----------------|--|---------------|--------------|
| ନାମନାମ ଆଇ. ପୁର | ୨୪ଭି ୫୦୩   | ଯୋଗାଣ ପରାମର୍ଶ | ୧୦,୦୭-       |
| ଓଡ଼ିଆ          | c.f ବିଶେଷତା  | ନିୟମକ         | ନିୟମକ        |
| ଇଞ୍ଜିନ୍ ମଡେଲ   | 4H11TC   |               |              |
| ଯାନବାହନ        | ଏସଆଇଆଇ ୯୦  |               |              |
| ଡିଜାଇନ୍ ଲେକର୍  |  |               |              |
| ବିଷୟ           | ୧୩ ଟାଇପ୍ ବି ବେଲ୍ଟ ସିଷ୍ଟମ୍ ପିକ୍, କେ ଟାଇପ୍ ବି ବେଲ୍ଟ ୭ ଟାଇପ୍ ପିକ୍<br>ଘଣ୍ଟାକଣ୍ଠା ଗୁରୁତ୍ୱ |               |              |

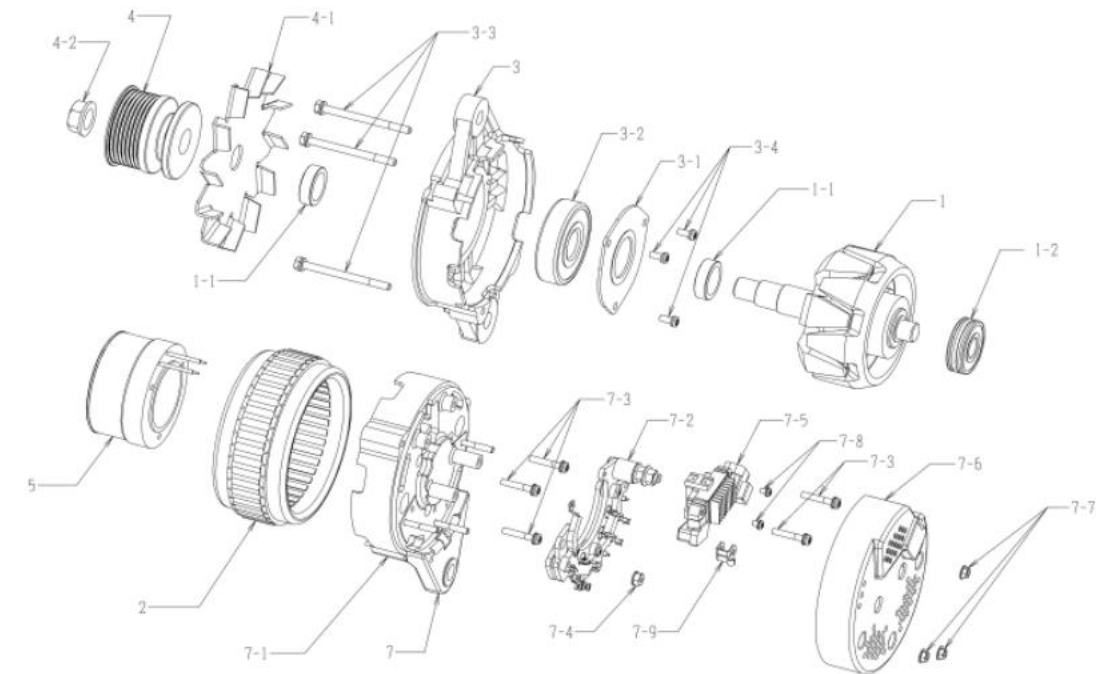

0-35000-4918

| କ୍ର.ସଂଖ୍ୟା | ଅଂଶ ସଂଖ୍ୟା   | ନିର୍ଦ୍ଦେଶ ଅଂଶ ସଂଖ୍ୟା        | ବିଶେଷତା           | ପରିମାଣ | ମୂଲ୍ୟ ତାଲିକା | ବିଷୟ                         |
|------------|--------------|-----------------------------|-------------------|--------|--------------|------------------------------|
| ୧          | ୦-୩୫୧୦୦-୦୪୧୮ | ୮-୯୮୦୪୦୭୩୮-୦ ରୋଟର ଆକାଶ      |                   | e      |              |                              |
| ୧-୧        | ୦-୩୫୯୨୩-୦୨୪୦ | ୮-୯୭୩୮୨୮୭୦-୦ କଲର            |                   | ୨      |              |                              |
| ୧-୨        | ୦-୦୯୨୦୧-୦୯୮୦ | ୧-୮୧୨୨୯୭୩-୦ ବଲ୍ ବିୟା        |                   | e      |              | ପଞ୍ଜ                         |
| ୨          | ୦-୩୫୨୦୦-୦୪୯୮ | ୮-୯୮୦୪୦୭୩୯-୦ ଉତ୍ତର ଆକାଶ     |                   | e      |              |                              |
| ୩          | ୦-୩୫୩୦୦-୦୪୨୮ | ୮-୯୭୩୮୨୮୭୨-୦ ଏଫ୍.ବି.ବି.ଆକାଶ |                   | e      |              | ୩-୧, ୩-୨, ୩-୪ ପଞ୍ଜିତ         |
| ୩-୧        | ୦-୩୫୯୨୩-୦୧୩୦ | ୧-୮୧୨୨୯୭୩-୦ ଡିଜେନର          |                   | e      |              |                              |
| ୩-୨        | ୦-୦୯୨୦୧-୧୧୨୦ | ୧-୮୧୨୨୯୭୩-୦ ବଲ୍ ବିୟା        |                   | e      |              | ସାମାନ୍ୟ                      |
| ୩-୩        | ୦-୦୨୭୫-୦୨୮୦୨ | ୧-୮୧୨୨୯୭୩୨-୦ ବୋଲ୍ଟ          |                   | ୩      |              | ବୋଲ୍ଟ ମାଧ୍ୟମରେ               |
| ୩-୪        | ୧-୦୦୫୫-୦୨୧୨୨ | ୧-୮୧୨୨୯୪୭୯-୦ ସ୍କ୍ରୁ         |                   | ୩      |              |                              |
| ୪          | ୦-୩୫୪୧୧-୧୨୧୦ |                             | ପୁଲି              | e      |              |                              |
| ୪-୧        | ୦-୩୫୪୨୧-୦୨୨୮ | ୮-୯୭୩୮୨୮୭୪-୦ ଫ୍ଲୟିଙ୍ଗ୍      |                   | e      |              |                              |
| ୪-୨        | ୦-୦୯୦୦୨-୦୭୩୦ | ୮-୯୮୦୪୦୭୩୦-୦ ନର୍            |                   | e      |              |                              |
| 5          | ୦-୩୫୧୨୦-୦୫୦୮ | ୮-୯୮୦୪୦୭୪୫-୦                | ପିକ୍ ଲୋକ୍ କମ୍ପାଣୀ | e      |              |                              |
| ୭          | ୦-୩୫୭୦୦-୧୦୭୮ | ୮-୯୮୦୪୦୭୪୫-୦ ଆଇ.ବି.ବି.ଆକାଶ  |                   | e      |              | ୫, ୭-୧, ୭-୨, ୭-୮, ୭-୯ ପଞ୍ଜିତ |
| ୭-୧        | ୦-୩୫୭୧୦-୧୪୧୮ | ୮-୯୮୧୧୧୦୧-୦ ଡିଜେନର କମ୍ପାଣୀ  |                   | e      |              |                              |
| ୭-୨        | ୦-୩୫୭୩୦-୦୭୨୧ | ୮-୯୮୦୪୦୭୩୦-୦                | ଲେଭେଲ ଆକାଶ        | e      |              |                              |
| ୭-୩        | ୦-୦୦୫୭-୦୫୨୫୨ | ୧-୮୧୨୨୯୪୭୩-୦ ସ୍କ୍ରୁ         |                   | 5      |              |                              |
| ୭-୪        | ୦-୩୫୯୦୨-୦୦୯୦ | ୮-୯୮୦୪୦୭୩୦-୦ ନର୍            |                   | e      |              |                              |
| ୭-୫        | ୦-୩୫୭୧୯-୦୨୨୦ | ୮-୯୮୦୪୦୭୩୦-୦ ଲେଭେଲ ଆକାଶ     |                   | e      |              |                              |
| ୭-୬        | ୦-୩୫୭୩୦-୦୦୩୧ | ୮-୯୮୧୧୧୦୩-୦ କଲର କମ୍ପାଣୀ     |                   | e      |              |                              |
| ୭-୭        | ୦-୩୫୯୦୨-୦୦୮୦ | ୮-୯୮୦୪୦୭୩୦-୦ ନର୍            |                   | ୩      |              |                              |
| ୭-୮        | ୦-୦୦୫୫-୦୪୦୮୨ |                             | ସ୍କ୍ରୁ            | ୨      |              |                              |
| ୭-୯        | ୦-୩୫୭୮୨-୦୩୯୦ |                             | ବେଲ୍ଟର ଗୁରୁତ୍ୱ    | e      |              |                              |

| OEM ଗୁଣାହକ     | ଇସ୍ତୁ   | OEM ଅଂଶ ନମ୍ବର     | ୮-୯୮୦୧୩୪୫୬-୭ |
|----------------|---|-------------------|--------------|
| ନାମନାମ ଆଇ. ପୁର | ୨୪ଭି ୬୦୩  | ଯୋଗାଣ ପରାମର୍ଶଦାତା | ୧୦,୦୭-       |
| ଓଡ଼ିଆ          | c.f ବିଭାଗ   | ନିୟମକ             | ନିରାପତ୍ତ     |
| ଇଞ୍ଜିନ୍ ମଡେଲ   | 4H୩1-TC   |                   |              |
| ଯାନବାହନ        | ଏସଆଇଆଇ ୯୦   |                   |              |
| ଡିଜାଇନ୍ ଲେଭେଲ  |   |                   |              |
| ବିବରଣୀ         | ୧୩ ଟାଇପ୍ ଭି ବେଲ୍ଟ ସିଷ୍ଟମ୍ ପିକ୍, କେ ଟାଇପ୍ ଭି ବେଲ୍ଟ ୭ ଟାଇପ୍ ପିକ୍<br>ଘଣ୍ଟାକଣ୍ଠା ଗୁରୁତ୍ୱାପନ |                   |              |

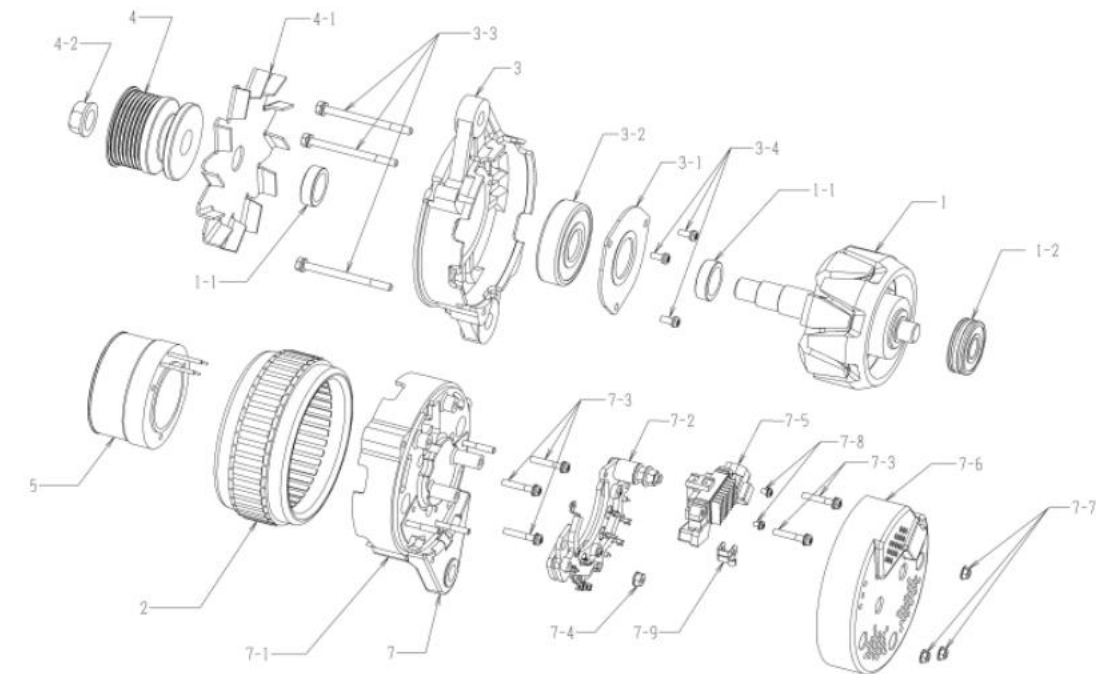

0-35000-4928

| କ୍ରମ | ଅଂଶ ସଂଖ୍ୟା   | ନିର୍ମାତା ଅଂଶ ସଂଖ୍ୟା                | ବର୍ଣ୍ଣନା              | ପରିମାଣ | ମୂଲ୍ୟ ତାଲିକା | ବିବରଣୀ                     |
|------|--------------|------------------------------------|-----------------------|--------|--------------|----------------------------|
| ୧    | ୦-୩୫୧୦୦-୦୪୧୮ | ୮-୯୮୦୪୦୭୩୮-୦ ରୋଟର ଆକ୍ସି            |                       | e      |              |                            |
| ୧-୧  | ୦-୩୫୯୨୩-୦୨୪୦ | ୮-୯୭୩୮୨୮୭୦-୦ କଲର                   |                       | ୨      |              |                            |
| ୧-୨  | ୦-୦୯୨୦୧-୦୯୮୦ | ୧-୮୧୨୯୯୭୩-୦ ବଲ୍ ବିୟା               |                       | e      |              | ପଇ                         |
| ୨    | ୦-୩୫୨୦୦-୦୫୦୮ | ୮-୯୮୦୪୦୭୩୮-୦ ଉତ୍ତର ଆକ୍ସି           |                       | e      |              |                            |
| ୩    | ୦-୩୫୩୦୦-୦୪୨୮ | ୮-୯୭୩୮୨୮୭୦-୦ ଏସ୍.ଏଲ.ଏଲ୍.ଏଲ୍. ଆକ୍ସି |                       | e      |              | ୩-୧, ୩-୨, ୩-୪ ସହିତ         |
| ୩-୧  | ୦-୩୫୯୨୩-୦୧୩୦ | ୧-୮୧୨୯୯୭୩-୦ ରିଟେନର                 |                       | e      |              |                            |
| ୩-୨  | ୦-୦୯୨୦୧-୧୧୨୦ | ୧-୮୧୨୯୯୭୩-୦ ବଲ୍ ବିୟା               |                       | e      |              | ସାମାନ୍ୟ                    |
| ୩-୩  | ୦-୦୨୭୫-୦୭୮୦୨ | ୧-୮୧୨୯୯୭୩-୦ ବୋଲ୍ଟ                  |                       | ୩      |              | ବୋଲ୍ଟ ମାଧ୍ୟମରେ             |
| ୩-୪  | ୧-୦୦୫୫-୦୭୧୨  | ୧-୮୧୨୯୯୭୩-୦ ସ୍କ୍ରୁ                 |                       | ୩      |              |                            |
| ୪    | ୦-୩୫୪୧୧-୧୨୧୦ |                                    | ସ୍ଟିଲ୍                | e      |              |                            |
| ୪-୧  | ୦-୩୫୪୨୧-୦୨୨୮ | ୮-୯୭୩୮୨୮୭୦-୦ ଫ୍ରିୟା                |                       | e      |              |                            |
| ୪-୨  | ୦-୦୯୦୦୭-୦୭୩୦ | ୮-୯୮୦୪୦୭୩୮-୦ ନର୍                   |                       | e      |              |                            |
| 5    | ୦-୩୫୧୨୦-୦୫୦୮ | ୮-୯୮୦୪୦୭୩୮-୦                       | ସ୍ଟିଲ୍ ବୋଧ୍ୟ କମ୍ପାନ୍ୟ | e      |              |                            |
| ୭    | ୦-୩୫୭୦୦-୧୦୭୮ | ୮-୯୮୦୪୦୭୩୮-୦ ଆଇ.ଏଲ.ଏଲ୍.ଏଲ୍. ଆକ୍ସି  |                       | e      |              | ୫, ୭-୧, ୭-୨, ୭-୮, ୭-୯ ସମେତ |
| ୭-୧  | ୦-୩୫୧୧୦-୧୪୧୮ | ୮-୯୮୧୧୧୦୧-୦ ରିଟେନର କମ୍ପାନ୍ୟ        |                       | e      |              |                            |
| ୭-୨  | ୦-୩୫୭୩୦-୦୭୨୧ | ୮-୯୮୦୪୦୭୩୮-୦                       | ରେଟିଫାଇର ଆକ୍ସି        | e      |              |                            |
| ୭-୩  | ୦-୦୦୫୭-୦୫୨୫୨ | ୧-୮୧୨୯୯୭୩-୦ ସ୍କ୍ରୁ                 |                       | 5      |              |                            |
| ୭-୪  | ୦-୩୫୯୦୨-୦୦୯୦ | ୮-୯୮୦୪୦୭୩୮-୦ ନର୍                   |                       | e      |              |                            |
| ୭-୫  | ୦-୩୫୭୧୯-୦୨୨୦ | ୮-୯୮୦୪୦୭୩୮-୦ ରେଟିଫାଇର ଆକ୍ସି        |                       | e      |              |                            |
| ୭-୬  | ୦-୩୫୭୨୦-୦୦୩୧ | ୮-୯୮୧୧୧୦୩-୦ କଲର କମ୍ପାନ୍ୟ           |                       | e      |              |                            |
| ୭-୭  | ୦-୩୫୯୦୨-୦୦୮୦ | ୮-୯୮୦୪୦୭୩୮-୦ ନର୍                   |                       | ୩      |              |                            |
| ୭-୮  | ୦-୦୦୫୫-୦୪୦୮୨ |                                    | ସ୍କ୍ରୁ                | ୨      |              |                            |
| ୭-୯  | ୦-୩୫୭୮୨-୦୩୯୦ |                                    | ରେଟିଫାଇର ସ୍କ୍ରୁ       | e      |              |                            |

| OEM ଭାଗନାମ         | ଇସ୍ତମ୍ଭ   | OEM ଅଂଶ ନମ୍ବର     | ୮-୯୮୧୨୯୩୭୦-୦ |
|--------------------|---|-------------------|--------------|
| ନାମନାମ ଆରମ୍ଭ ପୂର୍ବ | ୨୪ଭି ୬୦୩  | ଯୋଗାଣ ପରାମର୍ଶଦାତା | ୧୦.୦୮-       |
| ଓଡ଼ିଆ              | ୧.୧ ବିଭାଗ   | ନିୟମକ             | ନିୟମକ        |
| ଇଞ୍ଜିନ୍ ମଡେଲ       | 6uz1-୮c   |                   |              |
| ଯାନବାହନ            | cx77, cy77  |                   |              |
| ଫିଟାକରଣ କେନ୍ଦ୍ର    |   |                   |              |
| ବିଷୟ               | X TYPE V ବେଲ୍ଟ 7 ଶିଖର (ନିଷ୍କାସିତ)<br>ଘଣ୍ଟାକଣ୍ଠା ଗୁରୁତ୍ୱ<br>ଠ-୩୫୦୦୦-୫୦୦୦ର ୬୦୩ ମଡେଲ |                   |              |

| କ୍ରମ | ଅଂଶ ନାମ      | ନିର୍ଦ୍ଦେଶ ଅଂଶ ନାମ                 | ବିଶେଷତା             | ପରିମାଣ | ମୂଲ୍ୟ ଚାର୍ଜ | ବିଷୟ                            |
|------|--------------|-----------------------------------|---------------------|--------|-------------|---------------------------------|
| ୧    | ଠ-୩୫୧୦୦-୦୪୧୮ | ୮-୯୮୦୪୦୭୩୮-୦ ରୋଟର ଆର୍ମ            |                     | e      |             |                                 |
| ୧-୧  | ଠ-୩୫୯୨୩-୦୨୪୦ | ୮-୯୮୩୮୨୮୭୦-୦ କଲର                  |                     | ୨      |             |                                 |
| ୧-୨  | ଠ-୦୯୨୦୧-୦୯୮୦ | ୧-୮୧୨୨୯୨୩-୦ ବଲ୍ ବିୟା              |                     | e      |             | ପଲ୍                             |
| ୨    | ଠ-୩୫୨୦୦-୦୫୦୮ | ୮-୯୮୦୪୦୭୪୦-୦ ଷ୍ଟେଟର ଆର୍ମ          |                     | e      |             |                                 |
| 3    | ଠ-୩୫୩୦୦-୦୪୨୮ | ୮-୯୮୩୮୨୮୭୦-୦ ଏଡ୍.କ୍ଲେକ୍ଟର ଆର୍ମ    |                     | e      |             | ୩-୧, ୩-୨, ୩-୪ ପରିଚ୍ଛନ୍ନ         |
| ୩-୧  | ଠ-୩୫୯୨୩-୦୧୩୦ | ୧-୮୧୨୨୯୨୩-୦ ରିଟେନର                |                     | e      |             |                                 |
| ୩-୨  | ଠ-୦୯୨୦୧-୧୧୨୦ | ୧-୮୧୨୨୯୨୩-୦ ବଲ୍ ବିୟା              |                     | e      |             | ସାମାନ୍ୟ                         |
| ୩-୩  | ଠ-୦୨୭୫-୦୭୮୦୨ | ୧-୮୧୨୨୯୩୮୨-୦ ବୋଲ୍ଟ                |                     | 3      |             | ବୋଲ୍ଟ ମାଧ୍ୟମରେ                  |
| ୩-୪  | ୧-୦୦୫୫-୦୭୧୨୨ | ୧-୮୧୨୨୯୪୪୯-୦ ସ୍କ୍ରୁ               |                     | 3      |             |                                 |
| ୪    | ଠ-୩୫୪୧୧-୧୨୪୮ | ୮-୯୮୧୧୦୯୯-୦ ପୁଲି                  |                     | e      |             |                                 |
| ୪-୧  | ଠ-୩୫୪୨୧-୦୨୨୮ | ୮-୯୮୩୮୨୮୭୦-୦ ଫ୍ଲୁଇଡ୍              |                     | e      |             |                                 |
| ୪-୨  | ଠ-୦୯୦୦୭-୦୭୩୦ | ୮-୯୮୦୪୦୭୪୩-୦ ନର୍                  |                     | e      |             |                                 |
| 5    | ଠ-୩୫୧୨୦-୦୫୦୮ | ୮-୯୮୦୪୦୭୪୫-୦                      | ଫିଲ୍ଟର ଲେଖା କମ୍ପାଣୀ | e      |             |                                 |
| ୭    | ଠ-୩୫୭୦୦-୧୨୩୮ | ୮-୯୮୧୧୦୦୦-୦ ଆର.କ୍ଲେକ୍ଟର ଆର୍ମ      |                     | e      |             | ୫, ୭-୧, ୭-୫, ୭-୮, ୭-୯ ପରିଚ୍ଛନ୍ନ |
| ୭-୧  | ଠ-୩୫୭୧୦-୧୪୧୮ | ୮-୯୮୧୧୦୧୦-୦ ଡିଆର କ୍ଲେକ୍ଟର କମ୍ପାଣୀ |                     | e      |             |                                 |
| ୭-୨  | ଠ-୩୫୭୩୦-୦୮୫୮ | ୮-୯୮୧୧୦୨୦-୦                       | କ୍ଲେକ୍ଟର ଆର୍ମ       | e      |             |                                 |
| ୭-୩  | ଠ-୦୦୫୫-୦୫୨୫୨ | ୧-୮୧୨୨୯୪୪୯-୦ ସ୍କ୍ରୁ               |                     | 6      |             |                                 |
| ୭-୪  | ଠ-୩୫୯୨୩-୦୦୯୦ | ୮-୯୮୦୪୦୭୪୩-୦ ନର୍                  |                     | e      |             |                                 |
| ୭-୫  | ଠ-୩୫୭୧୯-୦୨୨୦ | ୮-୯୮୦୪୦୭୪୩-୦ କ୍ଲେକ୍ଟର ଆର୍ମ        |                     | e      |             |                                 |
| ୭-୬  | ଠ-୩୫୭୩୦-୦୦୩୧ | ୮-୯୮୧୧୦୩୦-୦ କଲର କମ୍ପାଣୀ           |                     | e      |             |                                 |
| ୭-୭  | ଠ-୩୫୯୨୩-୦୦୮୦ | ୮-୯୮୦୪୦୭୪୦-୦ ନର୍                  |                     | 3      |             |                                 |
| ୭-୮  | ଠ-୦୦୫୫-୦୪୦୮୨ |                                   | ସ୍କ୍ରୁ              | ୨      |             |                                 |
| ୭-୯  | ଠ-୩୫୭୮୨-୦୩୯୦ |                                   | କ୍ଲେକ୍ଟର ସ୍କେଲ      | e      |             |                                 |
| ୭-୧୦ | ଠ-୩୫୯୨୩-୦୦୧୦ | ୧-୮୧୨୨୯୨୩-୦ ଧାରକ                  |                     | e      |             |                                 |
| ୭-୧୧ | ଠ-୩୫୭୮୦-୧୦୪୮ | ୮-୯୮୧୧୦୪୦-୦ କ୍ଲେକ୍ଟର ଆର୍ମ         |                     | e      |             |                                 |

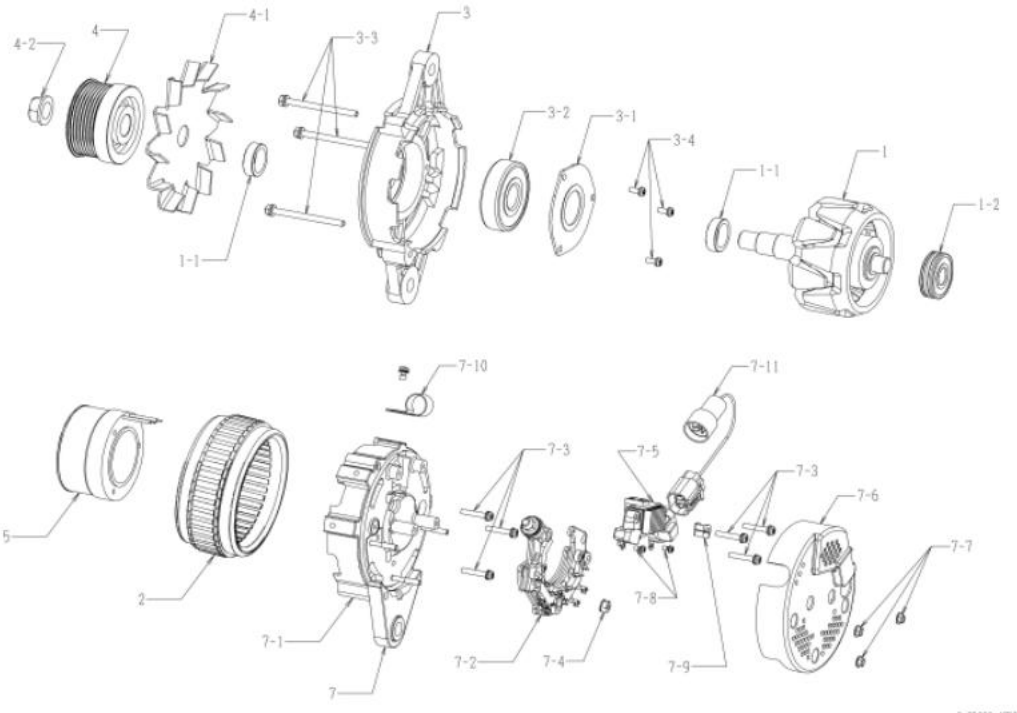

D-35010-4958

| OEM ଗୁଣାହକ     | ଇସ୍ତୁ   | OEM ଅଂଶ ନମ୍ବର     | ୮-୯୮୨୦୧୦୮୫-୦ |
|----------------|---|-------------------|--------------|
| ନାମନାମ ଆର. ପୁର | ୨୪ଭି ୫୦୪  | ଯୋଗାଣ ପରାମର୍ଶଦାତା | ୧୧.୦୮-       |
| ଓଡ଼ିଆ          | ୧.୯ ବିଲେପନ  | ନିୟମକ             | ନିୟମକ        |
| ଇଞ୍ଜିନ୍ ମଡେଲ   | 6uz1-୮c   |                   |              |
| ଯାନବାହନ        | cr77, cr77  |                   |              |
| ଡିଜାଇନ୍ ଲେକର୍  |   |                   |              |
| ବିଷୟ           | X TYPE V ବେଲଟ 7 ଶିଖର (ନିଷ୍କାସିତ)<br>ଉତ୍ପାଦନା ଗୁଣାହକ<br>ଠ-୩୫୦୦୦-୪୯୫୮୮ ୫୦୪ ମଡେଲ |                   |              |

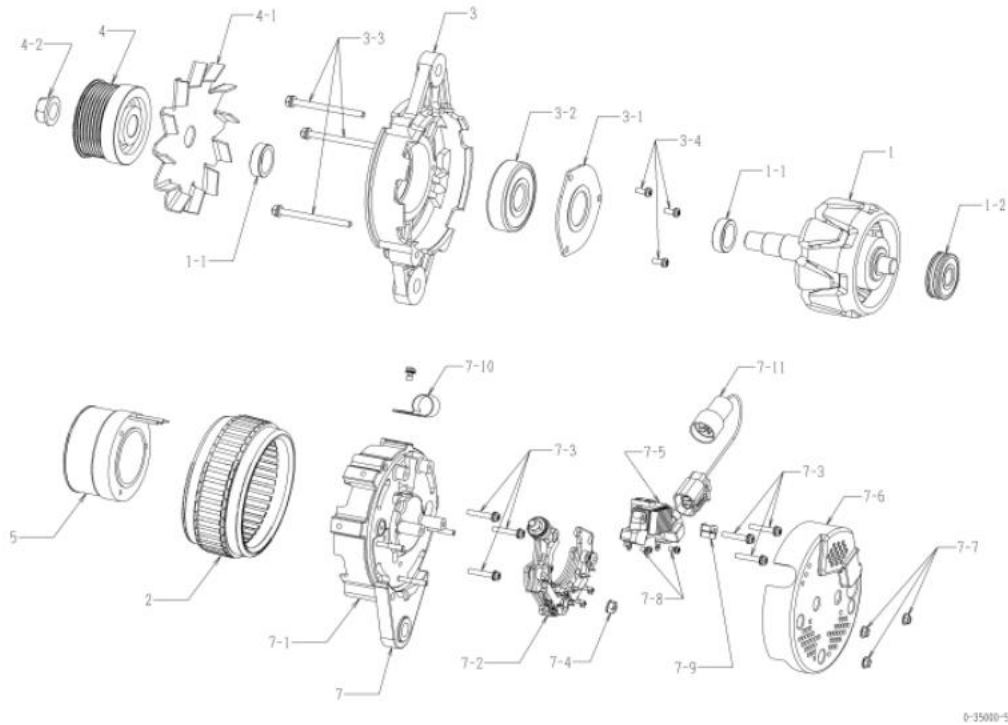

| କ୍ର.ସଂ | ଅଂଶ ସଂଖ୍ୟା   | ନିର୍ଦ୍ଦେଶ ଅଂଶ ସଂଖ୍ୟା            | ବିବରଣୀ               | ପରିମାଣ | ମୂଲ୍ୟ ତାଲିକା | ବିଷୟ                       |
|--------|--------------|---------------------------------|----------------------|--------|--------------|----------------------------|
| ୧      | ଠ-୩୫୧୦୦-୦୪୧୮ | ୮-୯୮୦୪୦୭୩୮-୦ ରୋଟର ଆକାଶ          |                      | ୧      |              |                            |
| ୧-୧    | ଠ-୩୫୯୨୩-୦୨୪୦ | ୮-୯୯୩୮୨୮୭୦-୦ କଲର                |                      | ୨      |              |                            |
| ୧-୨    | ଠ-୦୯୨୦୧-୦୯୮୦ | ୧-୮୧୨୨୯୨୩-୦ ବଲ୍ ବିୟା            |                      | ୧      |              | ପଲ୍                        |
| ୨      | ଠ-୩୫୨୦୦-୦୪୯୮ | ୮-୯୮୦୪୦୭୩୯-୦ ଶେଟର ଆକାଶ          |                      | ୧      |              |                            |
| ୩      | ଠ-୩୫୩୦୦-୦୪୨୮ | ୮-୯୯୩୮୨୮୭୨-୦ ଏଫ୍.ଇ.ଇ.ଏ. ଆକାଶ    |                      | ୧      |              | ୩-୧, ୩-୨, ୩-୪ ପରିଚ୍ଛନ୍ନ    |
| ୩-୧    | ଠ-୩୫୯୨୩-୦୧୩୦ | ୧-୮୧୨୨୯୨୩-୦ ଡିଜେନର              |                      | ୧      |              |                            |
| ୩-୨    | ଠ-୦୯୨୦୧-୧୧୨୦ | ୧-୮୧୨୨୯୨୩-୦ ବଲ୍ ବିୟା            |                      | ୧      |              | ସାମାନ୍ୟ                    |
| ୩-୩    | ଠ-୦୨୭୫-୦୨୮୦୨ | ୧-୮୧୨୨୯୩୮୨-୦ ବୋଲଟ               |                      | ୩      |              | ବୋଲଟ ମାଧ୍ୟମରେ              |
| ୩-୪    | ୧-୦୦୫୫-୦୨୧୨୨ | ୧-୮୧୨୨୯୪୪୯-୦ ସ୍କ୍ରୁ             |                      | ୩      |              |                            |
| ୪      | ଠ-୩୫୪୧୧-୧୨୪୮ | ୮-୯୮୧୧୦୯୯-୦ ପୁଲି                |                      | ୧      |              |                            |
| ୪-୧    | ଠ-୩୫୪୨୧-୦୨୨୮ | ୮-୯୯୩୮୨୮୭୪-୦ ଫ୍ଲ୍ୟୁଇଡ୍          |                      | ୧      |              |                            |
| ୪-୨    | ଠ-୦୯୦୦୨-୦୭୩୦ | ୮-୯୮୦୪୦୭୩୩-୦ ନର୍                |                      | ୧      |              |                            |
| 5      | ଠ-୩୫୧୨୦-୦୫୦୮ | ୮-୯୮୦୪୦୭୪୫-୦                    | ଫିଲ୍ଡ ଲେଖକ୍ କମ୍ପାଉନୀ | ୧      |              |                            |
| ୭      | ଠ-୩୫୭୦୦-୧୨୩୮ | ୮-୯୮୧୧୧୦୦-୦ ଆଇ.ଇ.ଇ.ଏ. ଆକାଶ      |                      | ୧      |              | ୫, ୭-୧, ୭-୫, ୭-୮, ୭-୯ ସମେତ |
| ୭-୧    | ଠ-୩୫୭୧୦-୧୪୧୮ | ୮-୯୮୧୧୧୦୧-୦ ଡିଆର ବଲେଟ୍ କମ୍ପାଉନୀ |                      | ୧      |              |                            |
| ୭-୨    | ଠ-୩୫୭୩୦-୦୮୫୮ | ୮-୯୮୧୧୧୦୨-୦                     | ଇଲେକ୍ଟ୍ରୋନ୍ ଆକାଶ     | ୧      |              |                            |
| ୭-୩    | ଠ-୦୦୫୫-୦୫୨୫୨ | ୧-୮୧୨୨୯୪୪୯-୦ ସ୍କ୍ରୁ             |                      | 6      |              |                            |
| ୭-୪    | ଠ-୩୫୯୦୨-୦୦୯୦ | ୮-୯୮୦୪୦୭୮୭-୦ ନର୍                |                      | ୧      |              |                            |
| ୭-୫    | ଠ-୩୫୭୧୧-୦୨୨୦ | ୮-୯୮୦୪୦୭୮୮-୦ ଲେଭେଲର ଆକାଶ        |                      | ୧      |              |                            |
| ୭-୬    | ଠ-୩୫୭୩୦-୦୦୩୧ | ୮-୯୮୧୧୧୦୩-୦ କଲର କମ୍ପାଉନୀ        |                      | ୧      |              |                            |
| ୭-୭    | ଠ-୩୫୯୦୨-୦୦୮୦ | ୮-୯୮୦୪୦୭୯୦-୦ ନର୍                |                      | 3      |              |                            |
| ୭-୮    | ଠ-୦୦୫୫-୦୪୦୮୨ |                                 | ସ୍କ୍ରୁ               | ୨      |              |                            |
| ୭-୯    | ଠ-୩୫୭୮୨-୦୩୯୦ |                                 | ବେଲଟ୍ ଗୁଣାହକ         | ୧      |              |                            |
| ୭-୧୦   | ଠ-୩୫୯୨୩-୦୦୧୦ | ୧-୮୧୨୨୯୨୩-୦ ଧାରକ                |                      | ୧      |              |                            |
| ୭-୧୧   | ଠ-୩୫୭୮୦-୧୦୪୮ | ୮-୯୮୧୧୧୦୪-୦ ବେଲଟ୍ ଆକାଶ          |                      | ୧      |              |                            |

| OEM ଗୁଣାବଳୀ              | ଇସ୍ତୁ   | OEM ଅଂଶ ନମ୍ବର | ୮-୯୮୨୦୧୦୮୫-୨ |
|--------------------------|---|---------------|--------------|
| ନାମନାମ ଆରମ୍ଭ ପୂର୍ବ       | ୨୪ଭି ୫୦୩  | ଯୋଗାଣ ପରାମର୍ଶ | ୧୫.୦୩-       |
| ଓଡ଼ିଆ                    | ୯.୯ ବିଶେଷତା   | ନିୟମକ         | ନିୟମକ        |
| ଇଞ୍ଜିନ୍ ମଡେଲ             | 6uz1-୮୯   |               |              |
| ଯାନବାହନ                  | cy77, cy77  |               |              |
| ଡିଜାଇନ୍ ନେକର 5000 □ 5001 | ସ୍ପାରିଙ୍ଗ୍ କଲର, ବି ଚକ୍ରନାଲର ଇନସ୍ପେକ୍ଟର ବୁକ୍ସ ପରିବର୍ତ୍ତନ ହୋଇଛି                           |               |              |
| ବିବରଣୀ                   | K TYPE V ବେଲ୍ଟ 7 ଶିଖର (ନିଷ୍କାସିତ)<br>ଘଣ୍ଟାକଣ୍ଠା ଗୁରୁତ୍ୱାନ୍ୱୟନ<br>ଠ-୩୫୦୦୦-୫୨୨୦୧ ୫୦୩ ମଡେଲ |               |              |

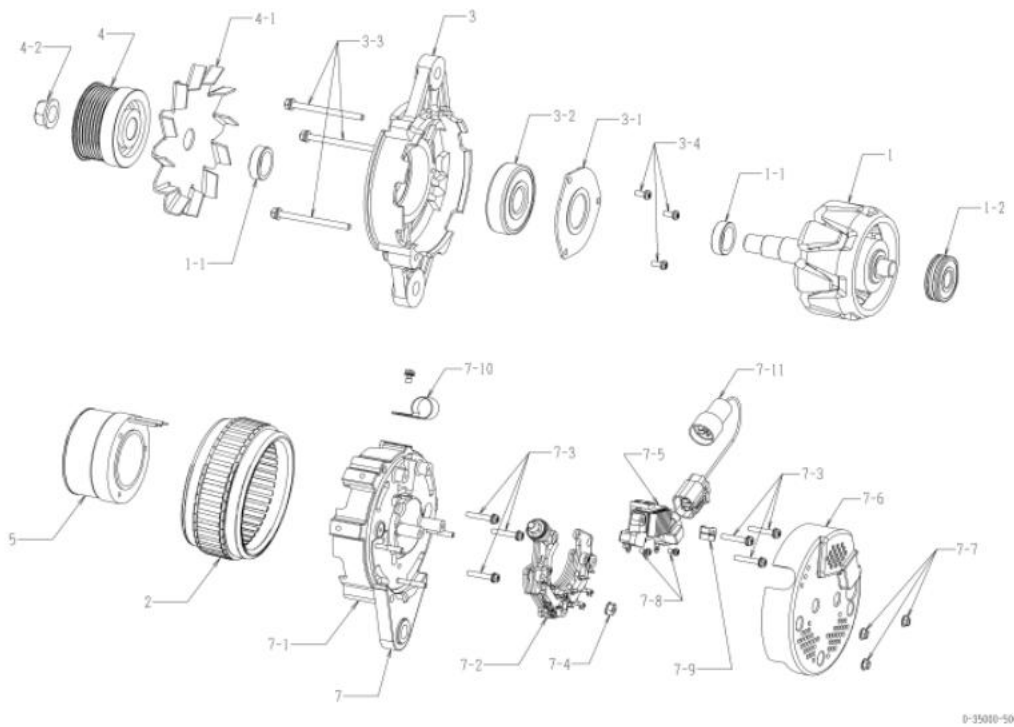

| କ୍ରମ | ଅଂଶ ସଂଖ୍ୟା   | ନିର୍ଦ୍ଦେଶ ଅଂଶ ସଂଖ୍ୟା              | ବର୍ଣ୍ଣନା               | ପରିମାଣ | ମୂଲ୍ୟ ତାଲିକା | ବିବରଣୀ                     |
|------|--------------|-----------------------------------|------------------------|--------|--------------|----------------------------|
| ୧    | ଠ-୩୫୧୦୦-୦୪୧୮ | ୮-୯୮୦୪୦୭୩୮-୦ ରୋଟର ଆସି             |                        | ୧      |              |                            |
| ୧-୧  | ଠ-୩୫୯୨୩-୦୨୪୦ | ୮-୯୭୩୮୨୮୭୦-୦ କଲର                  |                        | ୨      |              |                            |
| ୧-୨  | ଠ-୦୯୨୦୧-୦୯୮୦ | ୧-୮୧୨୯୯୭୩-୦ ବଲ୍ ବିୟା              |                        | ୧      |              | ପଲ୍                        |
| ୨    | ଠ-୩୫୨୦୦-୦୪୯୮ | ୮-୯୮୦୪୦୭୩୮-୦ ଗ୍ରେଟର ଆସି           |                        | ୧      |              |                            |
| ୩    | ଠ-୩୫୩୦୦-୦୪୨୮ | ୮-୯୭୩୮୨୮୭-୦ ଏସ୍.ଭି.କେ. ଆସି        |                        | ୧      |              | ୩-୧, ୩-୨, ୩-୪ ସହିତ         |
| ୩-୧  | ଠ-୩୫୯୨୨-୦୧୩୦ | ୧-୮୧୨୯୯୭୩-୦ ରିଟେନର                |                        | ୧      |              |                            |
| ୩-୨  | ଠ-୦୯୨୦୧-୧୧୨୦ | ୧-୮୧୨୯୯୭୩-୦ ବଲ୍ ବିୟା              |                        | ୧      |              | ସାମାନ୍ୟ                    |
| ୩-୩  | ଠ-୦୨୭୫-୦୨୮୦୨ | ୧-୮୧୨୯୯୭୩-୦ ବୋଲ୍ଟ                 |                        | ୩      |              | ବୋଲ୍ଟ ମାଧ୍ୟମରେ             |
| ୩-୪  | ୧-୦୦୫୫-୦୨୧୨୨ | ୧-୮୧୨୯୯୭୩-୦ ସ୍କ୍ରୁ                |                        | ୩      |              |                            |
| ୪    | ଠ-୩୫୪୧୧-୧୨୪୮ | ୮-୯୮୧୧୦୯୯-୦ ପୁଲି                  |                        | ୧      |              |                            |
| ୪-୧  | ଠ-୩୫୪୨୧-୦୨୭୮ | ୮-୯୭୩୮୨୮୭୦-୦ ଫ୍ଲୟାଲ୍              |                        | ୧      |              |                            |
| ୪-୨  | ଠ-୦୯୦୦୭-୦୭୩୦ | ୮-୯୮୦୪୦୭୩୮-୦ ନର୍                  |                        | ୧      |              |                            |
| 5    | ଠ-୩୫୧୨୦-୦୫୦୮ | ୮-୯୮୦୪୦୭୩୮-୦                      | ଫିଲ୍ଡ ବୋକ୍ସ କମ୍ପୋନେଣ୍ଟ | ୧      |              |                            |
| ୭    | ଠ-୩୫୭୦୦-୧୩୮୦ | ୮-୯୮୧୮୧୧୦୦-୧                      | ଆର.ଭି.କେ. ଆସି          | ୧      |              | ୫, ୭-୧, ୭-୫, ୭-୮, ୭-୯ ସମେତ |
| ୭-୧  | ଠ-୩୫୭୧୦-୧୭୮୦ | ୮-୯୮୧୮୧୧୦୦-୧ ପଲ୍ ବୋକ୍ସ କମ୍ପୋନେଣ୍ଟ |                        | ୧      |              |                            |
| ୭-୨  | ଠ-୩୫୭୩୦-୧୦୮୦ | ୮-୯୮୩୩୭୩୮୮-୦                      | ରେଟିନର ଆସି             | ୧      |              |                            |
| ୭-୩  | ଠ-୦୦୫୫-୦୫୨୫୨ | ୧-୮୧୨୯୯୭୩-୦ ସ୍କ୍ରୁ                |                        | 6      |              |                            |
| ୭-୪  | ଠ-୩୫୯୦୨-୦୦୯୦ | ୮-୯୮୦୪୦୭୩୮-୦ ନର୍                  |                        | ୧      |              |                            |
| ୭-୫  | ଠ-୩୫୭୧୯-୦୨୭୦ | ୮-୯୮୦୪୦୭୩୮-୦ ରେଟିନର ଆସି           |                        | ୧      |              |                            |
| ୭-୬  | ଠ-୩୫୭୩୦-୦୦୩୧ | ୮-୯୮୧୮୧୧୦୩-୦ କଲର କମ୍ପୋନେଣ୍ଟ       |                        | ୧      |              |                            |
| ୭-୭  | ଠ-୩୫୯୦୨-୦୦୮୦ | ୮-୯୮୦୪୦୭୩୮-୦ ନର୍                  |                        | 3      |              |                            |
| ୭-୮  | ଠ-୦୦୫୫-୦୪୦୮୨ |                                   | ସ୍କ୍ରୁ                 | ୨      |              |                            |
| ୭-୯  | ଠ-୩୫୭୮୨-୦୩୯୦ |                                   | ରେଟିନର ସଲ୍ଡର           | ୧      |              |                            |
| ୭-୧୦ | ଠ-୩୫୯୨୨-୦୦୧୦ | ୧-୮୧୨୯୯୭୩-୦ ଧାରକ                  |                        | ୧      |              |                            |
| ୭-୧୧ | ଠ-୩୫୭୮୦-୧୦୪୮ | ୮-୯୮୧୧୦୪୦-୦ ରେଟିନର ଆସି            |                        | ୧      |              |                            |

| OEM ଗୁଣାହକ               | ଇସ୍ତୁ  | OEM ଅଂଶ ନମ୍ବର   | ୮-୯୮୨୦୧୦୮୫-୩ |
|--------------------------|--|-----------------|--------------|
| ନାମନାମ ଆରଟ୍, ପୁରୀ        | ୨୪ଭି ୫୦୩   | ପୋଗାଣ ପରୁଡ଼ାଦଳୀ | ୧୭,୦୭-       |
| ଓଡ଼ିଆ                    | ୯.୯ ବିଲେପନ   | ନିୟମକ           | ନିରୁଦ୍ଧ      |
| ଇଞ୍ଜିନ୍ ମଡେଲ୍            | 6uz1-TC  |                 |              |
| ଯାନବାହନ                  | CR77, CR77   |                 |              |
| ଡିଜାଇନ୍ ନେକର 5000 □ 5001 | ସ୍ପାଲ୍ କଲର, ବି ଚର୍ମିନାଲର ଇନସୁଲେଟ୍, ବୁଣ୍ ପରିବର୍ତ୍ତନ ହୋଇଛି<br>5001 □ 5002 ନିୟମକ ପରିବର୍ତ୍ତନ ହୋଇଛି |                 |              |
| ବିପଣନ                    | K TYPE V ବେଲ୍ଟ 7 ଶିଖର (ନିଷ୍କାସିତ)<br>ଘଣ୍ଟାକଣ୍ଠା ଗୁରୁଣ୍ଣନ<br>ଠ-୩୫୦୦୦-୫୨୨୧ ର ୫୦୩ ମଡେଲ୍           |                 |              |

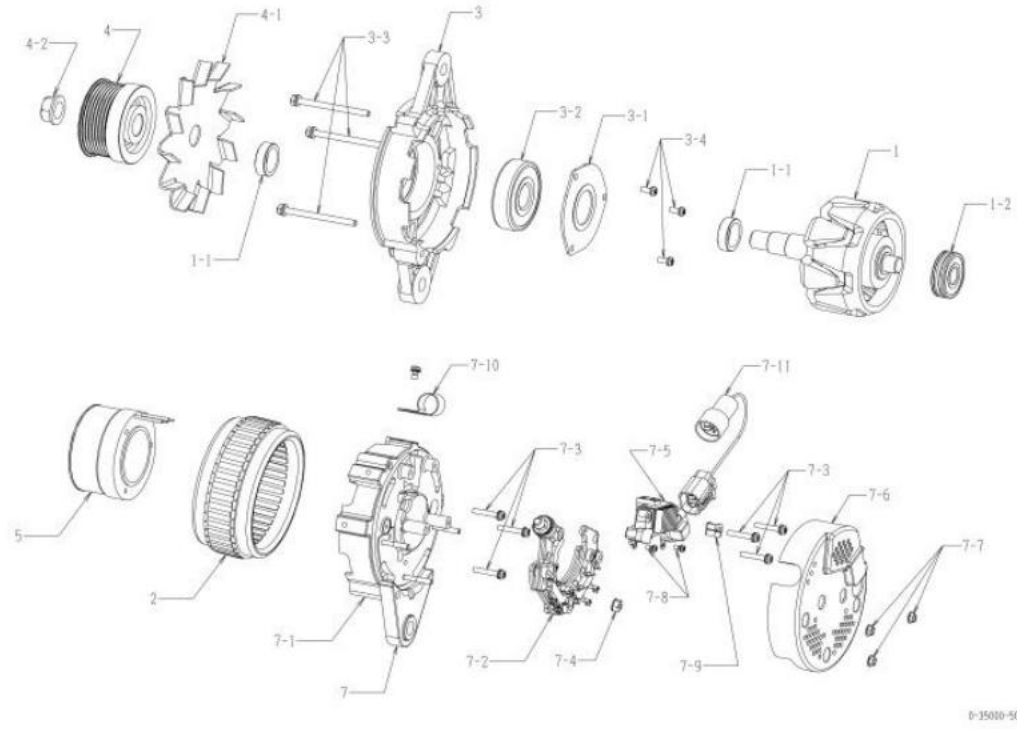

| କ୍ରମ | ଅଂଶ ନାମ      | ନିର୍ମାତା ଅଂଶ ନାମ               | ବର୍ଣ୍ଣନା                | ପରିମାଣ | ମୂଲ୍ୟ ତାଲିକା | ବିପଣନ                      |
|------|--------------|--------------------------------|-------------------------|--------|--------------|----------------------------|
| ୧    | ଠ-୩୫୧୦୦-୦୪୧୮ | ୮-୯୮୦୪୦୭୩୮-୦ ରୋଟର ଆସି          |                         | ୧      |              |                            |
| ୧-୧  | ଠ-୩୫୯୨୩-୦୨୪୦ | ୮-୯୭୩୮୨୮୭୦-୦ କଲର               |                         | ୨      |              |                            |
| ୧-୨  | ଠ-୦୯୨୦୧-୦୯୮୦ | ୧-୮୧୨୯୯୭୩-୦ ବଲ୍ ବିୟା           |                         | ୧      |              | ପଇ                         |
| ୨    | ଠ-୩୫୨୦୦-୦୪୯୮ | ୮-୯୮୦୪୦୭୩୮-୦ ରୋଟର ଆସି          |                         | ୧      |              |                            |
| ୩    | ଠ-୩୫୩୦୦-୦୪୨୮ | ୮-୯୭୩୮୨୮୭୦-୦ ବଲ୍ ବିୟା          |                         | ୧      |              | ୩-୧, ୩-୨, ୩-୪ ସହିତ         |
| ୩-୧  | ଠ-୩୫୯୨୩-୦୧୩୦ | ୧-୮୧୨୯୯୭୩-୦ ରିଟେନର             |                         | ୧      |              |                            |
| ୩-୨  | ଠ-୦୯୨୦୧-୧୧୨୦ | ୧-୮୧୨୯୯୭୩-୦ ବଲ୍ ବିୟା           |                         | ୧      |              | ସାମାନ୍ୟ                    |
| ୩-୩  | ଠ-୦୨୭୫-୦୭୮୦୨ | ୧-୮୧୨୯୯୭୩-୦ ବୋଲ୍ଟ              |                         | ୩      |              | ବୋଲ୍ଟ ମାଧ୍ୟମରେ             |
| ୩-୪  | ୧-୦୦୫୫-୦୭୧୨୨ | ୧-୮୧୨୯୯୭୩-୦ ସ୍କ୍ରୁ             |                         | ୩      |              |                            |
| ୪    | ଠ-୩୫୪୧୧-୧୨୪୮ | ୮-୯୮୧୧୦୯୯-୦ ପୁଲି               |                         | ୧      |              |                            |
| ୪-୧  | ଠ-୩୫୪୨୧-୦୨୭୮ | ୮-୯୭୩୮୨୮୭୦-୦ ଫ୍ରିୟାଲ           |                         | ୧      |              |                            |
| ୪-୨  | ଠ-୦୯୦୦୭-୦୭୩୦ | ୮-୯୮୦୪୦୭୩୮-୦ ନର୍               |                         | ୧      |              |                            |
| 5    | ଠ-୩୫୧୨୦-୦୫୦୮ | ୮-୯୮୦୪୦୭୩୮-୦                   | ଫ୍ରିୟାଲ ବୋଲ୍ଟ କମ୍ପାନ୍ସୀ | ୧      |              |                            |
| ୭    | ଠ-୩୫୭୦୦-୧୩୮୧ | ୮-୯୮୩୭୭୦୦-୦ ଆର.ବିଲେଟ୍ ଆସି      |                         | ୧      |              | ୫, ୭-୧, ୭-୫, ୭-୮, ୭-୯ ସମେତ |
| ୭-୧  | ଠ-୩୫୭୧୦-୧୭୮୦ | ୮-୯୮୧୧୧୧୦-୧ ପଇ ବୋଲ୍ଟ କମ୍ପାନ୍ସୀ |                         | ୧      |              |                            |
| ୭-୨  | ଠ-୩୫୭୩୦-୧୦୮୦ | ୮-୯୮୩୭୭୦୦-୦ ରୋଟର ଆସି           |                         | ୧      |              |                            |
| ୭-୩  | ଠ-୦୦୫୫-୦୭୧୨୨ | ୧-୮୧୨୯୯୭୩-୦ ସ୍କ୍ରୁ             |                         | 6      |              |                            |
| ୭-୪  | ଠ-୩୫୯୦୨-୦୦୯୦ | ୮-୯୮୦୪୦୭୩୮-୦ ନର୍               |                         | ୧      |              |                            |
| ୭-୫  | ଠ-୩୫୭୧୯-୦୩୩୦ | ୮-୯୮୩୭୭୦୦-୦ ରୋଟର ଆସି           |                         | ୧      |              |                            |
| ୭-୬  | ଠ-୩୫୭୩୦-୦୦୩୧ | ୮-୯୮୧୧୧୧୦-୦ କଲର କମ୍ପାନ୍ସୀ      |                         | ୧      |              |                            |
| ୭-୭  | ଠ-୩୫୯୦୨-୦୦୮୦ | ୮-୯୮୦୪୦୭୩୮-୦ ନର୍               |                         | 3      |              |                            |
| ୭-୮  | ଠ-୦୦୫୫-୦୪୦୮୨ |                                | ସ୍କ୍ରୁ                  | ୨      |              |                            |
| ୭-୯  | ଠ-୩୫୭୮୨-୦୩୯୦ |                                | ବୋଲ୍ଟ ବୋଲ୍ଟ             | ୧      |              |                            |
| ୭-୧୦ | ଠ-୩୫୯୨୩-୦୦୧୦ | ୧-୮୧୨୯୯୭୩-୦ ଧାରକ               |                         | ୧      |              |                            |
| ୭-୧୧ | ଠ-୩୫୭୮୦-୧୦୪୮ | ୮-୯୮୧୧୧୧୦-୦ ବୋଲ୍ଟ ଆସି          |                         | ୧      |              |                            |

| OEM ଗୁଣାବଳୀ                  | ଇସ୍ତମ  | OEM ଅଂଶ ନମ୍ବର  | ୮-୯୮୨୦୧୦୮୩-୧ |
|------------------------------|--|----------------|--------------|
| ନାମନାମର ଆଇର୍ ପୁର             | ୨୪ଭି ୬୦ଏ   | ଯୋଗାଣ ସରୁତାବଳୀ | ୧୧.୧୨୩       |
| ଓଜନ                          | ୧.୯ କିଲୋଗ୍ରାମ  | ନିୟମକ          | ନିୟମିତ       |
| ଇଞ୍ଜିନ୍ ମଡେଲ                 | 6ୱ୧1-୮୮  |                |              |
| ଯାନବାହନ                      | EXD52  |                |              |
| ଚିତ୍ରାଙ୍କନ ନମ୍ବର 5010 □ 5011 | କ୍ଲିପ୍ ଯୋଗାଣ   |                |              |
| ବିପଣନ                        | K TYPE V ବେଲ୍ଟ 7 ଶିଖର (ନିଷ୍କାସିତ)<br>ପାଖାପାଖି ଗୁଣାବଳୀ<br>ପୁଲି ୦-୩୫୦୦୦-୫୦୨୦ ରୁ ଲିନିମା |                |              |

| କ୍ରମ | ଅଂଶ ସଂଖ୍ୟା   | ନିର୍ଦ୍ଦେଶ ଅଂଶ ସଂଖ୍ୟା             | ବର୍ଣ୍ଣନା            | ପରିମାଣ | ମୂଲ୍ୟ ତାଲିକା | ବିପଣନ                       |
|------|--------------|----------------------------------|---------------------|--------|--------------|-----------------------------|
| ୧    | ୦-୩୫୧୦୦-୦୪୧୮ | ୮-୯୮୦୪୦୭୩୮-୦ ରୋଟର ଆର୍ମେଚର        |                     | ୧      |              |                             |
| ୧-୧  | ୦-୩୫୯୨୩-୦୨୪୦ | ୮-୯୭୩୮୨୮୭୦-୦ କଲର                 |                     | ୨      |              |                             |
| ୧-୨  | ୦-୦୯୨୦୧-୦୯୮୦ | ୧-୮୧୨୨୯୭୩-୦ ବଲ୍ ବିୟା             |                     | ୧      |              | ପଲ୍ଲ                        |
| ୨    | ୦-୩୫୨୦୦-୦୫୦୮ | ୮-୯୮୦୪୦୭୪୦-୦ ଶ୍ରେଣୀ ଆର୍ମେଚର      |                     | ୧      |              |                             |
| 3    | ୦-୩୫୩୦୦-୦୪୨୮ | ୮-୯୭୩୮୨୮୭୦-୦ ଏଡ୍.କ୍ଲେବର୍ ଆର୍ମେଚର |                     | ୧      |              | ୩-୧, ୩-୨, ୩-୪ ପଲ୍ଲି         |
| ୩-୧  | ୦-୩୫୯୨୩-୦୧୩୦ | ୧-୮୧୨୨୯୭୩-୦ ଲିଟେନର               |                     | ୧      |              |                             |
| ୩-୨  | ୦-୦୯୨୦୧-୧୧୨୦ | ୧-୮୧୨୨୯୭୩-୦ ବଲ୍ ବିୟା             |                     | ୧      |              | ସାମାନ୍ୟ                     |
| ୩-୩  | ୦-୦୨୭୫-୦୭୮୦୨ | ୧-୮୧୨୨୯୭୩-୦ ବୋଲ୍ଟ                |                     | 3      |              | ବୋଲ୍ଟ ମାଧ୍ୟମରେ              |
| ୩-୪  | ୧-୦୦୫୫-୦୭୧୭୨ | ୧-୮୧୨୨୯୪୭୯-୦ ସ୍କ୍ରୁ              |                     | 3      |              |                             |
| ୪    | ୦-୩୫୪୧୧-୧୨୪୮ | ୮-୯୮୧୧୦୯୯-୦ ପୁଲି                 |                     | ୧      |              |                             |
| ୪-୧  | ୦-୩୫୪୨୧-୦୨୭୮ | ୮-୯୭୩୮୨୮୭୦-୦ ଫ୍ଲ୍ୟୁଇଲ୍           |                     | ୧      |              |                             |
| ୪-୨  | ୦-୦୯୦୦୭-୦୭୩୦ | ୮-୯୮୦୪୦୭୪୩-୦ ନର୍                 |                     | ୧      |              |                             |
| 5    | ୦-୩୫୧୨୦-୦୫୦୮ | ୮-୯୮୦୪୦୭୪୫-୦                     | ଫ୍ଲ୍ୟୁଇଲ୍ କମ୍ପାଉଣ୍ଡ | ୧      |              |                             |
| ୬    | ୦-୩୫୭୦୦-୧୨୩୮ | ୮-୯୮୧୧୧୦୦-୦ ଆଇ.କ୍ଲେବର୍ ଆର୍ମେଚର   |                     | ୧      |              | ୫, ୬-୧, ୬-୨, ୬-୩, ୬-୪ ପଲ୍ଲି |
| ୬-୧  | ୦-୩୫୭୧୦-୧୪୧୮ | ୮-୯୮୧୧୧୦୧-୦ ଲିଟେନର କମ୍ପାଉଣ୍ଡ     |                     | ୧      |              |                             |
| ୬-୨  | ୦-୩୫୭୩୦-୦୮୫୮ | ୮-୯୮୧୧୧୦୨-୦ ରୋଟର ଆର୍ମେଚର         |                     | ୧      |              |                             |
| ୬-୩  | ୦-୦୦୫୫-୦୫୨୫୨ | ୧-୮୧୨୨୯୪୭୯-୦ ସ୍କ୍ରୁ              |                     | 6      |              |                             |
| ୬-୪  | ୦-୩୫୯୦୨-୦୦୯୦ | ୮-୯୮୦୪୦୭୪୭-୦ ନର୍                 |                     | ୧      |              |                             |
| ୬-୫  | ୦-୩୫୭୧୯-୦୨୭୦ | ୮-୯୮୦୪୦୭୪୮-୦ ରୋଟର ଆର୍ମେଚର        |                     | ୧      |              |                             |
| ୬-୬  | ୦-୩୫୭୩୦-୦୦୩୧ | ୮-୯୮୧୧୧୦୩-୦ କଲର କମ୍ପାଉଣ୍ଡ        |                     | ୧      |              |                             |
| ୬-୭  | ୦-୩୫୯୦୨-୦୦୮୦ | ୮-୯୮୦୪୦୭୪୯-୦ ନର୍                 |                     | 3      |              |                             |
| ୬-୮  | ୦-୦୦୫୫-୦୪୦୮୨ |                                  | ସ୍କ୍ରୁ              | ୨      |              |                             |
| ୬-୯  | ୦-୩୫୭୮୭-୦୩୯୦ |                                  | ରୋଟର ଆର୍ମେଚର        | ୧      |              |                             |
| ୬-୧୦ | ୦-୩୫୯୨୩-୦୦୧୦ | ୧-୮୧୨୨୯୭୩-୦ ଆଇକ                  |                     | ୧      |              |                             |
| ୬-୧୧ | ୦-୩୫୭୮୦-୧୦୪୮ | ୮-୯୮୧୧୧୦୪-୦ ରୋଟର ଆର୍ମେଚର         |                     | ୧      |              |                             |
| ୬-୧୨ | ୦-୩୫୯୩୧-୦୦୭୦ | ୮-୯୮୨୧୨୪୮୩-୦                     | କ୍ଲିପ୍              | ୧      |              |                             |
| ୬-୧୩ | ୦-୩୫୯୨୩-୦୧୨୦ |                                  | ଆଇକ                 | ୧      |              |                             |
| ୬-୧୪ | ୧-୦୦୫୫-୦୭୧୭୨ | ୧-୮୧୨୨୯୪୭୯-୦ ସ୍କ୍ରୁ              |                     | 3      |              |                             |

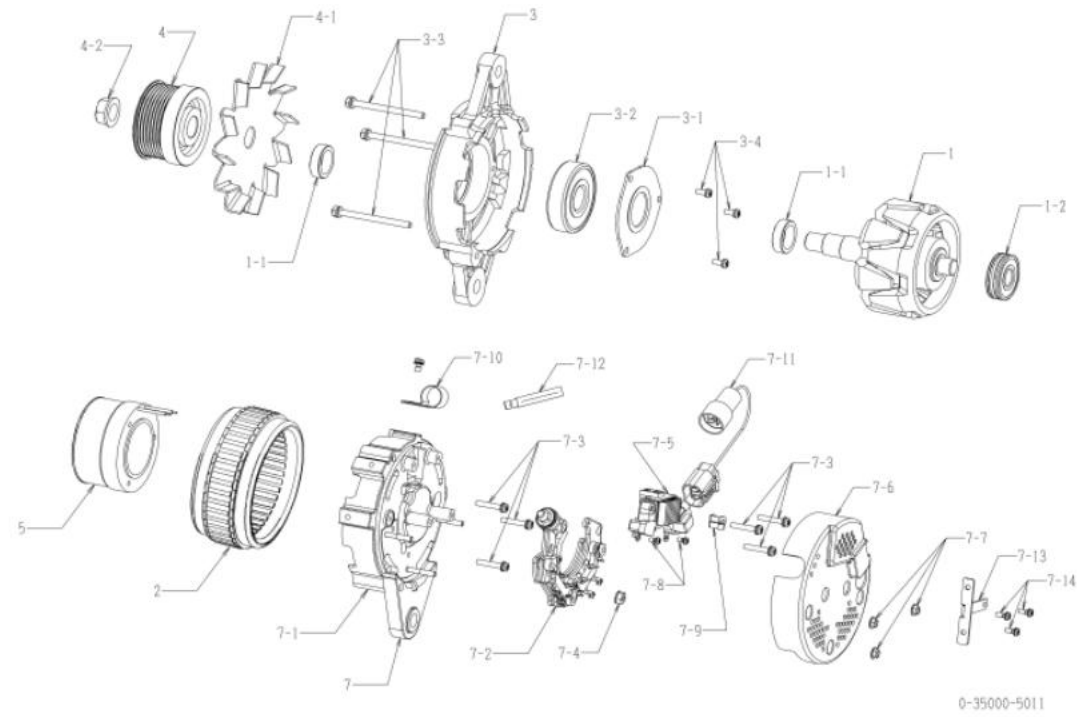

| OEM ଗୁଣାବଳୀ                | ଇସ୍ତୁ  | OEM ଅଂଶ ନମ୍ବର | ୮-୯୮୨୦୧୦୮୩-୩ |
|----------------------------|--|---------------|--------------|
| ନାମନାମ ଆଇଡି, ପୁର           | ୨୪ଭି ୬୦୩   | ଯୋଗାଣ ପରାମର୍ଶ | ୧୫.୦୩-       |
| ଓଡ଼ିଆ                      | ୯.୯ ବିଶେଷତା  | ନିୟମକ         | ନିୟମକ        |
| ଇଞ୍ଜିନ୍ ମଡେଲ               | 6w61+tc  |               |              |
| ଯାନବାହନ                    | exp52  |               |              |
| ଡିଜାଇନ୍ ନେମ୍ବର 5010 □ 5011 | କ୍ଲିପ୍ ଯୋଡ଼ାଗଢା<br>5011 □ 5012 ସ୍ପାରିଙ୍ଗ୍ କଲର, ୫ ଟରମିନାଲ୍ ର ଇନପୁଲ୍ଟ ବୁକ୍ସ ପରିବର୍ତ୍ତନ ହୋଇଛି |               |              |
| ଟିପ୍ପଣୀ                    | K TYPE V ବେଲ୍ଟ 7 ଶିଖର (ନିଷ୍କାସିତ)<br>ଘଣ୍ଟାକଣ୍ଠା ଗୁରୁତ୍ୱପୂର୍ଣ୍ଣ                             |               |              |

| କ୍ର.ସଂଖ୍ୟା | ଅଂଶ ନାମ      | ନିର୍ଦ୍ଦେଶାବଳୀ                | ବିଶେଷତା             | ପରିମାଣ | ମୂଲ୍ୟ ତାଲିକା | ଟିପ୍ପଣୀ                    |
|------------|--------------|------------------------------|---------------------|--------|--------------|----------------------------|
| ୧          | ଠ-୩୫୧୦୦-୦୪୧୮ | ୮-୯୮୦୪୦୭୩୮-୦ ରୋଟର ଆସି        |                     | e      |              |                            |
| ୧-୧        | ଠ-୩୫୧୦୦-୦୪୧୯ | ୮-୯୮୦୪୦୭୩୮-୦ କଲର             |                     | ୨      |              |                            |
| ୧-୨        | ଠ-୦୯୨୦୧-୦୯୮୦ | ୧-୮୧୨୦୧୭୩-୦ ବଲ୍ ବିୟା         |                     | e      |              | ପଞ୍ଜ                       |
| ୨          | ଠ-୩୫୨୦୦-୦୫୦୮ | ୮-୯୮୦୪୦୭୩୮-୦ ଶେଟର ଆସି        |                     | e      |              |                            |
| 3          | ଠ-୩୫୩୦୦-୦୪୨୮ | ୮-୯୮୦୪୦୭୩୮-୦ ଏଡ୍.କଲେକ୍ଟର ଆସି |                     | e      |              | ୩-୧, ୩-୨, ୩-୪ ସହିତ         |
| ୩-୧        | ଠ-୩୫୩୦୦-୦୧୩୦ | ୧-୮୧୨୦୧୭୩-୦ ଡିଜେନର           |                     | e      |              |                            |
| ୩-୨        | ଠ-୦୯୨୦୧-୧୧୨୦ | ୧-୮୧୨୦୧୭୩-୦ ବଲ୍ ବିୟା         |                     | e      |              | ସାମାନ୍ୟ                    |
| ୩-୩        | ଠ-୦୨୭୫-୦୨୮୦  | ୧-୮୧୨୦୧୭୩-୦ ବୋଲ୍ଟ            |                     | 3      |              | ବୋଲ୍ଟ ମାଧ୍ୟମରେ             |
| ୩-୪        | ୧-୦୦୫୫-୦୨୧୨  | ୧-୮୧୨୦୧୭୩-୦ ସ୍କ୍ରୁ           |                     | 3      |              |                            |
| ୪          | ଠ-୩୫୪୧୧-୧୨୪୮ | ୮-୯୮୧୧୧୦୯-୦ ଗୁଲ୍             |                     | e      |              |                            |
| ୪-୧        | ଠ-୩୫୪୨୧-୦୨୨୮ | ୮-୯୮୧୧୧୦୯-୦ ଫ୍ଲ୍ୟୁଇଲ୍        |                     | e      |              |                            |
| ୪-୨        | ଠ-୦୯୦୦୭-୦୭୩୦ | ୮-୯୮୦୪୦୭୩୮-୦ ନର୍             |                     | e      |              |                            |
| 5          | ଠ-୩୫୧୨୦-୦୫୦୮ | ୮-୯୮୦୪୦୭୩୮-୦                 | ଟିକ୍ସ୍ ଲେଖା କମ୍ପାଣୀ | e      |              |                            |
| ୭          | ଠ-୩୫୭୦୦-୧୩୮୦ | ୮-୯୮୧୧୧୦୧-୧                  | ଆଇ.କଲେକ୍ଟର ଆସି      | e      |              | ୫, ୭-୧, ୭-୫, ୭-୮, ୭-୯ ସମେତ |
| ୭-୧        | ଠ-୩୫୭୧୦-୧୭୮୦ | ୮-୯୮୧୧୧୦୧-୧                  | ପଞ୍ଜ ବ୍ଲେଡ୍ କମ୍ପାଣୀ | e      |              |                            |
| ୭-୨        | ଠ-୩୫୭୩୦-୧୦୮୦ | ୮-୯୮୧୧୧୦୧-୧                  | କଲେକ୍ଟର ଆସି         | e      |              |                            |
| ୭-୩        | ଠ-୦୦୫୫-୦୫୨୫  | ୧-୮୧୨୦୧୭୩-୦ ସ୍କ୍ରୁ           |                     | 6      |              |                            |
| ୭-୪        | ଠ-୩୫୮୦୨-୦୦୯୦ | ୮-୯୮୦୪୦୭୩୮-୦ ନର୍             |                     | e      |              |                            |
| ୭-୫        | ଠ-୩୫୭୧୯-୦୨୨୦ | ୮-୯୮୦୪୦୭୩୮-୦ କଲେକ୍ଟର ଆସି     |                     | e      |              |                            |
| ୭-୬        | ଠ-୩୫୭୨୦-୦୩୧୧ | ୮-୯୮୧୧୧୦୧-୧                  | କଲେକ୍ଟର କମ୍ପାଣୀ     | e      |              |                            |
| ୭-୭        | ଠ-୩୫୮୦୨-୦୦୮୦ | ୮-୯୮୦୪୦୭୩୮-୦ ନର୍             |                     | 3      |              |                            |
| ୭-୮        | ଠ-୦୦୫୫-୦୪୦୮  |                              | ସ୍କ୍ରୁ              | ୨      |              |                            |
| ୭-୯        | ଠ-୩୫୭୮୩-୦୩୯୦ |                              | ଟରମିନାଲ୍ ସଲେ        | e      |              |                            |
| ୭-୧୦       | ଠ-୩୫୭୨୭-୦୦୧୦ | ୧-୮୧୨୦୧୭୩-୦ ଧାରକ             |                     | e      |              |                            |
| ୭-୧୧       | ଠ-୩୫୭୮୦-୧୦୪୮ | ୮-୯୮୧୧୧୦୯-୦ ଟରମିନାଲ୍ ଆସି     |                     | e      |              |                            |
| ୭-୧୨       | ଠ-୩୫୮୩୧-୦୦୭୦ | ୮-୯୮୧୧୧୦୯-୦                  | କ୍ଲିପ୍              | e      |              |                            |
| ୭-୧୩       | ଠ-୩୫୮୨୭-୦୧୨୦ |                              | ଧାରକ                | e      |              |                            |
| ୭-୧୪       | ୧-୦୦୫୫-୦୨୧୨  | ୧-୮୧୨୦୧୭୩-୦ ସ୍କ୍ରୁ           |                     | 3      |              |                            |

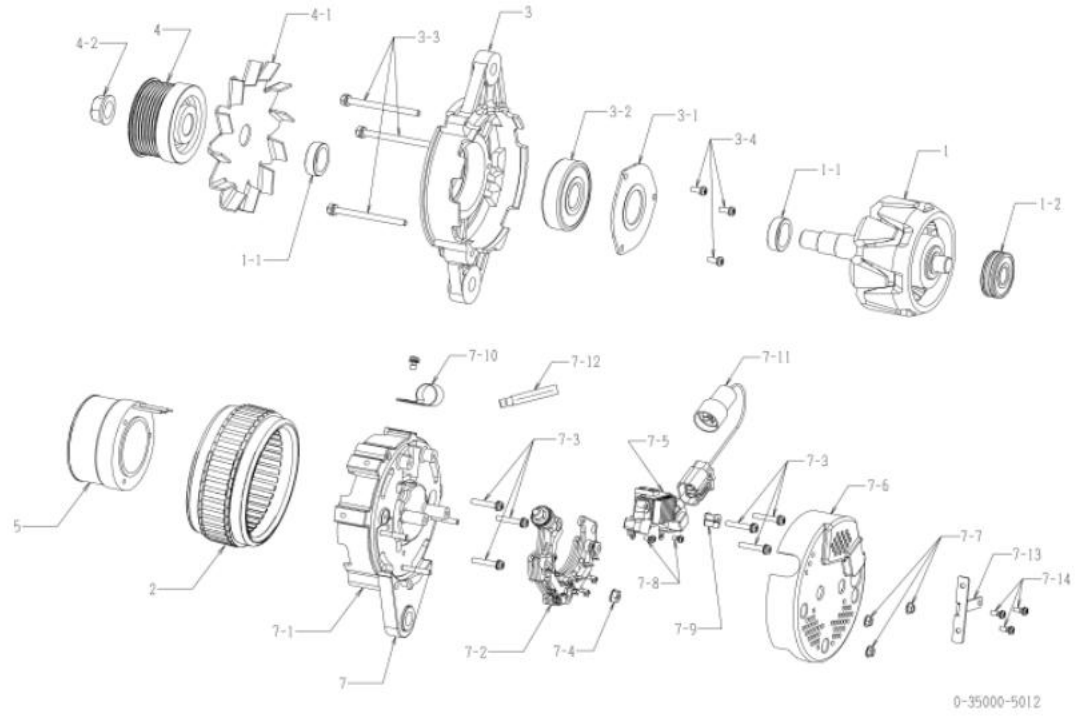

| OEM ଗୁଣାହକ               | ଇସ୍ତୁ   | OEM ଅଂଶ ନମ୍ବର     | ୮-୯୮୨୦୧୦୮୩-୪ |
|--------------------------|---|-------------------|--------------|
| ନାମନାମର ଆଇଡି ପୁର         | ୨୪ଭି ୬୦୩  | ଯୋଗାଣ ପରାମର୍ଶଦାତା | ୧୨.୦୭-       |
| ଓଡ଼ିଆ                    | c.c ବିଶେଷତା   | ନିୟମକ             | ନିରୂପିତ      |
| ଇଞ୍ଜିନ୍ ମଡେଲ             | 6w61+tc   |                   |              |
| ଯାନବାହନ                  | exo52   |                   |              |
| ଡିଜାଇନ୍ ନେକର 5010 □ 5011 | କୃତ୍ରିମ ଯୋଗାଣ   |                   |              |
|                          | 5011 □ 5012 ସ୍ପାକିଂ କଲର, ୫ ଟର୍ମିନାଲ ର ଇନପୁଟ୍ କୁ ସ୍ପିନ୍ ପରିବର୍ତ୍ତନ ହୋଇଛି |                   |              |
|                          | 5012 □ 5013 ନିୟମକ ପରିବର୍ତ୍ତନ ହୋଇଛି                                      |                   |              |
| ଟିପ୍ପଣୀ                  | K TYPE V ବେଲ୍ଟ 7 ଶିଖର (ନିଷ୍କାସିତ)<br>ଘଣ୍ଟାକଣ୍ଠା ଗୁରୁତ୍ୱପୂର୍ଣ୍ଣ          |                   |              |

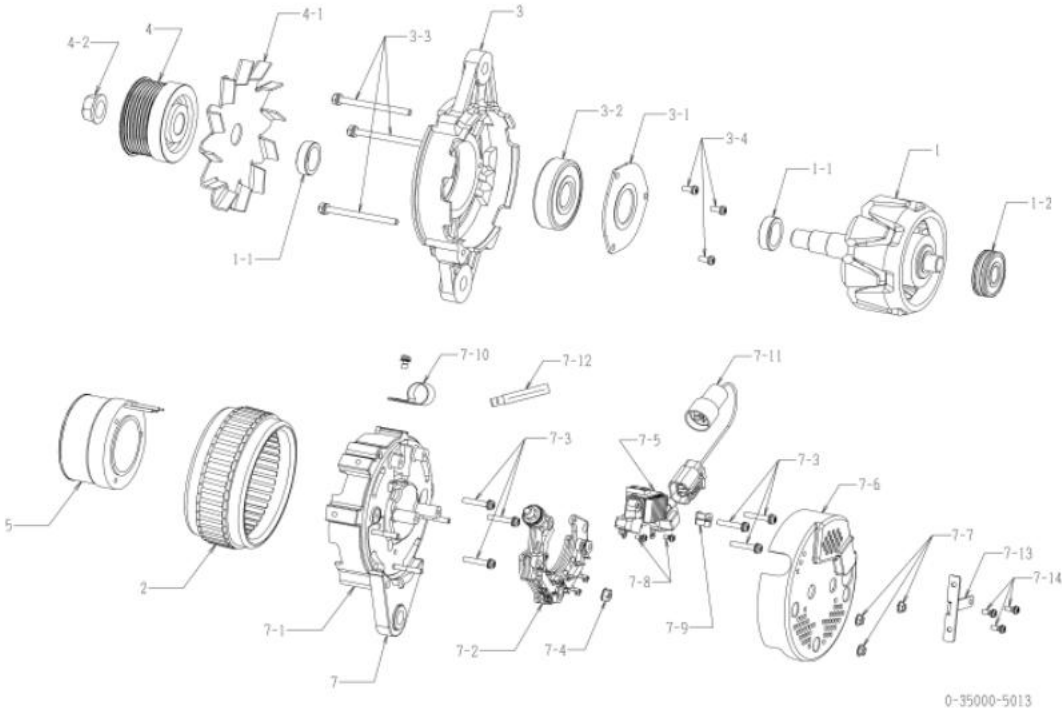

| କ୍ରମ | ଅଂଶ ନାମ      | ନିର୍ମାତା ଅଂଶ ନାମ             | କରଣନା                | ପରିମାଣ | ମୂଲ୍ୟ ତାଲିକା | ଟିପ୍ପଣୀ                    |
|------|--------------|------------------------------|----------------------|--------|--------------|----------------------------|
| ୧    | ଠ-୩୫୧୦୦-୦୪୧୮ | ୮-୯୮୦୪୦୭୩୮-୦ ରୋଟର ଆକ୍ସ       |                      | ୧      |              |                            |
| ୧-୧  | ଠ-୩୫୯୨୩-୦୨୪୦ | ୮-୯୭୩୮୨୮୭୦-୦ କଲର             |                      | ୨      |              |                            |
| ୧-୨  | ଠ-୦୯୨୦୧-୦୯୮୦ | ୧-୮୧୨୯୭୩୦-୦ ବଲ୍ ବିୟା         |                      | ୧      |              | ପଇ                         |
| ୨    | ଠ-୩୫୨୦୦-୦୫୦୮ | ୮-୯୮୦୪୦୭୩୮-୦ ରୋଟର ଆକ୍ସ       |                      | ୧      |              |                            |
| ୩    | ଠ-୩୫୩୦୦-୦୪୨୮ | ୮-୯୭୩୮୨୮୭୦-୦ ବଲ୍ ବିୟା        |                      | ୧      |              | ୩-୧, ୩-୨, ୩-୪ ସହିତ         |
| ୩-୧  | ଠ-୩୫୯୨୩-୦୧୩୦ | ୧-୮୧୨୯୭୩୦-୦ ରିଟେନର           |                      | ୧      |              |                            |
| ୩-୨  | ଠ-୦୯୨୦୧-୧୧୨୦ | ୧-୮୧୨୯୭୩୦-୦ ବଲ୍ ବିୟା         |                      | ୧      |              | ସାମାନ୍ୟ                    |
| ୩-୩  | ଠ-୦୨୭୫-୦୭୮୦୨ | ୧-୮୧୨୯୭୩୮୨-୦ ବୋଲ୍ଟ           |                      | ୩      |              | ବୋଲ୍ଟ ମାଧ୍ୟମରେ             |
| ୩-୪  | ୧-୦୦୫୫-୦୭୧୭୨ | ୧-୮୧୨୯୪୪୭-୦ ସ୍କ୍ରୁ           |                      | ୩      |              |                            |
| ୪    | ଠ-୩୫୪୧୧-୧୨୪୮ | ୮-୯୮୧୧୦୯୯-୦ ପୁଲି             |                      | ୧      |              |                            |
| ୪-୧  | ଠ-୩୫୪୨୧-୦୨୭୮ | ୮-୯୭୩୮୨୮୭୦-୦ ଫ୍ଲୟାଲ          |                      | ୧      |              |                            |
| ୪-୨  | ଠ-୦୯୦୦୭-୦୭୩୦ | ୮-୯୮୦୪୦୭୩୮-୦ ନର୍             |                      | ୧      |              |                            |
| 5    | ଠ-୩୫୧୨୦-୦୫୦୮ | ୮-୯୮୦୪୦୭୩୮-୦                 | ଫ୍ଲୟାଲ ବୋଲ୍ଟ କମ୍ପାଣୀ | ୧      |              |                            |
| ୬    | ଠ-୩୫୭୦୦-୧୩୮୧ | ୮-୯୮୩୭୭୦୦-୦ ଆକ୍ସ ରିଟେନର ଆକ୍ସ |                      | ୧      |              | ୫, ୬-୧, ୬-୨, ୬-୩, ୬-୪ ସମେତ |
| ୬-୧  | ଠ-୩୫୭୧୦-୧୭୮୦ | ୮-୯୮୧୧୧୧୧-୧ ପଇ ବୋଲ୍ଟ କମ୍ପାଣୀ |                      | ୧      |              |                            |
| ୬-୨  | ଠ-୩୫୭୩୦-୧୦୮୦ | ୮-୯୮୩୭୭୦୦-୦ ରୋଟର ଆକ୍ସ        |                      | ୧      |              |                            |
| ୬-୩  | ଠ-୦୦୫୭-୦୫୨୫୨ | ୧-୮୧୨୯୪୪୭୦-୦ ସ୍କ୍ରୁ          |                      | 6      |              |                            |
| ୬-୪  | ଠ-୩୫୯୦୨-୦୦୯୦ | ୮-୯୮୦୪୦୭୩୮-୦ ନର୍             |                      | ୧      |              |                            |
| ୬-୫  | ଠ-୩୫୭୧୯-୦୩୩୦ | ୮-୯୮୩୭୭୦୦-୦ ରୋଟର ଆକ୍ସ        |                      | ୧      |              |                            |
| ୬-୬  | ଠ-୩୫୭୩୦-୦୦୩୧ | ୮-୯୮୧୧୧୧୧-୦ କଲର କମ୍ପାଣୀ      |                      | ୧      |              |                            |
| ୬-୭  | ଠ-୩୫୯୦୨-୦୦୮୦ | ୮-୯୮୦୪୦୭୩୮-୦ ନର୍             |                      | 3      |              |                            |
| ୬-୮  | ଠ-୦୦୫୫-୦୪୦୮୨ |                              | ସ୍କ୍ରୁ               | ୨      |              |                            |
| ୬-୯  | ଠ-୩୫୭୮୭-୦୩୯୦ |                              | ଟର୍ମିନାଲ ସଲ୍ଡର       | ୧      |              |                            |
| ୬-୧୦ | ଠ-୩୫୯୨୩-୦୦୧୦ | ୧-୮୧୨୯୭୩୦-୦ ଧାରକ             |                      | ୧      |              |                            |
| ୬-୧୧ | ଠ-୩୫୭୮୦-୧୦୪୮ | ୮-୯୮୧୧୧୦୪-୦ ଟର୍ମିନାଲ ଆକ୍ସ    |                      | ୧      |              |                            |
| ୬-୧୨ | ଠ-୩୫୯୩୧-୦୦୭୦ | ୮-୯୮୨୧୨୪୮୩-୦                 | କୃତ୍ରିମ              | ୧      |              |                            |
| ୬-୧୩ | ଠ-୩୫୯୨୩-୦୧୨୦ |                              | ଧାରକ                 | ୧      |              |                            |
| ୬-୧୪ | ୧-୦୦୫୫-୦୭୧୭୨ | ୧-୮୧୨୯୪୪୭-୦ ସ୍କ୍ରୁ           |                      | 3      |              |                            |

| OEM ଗୁଣାହକ                 | ଇସ୍ତୁ  | OEM ଅଂଶ ନମ୍ବର     | ୮-୯୮୭୦୧୦୮୪-୧ |
|----------------------------|--|-------------------|--------------|
| ନାମନାମ ଆରଟ୍, ପୁରୀ          | ୨୪ଭି ୫୦୩   | ଯୋଗାଣ ପରାମର୍ଶଦାତା | ୧୧.୧୨୩       |
| ଓଡ଼ିଆ                      | c.c ବିଶେଷତା  | ନିୟମକ             | ନିୟମକ        |
| ଇଞ୍ଜିନ୍ ମଡେଲ୍              | 6w61+tc  |                   |              |
| ଯାନବାହନ                    | exo52  |                   |              |
| ଡିଜାଇନ୍ ନେମ୍ବର 5020 □ 5021 | କ୍ଲିପ୍ ଯୋଡ଼ାଗଢା  |                   |              |
| ବିସ୍ତରଣ                    | X TYPE V ବେଲ୍ଟ 7 ଶିଖର (ନିଷ୍କାସିତ)<br>ଘର୍ଷଣକଣ୍ଠା ଗୁରୁଶିଖର<br>ପୁଲି ୦-୩୫୦୦୦-୫୦୨୦ ରୁ ଲିନିଆ |                   |              |

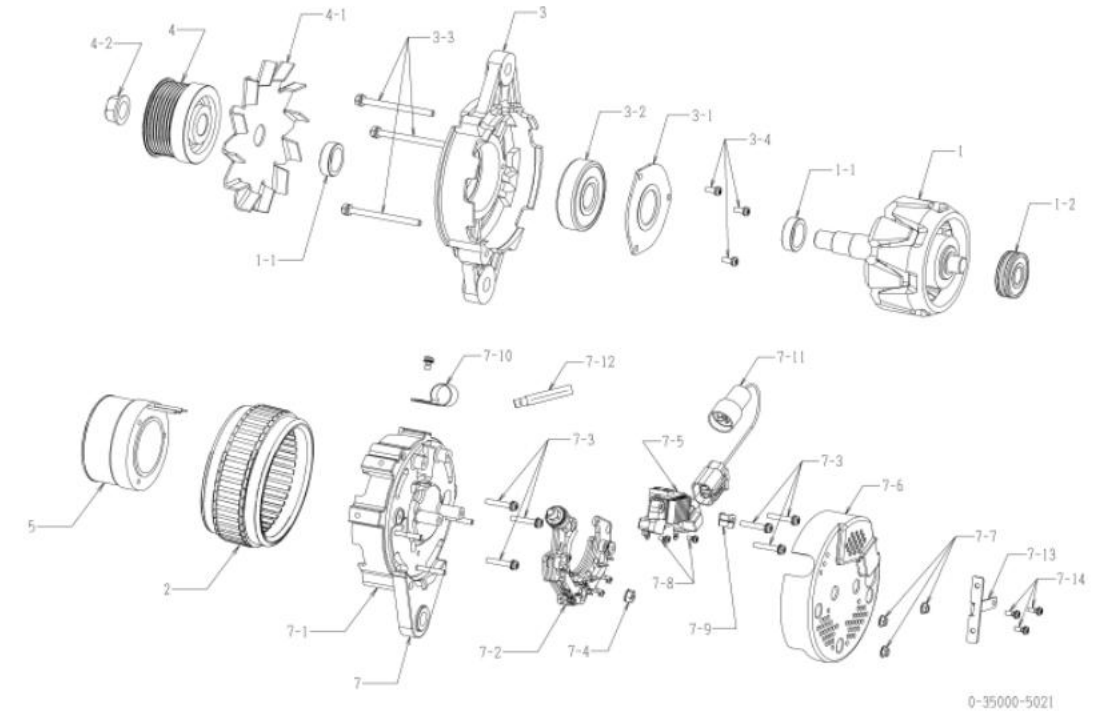

| କ୍ରମ | ଅଂଶ ସଂଖ୍ୟା   | ନିର୍ଦ୍ଦେଶ ଅଂଶ ସଂଖ୍ୟା               | କରଣନାମା                 | ପରିମାଣ | ମୂଲ୍ୟ ତାଲିକା | ବିସ୍ତରଣ                    |
|------|--------------|------------------------------------|-------------------------|--------|--------------|----------------------------|
| ୧    | ୦-୩୫୧୦୦-୦୪୧୮ | ୮-୯୮୭୦୪୦୩୮-୦ ରୋଟର ଆସି              |                         | ୧      |              |                            |
| ୧-୧  | ୦-୩୫୯୨୩-୦୨୪୦ | ୮-୯୮୭୩୮୨୮୭୦-୦ କଲର                  |                         | ୨      |              |                            |
| ୧-୨  | ୦-୦୯୨୦୧-୦୯୮୦ | ୧-୮୧୨୨୯୭୩-୦ ବଲ୍ ବିୟା               |                         | ୧      |              | ପଞ୍ଜ                       |
| ୨    | ୦-୩୫୨୦୦-୦୪୯୮ | ୮-୯୮୭୦୪୦୩୮-୦ ରୋଟର ଆସି              |                         | ୧      |              |                            |
| ୩    | ୦-୩୫୩୦୦-୦୪୨୮ | ୮-୯୮୭୩୮୨୭-୦ ଏସ୍.ଏଲ୍.ଏସ୍. ଆସି       |                         | ୧      |              | ୩-୧, ୩-୨, ୩-୪ ସହିତ         |
| ୩-୧  | ୦-୩୫୯୨୩-୦୧୩୦ | ୧-୮୧୨୨୯୭୩-୦ ରିଟେନର                 |                         | ୧      |              |                            |
| ୩-୨  | ୦-୦୯୨୦୧-୧୧୨୦ | ୧-୮୧୨୨୯୭୩-୦ ବଲ୍ ବିୟା               |                         | ୧      |              | ସାମାନ୍ୟ                    |
| ୩-୩  | ୦-୦୨୭୫-୦୨୮୦୨ | ୧-୮୧୨୨୯୭୩-୦ ବୋଲ୍ଟ                  |                         | ୩      |              | ବୋଲ୍ଟ ମାଧ୍ୟମରେ             |
| ୩-୪  | ୧-୦୦୫୫-୦୨୧୨୨ | ୧-୮୧୨୨୯୪୭୯-୦ ସ୍କ୍ରୁ                |                         | ୩      |              |                            |
| ୪    | ୦-୩୫୪୧୧-୧୨୪୮ | ୮-୯୮୧୧୧୦୯-୦ ପୁଲି                   |                         | ୧      |              |                            |
| ୪-୧  | ୦-୩୫୪୨୧-୦୨୭୮ | ୮-୯୮୭୩୮୨୮୭୦-୦ ଫ୍ଲୟାଲ୍              |                         | ୧      |              |                            |
| ୪-୨  | ୦-୦୯୦୦୭-୦୭୩୦ | ୮-୯୮୭୦୪୦୩୮-୦ ନର୍                   |                         | ୧      |              |                            |
| 5    | ୦-୩୫୧୨୦-୦୫୦୮ | ୮-୯୮୭୦୪୦୩୮-୦                       | ଫିଲ୍ଡ୍ ବୋକ୍ସ କମ୍ପୋନେଣ୍ଟ | ୧      |              |                            |
| ୬    | ୦-୩୫୭୦୦-୧୨୩୮ | ୮-୯୮୧୧୧୦୦-୦ ଆର.ଏଲ୍.ଏସ୍. ଆସି        |                         | ୧      |              | ୫, ୬-୧, ୬-୨, ୬-୩, ୬-୪ ସମେତ |
| ୬-୧  | ୦-୩୫୭୧୦-୧୪୧୮ | ୮-୯୮୧୧୧୦୧-୦ ରିଟେନ ବେଲ୍ଟ କମ୍ପୋନେଣ୍ଟ |                         | ୧      |              |                            |
| ୬-୨  | ୦-୩୫୭୩୦-୦୮୫୮ | ୮-୯୮୧୧୧୦୨-୦                        | ରେଟ୍ରିଟର ଆସି            | ୧      |              |                            |
| ୬-୩  | ୦-୦୦୫୭-୦୫୨୫୨ | ୧-୮୧୨୨୯୪୭୯-୦ ସ୍କ୍ରୁ                |                         | 6      |              |                            |
| ୬-୪  | ୦-୩୫୯୦୨-୦୦୯୦ | ୮-୯୮୭୦୪୦୩୮-୦ ନର୍                   |                         | ୧      |              |                            |
| ୬-୫  | ୦-୩୫୭୧୯-୦୨୭୦ | ୮-୯୮୭୦୪୦୩୮-୦ ରୋଟର ଆସି              |                         | ୧      |              |                            |
| ୬-୬  | ୦-୩୫୭୩୦-୦୦୩୧ | ୮-୯୮୧୧୧୦୩-୦ କଲର କମ୍ପୋନେଣ୍ଟ         |                         | ୧      |              |                            |
| ୬-୭  | ୦-୩୫୯୦୨-୦୦୮୦ | ୮-୯୮୭୦୪୦୩୮-୦ ନର୍                   |                         | 3      |              |                            |
| ୬-୮  | ୦-୦୦୫୫-୦୪୦୮୨ |                                    | ସ୍କ୍ରୁ                  | ୨      |              |                            |
| ୬-୯  | ୦-୩୫୭୮୭-୦୩୯୦ |                                    | ବୋଲ୍ଟ ସହିତ              | ୧      |              |                            |
| ୬-୧୦ | ୦-୩୫୯୨୩-୦୦୧୦ | ୧-୮୧୨୨୯୭୩-୦ ସାମାନ୍ୟ                |                         | ୧      |              |                            |
| ୬-୧୧ | ୦-୩୫୭୮୦-୧୦୪୮ | ୮-୯୮୧୧୧୦୪-୦ ବୋଲ୍ଟ ଆସି              |                         | ୧      |              |                            |
| ୬-୧୨ | ୦-୩୫୯୩୧-୦୦୭୦ | ୮-୯୮୨୧୨୪୮୩-୦                       | କ୍ଲିପ୍                  | ୧      |              |                            |
| ୬-୧୩ | ୦-୩୫୯୨୩-୦୧୨୦ |                                    | ସାମାନ୍ୟ                 | ୧      |              |                            |
| ୬-୧୪ | ୧-୦୦୫୫-୦୨୧୨୨ | ୧-୮୧୨୨୯୪୭୯-୦ ସ୍କ୍ରୁ                |                         | 3      |              |                            |

| OEM ଗୁଣାବଳୀ                | ଇସ୍ତୁ  | OEM ଅଂଶ ନମ୍ବର | ୮-୯୮୨୦୧୦୮୪-୩ |
|----------------------------|--|---------------|--------------|
| ନାମନାମ ଆଇଡି, ପୁର           | ୨୪ଭି ୫୦୩   | ଯୋଗାଣ ପରାମର୍ଶ | ୧୫.୦୩-       |
| ଓଡ଼ିଆ                      | ୯.୯ ବିଭାଗ  | ନିୟମକ         | ନିୟମକ        |
| ଇଞ୍ଜିନ୍ ମଡେଲ               | 6wg1+tc  |               |              |
| ଯାନବାହନ                    | exp52  |               |              |
| ଡିଜାଇନ୍ ନେମ୍ବର 5020 □ 5021 | କ୍ଲିପ୍ ଯୋଡ଼ାଗଢା<br>5021 □ 5022 ସ୍ପାରିଙ୍ଗ୍ କଲର, ୫ ଟପ୍‌ମାଲ୍‌ର ଇନସୁଲେଟ୍ ବୁଣ୍ଡ ପରିବର୍ତ୍ତନ ହୋଇଛି        |               |              |
| ଟିପ୍ପଣୀ                    | K TYPE V ବେଲ୍ଟ 7 ଶିଖର (ନିଷ୍କାସିତ)<br>ଘଣ୍ଟାକଣ୍ଠା ଗୁରୁତ୍ୱପୂର୍ଣ୍ଣ<br>ପୁଲି ୦-୩୫୦୦୦-୫୦୨୧ ରୁ ନିର୍ଦ୍ଧାରିତ |               |              |

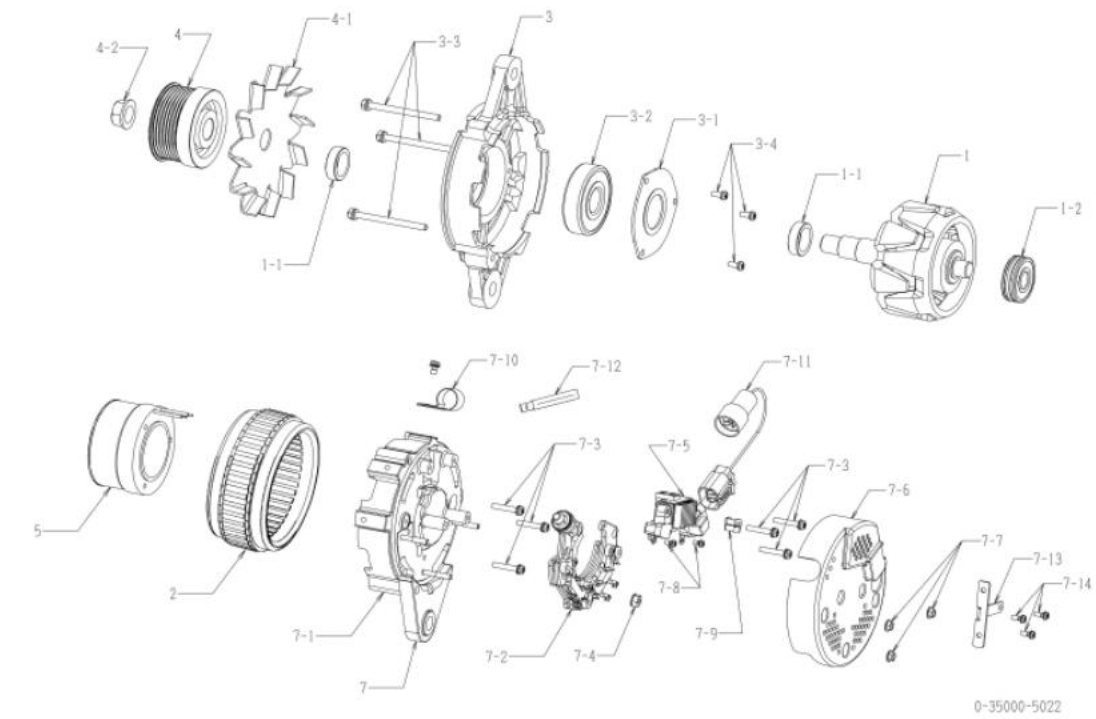

| କ୍ର.ସଂଖ୍ୟା | ଅଂଶ ନାମ      | ନିର୍ଦ୍ଧାରିତ ଅଂଶ ନାମ         | ବର୍ଣ୍ଣନା               | ପରିମାଣ | ମୂଲ୍ୟ ଟାକ୍ସ | ଟିପ୍ପଣୀ                    |
|------------|--------------|-----------------------------|------------------------|--------|-------------|----------------------------|
| ୧          | ୦-୩୫୧୦୦-୦୪୧୮ | ୮-୯୮୦୪୦୭୩୮-୦ ରୋଟର ଆସି       |                        | e      |             |                            |
| ୧-୧        | ୦-୩୫୯୨୩-୦୨୪୦ | ୮-୯୭୩୮୨୮୭୦-୦ କଲର            |                        | ୨      |             |                            |
| ୧-୨        | ୦-୦୯୨୦୧-୦୯୮୦ | ୧-୮୧୨୨୯୨୩-୦ ବଲ୍ ବିୟା        |                        | e      |             | ପଲ୍ଲ                       |
| ୨          | ୦-୩୫୨୦୦-୦୪୯୮ | ୮-୯୮୦୪୦୭୩୯-୦ ଶେଟର ଆସି       |                        | e      |             |                            |
| 3          | ୦-୩୫୩୦୦-୦୪୨୮ | ୮-୯୭୩୮୨୮୭୨-୦ ଏଡ୍.କ୍ଲେଟ୍ ଆସି |                        | e      |             | ୩-୧, ୩-୨, ୩-୪ ସହିତ         |
| ୩-୧        | ୦-୩୫୯୨୩-୦୧୩୦ | ୧-୮୧୨୨୯୭୭୦-୦ ଡିଜେନର         |                        | e      |             |                            |
| ୩-୨        | ୦-୦୯୨୦୧-୧୧୨୦ | ୧-୮୧୨୨୯୭୮୮-୦ ବଲ୍ ବିୟା       |                        | e      |             | ସାମାନ୍ୟ                    |
| ୩-୩        | ୦-୦୨୭୫-୦୨୮୦  | ୧-୮୧୨୨୯୩୮୨-୦ ବୋଲ୍ଟ          |                        | 3      |             | ବୋଲ୍ଟ ମାଧ୍ୟମରେ             |
| ୩-୪        | ୧-୦୦୫୫-୦୨୧୨  | ୧-୮୧୨୨୯୪୪୯-୦ ସ୍କ୍ରୁ         |                        | 3      |             |                            |
| ୪          | ୦-୩୫୪୧୧-୧୨୪୮ | ୮-୯୮୧୧୧୦୯-୦ ପୁଲି            |                        | e      |             |                            |
| ୪-୧        | ୦-୩୫୪୨୧-୦୨୨୮ | ୮-୯୭୩୮୨୮୭୪-୦ ଫ୍ଲ୍ୟୁଇଡ୍      |                        | e      |             |                            |
| ୪-୨        | ୦-୦୯୦୦୭-୦୭୩୦ | ୮-୯୮୦୪୦୭୩୧-୦ ନର୍            |                        | e      |             |                            |
| 5          | ୦-୩୫୧୨୦-୦୫୦୮ | ୮-୯୮୦୪୦୭୪୫-୦                | ଟିକ୍‌ଅପ୍ କମ୍ପୋନେଣ୍ଟ    | e      |             |                            |
| ୭          | ୦-୩୫୭୦୦-୧୩୮୦ | ୮-୯୮୧୧୧୦୦-୧                 | ଆଇ.କ୍ଲେଟ୍ ଆସି          | e      |             | ୫, ୭-୧, ୭-୫, ୭-୮, ୭-୯ ସମେତ |
| ୭-୧        | ୦-୩୫୭୧୦-୧୭୮୦ | ୮-୯୮୧୧୧୦୧-୧                 | ପଲ୍ଲ କ୍ଲେଟ୍ କମ୍ପୋନେଣ୍ଟ | e      |             |                            |
| ୭-୨        | ୦-୩୫୭୩୦-୧୦୮୦ | ୮-୯୮୩୩୭୮୫-୦                 | କ୍ଲେଟ୍ ଆସି             | e      |             |                            |
| ୭-୩        | ୦-୦୦୫୫-୦୫୨୫  | ୧-୮୧୨୨୯୪୪୯-୦ ସ୍କ୍ରୁ         |                        | 6      |             |                            |
| ୭-୪        | ୦-୩୫୯୦୨-୦୦୯୦ | ୮-୯୮୦୪୦୭୩୨-୦ ନର୍            |                        | e      |             |                            |
| ୭-୫        | ୦-୩୫୭୧୯-୦୨୨୦ | ୮-୯୮୦୪୦୭୩୯-୦ କ୍ଲେଟ୍ ଆସି     |                        | e      |             |                            |
| ୭-୬        | ୦-୩୫୭୨୦-୦୦୩୧ | ୮-୯୮୧୧୧୦୩-୦ କଲର କମ୍ପୋନେଣ୍ଟ  |                        | e      |             |                            |
| ୭-୭        | ୦-୩୫୯୦୨-୦୦୮୦ | ୮-୯୮୦୪୦୭୩୦-୦ ନର୍            |                        | 3      |             |                            |
| ୭-୮        | ୦-୦୦୫୫-୦୪୦୮  |                             | ସ୍କ୍ରୁ                 | ୨      |             |                            |
| ୭-୯        | ୦-୩୫୭୮୭-୦୩୯୦ |                             | କ୍ଲେଟ୍ ଆସି             | e      |             |                            |
| ୭-୧୦       | ୦-୩୫୯୨୩-୦୦୧୦ | ୧-୮୧୨୨୯୦୫୩-୦ ଧାରକ           |                        | e      |             |                            |
| ୭-୧୧       | ୦-୩୫୭୮୦-୧୦୪୮ | ୮-୯୮୧୧୧୦୪-୦ କ୍ଲେଟ୍ ଆସି      |                        | e      |             |                            |
| ୭-୧୨       | ୦-୩୫୯୩୧-୦୦୭୦ | ୮-୯୮୨୧୨୪୮୩-୦                | କ୍ଲିପ୍                 | e      |             |                            |
| ୭-୧୩       | ୦-୩୫୯୨୩-୦୧୨୦ |                             | ଧାରକ                   | e      |             |                            |
| ୭-୧୪       | ୧-୦୦୫୫-୦୨୧୨  | ୧-୮୧୨୨୯୪୪୯-୦ ସ୍କ୍ରୁ         |                        | 3      |             |                            |

| OEM ଗୁଣାହକ                  | ଇସ୍ତୁ   | OEM ଅଂଶ ନମ୍ବର  | ୮-୯୮୨୦୧୦୮୪-୪ |
|-----------------------------|---|----------------|--------------|
| ନାମନାମର ଆରଟ୍ ପୁର            | ୨୪ଭି ୫୦୩  | ଯୋଗାଣ ସରୁତାବଳୀ | ୧୭.୦୭-       |
| ଓଡ଼ିଆ                       | ୧.୯ ବିଶେଷତା   | ନିୟାମକ         | ନିୟମିତ       |
| ଇଞ୍ଜିନ୍ ମଡେଲ                | 6୩୧1-୮୯   |                |              |
| ଯାନବାହନ                     | EXD52   |                |              |
| ଚିତ୍ରାଙ୍କନ କୋଡ୍ 5020 □ 5021 | ବଲିସ୍ ଯୋଗାଣ<br>5021 □ 5022 ସ୍ପାନ୍ନିଂ କଲର, ୫ ଟର୍କିଆଲର ଇନପୁଲେଟ୍ ବୁଣ୍ଡ ପରିବର୍ତ୍ତନ ହୋଇଛି<br>5022 □ 5023 ନିୟାମକ ପରିବର୍ତ୍ତନ ହୋଇଛି |                |              |
| ବିବରଣୀ                      | K TYPE V ବେଲ୍ଟ 7 ଶିଖର (ନିଷ୍କାସିତ)<br>ଘଣ୍ଟାକଣ୍ଠା ଗୁଣାଣ<br>ପୁଲି ୦-୩୫୦୦୦-୫୦୨୩ ଠାରୁ ନିର୍ଦ୍ଧାରିତ                                 |                |              |

| କ୍ରମ | ଅଂଶ ସଂଖ୍ୟା   | ନିର୍ଦ୍ଧାରିତ ଅଂଶ ସଂଖ୍ୟା            | ବର୍ଣ୍ଣନା           | ପରିମାଣ | ମୂଲ୍ୟ ତାଲିକା | ବିବରଣୀ                     |
|------|--------------|-----------------------------------|--------------------|--------|--------------|----------------------------|
| ୧    | ୦-୩୫୧୦୦-୦୪୧୮ | ୮-୯୮୦୪୦୭୩୮-୦ ରୋଟର ଆସି             |                    | ୧      |              |                            |
| ୧-୧  | ୦-୩୫୯୨୩-୦୨୪୦ | ୮-୯୭୩୮୨୮୭୦-୦ କଲର                  |                    | ୨      |              |                            |
| ୧-୨  | ୦-୦୯୨୦୧-୦୯୮୦ | ୧-୮୧୨୯୯୭୩-୦ ବଲ୍ ବିୟା              |                    | ୧      |              | ପଲ୍ଲ                       |
| ୨    | ୦-୩୫୨୦୦-୦୪୯୮ | ୮-୯୮୦୪୦୭୩୯-୦ ରୋଟର ଆସି             |                    | ୧      |              |                            |
| ୩    | ୦-୩୫୩୦୦-୦୪୨୮ | ୮-୯୭୩୮୨୮୭୦-୦ ଏସ୍.ଏଲ.ଏସ୍. ଆସି      |                    | ୧      |              | ୩-୧, ୩-୨, ୩-୪ ସହିତ         |
| ୩-୧  | ୦-୩୫୯୨୩-୦୧୩୦ | ୧-୮୧୨୯୯୭୩-୦ ରିଟେନର                |                    | ୧      |              |                            |
| ୩-୨  | ୦-୦୯୨୦୧-୧୧୨୦ | ୧-୮୧୨୯୯୭୩-୦ ବଲ୍ ବିୟା              |                    | ୧      |              | ସାମାନ୍ୟ                    |
| ୩-୩  | ୦-୦୨୭୫-୦୨୮୦  | ୧-୮୧୨୯୯୭୩-୦ ବୋଲ୍ଟ                 |                    | ୩      |              | ବୋଲ୍ଟ ମାଧ୍ୟମରେ             |
| ୩-୪  | ୧-୦୦୫୫-୦୨୧୨  | ୧-୮୧୨୯୯୭୩-୦ ସ୍କ୍ରୁ                |                    | ୩      |              |                            |
| ୪    | ୦-୩୫୪୧୧-୧୨୪୮ | ୮-୯୮୧୧୦୯୯-୦ ପୁଲି                  |                    | ୧      |              |                            |
| ୪-୧  | ୦-୩୫୪୨୧-୦୨୭୮ | ୮-୯୭୩୮୨୮୭୦-୦ ଫ୍ଲୟାଲ୍              |                    | ୧      |              |                            |
| ୪-୨  | ୦-୦୯୦୦୭-୦୭୩୦ | ୮-୯୮୦୪୦୭୩୯-୦ ନର୍                  |                    | ୧      |              |                            |
| 5    | ୦-୩୫୧୨୦-୦୫୦୮ | ୮-୯୮୦୪୦୭୩୯-୦                      | ଫ୍ଲୟାଲ୍ କମ୍ପୋନେଣ୍ଟ | ୧      |              |                            |
| ୬    | ୦-୩୫୭୦୦-୧୩୮୧ | ୮-୯୮୩୭୭୦୦-୦ ଆର.ଏଲ.ଏସ୍. ଆସି        |                    | ୧      |              | ୫, ୬-୧, ୬-୨, ୬-୩, ୬-୪ ସହିତ |
| ୬-୧  | ୦-୩୫୭୧୦-୧୭୮୦ | ୮-୯୮୧୧୧୦୧-୧ ପଲ୍ଲ ବୋଲ୍ଟ କମ୍ପୋନେଣ୍ଟ |                    | ୧      |              |                            |
| ୬-୨  | ୦-୩୫୭୩୦-୧୦୮୦ | ୮-୯୮୩୭୭୦୦-୦                       | ରୋଟର ଆସି           | ୧      |              |                            |
| ୬-୩  | ୦-୦୦୫୭-୦୫୨୫  | ୧-୮୧୨୯୯୭୩-୦ ସ୍କ୍ରୁ                |                    | 6      |              |                            |
| ୬-୪  | ୦-୩୫୯୦୨-୦୦୯୦ | ୮-୯୮୦୪୦୭୩୯-୦ ନର୍                  |                    | ୧      |              |                            |
| ୬-୫  | ୦-୩୫୭୧୯-୦୩୩୦ | ୮-୯୮୦୪୦୭୩୯-୦ ରୋଟର ଆସି             |                    | ୧      |              |                            |
| ୬-୬  | ୦-୩୫୭୩୦-୦୦୩୧ | ୮-୯୮୧୧୧୦୩-୦ କଲର କମ୍ପୋନେଣ୍ଟ        |                    | ୧      |              |                            |
| ୬-୭  | ୦-୩୫୯୦୨-୦୦୮୦ | ୮-୯୮୦୪୦୭୩୯-୦ ନର୍                  |                    | 3      |              |                            |
| ୬-୮  | ୦-୦୦୫୫-୦୪୦୮  |                                   | ସ୍କ୍ରୁ             | ୨      |              |                            |
| ୬-୯  | ୦-୩୫୭୮୭-୦୩୯୦ |                                   | ଟର୍କିଆଲ୍ ସଲ୍ସ      | ୧      |              |                            |
| ୬-୧୦ | ୦-୩୫୯୨୩-୦୦୧୦ | ୧-୮୧୨୯୯୭୩-୦ ଧାରକ                  |                    | ୧      |              |                            |
| ୬-୧୧ | ୦-୩୫୭୮୦-୧୦୪୮ | ୮-୯୮୧୧୧୦୪-୦ ଟର୍କିଆଲ୍ ଆସି          |                    | ୧      |              |                            |
| ୬-୧୨ | ୦-୩୫୯୩୧-୦୦୭୦ | ୮-୯୮୨୧୨୪୮୩-୦                      | ବଲିସ୍              | ୧      |              |                            |
| ୬-୧୩ | ୦-୩୫୯୨୩-୦୧୨୦ |                                   | ଧାରକ               | ୧      |              |                            |
| ୬-୧୪ | ୧-୦୦୫୫-୦୨୧୨  | ୧-୮୧୨୯୯୭୩-୦ ସ୍କ୍ରୁ                |                    | 3      |              |                            |

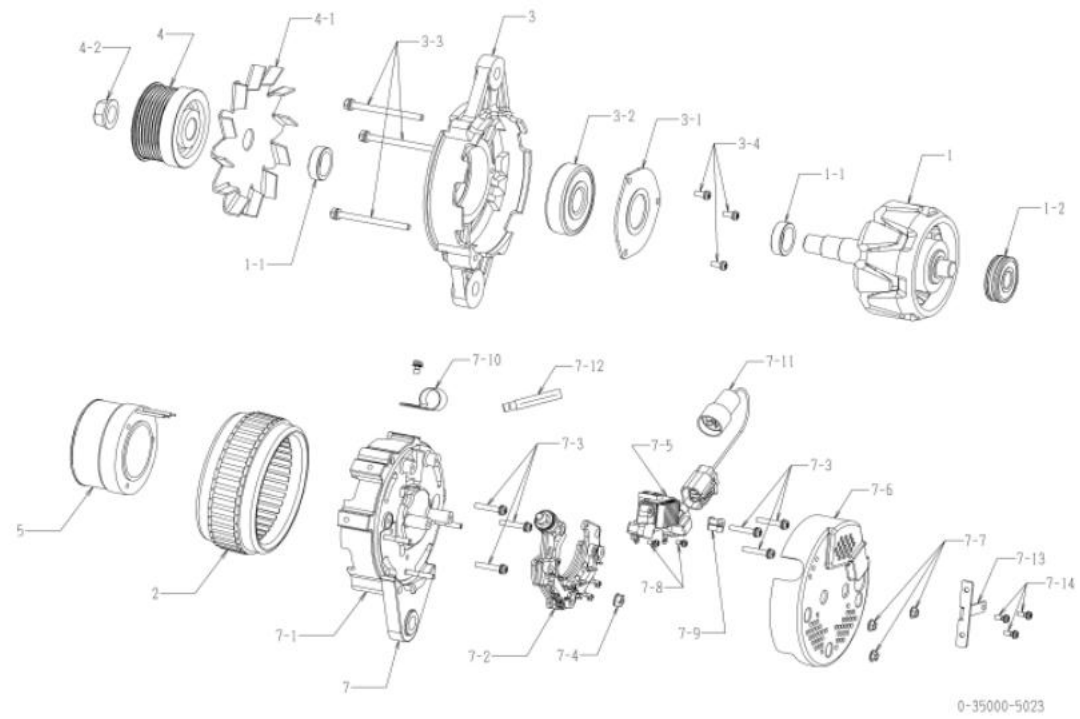

| OEM ଗୁଣାହକ                 | ଇସ୍ତୁ   | OEM ଅଂଶ ନମ୍ବର     | ଠ-୯୮୩୦୭୭୦୧-୦ |
|----------------------------|---|-------------------|--------------|
| ନାମନାମ ଆଇର୍, ପୁର           | ୨୪ଭି ୯୦ଏ  | ଯୋଗାଣ ପରାମର୍ଶଦାତା | ୧୫.୦୧--      |
| ଓଡ଼ିଆ                      | ୧୦.୫ ବିଲୋପନ   | ନିୟମକ             | ନିରାପତ୍ତ     |
| ଇଞ୍ଜିନ୍ ମଡେଲ୍              | 4Hk1-Tc   |                   |              |
| ଯାନବାହନ                    | ଟିକେଟି-ଏଫଆରଆର୯୦   |                   |              |
| ଡିଜାଇନ୍ ନେମ୍ବର 5140 □ 5141 | ନିୟମକ ପରିବର୍ତ୍ତନ ହୋଇଛି  |                   |              |
| ବିଷୟ                       | ୧୩ ଟାଇପ୍ ଭି ବେଲ୍ଟ ପିଲ୍, କେ ଟାଇପ୍ ଭି ବେଲ୍ଟ ୭ ଟାଇପ୍ ପିଲ୍<br>ଘଣ୍ଟାକଣ୍ଠା ଗୁରୁଣ୍ଣନ |                   |              |

| କ୍ରମ | ଅଂଶ ସଂଖ୍ୟା   | ନିର୍ଦ୍ଦେଶ ଅଂଶ ସଂଖ୍ୟା               | ବିବରଣୀ                 | ପରିମାଣ | ମୂଲ୍ୟ ଚାର୍ଜ | ବିଷୟ                |
|------|--------------|------------------------------------|------------------------|--------|-------------|---------------------|
| ୧    | ଠ-୩୫୧୦୦-୦୯୨୦ | ୮-୯୮୨୭୦୫୫୩-୦ ରୋଟର ଆସି              |                        | e      |             |                     |
| ୧-୧  | ଠ-୩୫୯୨୩-୦୫୦୦ | ୮-୯୮୨୭୦୫୫୪-୦ କଲର                   |                        | e      |             |                     |
| ୧-୨  | ଠ-୩୫୯୨୩-୦୫୨୦ | ୮-୯୮୨୭୦୫୫୫-୦ କଲର                   |                        | e      |             |                     |
| ୧-୩  | ଠ-୦୯୨୦୧-୧୫୨୦ | ୮-୯୮୨୭୦୫୫୬-୦ ବଲ୍ ବିୟା              |                        | e      |             |                     |
| ୨    | ଠ-୩୫୨୦୦-୦୭୧୦ | ୮-୯୮୨୭୦୫୫୯-୦ ଉଲଟର ଆସି              |                        | e      |             |                     |
| 3    | ଠ-୩୫୩୦୦-୦୫୩୦ | ୮-୯୮୨୭୦୫୬୧-୦ ଏସ୍.ଏଲ୍.ଏଲ୍.ଏଲ୍. ଆସି  |                        | e      |             | ୩-୧, ୩-୨, ୩-୪ ପହିଡ଼ |
| ୩-୧  | ଠ-୩୫୯୨୩-୦୨୨୦ | ୮-୯୮୨୭୦୫୬୨-୦ ରିଟେନର                |                        | e      |             |                     |
| ୩-୨  | ଠ-୦୯୨୦୧-୧୫୫୦ | ୮-୯୮୨୭୦୫୬୩-୦ ବଲ୍ ବିୟା              |                        | e      |             |                     |
| ୩-୩  | ଠ-୦୯୦୦୧-୨୦୪୦ | ୮-୯୮୨୭୦୫୬୪-୦ ବୋଲ୍ଟ                 |                        | ୪      |             | ବୋଲ୍ଟ ମାଧ୍ୟମରେ      |
| ୩-୪  | ଠ-୦୦୫୫-୦୫୧୪୨ |                                    | ସ୍ପ୍ରିଙ୍ଗ୍             | ୪      |             |                     |
| ୪    | ଠ-୩୫୪୧୧-୧୩୨୦ | ୮-୯୮୨୭୦୫୬୫-୦ ପୁଲି                  |                        | e      |             |                     |
| ୪-୧  | ଠ-୩୫୪୨୧-୦୩୧୦ | ୮-୯୮୨୭୦୫୬୬-୦ ଫ୍ଲ୍ୟୁଇ               |                        | e      |             |                     |
| ୪-୨  | ଠ-୦୯୦୦୨-୦୮୦୦ | ୮-୯୮୨୭୦୫୬୯-୦ ନର୍                   |                        | e      |             |                     |
| 5    | ଠ-୩୫୧୨୦-୦୭୦୦ | ୮-୯୮୨୭୦୫୭୧-୦                       | ଫିଲ୍ଡ କୋଏଲ୍ କମ୍ପୋନେଣ୍ଟ | e      |             |                     |
| ୭-୧  | ଠ-୩୫୭୧୦-୧୭୩୦ | ୮-୯୮୨୭୦୫୭୫-୦ ଡିଆର ବେଲ୍ଟ କମ୍ପୋନେଣ୍ଟ |                        | e      |             |                     |
| ୭-୨  | ଠ-୩୫୭୩୦-୦୯୫୦ | ୮-୯୮୨୭୦୫୭୭-୦                       | କୋରୋନା ଆସି             | e      |             |                     |
| ୭-୩  | ଠ-୦୦୫୭-୦୫୨୦୨ |                                    | ସ୍ପ୍ରିଙ୍ଗ୍             | 5      |             |                     |
| ୭-୪  | ଠ-୩୫୯୦୨-୦୦୮୦ | ୮-୯୮୦୪୦୭୯୦-୦ ନର୍                   |                        | ୪      |             |                     |
| ୭-୫  | ଠ-୩୫୭୧୯-୦୩୩୦ | ୮-୯୮୩୫୭୫୫୪-୦ ରେଗୁଲେଟର ଆସି          |                        | e      |             |                     |
| ୭-୬  | ଠ-୩୫୭୩୦-୦୦୭୦ | ୮-୯୮୨୭୦୫୮୧-୦ କଲର କମ୍ପୋନେଣ୍ଟ        |                        | e      |             |                     |
| ୭-୭  | ଠ-୦୦୫୫-୦୪୦୮୨ |                                    | ସ୍ପ୍ରିଙ୍ଗ୍             | ୨      |             |                     |
| ୭-୮  | ଠ-୩୫୭୮୨-୦୩୯୦ |                                    | ବେଲ୍ଟ ଗୁରୁଣ୍ଣ          | e      |             |                     |

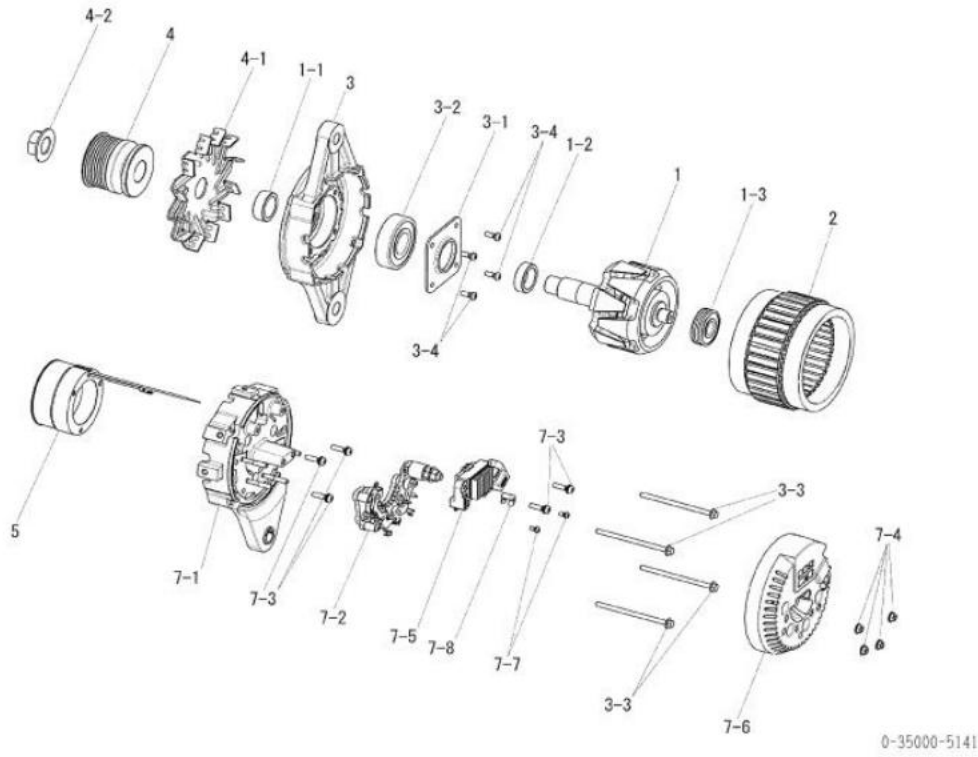

| OEM ଗୁଣାବଳୀ                | ଇସ୍ତମ୍ଭ  | OEM ଅଂଶ ନମ୍ବର | ଫିଲ୍ଡ ନମ୍ବର |
|----------------------------|--|---------------|-------------|
| ନାମନାମ ଆଇ. ପୁର             | ୨୪ଭି ୯୦ଏ   | ଯୋଗାଣ ସରକାରୀ  | ୧୭.୦୭-      |
| ଓଡ଼ିଆ                      | ୧୦.୫ ବିଲେକ୍ସନ  | ନିୟମକ         | ନିୟମକ       |
| ଇଞ୍ଜିନ୍ ମଡେଲ               | 4Hk17c   |               |             |
| ଯାନବାହନ                    | ଟିକେଟି-ଏଫଆରଆର୯୦  |               |             |
| ଡିଜାଇନ୍ ନେମ୍ବର 5140 □ 5141 | ନିୟମକ ପରିବର୍ତ୍ତନ ହୋଇଛି<br>5141 □ 5142 ନିୟମକ ପରିବର୍ତ୍ତନ ହୋଇଛି                       |               |             |
| ଟିପ୍ପଣୀ                    | ୧୩ ଟାଇପ୍ ଭି ବେଲ୍ଟ ସିଷ୍ଟମ୍ ପିକ୍, କେ ଟାଇପ୍ ଭି ବେଲ୍ଟ ୭ ଟାଇପ୍ ପିକ୍<br>ଘଣ୍ଟାକଣ୍ଠା ଗୁଣାଣ |               |             |

| କ୍ର.ସଂଖ୍ୟା | ଅଂଶ ନାମ      | ନିର୍ଦ୍ଦେଶ ଅଂଶ ନାମ                 | କରିବା            | ପରିମାଣ | ମୂଲ୍ୟ ଟାକ୍ସ | ଟିପ୍ପଣୀ            |
|------------|--------------|-----------------------------------|------------------|--------|-------------|--------------------|
| ୧          | ୦-୩୫୧୦୦-୦୯୨୦ | ଫିଲ୍ଡ ନମ୍ବର ଆବି                   |                  | e      |             |                    |
| ୧-୧        | ୦-୩୫୯୨୩-୦୫୦୦ | ଫିଲ୍ଡ ନମ୍ବର କଲର                   |                  | e      |             |                    |
| ୧-୨        | ୦-୩୫୯୨୩-୦୫୨୦ | ଫିଲ୍ଡ ନମ୍ବର କଲର                   |                  | e      |             |                    |
| ୧-୩        | ୦-୦୯୨୦୧-୧୫୨୦ | ଫିଲ୍ଡ ନମ୍ବର ବଲ୍ ବିୟା              |                  | e      |             |                    |
| ୨          | ୦-୩୫୨୦୦-୦୭୧୦ | ଫିଲ୍ଡ ନମ୍ବର ଉଲ୍ଟର ଆବି             |                  | e      |             |                    |
| ୩          | ୦-୩୫୩୦୦-୦୫୩୦ | ଫିଲ୍ଡ ନମ୍ବର ଏସ୍.ଏଲ୍.ଏଲ୍.ଏଲ୍. ଆବି  |                  | e      |             | ୩-୧, ୩-୨, ୩-୪ ସହିତ |
| ୩-୧        | ୦-୩୫୯୨୩-୦୨୨୦ | ଫିଲ୍ଡ ନମ୍ବର ରିଟେନର                |                  | e      |             |                    |
| ୩-୨        | ୦-୦୯୨୦୧-୧୫୫୦ | ଫିଲ୍ଡ ନମ୍ବର ବଲ୍ ବିୟା              |                  | e      |             |                    |
| ୩-୩        | ୦-୦୯୦୦୧-୨୦୪୦ | ଫିଲ୍ଡ ନମ୍ବର ବୋଲ୍ଟ                 |                  | ୪      |             | ବୋଲ୍ଟ ମାଧ୍ୟମରେ     |
| ୩-୪        | ୦-୦୦୫୫-୦୫୧୪୨ |                                   | ସ୍ପାରିଙ୍ଗ୍       | ୪      |             |                    |
| ୪          | ୦-୩୫୪୧୧-୧୩୨୦ | ଫିଲ୍ଡ ନମ୍ବର ଫୁଲ୍                  |                  | e      |             |                    |
| ୪-୧        | ୦-୩୫୪୨୧-୦୩୧୦ | ଫିଲ୍ଡ ନମ୍ବର ଫୁଲ୍                  |                  | e      |             |                    |
| ୪-୨        | ୦-୦୯୦୦୨-୦୮୦୦ | ଫିଲ୍ଡ ନମ୍ବର ନର୍                   |                  | e      |             |                    |
| 5          | ୦-୩୫୧୨୦-୦୭୦୦ | ଫିଲ୍ଡ ନମ୍ବର ଫିଲ୍ଡ ନମ୍ବର           | ଫିଲ୍ଡ ନମ୍ବର      | e      |             |                    |
| ୭-୧        | ୦-୩୫୭୧୦-୧୭୩୦ | ଫିଲ୍ଡ ନମ୍ବର ଡିଅର ବେଲ୍ଟ କମ୍ପୋନେଣ୍ଟ |                  | e      |             |                    |
| ୭-୨        | ୦-୩୫୭୩୦-୦୯୫୦ | ଫିଲ୍ଡ ନମ୍ବର ଡିଅର ବେଲ୍ଟ ଆବି        |                  | e      |             |                    |
| ୭-୩        | ୦-୦୦୫୭-୦୫୨୦୨ |                                   | ସ୍ପାରିଙ୍ଗ୍       | 5      |             |                    |
| ୭-୪        | ୦-୩୫୯୦୨-୦୦୮୦ | ଫିଲ୍ଡ ନମ୍ବର ନର୍                   |                  | ୪      |             |                    |
| ୭-୫        | ୦-୩୫୭୧୯-୦୩୩୦ | ଫିଲ୍ଡ ନମ୍ବର ଡିଅର ବେଲ୍ଟ ଆବି        |                  | e      |             |                    |
| ୭-୬        | ୦-୩୫୭୩୦-୦୦୭୦ | ଫିଲ୍ଡ ନମ୍ବର କଲର କମ୍ପୋନେଣ୍ଟ        |                  | e      |             |                    |
| ୭-୭        | ୦-୦୦୫୫-୦୪୦୮୨ |                                   | ସ୍ପାରିଙ୍ଗ୍       | ୨      |             |                    |
| ୭-୮        | ୦-୩୫୭୮୨-୦୩୯୦ |                                   | ବୋଲ୍ଟ ସ୍ପାରିଙ୍ଗ୍ | e      |             |                    |

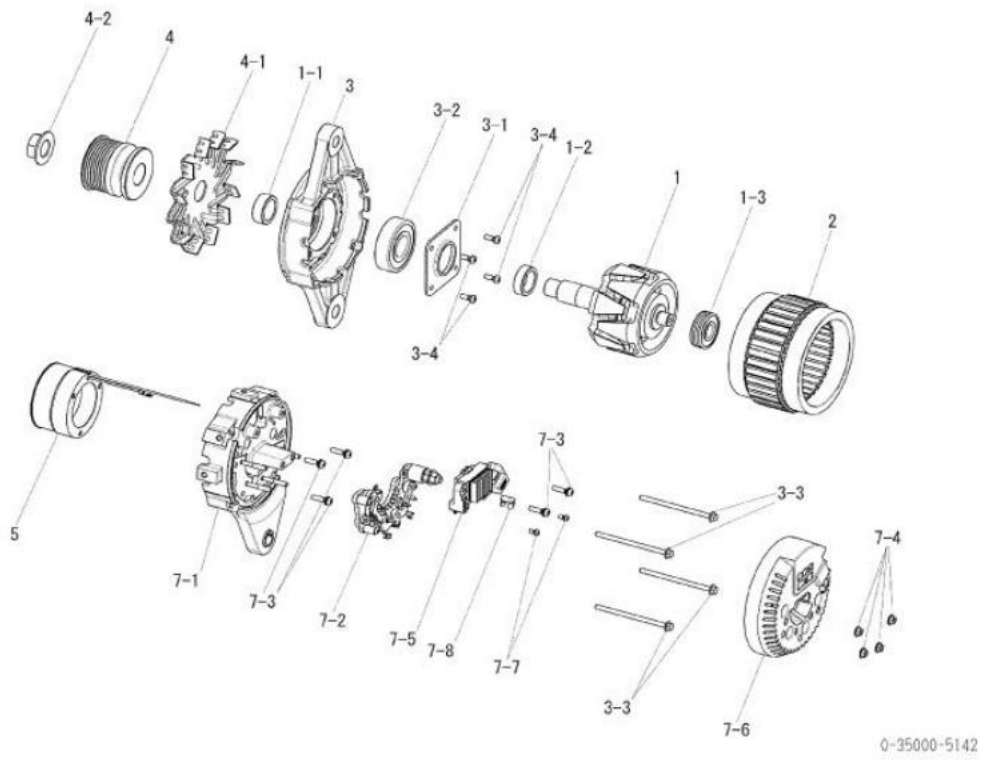

ଠ-୩୫୦୦୦-୫୧୫୦ ଅଲଗାକରଣ

| OEM ଗୁଣାବଳୀ                  | ଇସ୍ତମ୍ଭ  | OEM ଅଂଶ ନମ୍ବର     | ଫ-୯୮୦୧୩୪୭୧-୪ |
|------------------------------|--|-------------------|--------------|
| ନାମନାମ ଆରମ୍ଭ ପୂର୍ବ           | ୨୪ଭି ୫୦୩   | ଯୋଗାଣ ପରାମର୍ଶଦାତା | ୧୩.୧୦-       |
| ଓଡ଼ିଆ                        | ୯.୯ ବିଶେଷତା  | ନିୟମକ             | ନିୟମିତ       |
| ଇଞ୍ଜିନ୍ ମଡେଲ୍                | 6HK1-TC  |                   |              |
| ଯାନବାହନ                      | FR34, FR34   |                   |              |
| ଡିଜାଇନ୍ ନେକର 4898 □ 5150 ପୁର | ପରିବହନର ଯୋଗାଣ  |                   |              |
| ବିପଣନ                        | K TYPE V ବେଲ୍ 9 ଶିଖର<br>ଉପକରଣ ଗୁଣାବଳୀ<br>ପୁଲି ୦-୩୫୦୦୦-୫୧୫୦ ଠାରୁ ବିନା |                   |              |

ଠ-୩୫୦୦୦-୫୧୫୦ ଅଲଗାକରଣ (ମୋକର ଅଂଶ ନମ୍ବର ଫ-୯୮୦୧୩୪୭୧-୪)

| ନମ୍ବର | ଅଂଶ ସଂଖ୍ୟା   | ନିର୍ଦ୍ଦେଶ ଅଂଶ ସଂଖ୍ୟା            | ବିଶେଷତା            | ପରିମାଣ | ମୂଲ୍ୟ ତାଲିକା | ବିପଣନ                        |
|-------|--------------|---------------------------------|--------------------|--------|--------------|------------------------------|
| ୧     | ୦-୩୫୧୦୦-୦୪୧୮ | ଫ-୯୮୦୪୦୭୩୮-୦ ରୋଟର ଆକା           |                    | e      |              |                              |
| ୧-୧   | ୦-୩୫୯୨୩-୦୨୪୦ | ଫ-୯୮୩୮୨୮୭୦-୦ କଲର                |                    | ୨      |              |                              |
| ୧-୨   | ୦-୦୯୨୦୧-୦୯୮୦ | ୧-୮୧୨୨୯୨୩-୦ ବଲ୍ ବିୟା            |                    | e      |              | ପଲ୍ଲ                         |
| ୨     | ୦-୩୫୨୦୦-୦୪୯୮ | ଫ-୯୮୦୪୦୭୩୯-୦ ଶେଟର ଆକା           |                    | e      |              |                              |
| 3     | ୦-୩୫୩୦୦-୦୪୨୮ | ଫ-୯୮୩୮୨୮୭୨-୦ ଏଫ୍.ବି.କେ. ଆକା     |                    | e      |              | ୩-୧, ୩-୨, ୩-୪ ପରିଚିତ         |
| ୩-୧   | ୦-୩୫୯୨୩-୦୧୩୦ | ୧-୮୧୨୨୯୨୩-୦ ଡିଜେନର              |                    | e      |              |                              |
| ୩-୨   | ୦-୦୯୨୦୧-୧୧୨୦ | ୧-୮୧୨୨୯୨୩-୦ ବଲ୍ ବିୟା            |                    | e      |              | ସାମାନ୍ୟ                      |
| ୩-୩   | ୦-୦୨୭୫-୦୨୮୦୨ | ୧-୮୧୨୨୯୨୩୮୨-୦ ବୋଲ୍ଡ             |                    | 3      |              | ବୋଲ୍ଡ ମାଧ୍ୟମରେ               |
| ୩-୪   | ୧-୦୦୫୫-୦୨୧୨୨ | ୧-୮୧୨୨୯୪୪୯-୦ ସ୍କ୍ରୁ             |                    | 3      |              |                              |
| ୪     | ୦-୩୫୪୧୧-୧୧୭୧ | ଫ-୯୮୦୪୦୭୪୧-୦ ପୁଲି               |                    | e      |              |                              |
| ୪-୧   | ୦-୩୫୪୨୧-୦୨୨୮ | ଫ-୯୮୩୮୨୮୭୪-୦ ଫ୍ଲୁୟିଡ୍           |                    | e      |              |                              |
| ୪-୨   | ୦-୦୯୦୨-୦୭୩୦  | ଫ-୯୮୦୪୦୭୪୩-୦ ନର୍                |                    | e      |              |                              |
| 5     | ୦-୩୫୧୨୦-୦୫୦୮ | ଫ-୯୮୦୪୦୭୪୫-୦                    | ଫିଲ୍ଡ ଲୋଲ୍ କମ୍ପାନ୍ | e      |              |                              |
| ୭     | ୦-୩୫୭୦୦-୧୦୭୮ | ଫ-୯୮୦୪୦୭୪୫-୦ ଆର.ବି.କେ. ଆକା      |                    | e      |              | ୫, ୭-୧, ୭-୫, ୭-୮, ୭-୯ ପରିଚିତ |
| ୭-୧   | ୦-୩୫୭୧୦-୧୪୧୮ | ଫ-୯୮୧୧୧୦୧-୦ ଡିଜେ.ବି.କେ. କମ୍ପାନ୍ |                    | e      |              |                              |
| ୭-୨   | ୦-୩୫୭୩୦-୦୭୭୧ | ଫ-୯୮୦୪୦୭୪୭-୦                    | କେନ୍ଦ୍ରୀୟ ଆକା      | e      |              |                              |
| ୭-୩   | ୦-୦୦୫୭-୦୫୨୫୨ | ୧-୮୧୨୨୯୪୪୭-୦ ସ୍କ୍ରୁ             |                    | 5      |              |                              |
| ୭-୪   | ୦-୩୫୯୦୨-୦୦୯୦ | ଫ-୯୮୦୪୦୭୪୭-୦ ନର୍                |                    | e      |              |                              |
| ୭-୫   | ୦-୩୫୭୧୯-୦୨୨୦ | ଫ-୯୮୦୪୦୭୪୮-୦ କେନ୍ଦ୍ରୀୟ ଆକା      |                    | e      |              |                              |
| ୭-୬   | ୦-୩୫୭୩୦-୦୦୩୧ | ଫ-୯୮୧୧୧୦୧-୦ କଲର କମ୍ପାନ୍         |                    | e      |              |                              |
| ୭-୭   | ୦-୩୫୯୦୨-୦୦୮୦ | ଫ-୯୮୦୪୦୭୪୦-୦ ନର୍                |                    | 3      |              |                              |
| ୭-୮   | ୦-୦୦୫୫-୦୪୦୮୨ |                                 | ସ୍କ୍ରୁ             | ୨      |              |                              |
| ୭-୯   | ୦-୩୫୭୮୨-୦୩୯୦ |                                 | କେନ୍ଦ୍ରୀୟ ସ୍କ୍ରୁ   | e      |              |                              |

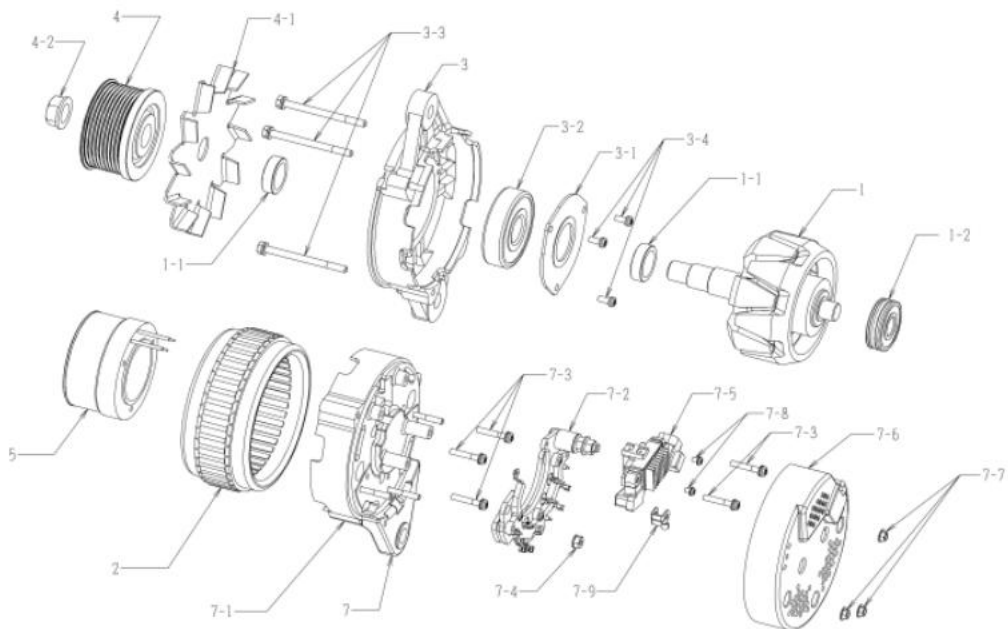

0-35000-5150

| OEM ଗୁଣାବଳୀ                 | ଇସ୍ତମ୍ଭ   | OEM ଅଂଶ ନମ୍ବର     | ୮-୯୮୦୧୩୪୭୧-୫ |
|-----------------------------|---|-------------------|--------------|
| ନାମନାମର ଆରମ୍ଭ ପୂର୍ବ         | ୨୪ଭି ୫୦୩  | ଯୋଗାଣ ପରାମର୍ଶଦାତା | ୧୫.୦୩-       |
| ଓଡ଼ିଆ                       | ୯.୯ ବିଶେଷତା   | ନିୟମକ             | ନିୟମକ        |
| ଇଞ୍ଜିନ୍ ମଡେଲ୍               | 6HK1-TC   |                   |              |
| ଯାନବାହନ                     | FRZ34, FTR34  |                   |              |
| ଡିଜାଇନ୍ ନେକର 4898 □ 5150 ପୁ | ପରିବହନର ଯୋଗାଣ<br>୫୧୫୦ □ ୫୧୫୧      ସ୍ଥାପନ କରାଯାଇ ପରିବହନ କରାଯାଇଛି       |                   |              |
| ବିପଣନ                       | K TYPE V ବେଲ୍ ୨ ଶିଖର<br>ଉପକରଣ ଗୁଣାବଳୀ<br>ପୁଲି ୦-୩୫୦୦୦-୫୧୫୧ ରୁ ନିର୍ମାଣ |                   |              |

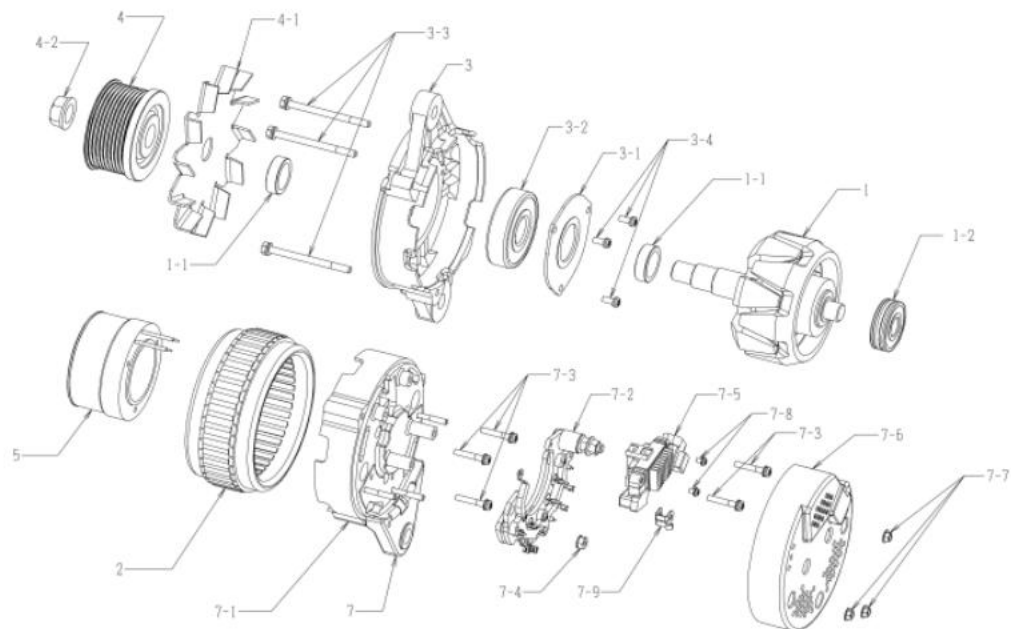

0-35000-5151

| ନମ୍ବର | ଅଂଶ ସଂଖ୍ୟା   | ନିର୍ମାଣ ଅଂଶ ସଂଖ୍ୟା                | ବିଶେଷତା             | ପରିମାଣ | ମୂଲ୍ୟ ତାଲିକା | ବିପଣନ                      |
|-------|--------------|-----------------------------------|---------------------|--------|--------------|----------------------------|
| e     | ୦-୩୫୧୦୦-୦୪୧୮ | ୮-୯୮୦୪୦୭୩୮-୦ ରୋଟର ଆସି             |                     | e      |              |                            |
| ୧-୧   | ୦-୩୫୯୨୩-୦୨୪୦ | ୮-୯୮୩୮୨୮୭୦-୦ କଲର                  |                     | ୨      |              |                            |
| ୧-୨   | ୦-୦୯୨୦୧-୦୯୮୦ | ୧-୮୧୨୨୯୨୩-୦ ବଲ୍ ବିୟା              |                     | e      |              | ପଲ୍                        |
| ୨     | ୦-୩୫୨୦୦-୦୪୯୮ | ୮-୯୮୦୪୦୭୩୯-୦ ଶେଟର ଆସି             |                     | e      |              |                            |
| 3     | ୦-୩୫୩୦୦-୦୪୨୮ | ୮-୯୮୩୮୨୮୭୨-୦ ଏଫ୍.ଭେଲ୍ ଆସି         |                     | e      |              | ୩-୧, ୩-୨, ୩-୪ ପହିଡ଼        |
| ୩-୧   | ୦-୩୫୯୨୩-୦୧୩୦ | ୧-୮୧୨୨୯୨୩-୦ ଡିଜେନର                |                     | e      |              |                            |
| ୩-୨   | ୦-୦୯୨୦୧-୧୧୨୦ | ୧-୮୧୨୨୯୨୩-୦ ବଲ୍ ବିୟା              |                     | e      |              | ସାମାନ୍ୟ                    |
| ୩-୩   | ୦-୦୨୭୫-୦୨୮୦୨ | ୧-୮୧୨୨୯୩୮୨-୦ ବୋଲ୍ଡ                |                     | 3      |              | ବୋଲ୍ଡ ମାଧ୍ୟମରେ             |
| ୩-୪   | ୧-୦୦୫୫-୦୨୧୨୨ | ୧-୮୧୨୨୯୪୪୯-୦ ସ୍କ୍ରୁ               |                     | 3      |              |                            |
| ୪     | ୦-୩୫୪୧୧-୧୧୭୧ | ୮-୯୮୦୪୦୭୪୧-୦ ପୁଲି                 |                     | e      |              |                            |
| ୪-୧   | ୦-୩୫୪୨୧-୦୨୨୮ | ୮-୯୮୩୮୨୮୭୪-୦ ଫ୍ଲ୍ୟୁଇଡ୍            |                     | e      |              |                            |
| ୪-୨   | ୦-୦୯୦୨-୦୭୩୦  | ୮-୯୮୦୪୦୭୪୩-୦ ନର୍                  |                     | e      |              |                            |
| 5     | ୦-୩୫୧୨୦-୦୫୦୮ | ୮-୯୮୦୪୦୭୪୫-୦                      | ଫିଲ୍ଡ ଲୋକ୍ କମ୍ପାନ୍ୟ | e      |              |                            |
| ୭     | ୦-୩୫୭୦୦-୧୩୭୦ | ୮-୯୮୦୪୦୭୮୪-୧                      | ଆର.ଭାଲ୍ ଆସି         | e      |              | ୫, ୭-୧, ୭-୫, ୭-୮, ୭-୯ ସମେତ |
| ୭-୧   | ୦-୩୫୭୧୦-୧୭୮୦ | ୮-୯୮୧୧୧୧୦୧-୧ ପଲ୍ ଡ୍ରାଏଭ୍ କମ୍ପାନ୍ୟ |                     | e      |              |                            |
| ୭-୨   | ୦-୩୫୭୩୦-୦୭୭୧ | ୮-୯୮୦୪୦୭୮୭-୦                      | ଲେଭେଲ୍ ଆସି          | e      |              |                            |
| ୭-୩   | ୦-୦୦୫୭-୦୫୨୫୨ | ୧-୮୧୨୨୯୪୭୭-୦ ସ୍କ୍ରୁ               |                     | 5      |              |                            |
| ୭-୪   | ୦-୩୫୯୦୨-୦୦୯୦ | ୮-୯୮୦୪୦୭୮୭-୦ ନର୍                  |                     | e      |              |                            |
| ୭-୫   | ୦-୩୫୭୧୯-୦୨୭୦ | ୮-୯୮୦୪୦୭୮୮-୦ ଲେଭେଲ୍ ଆସି           |                     | e      |              |                            |
| ୭-୬   | ୦-୩୫୭୩୦-୦୦୩୧ | ୮-୯୮୧୧୧୧୦୩-୦ କଲର କମ୍ପାନ୍ୟ         |                     | e      |              |                            |
| ୭-୭   | ୦-୩୫୯୦୨-୦୦୮୦ | ୮-୯୮୦୪୦୭୯୦-୦ ନର୍                  |                     | 3      |              |                            |
| ୭-୮   | ୦-୦୦୫୫-୦୪୦୮୨ |                                   | ସ୍କ୍ରୁ              | ୨      |              |                            |
| ୭-୯   | ୦-୩୫୭୮୨-୦୩୯୦ |                                   | ବେଲ୍ ଡ୍ରାଏଭ୍        | e      |              |                            |

| OEM ଗୁଣାବଳୀ                      | ଇସ୍ତମ୍ଭ   | OEM ଅଂଶ ନମ୍ବର                      | ୮-୯୮୦୧୩୪୬୧-୬ |
|----------------------------------|---|------------------------------------|--------------|
| ନାମନାମର ଆଇଲ୍ ପୁରୁ                | ୨୪ଭି ୫୦ଏ  | ଯୋଗାଣ ସମ୍ପୂର୍ଣ୍ଣାବଳୀ               | ୧୭,୦୭-       |
| ଓଜନ                              | ୧.୯ କିଲୋଗ୍ରାମ   | ନିୟାମକ                             | ନିୟମିତ       |
| ଇଞ୍ଜିନ୍ ମଡେଲ୍                    | ୬୩୧୮୮   |                                    |              |
| ଯାନବାହନ                          | FRZ34, FTR34  |                                    |              |
| ଚିତ୍ରାଙ୍କନ କୋଡ୍ 4898 □ 5150 ପୁରୁ | ପରିବର୍ତ୍ତନ ହୋଇଛି<br>୫୧୫୦ □ ୫୧୫୧<br>୫୧୫୧ □ ୫୧୫୨ ନିୟାମକ ପରିବର୍ତ୍ତନ ହୋଇଛି      | ସ୍ଥାନାନ୍ତର କଲର ପରିବର୍ତ୍ତନ କରାଯାଇଛି |              |
| ବିବରଣୀ                           | K TYPE V ବେଲ୍ଟ ୨ ଶିଖର<br>ପାଖାପାଖି ଗୁଣାବଳୀ<br>ପୁଲି ଠ-୩୫୦୦୦-୫୧୫୨ ଠାରୁ ନିର୍ମାଣ |                                    |              |

| କ୍ରମ | ଅଂଶ ସଂଖ୍ୟା   | ନିର୍ମାଣ ଅଂଶ ସଂଖ୍ୟା                | ବର୍ଣ୍ଣନା                  | ପରିମାଣ | ମୂଲ୍ୟ ତାଲିକା | ବିବରଣୀ                     |
|------|--------------|-----------------------------------|---------------------------|--------|--------------|----------------------------|
| ୧    | ଠ-୩୫୧୦୦-୦୪୧୮ | ୮-୯୮୦୪୦୭୩୮-୦ ରୋଟର ଆସି             |                           | ୧      |              |                            |
| ୧-୧  | ଠ-୩୫୯୨୩-୦୨୪୦ | ୮-୯୮୦୩୮୨୮୭୦-୦ କଲର                 |                           | ୨      |              |                            |
| ୧-୨  | ଠ-୦୯୨୦୧-୦୯୮୦ | ୧-୮୧୨୨୯୭୩-୦ ବଲ୍ ବିୟା              |                           | ୧      |              | ପଲ୍                        |
| ୨    | ଠ-୩୫୨୦୦-୦୪୯୮ | ୮-୯୮୦୪୦୭୩୮-୦ ରୋଟର ଆସି             |                           | ୧      |              |                            |
| ୩    | ଠ-୩୫୩୦୦-୦୪୨୮ | ୮-୯୮୦୩୮୨୮୭୦-୦ ବଲ୍ ବିୟା            |                           | ୧      |              | ୩-୧, ୩-୨, ୩-୪ ସହିତ         |
| ୩-୧  | ଠ-୩୫୯୨୩-୦୧୩୦ | ୧-୮୧୨୨୯୭୩-୦ ରିଟେନର                |                           | ୧      |              |                            |
| ୩-୨  | ଠ-୦୯୨୦୧-୧୧୨୦ | ୧-୮୧୨୨୯୭୩-୦ ବଲ୍ ବିୟା              |                           | ୧      |              | ସାମାନ୍ୟ                    |
| ୩-୩  | ଠ-୦୨୭୫-୦୨୮୦୨ | ୧-୮୧୨୨୯୭୩-୦ ବୋଲ୍ଟ                 |                           | ୩      |              | ବୋଲ୍ଟ ମାଧ୍ୟମରେ             |
| ୩-୪  | ୧-୦୦୫୫-୦୨୧୨  | ୧-୮୧୨୨୯୭୩-୦ ସ୍କ୍ରୁ                |                           | ୩      |              |                            |
| ୪    | ଠ-୩୫୪୧୧-୧୧୭୧ | ୮-୯୮୦୪୦୭୩-୦ ପୁଲି                  |                           | ୧      |              |                            |
| ୪-୧  | ଠ-୩୫୪୧୧-୦୨୭୮ | ୮-୯୮୦୩୮୨୮୭୦-୦ ଫ୍ଲ୍ୟାନ୍            |                           | ୧      |              |                            |
| ୪-୨  | ଠ-୦୯୦୦୭-୦୭୩୦ | ୮-୯୮୦୪୦୭୩୮-୦ ନର୍                  |                           | ୧      |              |                            |
| 5    | ଠ-୩୫୧୨୦-୦୫୦୮ | ୮-୯୮୦୪୦୭୩୮-୦                      | ଫ୍ଲ୍ୟାନ୍ ବୋଲ୍ଟ କମ୍ପୋନେଣ୍ଟ | ୧      |              |                            |
| ୬    | ଠ-୩୫୨୦୦-୧୩୭୧ | ୮-୯୮୦୩୮୨୮୭୦-୦ ଆର.କଲେକ୍ଟର ଆସି      |                           | ୧      |              | ୫, ୬-୧, ୬-୨, ୬-୩, ୬-୪ ସମେତ |
| ୬-୧  | ଠ-୩୫୨୧୦-୧୭୮୦ | ୮-୯୮୧୯୧୧୦-୧ ପଲ୍ଟ ବୋଲ୍ଟ କମ୍ପୋନେଣ୍ଟ |                           | ୧      |              |                            |
| ୬-୨  | ଠ-୩୫୨୩୦-୦୭୭୧ | ୮-୯୮୦୪୦୭୩୮-୦                      | କଲେକ୍ଟର ଆସି               | ୧      |              |                            |
| ୬-୩  | ଠ-୦୦୫୫-୦୫୨୫୨ | ୧-୮୧୨୨୯୭୩-୦ ସ୍କ୍ରୁ                |                           | 5      |              |                            |
| ୬-୪  | ଠ-୩୫୯୦୨-୦୦୯୦ | ୮-୯୮୦୪୦୭୩୮-୦ ନର୍                  |                           | ୧      |              |                            |
| ୬-୫  | ଠ-୩୫୭୧୯-୦୩୩୦ | ୮-୯୮୦୩୮୨୮୭୦-୦ ରୋଟର ଆସି            |                           | ୧      |              |                            |
| ୬-୬  | ଠ-୩୫୭୨୦-୦୦୩୧ | ୮-୯୮୧୮୧୧୦-୩ କଲର କମ୍ପୋନେଣ୍ଟ        |                           | ୧      |              |                            |
| ୬-୭  | ଠ-୩୫୯୦୨-୦୦୮୦ | ୮-୯୮୦୪୦୭୩୮-୦ ନର୍                  |                           | 3      |              |                            |
| ୬-୮  | ଠ-୦୦୫୫-୦୪୦୮୨ |                                   | ସ୍କ୍ରୁ                    | ୨      |              |                            |
| ୬-୯  | ଠ-୩୫୭୨୦-୦୩୯୦ |                                   | କଲେକ୍ଟର ସ୍କ୍ରୁ            | ୧      |              |                            |

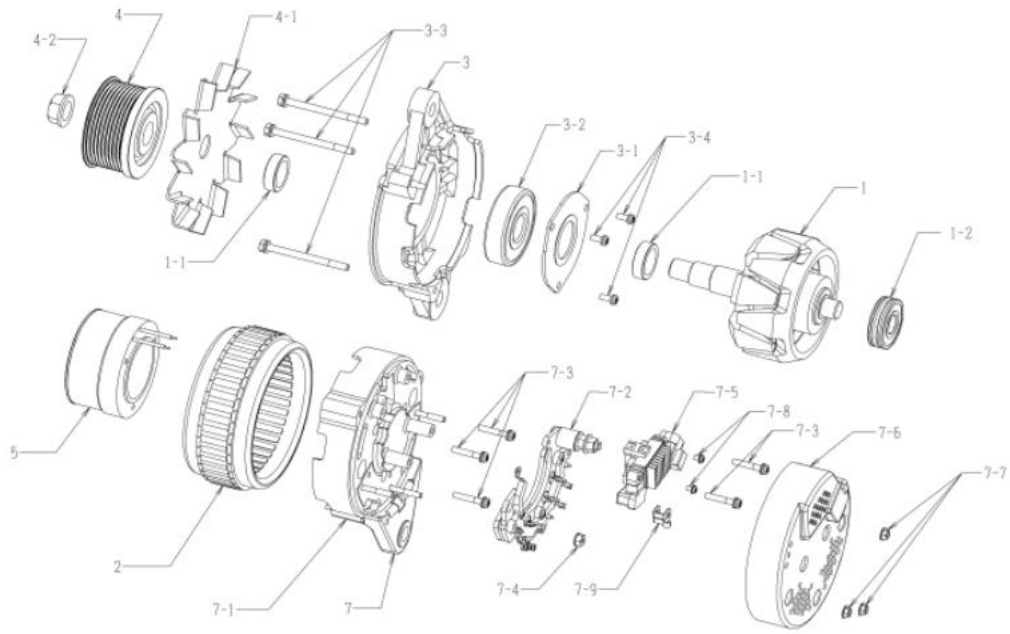

0-35000-5152

୦-୩୫୦୦୦-୫୧୭୦ ଅଲଗାକରଣ

| OEM ଗୁଣାବଳୀ                  | ଇସ୍ତମ   | OEM ଅଂଶ ନମ୍ବର | ୮-୯୮୦୧୩୪୭୨-୪ |
|------------------------------|---|---------------|--------------|
| ନାମନାମ ଆରମ୍ଭ ପୂର୍ବ           | ୨୪ଭି ୬୦୩  | ଯୋଗାଣ ପରାମର୍ଶ | ୧୩.୧୦-       |
| ଓଡ଼ିଆ                        | ୯.୯ ବିଶେଷତା   | ନିୟମକ         | ନିୟମକ        |
| ଇଞ୍ଜିନ୍ ମଡେଲ                 | 6HK1-TC   |               |              |
| ଯାନବାହନ                      | ଏସଆରଆରଏ   |               |              |
| ଡିଜାଇନ୍ ନେକର 4908 □ 5160 ପୁର | ପରିବହନ ଯୋଗାଣ  |               |              |
| ବିପଣନ                        | K TYPE V ବେଲ୍ ୨ ଶିଖର<br>ଉପକରଣ ଗୁଣାବଳୀ<br>ପୁଲି ୦-୩୫୦୦୦-୫୧୮୦ ରୁ ନିର୍ମାଣ |               |              |

୦-୩୫୦୦୦-୫୧୭୦ ଅଲଗାକରଣ (ମୋକର ଅଂଶ ନମ୍ବର ୮-୯୮୦୧୩୪୭୨-୪)

| କ୍ରମ | ଅଂଶ ନାମ      | ନିର୍ମାଣ ଅଂଶ ନାମ             | ବିଶେଷତା            | ପରିମାଣ | ମୂଲ୍ୟ ତାଲିକା | ବିପଣନ                          |
|------|--------------|-----------------------------|--------------------|--------|--------------|--------------------------------|
| ୧    | ୦-୩୫୧୦୦-୦୪୧୮ | ୮-୯୮୦୪୦୭୩୮-୦ ରୋଟର ଆକା       |                    | e      |              |                                |
| ୧-୧  | ୦-୩୫୯୨୩-୦୨୪୦ | ୮-୯୮୩୮୨୮୭୦-୦ କଲର            |                    | ୨      |              |                                |
| ୧-୨  | ୦-୦୯୨୦୧-୦୯୮୦ | ୧-୮୧୨୨୯୨୩-୦ ବଲ୍ ବିୟା        |                    | e      |              | ପଲ                             |
| ୨    | ୦-୩୫୨୦୦-୦୫୦୮ | ୮-୯୮୦୪୦୭୪୦-୦ ଶେଟର ଆକା       |                    | e      |              |                                |
| 3    | ୦-୩୫୩୦୦-୦୪୨୮ | ୮-୯୮୩୮୨୮୭୨-୦ ଏଫ୍.ବି.ବି. ଆକା |                    | e      |              | ୩-୧, ୩-୨, ୩-୪ ପରିଚାଳନା         |
| ୩-୧  | ୦-୩୫୯୨୩-୦୧୩୦ | ୧-୮୧୨୨୯୨୩-୦ ଡିଜେନର          |                    | e      |              |                                |
| ୩-୨  | ୦-୦୯୨୦୧-୧୧୨୦ | ୧-୮୧୨୨୯୨୩-୦ ବଲ୍ ବିୟା        |                    | e      |              | ସାମାନ୍ୟ                        |
| ୩-୩  | ୦-୦୨୭୫-୦୨୮୦୨ | ୧-୮୧୨୨୯୨୩-୦ ବୋଲ୍ଡ           |                    | 3      |              | ବୋଲ୍ଡ ମାଧ୍ୟମରେ                 |
| ୩-୪  | ୧-୦୦୫୫-୦୨୧୨୨ | ୧-୮୧୨୨୯୪୪୯-୦ ସ୍କ୍ରୁ         |                    | 3      |              |                                |
| ୪    | ୦-୩୫୪୧୧-୧୧୭୧ | ୮-୯୮୦୪୦୭୪୧-୦ ପୁଲି           |                    | e      |              |                                |
| ୪-୧  | ୦-୩୫୪୨୧-୦୨୨୮ | ୮-୯୮୩୮୨୮୭୪-୦ ଫ୍ଲ୍ୟୁଇଡ୍      |                    | e      |              |                                |
| ୪-୨  | ୦-୦୯୦୨-୦୭୩୦  | ୮-୯୮୦୪୦୭୪୩-୦ ନର୍            |                    | e      |              |                                |
| 5    | ୦-୩୫୧୨୦-୦୫୦୮ | ୮-୯୮୦୪୦୭୪୫-୦                | ପିଲ୍ଡ ଲେଖା କମ୍ପାଣୀ | e      |              |                                |
| ୭    | ୦-୩୫୭୦୦-୧୦୭୮ | ୮-୯୮୦୪୦୭୪୫-୦ ଆର.ବି.ବି. ଆକା  |                    | e      |              | ୫, ୭-୧, ୭-୨, ୭-୮, ୭-୯ ପରିଚାଳନା |
| ୭-୧  | ୦-୩୫୭୧୦-୧୪୧୮ | ୮-୯୮୧୧୧୦୧-୦ ଡିଜେନର କମ୍ପାଣୀ  |                    | e      |              |                                |
| ୭-୨  | ୦-୩୫୭୩୦-୦୭୨୧ | ୮-୯୮୦୪୦୭୪୭-୦                | ଲେଟର ଆକା           | e      |              |                                |
| ୭-୩  | ୦-୦୦୫୫-୦୫୨୫୨ | ୧-୮୧୨୨୯୪୪୯-୦ ସ୍କ୍ରୁ         |                    | 5      |              |                                |
| ୭-୪  | ୦-୩୫୯୦୨-୦୦୯୦ | ୮-୯୮୦୪୦୭୪୭-୦ ନର୍            |                    | e      |              |                                |
| ୭-୫  | ୦-୩୫୭୧୯-୦୨୨୦ | ୮-୯୮୦୪୦୭୪୮-୦ ଲେଟର ଆକା       |                    | e      |              |                                |
| ୭-୬  | ୦-୩୫୭୩୦-୦୦୩୧ | ୮-୯୮୧୧୧୦୧-୦ କଲର କମ୍ପାଣୀ     |                    | e      |              |                                |
| ୭-୭  | ୦-୩୫୯୦୨-୦୦୮୦ | ୮-୯୮୦୪୦୭୪୦-୦ ନର୍            |                    | 3      |              |                                |
| ୭-୮  | ୦-୦୦୫୫-୦୪୦୮୨ |                             | ସ୍କ୍ରୁ             | ୨      |              |                                |
| ୭-୯  | ୦-୩୫୭୮୨-୦୩୯୦ |                             | ପରିଚାଳନା ପୁଲି      | e      |              |                                |

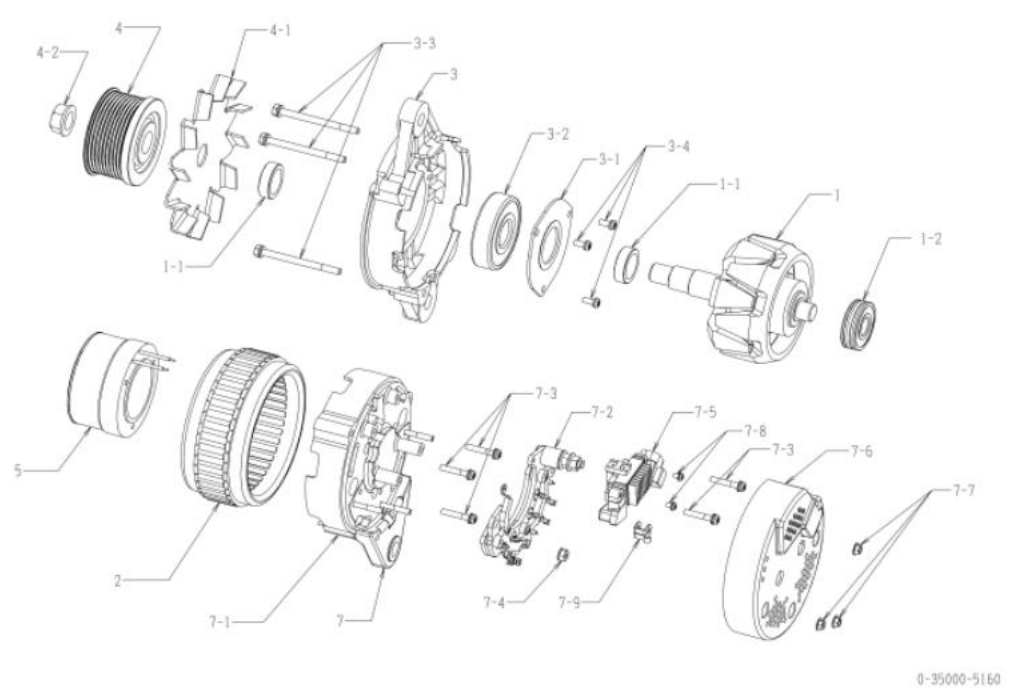

0-35000-5160

୦-୩୫୦୦୦-୫୧୭୧ ଅଲଗାକରଣ

| OEM ଗୁଣାବଳୀ                    | ଇସ୍ତମ   | OEM ଅଂଶ ନମ୍ବର                         | ୮-୯୮୦୧୩୪୭୭-୫ |
|--------------------------------|---|---------------------------------------|--------------|
| ନାମନାମ ଆଇଲ୍ ପୁର                | ୨୪ଭି ୬୦୩  | ଯୋଗାଣ ପଦ୍ଧତି/ପଦ୍ଧତି                   | ୧୫.୦୩-       |
| ଓଡ଼ିଆ                          | ୧.୯ ଶିଖରୀ   | ନିୟାମକ                                | ନିୟମିତ       |
| ଇଞ୍ଜିନ୍ ମଡେଲ                   | ୫୩୧୮୮   |                                       |              |
| ଯାନବାହନ                        | ଏଫଆଇଆଇଆଇ  |                                       |              |
| ଡିଜାଇନ୍ ନେମ୍ବର 4908 □ 5160 ପୁର | ପରିବର୍ତ୍ତନ ହୋଇଛି<br>୫୧୭୦ □ ୫୧୭୧   | ସ୍ଥାନାନ୍ତର କରାଯାଇ ପରିବର୍ତ୍ତନ କରାଯାଇଛି |              |
| ବିବରଣୀ                         | K TYPE V ବେଲ୍ଟ ୨ ଶିଖର<br>ପାଖାପାଖି ଗୁଣାବଳୀ<br>ପୁଲି ୦-୩୫୦୦-୫୧୭୧ ରୁ ନିର୍ଦ୍ଧାରିତ। |                                       |              |

୦-୩୫୦୦୦-୫୧୭୧ ଅଲଗାକରଣ (ମୋକର ଅଂଶ ନମ୍ବର ୮-୯୮୦୧୩୪୭୭-୫)

| କ୍ରମ | ଅଂଶ ସଂଖ୍ୟା   | ନିର୍ଦ୍ଧାରିତ ଅଂଶ ସଂଖ୍ୟା                        | ବିବରଣୀ                  | ପରିମାଣ | ମୂଲ୍ୟ ଚାର୍ଜ | ବିବରଣୀ                         |
|------|--------------|---|-------------------------|--------|-------------|--------------------------------|
| ୧    | ୦-୩୫୧୦୦-୦୪୧୮ | ୮-୯୮୦୪୦୭୩୮-୦ ରୋଟର ଆକାଶ                        |                         | ୧      |             |                                |
| ୧-୧  | ୦-୩୫୯୨୩-୦୨୪୦ | ୮-୯୭୩୮୨୮୭୦-୦ କଲର                              |                         | ୨      |             |                                |
| ୧-୨  | ୦-୦୯୨୦୧-୦୯୮୦ | ୧-୮୧୨୨୯୭୩-୦ ବଲ୍ ବିୟା                          |                         | ୧      |             | ପଲ୍ଲୀ                          |
| ୨    | ୦-୩୫୨୦୦-୦୫୦୮ | ୮-୯୮୦୪୦୭୩୦-୦ ଶେଟର ଆକାଶ                        |                         | ୧      |             |                                |
| ୩    | ୦-୩୫୩୦୦-୦୪୨୮ | ୮-୯୭୩୮୨୮୭୦-୦ ଏଫ୍.ଏଲ୍.ଏଲ୍.ଏଲ୍. ଆକାଶ            |                         | ୧      |             | ୩-୧, ୩-୨, ୩-୪ ପରିଚାଳନା         |
| ୩-୧  | ୦-୩୫୯୨୩-୦୧୩୦ | ୧-୮୧୨୨୯୭୩-୦ ଡିଜେନର                            |                         | ୧      |             |                                |
| ୩-୨  | ୦-୦୯୨୦୧-୧୧୨୦ | ୧-୮୧୨୨୯୭୩-୦ ବଲ୍ ବିୟା                          |                         | ୧      |             | ସାମାନ୍ୟ                        |
| ୩-୩  | ୦-୦୨୭୫-୦୨୮୦୨ | ୧-୮୧୨୨୯୭୩-୦ ବୋଲ୍ଟ                             |                         | ୩      |             | ବୋଲ୍ଟ ମାଧ୍ୟମରେ                 |
| ୩-୪  | ୧-୦୦୫୫-୦୨୧୨୨ | ୧-୮୧୨୨୯୪୪୯-୦ ସ୍କ୍ରୁ                           |                         | ୩      |             |                                |
| ୪    | ୦-୩୫୪୧୧-୧୧୭୧ | ୮-୯୮୦୪୦୭୩-୦ ପୁଲି                              |                         | ୧      |             |                                |
| ୪-୧  | ୦-୩୫୪୨୧-୦୨୨୮ | ୮-୯୭୩୮୨୮୭୦-୦ ଫ୍ଲ୍ୟୁଇଡ୍                        |                         | ୧      |             |                                |
| ୪-୨  | ୦-୦୯୦୦୨-୦୭୩୦ | ୮-୯୮୦୪୦୭୩-୦ ନଲ୍                               |                         | ୧      |             |                                |
| 5    | ୦-୩୫୧୨୦-୦୫୦୮ | ୮-୯୮୦୪୦୭୩-୦                                   | ଫ୍ଲ୍ୟୁଇଡ୍ କମ୍ପାର୍ଟମେଣ୍ଟ | ୧      |             |                                |
| ୭    | ୦-୩୫୭୦୦-୧୩୭୦ | ୮-୯୮୦୪୦୭୩-୧                                   | ଆଇ.ଏଲ୍.ଏଲ୍.ଏଲ୍. ଆକାଶ    | ୧      |             | ୫, ୭-୧, ୭-୨, ୭-୮, ୭-୯ ପରିଚାଳନା |
| ୭-୧  | ୦-୩୫୭୧୦-୧୭୮୦ | ୮-୯୮୧୧୧୧୦-୧ ପଲ୍ଲୀ କମ୍ପାର୍ଟମେଣ୍ଟ କମ୍ପାର୍ଟମେଣ୍ଟ |                         | ୧      |             |                                |
| ୭-୨  | ୦-୩୫୭୩୦-୦୭୨୧ | ୮-୯୮୦୪୦୭୩-୦                                   | କେନ୍ଦ୍ରୀୟ ଆକାଶ          | ୧      |             |                                |
| ୭-୩  | ୦-୦୦୫୫-୦୫୨୫୨ | ୧-୮୧୨୨୯୪୪୯-୦ ସ୍କ୍ରୁ                           |                         | 5      |             |                                |
| ୭-୪  | ୦-୩୫୯୦୨-୦୦୯୦ | ୮-୯୮୦୪୦୭୩-୦ ନଲ୍                               |                         | ୧      |             |                                |
| ୭-୫  | ୦-୩୫୭୧୯-୦୨୨୦ | ୮-୯୮୦୪୦୭୩-୦ କେନ୍ଦ୍ରୀୟ ଆକାଶ                    |                         | ୧      |             |                                |
| ୭-୬  | ୦-୩୫୭୩୦-୦୦୩୧ | ୮-୯୮୧୧୧୧୦-୦ କଲର କମ୍ପାର୍ଟମେଣ୍ଟ                 |                         | ୧      |             |                                |
| ୭-୭  | ୦-୩୫୯୦୨-୦୦୮୦ | ୮-୯୮୦୪୦୭୩-୦ ନଲ୍                               |                         | 3      |             |                                |
| ୭-୮  | ୦-୦୦୫୫-୦୪୦୮୨ |   | ସ୍କ୍ରୁ                  | ୨      |             |                                |
| ୭-୯  | ୦-୩୫୭୮୨-୦୩୯୦ |   | କେନ୍ଦ୍ରୀୟ ସ୍କ୍ରୁ        | ୧      |             |                                |

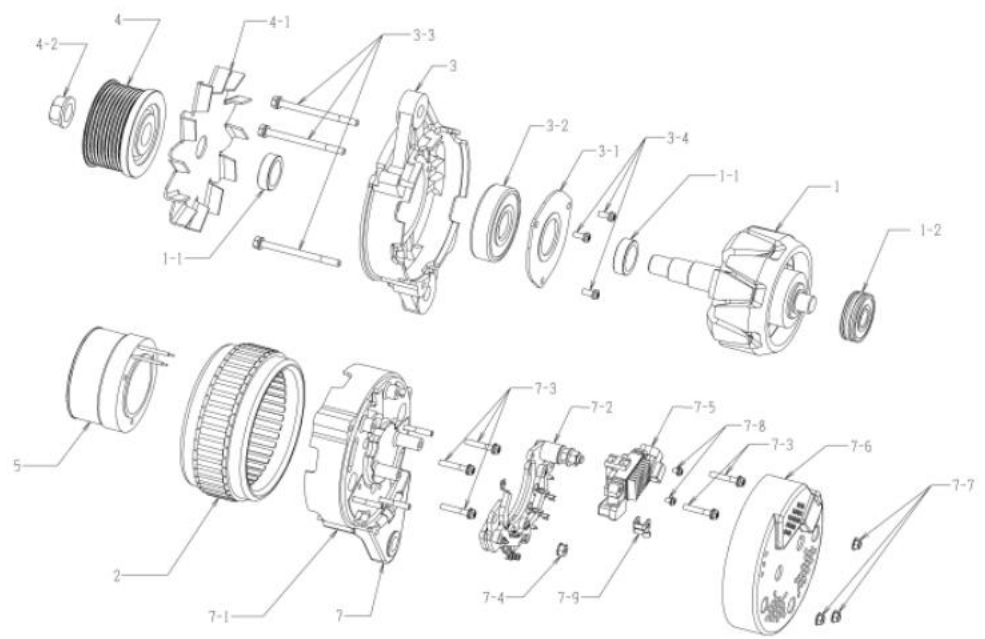

0-35000-5161

୦-୩୫୦୦୦-୫୧୭୨ ଅଲଗାକରଣ

|                                |   |               |              |
|--------------------------------|---|---------------|--------------|
| OEM ଗୁଣାବଳୀ                    | ଇସ୍ତମ   | OEM ଅଂଶ ନମ୍ବର | ୮-୯୮୦୧୩୪୭୨-୭ |
| ନାମନାମ ଆଇ. ପୁର                 | ୨୪ ୬୦୩  | ଯୋଗାଣ ପରାମର୍ଶ | ୧୭,୦୭-       |
| ଓଡ଼ିଆ                          | ୯.୯ ବିଶେଷତା   | ନିୟମକ         | ନିୟମକ        |
| ଇଞ୍ଜିନ୍ ମଡେଲ                   | 6HK1-TC   |               |              |
| ଯାନବାହନ                        | ଏସଆରଆରଏ   |               |              |
| ଡିଜାଇନ୍ ନେମ୍ବର 4908 □ 5160 ପୁର | ପରିବର୍ତ୍ତନ ହୋଇଛି<br>୫୧୭୦ □ ୫୧୭୧ ସ୍ଥାନାନ୍ତର କରାଯାଇଛି<br>୫୧୭୧ □ ୫୧୭୨ ନିୟମକ ପରିବର୍ତ୍ତନ ହୋଇଛି |               |              |
| ବିଷୟ                           | K TYPE V ବେଲ୍ ୨ ଶିଖର<br>ଘଣ୍ଟାକଣ୍ଠା ଗୁଣାବଳୀ<br>ପୁଲି ୦-୩୫୦୦୦-୫୧୮୨ ରୁ ନିର୍ଦ୍ଧାରିତ।           |               |              |

୦-୩୫୦୦୦-୫୧୭୨ ଅଲଗାକରଣ (ମୋକର ଅଂଶ ନମ୍ବର ୮-୯୮୦୧୩୪୭୨-୭)

| କ୍ର.ସଂଖ୍ୟା | ଅଂଶ ସଂଖ୍ୟା   | ନିର୍ଦ୍ଧାରିତ ଅଂଶ ସଂଖ୍ୟା       | ବିବରଣୀ              | ପରିମାଣ | ମୂଲ୍ୟ ତାଲିକା | ବିଷୟ                           |
|------------|--------------|------------------------------|---------------------|--------|--------------|--------------------------------|
| ୧          | ୦-୩୫୧୦୦-୦୪୧୮ | ୮-୯୮୦୪୦୭୩୮-୦ ରୋଟର ଆକାଶ       |                     | e      |              |                                |
| ୧-୧        | ୦-୩୫୯୨୩-୦୨୪୦ | ୮-୯୭୩୮୨୮୭୦-୦ କଲର             |                     | ୨      |              |                                |
| ୧-୨        | ୦-୦୯୨୦୧-୦୯୮୦ | ୧-୮୧୨୨୯୭୩-୦ ବଲ୍ ବିୟା         |                     | e      |              | ପଲ                             |
| ୨          | ୦-୩୫୨୦୦-୦୫୦୮ | ୮-୯୮୦୪୦୭୩୦-୦ ଶେଟର ଆକାଶ       |                     | e      |              |                                |
| 3          | ୦-୩୫୩୦୦-୦୪୨୮ | ୮-୯୭୩୮୨୮୭୨-୦ ଏଫ୍.ବି.କେ. ଆକାଶ |                     | e      |              | ୩-୧, ୩-୨, ୩-୪ ପରିଷ୍କାର         |
| ୩-୧        | ୦-୩୫୯୨୩-୦୧୩୦ | ୧-୮୧୨୨୯୭୩-୦ ଡିଜେନର           |                     | e      |              |                                |
| ୩-୨        | ୦-୦୯୨୦୧-୧୧୨୦ | ୧-୮୧୨୨୯୭୩-୦ ବଲ୍ ବିୟା         |                     | e      |              | ସାମାନ୍ୟ                        |
| ୩-୩        | ୦-୦୨୭୫-୦୨୮୦୨ | ୧-୮୧୨୨୯୭୩୮୨-୦ ବୋଲ୍‌ଟ         |                     | 3      |              | ବୋଲ୍‌ଟ ମାଧ୍ୟମରେ                |
| ୩-୪        | ୧-୦୦୫୫-୦୨୧୨୨ | ୧-୮୧୨୨୯୪୪୯-୦ ସ୍କ୍ରୁ          |                     | 3      |              |                                |
| ୪          | ୦-୩୫୪୧୧-୧୧୭୧ | ୮-୯୮୦୪୦୭୩୧-୦ ପୁଲି            |                     | e      |              |                                |
| ୪-୧        | ୦-୩୫୪୨୧-୦୨୨୮ | ୮-୯୭୩୮୨୮୭୪-୦ ଫ୍ଲ୍ୟୁଇଡ୍       |                     | e      |              |                                |
| ୪-୨        | ୦-୦୯୦୦୨-୦୭୩୦ | ୮-୯୮୦୪୦୭୩୦-୦ ନର୍             |                     | e      |              |                                |
| 5          | ୦-୩୫୧୨୦-୦୫୦୮ | ୮-୯୮୦୪୦୭୩୦-୦                 | ଫିଲ୍ଟର ଲେଖା କମ୍ପାଣୀ | e      |              |                                |
| ୭          | ୦-୩୫୭୦୦-୧୩୭୧ | ୮-୯୮୩୭୭୦୨-୦ ଆଇ.ବି.କେ. ଆକାଶ   |                     | e      |              | ୫, ୭-୧, ୭-୫, ୭-୮, ୭-୯ ପରିଷ୍କାର |
| ୭-୧        | ୦-୩୫୭୧୦-୧୭୮୦ | ୮-୯୮୧୧୧୧୦-୧ ପଲ୍ ବିୟା କମ୍ପାଣୀ |                     | e      |              |                                |
| ୭-୨        | ୦-୩୫୭୩୦-୦୭୨୧ | ୮-୯୮୦୪୦୭୩୦-୦                 | କେନ୍ଦ୍ରୀୟ ଆକାଶ      | e      |              |                                |
| ୭-୩        | ୦-୦୦୫୫-୦୫୨୫୨ | ୧-୮୧୨୨୯୪୪୯-୦ ସ୍କ୍ରୁ          |                     | 5      |              |                                |
| ୭-୪        | ୦-୩୫୯୦୨-୦୦୯୦ | ୮-୯୮୦୪୦୭୩୦-୦ ନର୍             |                     | e      |              |                                |
| ୭-୫        | ୦-୩୫୭୧୧-୦୩୩୦ | ୮-୯୮୩୭୭୩୪-୦ କେନ୍ଦ୍ରୀୟ ଆକାଶ   |                     | e      |              |                                |
| ୭-୬        | ୦-୩୫୭୩୦-୦୦୩୧ | ୮-୯୮୧୧୧୧୦-୦ କଲର କମ୍ପାଣୀ      |                     | e      |              |                                |
| ୭-୭        | ୦-୩୫୯୦୨-୦୦୮୦ | ୮-୯୮୦୪୦୭୩୦-୦ ନର୍             |                     | 3      |              |                                |
| ୭-୮        | ୦-୦୦୫୫-୦୪୦୮୨ |                              | ସ୍କ୍ରୁ              | ୨      |              |                                |
| ୭-୯        | ୦-୩୫୭୮୨-୦୩୯୦ |                              | କେନ୍ଦ୍ରୀୟ ସ୍କ୍ରୁ    | e      |              |                                |

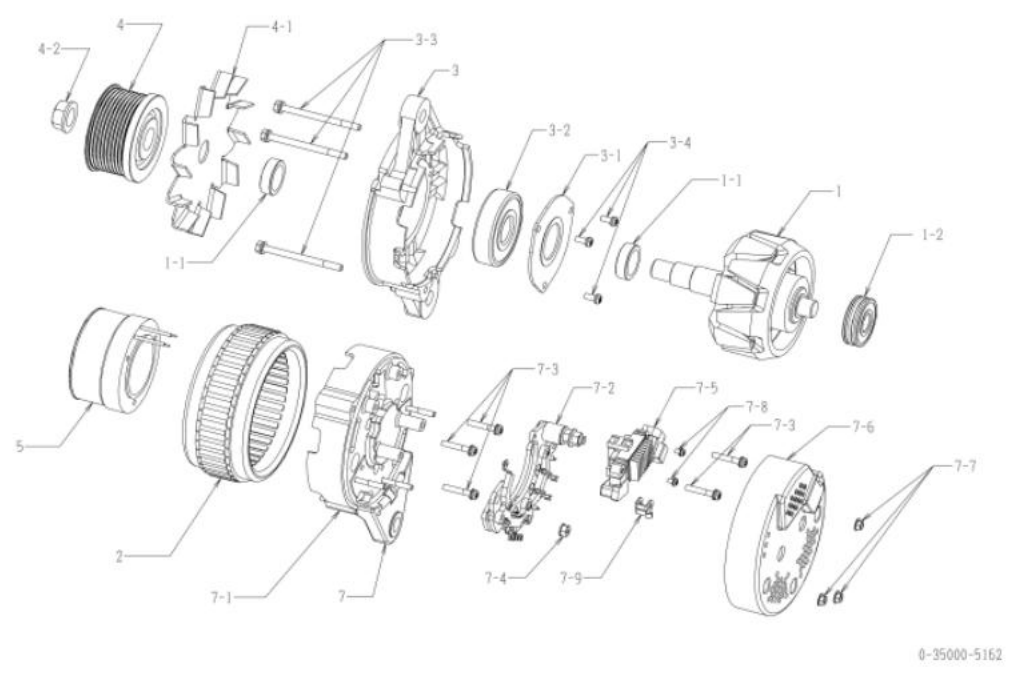

୦-୩୫୦୦୦-୫୧୭୦ ଅଲଟରନେଟର

| OEM ଗୁଣାବଳୀ                    | ଇସ୍ତୁ   | OEM ଅଂଶ ନମ୍ବର | ଫିଲ୍‌ଟ୍‌ର |
|--------------------------------|---|---------------|-----------|
| ନାମନାମ ଆଇ.ପି.ସି.               | ୨୪ଭି ୫୦୩  | ଯୋଗାଣ ପରାମର୍ଶ | ୧୩.୧୦-    |
| ଓଡ଼ିଆ                          | c.f ବିଶେଷତା   | ନିୟମକ         | ନିୟମକ     |
| ଇଞ୍ଜିନ୍ ମଡେଲ                   | 4HKL1TC   |               |           |
| ଯାନବାହନ                        | ଏସଆଇଆଇ ୯୦   |               |           |
| ଡିଜାଇନ୍ ନେମ୍ବର 4918 □ 5170 ପୁର | ପରିବର୍ତ୍ତନ ହୋଇଛି  |               |           |
| ବିବରଣୀ                         | ୧୩ ଟାଇପ୍ ବି ବେଲ୍ଟ ସିଷ୍ଟମ୍ ପିକ୍, କେ ଟାଇପ୍ ବି ବେଲ୍ଟ ୭ ଟାଇପ୍ ପିକ୍<br>ଇଣ୍ଡିକେଟର ଗୁଣାବଳୀ<br>ପୁଲି ୦-୩୫୦୦୦-୫୧୫୦ ରୁ ନିର୍ମାଣ |               |           |

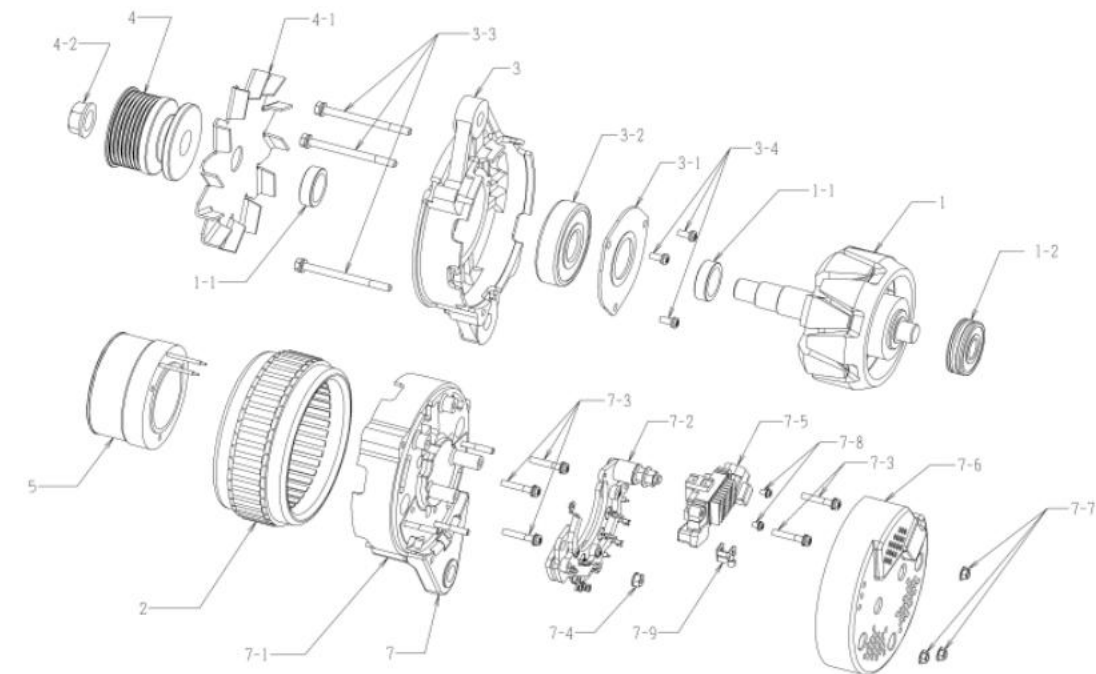

୦-୩୫୦୦୦-୫୧୭୦ ଅଲଟରନେଟର (ମୋଡର ଅଂଶ ନମ୍ବର ଫିଲ୍‌ଟ୍‌ର)

| କ୍ର.ସଂଖ୍ୟା | ଅଂଶ ନାମ      | ନିର୍ମାତା ଅଂଶ ନାମ     | ବିବରଣୀ                     | ପରିମାଣ | ପ୍ରାଥମିକ | ବିବରଣୀ                    |
|------------|--------------|----------------------|----------------------------|--------|----------|---------------------------|
| ୧          | ୦-୩୫୧୦୦-୦୪୧୮ | ଫିଲ୍‌ଟ୍‌ର            |                            | ୧      |          |                           |
| ୧-୧        | ୦-୩୫୯୨୩-୦୨୪୦ | ଫିଲ୍‌ଟ୍‌ର            |                            | ୨      |          |                           |
| ୧-୨        | ୦-୦୯୨୦୧-୦୯୮୦ | ୧-୮୧୨୯୯୭୩-୦ ବଲ୍ ବିୟା |                            | ୧      |          | ପଲ୍                       |
| ୨          | ୦-୩୫୨୦୦-୦୪୯୮ | ଫିଲ୍‌ଟ୍‌ର            |                            | ୧      |          |                           |
| ୩          | ୦-୩୫୩୦୦-୦୪୨୮ | ଫିଲ୍‌ଟ୍‌ର            |                            | ୧      |          | ୩-୧, ୩-୨, ୩-୪ ପଲ୍         |
| ୩-୧        | ୦-୩୫୯୨୭-୦୧୩୦ | ୧-୮୧୨୯୯୭୩-୦ ରିଟେନର   |                            | ୧      |          |                           |
| ୩-୨        | ୦-୦୯୨୦୧-୧୧୨୦ | ୧-୮୧୨୯୯୭୩-୦ ବଲ୍ ବିୟା |                            | ୧      |          | ପାମ୍ପା                    |
| ୩-୩        | ୦-୦୨୭୫-୦୨୮୦୨ | ୧-୮୧୨୯୯୭୩-୦ ବୋଲ୍ଟ    |                            | ୩      |          | ବୋଲ୍ଟ ମାଧ୍ୟମରେ            |
| ୩-୪        | ୧-୦୦୫୫-୦୨୧୨  | ୧-୮୧୨୯୯୭୩-୦ ସ୍କ୍ରୁ   |                            | ୩      |          |                           |
| ୪          | ୦-୩୫୪୧୧-୧୨୧୧ | ଫିଲ୍‌ଟ୍‌ର            |                            | ୧      |          |                           |
| ୪-୧        | ୦-୩୫୪୨୧-୦୨୨୮ | ଫିଲ୍‌ଟ୍‌ର            |                            | ୧      |          |                           |
| ୪-୨        | ୦-୦୯୦୦୨-୦୭୩୦ | ଫିଲ୍‌ଟ୍‌ର            |                            | ୧      |          |                           |
| 5          | ୦-୩୫୧୨୦-୦୫୦୮ | ଫିଲ୍‌ଟ୍‌ର            | ଫିଲ୍‌ଟ୍‌ର ବୋଲ୍ଟ କମ୍ପୋନେଣ୍ଟ | ୧      |          |                           |
| ୭          | ୦-୩୫୭୦୦-୧୦୭୮ | ଫିଲ୍‌ଟ୍‌ର            | ଫିଲ୍‌ଟ୍‌ର                  | ୧      |          | ୫, ୭-୧, ୭-୫, ୭-୮, ୭-୯ ପଲ୍ |
| ୭-୧        | ୦-୩୫୭୧୦-୧୪୧୮ | ଫିଲ୍‌ଟ୍‌ର            | ଫିଲ୍‌ଟ୍‌ର                  | ୧      |          |                           |
| ୭-୨        | ୦-୩୫୭୩୦-୦୭୨୧ | ଫିଲ୍‌ଟ୍‌ର            | ଫିଲ୍‌ଟ୍‌ର                  | ୧      |          |                           |
| ୭-୩        | ୦-୦୦୫୭-୦୫୨୫୨ | ୧-୮୧୨୯୯୭୩-୦ ସ୍କ୍ରୁ   |                            | 5      |          |                           |
| ୭-୪        | ୦-୩୫୯୦୨-୦୦୯୦ | ଫିଲ୍‌ଟ୍‌ର            |                            | ୧      |          |                           |
| ୭-୫        | ୦-୩୫୭୧୯-୦୨୨୦ | ଫିଲ୍‌ଟ୍‌ର            |                            | ୧      |          |                           |
| ୭-୬        | ୦-୩୫୭୨୦-୦୦୩୧ | ଫିଲ୍‌ଟ୍‌ର            | ଫିଲ୍‌ଟ୍‌ର                  | ୧      |          |                           |
| ୭-୭        | ୦-୩୫୯୦୨-୦୦୮୦ | ଫିଲ୍‌ଟ୍‌ର            |                            | 3      |          |                           |
| ୭-୮        | ୦-୦୦୫୫-୦୪୦୮୨ |                      | ସ୍କ୍ରୁ                     | ୨      |          |                           |
| ୭-୯        | ୦-୩୫୭୨୭-୦୩୯୦ |                      | ଫିଲ୍‌ଟ୍‌ର                  | ୧      |          |                           |

|                                |  |  |              |
|--------------------------------|--|--|--------------|
| oem ଗୁଣାହକ                     | ଇସ୍ତୁ  | oem ଅଂଶ ନମ୍ବର                              | ୮-୯୮୦୧୩୪୫୫-୪ |
| ନାମନାମ ଆଇ. ପୁର                 | ୨୪ଭି ୫୦୩   | ଯୋଗାଣ ପରାମର୍ଶଦାତା                          | ୧୫.୦୩-       |
| ଓଡ଼ିଆ                          | c.f ବିଭାଗ  | ନିୟମକ                                      | ନିୟମକ        |
| ଇଞ୍ଜିନ୍ ମଡେଲ                   | 4Hk1-TC  |  |              |
| ଯାନବାହନ                        | ଏସଆରଆର ୯୦  |  |              |
| ଡିଜାଇନ୍ ନେମ୍ବର 4918 □ 5170 ପୁର | ପରିବର୍ତ୍ତନ ହୋଇଛି<br>୫୧୭୦ □ ୫୧୭୧  | ସ୍ଥାନାନ୍ତର କରାଯାଇଛି<br>ପରିବର୍ତ୍ତନ କରାଯାଇଛି |              |
| ବିବରଣୀ                         | ୧୩ ପୁରକାର ଭି ବେଲ୍ଟ ସିଷ୍ଟମ୍ ପିକ, କେ ପୁରକାର ଭି ବେଲ୍ଟ ୭ ଶିଖର<br>ଘଣ୍ଟାକଣ୍ଠା ଗୁଣାହକ<br>ପୁଲି ୦-୩୫୦୦୦-୫୧୫୧ ରୁ ନିର୍ମାଣ |  |              |

| ନମ୍ବର | ଅଂଶ ସଂଖ୍ୟା   | ନିର୍ମାଣ ଅଂଶ ସଂଖ୍ୟା           | ବିବରଣୀ              | ପରିମାଣ | ମୂଲ୍ୟ ତାଲିକା | ବିବରଣୀ                          |
|-------|--------------|------------------------------|---------------------|--------|--------------|---------------------------------|
| e     | ୦-୩୫୧୦୦-୦୪୧୮ | ୮-୯୮୦୪୦୭୩୮-୦ ରୋଟର ଆସି        |                     | e      |              |                                 |
| ୧-୧   | ୦-୩୫୯୯୩-୦୨୪୦ | ୮-୯୭୩୮୨୮୭୦-୦ କଲର             |                     | ୨      |              |                                 |
| ୧-୨   | ୦-୦୯୨୦୧-୦୯୮୦ | ୧-୮୧୨୨୯୭୩-୦ ବଲ୍ ବିୟା         |                     | e      |              | ପଲ୍ଲ                            |
| ୨     | ୦-୩୫୨୦୦-୦୪୯୮ | ୮-୯୮୦୪୦୭୩୯-୦ ଶ୍ରେଣୀ ଆସି      |                     | e      |              |                                 |
| 3     | ୦-୩୫୩୦୦-୦୪୨୮ | ୮-୯୭୩୮୨୮୭୨-୦ ଏସ୍.ଭି.ଏସ୍. ଆସି |                     | e      |              | ୩-୧, ୩-୨, ୩-୪ ପରିଚ୍ଛନ୍ନ         |
| ୩-୧   | ୦-୩୫୯୨୨-୦୧୩୦ | ୧-୮୧୨୨୯୭୩-୦ ଡିଜେନର           |                     | e      |              |                                 |
| ୩-୨   | ୦-୦୯୨୦୧-୧୧୨୦ | ୧-୮୧୨୨୯୭୩-୦ ବଲ୍ ବିୟା         |                     | e      |              | ସାମାନ୍ୟ                         |
| ୩-୩   | ୦-୦୨୭୫-୦୨୮୦୨ | ୧-୮୧୨୨୯୭୩-୦ ବୋଲ୍ଟ            |                     | 3      |              | ବୋଲ୍ଟ ମାଧ୍ୟମରେ                  |
| ୩-୪   | ୧-୦୦୫୫-୦୨୧୨୨ | ୧-୮୧୨୨୯୪୪୯-୦ ସ୍କ୍ରୁ          |                     | 3      |              |                                 |
| ୪     | ୦-୩୫୪୧୧-୧୨୧୧ | ୮-୯୮୦୪୦୭୩-୦ ପୁଲି             |                     | e      |              |                                 |
| ୪-୧   | ୦-୩୫୪୨୧-୦୨୨୮ | ୮-୯୭୩୮୨୮୭୪-୦ ପୁଲି            |                     | e      |              |                                 |
| ୪-୨   | ୦-୦୯୦୦୨-୦୭୩୦ | ୮-୯୮୦୪୦୭୩-୦ ନର୍              |                     | e      |              |                                 |
| 5     | ୦-୩୫୧୨୦-୦୫୦୮ | ୮-୯୮୦୪୦୭୩-୦                  | ପିଲ୍ଡ ଲୋକ୍ସ କମ୍ପାଣୀ | e      |              |                                 |
| ୭     | ୦-୩୫୭୦୦-୧୩୭୦ | ୮-୯୮୦୪୦୭୩-୧                  | ଆଇ.ଭି.ଏସ୍. ଆସି      | e      |              | ୫, ୭-୧, ୭-୨, ୭-୮, ୭-୯ ପରିଚ୍ଛନ୍ନ |
| ୭-୧   | ୦-୩୫୭୧୦-୧୭୮୦ | ୮-୯୮୧୧୧୧୦-୧ ପଲ୍ଲ କମ୍ପାଣୀ     | କମ୍ପାଣୀ             | e      |              |                                 |
| ୭-୨   | ୦-୩୫୭୩୦-୦୭୨୧ | ୮-୯୮୦୪୦୭୩-୦                  | ଲେଭେଲ ଆସି           | e      |              |                                 |
| ୭-୩   | ୦-୦୦୫୭-୦୫୨୫୨ | ୧-୮୧୨୨୯୪୪୯-୦ ସ୍କ୍ରୁ          |                     | 5      |              |                                 |
| ୭-୪   | ୦-୩୫୯୦୨-୦୦୯୦ | ୮-୯୮୦୪୦୭୩-୦ ନର୍              |                     | e      |              |                                 |
| ୭-୫   | ୦-୩୫୭୧୯-୦୨୨୦ | ୮-୯୮୦୪୦୭୩-୦ ଲେଭେଲ ଆସି        |                     | e      |              |                                 |
| ୭-୬   | ୦-୩୫୭୩୦-୦୦୩୧ | ୮-୯୮୧୧୧୧୦-୧ କଲର କମ୍ପାଣୀ      |                     | e      |              |                                 |
| ୭-୭   | ୦-୩୫୯୦୨-୦୦୮୦ | ୮-୯୮୦୪୦୭୩-୦ ନର୍              |                     | 3      |              |                                 |
| ୭-୮   | ୦-୦୦୫୫-୦୪୦୮୨ |                              | ସ୍କ୍ରୁ              | ୨      |              |                                 |
| ୭-୯   | ୦-୩୫୭୮୨-୦୩୯୦ |                              | ବେଲ୍ଟ ଗୁଣାହକ        | e      |              |                                 |

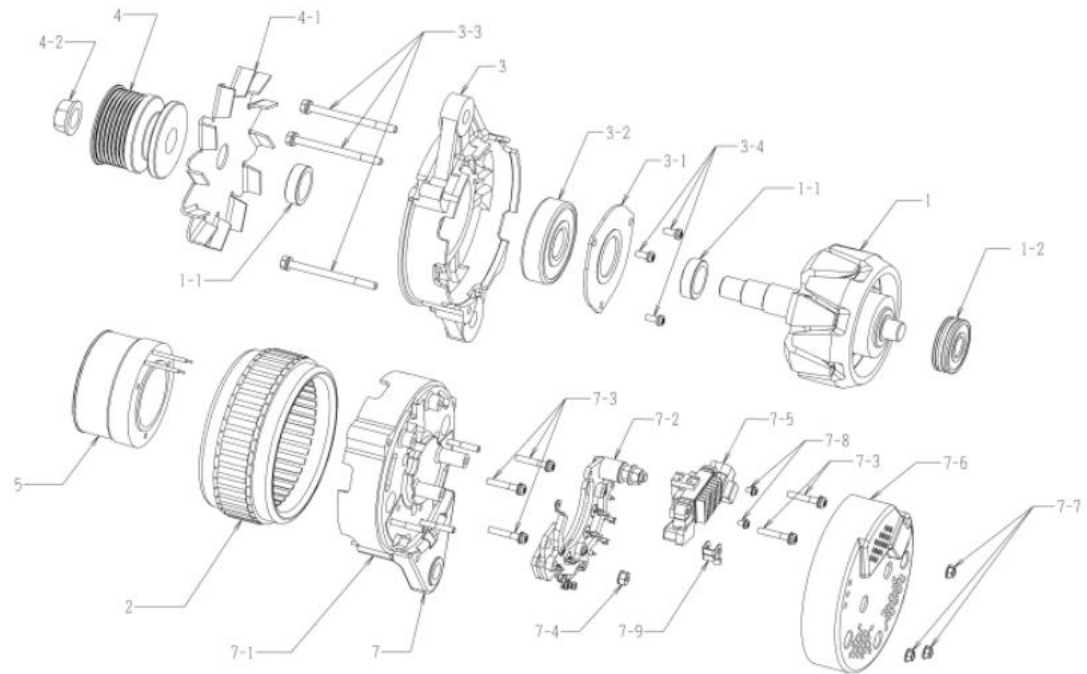

0-35000-5171

| OEM ଗୁଣାବଳୀ                   | ଇସ୍ତୁ  | OEM ଅଂଶ ନମ୍ବର | ଫିଲ୍‌ଟ୍‌ର ନମ୍ବର |
|-------------------------------|--|---------------|-----------------|
| ନାମନାମ ଆରମ୍ଭ ପୂର୍             | ୨୪ଭି ୫୦୩   | ଯୋଗାଣ ପରାମର୍ଶ | ୧୭,୦୭-          |
| ଓଡ଼ିଆ                         | c.f. ବିଶେଷତା   | ନିୟମକ         | ନିୟମକ           |
| ଇଞ୍ଜିନ୍ ମଡେଲ୍                 | 4HKL1TC  |               |                 |
| ଯାନବାହନ                       | ଏସଆରଆର ୯୦  |               |                 |
| ଡିଜାଇନ୍ ନେମ୍ବର 4918 □ 5170 ପୁ | ପରିବର୍ତ୍ତନ ହୋଇଛି<br>୫୧୭୦ □ ୫୧୭୧<br>ସ୍ଥାନାନ୍ତର କରାଯାଇ ପରିବର୍ତ୍ତନ କରାଯାଇଛି<br>୫୧୭୧ □ ୫୧୭୨ ନିୟମକ ପରିବର୍ତ୍ତନ ହୋଇଛି |               |                 |
| ବିଷୟ                          | ୧୩ ପ୍ରକାର ଭି ବେଲ୍ଟ ସିଷ୍ଟମ୍ ପିକ, କେ ପ୍ରକାର ଭି ବେଲ୍ଟ ୭ ଶିଖର<br>ଘଣ୍ଟାକଣ୍ଠା ଗୁଣାଣ<br>ପୁଲି ୦-୩୫୦୦୦-୫୧୭୨ ରୁ ନିର୍ମାଣ  |               |                 |

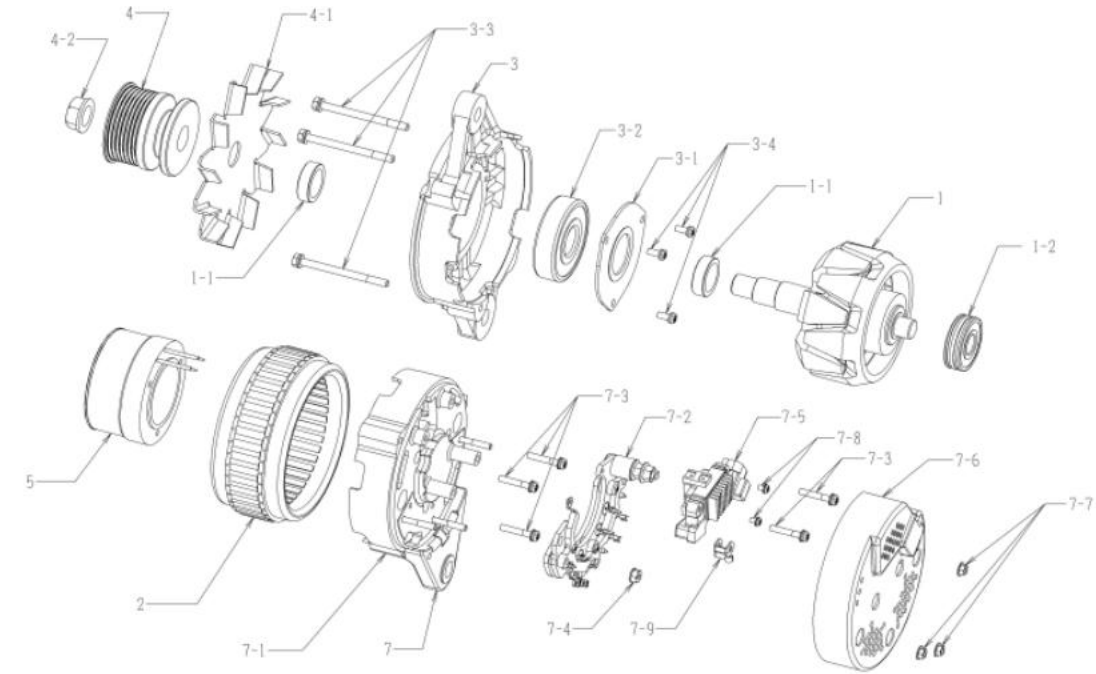

0-35000-5172

| କ୍ର.ସଂଖ୍ୟା | ଅଂଶ ନାମ      | ନିର୍ମାଣ ଅଂଶ ନାମ      | ବିଶେଷତା         | ପରିମାଣ | ମୂଲ୍ୟ ତାଲିକା | ବିଷୟ                           |
|------------|--------------|----------------------|-----------------|--------|--------------|--------------------------------|
| ୧          | ୦-୩୫୧୦୦-୦୪୧୮ | ଫିଲ୍‌ଟ୍‌ର ନମ୍ବର      |                 | ୧      |              |                                |
| ୧-୧        | ୦-୩୫୯୨୩-୦୨୪୦ | ଫିଲ୍‌ଟ୍‌ର ନମ୍ବର      |                 | ୨      |              |                                |
| ୧-୨        | ୦-୦୯୨୦୧-୦୯୮୦ | ୧-୮୧୨୨୯୨୩-୦ ବଲ୍ ବିୟା |                 | ୧      |              | ପଲ୍                            |
| ୨          | ୦-୩୫୨୦୦-୦୪୯୮ | ଫିଲ୍‌ଟ୍‌ର ନମ୍ବର      |                 | ୧      |              |                                |
| ୩          | ୦-୩୫୩୦୦-୦୪୨୮ | ଫିଲ୍‌ଟ୍‌ର ନମ୍ବର      |                 | ୧      |              | ୩-୧, ୩-୨, ୩-୪ ପରିଚାଳନା         |
| ୩-୧        | ୦-୩୫୯୨୩-୦୧୩୦ | ୧-୮୧୨୨୯୨୩-୦ ଡିଜେନର   |                 | ୧      |              |                                |
| ୩-୨        | ୦-୦୯୨୦୧-୧୧୨୦ | ୧-୮୧୨୨୯୨୩-୦ ବଲ୍ ବିୟା |                 | ୧      |              | ସାମାନ୍ୟ                        |
| ୩-୩        | ୦-୦୨୭୫-୦୨୮୦୨ | ୧-୮୧୨୨୯୨୩-୦ ବୋଲ୍ଟ    |                 | ୩      |              | ବୋଲ୍ଟ ମାଧ୍ୟମରେ                 |
| ୩-୪        | ୧-୦୦୫୫-୦୨୧୭୨ | ୧-୮୧୨୨୯୪୪୯-୦ ସ୍କ୍ରୁ  |                 | ୩      |              |                                |
| ୪          | ୦-୩୫୪୧୧-୧୨୧୧ | ଫିଲ୍‌ଟ୍‌ର ନମ୍ବର      |                 | ୧      |              |                                |
| ୪-୧        | ୦-୩୫୪୨୧-୦୨୨୮ | ଫିଲ୍‌ଟ୍‌ର ନମ୍ବର      |                 | ୧      |              |                                |
| ୪-୨        | ୦-୦୯୦୦୨-୦୭୩୦ | ଫିଲ୍‌ଟ୍‌ର ନମ୍ବର      |                 | ୧      |              |                                |
| 5          | ୦-୩୫୧୨୦-୦୫୦୮ | ଫିଲ୍‌ଟ୍‌ର ନମ୍ବର      | ପିଲ୍‌ଟ୍‌ର ନମ୍ବର | ୧      |              |                                |
| ୭          | ୦-୩୫୭୦୦-୧୩୭୧ | ଫିଲ୍‌ଟ୍‌ର ନମ୍ବର      |                 | ୧      |              | ୫, ୭-୧, ୭-୨, ୭-୮, ୭-୯ ପରିଚାଳନା |
| ୭-୧        | ୦-୩୫୭୧୦-୧୭୮୦ | ଫିଲ୍‌ଟ୍‌ର ନମ୍ବର      |                 | ୧      |              |                                |
| ୭-୨        | ୦-୩୫୭୩୦-୦୭୭୧ | ଫିଲ୍‌ଟ୍‌ର ନମ୍ବର      | ବୋଲ୍ଟ ନାମ       | ୧      |              |                                |
| ୭-୩        | ୦-୦୦୫୭-୦୫୨୫୨ | ୧-୮୧୨୨୯୪୪୯-୦ ସ୍କ୍ରୁ  |                 | 5      |              |                                |
| ୭-୪        | ୦-୩୫୯୦୨-୦୦୯୦ | ଫିଲ୍‌ଟ୍‌ର ନମ୍ବର      |                 | ୧      |              |                                |
| ୭-୫        | ୦-୩୫୭୧୯-୦୩୩୦ | ଫିଲ୍‌ଟ୍‌ର ନମ୍ବର      |                 | ୧      |              |                                |
| ୭-୬        | ୦-୩୫୭୩୦-୦୦୩୧ | ଫିଲ୍‌ଟ୍‌ର ନମ୍ବର      |                 | ୧      |              |                                |
| ୭-୭        | ୦-୩୫୯୦୨-୦୦୮୦ | ଫିଲ୍‌ଟ୍‌ର ନମ୍ବର      |                 | ୩      |              |                                |
| ୭-୮        | ୦-୦୦୫୫-୦୪୦୮୨ |                      | ସ୍କ୍ରୁ          | ୨      |              |                                |
| ୭-୯        | ୦-୩୫୭୮୨-୦୩୯୦ |                      | ବୋଲ୍ଟ ନାମ       | ୧      |              |                                |

୦-୩୫୦୦୦-୫୧୮୦ ଅଲଟରନେଟର

| OEM ଗୁଣାହକ                       | ଇସ୍ତରୁ   | OEM ଅଂଶ ନମ୍ବର        | ୮-୯୮୦୧୩୫୫୭-୩ |
|----------------------------------|--|----------------------|--------------|
| ନାମନାମର ଆଇଲ୍ ପୁରୁ                | ୨୪ଭି ୬୦ଏ   | ଯୋଗାଣ ସମ୍ପୂର୍ଣ୍ଣାବଳୀ | ୧୩.୧୦-       |
| ଓଜନ                              | ୧.୮ କିଲୋଗ୍ରାମ  | ନିୟାମକ               | ନିୟମିତ       |
| ଇଞ୍ଜିନ୍ ମଡେଲ୍                    | 4H୧1-୮୮  |                      |              |
| ଯାନବାହନ                          | ଏସଆଇଆର ୯୦  |                      |              |
| ଡିଜାଇନ୍ ନେମ୍ବର 4928 □ 5180 ପୂର୍ବ | ପରିବର୍ତ୍ତନ ହୋଇଛି   |                      |              |
| ବିବରଣୀ                           | ୧୩ ଟାଇପ୍ ଭି ବେଲ୍ଟ ସିଷ୍ଟମ୍ ପିକ୍, କେ ଟାଇପ୍ ଭି ବେଲ୍ଟ ୭ ଟାଇପ୍ ପିକ୍<br>ପାଖାପାଖି ଗୁଣାହକ<br>ପୁଲି ୦-୩୫୦୦୦-୫୧୭୦ ଠାରୁ ଭିନ୍ନ। |                      |              |

୦-୩୫୦୦୦-୫୧୮୦ ଅଲଟରନେଟର (ମୋକର ଅଂଶ ନମ୍ବର ୮-୯୮୦୧୩୫୫୭-୩)

| କ୍ରମ | ଅଂଶ ସଂଖ୍ୟା   | ନିର୍ଦ୍ଦେଶ ଅଂଶ ସଂଖ୍ୟା              | ବିବରଣୀ                | ପରିମାଣ | ମୂଲ୍ୟ ଟାଇପ୍ | ବିବରଣୀ                       |
|------|--------------|-----------------------------------|-----------------------|--------|-------------|------------------------------|
| ୧    | ୦-୩୫୧୦୦-୦୪୧୮ | ୮-୯୮୦୪୦୭୩୮-୦ ରୋଟର ଆସି             |                       | ୧      |             |                              |
| ୧-୧  | ୦-୩୫୯୨୩-୦୨୪୦ | ୮-୯୭୩୮୨୮୭୦-୦ କଲର                  |                       | ୨      |             |                              |
| ୧-୨  | ୦-୦୯୨୦୧-୦୯୮୦ | ୧-୮୧୨୨୯୭୩-୦ ବଲ୍ ବିୟା              |                       | ୧      |             | ପଲ୍                          |
| ୨    | ୦-୩୫୨୦୦-୦୫୦୮ | ୮-୯୮୦୪୦୭୪୦-୦ ଷ୍ଟେଟର ଆସି           |                       | ୧      |             |                              |
| ୩    | ୦-୩୫୩୦୦-୦୪୨୮ | ୮-୯୭୩୮୨୮୭୨-୦ ଏସ୍.ଏଲ୍.ଏଲ୍.ଏଲ୍. ଆସି |                       | ୧      |             | ୩-୧, ୩-୨, ୩-୪ ପରିଚିତ         |
| ୩-୧  | ୦-୩୫୯୨୩-୦୧୩୦ | ୧-୮୧୨୨୯୭୩-୦ ଡିଜେନର                |                       | ୧      |             |                              |
| ୩-୨  | ୦-୦୯୨୦୧-୧୧୨୦ | ୧-୮୧୨୨୯୭୩-୦ ବଲ୍ ବିୟା              |                       | ୧      |             | ସାମାନ୍ୟ                      |
| ୩-୩  | ୦-୦୨୭୫-୦୨୮୦୨ | ୧-୮୧୨୨୯୭୩୨-୦ ବୋଲ୍ଟ                |                       | ୩      |             | ବୋଲ୍ଟ ମାଧ୍ୟମରେ               |
| ୩-୪  | ୧-୦୦୫୫-୦୨୧୨୨ | ୧-୮୧୨୨୯୪୫୯-୦ ସ୍କ୍ରୁ               |                       | ୩      |             |                              |
| ୪    | ୦-୩୫୪୧୧-୧୨୧୧ | ୮-୯୮୦୪୮୦୫-୦ ପୁଲି                  |                       | ୧      |             |                              |
| ୪-୧  | ୦-୩୫୪୨୧-୦୨୨୮ | ୮-୯୭୩୮୨୮୭୪-୦ ପୁଲି                 |                       | ୧      |             |                              |
| ୪-୨  | ୦-୦୯୦୦୨-୦୭୩୦ | ୮-୯୮୦୪୦୭୪୩-୦ ନର୍                  |                       | ୧      |             |                              |
| 5    | ୦-୩୫୧୨୦-୦୫୦୮ | ୮-୯୮୦୪୦୭୪୫-୦                      | ପିଲ୍ଟ ରୋଟର କମ୍ପୋନେଣ୍ଟ | ୧      |             |                              |
| ୭    | ୦-୩୫୭୦୦-୧୦୭୮ | ୮-୯୮୦୪୦୭୪୫-୦ ଆଇ.ଏଲ୍.ଏଲ୍.ଏଲ୍. ଆସି  |                       | ୧      |             | ୫, ୭-୧, ୭-୨, ୭-୮, ୭-୯ ପରିଚିତ |
| ୭-୧  | ୦-୩୫୭୧୦-୧୪୧୮ | ୮-୯୮୧୧୧୦୧-୦ ଡିଜେନର କମ୍ପୋନେଣ୍ଟ     |                       | ୧      |             |                              |
| ୭-୨  | ୦-୩୫୭୩୦-୦୭୨୧ | ୮-୯୮୦୪୦୭୪୭-୦                      | କ୍ଲେଟ୍ ଆସି            | ୧      |             |                              |
| ୭-୩  | ୦-୦୦୫୭-୦୫୨୫୨ | ୧-୮୧୨୨୯୪୫୭-୦ ସ୍କ୍ରୁ               |                       | 5      |             |                              |
| ୭-୪  | ୦-୩୫୯୦୨-୦୦୯୦ | ୮-୯୮୦୪୦୭୪୭-୦ ନର୍                  |                       | ୧      |             |                              |
| ୭-୫  | ୦-୩୫୭୧୯-୦୨୨୦ | ୮-୯୮୦୪୦୭୪୮-୦ ରୋଟର ଆସି             |                       | ୧      |             |                              |
| ୭-୬  | ୦-୩୫୭୩୦-୦୦୩୧ | ୮-୯୮୧୧୧୦୩-୦ କଲର କମ୍ପୋନେଣ୍ଟ        |                       | ୧      |             |                              |
| ୭-୭  | ୦-୩୫୯୦୨-୦୦୮୦ | ୮-୯୮୦୪୦୭୪୦-୦ ନର୍                  |                       | 3      |             |                              |
| ୭-୮  | ୦-୦୦୫୫-୦୪୦୮୨ |                                   | ସ୍କ୍ରୁ                | ୨      |             |                              |
| ୭-୯  | ୦-୩୫୭୮୨-୦୩୯୦ |                                   | କ୍ଲେଟ୍ ଆସି            | ୧      |             |                              |

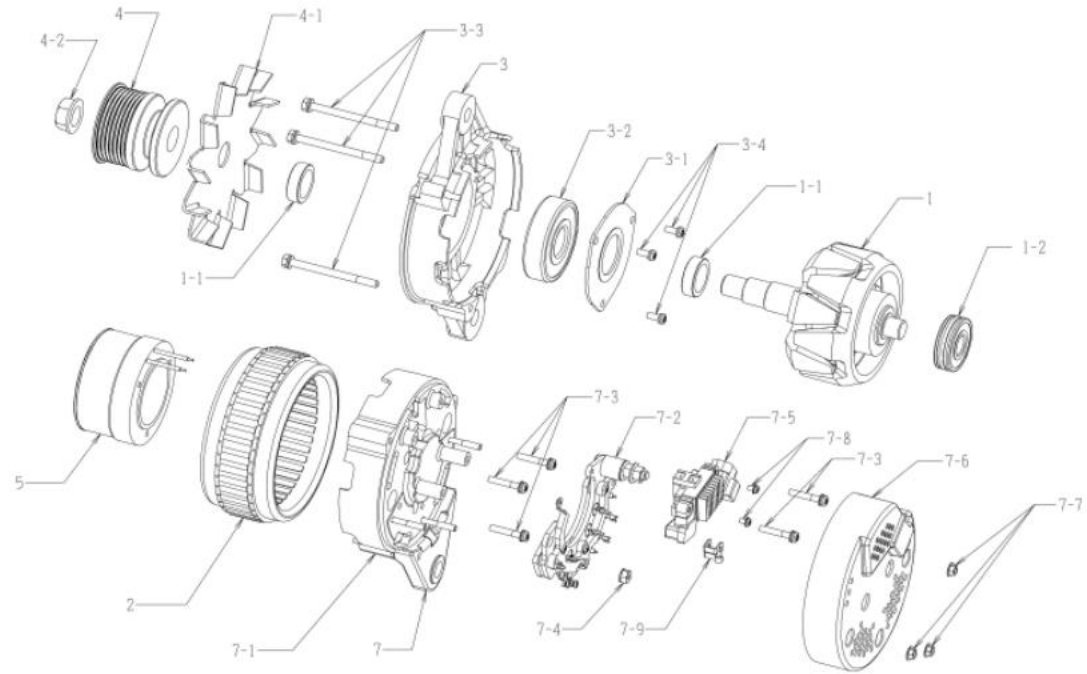

0-35000-5180

ଠ-୩୫୦୦୦-୫୧୧୧ ଅଲଗାକରଣ

| OEM ଗୁଣାବଳୀ                     | ଇସ୍ତମ୍ଭ  | OEM ଅଂଶ ନମ୍ବର                         | ୮-୯୮୦୧୩୫୫୫-୫ |
|---------------------------------|--|---------------------------------------|--------------|
| ନାମନାମର ଆରମ୍ଭ ପୂର୍ବ             | ୨୪ଭି ୨୦ଏ   | ଯୋଗାଣ ସରୁତାକଳୀ                        | ୧୫.୦୩-       |
| ଓଡ଼ିଆ                           | e.f ବିଶେଷତା  | ନିୟମକ                                 | ନିୟମକ        |
| ଇଞ୍ଜିନ୍ ମଡେଲ୍                   | 4୩୧1୮c   |                                       |              |
| ଯାନବାହନ                         | ଏସଆଇଆର ୯୦  |                                       |              |
| ଡିଜାଇନ୍ ନେକର୍ 4928 □ 5180 ପୂର୍ବ | ପରିବର୍ତ୍ତନ ହୋଇଛି<br>୫୧୧୦ □ ୫୧୧୧  | ସ୍ଥାନାନ୍ତର କରାଯାଇ ପରିବର୍ତ୍ତନ କରାଯାଇଛି |              |
| ବିଷୟ                            | ୧୩ ପ୍ରକାର ଭି ବେଲ୍ଟ ସିଷ୍ଟମ୍ ପିକ, କେ ପ୍ରକାର ଭି ବେଲ୍ଟ ୭ ଶିଖର<br>ଘଣ୍ଟାକଣ୍ଠା ଗୁଣାବଳୀ<br>ପୁଲି ୦-୩୫୦୦୦-୫୧୧୧ ରୁ ଭିନ୍ନ। |                                       |              |

ଠ-୩୫୦୦୦-୫୧୧୧ ଅଲଗାକରଣ (ମୋକର ଅଂଶ ନମ୍ବର ୮-୯୮୦୧୩୫୫୫-୫)

| କ୍ରମ | ଅଂଶ ସଂଖ୍ୟା   | ନିର୍ଦ୍ଦେଶ ଅଂଶ ସଂଖ୍ୟା            | ବିବରଣୀ             | ପରିମାଣ | ମୂଲ୍ୟ ତାଲିକା | ବିଷୟ                       |
|------|--------------|---------------------------------|--------------------|--------|--------------|----------------------------|
| ୧    | ୦-୩୫୧୦୦-୦୪୧୮ | ୮-୯୮୦୪୦୭୩୮-୦ ରୋଟର ଆସି           |                    | e      |              |                            |
| ୧-୧  | ୦-୩୫୯୨୩-୦୨୪୦ | ୮-୯୭୩୮୨୮୭୦-୦ କଲର                |                    | ୨      |              |                            |
| ୧-୨  | ୦-୦୯୨୦୧-୦୯୮୦ | ୧-୮୧୨୨୯୭୩-୦ ବଲ୍ ବିୟା            |                    | e      |              | ପଲ୍ଲ                       |
| ୨    | ୦-୩୫୨୦୦-୦୫୦୮ | ୮-୯୮୦୪୦୭୩୦-୦ ଶ୍ରେଣୀ ଆସି         |                    | e      |              |                            |
| 3    | ୦-୩୫୩୦୦-୦୪୨୮ | ୮-୯୭୩୮୨୮୭୦-୦ ଏସ୍.ବି.ବେଲ୍ଟ ଆସି   |                    | e      |              | ୩-୧, ୩-୨, ୩-୪ ପରିଷ୍କାର     |
| ୩-୧  | ୦-୩୫୯୨୩-୦୧୩୦ | ୧-୮୧୨୨୯୭୩-୦ ଡିଜେନର              |                    | e      |              |                            |
| ୩-୨  | ୦-୦୯୨୦୧-୧୧୨୦ | ୧-୮୧୨୨୯୭୩-୦ ବଲ୍ ବିୟା            |                    | e      |              | ସାମାନ୍ୟ                    |
| ୩-୩  | ୦-୦୨୭୫-୦୨୮୦୨ | ୧-୮୧୨୨୯୭୩-୦ ବୋଲ୍ଟ               |                    | 3      |              | ବୋଲ୍ଟ ମାଧ୍ୟମରେ             |
| ୩-୪  | ୧-୦୦୫୫-୦୨୧୨୨ | ୧-୮୧୨୨୯୪୫୯-୦ ସ୍କ୍ରୁ             |                    | 3      |              |                            |
| ୪    | ୦-୩୫୪୧୧-୧୨୧୧ | ୮-୯୮୦୪୮୦୫-୦ ପୁଲି                |                    | e      |              |                            |
| ୪-୧  | ୦-୩୫୪୨୧-୦୨୨୮ | ୮-୯୭୩୮୨୮୭୦-୦ ପୁଲି               |                    | e      |              |                            |
| ୪-୨  | ୦-୦୯୦୦୨-୦୭୩୦ | ୮-୯୮୦୪୦୭୩୦-୦ ନର୍                |                    | e      |              |                            |
| 5    | ୦-୩୫୧୨୦-୦୫୦୮ | ୮-୯୮୦୪୦୭୩୦-୦                    | ପିଲ୍ଟ ଲେଖା କମ୍ପାଣୀ | e      |              |                            |
| ୭    | ୦-୩୫୭୦୦-୧୩୭୦ | ୮-୯୮୦୪୦୭୩୫-୧                    | ଆର.ବି.ବେଲ୍ଟ ଆସି    | e      |              | ୫, ୭-୧, ୭-୫, ୭-୮, ୭-୯ ସମେତ |
| ୭-୧  | ୦-୩୫୭୧୦-୧୭୮୦ | ୮-୯୮୧୧୧୧୧-୧ ପଲ୍ଲ ବ୍ଲୋକ୍ କମ୍ପାଣୀ |                    | e      |              |                            |
| ୭-୨  | ୦-୩୫୭୩୦-୦୭୨୧ | ୮-୯୮୦୪୦୭୩୦-୦                    | ଲେଭେଲ ଆସି          | e      |              |                            |
| ୭-୩  | ୦-୦୦୫୭-୦୫୨୫୨ | ୧-୮୧୨୨୯୪୫୯-୦ ସ୍କ୍ରୁ             |                    | 5      |              |                            |
| ୭-୪  | ୦-୩୫୯୦୨-୦୦୯୦ | ୮-୯୮୦୪୦୭୩୦-୦ ନର୍                |                    | e      |              |                            |
| ୭-୫  | ୦-୩୫୭୧୯-୦୨୨୦ | ୮-୯୮୦୪୦୭୩୦-୦ ଲେଭେଲ ଆସି          |                    | e      |              |                            |
| ୭-୬  | ୦-୩୫୭୩୦-୦୦୩୧ | ୮-୯୮୧୧୧୧୧-୦ କଲର କମ୍ପାଣୀ         |                    | e      |              |                            |
| ୭-୭  | ୦-୩୫୯୦୨-୦୦୮୦ | ୮-୯୮୦୪୦୭୩୦-୦ ନର୍                |                    | 3      |              |                            |
| ୭-୮  | ୦-୦୦୫୫-୦୪୦୮୨ |                                 | ସ୍କ୍ରୁ             | ୨      |              |                            |
| ୭-୯  | ୦-୩୫୭୮୨-୦୩୯୦ |                                 | ବେଲ୍ଟ ଡ୍ରାଇଭ       | e      |              |                            |

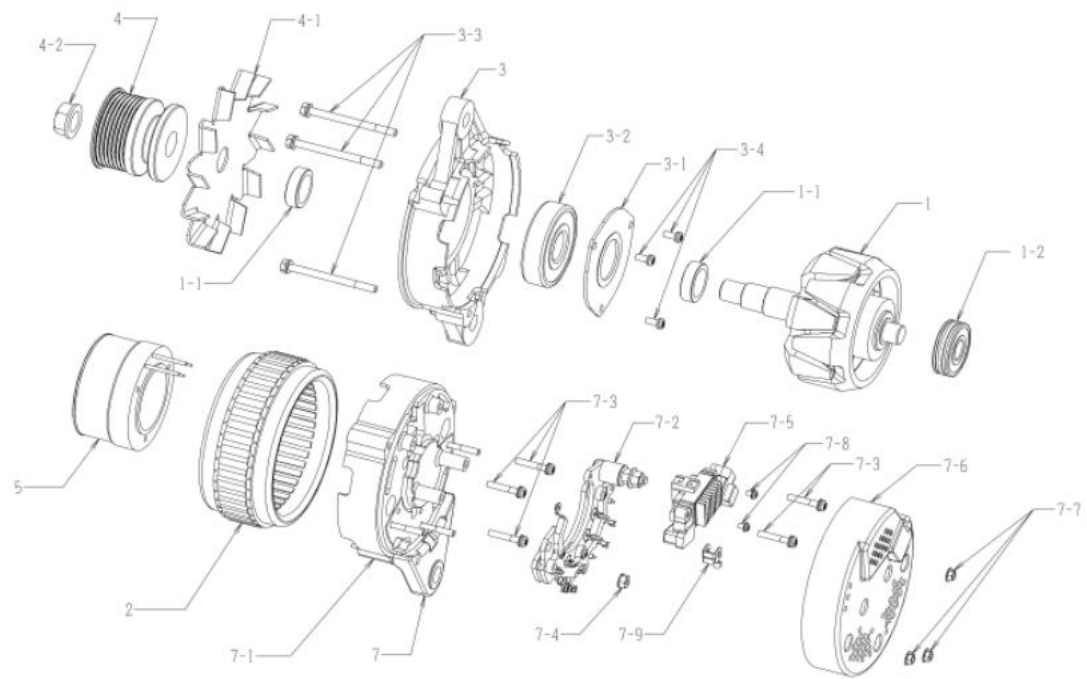

0-35000-5181

ଠ-୩୫୦୦୦-୫୧୮୨ ଅଲଗାକରଣ

| OEM ଗୁଣାବଳୀ                  | ଇସ୍ତୁ  | OEM ଅଂଶ ନମ୍ବର | ଫିଲ୍ଟର ନମ୍ବର |
|------------------------------|--|---------------|--------------|
| ନାମନାମ ଆଇ. ପୁର               | ୨୪ଲି ୨୦୩   | ଯୋଗାଣ ପରାମର୍ଶ | ୧୨,୦୭-       |
| ଓଡ଼ିଆ                        | c.f. ବିଶେଷତା   | ନିୟମକ         | ନିୟମକ        |
| ଇଞ୍ଜିନ୍ ମଡେଲ                 | 4HKLTC   |               |              |
| ଯାନବାହନ                      | ଏସଆରଆର ୯୦  |               |              |
| ଫିଲ୍ଟର ନମ୍ବର 4928 □ 5180 ପୁର | ପରିଷ୍କାରଣ ହୋଇଛି<br>୫୧୮୧ □ ୫୧୮୧<br>ସ୍ପାର୍ଟସ୍ କଲର ପରିଷ୍କାରଣ କରାଯାଇଛି<br>୫୧୮୧ □ ୫୧୮୨ ନିୟମକ ପରିଷ୍କାରଣ ହୋଇଛି    |               |              |
| ବିଷୟ                         | ୧୩ ପ୍ରକାର ଭି ବେଲ୍ଟ ସିଷ୍ଟମ୍ ପିକ, କେ ପ୍ରକାର ଭି ବେଲ୍ଟ ୭ ଶିଖର<br>ଉତ୍ପାଦନା ପୁରାଣ<br>ପୁଲି ୦-୩୫୦୦୦-୫୧୮୨ ଠାରୁ ବିନା |               |              |

ଠ-୩୫୦୦୦-୫୧୮୨ ଅଲଗାକରଣ (ମୋକର ଅଂଶ ନମ୍ବର ଫିଲ୍ଟର ନମ୍ବର ୧୨୦୭-୫)

| ନମ୍ବର | ଅଂଶ ନାମ       | ନିର୍ମାତା ଅଂଶ ନାମ     | ବିଶେଷତା             | ପରିମାଣ | ମୂଲ୍ୟ ତାଲିକା | ବିଷୟ                           |
|-------|---------------|----------------------|---------------------|--------|--------------|--------------------------------|
| ୧     | ୦-୩୫୧୦୦-୦୪୧୮  | ଫିଲ୍ଟର ନମ୍ବର ୧୨୦୭-୫  |                     | e      |              |                                |
| ୧-୧   | ୦-୩୫୯୨୩-୦୨୪୦  | ଫିଲ୍ଟର ନମ୍ବର ୧୨୦୭-୫  |                     | ୨      |              |                                |
| ୧-୨   | ୦-୦୯୨୦୧-୦୯୮୦  | ୧-୮୧୨୨୯୨୩-୦ ବଲ୍ ବିୟା |                     | e      |              | ପଲ୍                            |
| ୨     | ୦-୩୫୨୦୦-୦୫୦୮  | ଫିଲ୍ଟର ନମ୍ବର ୧୨୦୭-୫  |                     | e      |              |                                |
| ୩     | ୦-୩୫୩୦୦-୦୪୨୮  | ଫିଲ୍ଟର ନମ୍ବର ୧୨୦୭-୫  |                     | e      |              | ୩-୧, ୩-୨, ୩-୪ ପରିଷ୍କାର         |
| ୩-୧   | ୦-୩୫୯୨୩-୦୧୩୦  | ୧-୮୧୨୨୯୨୩-୦ ଡିସ୍କ    |                     | e      |              |                                |
| ୩-୨   | ୦-୦୯୨୦୧-୧୧୨୦  | ୧-୮୧୨୨୯୨୩-୦ ବଲ୍ ବିୟା |                     | e      |              | ସାମାନ୍ୟ                        |
| ୩-୩   | ୦-୦୨୭୫୦-୦୨୮୦୨ | ୧-୮୧୨୨୯୨୩-୦ ବୋଲ୍ଟ    |                     | ୩      |              | ବୋଲ୍ଟ ମାଧ୍ୟମରେ                 |
| ୩-୪   | ୧-୦୦୫୫-୦୨୧୨୨  | ୧-୮୧୨୨୯୨୩-୦ ସ୍କ୍ରୁ   |                     | ୩      |              |                                |
| ୪     | ୦-୩୫୪୧୧-୧୨୧୧  | ଫିଲ୍ଟର ନମ୍ବର ୧୨୦୭-୫  |                     | e      |              |                                |
| ୪-୧   | ୦-୩୫୪୨୧-୦୨୨୮  | ଫିଲ୍ଟର ନମ୍ବର ୧୨୦୭-୫  |                     | e      |              |                                |
| ୪-୨   | ୦-୦୯୦୦୨-୦୨୩୦  | ଫିଲ୍ଟର ନମ୍ବର ୧୨୦୭-୫  |                     | e      |              |                                |
| 5     | ୦-୩୫୧୨୦-୦୫୦୮  | ଫିଲ୍ଟର ନମ୍ବର ୧୨୦୭-୫  | ଫିଲ୍ଟର ନମ୍ବର ୧୨୦୭-୫ | e      |              |                                |
| ୭     | ୦-୩୫୭୦୦-୧୩୭୧  | ଫିଲ୍ଟର ନମ୍ବର ୧୨୦୭-୫  |                     | e      |              | ୫, ୭-୧, ୭-୫, ୭-୮, ୭-୯ ପରିଷ୍କାର |
| ୭-୧   | ୦-୩୫୭୧୦-୧୭୮୦  | ଫିଲ୍ଟର ନମ୍ବର ୧୨୦୭-୫  |                     | e      |              |                                |
| ୭-୨   | ୦-୩୫୭୩୦-୦୨୭୧  | ଫିଲ୍ଟର ନମ୍ବର ୧୨୦୭-୫  | ଫିଲ୍ଟର ନମ୍ବର ୧୨୦୭-୫ | e      |              |                                |
| ୭-୩   | ୦-୦୦୫୭-୦୫୨୫୨  | ୧-୮୧୨୨୯୨୩-୦ ସ୍କ୍ରୁ   |                     | 5      |              |                                |
| ୭-୪   | ୦-୩୫୯୦୨-୦୦୯୦  | ଫିଲ୍ଟର ନମ୍ବର ୧୨୦୭-୫  |                     | e      |              |                                |
| ୭-୫   | ୦-୩୫୭୧୯-୦୩୩୦  | ଫିଲ୍ଟର ନମ୍ବର ୧୨୦୭-୫  |                     | e      |              |                                |
| ୭-୬   | ୦-୩୫୭୩୦-୦୦୩୧  | ଫିଲ୍ଟର ନମ୍ବର ୧୨୦୭-୫  |                     | e      |              |                                |
| ୭-୭   | ୦-୩୫୯୦୨-୦୦୮୦  | ଫିଲ୍ଟର ନମ୍ବର ୧୨୦୭-୫  |                     | ୩      |              |                                |
| ୭-୮   | ୦-୦୦୫୫-୦୪୦୮୨  |                      | ସ୍କ୍ରୁ              | ୨      |              |                                |
| ୭-୯   | ୦-୩୫୭୮୨-୦୩୯୦  |                      | ଫିଲ୍ଟର ନମ୍ବର ୧୨୦୭-୫ | e      |              |                                |

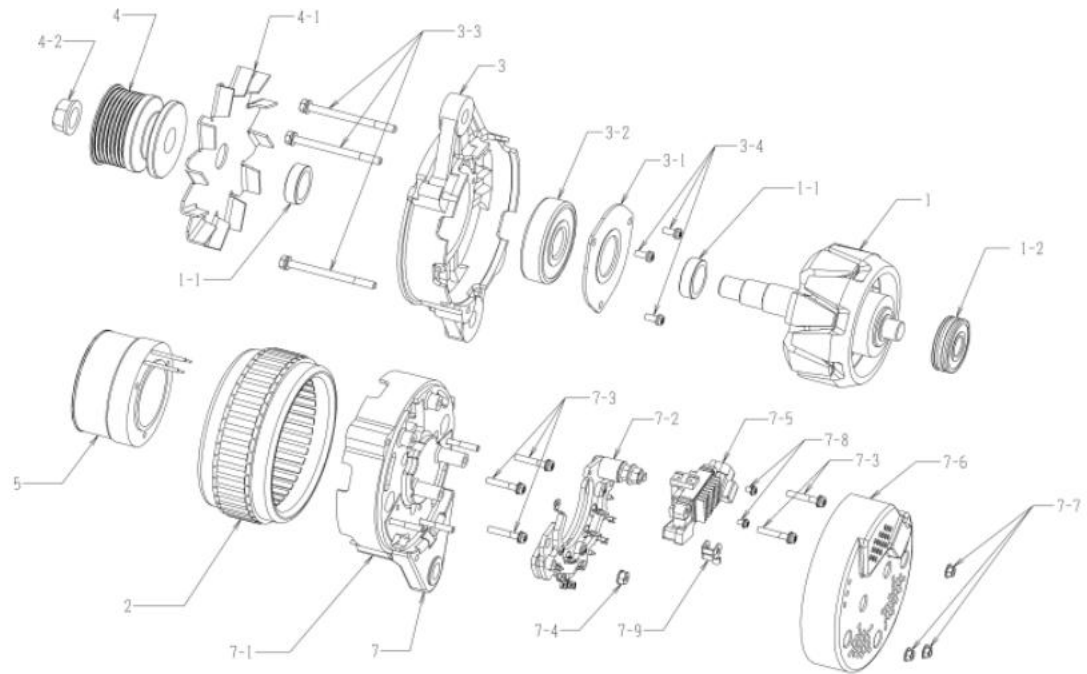

0-35000-5182

|                          |  |                |              |
|--------------------------|--|----------------|--------------|
| OEM ଗୁରୁତ୍ୱ              | ଇସ୍ତୁ  | OEM ଅଂଶ ନମ୍ବର  | ୮-୯୮୧୭୯୩୭୦-୨ |
| ନାମନାମ ଆଇ. ପୁର           | ୨୪ଭି ୨୦୪   | ଯୋଗାଣ ସରତ୍ତାଳୀ | ୧୫.୦୩-       |
| ଓଡ଼ିଆ                    | ୯.୯ ବିଶେଷତା  | ନିୟମକ          | ନିୟମିତ       |
| ଇଞ୍ଜିନ୍ ମଡେଲ             | 6uz17c   |                |              |
| ଯାନବାହନ                  | cv77, cv77   |                |              |
| ଡିଜାଇନ୍ ନେକର 4958 □ 5220 | ସ୍ୱଳ୍ପକାଳ କଲର ପରିବର୍ତ୍ତନ ହୋଇଛି, ୫ ଚକ୍ରିଆକାର ବୁଣାକୁ ଇନପୁଲେଟ୍ କରାଯାଇଛି<br>ପରିବର୍ତ୍ତନ ହୋଇଛି |                |              |
| ବିପଣନ                    | K TYPE V ବେଲ୍ଟ 7 ଶିଖର (ନିଷ୍କାସିତ)<br>ଘର୍ଷଣକଣ୍ଠା ସୁରକ୍ଷା<br>ଠ-୩୫୦୦୦-୫୦୦୧ ର ୨୦୪ ମଡେଲ।      |                |              |

| କ୍ର.ସଂ | ଅଂଶ ସଂଖ୍ୟା   | ନିର୍ଦ୍ଦେଶ ଅଂଶ ସଂଖ୍ୟା          | ବିବରଣୀ                       | ପରିମାଣ | ମୂଲ୍ୟ ଚାଲିବା | ବିପଣନ                      |
|--------|--------------|-------------------------------|------------------------------|--------|--------------|----------------------------|
| ୧      | ଠ-୩୫୧୦୦-୦୪୧୮ | ୮-୯୮୦୪୦୭୩୮-୦ ରୋଟର ଆସି         |                              | e      |              |                            |
| ୧-୧    | ଠ-୩୫୯୨୩-୦୨୪୦ | ୮-୯୭୩୮୨୮୭୦-୦ କଲର              |                              | ୨      |              |                            |
| ୧-୨    | ଠ-୦୯୨୦୧-୦୯୮୦ | ୧-୮୧୨୨୯୨୩-୦ ବଲ୍ ବିୟା          |                              | e      |              | ପଲ୍                        |
| ୨      | ଠ-୩୫୨୦୦-୦୫୦୮ | ୮-୯୮୦୪୦୭୩୦-୦ ଶେଟର ଆସି         |                              | e      |              |                            |
| 3      | ଠ-୩୫୩୦୦-୦୪୨୮ | ୮-୯୭୩୮୨୮୭୨-୦ ଏଡ୍.କ୍ଲେକ୍ଟର ଆସି |                              | e      |              | ୩-୧, ୩-୨, ୩-୪ ପହିଡ         |
| ୩-୧    | ଠ-୩୫୯୨୩-୦୧୩୦ | ୧-୮୧୨୨୯୭୭୦-୦ ଡିଟେନ୍‌ର         |                              | e      |              |                            |
| ୩-୨    | ଠ-୦୯୨୦୧-୧୧୨୦ | ୧-୮୧୨୨୯୭୩୮-୦ ବଲ୍ ବିୟା         |                              | e      |              | ସାମାନ୍ୟ                    |
| ୩-୩    | ଠ-୦୨୭୫-୦୨୮୦୨ | ୧-୮୧୨୨୯୩୮୨-୦ ବୋଲ୍‌ଟ           |                              | 3      |              | ବୋଲ୍‌ଟ ମାଧ୍ୟମରେ            |
| ୩-୪    | ୧-୦୦୫୫-୦୨୧୨୨ | ୧-୮୧୨୨୯୪୪୯-୦ ସ୍କ୍ରୁ           |                              | 3      |              |                            |
| ୪      | ଠ-୩୫୪୧୧-୧୨୪୮ | ୮-୯୮୧୧୦୯୯-୦ ପୁଲି              |                              | e      |              |                            |
| ୪-୧    | ଠ-୩୫୪୨୧-୦୨୨୮ | ୮-୯୭୩୮୨୮୭୪-୦ ଫ୍ଲୟିଙ୍ଗ୍        |                              | e      |              |                            |
| ୪-୨    | ଠ-୦୯୦୦୭-୦୭୩୦ | ୮-୯୮୦୪୦୭୩୦-୦ ନର୍              |                              | e      |              |                            |
| 5      | ଠ-୩୫୧୨୦-୦୫୦୮ | ୮-୯୮୦୪୦୭୩୦-୦                  | ଫ୍ଲୟିଙ୍ଗ୍ ଲୋକ୍‌ସ୍ କମ୍ପୋନେଣ୍ଟ | e      |              |                            |
| ୭      | ଠ-୩୫୭୦୦-୧୩୮୦ | ୮-୯୮୧୮୧୧୦୦-୧                  | ଆଇ.କ୍ଲେକ୍ଟର ଆସି              | e      |              | ୫, ୭-୧, ୭-୫, ୭-୮, ୭-୯ ସମେତ |
| ୭-୧    | ଠ-୩୫୭୧୦-୧୭୮୦ | ୮-୯୮୧୧୧୧୦୧-୧                  | ପଲ୍ ବିୟା କମ୍ପୋନେଣ୍ଟ          | e      |              |                            |
| ୭-୨    | ଠ-୩୫୭୩୦-୧୦୮୦ | ୮-୯୮୩୩୭୩୮୦-୦                  | କ୍ଲେକ୍ଟର ଆସି                 | e      |              |                            |
| ୭-୩    | ଠ-୦୦୫୫-୦୫୨୫୨ | ୧-୮୧୨୨୯୪୪୯-୦ ସ୍କ୍ରୁ           |                              | 6      |              |                            |
| ୭-୪    | ଠ-୩୫୯୨୩-୦୦୯୦ | ୮-୯୮୦୪୦୭୩୦-୦ ନର୍              |                              | e      |              |                            |
| ୭-୫    | ଠ-୩୫୭୧୯-୦୨୨୭ | ୮-୯୮୦୪୦୭୩୦-୦ କ୍ଲେକ୍ଟର ଆସି     |                              | e      |              |                            |
| ୭-୬    | ଠ-୩୫୭୩୦-୦୦୩୧ | ୮-୯୮୧୮୧୧୦୩-୦ କଲର କମ୍ପୋନେଣ୍ଟ   |                              | e      |              |                            |
| ୭-୭    | ଠ-୩୫୯୨୩-୦୦୮୦ | ୮-୯୮୦୪୦୭୩୦-୦ ନର୍              |                              | 3      |              |                            |
| ୭-୮    | ଠ-୦୦୫୫-୦୪୦୮୨ |                               | ସ୍କ୍ରୁ                       | ୨      |              |                            |
| ୭-୯    | ଠ-୩୫୭୩୨-୦୩୯୦ |                               | ଚକ୍ରିଆକାର ସ୍ପଲିନ୍            | e      |              |                            |
| ୭-୧୦   | ଠ-୩୫୯୨୩-୦୦୧୦ | ୧-୮୧୨୨୯୭୩୦-୦ ଧାରକ             |                              | e      |              |                            |
| ୭-୧୧   | ଠ-୩୫୭୩୦-୧୦୪୮ | ୮-୯୮୧୧୧୦୪-୦ ଚକ୍ରିଆକାର ଆସି     |                              | e      |              |                            |

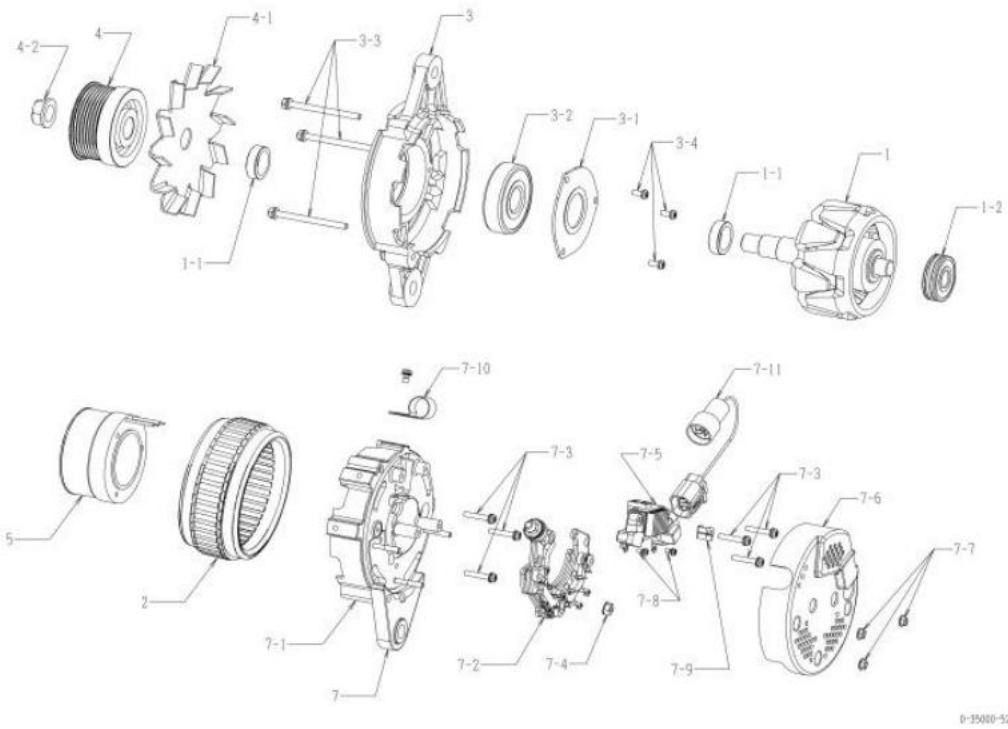

|                            |   |                   |              |
|----------------------------|---|-------------------|--------------|
| oem ରାଜାହକ                 | ଇସ୍ତୁ   | oem ଅଂଶ ନମ୍ବର     | ୮-୯୮୧୭୯୩୭୦-୩ |
| ନାମନାମ ଆରଟ୍, ପୁର           | ୨୪ଭି ୬୦୩  | ଯୋଗାଣ ପରାମର୍ଶଦାତା | ୧୭.୦୭-       |
| ଓଡ଼ିଆ                      | ୯.୯ ବିଲ୍ଡିଂ   | ନିୟମକ             | ନିୟମିତ       |
| ଇଞ୍ଜିନ୍ ମଡେଲ               | 6uz1-୮c   |                   |              |
| ଯାନବାହନ                    | cy77, cy77  |                   |              |
| ଡିଜାଇନ୍ ରେକର୍ଡ 4958 □ 5220 | ସୁଲଭିଲ୍ କଲର ପରିବର୍ତ୍ତନ ହୋଇଛି, ଏ ଚକ୍ରିନିର୍ମାଣର ଦୁଇଟି ଇନସ୍ଟାଲ୍ କରାଯାଇଛି<br>ପରିବର୍ତ୍ତନ ହୋଇଛି<br>୫୨୨୦ □ ୫୨୨୧ ନିୟମକ ପରିବର୍ତ୍ତନ ହୋଇଛି |                   |              |
| ବିପଣନ                      | K TYPE V ବେଲ୍ଟ 7 ଶିଖର (ନିଷ୍କାସିତ)<br>ଉତ୍ପାଦନ ପ୍ରଣାଳୀ<br>ଠ-୩୫୦୦୦-୫୦୦୨ ର ୬୦୩ ମଡେଲ।  |                   |              |

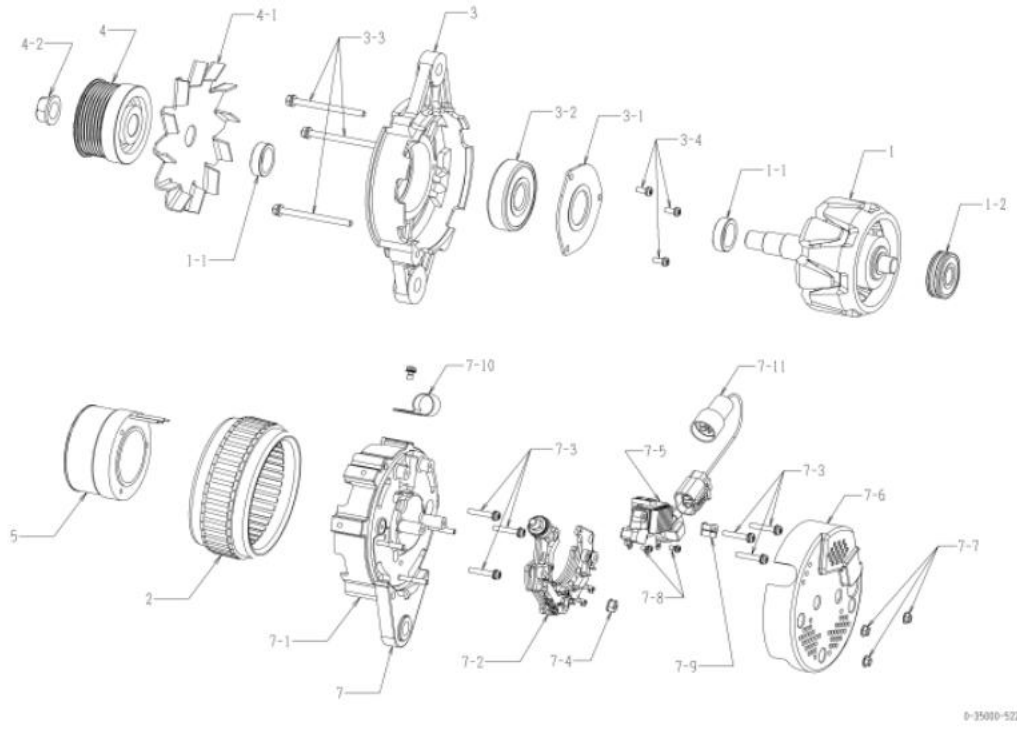

| ନମ୍ବର | ଅଂଶ ସଂଖ୍ୟା   | ନିର୍ଦ୍ଦେଶ ସଂଖ୍ୟା                    | ବିବରଣୀ                  | ପରିମାଣ | ମୂଲ୍ୟ ତାଲିକା | ବିପଣନ                      |
|-------|--------------|-------------------------------------|-------------------------|--------|--------------|----------------------------|
| ୧     | ଠ-୩୫୧୦୦-୦୪୧୮ | ୮-୯୮୦୪୦୭୩୮-୦ ରୋଟର ଆସି               |                         | e      |              |                            |
| ୧-୧   | ଠ-୩୫୯୨୩-୦୨୪୦ | ୮-୯୭୩୮୨୮୭୦-୦ କଲର                    |                         | ୨      |              |                            |
| ୧-୨   | ଠ-୦୯୨୦୧-୦୯୮୦ | ୧-୮୧୨୨୯୭୩-୦ ବଲ୍ ବିୟା                |                         | e      |              | ପଞ୍ଜ                       |
| ୨     | ଠ-୩୫୨୦୦-୦୫୦୮ | ୮-୯୮୦୪୦୭୩୦-୦ ଷ୍ଟେଟର ଆସି             |                         | e      |              |                            |
| 3     | ଠ-୩୫୩୦୦-୦୪୨୮ | ୮-୯୭୩୮୨୮୭୦-୦ ଏଡ୍.କଲେକ୍ଟର ଆସି        |                         | e      |              | ୩-୧, ୩-୨, ୩-୪ ପହିଡ         |
| ୩-୧   | ଠ-୩୫୯୨୩-୦୧୩୦ | ୧-୮୧୨୨୯୭୩-୦ ଡିଜେନର                  |                         | e      |              |                            |
| ୩-୨   | ଠ-୦୯୨୦୧-୧୧୨୦ | ୧-୮୧୨୨୯୭୩-୦ ବଲ୍ ବିୟା                |                         | e      |              | ସାମାନ୍ୟ                    |
| ୩-୩   | ଠ-୦୨୭୫-୦୬୮୦୨ | ୧-୮୧୨୨୯୭୩୮୨-୦ ବୋଲ୍ଟ                 |                         | 3      |              | ବୋଲ୍ଟ ମାଧ୍ୟମରେ             |
| ୩-୪   | ୧-୦୦୫୫-୦୬୧୭୨ | ୧-୮୧୨୨୯୪୪୯-୦ ସ୍କ୍ରୁ                 |                         | 3      |              |                            |
| ୪     | ଠ-୩୫୪୧୧-୧୨୪୮ | ୮-୯୮୧୧୦୯୯-୦ ପୁଲି                    |                         | e      |              |                            |
| ୪-୧   | ଠ-୩୫୪୨୧-୦୨୭୮ | ୮-୯୭୩୮୨୮୭୪-୦ ଫ୍ଲ୍ୟୁଇଲ୍              |                         | e      |              |                            |
| ୪-୨   | ଠ-୦୯୦୭-୦୭୩୦  | ୮-୯୮୦୪୦୭୩୦-୦ ନର୍                    |                         | e      |              |                            |
| 5     | ଠ-୩୫୧୨୦-୦୫୦୮ | ୮-୯୮୦୪୦୭୩୦-୦                        | ଫିଲ୍ଟର ଲୋକ୍ସ କମ୍ପୋନେଣ୍ଟ | e      |              |                            |
| ୭     | ଠ-୩୫୭୦୦-୧୩୮୧ | ୮-୯୮୭୭୭୦୦-୦ ଆର.କଲେକ୍ଟର ଆସି          |                         | e      |              | ୫, ୭-୧, ୭-୨, ୭-୮, ୭-୯ ସମେତ |
| ୭-୧   | ଠ-୩୫୭୧୦-୧୭୮୦ | ୮-୯୮୧୧୧୧୦୧-୧ ପଞ୍ଜ ବ୍ଲୋକ୍ କମ୍ପୋନେଣ୍ଟ |                         | e      |              |                            |
| ୭-୨   | ଠ-୩୫୭୩୦-୧୦୮୦ | ୮-୯୮୩୩୭୩୮୫-୦                        | କଲେକ୍ଟର ଆସି             | e      |              |                            |
| ୭-୩   | ଠ-୦୦୫୫-୦୫୨୫୨ | ୧-୮୧୨୨୯୪୪୯-୦ ସ୍କ୍ରୁ                 |                         | 6      |              |                            |
| ୭-୪   | ଠ-୩୫୯୦୨-୦୦୯୦ | ୮-୯୮୦୪୦୭୩୦-୦ ନର୍                    |                         | e      |              |                            |
| ୭-୫   | ଠ-୩୫୭୧୯-୦୩୩୦ | ୮-୯୮୩୩୭୩୪-୦ କଲେକ୍ଟର ଆସି             |                         | e      |              |                            |
| ୭-୬   | ଠ-୩୫୭୩୦-୦୦୩୧ | ୮-୯୮୧୧୧୧୦୩-୦ କଲର କମ୍ପୋନେଣ୍ଟ         |                         | e      |              |                            |
| ୭-୭   | ଠ-୩୫୯୦୨-୦୦୮୦ | ୮-୯୮୦୪୦୭୩୦-୦ ନର୍                    |                         | 3      |              |                            |
| ୭-୮   | ଠ-୦୦୫୫-୦୪୦୮୨ |                                     | ସ୍କ୍ରୁ                  | ୨      |              |                            |
| ୭-୯   | ଠ-୩୫୭୮୨-୦୩୯୦ |                                     | ଚକ୍ରିନିର୍ମାଣ ସ୍ପଲାଇ     | e      |              |                            |
| ୭-୧୦  | ଠ-୩୫୯୨୩-୦୦୧୦ | ୧-୮୧୨୨୯୭୩-୦ ଧାରକ                    |                         | e      |              |                            |
| ୭-୧୧  | ଠ-୩୫୭୮୦-୧୦୪୮ | ୮-୯୮୧୧୧୧୦୪-୦ ଚକ୍ରିନିର୍ମାଣ ଆସି       |                         | e      |              |                            |

|                           |  |                   |              |
|---------------------------|--|-------------------|--------------|
| OEM ଗୁରୁତ୍ୱ               | ଇସ୍ତର  | OEM ଅଂଶ ନମ୍ବର     | ୮-୯୮୦୯୨୧୧୭-୨ |
| ନାମନାମ ଆଉଟ୍ ପୁରୁ          | ୨୪ଭି ୫୦୩   | ଯୋଗାଣ ସମ୍ପର୍କାବଳୀ | ୧୫.୦୮-       |
| ଓଜନ                       | ୧.୫ କିଲୋଗ୍ରାମ  | ନିୟାମକ            | ନିର୍ଦ୍ଦିଷ୍ଟ  |
| ଇଞ୍ଜିନ୍ ମଡେଲ 4x11         |  |                   |              |
| ଯାନବାହନ                   | ମୋଟର (କଳରଗାରକାରୀ, ଅନୁୟାୟ)  |                   |              |
| ଡିଜାଇନ୍ ନେକର୍ 4558 □ 4598 | ଫିଲ୍ଡ କଏଭ ପରିବର୍ତ୍ତନ ହୋଇଛି<br>ଖଞ୍ଜିଲିଆ ଆସି ପରିବର୍ତ୍ତନ ହୋଇଛି<br>ଖଞ୍ଜିଲିଆ □ ୫୨୩୦ ସ୍ୱାଭାବିକ କଲର ପରିବର୍ତ୍ତନ କରାଯାଇଛି |                   |              |
| ଟିପ୍ପଣୀ                   | PK TYPE V ବେଲ୍ଟ ୫ ଶିଖର<br>ଘଣ୍ଟାକଣ୍ଠା ଗୁରୁତ୍ୱାଣ   |                   |              |

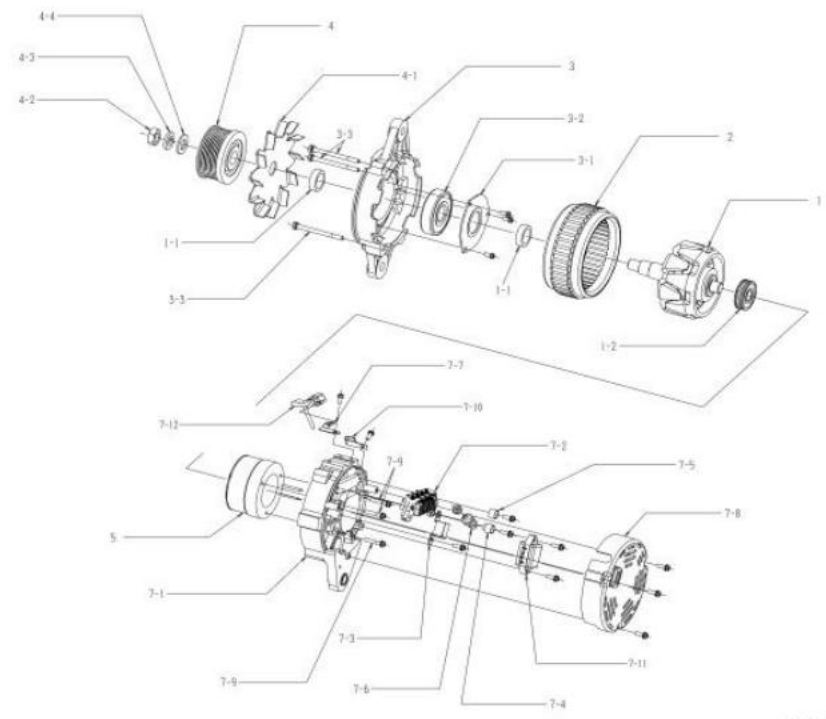

| ନମ୍ବର | ଅଂଶ ସଂଖ୍ୟା   | ନିର୍ଦ୍ଦେଶ ଅଂଶ ସଂଖ୍ୟା           | ବର୍ଣ୍ଣନା             | ପରିମାଣ | ମୂଲ୍ୟ ଚାଲିବା | ଟିପ୍ପଣୀ          |
|-------|--------------|--------------------------------|----------------------|--------|--------------|------------------|
| ୧     | ୦-୩୫୧୦୦-୦୪୦୮ | ୮-୯୭୩୮୨୮୭୯-୦ ରୋଟର ଆସି          |                      | ୧      |              |                  |
| ୧-୧   | ୦-୩୫୯୨୩-୦୨୪୦ | ୮-୯୭୩୮୨୮୭୯-୦ କଲର               |                      | ୨      |              |                  |
| ୧-୨   | ୦-୦୯୨୦୧-୦୯୮୦ | ୧-୮୧୨୨୯୭୩-୦ ବଲ୍ ବିୟା           |                      | ୧      |              | ପଲ୍ଲ             |
| ୨     | ୦-୩୫୨୦୦-୦୪୮୮ | ୮-୯୭୩୮୨୮୭୯-୦ ଶ୍ରେଣୀ ଆସି        |                      | ୧      |              |                  |
| ୩     | ୦-୩୫୩୦୦-୦୪୨୮ | ୮-୯୭୩୮୨୮୭୯-୦ ଏଡ୍.କ୍ଲେକ୍ଟର ଆସି  |                      | ୧      |              | ୩-୧, ୩-୨ ଘଣ୍ଟିତ  |
| ୩-୧   | ୦-୩୫୯୨୩-୦୧୩୦ | ୧-୮୧୨୨୯୭୩-୦ ଡିଜେନର             |                      | ୧      |              |                  |
| ୩-୨   | ୦-୦୯୨୦୧-୧୧୨୦ | ୧-୮୧୨୨୯୭୩-୦ ବଲ୍ ବିୟା           |                      | ୧      |              | ସାମ୍ପା           |
| ୩-୩   | ୦-୦୨୭୫-୦୨୮୦୨ | ୧-୮୧୨୨୯୭୩-୦ ବୋଲ୍ଟ              |                      | ୩      |              |                  |
| ୪     | ୦-୩୫୪୧୧-୧୧୧୮ | ୮-୯୭୩୮୨୮୭୯-୦ ପୁଲି              |                      | ୧      |              |                  |
| ୪-୧   | ୦-୩୫୪୨୧-୦୨୨୮ | ୮-୯୭୩୮୨୮୭୯-୦ ଫ୍ଲ୍ୟାଲ୍          |                      | ୧      |              |                  |
| ୪-୨   | ୦-୦୨୮୦-୧୭୦୨୨ | ୧-୮୧୨୨୯୪୪୪-୦ ନର୍               |                      | ୧      |              |                  |
| ୪-୩   | ୧-୦୩୩୫-୧୭୦୦୨ | ୧-୮୧୨୨୯୪୪୪-୦ ବସନ୍ତ ଖୋଲବା       |                      | ୧      |              |                  |
| ୪-୪   | ୧-୦୩୩୦-୧୭୦୧୨ | ୧-୮୧୨୨୯୪୪୪-୦ ସାମା ଖୋଲବା        |                      | ୧      |              |                  |
| ୫     | ୦-୩୫୧୨୦-୦୪୯୮ | ୮-୯୮୦୩୭୨୯୫-୦ ଫିଲ୍ଡ କଏଭ କମ୍ପାଣୀ |                      | ୧      |              |                  |
| ୭-୧   | ୦-୩୫୭୧୦-୧୭୭୦ | ୮-୯୭୩୮୨୮୭୯-୧ ଡିଜେଲ୍ କମ୍ପାଣୀ    |                      | ୧      |              |                  |
| ୭-୨   | ୦-୩୫୭୩୦-୦୭୫୦ | ୮-୯୭୩୮୨୮୭୯-୦ ଡିଜେଲ୍ ଆସି        |                      | ୧      |              |                  |
| ୭-୩   | ୦-୦୯୧୭୦-୨୫୦୧ | ୧-୮୪୧୩୨୦୧୨-୦ କଣ୍ଟ୍ରୋଲ୍         |                      | ୧      |              |                  |
| ୭-୪   | ୦-୩୫୯୪୩-୦୨୫୦ |                                | ଦୁଇଟି ଇନପୁଲ୍ଟ କରନ୍ତୁ | ୧      |              |                  |
| ୭-୫   | ୦-୩୫୯୪୩-୦୧୭୦ | ୧-୮୧୨୨୯୭୩-୦ ଇନପୁଲ୍ଟ ରୁଲ୍       |                      | ୧      |              |                  |
| ୭-୬   | ୦-୩୫୯୦୧-୦୨୨୦ | ୮-୯୭୩୮୨୮୭୯-୦ ବୋଲ୍ଟ             |                      | ୧      |              |                  |
| ୭-୭   | ୦-୩୩୯୨୭-୦୨୫୦ | ୮-୯୭୩୮୨୮୭୯-୦ ଧାରକ              |                      | ୧      |              |                  |
| ୭-୮   | ୦-୩୫୭୭୦-୦୦୫୮ | ୮-୯୭୩୮୨୮୭୯-୧ କରନ୍ କମ୍ପାଣୀ      |                      | ୧      |              |                  |
| ୭-୯   | ୦-୦୦୫୭-୦୫୩୦୨ | ୧-୮୧୨୨୯୭୩-୦ ଡିଜେଲ୍             |                      | ୩      |              |                  |
| ୭-୧୦  | ୧-୩୩୯୩୧-୦୦୭୦ | ୧-୮୧୧୧୮୦୧୧-୦ ବଲ୍ଟ              |                      | ୧      |              |                  |
| ୭-୧୧  | ୦-୩୫୭୧୯-୦୨୨୧ | ୮-୯୮୦୯୨୩୯-୦ ଡିଜେଲ୍ ଆସି         |                      | ୧      |              | ୭-୧୨ ଅନୁପ୍ରସ୍ତୁତ |
| ୭-୧୨  | ୦-୩୫୭୮୦-୦୯୩୦ | ୮-୯୭୩୮୨୮୭୯-୦ ଡିଜେଲ୍ ଆସି        |                      | ୧      |              |                  |

| OEM ଗୁଣାବଳୀ         | ଇସ୍ତମ୍ଭ   | OEM ଅଂଶ ନମ୍ବର     | ୧-୮୧୨୦୦୪୭୭-୦ |
|---------------------|---|-------------------|--------------|
| ନାମନାମର ଆଇର୍, ପୁର   | ୨୪ଭି ୫୦ଏ  | ଯୋଗାଣ ପରାମର୍ଶଦାତା | ୯୪.୧୧-       |
| ଓଡ଼ିଆ               | ୧୩ ବିଲ୍ଡାପା   | ନିୟମକ             | ନିରାମିତ      |
| ଇଞ୍ଜିନ୍ ମଡେଲ 6୩11୩୮ |   |                   |              |
| ଯାନବାହନ             | ମାରିନ୍  |                   |              |
| ଡିଜାଇନ୍ ଲେକର୍       |   |                   |              |
| ବିପଣନ               | v15 TYPE V ବେଲ୍ ଡ୍ରାଉ ଶିଖର<br>ଇନସ୍ପେକ୍ସନ୍ ପାଇଁ ରାସିଦାଲିଆ ପୃଷ୍ଠା (ପାମ୍ପୁରିକ ପ୍ରକାର)<br>ପ୍ରାକୃତିକ ଗୁଣାବଳୀ |                   |              |

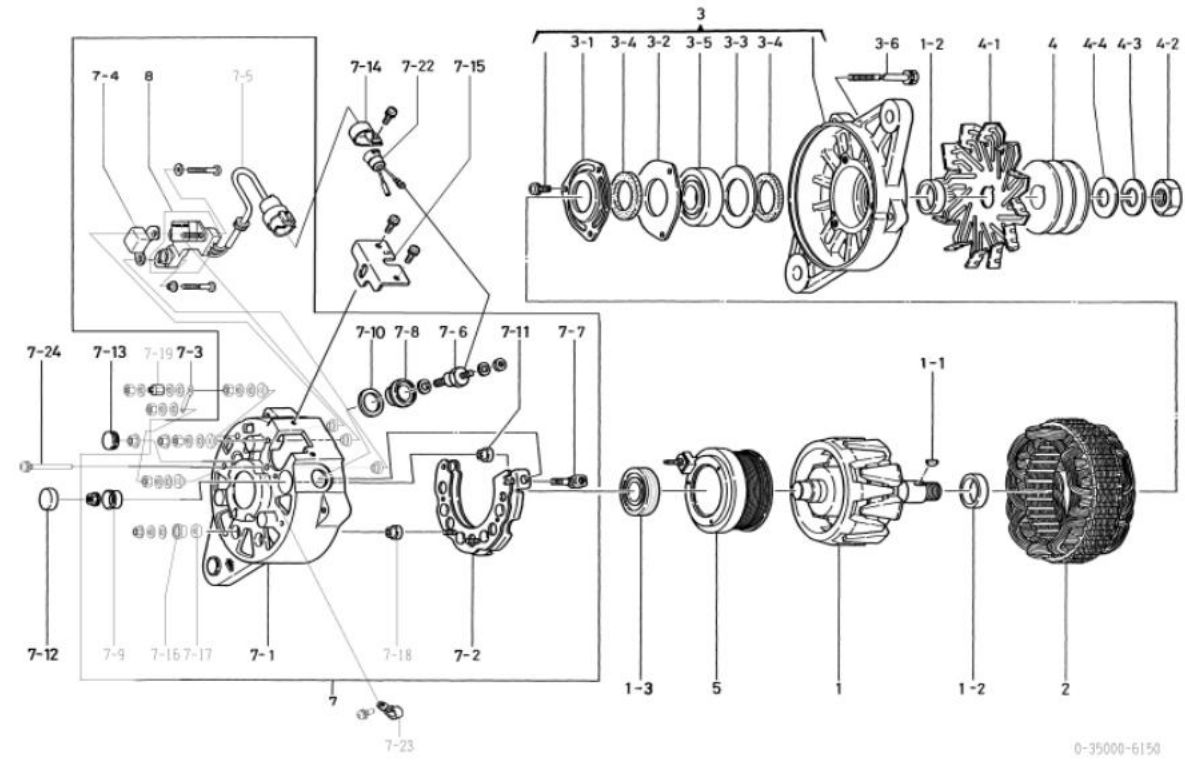

| ନମ୍ବର | ଅଂଶ ବର୍ଣ୍ଣନା  | ନିର୍ଦ୍ଦେଶ ଅଂଶ ବର୍ଣ୍ଣନା             | ବର୍ଣ୍ଣନା | ପରିମାଣ | ମୂଲ୍ୟ ଚାର୍ଜ | ବିପଣନ                            |
|-------|---------------|------------------------------------|----------|--------|-------------|----------------------------------|
| ୧     | ୦-୩୫୧୦୦-୦୨୧୦  | ୧-୮୧୨୧୧୧୦୯-୦ ରୋଟର ଆସି              |          | ୧      |             |                                  |
| ୧-୧   | ୧-୦୪୧୭-୦୪୧୭୦  | ୯-୮୨୨୧୫୮୭୭-୦ କାଉର ଲା               |          | ୧      |             |                                  |
| ୧-୨   | ୧-୩୩୯୨୩-୦୭୯୦  | ୧-୮୧୨୨୯୨୪୭-୦ କଲର                   |          | ୨      |             |                                  |
| ୧-୩   | ୧-୦୯୨୦୧-୦୪୭୦  | ୧-୮୧୨୨୯୩୯୩-୦ ବଲ୍ ବିୟା              |          | ୧      |             | ପଲ୍ଲ                             |
| ୨     | ୦-୩୫୨୦୦-୦୩୨୦  | ୧-୮୧୨୧୧୧୭-୦ ଷ୍ଟେଟର ଆସି             |          | ୧      |             |                                  |
| ୩     | ୦-୩୫୩୦୦-୦୧୫୦  | ୧-୮୧୨୧୩୦୮୯-୦ ଏଡ୍.ବେଲ୍‌କେଟ୍ ଆସି     |          | ୧      |             | 3-1୩3-5 ଅନୁପରାମର୍ଶ               |
| ୩-୧   | ୦-୩୫୯୨୭-୦୦୭୦  | ୧-୮୧୨୨୯୨୪୩-୦ ରିଟେନର                |          | ୧      |             |                                  |
| ୩-୨   | ୧-୩୩୯୨୭-୦୭୫୦  | ୧-୮୧୨୨୯୩୭୭-୦ ରିଟେନର                |          | ୧      |             |                                  |
| ୩-୩   | ୧-୩୩୯୨୭-୦୭୩୦  | ୧-୮୧୨୨୯୫୨୭-୦ ରିଟେନର                |          | ୧      |             |                                  |
| ୩-୪   | ୦-୩୫୯୯୧-୦୦୭୦  | ୧-୮୧୨୨୯୨୪୪-୦ ପୁୟା                  |          | ୨      |             |                                  |
| ୩-୫   | ୦-୦୯୨୦୧-୦୭୪୧  | ୧-୮୧୨୨୯୩୯୩-୦ ବଲ୍ ବିୟା              |          | ୧      |             | ପାମ୍ପୁରି                         |
| ୩-୬   | ୦-୦୨୭୫-୦୭୮୫୨  | ୧-୮୧୨୨୯୨୭୦-୦ ବୋଲ୍‌ଟ                |          | ୪      |             | ବୋଲ୍‌ଟ ମାଧ୍ୟମରେ                  |
| ୪     | ୦-୩୫୪୧୧-୦୧୧୦୨ | ୧-୮୧୨୨୨୦୭୮-୦ ପୁଲ୍                  |          | ୧      |             |                                  |
| ୪-୧   | ୦-୩୫୪୨୧-୦୧୫୦  | ୧-୮୧୨୨୩୦୧୮-୦ ପୁୟା                  |          | ୧      |             |                                  |
| ୪-୨   | ୦-୦୨୮୦-୧୭୦୨୨  | ୧-୮୧୨୨୯୪୭୭-୦ ନର୍                   |          | ୧      |             |                                  |
| ୪-୩   | ୧-୦୩୩୫-୧୭୦୦୨  | ୧-୮୧୨୨୯୪୭୯-୦ ବସନ୍ତ ଯୋଗା            |          | ୧      |             |                                  |
| ୪-୪   | ୧-୦୩୩୦-୧୭୦୧୨  | ୧-୮୧୨୨୯୪୭୮-୦ ପାମ୍ପା ଯୋଗା           |          | ୧      |             |                                  |
| 5     | ୦-୩୫୧୨୦-୦୧୮୦  | ୧-୮୧୨୨୨୦୯୨-୦ ଫିଲ୍ଡ ବୋକ୍ସ କମ୍ପୋନା   |          | ୧      |             |                                  |
| ୭     | ୦-୩୫୭୦୦-୦୭୮୦  | ୧-୮୧୨୧୫୩୩-୦ ଆଇ.ବେଲ୍‌କେଟ୍ ଆସି       |          | ୧      |             | ଇନକ.୭-୧,୭-୨,୭-୪,୭-୧୧,୭-୧୭,୭-୧୮,୮ |
| ୭-୧   | ୦-୩୫୭୧୦-୦୭୯୦  | ୧-୮୧୨୧୫୩୪-୦ ଡିଆର ବେଲ୍‌କେଟ୍ କମ୍ପୋନା |          | ୧      |             |                                  |
| ୭-୨   | ୦-୩୫୭୩୦-୦୫୪୦  | ୧-୮୧୨୧୯୧୧୫୦-୦ ରୋଟର ଆସି             |          | ୧      |             |                                  |
| ୭-୩   | ୦-୩୫୭୮୪-୦୨୦୦  | ୧-୮୧୨୨୯୭୦୯-୦ କନକ୍ଟ କଲ୍             |          | ୧      |             |                                  |
| ୭-୪   | ୦-୦୯୧୭୦-୨୦୦୦  | ୧-୮୪୧୩୨୦୦୮-୦ କଣ୍ଟ୍ରୋଲ୍‌ର           |          | ୧      |             |                                  |
| ୭-୫   | ୦-୩୫୭୮୦-୦୦୭୦  | ୧-୮୧୨୨୯୫୧୭-୦ ଟରମିନାଲ୍ ଆସି          |          | ୧      |             | ଗମ୍ ବୁଣ ଅନୁପରାମର୍ଶ ନୁହେଁ         |
| ୭-୬   | ୦-୩୫୯୦୧-୦୧୯୦  | ୧-୮୧୨୨୯୭୧୦-୦ ବୋଲ୍‌ଟ                |          | ୧      |             |                                  |
| ୭-୭   | ୦-୩୫୯୦୧-୦୦୭୦  | ୧-୮୧୨୨୯୨୪୭-୦ ବୋଲ୍‌ଟ                |          | ୧      |             |                                  |
| ୭-୮   | ୦-୩୫୯୪୩-୦୦୮୦  | ୧-୮୧୨୨୯୨୪୮-୦ ଇନସ୍ପେକ୍ଟର ରୁଣ୍ଡ      |          | ୧      |             |                                  |
| ୭-୯   | ୦-୩୫୯୪୩-୦୦୯୦  | ୧-୮୧୨୨୯୨୪୯-୦ ଇନସ୍ପେକ୍ଟର ରୁଣ୍ଡ      |          | ୧      |             |                                  |
| ୭-୧୦  | ୦-୩୫୯୫୧-୦୦୭୦  | ୧-୮୧୨୨୯୫୧୦-୦ ପୁୟା                  |          | ୧      |             |                                  |
| ୭-୧୧  | ୦-୩୫୯୫୩-୦୦୭୦  | ୧-୮୧୨୨୯୫୨୦-୦ ଇନସ୍ପେକ୍ଟର ରୁଣ୍ଡ      |          | ୧      |             |                                  |
| ୭-୧୨  | ୦-୦୯୨୫୨-୦୫୭୦  | ୧-୮୧୨୨୯୨୫୨-୦ ଗାମ୍ କୁୟା             |          | ୧      |             | ୭-୧୨ ଅନୁପରାମର୍ଶ                  |
| ୭-୧୩  | ୦-୦୯୨୫୨-୦୫୮୦  | ୧-୮୧୨୨୯୨୫୩-୦ ଗାମ୍ କୁୟା             |          | ୧      |             |                                  |
| ୭-୧୪  | ୦-୩୫୯୭୭-୦୦୧୦  | ୧-୮୧୨୧୭୦୫୩-୦ ଧାରକ                  |          | ୧      |             |                                  |
| ୭-୧୫  | ୦-୩୫୭୭୧-୦୧୩୦  | ୧-୮୧୨୧୪୨୯୭-୦ କଲର                   |          | ୧      |             |                                  |
| ୭-୧୬  | ୦-୩୩୯୪୩-୧୦୯୦  | ୮-୯୪୩୩୮୭୭-୦ ଇନସ୍ପେକ୍ଟର ରୁଣ୍ଡ       |          | ୭      |             |                                  |
| ୭-୧୭  | ୦-୦୯୧୦୧-୦୨୦୦  | ୧-୮୧୨୨୯୭୧୫-୦ ଇନସ୍ପେକ୍ଟର ଖଣ୍ଡ       |          | ୪      |             |                                  |
| ୭-୧୮  | ୦-୩୫୯୪୩-୦୧୮୦  | ୧-୮୧୨୨୯୭୦୭-୦ ଇନସ୍ପେକ୍ଟର ରୁଣ୍ଡ      |          | ୧      |             |                                  |
| ୭-୧୯  | ୦-୩୫୯୦୧-୦୧୨୦  | ୧-୮୧୨୨୯୭୦୨-୦ ବୋଲ୍‌ଟ                |          | ୧      |             |                                  |
| ୭-୨୨  | ୦-୩୫୭୮୦-୦୭୨୦  | ୧-୮୧୨୨୯୩୯୩-୦ ଟରମିନାଲ୍ ଆସି          |          | ୧      |             |                                  |
| ୭-୨୩  | ୧-୩୩୯୩୧-୦୦୨୧  | ୧-୮୧୨୨୯୧୨୨-୦ କଲ୍‌କ୍                |          | ୧      |             |                                  |
| ୭-୨୪  | ୦-୦୦୫୭-୦୫୪୫୨  | ୧-୮୧୨୨୯୪୭୭-୦ ପୁୟା                  |          | 3      |             |                                  |
| 8     | ୦-୩୫୭୧୯-୦୧୭୦  | ୧-୮୧୨୨୦୦୧୩-୦ ରୋଲ୍‌କେଟ୍ ଆସି         |          | ୧      |             |                                  |

|                            |  |               |              |
|----------------------------|--|---------------|--------------|
| oem ଗୁଣାବଳୀ                | ଇସ୍ପାର୍ଟ   | oem ଅଂଶ ନମ୍ବର | ୧-୮୧୨୦୦୪୧୭-୩ |
| ନାମାନ୍ତର ଆଇ.ସି.ସି.ସି.      | ୨୪୫ ୨୦୩  | ଯୋଗାଣ ସରକାରୀ  | ୯୭.୧୨୩       |
| ଓଡ଼ିଆ                      | ୧୫.୫ ବିଲୋଡ଼ାମ  | ନିୟମକ         | ନିୟମକ        |
| ଇଞ୍ଜିନ୍ ମଡେଲ 6୫1, ଅନୁୟମିତ  |  |               |              |
| ଯାନବାହନ                    | TR, ଅନୁୟମିତ  |               |              |
| ଫିଟାଭଲ୍ ରେକର୍ଡ 6102 □ 6170 | ଏଫ୍.ବି.ଇ.ଇ.ଏ. ଆସି ପରିବର୍ତ୍ତନ ହୋଇଛି                                   |               |              |
| ବିପଣନ                      | v15 TYPE V ବେଲ୍ଟ ଡ୍ରାଇଭ ଶିଖର<br>ଧାର ଚାର୍ଜିଂ ପୁରାଣ<br>ପରିଚାଳନା ପୁସ୍ତକ |               |              |

| ନମ୍ବର | ଅଂଶ ନାମ      | ନିର୍ଦ୍ଦେଶନା                              | କରଣ                  | ପରିମାଣ | ମୂଲ୍ୟ | ବିବରଣ                      |
|-------|--------------|--|----------------------|--------|-------|----------------------------|
| ୧     | ୦-୩୫୧୦୦-୦୨୧୦ | ୧-୮୧୨୧୧୧୦୦-୦ ରୋଟର ଆସି                    |                      | e      |       |                            |
| ୧-୧   | ୧-୦୪୧୭-୦୪୧୭୦ | ୯-୮୨୨୧୫୮୭୭-୦ କାଠିରୁ କା                   |                      | e      |       |                            |
| ୧-୨   | ୧-୩୩୯୨୩-୦୭୯୦ | ୧-୮୧୨୨୯୪୭-୦ କଲର                          |                      | ୨      |       |                            |
| ୧-୩   | ୧-୦୯୨୦୧-୦୪୭୦ | ୧-୮୧୨୨୯୩୯-୦ ବଲ୍ ବିୟା                     |                      | e      |       | ପଲ୍ଲ                       |
| ୨     | ୦-୩୫୨୦୦-୦୩୭୦ | ୧-୮୧୨୧୧୧୭-୦ ଉପର ଆସି                      |                      | e      |       |                            |
| 3     | ୦-୩୫୩୦୦-୦୦୪୧ | ୧-୮୧୨୧୩୦୯-୦ ଏଫ୍.ବି.ଇ.ଇ.ଏ. ଆସି            |                      | e      |       | 3-1□3-5 ଅନୁପରାମର୍ଶ         |
| ୩-୧   | ୦-୩୫୯୨୭-୦୦୭୦ | ୧-୮୧୨୨୯୪୭-୦ ରିଟେନର                       |                      | e      |       |                            |
| ୩-୨   | ୧-୩୩୯୨୭-୦୭୫୦ | ୧-୮୧୨୨୯୩୭-୦ ରିଟେନର                       |                      | e      |       |                            |
| ୩-୩   | ୧-୩୩୯୨୭-୦୭୩୦ | ୧-୮୧୨୨୯୫୭-୦ ରିଟେନର                       |                      | e      |       |                            |
| ୩-୪   | ୦-୩୫୯୨୭-୦୦୭୦ | ୧-୮୧୨୨୯୪୭-୦ ରିଟେନର                       |                      | ୨      |       |                            |
| ୩-୫   | ୦-୦୯୨୦୧-୦୪୭୦ | ୧-୮୧୨୨୯୩୯-୦ ବଲ୍ ବିୟା                     |                      | e      |       | ସାମାନ୍ୟ                    |
| ୩-୬   | ୦-୦୨୭୫-୦୨୮୫୨ | ୧-୮୧୨୨୯୭୭-୦ ବୋଲଟ                         |                      | ୪      |       | ବୋଲଟ ମାଧ୍ୟମରେ              |
| ୪     | ୧-୩୫୪୧୧-୦୧୧୦ | ୧-୮୧୨୨୦୫୫-୦ ପୁଲି                         |                      | e      |       |                            |
| ୪-୧   | ୦-୩୫୪୨୧-୦୧୨୦ | ୧-୮୧୨୨୩୦୧୭-୦ ଫ୍ଲାଇଙ୍ଗ୍                   |                      | e      |       |                            |
| ୪-୨   | ୦-୦୨୮୦-୧୭୦୨୨ | ୧-୮୧୨୨୯୪୭୭-୦ ନରୁ                         |                      | e      |       |                            |
| ୪-୩   | ୧-୦୩୩୫-୧୭୦୦୨ | ୧-୮୧୨୨୯୪୭୭-୦ ବସନ୍ତ ଯୋଜନା                 |                      | e      |       |                            |
| ୪-୪   | ୧-୦୩୩୫-୧୭୦୧୨ | ୧-୮୧୨୨୯୪୭୭-୦ ସାମାନ୍ୟ ଯୋଜନା               |                      | e      |       |                            |
| 5     | ୦-୩୫୧୨୦-୦୧୮୦ | ୧-୮୧୨୨୨୦୯୨-୦                             | ଫିଲ୍ଟର ଘୋଷଣା କମ୍ପାନୀ | e      |       |                            |
| ୭     | ୦-୩୫୨୦୦-୦୪୭୨ | ୧-୮୧୨୧୩୦୦-୦ ଆଇ.ବି.ଇ.ଇ.ଏ. ଆସି             |                      | e      |       | ୭-୧୨୭-୧୨, ୮ ସହିତ           |
| ୭-୧   | ୦-୩୫୨୧୦-୦୫୩୨ | ୧-୮୧୨୧୩୦୧୧-୦ ରିଟେନର ବେଲ୍ଟ ଡ୍ରାଇଭ କମ୍ପାନୀ |                      | e      |       |                            |
| ୭-୨   | ୦-୩୫୨୩୦-୦୩୪୦ | ୧-୮୧୨୧୯୧୦୮-୦                             | ବେଲ୍ଟ ଡ୍ରାଇଭ ଆସି     | e      |       |                            |
| ୭-୪   | ୦-୦୯୧୭୦-୨୦୦୦ | ୧-୮୪୧୩୨୦୦୮-୦ କଲ୍ପନେନ୍ଦ୍ର                 |                      | e      |       |                            |
| ୭-୫   | ୦-୩୫୨୮୦-୦୦୭୦ | ୧-୮୧୨୨୯୫୭-୦ ବେଲ୍ଟ ଡ୍ରାଇଭ ଆସି             |                      | e      |       | ଗମ୍ ବୁଣ୍ଡ ଅନୁପରାମର୍ଶ ନୁହେଁ |
| ୭-୬   | ୦-୩୫୯୦୧-୦୧୧୦ |  | ବୋଲଟ                 | ୨      |       |                            |
| ୭-୭   | ୦-୩୫୯୦୧-୦୦୭୦ | ୧-୮୧୨୨୯୪୭-୦ ବୋଲଟ                         |                      | e      |       |                            |
| ୭-୮   | ୦-୩୫୯୪୩-୦୦୭୦ | ୧-୮୧୨୨୯୫୭-୦ ଇନଭଲ୍ଟ                       | ପୁଲି                 | e      |       |                            |
| ୭-୯   | ୦-୩୫୯୦୧-୦୦୭୦ | ୧-୮୧୨୨୯୪୭-୦ ବୋଲଟ                         |                      | e      |       |                            |
| ୭-୧୦  | ୦-୩୫୯୪୩-୦୦୮୦ | ୧-୮୧୨୨୯୫୭-୦ ଇନଭଲ୍ଟ                       | ପୁଲି                 | e      |       |                            |
| ୭-୧୧  | ୦-୩୫୯୫୧-୦୦୭୦ | ୧-୮୧୨୨୯୫୭-୦ ପୁଲି                         |                      | e      |       |                            |
| ୭-୧୨  | ୦-୩୫୯୪୩-୦୦୯୦ | ୧-୮୧୨୨୯୫୭-୦ ଇନଭଲ୍ଟ                       | ପୁଲି                 | e      |       |                            |
| ୭-୧୩  | ୦-୩୫୯୦୨-୦୦୮୦ | ୮-୯୮୦୪୦୭୯-୦ ନରୁ                          |                      | e      |       |                            |
| ୭-୧୪  | ୦-୦୯୨୫୨-୦୫୮୦ | ୧-୮୧୨୨୯୫୭-୦ ଗାମ୍ କ୍ଲିପ୍                  |                      | e      |       |                            |
| ୭-୧୫  | ୦-୦୯୨୫୨-୦୫୭୦ | ୧-୮୧୨୨୯୫୭-୦ ଗାମ୍ କ୍ଲିପ୍                  |                      | e      |       |                            |
| ୭-୧୬  | ୦-୦୦୫୭-୦୫୪୫୨ | ୧-୮୧୨୨୯୪୭୭-୦ ପୁଲି                        |                      | 3      |       |                            |
| ୭-୧୭  | ୦-୩୫୯୩୧-୦୦୨୦ | ୧-୮୧୨୨୯୫୭-୦                              | କଲ୍ପ                 | e      |       |                            |
| ୭-୧୮  | ୦-୩୫୯୨୭-୦୦୧୦ | ୧-୮୧୨୧୭୦୫୩-୦ ଧାରକ                        |                      | e      |       |                            |
| ୭-୧୯  | ୦-୩୫୯୨୧-୦୧୩୦ | ୧-୮୧୨୧୪୨୯୭-୦ କଲର                         |                      | e      |       |                            |
| 8     | ୦-୩୫୭୧୯-୦୦୭୦ | ୧-୮୧୨୨୦୦୮-୦ ରେଗୁଲେଟର ଆସି                 |                      | e      |       |                            |

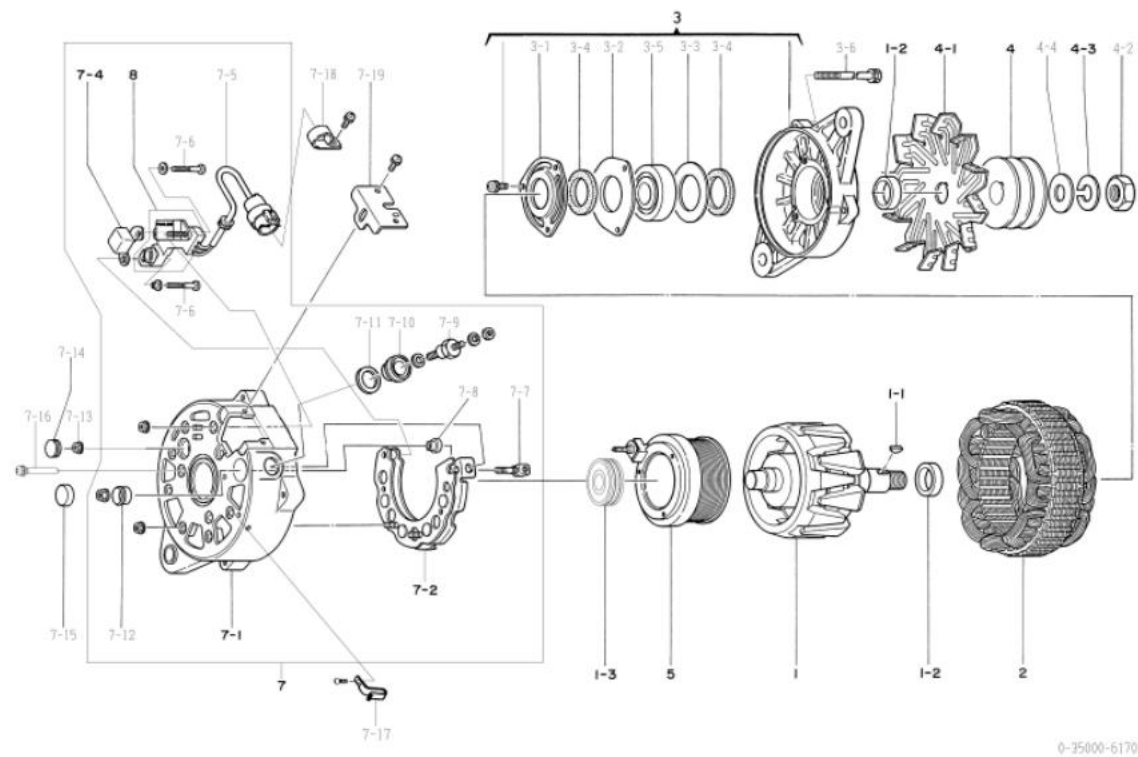

| OEM ଗୁଣାବଳୀ             | ଇସ୍ତମ୍ଭ  | OEM ଅଂଶ ନମ୍ବର                      | ୧-୮୧୨୦୦୪୭୫-୧ |
|-------------------------|--|------------------------------------|--------------|
| ନାମନାମର ଆରମ୍ଭ ପୂର୍ବ     | ୨୪ଭି ୬୦୩   | ଯୋଗାଣ ପରାମର୍ଶଦାତା                  | ୯୭.୧୨୩       |
| ଓଡ଼ିଆ                   | ୧୫ ବିଲ୍ଡାପାନ୍  | ନିୟମକ                              | ନିରାପତ୍ତ     |
| ଇଞ୍ଜିନ ମଡେଲ 6H, 6501-T  |  |                                    |              |
| ଯାନବାହନ                 | CV, CV, EV, CH23   |                                    |              |
| ଡିଜାଇନ୍ ନମ୍ବର 6103 6180 |  | ଏଫ୍.ବି.ଇ.ଇ.ଏ. ଆସି ପରିବର୍ତ୍ତନ ହୋଇଛି |              |
| ବିଷୟ                    | v15 TYPE V ବେଲ୍ଟ ଡ୍ରାଇଭ ପିଲ୍ଡ (ନିରାହତ)<br>ଧାର ଚାର୍ଜିଂ ପୁରାଣ<br>ପରିଚାଳନା ପୁସ୍ତକ |                                    |              |

| ନମ୍ବର | ଅଂଶ ସଂଖ୍ୟା   | ନିରାମାଣ ଅଂଶ ସଂଖ୍ୟା                       | ବର୍ଣ୍ଣନା            | ପରିମାଣ | ମୂଲ୍ୟ ଚାର୍ଜ | ବିଷୟ                       |
|-------|--------------|--|---------------------|--------|-------------|----------------------------|
| ୧     | ୦-୩୫୧୦୦-୦୨୧୦ | ୧-୮୧୨୧୧୧୦୦-୦ ରୋଟର ଆସି                    |                     | e      |             |                            |
| ୧-୧   | ୧-୦୪୧୬-୦୪୧୬୦ | ୯-୮୨୨୧୫୮୭୭-୦ କାଉଣ୍ଟର କା                  |                     | e      |             |                            |
| ୧-୨   | ୧-୩୩୯୨୩-୦୭୯୦ | ୧-୮୧୨୨୯୪୭୨-୦ କଲର                         |                     | ୨      |             |                            |
| ୧-୩   | ୧-୦୯୨୦୧-୦୪୭୦ | ୧-୮୧୨୨୯୩୯୩-୦ ବଲ୍ ବିୟା                    |                     | e      |             | ପଲ୍                        |
| ୨     | ୦-୩୫୨୦୦-୦୩୭୦ | ୧-୮୧୨୧୧୧୬-୦ ଷ୍ଟେଟର ଆସି                   |                     | e      |             |                            |
| 3     | ୦-୩୫୩୦୦-୦୦୪୧ | ୧-୮୧୨୧୩୦୯୩-୦ ଏଫ୍.ବି.ଇ.ଇ.ଏ. ଆସି           |                     | e      |             | 3-1 3-5 ଅନୁପରାମର୍ଶ         |
| ୩-୧   | ୦-୩୫୯୨୭-୦୦୭୦ | ୧-୮୧୨୨୯୪୭୨-୦ ରିଟେନର                      |                     | e      |             |                            |
| ୩-୨   | ୧-୩୩୯୨୭-୦୭୫୦ | ୧-୮୧୨୨୯୩୭୭-୦ ରିଟେନର                      |                     | e      |             |                            |
| ୩-୩   | ୧-୩୩୯୨୭-୦୭୩୦ | ୧-୮୧୨୨୯୫୭୭-୦ ରିଟେନର                      |                     | e      |             |                            |
| ୩-୪   | ୦-୩୫୯୨୭-୦୦୭୦ | ୧-୮୧୨୨୯୪୭୨-୦ ରିଟେନର                      |                     | ୨      |             |                            |
| ୩-୫   | ୦-୦୯୨୦୧-୦୪୭୦ | ୧-୮୧୨୨୯୩୯୩-୦ ବଲ୍ ବିୟା                    |                     | e      |             | ସାମାନ୍ୟ                    |
| ୩-୬   | ୦-୦୨୭୫-୦୨୮୫୨ | ୧-୮୧୨୨୯୭୭୦-୦ ବୋଲଟ                        |                     | ୪      |             | ବୋଲଟ ମାଧ୍ୟମରେ              |
| ୪     | ୦-୩୫୪୧୧-୦୫୩୦ | ୧-୮୧୨୨୦୯୧-୦ ପୁଲି                         |                     | e      |             |                            |
| ୪-୧   | ୦-୩୫୪୨୧-୦୧୨୦ | ୧-୮୧୨୨୩୦୧୭-୦ ଫ୍ଲୟର                       |                     | e      |             |                            |
| ୪-୨   | ୦-୦୨୮୦-୧୭୦୨୨ | ୧-୮୧୨୨୯୪୭୨-୦ ନରୁ                         |                     | e      |             |                            |
| ୪-୩   | ୧-୦୩୩୫-୧୭୦୦୨ | ୧-୮୧୨୨୯୪୭୨-୦ ବସନ୍ତ ଯୋଜନା                 |                     | e      |             |                            |
| ୪-୪   | ୧-୦୩୩୫-୧୭୦୧୨ | ୧-୮୧୨୨୯୪୭୨-୦ ସାମାନ୍ୟ ଯୋଜନା               |                     | e      |             |                            |
| 5     | ୦-୩୫୧୨୦-୦୧୮୦ | ୧-୮୧୨୨୨୦୯୨-୦                             | ଫିଲ୍ଟର ଲେଖା କମ୍ପାଣୀ | e      |             |                            |
| ୭     | ୦-୩୫୨୦୦-୦୪୭୨ | ୧-୮୧୨୧୩୦୯୩-୦ ଏଫ୍.ବି.ଇ.ଇ.ଏ. ଆସି           |                     | e      |             | ୭-୧ 7-୧୨, ୮ ସହିତ           |
| ୭-୧   | ୦-୩୫୨୧୦-୦୫୩୨ | ୧-୮୧୨୧୪୩୦୧-୦ ରିଟେନର ବେଲ୍ଟ ଡ୍ରାଇଭ କମ୍ପାଣୀ |                     | e      |             |                            |
| ୭-୨   | ୦-୩୫୨୩୦-୦୩୪୦ | ୧-୮୧୨୧୯୧୦୮-୦                             | ରୋଟର ଆସି            | e      |             |                            |
| ୭-୪   | ୦-୦୯୧୭୦-୨୦୦୦ | ୧-୮୪୧୩୨୦୦୮-୦ କଲ୍‌ଗେଟ୍‌ସ୍‌ସ୍‌             |                     | e      |             |                            |
| ୭-୫   | ୦-୩୫୨୮୦-୦୦୭୦ | ୧-୮୧୨୨୯୫୭୭-୦ ରିଟେନର ଆସି                  |                     | e      |             | ଗମ୍ ବୁଣ୍ଡ ଅନୁପରାମର୍ଶ ନୁହେଁ |
| ୭-୬   | ୦-୩୫୯୦୧-୦୧୧୦ |  | ବୋଲଟ                | ୨      |             |                            |
| ୭-୭   | ୦-୩୫୯୦୧-୦୦୭୦ | ୧-୮୧୨୨୯୪୭୨-୦ ବୋଲଟ                        |                     | e      |             |                            |
| ୭-୮   | ୦-୩୫୯୪୩-୦୦୭୦ | ୧-୮୧୨୨୯୫୭୭-୦ ଇନପୁଲ୍ଟ ରୁଲ୍                |                     | e      |             |                            |
| ୭-୯   | ୦-୩୫୯୦୧-୦୦୭୦ | ୧-୮୧୨୨୯୪୭୨-୦ ବୋଲଟ                        |                     | e      |             |                            |
| ୭-୧୦  | ୦-୩୫୯୪୩-୦୦୮୦ | ୧-୮୧୨୨୯୫୭୭-୦ ଇନପୁଲ୍ଟ ରୁଲ୍                |                     | e      |             |                            |
| ୭-୧୧  | ୦-୩୫୯୫୧-୦୦୭୦ | ୧-୮୧୨୨୯୫୭୭-୦ ପୁଲି                        |                     | e      |             |                            |
| ୭-୧୨  | ୦-୩୫୯୪୩-୦୦୯୦ | ୧-୮୧୨୨୯୫୭୭-୦ ଇନପୁଲ୍ଟ ରୁଲ୍                |                     | e      |             |                            |
| ୭-୧୩  | ୦-୩୫୯୦୨-୦୦୮୦ | ୮-୯୮୦୪୦୭୯୦-୦ ନରୁ                         |                     | e      |             |                            |
| ୭-୧୪  | ୦-୦୯୨୫୨-୦୫୮୦ | ୧-୮୧୨୨୯୫୭୭-୦ ଗାମ୍ କ୍ଲିପ୍                 |                     | e      |             |                            |
| ୭-୧୫  | ୦-୦୯୨୫୨-୦୫୭୦ | ୧-୮୧୨୨୯୫୭୭-୦ ଗାମ୍ କ୍ଲିପ୍                 |                     | e      |             |                            |
| ୭-୧୬  | ୦-୦୦୫୭-୦୫୪୫୨ | ୧-୮୧୨୨୯୪୭୨-୦ ପୁଲି                        |                     | 3      |             |                            |
| ୭-୧୭  | ୦-୩୫୯୩୧-୦୦୨୦ | ୧-୮୧୨୨୯୫୭୭-୦                             | କଲ୍‌ଗେଟ୍‌ସ୍‌        | e      |             |                            |
| ୭-୧୮  | ୦-୩୫୯୨୭-୦୦୧୦ | ୧-୮୧୨୧୭୦୫୩-୦ ଧାରକ                        |                     | e      |             |                            |
| ୭-୧୯  | ୦-୩୫୯୨୭-୦୧୩୦ | ୧-୮୧୨୧୪୭୯୭-୦ କଲର                         |                     | e      |             |                            |
| 8     | ୦-୩୫୭୧୯-୦୦୭୦ | ୧-୮୧୨୨୦୦୮-୦ ରୋଟର ଆସି                     |                     | e      |             |                            |

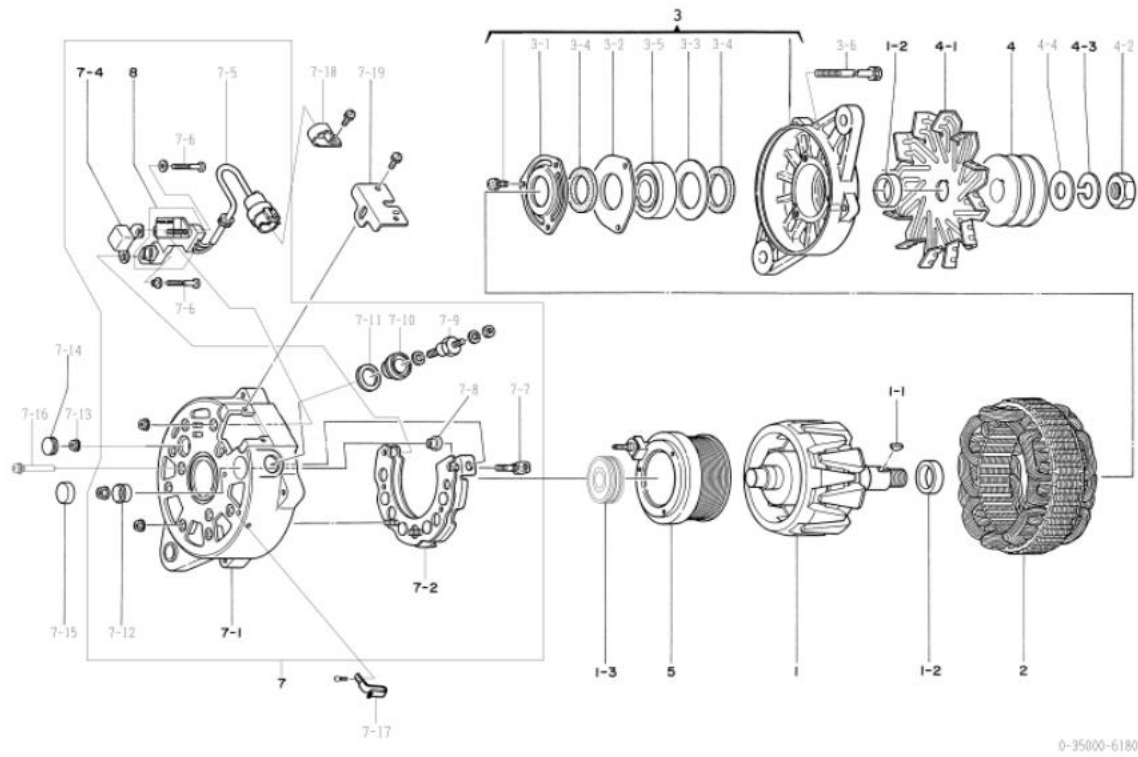

| oem ସଂଖ୍ୟା                       | ଉପାଦାନ   | oem ଅଂଶ ନମ୍ବର                          | ୧-୮୧୨୦୦୪୭୦-୨ |
|----------------------------------|--|--|--------------|
| ନାମାଂକିତ ଆଇଟମ୍ ସଂଖ୍ୟା            | ୨୪୫ ୭୦୩  | ଯୋଗାଣ ସମ୍ପୂର୍ଣ୍ଣତା                     | ୯୭.୧୨୩       |
| ଓଡ଼ିଆ                            | ୧୫ ଡିଜେଲ୍  | ନିୟମକ                                  | ନିୟମକ        |
| ଇଞ୍ଜିନ୍ ମଡେଲ୍ 8, 10, 12, ଅନୁସାରେ |  |  |              |
| ଯାନବାହନ                          | CV, CX, EV, ଅନୁସାରେ  |  |              |
| ଡିଜାଇନ୍ ନମ୍ବର 6105 6190          |  | ଏଫ୍.ଏଲ୍.ଏସ୍. ଆର୍.ଏସ୍. ପରିବର୍ତ୍ତନ ଯୋଗାଣ |              |
| ବିବରଣୀ                           | 15 type v ବେଲ୍ଟ ଡ୍ରାଇଭ୍ ପିଲ୍ (ନିର୍ବାହକ)<br>ଏମ୍ ଡିଜେଲ୍ ଡ୍ରାଇଭ୍<br>ଉପାଦାନଗୁଡ଼ିକ ସୁରକ୍ଷିତ |  |              |

| ନମ୍ବର | ଅଂଶ ସଂଖ୍ୟା   | ନିର୍ଦ୍ଦେଶ ଅଂଶ ସଂଖ୍ୟା               | ବିବରଣୀ | ପରିମାଣ | ମୂଲ୍ୟ ପାଇବା | ବିବରଣୀ                 |
|-------|--------------|------------------------------------|--------|--------|-------------|------------------------|
| ୧     | ଠ-୩୫୧୦୦-୦୨୧୦ | ୧-୮୧୨୧୧୧୦୦-୦ ରୋଟର ଆର୍ମେଚର          |        | e      |             |                        |
| ୧-୧   | ୧-୦୪୧୭-୦୪୧୭୦ | ୯-୮୨୨୧୫୮୭୭-୦ କାଠର ଲିଫ୍ଟ            |        | e      |             |                        |
| ୧-୨   | ୧-୩୩୯୨୩-୦୭୯୦ | ୧-୮୧୨୨୯୪୭୦-୦ କଲର                   |        | ୨      |             |                        |
| ୧-୩   | ୧-୦୯୨୦୧-୦୪୭୦ | ୧-୮୧୨୨୯୩୯୩-୦ ବଲ୍ ବିୟା              |        | e      |             | ପଲ୍                    |
| ୨     | ଠ-୩୫୨୦୦-୦୩୨୦ | ୧-୮୧୨୧୧୧୭-୦ ଉପର ଆର୍ମେଚର            |        | e      |             |                        |
| 3     | ଠ-୩୫୩୦୦-୦୦୪୧ | ୧-୮୧୨୧୩୦୯୩-୦ ଏଫ୍.ଏଲ୍.ଏସ୍. ଆର୍.ଏସ୍. |        | e      |             | 3-1 3-5 ଅନୁସାରେ        |
| ୩-୧   | ଠ-୩୫୯୨୭-୦୦୭୦ | ୧-୮୧୨୨୯୪୭୦-୦ ରିଟେନର                |        | e      |             |                        |
| ୩-୨   | ୧-୩୩୯୨୭-୦୭୫୦ | ୧-୮୧୨୨୯୩୭୭-୦ ରିଟେନର                |        | e      |             |                        |
| ୩-୩   | ୧-୩୩୯୨୭-୦୭୩୦ | ୧-୮୧୨୨୯୫୭୭-୦ ରିଟେନର                |        | e      |             |                        |
| ୩-୪   | ଠ-୩୫୯୨୭-୦୦୭୦ | ୧-୮୧୨୨୯୪୭୦-୦ ରିଟେନର                |        | ୨      |             |                        |
| ୩-୫   | ଠ-୦୯୨୦୧-୦୪୭୦ | ୧-୮୧୨୨୯୩୯୩-୦ ବଲ୍ ବିୟା              |        | e      |             | ସାମାନ୍ୟ                |
| ୩-୬   | ଠ-୦୨୭୫-୦୭୮୫୨ | ୧-୮୧୨୨୯୭୭୦-୦ ବୋଲଟ୍                 |        | ୪      |             | ବୋଲଟ୍ ମାଧ୍ୟମରେ         |
| ୪     | ଠ-୩୫୪୧୧-୦୫୩୦ | ୧-୮୧୨୨୦୯୧-୦ ପୁଲି                   |        | e      |             |                        |
| ୪-୧   | ଠ-୩୫୪୨୧-୦୧୨୦ | ୧-୮୧୨୨୩୦୧୭-୦ ଫ୍ରିୟା                |        | e      |             |                        |
| ୪-୨   | ଠ-୦୨୮୦-୧୭୦୨୨ | ୧-୮୧୨୨୯୪୭୦-୦ ନର୍                   |        | e      |             |                        |
| ୪-୩   | ୧-୦୩୩୩-୧୭୦୦୨ | ୧-୮୧୨୨୯୪୭୦-୦ ବସ୍ତୁ ଯୋଗାଣ           |        | e      |             |                        |
| ୪-୪   | ୧-୦୩୩୩-୧୭୦୧୨ | ୧-୮୧୨୨୯୪୭୦-୦ ସାମାନ୍ୟ ଯୋଗାଣ         |        | e      |             |                        |
| 5     | ଠ-୩୫୧୨୦-୦୧୮୦ | ୧-୮୧୨୨୨୦୯୨-୦ ଫ୍ରିୟା ଯୋଗାଣ          |        | e      |             |                        |
| ୭     | ଠ-୩୫୨୦୦-୦୪୭୦ | ୧-୮୧୨୧୩୦୯୩-୦ ଏଫ୍.ଏଲ୍.ଏସ୍. ଆର୍.ଏସ୍. |        | e      |             | ଆଇସିଏମ୍ ୭-୧୭୭-୧୨,୮     |
| ୭-୧   | ଠ-୩୫୨୧୦-୦୫୩୦ | ୧-୮୧୨୧୪୩୦୧-୦ ରିଟେନର ଯୋଗାଣ          |        | e      |             |                        |
| ୭-୨   | ଠ-୩୫୨୩୦-୦୩୪୦ | ୧-୮୧୨୧୧୧୦୮-୦ ରିଟେନର ଆର୍ମେଚର        |        | e      |             |                        |
| ୭-୪   | ଠ-୦୯୧୭୦-୨୦୦୦ | ୧-୮୪୧୩୨୦୦୮-୦ କଲ୍ ସମ୍ପୂର୍ଣ୍ଣତା      |        | e      |             |                        |
| ୭-୫   | ଠ-୩୫୨୮୦-୦୦୭୦ | ୧-୮୧୨୨୯୫୭୦-୦ ରିଟେନର ଆର୍ମେଚର        |        | e      |             | ଗମ୍ ବୁଲ୍ ଅନୁସାରେ ନମ୍ବର |
| ୭-୬   | ଠ-୩୫୯୦୧-୦୧୦୦ |                                    | ବୋଲଟ୍  | ୨      |             |                        |
| ୭-୭   | ଠ-୩୫୯୦୧-୦୦୭୦ | ୧-୮୧୨୨୯୪୭୦-୦ ବୋଲଟ୍                 |        | e      |             |                        |
| ୭-୮   | ଠ-୩୫୯୪୩-୦୦୭୦ | ୧-୮୧୨୨୯୫୭୦-୦ ଇନଭଲ୍ଟ ରୁଲ୍           |        | e      |             |                        |
| ୭-୯   | ଠ-୩୫୯୦୧-୦୦୭୦ | ୧-୮୧୨୨୯୪୭୦-୦ ବୋଲଟ୍                 |        | e      |             |                        |
| ୭-୧୦  | ଠ-୩୫୯୪୩-୦୦୮୦ | ୧-୮୧୨୨୯୫୭୦-୦ ଇନଭଲ୍ଟ ରୁଲ୍           |        | e      |             |                        |
| ୭-୧୧  | ଠ-୩୫୯୫୧-୦୦୭୦ | ୧-୮୧୨୨୯୫୭୦-୦ ରୁଲ୍                  |        | e      |             |                        |
| ୭-୧୨  | ଠ-୩୫୯୫୩-୦୦୯୦ | ୧-୮୧୨୨୯୫୭୦-୦ ଇନଭଲ୍ଟ ରୁଲ୍           |        | e      |             |                        |
| ୭-୧୩  | ଠ-୩୫୯୦୨-୦୦୮୦ | ୮-୯୮୦୪୦୭୯୦-୦ ନର୍                   |        | e      |             |                        |
| ୭-୧୪  | ଠ-୦୯୨୫୨-୦୫୮୦ | ୧-୮୧୨୨୯୫୭୦-୦ ଗାମ୍ କ୍ଲିପ୍           |        | e      |             |                        |
| ୭-୧୫  | ଠ-୦୯୨୫୨-୦୫୭୦ | ୧-୮୧୨୨୯୫୭୦-୦ ଗାମ୍ କ୍ଲିପ୍           |        | e      |             |                        |
| ୭-୧୬  | ଠ-୦୦୫୭-୦୫୪୫୨ | ୧-୮୧୨୨୯୪୭୦-୦ ରୁଲ୍                  |        | 3      |             |                        |
| ୭-୧୭  | ଠ-୩୫୯୩୧-୦୦୨୦ | ୧-୮୧୨୨୯୫୭୦-୦ ବଲ୍ ବିୟା              |        | e      |             |                        |
| ୭-୧୮  | ଠ-୩୫୯୨୭-୦୦୧୦ | ୧-୮୧୨୧୭୦୫୩-୦ ଧାରକ                  |        | e      |             |                        |
| ୭-୧୯  | ଠ-୩୫୯୨୧-୦୧୩୦ | ୧-୮୧୨୧୪୭୯୭-୦ କଲର                   |        | e      |             |                        |
| 8     | ଠ-୩୫୭୧୯-୦୦୭୦ | ୧-୮୧୨୨୦୦୮-୦ ରିଟେନର ଆର୍ମେଚର         |        | e      |             |                        |

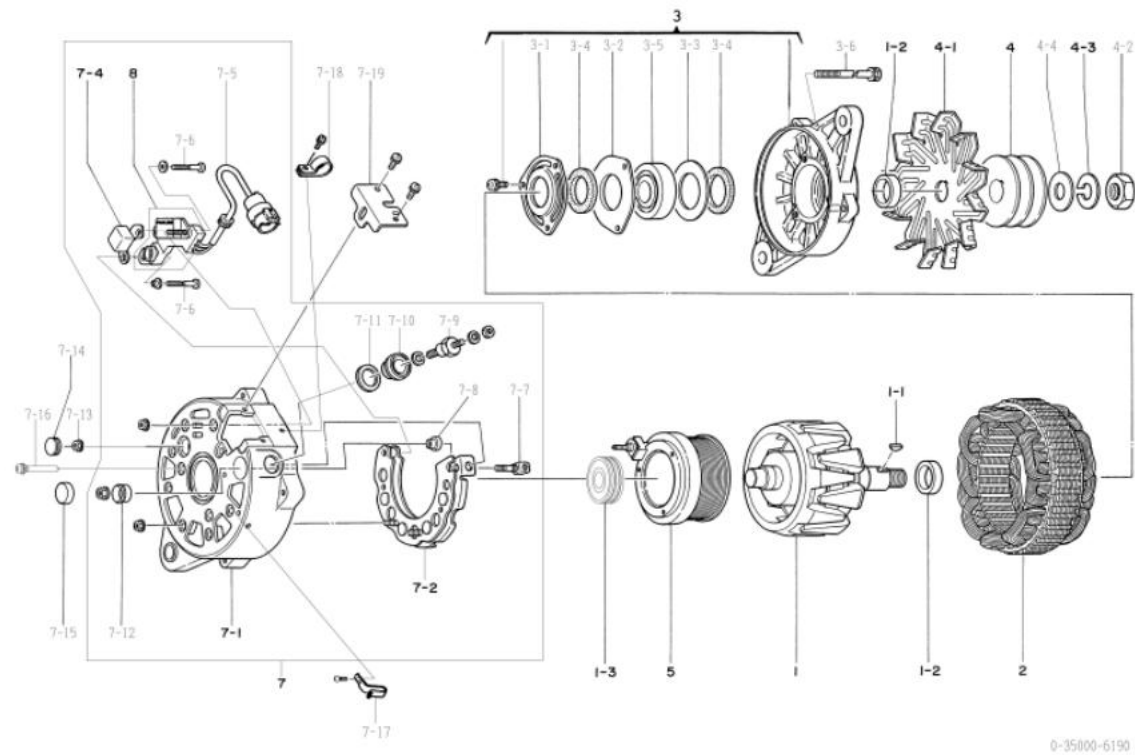

| OEM ଗୁଣାବଳୀ               | ଇସ୍ତମ୍ଭ  | OEM ଅଂଶ ନମ୍ବର   | ୧-୮୧୨୦୦୪୩୭-୪ |
|---------------------------|--|---|--------------|
| ନାମନାମ ଆଇ. ପୁର            | ୨୪ଭି ୬୦ଏ   | ଘୋଗାଣ ପରାମିତ୍ରାବଳୀ  | ୯୯.୦୮-       |
| ଓଡ଼ିଆ                     | ୧୩ ବିଭେଦନ  | ନିୟମକ   | ନିରାମିତ      |
| ଇଞ୍ଜିନ ମଡେଲ 6w, ଅନୁରୂପ    |  |   |              |
| ଯାନବାହନ                   | CV, CV, EV, ଅନୁରୂପ   |   |              |
| ଡିଜାଇନ୍ ନମ୍ବର 6130 □ 6131 |  | ଆର. ବରାକେଟ୍ ଆସି ପରିବର୍ତ୍ତନ ହୋଇଛି<br>ଏଫ. ବରାକେଟ୍ ଆସି ପରିବର୍ତ୍ତନ ହୋଇଛି<br>ରୋଟର ଆସି ଏବଂ ପୁଲି ପରିବର୍ତ୍ତନ କରାଯାଇଛି, କା ଗୁରୁତ୍ୱ ରତ୍ନ କରାଯାଇଛି |              |
| ବିପଣନ                     | v15 TYPE V ବେଲଟ୍ ଡକ୍ସ ପିଲ୍ଡ (ନିରାହତ)<br>ଘଣ୍ଟାକଣ୍ଠା ଗୁରୁଣ୍ଠନ<br>ଠ-୩୫୦୦୦-୨୧୩୦, ୨୧୩୧, ୨୧୩୨, ୨୧୩୩ ର ଏକାକୃତ ମଡେଲ୍ |   |              |

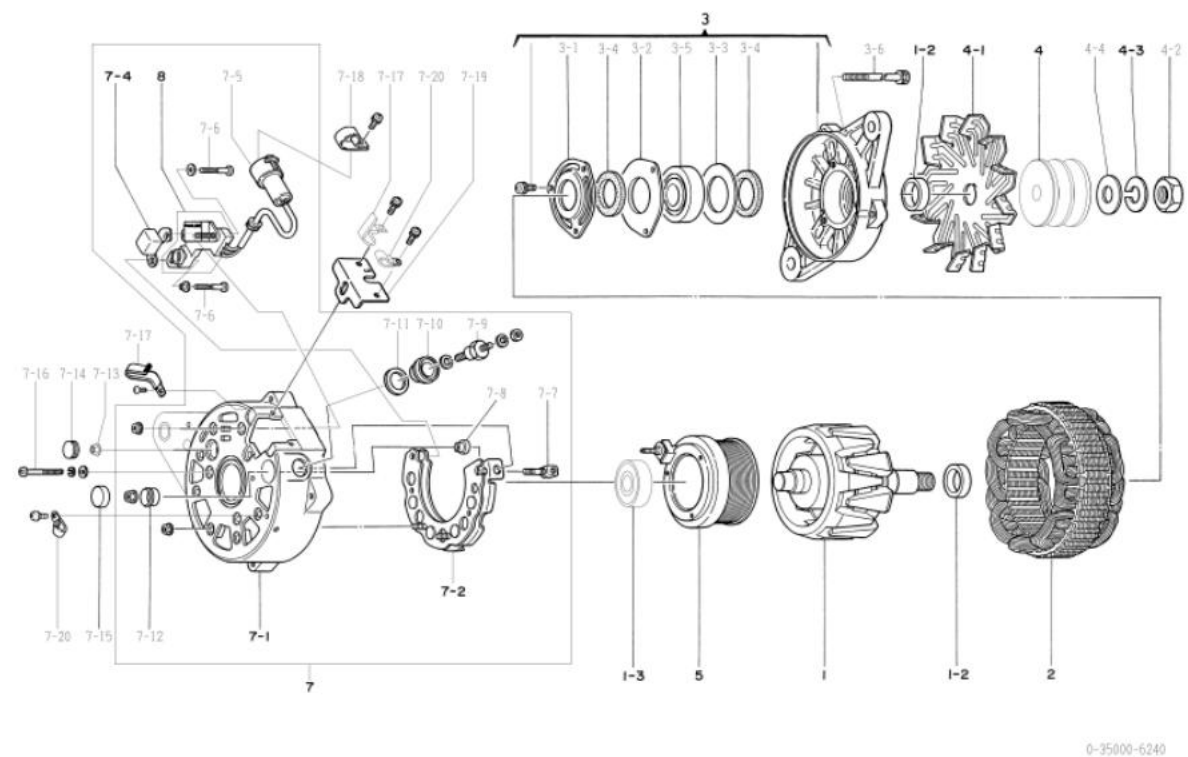

| ନୁମ୍ବର | ଅଂଶ ନାମ      | ନିରାମିତ୍ରା ଅଂଶ ନାମ                | କରୁଣ୍ଠନା | ପରିମାଣ | ମୂଲ୍ୟ ଚାଲିବା | ବିପଣନ                 |
|--------|--------------|-----------------------------------|----------|--------|--------------|-----------------------|
| ୧      | ଠ-୩୫୧୦୦-୦୩୫୦ | ୧-୮୧୨୧୧୧୨୭-୦ ରୋଟର ଆସି             |          | ୧      |              |                       |
| ୧-୨    | ୧-୩୩୯୨୩-୦୭୯୦ | ୧-୮୧୨୨୯୪୪୨-୦ କଲର                  |          | ୨      |              |                       |
| ୧-୩    | ୦-୦୯୨୦୧-୦୮୪୦ | ୧-୮୧୨୨୯୭୮-୦ ବଲ୍ ବିୟା              |          | ୧      |              | ପଞ୍ଜ                  |
| ୨      | ଠ-୩୫୨୦୦-୦୩୧୦ | ୧-୮୧୨୧୧୧୧୦-୦ ଷ୍ଟେଟର ଆସି           |          | ୧      |              |                       |
| ୩      | ଠ-୩୫୩୦୦-୦୦୪୧ | ୧-୮୧୨୧୩୦୯୩-୦ ଏଫ.ବରାକେଟ୍ ଆସି       |          | ୧      |              | 3-1□3-5 ଅନୁରୂପ        |
| ୩-୧    | ଠ-୩୫୯୨୭-୦୦୭୦ | ୧-୮୧୨୨୯୪୩୩-୦ ରିଟେନର               |          | ୧      |              |                       |
| ୩-୨    | ୧-୩୩୯୨୭-୦୭୫୦ | ୧-୮୧୨୨୯୩୭୭-୦ ରିଟେନର               |          | ୧      |              |                       |
| ୩-୩    | ୧-୩୩୯୨୭-୦୭୩୦ | ୧-୮୧୨୨୯୫୨୭-୦ ରିଟେନର               |          | ୧      |              |                       |
| ୩-୪    | ଠ-୩୫୯୫୧-୦୦୭୦ | ୧-୮୧୨୨୯୪୪୪-୦ ପୁଲି                 |          | ୨      |              |                       |
| ୩-୫    | ୦-୦୯୨୦୧-୦୭୪୧ | ୧-୮୧୨୨୯୩୯୯-୦ ବଲ୍ ବିୟା             |          | ୧      |              | ପାମ୍ପା                |
| ୩-୬    | ୦-୦୨୭୫-୦୭୮୫୨ | ୧-୮୧୨୨୯୭୭୦-୦ ବୋଲଟ୍                |          | ୪      |              | ବୋଲଟ୍ ମାଧ୍ୟମରେ        |
| ୪      | ଠ-୩୫୪୧୧-୦୯୮୦ | ୧-୮୧୨୨୧୫୪-୦ ପୁଲି                  |          | ୧      |              |                       |
| ୪-୧    | ଠ-୩୫୪୨୧-୦୧୨୦ | ୧-୮୧୨୨୩୦୧୭-୦ ଫୁଲ୍ଡର               |          | ୧      |              |                       |
| ୪-୨    | ୦-୦୨୮୦-୧୭୦୨୨ | ୧-୮୧୨୨୯୪୭୪-୦ ନର୍                  |          | ୧      |              |                       |
| ୪-୩    | ୧-୦୩୩୫-୧୭୦୦୨ | ୧-୮୧୨୨୯୪୭୯-୦ ବସନ୍ତ ଯୋଜନା          |          | ୧      |              |                       |
| ୪-୪    | ୧-୦୩୩୦-୧୭୦୧୨ | ୧-୮୧୨୨୯୪୭୮-୦ ଯାନା ଯୋଜନା           |          | ୧      |              |                       |
| 5      | ଠ-୩୫୧୨୦-୦୧୮୦ | ୧-୮୧୨୨୨୦୯୨-୦ ଫିଲ୍ଡ କୋଏଲ୍ କମ୍ପାଣୀ  |          | ୧      |              |                       |
| ୭      | ଠ-୩୫୭୦୦-୦୫୭୧ | ୧-୮୧୨୨୧୦୪-୦ ଆର.ବରାକେଟ୍ ଆସି        |          | ୧      |              | ଆଇଏନସି ୭-୧□୭-୧୨, ୮    |
| ୭-୧    | ଠ-୩୫୭୧୦-୦୭୯୧ | ୧-୮୧୨୨୧୦୭-୦ ରିଟେନ ବରାକେଟ୍ କମ୍ପାଣୀ |          | ୧      |              |                       |
| ୭-୨    | ଠ-୩୫୭୩୦-୦୩୪୦ | ୧-୮୧୨୧୯୧୦୮-୦ ରେଡିଫାୟର ଆସି         |          | ୧      |              |                       |
| ୭-୪    | ୦-୦୯୧୭୦-୨୦୦୦ | ୧-୮୪୧୩୨୦୦୮-୦ କଣ୍ଟ୍ରୋଲ୍ ପାଲ୍       |          | ୧      |              |                       |
| ୭-୫    | ଠ-୩୫୭୮୦-୦୪୪୦ | ୧-୮୧୨୨୯୭୯-୦ ରିଟେନର ଆସି            |          | ୧      |              | ଗମ୍ ବୁଲ୍ ଅନୁରୂପ ନୁହେଁ |
| ୭-୬    | ଠ-୩୫୯୦୧-୦୧୦୦ |                                   | ବୋଲଟ୍    | ୨      |              |                       |
| ୭-୭    | ଠ-୩୫୯୦୧-୦୦୭୦ | ୧-୮୧୨୨୯୪୭୦-୦ ବୋଲଟ୍                |          | ୧      |              |                       |
| ୭-୮    | ଠ-୩୫୯୪୩-୦୦୭୦ | ୧-୮୧୨୨୯୫୫୦-୦ ଇନପୁଲେଟ୍ ବୁଲ୍        |          | ୧      |              |                       |
| ୭-୯    | ଠ-୩୫୯୦୧-୦୦୭୦ | ୧-୮୧୨୨୯୪୭୦-୦ ବୋଲଟ୍                |          | ୧      |              |                       |
| ୭-୧୦   | ଠ-୩୫୯୪୩-୦୦୮୦ | ୧-୮୧୨୨୯୪୮୦-୦ ଇନପୁଲେଟ୍ ବୁଲ୍        |          | ୧      |              |                       |
| ୭-୧୧   | ଠ-୩୫୯୫୧-୦୦୭୦ | ୧-୮୧୨୨୯୫୧-୦ ପୁଲି                  |          | ୧      |              |                       |
| ୭-୧୨   | ଠ-୩୫୯୪୩-୦୦୯୦ | ୧-୮୧୨୨୯୪୯୦-୦ ଇନପୁଲେଟ୍ ବୁଲ୍        |          | ୧      |              |                       |
| ୭-୧୩   | ଠ-୩୫୯୦୨-୦୦୮୦ | ୮-୯୮୦୪୦୭୯୦-୦ ନର୍                  |          | ୧      |              |                       |
| ୭-୧୪   | ୦-୦୯୨୫୨-୦୫୮୦ | ୧-୮୧୨୨୯୫୫୩-୦ ଗାମ୍ କୁଲ୍ଡ           |          | ୧      |              |                       |
| ୭-୧୫   | ୦-୦୯୨୫୨-୦୫୭୦ | ୧-୮୧୨୨୯୫୫୨-୦ ଗାମ୍ କୁଲ୍ଡ           |          | ୧      |              |                       |
| ୭-୧୬   | ୦-୦୦୫୭-୦୫୪୫୨ | ୧-୮୧୨୨୯୪୭୭-୦ ଡକ୍ଟର                |          | 3      |              |                       |
| ୭-୧୭   | ଠ-୩୫୯୩୧-୦୦୨୦ | ୧-୮୧୨୨୯୫୧୭-୦ ବଲ୍ଟ                 |          | ୧      |              |                       |
| ୭-୧୮   | ଠ-୩୫୯୨୭-୦୦୧୦ | ୧-୮୧୨୧୭୦୫୩-୦ ଧାରକ                 |          | ୧      |              |                       |
| ୭-୧୯   | ଠ-୩୫୭୭୧-୦୧୩୦ | ୧-୮୧୨୧୪୨୯୭-୦ କଲର                  |          | ୧      |              |                       |
| ୭-୨୦   | ୧-୩୩୯୩୧-୦୦୨୧ | ୧-୮୧୨୨୯୧୨୨-୦ ବଲ୍ଟ                 |          | ୨      |              |                       |
| 8      | ଠ-୩୫୭୧୯-୦୦୭୦ | ୧-୮୧୨୨୦୦୦୮-୦ ରେଗୁଲେଟର ଆସି         |          | ୧      |              |                       |



|                          |                                       |                                       |              |
|--------------------------|---------------------------------------|---------------------------------------|--------------|
| oem ଗୁଣାହକ               | ଇସ୍ପୁରୁ                               | oem ଅଂଶ ନମ୍ବର                         | ୧-୮୧୨୦୦୪୩୮-୩ |
| ନାମନାମ ଆଉର ପୁର           | ୨୪ଭି ୯୦ଏ                              | ଯୋଗାଣ ପରାମର୍ଶଦାତା                     | ୦୧.୦୧୦       |
| ଓଡ଼ିଆ                    | ୧୧୧୧୧୧୧୧                              | ନିୟମକ                                 | ନିୟମକ        |
| ଇଞ୍ଜିନ ମଡେଲ 6w, ଅନୁରୂପ   |                                       |                                       |              |
| ଯାନବାହନ                  | cv, cv, cv, ଅନୁରୂପ                    |                                       |              |
| ଡିଜାଇନ୍ ନେମ୍ବର 821008211 |                                       | ପୁରସ୍କାନ୍ତ ବଦଳିଗଲା                    |              |
|                          | ୮୨୧୧୦୮୨୧୨                             | ପୁଲି ପରିଚାଳନା କରାଯାଇଛି                |              |
|                          | ୮୨୧୨୦୮୨୧୩                             | ଯାନବାହାନ ଉପରେ ହାତରେ ପାଇଁ କ୍ଲିପ୍ ଯୋଗାଇ |              |
| ବିଷୟ                     | v15 TYPE V ବେଲ୍ଟ ଡ୍ରାଇଭ ପିଲ୍ (ନିରାହତ) |                                       |              |
|                          | ଘଣ୍ଟାକଣ୍ଠା ପୁରୁଣା                     |                                       |              |

| ନମ୍ବର | ଅଂଶ ନାମ      | ନିର୍ଦ୍ଦେଶନା ଅଂଶ ନାମ                | ବର୍ଣ୍ଣନା              | ପରିମାଣ | ମୂଲ୍ୟ ଚାର୍ଜ | ବିଷୟ                        |
|-------|--------------|------------------------------------|-----------------------|--------|-------------|-----------------------------|
| ୧     | ଠ-୩୫୧୦୦-୦୨୩୦ | ୧-୮୧୨୨୧୦୯୨-୧ ରୋଟର ଆସି              |                       | e      |             |                             |
| ୧-୧   | ୧-୦୪୧୭-୦୪୧୭୦ | ୯-୮୨୨୧୫୮୭୭-୦ କାଉଣ୍ଟର୍ କା           |                       | e      |             |                             |
| ୧-୨   | ୧-୩୩୯୨୩-୦୮୯୦ | ୧-୮୧୨୨୯୨୭୭-୦ କଲର                   |                       | e      |             |                             |
| ୧-୩   | ୧-୩୫୯୨୩-୦୦୩୦ | ୧-୮୧୨୨୯୨୭୭-୦ କଲର                   |                       | e      |             |                             |
| ୧-୪   | ୦-୦୯୨୦୧-୦୭୭୦ | ୧-୮୧୨୨୯୨୮-୦ ବଲ୍ ବିୟା               |                       | e      |             | ପଲ୍                         |
| ୨     | ଠ-୩୫୨୦୦-୦୩୪୦ | ୧-୮୧୨୧୧୧୧୪-୦ ଉତ୍ତେଜ ଆସି            |                       | e      |             |                             |
| ୩     | ଠ-୩୫୩୦୦-୦୦୭୦ | ୧-୮୧୨୧୩୦୮୦-୦ ଏଟ୍.ବ୍ଲେକ୍ଟର ଆସି      |                       | e      |             | 3-103-5 ଅନୁରୂପ              |
| ୩-୧   | ୧-୩୩୯୨୭-୦୭୭୦ | ୧-୮୧୨୨୯୧୯୦-୦ ରିଟେନର                |                       | e      |             |                             |
| ୩-୨   | ୧-୩୩୯୨୭-୦୭୭୦ | ୧-୮୧୨୨୯୩୪୯-୦ ରିଟେନର                |                       | e      |             |                             |
| ୩-୩   | ଠ-୩୫୯୨୭-୦୦୮୦ | ୧-୮୧୨୨୯୨୭୯-୦ ରିଟେନର                |                       | e      |             |                             |
| ୩-୪   | ଠ-୩୫୯୨୭-୦୦୮୦ | ୧-୮୧୨୨୯୩୦-୦ ପୁରୁଣା                 |                       | ୨      |             |                             |
| ୩-୫   | ୦-୦୯୨୦୧-୦୭୭୦ | ୧-୮୧୨୨୯୩୧-୦ ବଲ୍ ବିୟା               |                       | e      |             | ସାମାନ୍ୟ                     |
| ୩-୬   | ୦-୦୦୮୩-୦୮୮୦୨ | ୧-୮୧୨୨୯୨୭୭-୦ ବୋଲ୍ଟ                 |                       | ୪      |             | ବୋଲ୍ଟ ମାଧ୍ୟମରେ              |
| ୪     | ଠ-୩୫୪୧୧-୦୯୯୦ | ୧-୮୧୨୨୧୫୩-୦                        | ପୁଲି                  | e      |             |                             |
| ୪-୧   | ୧-୩୩୪୨୧-୦୫୦୧ | ୧-୮୧୨୨୩୦୦୩-୧ ଫ୍ଲ୍ୟାଲ୍              |                       | e      |             |                             |
| ୪-୨   | ୦-୦୨୮୦-୨୨୦୨୨ | ୯-୮୨୨୧୭୦୯୮-୦ ନର୍                   |                       | e      |             |                             |
| ୪-୩   | ୧-୦୩୩୫-୨୨୦୦୨ | ୧-୮୧୨୨୯୨୭୭-୦ ବସନ୍ତ ଉପରା            |                       | e      |             |                             |
| ୪-୪   | ୧-୦୩୩୫-୨୨୦୧୨ | ୧-୮୧୨୨୯୨୭୭-୦ ସାମାନ୍ୟ ଉପରା          |                       | e      |             |                             |
| 5     | ଠ-୩୫୧୨୦-୦୧୫୦ | ୧-୮୧୨୧୨୦୧୪-୦                       | ପିଲ୍ଟ ଉପରା କମ୍ପୋନେଣ୍ଟ | e      |             |                             |
| ୭     | ଠ-୩୫୨୦୦-୦୫୭୦ | ୧-୮୧୨୨୦୯୨-୦ ଆର.ବ୍ଲେକ୍ଟର ଆସି        |                       | e      |             | କଂପୋନେଣ୍ଟ ୭-୧୦୭-୧୦, ୭-୧୭, ୮ |
| ୭-୧   | ଠ-୩୫୨୧୦-୦୭୭୦ | ୧-୮୧୨୨୦୯୯-୦ ଆର.ବ୍ଲେକ୍ଟର କମ୍ପୋନେଣ୍ଟ |                       | e      |             |                             |
| ୭-୨   | ଠ-୩୫୨୩୦-୦୧୭୨ | ୧-୮୧୨୧୯୧୧୪-୦                       | ଉତ୍ତେଜ ଆସି            | e      |             |                             |
| ୭-୩   | ଠ-୩୫୨୮୦-୦୪୫୦ | ୧-୮୧୨୨୯୨୮୦-୦ ରିଟେନର ଆସି            |                       | e      |             |                             |
| ୭-୪   | ୦-୦୯୧୭୦-୧୮୭୦ | ୮-୯୪୩୩୮୮୭୭-୦ କଣ୍ଟ୍ରୋଲ୍ ପାଲେଟ୍      |                       | e      |             |                             |
| ୭-୫   | ୦-୦୦୮୧-୦୮୫୦୦ | ୧-୮୧୨୨୯୨୮୦-୦ ବୋଲ୍ଟ                 |                       | e      |             |                             |
| ୭-୬   | ଠ-୩୫୨୪୩-୦୧୦୦ | ୧-୮୧୨୨୯୨୩୫-୦ ଇନପୁଲ୍ଟର ପୁଲି         |                       | e      |             |                             |
| ୭-୭   | ୧-୩୩୯୨୩-୦୯୫୦ | ୧-୮୧୨୨୯୩୫୨-୦ ଇନପୁଲ୍ଟର ପୁଲି         |                       | e      |             |                             |
| ୭-୮   | ୧-୩୩୯୨୩-୦୪୫୦ | ୧-୮୧୨୨୯୦୦୧-୦ ଇନପୁଲ୍ଟର ପୁଲି         |                       | ୨      |             |                             |
| ୭-୯   | ଠ-୩୫୨୮୪-୦୧୫୦ | ୧-୮୧୨୨୯୨୩୫-୦ କମ୍ପୋନେଣ୍ଟ କାଲ୍       |                       | e      |             |                             |
| ୭-୧୦  | ଠ-୩୫୨୦୨-୦୧୦୦ | ୧-୮୧୨୨୯୫୮୭-୦ ନର୍                   |                       | e      |             |                             |
| ୭-୧୧  | ଠ-୩୫୨୨୭-୦୦୧୦ | ୧-୮୧୨୧୭୦୫୩-୦ ଧାରକ                  |                       | e      |             |                             |
| ୭-୧୨  | ଠ-୩୫୨୨୭-୦୧୫୦ | ୧-୮୧୨୨୯୨୭୭-୦ କଲର                   |                       | e      |             |                             |
| ୭-୧୩  | ୧-୦୦୨୦-୦୭୪୫୨ | ୧-୮୧୨୨୯୨୭୪-୦ ପୁଲି                  |                       | ୪      |             |                             |
| ୭-୧୪  | ୧-୩୩୯୩୧-୦୦୨୧ | ୧-୮୧୨୨୯୨୨୨-୦                       | ବିୟା                  | ୨      |             |                             |
| ୭-୧୫  | ଠ-୩୫୨୩୧-୦୦୨୦ | ୧-୮୧୨୨୯୫୧୭-୦                       | ବିୟା                  | e      |             |                             |
| ୭-୧୬  | ଠ-୩୫୨୨୩-୦୧୨୦ | ୧-୮୧୨୨୯୨୮୧-୦ କଲର                   |                       | ୨      |             |                             |
| 8     | ଠ-୩୫୨୧୯-୦୧୧୦ | ୧-୮୧୨୨୦୦୧୦-୦ ରିଟେନର ଆସି            |                       | e      |             | ୭-୩ ଅନୁରୂପ                  |

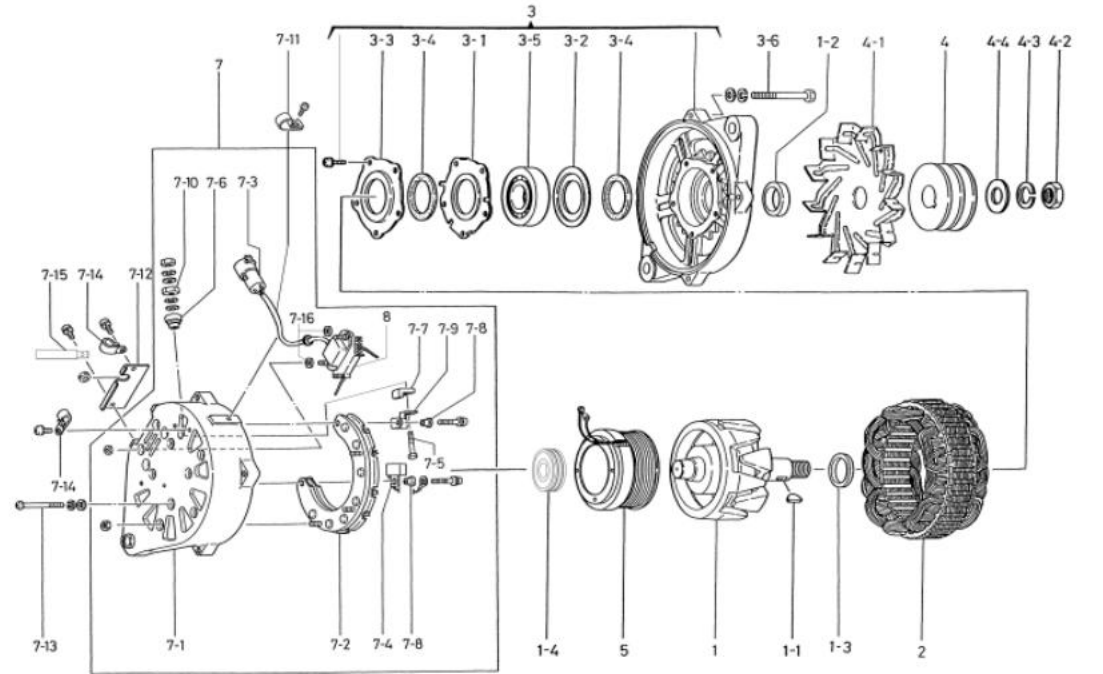

|                             |  |  |              |
|-----------------------------|--|--|--------------|
| OEM ଗୁଣାବଳୀ                 | ଇସ୍ପାର୍ଟ                                       | OEM ଅଂଶ ନମ୍ବର  | ୧-୮୧୨୦୦୪୭୮-୧ |
| ନାମମାନ ଆଇଲ୍ ପୁର             | ୨୪ଇ ୧୧୦ଏ                                       | ଯୋଗାଣ ସମ୍ପର୍କାବଳୀ  | ୯୭.୦୮~       |
| ଓକନ                         | ୧୧ ୩୩୩୩୩                                       | ନିୟାମକ   | ନିୟମିତ       |
| ଇଞ୍ଜିନ୍ ମଡେଲ 10୧, 12୧, ଅନୟନ |  |  |              |
| ଯାନବାହନ                     | ସିଲି, ସିଏସ୍, ଅନୟନ                              |  |              |
| ଡିଜାଇନ୍ ନେକର୍ 8230 8231     |  | କ୍ଲିପ୍ ଯୋଗାଣ<br>୮୨୩୧ ୮୨୩୨<br>ରୋଟର, ଆର.କ୍ଲେକ୍ଟର୍ ପରିବର୍ତ୍ତନ ହୋଇଛି |              |
| ବିପଣୀ                       | ୧୫ ଟାଇପ୍ ଲି ବେଲ୍ଟ ଚକ ଶିଖର<br>ଘଣ୍ଟାକଣ୍ଠା ଗୁରୁଣୀ |  |              |

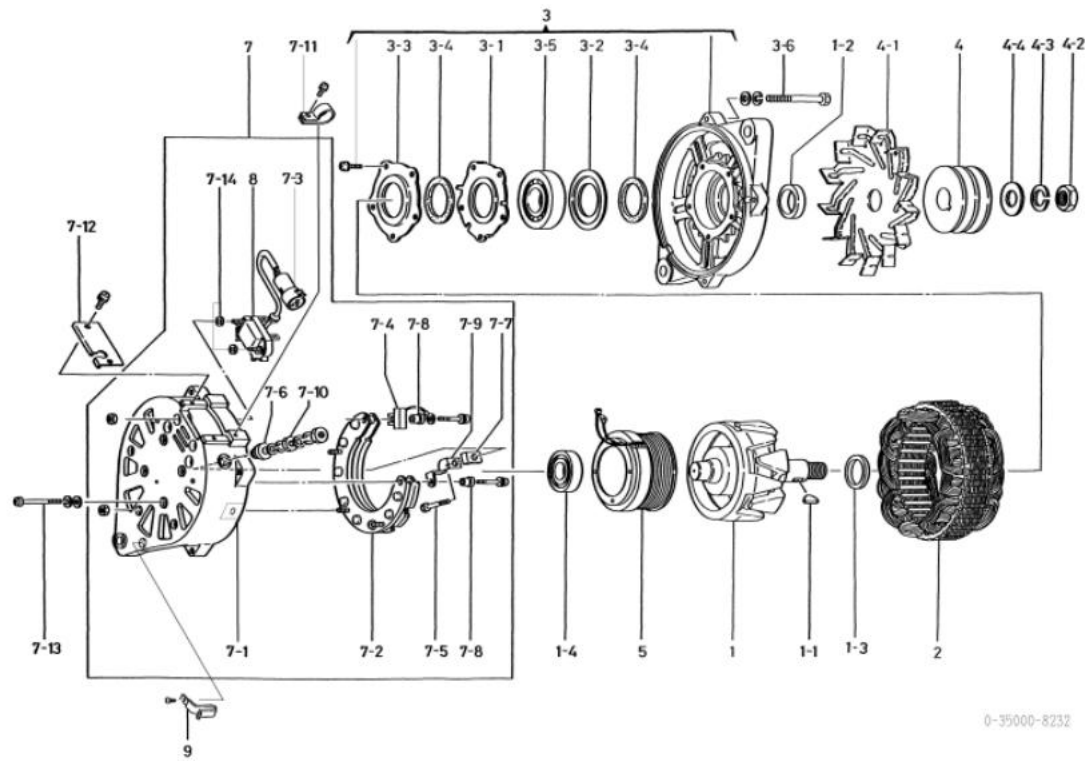

| କ୍ରମ | ଅଂଶ ସଂଖ୍ୟା   | ନିର୍ଦ୍ଦେଶ ଅଂଶ ସଂଖ୍ୟା                 | ବର୍ଣ୍ଣନା | ପରିମାଣ | ମୂଲ୍ୟ ଟାଇପ୍ | ବିପଣୀ                       |
|------|--------------|--------------------------------------|----------|--------|-------------|-----------------------------|
| ୧    | ୦-୩୫୧୦୦-୦୨୩୧ | ୧-୮୧୨୦୦୪୭୮-୧ ରୋଟର ଆସି                |          | ୧      |             |                             |
| ୧-୧  | ୧-୦୪୧୭-୦୪୧୭  | ୯-୮୨୨୧୫୮୭୭-୦ କାଠରୁ କା                |          | ୧      |             |                             |
| ୧-୨  | ୧-୩୩୯୨୩-୦୮୯୦ | ୧-୮୧୨୨୯୭୭୭-୦ କଲର                     |          | ୧      |             |                             |
| ୧-୩  | ୧-୩୫୯୨୩-୦୦୩୦ | ୧-୮୧୨୨୯୭୭୭-୦ କଲର                     |          | ୧      |             |                             |
| ୧-୪  | ୦-୦୯୨୦୧-୦୭୭୦ | ୧-୮୧୨୨୯୭୮-୦ ବଲ୍ ବିୟା                 |          | ୧      |             | ପଲ୍                         |
| ୨    | ୦-୩୫୨୦୦-୦୩୨୦ | ୧-୮୧୨୧୧୧୧-୦ ଷ୍ଟେଟର ଆସି               |          | ୧      |             |                             |
| ୩    | ୦-୩୫୩୦୦-୦୦୭୦ | ୧-୮୧୨୧୩୦୮-୦ ଏଡ୍.କ୍ଲେକ୍ଟର୍ ଆସି        |          | ୧      |             | 3-1 3-5 ଅନୁରୂପ              |
| ୩-୧  | ୧-୩୩୯୨୩-୦୭୭୦ | ୧-୮୧୨୨୯୯୯୦-୦ ରିଟେନର                  |          | ୧      |             |                             |
| ୩-୨  | ୧-୩୩୯୨୩-୦୭୯୦ | ୧-୮୧୨୨୯୩୪୯-୦ ରିଟେନର                  |          | ୧      |             |                             |
| ୩-୩  | ୦-୩୫୯୨୩-୦୦୮୦ | ୧-୮୧୨୨୯୭୭୯-୦ ରିଟେନର                  |          | ୧      |             |                             |
| ୩-୪  | ୦-୩୫୯୨୩-୦୦୮୦ | ୧-୮୧୨୨୯୩୦-୦ ପୁରା                     |          | ୨      |             |                             |
| ୩-୫  | ୦-୦୯୨୦୧-୦୭୭୦ | ୧-୮୧୨୨୯୭୩୧-୦ ବଲ୍ ବିୟା                |          | ୧      |             | ସାମାନ୍ୟ                     |
| ୩-୬  | ୦-୦୦୮୩-୦୮୮୦୨ | ୧-୮୧୨୨୯୭୭୧-୦ ବୋଲ୍ଟ                   |          | ୪      |             | ବୋଲ୍ଟ ମାଧ୍ୟମରେ              |
| ୪    | ୦-୩୫୪୧୧-୦୪୮୧ | ୧-୮୧୨୨୧୦୯-୦ ପୁରା                     |          | ୧      |             |                             |
| ୪-୧  | ୧-୩୩୪୧୧-୦୫୦୦ | ୧-୮୧୨୨୩୦୦୩-୦ ପୁରା                    |          | ୧      |             |                             |
| ୪-୨  | ୦-୦୨୮୦-୨୨୦୨୨ | ୯-୮୨୨୧୭୦୯୮-୦ ନର୍                     |          | ୧      |             |                             |
| ୪-୩  | ୧-୦୩୩୫-୨୨୦୦୨ | ୧-୮୧୨୨୯୭୭୭-୦ ବସନ୍ତ ଚକ                |          | ୧      |             |                             |
| ୪-୪  | ୧-୦୩୩୫-୨୨୦୧୨ | ୧-୮୧୨୨୯୭୭୩-୦ ସାମାନ୍ୟ                 |          | ୧      |             |                             |
| 5    | ୦-୩୫୧୨୦-୦୧୫୦ | ୧-୮୧୨୧୨୦୧୪-୦ ଫିଲ୍ଟର ବୋକ୍ସ କମ୍ପୋନେଣ୍ଟ |          | ୧      |             |                             |
| ୭    | ୦-୩୫୨୦୦-୦୨୧୨ | ୧-୮୧୨୧୫୫୫୭-୦ ଆର.କ୍ଲେକ୍ଟର୍ ଆସି        |          | ୧      |             | କଂପୋନେଣ୍ଟ ୭-୧ 7-୧୦, ୭-୧୪, ୮ |
| ୭-୧  | ୦-୩୫୨୧୦-୦୫୭୧ | ୧-୮୧୨୧୫୫୫୭-୦ ଆର.କ୍ଲେକ୍ଟର୍ କମ୍ପୋନେଣ୍ଟ |          | ୧      |             |                             |
| ୭-୨  | ୦-୩୫୨୩୦-୦୧୭୨ | ୧-୮୧୨୧୯୧୧୪-୦ ରୋଟର ଆସି                |          | ୧      |             |                             |
| ୭-୩  | ୦-୩୫୨୮୦-୦୫୦୦ | ୧-୮୧୨୨୯୭୮୯-୦ ରିଟେନର ଆସି              |          | ୧      |             |                             |
| ୭-୪  | ୦-୦୯୧୭୦-୧୮୭୦ | ୮-୯୫୩୩୮୮୭୭-୦ କ୍ଲେକ୍ଟର୍ ଆସି           |          | ୧      |             |                             |
| ୭-୫  | ୦-୦୦୮୧-୦୮୫୦୦ | ୧-୮୧୨୨୯୭୮୯-୦ ବୋଲ୍ଟ                   |          | ୧      |             |                             |
| ୭-୬  | ୦-୩୫୯୪୩-୦୧୦୦ | ୧-୮୧୨୨୯୭୩୫-୦ ଇନପୁଲ୍ଟ ରୁଣ୍ଡ           |          | ୧      |             |                             |
| ୭-୭  | ୧-୩୩୯୪୩-୦୯୫୦ | ୧-୮୧୨୨୯୩୫୭-୦ ଇନପୁଲ୍ଟ ରୁଣ୍ଡ           |          | ୧      |             |                             |
| ୭-୮  | ୧-୩୩୯୪୩-୦୪୫୦ | ୧-୮୧୨୨୯୦୦୧-୦ ଇନପୁଲ୍ଟ ରୁଣ୍ଡ           |          | ୨      |             |                             |
| ୭-୯  | ୦-୩୫୨୮୪-୦୧୫୦ | ୧-୮୧୨୨୯୭୩୭-୦ କ୍ଲେକ୍ଟର୍ ବାଲ୍          |          | ୧      |             |                             |
| ୭-୧୦ | ୦-୩୩୯୦୨-୦୧୦୦ | ୧-୮୧୨୨୯୫୮୭-୦ ନର୍                     |          | ୧      |             |                             |
| ୭-୧୧ | ୦-୩୫୯୨୩-୦୦୧୦ | ୧-୮୧୨୧୭୦୫୩-୦ ଧାରକ                    |          | ୧      |             |                             |
| ୭-୧୨ | ୦-୩୫୨୭୧-୦୧୫୦ | ୧-୮୧୨୨୯୭୭୩-୦ କଲର                     |          | ୧      |             |                             |
| ୭-୧୩ | ୧-୦୦୨୦-୦୭୪୫୨ | ୧-୮୧୨୨୯୭୭୪-୦ ସ୍କ୍ରୁ                  |          | ୪      |             |                             |
| ୭-୧୪ | ୦-୩୫୯୨୩-୦୧୨୦ | ୧-୮୧୨୨୯୭୮୧-୦ କଲର                     |          | ୨      |             |                             |
| 8    | ୦-୩୫୨୧୯-୦୧୪୦ | ୧-୮୧୨୦୦୧୧-୦ ନିୟାମକ ଆସି               |          | ୧      |             | ୭-୩ ଅନୁରୂପ                  |
| 9    | ୦-୩୫୯୩୧-୦୦୨୦ | ୧-୮୧୨୨୯୫୧୭-୦ ବଲ୍ଟ                    |          | ୧      |             |                             |

|                             |   |  |                          |
|-----------------------------|---|--|--------------------------|
| ୦୧୧ ଭାଗ                     | କ୍ରମ  | ୦୧୧ ଅଂଶ ନମ୍ବର                                | ୧-୮୧୨୦୦୪୫୫-୨             |
| ନାମାନ୍ତର ଆଇ. ପୁ. ୨୪୫ ୯୦୩    | ୨୪୫ ୯୦୩   | ଯୋଗାଣ ପ୍ରକାର                                 | ୯୨.୦୩-                   |
| ଓଡ଼ିଆ                       | ୨୨.୫ ବିଭାଗ  | ନିୟମ   | ଇଲେକ୍ଟ୍ରିକାଲ             |
| ଇଞ୍ଜିନ୍ ମଡେଲ 10୧1, ଅନୁମୋଦିତ |   |  |                          |
| ଯାନବାହନ                     | LR, LT, LV, ଅନୁମୋଦିତ  |  |                          |
| ଡିଜାଇନ୍ ନମ୍ବର 82408241      | ୮୨୪୧୮୨୪୨  | କମ୍ପୋଜିଟ୍ ଟାଏର ପାଇଁ ଧାରକ ପରିବର୍ତ୍ତନ କରାଯାଇଛି | ପୁଲି ପରିବର୍ତ୍ତନ କରାଯାଇଛି |
| ବିବରଣୀ                      | v15 TYPE V ବେଲ୍ଟ ଡ୍ରାଇଭ ପିଲ୍ (ନିର୍ବାହିତ)<br>ଉପକରଣଗୁଡ଼ିକ ଗୁରୁତ୍ୱପୂର୍ଣ୍ଣ<br>୦-୩୫୦୦୦-୩୪୦୫*, ୫୮୧୩, ୬୦୯୦, ୬୧୫୦(୬୦୩), ୦-୩୫୦୦୦-୮୦୩୩ ର ଏକାକୀ ପ୍ରକାର,<br>୮୨୪୦, ୮୨୪୧<br>* ବିଭିନ୍ନ ମଡେଲଗୁଡ଼ିକୁ ଇଲେକ୍ଟ୍ରିକାଲ ଟାୟର ପାଇଁ ୦-୩୫୦୦୦-୩୫୦୦ ଆବଶ୍ୟକ। |  |                          |

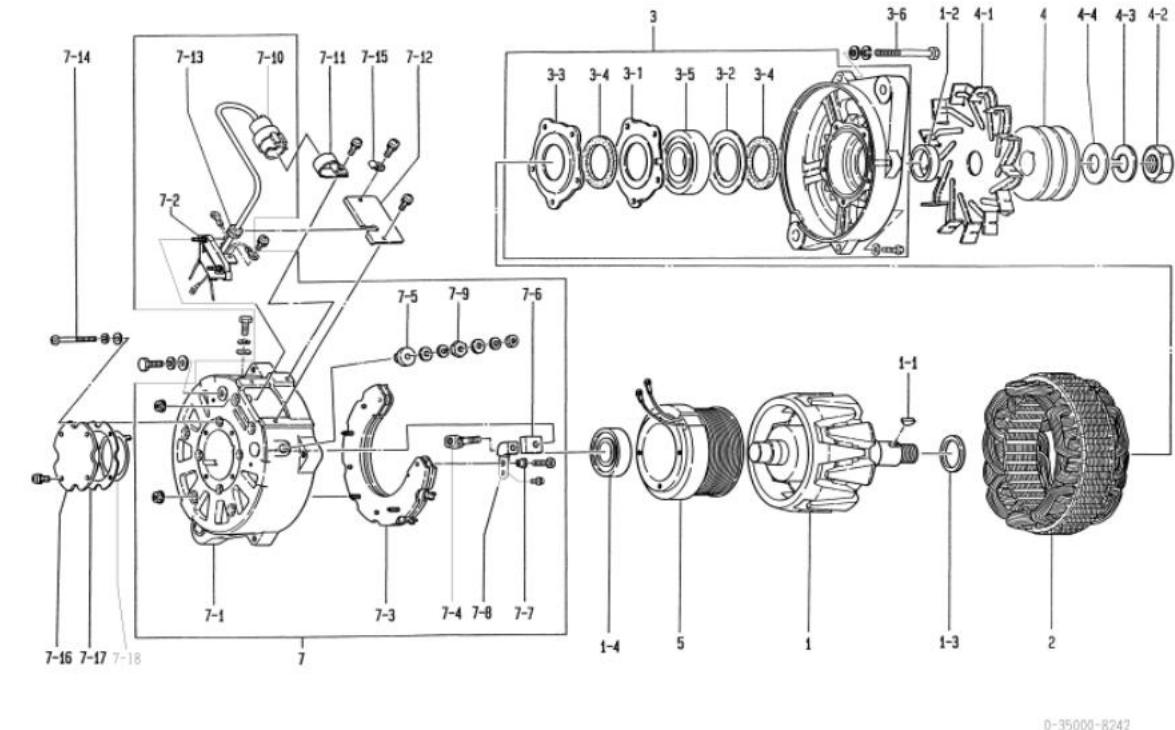

0-35000-8242

| କ୍ର.ସଂଖ୍ୟା | ଅଂଶ ନାମ      | ନିର୍ମାଣ ଅଂଶ ନାମ              | ବିଶେଷତା              | ପରିମାଣ | ମୂଲ୍ୟ ଟାକ୍ସ | ବିବରଣୀ                 |
|------------|--------------|------------------------------|----------------------|--------|-------------|------------------------|
| ୧          | ୦-୩୫୧୦୦-୦୨୭୦ | ୧-୮୧୨୨୧୦୯୫-୦ ରୋଟର ଆକାଶ       |                      | e      |             |                        |
| ୧-୧        | ୧-୦୪୧୭-୦୪୧୭୦ | ୯-୮୨୨୧୫୮୭୭-୦ କାଉଣ୍ଟର୍ କା     |                      | e      |             |                        |
| ୧-୨        | ୧-୩୩୯୨୩-୦୮୯୦ | ୧-୮୧୨୨୯୨୭୭-୦ କଲର             |                      | e      |             |                        |
| ୧-୩        | ୧-୩୫୯୨୩-୦୦୩୦ | ୧-୮୧୨୨୯୨୭୭-୦ କଲର             |                      | e      |             |                        |
| ୧-୪        | ୦-୦୯୨୦୧-୦୮୭୦ | ୧-୮୧୨୨୯୨୦-୦ ବଲ୍ ବିୟା         |                      | e      |             | ପୁଲ                    |
| ୨          | ୦-୩୫୨୦୦-୦୩୩୦ | ୧-୮୧୨୧୧୧୧୨-୦ ଶ୍ରେଣୀ ଆକାଶ     |                      | e      |             |                        |
| ୩          | ୦-୩୫୩୦୦-୦୧୧୦ | ୧-୮୧୨୧୩୦୮୭-୦ ଏକ୍ସକେଲେଟର ଆକାଶ |                      | e      |             | 3-1୩3-5 ଅନୁମୋଦିତ       |
| ୩-୧        | ୦-୩୫୯୨୭-୦୧୦୦ | ୧-୮୧୨୨୯୨୯୫-୦ ଡିଗ୍ରେସନ୍       |                      | e      |             |                        |
| ୩-୨        | ୧-୩୩୯୨୭-୦୭୯୦ | ୧-୮୧୨୨୯୩୪୯-୦ ଡିଗ୍ରେସନ୍       |                      | e      |             |                        |
| ୩-୩        | ୦-୩୫୯୨୭-୦୧୧୦ | ୧-୮୧୨୨୯୨୯୫-୦ ଡିଗ୍ରେସନ୍       |                      | e      |             |                        |
| ୩-୪        | ୦-୩୫୯୨୭-୦୦୮୦ | ୧-୮୧୨୨୯୩୦-୦ ପୁଲି             |                      | ୨      |             |                        |
| ୩-୫        | ୦-୦୯୨୦୧-୦୭୭୦ | ୧-୮୧୨୨୯୩୧-୦ ବଲ୍ ବିୟା         |                      | e      |             | ସାମାନ୍ୟ                |
| ୩-୬        | ୦-୦୦୯୩-୦୮୧୦୨ | ୧-୮୧୨୨୯୩୩୨-୦ ବୋଲ୍ଟ           |                      | ୪      |             | ବୋଲ୍ଟ ମାଧ୍ୟମରେ         |
| ୪          | ୦-୩୫୪୧୧-୦୪୮୧ | ୧-୮୧୨୨୧୦୯-୦ ପୁଲି             |                      | e      |             |                        |
| ୪-୧        | ୧-୩୩୪୨୧-୦୫୦୦ | ୧-୮୧୨୨୩୦୩-୦ ଫ୍ଲ୍ୟାନ୍         |                      | e      |             |                        |
| ୪-୨        | ୦-୦୨୮୦-୨୨୦୨୨ | ୯-୮୨୨୧୭୦୯୮-୦ ନର୍             |                      | e      |             |                        |
| ୪-୩        | ୧-୦୩୩୫-୨୨୦୦୨ | ୧-୮୧୨୨୯୨୭୭-୦ ବସନ୍ତ ଗୁରୁତ୍ୱ   |                      | e      |             |                        |
| ୪-୪        | ୧-୦୩୩୦-୨୨୦୧୨ | ୧-୮୧୨୨୯୨୭୩-୦ ସାମାନ୍ୟ         |                      | e      |             |                        |
| 5          | ୦-୩୫୧୨୦-୦୧୨୦ | ୧-୮୧୨୧୨୦୧୦-୦                 | ପିଲ୍ଟ ଶେଷ କମ୍ପୋନେଣ୍ଟ | e      |             |                        |
| ୭          | ୦-୩୫୨୦୦-୦୨୨୦ | ୧-୮୧୨୧୫୩୨୭-୦ ଆକାଶ            |                      | e      |             | ୭-୧୦-୧୦, ୭-୧୩ ଅନୁମୋଦିତ |
| ୭-୧        | ୦-୩୫୨୧୦-୦୭୩୦ | ୧-୮୧୨୨୯୨୯୧-୦ ଆକାଶ            | କମ୍ପୋନେଣ୍ଟ           | e      |             |                        |
| ୭-୨        | ୦-୩୫୨୮୦-୦୫୧୦ | ୧-୮୧୨୨୯୩୦-୦ ଟାୟର ଆକାଶ        |                      | e      |             | ୭-୧୦, ୭-୧୩ ପିଲ୍ଟ       |
| ୭-୩        | ୦-୩୫୨୩୦-୦୧୨୨ | ୧-୮୧୨୧୯୧୧୪-୦                 | କମ୍ପୋନେଣ୍ଟ ଆକାଶ      | e      |             |                        |
| ୭-୪        | ୦-୩୫୯୦୧-୦୧୫୦ | ୧-୮୧୨୨୯୨୯୮-୦ ବୋଲ୍ଟ           |                      | e      |             |                        |
| ୭-୫        | ୦-୩୫୯୪୩-୦୧୦୦ | ୧-୮୧୨୨୯୩୫-୦ ଇନପୁଲ୍ଟ          | ପୁଲ୍                 | e      |             |                        |
| ୭-୬        | ୧-୩୩୯୪୩-୦୯୫୦ | ୧-୮୧୨୨୯୩୫୨-୦ ଇନପୁଲ୍ଟ         | ପୁଲ୍                 | e      |             |                        |
| ୭-୭        | ୧-୩୩୯୪୩-୦୪୫୦ | ୧-୮୧୨୨୯୦୦୧-୦ ଇନପୁଲ୍ଟ         | ପୁଲ୍                 | ୨      |             |                        |
| ୭-୮        | ୦-୩୫୨୮୪-୦୧୮୦ | ୧-୮୧୨୨୯୨୯୯-୦ କମ୍ପୋନେଣ୍ଟ      | ବୋଲ୍ଟ                | e      |             |                        |
| ୭-୯        | ୦-୩୫୯୦୨-୦୧୦୦ | ୧-୮୧୨୨୯୫୮୭-୦ ନର୍             |                      | e      |             |                        |
| ୭-୧୦       | ୦-୩୫୨୮୦-୦୫୨୦ | ୧-୮୧୨୨୯୩୦-୦ ଟାୟର ଆକାଶ        |                      | e      |             |                        |
| ୭-୧୧       | ୦-୩୫୯୨୭-୦୦୫୦ | ୧-୮୧୨୨୯୨୭୩-୦ ଧାରକ            |                      | e      |             |                        |
| ୭-୧୨       | ୦-୩୫୨୭୭-୦୧୧୪ | ୧-୮୧୨୨୯୩୯-୦ କଲର              |                      | e      |             |                        |
| ୭-୧୩       | ୧-୩୩୯୫୩-୦୧୮୦ | ୧-୮୧୨୨୯୪୦-୦ ଗମ୍ଭୀର ପୁଲ୍      |                      | e      |             |                        |
| ୭-୧୪       | ୧-୦୦୨୦-୦୭୫୫୨ | ୧-୮୧୨୨୯୪୧-୦ ପୁଲ୍             |                      | ୪      |             |                        |
| ୭-୧୫       | ୧-୩୫୨୩୨-୦୧୨୦ | ୧-୮୧୨୨୯୨୦-୦ କଲର              |                      | e      |             |                        |
| ୭-୧୬       | ୦-୩୫୩୦୧-୦୦୧୦ | ୧-୮୧୨୨୯୨୦-୦ ବିୟା             | କଲର                  | e      |             |                        |
| ୭-୧୭       | ୦-୩୫୯୫୧-୦୦୯୦ | ୧-୮୧୨୨୯୦୧-୦ ପୁଲି             |                      | e      |             |                        |
| ୭-୧୮       | ୧-୩୩୯୩୧-୦୦୯୦ | ୧-୮୧୨୨୯୧୯୫-୦                 | ବିୟା                 | e      |             |                        |

| OEM ଗୁଣାବଳୀ             | ଇସ୍ତଫା  | OEM ଅଂଶ ନମ୍ବର   | ୧-୮୧୨୦୦୪୫୮-୧ |
|-------------------------|---|-----------------|--------------|
| ନାମନାମ ଆଇ. ଟୁ           | ୨୪ଭି ୧୧୦ଏ   | ଯୋଗାଣ ସରୁଡ଼ାକଳୀ | ୯୪.୦୭-       |
| ଓଜନ                     | ୨୨.୫ ବିଲୋକ୍ଷଣ   | ନିୟମକ           | ଇଲୁକ୍ଷାଧାନ   |
| ଇଞ୍ଜିନ୍ ମଡେଲ 60, 68     |   |                 |              |
| ଯାନବାହନ                 | LV, ଅନୁଯାୟୀ   |                 |              |
| ଡିକାଲ୍ ନେକର୍ 8270 08271 | କେନ୍ଦ୍ରୀୟ ଟାଣିବା ଟାଣିବା ପାଇଁ ଧାରକ ପରିବର୍ତ୍ତନ କରାଯାଇଛି   |                 |              |
| ବିପଣନ                   | v13 TYPE V ବେଲ୍ଟ ଡ୍ରିଫ୍ଟ ପିକ୍‌ଅପ<br>ଘଣ୍ଟାକଣ୍ଠା ଗୁରୁତ୍ଵ<br>୦-୩୩୦୦୦-୩୨୭୪*, ୦-୩୫୦୦୦-୮୦୭୩, ୮୨୭୦ ର ଏକାକୃତ ପୁରାକାର<br>* ଡିଜିଟାଲ ମଡେଲଗୁଡ଼ିକୁ ଇଲୁକ୍ଷାଧାନ ଚଳାଣି ଆସି ୦-୩୫୭୮୦-୦୩୭୦ ଆବଶ୍ୟକ। |                 |              |

| କ୍ର.ସଂ | ଅଂଶ ସଂଖ୍ୟା   | ନିର୍ଦ୍ଦେଶ ଅଂଶ ସଂଖ୍ୟା              | ବର୍ଣ୍ଣନା                | ପରିମାଣ | ମୂଲ୍ୟ ଚାଲିବା | ବିପଣନ                     |
|--------|--------------|-----------------------------------|-------------------------|--------|--------------|---------------------------|
| ୧      | ୦-୩୫୧୦୦-୦୨୭୦ | ୧-୮୧୨୧୧୦୯୫-୦ ରୋଟର ଆସି             |                         | e      |              |                           |
| ୧-୧    | ୧-୦୪୧୭-୦୪୧୭୦ | ୯-୮୨୨୧୫୮୭୭-୦ କାଉଣ୍ଟର୍ କା          |                         | e      |              |                           |
| ୧-୨    | ୧-୩୩୯୨୩-୦୮୯୦ | ୧-୮୧୨୨୯୨୭୭-୦ କଲର                  |                         | e      |              |                           |
| ୧-୩    | ୧-୩୫୯୨୩-୦୦୩୦ | ୧-୮୧୨୨୯୨୭୭-୦ କଲର                  |                         | e      |              |                           |
| ୧-୪    | ୦-୦୯୨୦୧-୦୮୭୦ | ୧-୮୧୨୨୯୨୦-୦ ବଲ୍ ବିୟା              |                         | e      |              | ପୁଛ                       |
| ୨      | ୦-୩୫୨୦୦-୦୨୯୦ | ୧-୮୧୨୧୧୦୪-୦ ଷ୍ଟେଟର ଆସି            |                         | e      |              |                           |
| ୩      | ୦-୩୫୩୦୦-୦୧୧୦ | ୧-୮୧୨୧୩୦୮୭-୦ ଏଫ୍.ବି.କେ. ଆସି       |                         | e      |              | 3-103-5 ଅନୁପ୍ରାପ୍ତ        |
| ୩-୧    | ୦-୩୫୯୨୭-୦୧୦୦ | ୧-୮୧୨୨୯୨୯୫-୦ ରିଟେନର               |                         | e      |              |                           |
| ୩-୨    | ୧-୩୩୯୨୭-୦୭୯୦ | ୧-୮୧୨୨୯୩୪୯-୦ ରିଟେନର               |                         | e      |              |                           |
| ୩-୩    | ୦-୩୫୯୨୭-୦୧୧୦ | ୧-୮୧୨୨୯୨୯୫-୦ ରିଟେନର               |                         | e      |              |                           |
| ୩-୪    | ୦-୩୫୯୨୭-୦୦୮୦ | ୧-୮୧୨୨୯୩୦-୦ ପୁସ୍ତକ                |                         | ୨      |              |                           |
| ୩-୫    | ୦-୦୯୨୦୧-୦୭୭୦ | ୧-୮୧୨୨୯୩୧-୦ ବଲ୍ ବିୟା              |                         | e      |              | ସାମାନ୍ୟ                   |
| ୩-୬    | ୦-୦୦୯୩-୦୮୧୦୨ | ୧-୮୧୨୨୯୩୨୦-୦ ବୋଲ୍ଟ                |                         | ୪      |              | ବୋଲ୍ଟ ମାଧ୍ୟମରେ            |
| ୪      | ୦-୩୫୪୧୧-୦୪୭୦ | ୧-୮୧୨୨୦୮୭-୦ ପୁସ୍ତକ                |                         | e      |              |                           |
| ୪-୧    | ୧-୩୩୪୨୧-୦୫୦୦ | ୧-୮୧୨୨୩୦୩-୦ ଫ୍ଲ୍ୟାନ୍              |                         | e      |              |                           |
| ୪-୨    | ୦-୦୨୮୦-୨୨୦୨୨ | ୯-୮୨୨୧୭୦୮୮-୦ ନର୍                  |                         | e      |              |                           |
| ୪-୩    | ୧-୦୩୩୫-୨୨୦୦୨ | ୧-୮୧୨୨୯୨୭୭-୦ ବସନ୍ତ ଗୋଡ଼ା          |                         | e      |              |                           |
| ୪-୪    | ୧-୦୩୩୦-୨୨୦୧୨ | ୧-୮୧୨୨୯୨୭୩-୦                      | ସାମାନ୍ୟ                 | e      |              |                           |
| 5      | ୦-୩୫୧୨୦-୦୧୨୦ | ୧-୮୧୨୧୨୦୧୦-୦                      | ପିଲ୍ଡ ଟାଣିବା କମ୍ପୋନେଣ୍ଟ | e      |              |                           |
| ୭      | ୦-୩୫୭୦୦-୦୨୩୦ | ୧-୮୧୨୧୫୩୮-୦ ଆଇ.ବି.କେ. ଆସି         |                         | e      |              | ୭-୧୦୭-୧୦, ୭-୧୩ ଅନୁପ୍ରାପ୍ତ |
| ୭-୧    | ୦-୩୫୭୧୦-୦୭୩୦ | ୧-୮୧୨୨୯୨୯୧-୦ ଆଇ.ବି.କେ. କମ୍ପୋନେଣ୍ଟ |                         | e      |              |                           |
| ୭-୨    | ୦-୩୫୭୮୦-୦୫୩୦ | ୧-୮୧୨୨୯୨୪-୦ ଚଳାଣି ଆସି             |                         | e      |              | ୭-୧୦, ୭-୧୩ ପ୍ରାପ୍ତ        |
| ୭-୩    | ୦-୩୫୭୩୦-୦୧୨୨ | ୧-୮୧୨୧୯୧୧୪-୦                      | କେନ୍ଦ୍ରୀୟ ଆସି           | e      |              |                           |
| ୭-୪    | ୦-୩୫୯୦୧-୦୧୫୦ | ୧-୮୧୨୨୯୨୯୮-୦ ବୋଲ୍ଟ                |                         | e      |              |                           |
| ୭-୫    | ୦-୩୫୯୪୩-୦୧୦୦ | ୧-୮୧୨୨୯୨୩୫-୦ ଇନଭଲ୍ଟ               | ପୁସ୍ତକ                  | e      |              |                           |
| ୭-୬    | ୧-୩୩୯୪୩-୦୯୫୦ | ୧-୮୧୨୨୯୩୫୫-୦ ଇନଭଲ୍ଟ               | ପୁସ୍ତକ                  | e      |              |                           |
| ୭-୭    | ୧-୩୩୯୪୩-୦୪୫୦ | ୧-୮୧୨୨୯୦୦୧-୦ ଇନଭଲ୍ଟ               | ପୁସ୍ତକ                  | ୨      |              |                           |
| ୭-୮    | ୦-୩୫୭୮୪-୦୧୮୦ | ୧-୮୧୨୨୯୨୯୯-୦ କେନ୍ଦ୍ରୀୟ            | ବଲ୍                     | e      |              |                           |
| ୭-୯    | ୦-୩୩୯୦୨-୦୧୦୦ | ୧-୮୧୨୨୯୫୮୭-୦ ନର୍                  |                         | e      |              |                           |
| ୭-୧୦   | ୦-୩୫୭୮୦-୦୫୨୦ | ୧-୮୧୨୨୯୨୭-୦ ଚଳାଣି ଆସି             |                         | e      |              |                           |
| ୭-୧୧   | ୦-୩୫୯୨୭-୦୦୫୦ | ୧-୮୧୨୨୯୨୭୩-୦ ଧାରକ                 |                         | e      |              |                           |
| ୭-୧୨   | ୦-୩୫୭୭୧-୦୧୪୦ | ୧-୮୧୨୨୯୨୩୯-୦ କଲର                  |                         | e      |              |                           |
| ୭-୧୩   | ୧-୩୩୯୫୩-୦୧୮୦ | ୧-୮୧୨୨୯୨୪୦-୦ ଗମ୍ଭୀର ପୁସ୍ତକ        |                         | e      |              |                           |
| ୭-୧୪   | ୧-୦୦୨୦-୦୨୫୫୨ | ୧-୮୧୨୨୯୨୪୧-୦ ପୁସ୍ତକ               |                         | ୪      |              |                           |
| ୭-୧୫   | ୧-୩୩୯୩୨-୦୧୨୦ | ୧-୮୧୨୨୯୨୦୦-୦ କଲ୍‌ମାମ୍ପ            |                         | e      |              |                           |
| ୭-୧୬   | ୦-୩୫୩୦୧-୦୦୧୦ | ୧-୮୧୨୨୯୨୭-୦ ବିୟା କଲର              |                         | e      |              |                           |
| ୭-୧୭   | ୦-୩୫୯୫୧-୦୦୯୦ | ୧-୮୧୨୨୯୨୦୧-୦ ପୁସ୍ତକ               |                         | e      |              |                           |
| ୭-୧୮   | ୧-୩୩୯୩୧-୦୦୯୦ | ୧-୮୧୨୨୯୧୯୫-୦                      | ବଲ୍                     | e      |              |                           |

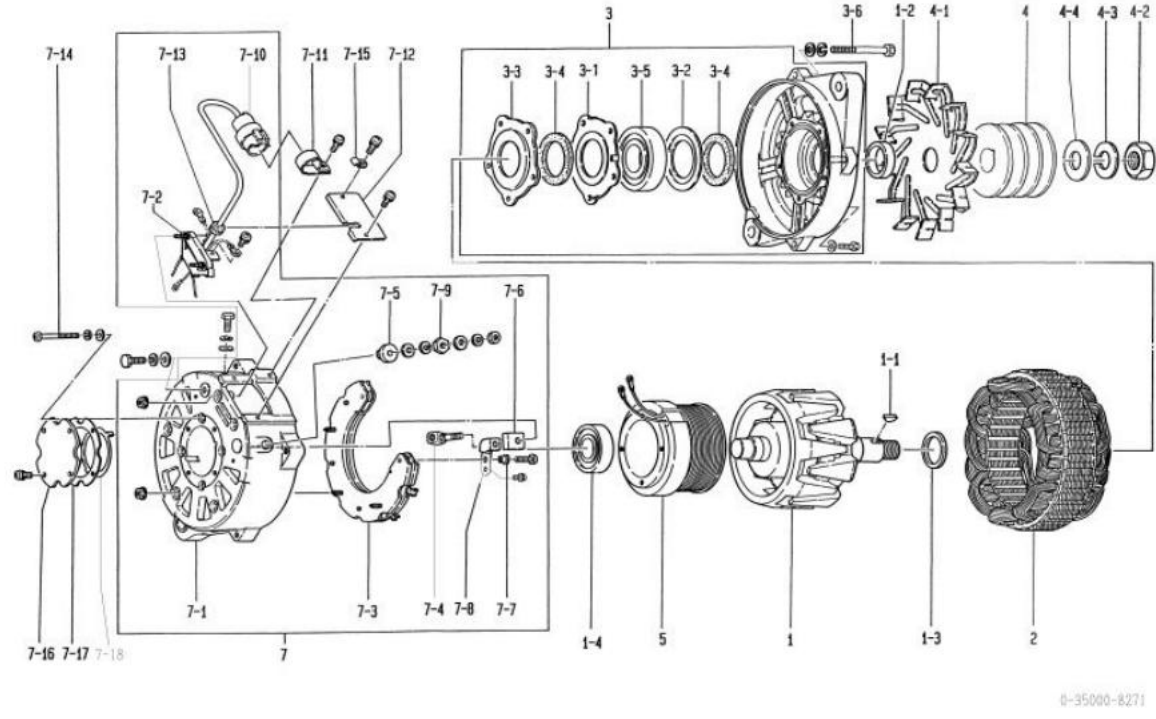

| OEM ଗୁଣାବଳୀ               | ଇସ୍ପାର୍ଟ   | OEM ଅଂଶ ନମ୍ବର                               | ୮-୯୪୩୯୪୭୯-୧ |
|---------------------------|--|---|-------------|
| ନାମନାମ ଆଇଲ୍ ପୁରୁ          | ୨୪ଭି ୯୦ଏ   | ଯୋଗାଣ ସରୁତାବଳୀ                              | ୯୪.୦୭-      |
| ଓଜନ                       | ୨୨.୫ ବିଗ୍ରାମ   | ନିୟାମକ                                      | ଇଉରୋପାନ     |
| ଇଞ୍ଜିନ୍ ମଡେଲ 6H, ଅନୁଯାୟୀ  |  |   |             |
| ଯାନବାହନ                   | LR, LT, MR, ଅନୁଯାୟୀ  |   |             |
| ଡିଜାଇନ୍ ନେକ୍ଟର 8280 08281 |  | କମ୍ପୋଜିଟ ଟାୟାଲ୍ ପାଇଁ ଧାରକ ପରିବର୍ତ୍ତନ ସମାପ୍ତ |             |
| ବିପଣୀ                     | v15 TYPE V ବେଲ୍ଟ ଡ୍ରାଇଭ ପିସ୍ତ<br>ଉତ୍ପାଦନା ସୁରକ୍ଷା<br>୦-୩୫୦୦୦-୮୧୭୨, ୮୨୮୦ ର ଏକାକୀ ପ୍ରକାର |   |             |

| କ୍ରମ | ଅଂଶ ସଂଖ୍ୟା   | ନିର୍ଦ୍ଦେଶ ଅଂଶ ସଂଖ୍ୟା               | ବର୍ଣ୍ଣନା             | ପରିମାଣ | ମୂଲ୍ୟ ଟାକ୍ସ | ବିପଣୀ                     |
|------|--------------|------------------------------------|----------------------|--------|-------------|---------------------------|
| ୧    | ୦-୩୫୧୦୦-୦୨୭୦ | ୧-୮୧୨୨୧୦୯୫-୦ ରୋଟର ଆକା              |                      | e      |             |                           |
| ୧-୧  | ୧-୦୪୧୭-୦୪୧୭  | ୯-୮୨୨୧୫୮୭୭-୦ କାଉଣ୍ଟର କା            |                      | e      |             |                           |
| ୧-୨  | ୧-୩୩୯୨୩-୦୮୯୦ | ୧-୮୧୨୨୯୭୭୭-୦ କଲର                   |                      | e      |             |                           |
| ୧-୩  | ୧-୩୫୯୨୩-୦୦୩୦ | ୧-୮୧୨୨୯୭୭୭-୦ କଲର                   |                      | e      |             |                           |
| ୧-୪  | ୦-୦୯୨୦୧-୦୮୭୦ | ୧-୮୧୨୨୯୭୯୦-୦ ବଲ୍ ବିୟା              |                      | e      |             | ପୁରୁ                      |
| ୨    | ୦-୩୫୨୦୦-୦୩୩୦ | ୧-୮୧୨୧୧୧୧୨-୦ ଉପରେ ଆସି              |                      | e      |             |                           |
| ୩    | ୦-୩୫୩୦୦-୦୧୧୦ | ୧-୮୧୨୧୩୦୮୭-୦ ଏଟ୍.କ୍ଲେକ୍ଟର ଆସି      |                      | e      |             | 3-103-5 ଅନୁପ୍ରାପ୍ତ        |
| ୩-୧  | ୦-୩୫୯୨୭-୦୧୦୦ | ୧-୮୧୨୨୯୭୯୫-୦ ରିଟେନର                |                      | e      |             |                           |
| ୩-୨  | ୧-୩୩୯୨୭-୦୭୯୦ | ୧-୮୧୨୨୯୩୪୯-୦ ରିଟେନର                |                      | e      |             |                           |
| ୩-୩  | ୦-୩୫୯୨୭-୦୧୧୦ | ୧-୮୧୨୨୯୭୯୫-୦ ରିଟେନର                |                      | e      |             |                           |
| ୩-୪  | ୦-୩୫୯୨୭-୦୦୮୦ | ୧-୮୧୨୨୯୩୦-୦ ପୁରୁ                   |                      | ୨      |             |                           |
| ୩-୫  | ୦-୦୯୨୦୧-୦୭୭୦ | ୧-୮୧୨୨୯୭୩୧-୦ ବଲ୍ ବିୟା              |                      | e      |             | ସାମାନ୍ୟ                   |
| ୩-୬  | ୦-୦୦୯୩-୦୮୧୦୨ | ୧-୮୧୨୨୯୭୩୨-୦ ବୋଲ୍ଟ                 |                      | ୪      |             | ବୋଲ୍ଟ ମାଧ୍ୟମରେ            |
| ୪    | ୦-୩୫୪୧୧-୦୪୭୦ | ୧-୮୧୨୨୨୦୮୭-୦ ପୁରୁ                  |                      | e      |             |                           |
| ୪-୧  | ୧-୩୩୪୨୧-୦୫୦୦ | ୧-୮୧୨୨୩୦୦୩-୦ ପୁରୁ                  |                      | e      |             |                           |
| ୪-୨  | ୦-୦୨୮୦-୨୨୦୨୨ | ୯-୮୨୨୧୭୦୯୮-୦ ନଳ                    |                      | e      |             |                           |
| ୪-୩  | ୧-୦୩୩୫-୨୨୦୦୨ | ୧-୮୧୨୨୯୭୭୭-୦ ବସନ୍ତ ଉପରେ            |                      | e      |             |                           |
| ୪-୪  | ୧-୦୩୩୫-୨୨୦୧୨ | ୧-୮୧୨୨୯୭୭୭-୦ ବାଡା ଧୋଇବା            |                      | e      |             |                           |
| 5    | ୦-୩୫୧୨୦-୦୧୨୦ | ୧-୮୧୨୧୨୦୧୦-୦                       | ପିଲ୍ଡ ଲେଖା କମ୍ପାଉଣ୍ଡ | e      |             |                           |
| ୭    | ୦-୩୫୨୦୦-୦୨୨୦ | ୧-୮୧୨୧୫୩୨୭-୦ ଆଇ.କ୍ଲେକ୍ଟର ଆସି       |                      | e      |             | ୭-୧୦୭-୧୦, ୭-୧୩ ଅନୁପ୍ରାପ୍ତ |
| ୭-୧  | ୦-୩୫୨୧୦-୦୭୩୦ | ୧-୮୧୨୨୯୭୯୧-୦ ଆଇ.କ୍ଲେକ୍ଟର କମ୍ପାଉଣ୍ଡ |                      | e      |             |                           |
| ୭-୨  | ୦-୩୫୨୮୦-୦୫୧୦ | ୧-୮୧୨୨୯୭୩୦-୦ ରିଟେନର ଆସି            |                      | e      |             | ୭-୧୦, ୭-୧୩ ପ୍ରାପ୍ତ        |
| ୭-୩  | ୦-୩୫୨୩୦-୦୧୨୨ | ୧-୮୧୨୧୯୧୧୪-୦                       | କ୍ଲେକ୍ଟର ଆସି         | e      |             |                           |
| ୭-୪  | ୦-୩୫୯୦୧-୦୧୫୦ | ୧-୮୧୨୨୯୭୯୮-୦ ବୋଲ୍ଟ                 |                      | e      |             |                           |
| ୭-୫  | ୦-୩୫୯୪୩-୦୧୧୦ | ୧-୮୧୨୨୯୭୩୫-୦ ଇନଭଲ୍ଟର ପୁରୁ          |                      | e      |             |                           |
| ୭-୬  | ୧-୩୩୯୪୩-୦୯୫୦ | ୧-୮୧୨୨୯୩୫୨-୦ ଇନଭଲ୍ଟର ପୁରୁ          |                      | e      |             |                           |
| ୭-୭  | ୧-୩୩୯୪୩-୦୪୫୦ | ୧-୮୧୨୨୯୦୦୧-୦ ଇନଭଲ୍ଟର ପୁରୁ          |                      | ୨      |             |                           |
| ୭-୮  | ୦-୩୫୭୮୪-୦୧୮୦ | ୧-୮୧୨୨୯୭୯୯-୦ କଲର କା                |                      | e      |             |                           |
| ୭-୯  | ୦-୩୫୯୦୨-୦୧୦୦ | ୧-୮୧୨୨୯୫୮୭-୦ ନଳ                    |                      | e      |             |                           |
| ୭-୧୦ | ୦-୩୫୭୮୦-୦୫୨୦ | ୧-୮୧୨୨୯୭୩୦-୦ ରିଟେନର ଆସି            |                      | e      |             |                           |
| ୭-୧୧ | ୦-୩୫୯୨୭-୦୦୫୦ | ୧-୮୧୨୨୯୭୩୦-୦ ଧାରକ                  |                      | e      |             |                           |
| ୭-୧୨ | ୦-୩୫୭୭୧-୦୧୪୦ | ୧-୮୧୨୨୯୭୩୯-୦ କଲର                   |                      | e      |             |                           |
| ୭-୧୩ | ୧-୩୩୯୫୩-୦୧୮୦ | ୧-୮୧୨୨୯୭୪୦-୦ ଗମ୍ଭୀର ପୁରୁ           |                      | e      |             |                           |
| ୭-୧୪ | ୧-୦୦୨୦-୦୭୫୫୨ | ୧-୮୧୨୨୯୭୪୧-୦ ପୁରୁ                  |                      | ୪      |             |                           |
| ୭-୧୫ | ୧-୩୫୯୩୨-୦୧୨୦ | ୧-୮୧୨୨୯୭୦୦-୦ କଲର                   |                      | e      |             |                           |
| ୭-୧୬ | ୦-୩୫୯୦୧-୦୦୧୦ | ୧-୮୧୨୨୯୭୯୨-୦ ବିୟା କଲର              |                      | e      |             |                           |
| ୭-୧୭ | ୦-୩୫୯୫୧-୦୦୯୦ | ୧-୮୧୨୨୯୭୦୧-୦ ପୁରୁ                  |                      | e      |             |                           |
| ୭-୧୮ | ୧-୩୩୯୩୧-୦୦୯୦ | ୧-୮୧୨୨୯୯୯୫-୦                       | କଲର                  | e      |             |                           |

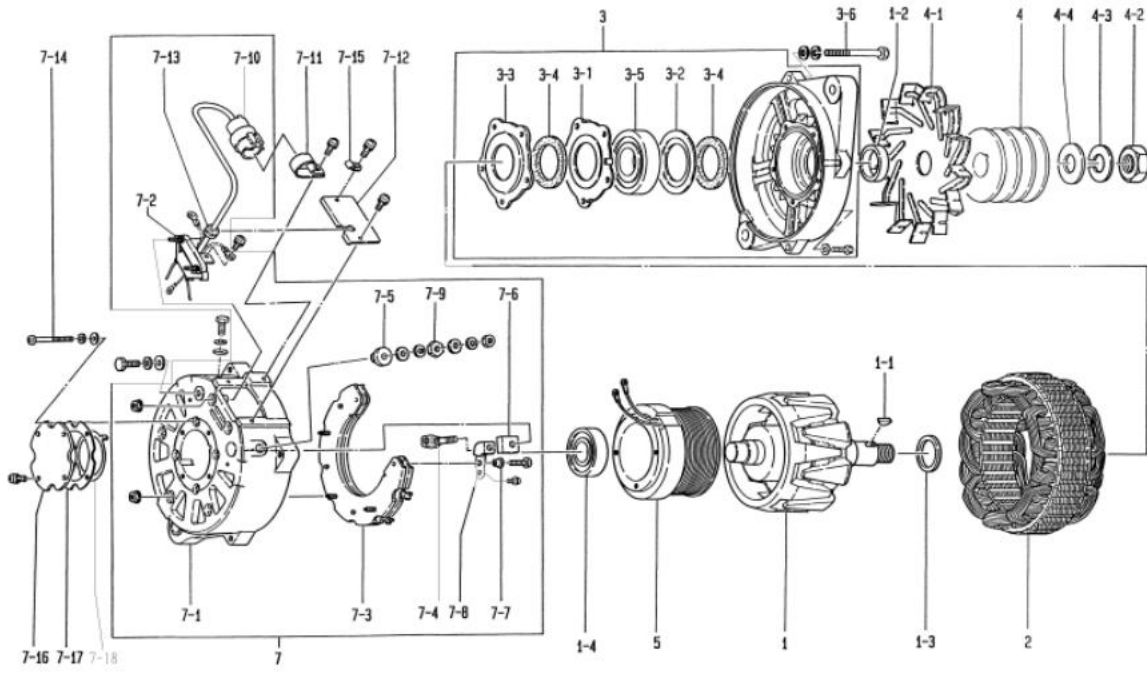

0-35000-8281

| OEM ଗୁଣାକ                | ଇସ୍ତର  | OEM ଅଂଶ ନମ୍ବର                                      | ୮-୯୪୩୯୪୭୯-୧ |
|--------------------------|--|--|-------------|
| ନାମମାନ ଆଇଲ୍ ପୁରୁ         | ୨୪ଇ ୧୧୦ଏ   | ଯୋଗାଣ ସରୁତାବଳୀ                                     | ୯୪.୦୭-      |
| ଓଜନ                      | ୨୨.୫ ବିଲୋଡ଼ାମ  | ନିୟାମକ   | ଇବରାଧାନ     |
| ଇଞ୍ଜିନ୍ ମଡେଲ 6H, ଅନୁୟାୟ  |  |  |             |
| ଯାନବାହନ                  | OR, LR, LT, ଅନୁୟାୟ   |  |             |
| ଟିକାଇଲ୍ ସେକ୍ଟର 8290 8291 |  | କନେକ୍ଟର ଚାକିରା ଗୋଟିଏ ପାଇଁ ଧାରକ ପରିବର୍ତ୍ତନ ବସାଯାଇଛି |             |
| ବିପଣୀ                    | v15 type v ବେକ୍ଟ ରିପଲ୍ ପିପ୍<br>ପାଖିକାକଣ୍ଠା ଗୁରୁଣ୍ଣାନ<br>ଠ-୩୫୦୦୦-୮୧୧୩, ୮୨୯୦ ର ଏକାକୃତ ପ୍ରକାର |  |             |

| କ୍ରମ | ଅଂଶ ସଂଖ୍ୟା   | ନିରାମାଣ ଅଂଶ ସଂଖ୍ୟା                 | ବର୍ଣ୍ଣନା               | ପରିମାଣ | ମୂଲ୍ୟ ତାଲିକା | ବିପଣୀ                   |
|------|--------------|------------------------------------|------------------------|--------|--------------|-------------------------|
| ୧    | ଠ-୩୫୧୧୦-୦୨୭୦ | ୧-୮୧୨୨୧୦୯୫-୦ ଗୋଟିଆ                 |                        | ୧      |              |                         |
| ୧-୧  | ୧-୦୪୧୭-୦୪୧୭୦ | ୯-୮୨୨୧୫୮୭୭-୦ କାଠରୁଁ କା             |                        | ୧      |              |                         |
| ୧-୨  | ୧-୩୩୯୨୩-୦୮୯୦ | ୧-୮୧୨୨୯୭୨୭-୦ କଲର                   |                        | ୧      |              |                         |
| ୧-୩  | ୧-୩୫୯୨୩-୦୦୩୦ | ୧-୮୧୨୨୯୭୨୭-୦ କଲର                   |                        | ୧      |              |                         |
| ୧-୪  | ୦-୦୯୨୦୧-୦୮୭୦ | ୧-୮୧୨୨୯୭୨୦-୦ ବଲ୍ ବିୟା              |                        | ୧      |              | ପଇ                      |
| ୨    | ଠ-୩୫୨୦୦-୦୨୯୦ | ୧-୮୧୨୧୧୧୦୪-୦ ଉତ୍ତେଜ ଆସି            |                        | ୧      |              |                         |
| ୩    | ଠ-୩୫୩୦୦-୦୧୧୦ | ୧-୮୧୨୧୩୦୮୭-୦ ଏପ୍.ବ୍ଲେକ୍ଟ ଆସି       |                        | ୧      |              | 3-113-5 ଅନୁରୁଦ୍ଧ        |
| ୩-୧  | ଠ-୩୫୯୨୭-୦୧୧୦ | ୧-୮୧୨୨୯୭୯୫-୦ ରିଟେନର                |                        | ୧      |              |                         |
| ୩-୨  | ୧-୩୩୯୨୭-୦୭୯୦ | ୧-୮୧୨୨୯୩୪୯-୦ ରିଟେନର                |                        | ୧      |              |                         |
| ୩-୩  | ଠ-୩୫୯୨୭-୦୧୧୦ | ୧-୮୧୨୨୯୭୯୫-୦ ରିଟେନର                |                        | ୧      |              |                         |
| ୩-୪  | ଠ-୩୫୯୨୭-୦୦୮୦ | ୧-୮୧୨୨୯୩୦-୦ ରୁୟା                   |                        | ୨      |              |                         |
| ୩-୫  | ୦-୦୯୨୦୧-୦୭୭୦ | ୧-୮୧୨୨୯୩୧-୦ ବଲ୍ ବିୟା               |                        | ୧      |              | ସାମାନ୍ୟ                 |
| ୩-୬  | ୦-୦୦୯୩-୦୮୧୦୨ | ୧-୮୧୨୨୯୭୩୨-୦ ବୋଲ୍ଟ                 |                        | ୪      |              | ବୋଲ୍ଟ ମାଧ୍ୟମରେ          |
| ୪    | ଠ-୩୫୪୧୧-୦୪୭୦ | ୧-୮୧୨୨୦୮୭-୦ ରୁୟା                   |                        | ୧      |              |                         |
| ୪-୧  | ୧-୩୩୪୨୧-୦୫୦୦ | ୧-୮୧୨୨୩୦୦୩-୦ ଫ୍ଲୁୟିଡ୍              |                        | ୧      |              |                         |
| ୪-୨  | ୦-୦୨୮୦-୨୨୦୨୨ | ୯-୮୨୨୧୭୦୯୮-୦ ନରୁ                   |                        | ୧      |              |                         |
| ୪-୩  | ୧-୦୩୩୫-୨୨୦୦୨ | ୧-୮୧୨୨୯୭୭୭-୦ ବସନ୍ତ ଯୋଗାଣ           |                        | ୧      |              |                         |
| ୪-୪  | ୧-୦୩୩୦-୨୨୦୧୨ | ୧-୮୧୨୨୯୭୭୩-୦                       | ସାମାନ୍ୟ ଯୋଗାଣ          | ୧      |              |                         |
| 5    | ଠ-୩୫୧୨୦-୦୧୨୦ | ୧-୮୧୨୧୨୦୧୦-୦                       | ପିଲ୍ଟ ଯୋଗାଣ କମ୍ପୋନେଣ୍ଟ | ୧      |              |                         |
| ୭    | ଠ-୩୫୩୦୦-୦୨୩୦ | ୧-୮୧୨୧୪୩୨୮-୦ ଆଇ.ବ୍ଲେକ୍ଟ ଆସି        |                        | ୧      |              | ୭-୧୦୭-୧୦, ୭-୧୩ ଅନୁରୁଦ୍ଧ |
| ୭-୧  | ଠ-୩୫୭୧୦-୦୭୩୦ | ୧-୮୧୨୨୯୭୯୧-୦ ଆଇ.ବ୍ଲେକ୍ଟ କମ୍ପୋନେଣ୍ଟ |                        | ୧      |              |                         |
| ୭-୨  | ଠ-୩୫୭୮୦-୦୫୩୦ | ୧-୮୧୨୨୯୭୯୪-୦ ରିଟେନର ଆସି            |                        | ୧      |              | ୭-୧୦, ୭-୧୩ ପିଲ୍ଟ        |
| ୭-୩  | ଠ-୩୫୭୩୦-୦୧୭୨ | ୧-୮୧୨୧୯୧୧୪-୦                       | କୋର୍ଟାୟର ଆସି           | ୧      |              |                         |
| ୭-୪  | ଠ-୩୫୯୦୧-୦୧୫୦ | ୧-୮୧୨୨୯୭୯୮-୦ ବୋଲ୍ଟ                 |                        | ୧      |              |                         |
| ୭-୫  | ଠ-୩୫୯୪୩-୦୧୧୦ | ୧-୮୧୨୨୯୭୩୫-୦ ଇନପୁଲ୍ଟ               | ରୁୟା                   | ୧      |              |                         |
| ୭-୬  | ୧-୩୩୯୪୩-୦୯୫୦ | ୧-୮୧୨୨୯୩୫୨-୦ ଇନପୁଲ୍ଟ               | ରୁୟା                   | ୧      |              |                         |
| ୭-୭  | ୧-୩୩୯୪୩-୦୪୫୦ | ୧-୮୧୨୨୯୦୦୧-୦ ଇନପୁଲ୍ଟ               | ରୁୟା                   | ୨      |              |                         |
| ୭-୮  | ଠ-୩୫୭୮୪-୦୧୮୦ | ୧-୮୧୨୨୯୭୯୯-୦ କନେକ୍ଟ                | କା                     | ୧      |              |                         |
| ୭-୯  | ଠ-୩୩୯୦୨-୦୧୧୦ | ୧-୮୧୨୨୯୫୮୭-୦ ନରୁ                   |                        | ୧      |              |                         |
| ୭-୧୦ | ଠ-୩୫୭୮୦-୦୫୨୦ | ୧-୮୧୨୨୯୭୯୦-୦ ରିଟେନର ଆସି            |                        | ୧      |              |                         |
| ୭-୧୧ | ଠ-୩୫୯୨୭-୦୦୫୦ | ୧-୮୧୨୨୯୭୦୩-୦ ଧାରକ                  |                        | ୧      |              |                         |
| ୭-୧୨ | ଠ-୩୫୭୭୧-୦୧୪୦ | ୧-୮୧୨୨୯୭୩୯-୦ କଲର                   |                        | ୧      |              |                         |
| ୭-୧୩ | ୧-୩୩୯୫୩-୦୧୮୦ | ୧-୮୧୨୨୯୭୪୦-୦ ଗମ୍ଭୀର ରୁୟା           |                        | ୧      |              |                         |
| ୭-୧୪ | ୧-୦୦୨୦-୦୭୫୫୨ | ୧-୮୧୨୨୯୭୪୧-୦ ସ୍କ୍ରୁ                |                        | ୪      |              |                         |
| ୭-୧୫ | ୧-୩୭୯୩୨-୦୧୨୦ | ୧-୮୧୨୨୯୭୦୦-୦ କଲମ୍ପା                |                        | ୧      |              |                         |
| ୭-୧୬ | ଠ-୩୫୩୦୧-୦୦୧୦ | ୧-୮୧୨୨୯୭୨୦-୦ ବିୟା କଲର              |                        | ୧      |              |                         |
| ୭-୧୭ | ଠ-୩୫୯୫୧-୦୦୯୦ | ୧-୮୧୨୨୯୭୧୦-୦ ରୁୟା                  |                        | ୧      |              |                         |
| ୭-୧୮ | ୧-୩୩୯୩୧-୦୦୯୦ | ୧-୮୧୨୨୯୧୯୫-୦                       | ବିୟା                   | ୧      |              |                         |

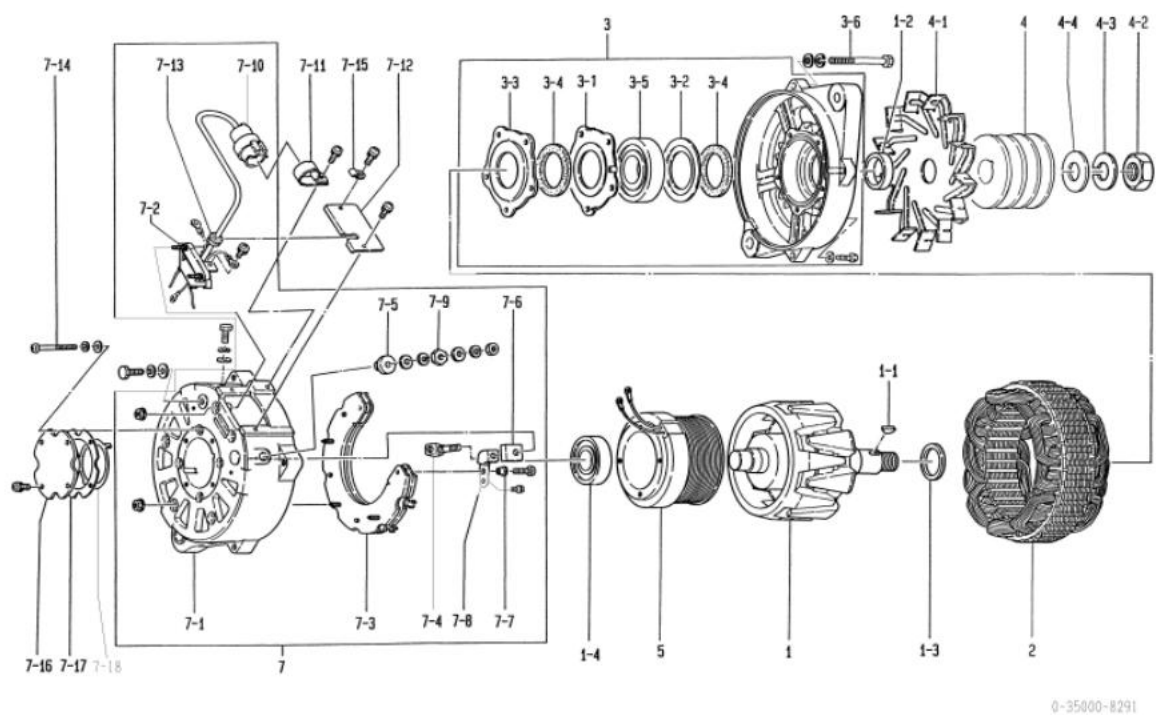

| OEM ଗୁଣାବଳୀ                | ଇସ୍ତମ୍ଭ   | OEM ଅଂଶ ନମ୍ବର  | ୧-୮୧୨୦୦୪୭୧-୧ |
|----------------------------|---|----------------|--------------|
| ନାମନାମର ଆଇର୍ ପୁର           | ୨୪ଭି ୯୦ଏ  | ଯୋଗାଣ ସରୁତାବଳୀ | ୯୪.୦୭-       |
| ଓଜନ                        | ୧୯ କିଲୋଗ୍ରାମ  | ନିୟାମକ         | ନିୟମିତ       |
| ଇଞ୍ଜିନ୍ ମଡେଲ 6.୧1, ଅନୁଯାୟୀ |   |                |              |
| ଯାନବାହନ                    | FRR, FSR, FTR, ଅନୁଯାୟୀ  |                |              |
| ଚିତାକର ଲେବଲ୍               |   |                |              |
| ବିପଦଣୀ                     | v15 type v ବେଲ୍ ଡବଲ ଶିଖର<br>ପ୍ରଶାସକଶିଳା ପୁରୁଣା<br>ପୁଲି ଠ-୩୫୦୦୦-୮୪୮୦ ଠାରୁ ଉତ୍ପାଦନ। |                |              |

| କ୍ରମ | ଅଂଶ ନାମ      | ନିର୍ମାତା ଅଂଶ ନାମ                | ବର୍ଣ୍ଣନା            | ପରିମାଣ | ମୂଲ୍ୟ ତାଲିକା | ବିପଦଣୀ                       |
|------|--------------|---------------------------------|---------------------|--------|--------------|------------------------------|
| ୧    | ଠ-୩୫୧୦୦-୦୨୩୧ | ୧-୮୧୨୨୧୦୯୨-୧ ଗୋଟି ଆର୍           |                     | ୧      |              |                              |
| ୧-୧  | ୧-୦୪୧୭-୦୪୧୭୦ | ୯-୮୨୨୧୫୮୭୭-୦ କାଠରୁ କା           |                     | ୧      |              |                              |
| ୧-୨  | ୧-୩୩୯୨୩-୦୮୯୦ | ୧-୮୧୨୨୯୭୨୭-୦ କଲର                |                     | ୧      |              |                              |
| ୧-୩  | ୧-୩୫୯୨୩-୦୦୩୦ | ୧-୮୧୨୨୯୭୨୭-୦ କଲର                |                     | ୧      |              |                              |
| ୧-୪  | ୦-୦୯୨୦୧-୦୭୭୦ | ୧-୮୧୨୨୯୭୨୭-୦ ବଲ୍ ବିୟା           |                     | ୧      |              | ପଲ୍ଲି                        |
| ୨    | ୦-୩୫୨୦୦-୦୩୪୦ | ୧-୮୧୨୧୧୧୧୪-୦ ଉତ୍ତର ଆର୍          |                     | ୧      |              |                              |
| ୩    | ୦-୩୫୩୦୦-୦୧୪୦ | ୧-୮୧୨୧୩୦୮୮-୦ ଏଡ୍.ବ୍ଲେକ୍ ଆର୍     |                     | ୧      |              | 3-113-5 ଅନୁପ୍ରାପ୍ତ           |
| ୩-୧  | ୧-୩୩୯୨୭-୦୭୭୦ | ୧-୮୧୨୨୯୯୯୦-୦ ରିଟେନର             |                     | ୧      |              |                              |
| ୩-୨  | ୧-୩୩୯୨୭-୦୭୯୦ | ୧-୮୧୨୨୯୩୪୯-୦ ରିଟେନର             |                     | ୧      |              |                              |
| ୩-୩  | ୦-୩୫୯୨୭-୦୦୮୦ | ୧-୮୧୨୨୯୭୨୭-୦ ରିଟେନର             |                     | ୧      |              |                              |
| ୩-୪  | ୦-୩୫୯୨୭-୦୦୮୦ | ୧-୮୧୨୨୯୭୩୦-୦ ପୁଲି               |                     | ୨      |              |                              |
| ୩-୫  | ୦-୦୯୨୦୧-୦୭୭୦ | ୧-୮୧୨୨୯୭୨୭-୦ ବଲ୍ ବିୟା           |                     | ୧      |              | ସାମାନ୍ୟ                      |
| ୩-୬  | ୦-୦୦୮୩-୦୮୮୦୨ | ୧-୮୧୨୨୯୭୨୭-୦ ବୋଲ୍ଡ              |                     | ୪      |              | ବୋଲ୍ଡ ମାଧ୍ୟମରେ               |
| ୪    | ୦-୩୫୪୧୧-୦୪୮୧ | ୧-୮୧୨୨୧୦୯୦-୦ ପୁଲି               |                     | ୧      |              |                              |
| ୪-୧  | ୧-୩୩୪୨୧-୦୫୦୦ | ୧-୮୧୨୨୩୦୦୩-୦ ପୁଲି               |                     | ୧      |              |                              |
| ୪-୨  | ୦-୦୨୮୦-୨୨୦୨୨ | ୯-୮୨୨୧୭୦୯୮-୦ ନର୍                |                     | ୧      |              |                              |
| ୪-୩  | ୧-୦୩୩୫-୨୨୦୦୨ | ୧-୮୧୨୨୯୭୨୭-୦ ବସନ୍ତ ଉତ୍ତର        |                     | ୧      |              |                              |
| ୪-୪  | ୧-୦୩୩୦-୨୨୦୧୨ | ୧-୮୧୨୨୯୭୨୭-୦                    | ସାମାନ୍ୟ ଉତ୍ତର       | ୧      |              |                              |
| 5    | ୦-୩୫୧୨୦-୦୧୫୦ | ୧-୮୧୨୨୧୨୪-୦                     | ଫିଲ୍ଡ ଉତ୍ତର କମ୍ପାଣୀ | ୧      |              |                              |
| ୭    | ୦-୩୫୨୦୦-୦୭୭୦ | ୧-୮୧୨୧୪୩୩୧-୦ ଆର୍.ବ୍ଲେକ୍ ଆର୍     |                     | ୧      |              | ୭-୧13-୧୦, ୭-୧୪, ୮ ଅନୁପ୍ରାପ୍ତ |
| ୭-୧  | ୦-୩୫୨୧୦-୦୭୭୦ | ୧-୮୧୨୧୪୩୩୨-୦ ଆର୍.ବ୍ଲେକ୍ କମ୍ପାଣୀ |                     | ୧      |              |                              |
| ୭-୨  | ୦-୩୫୨୩୦-୦୧୨୨ | ୧-୮୧୨୧୯୧୧୪-୦                    | ଲେଟ୍ଟର ଆର୍          | ୧      |              |                              |
| ୭-୩  | ୦-୩୫୨୮୦-୦୭୭୦ | ୧-୮୧୨୨୯୦୫-୦ ଉତ୍ତର ଆର୍           |                     | ୧      |              |                              |
| ୭-୪  | ୦-୦୯୧୭୦-୧୮୭୦ | ୮-୯୪୩୩୮୮୭୭-୦ କଣ୍ଟ୍ରୋଲ୍          |                     | ୧      |              |                              |
| ୭-୫  | ୦-୩୫୯୦୧-୦୧୫୦ | ୧-୮୧୨୨୯୭୨୭-୦ ବୋଲ୍ଡ              |                     | ୧      |              |                              |
| ୭-୬  | ୦-୩୫୯୨୩-୦୧୦୦ | ୧-୮୧୨୨୯୭୩୫-୦ ଇନପୁଲ୍ଟ୍ ପୁଲି      |                     | ୧      |              |                              |
| ୭-୭  | ୧-୩୩୯୪୩-୦୯୫୦ | ୧-୮୧୨୨୯୩୫୨-୦ ଇନପୁଲ୍ଟ୍ ପୁଲି      |                     | ୧      |              |                              |
| ୭-୮  | ୧-୩୩୯୪୩-୦୪୫୦ | ୧-୮୧୨୨୯୦୦୧-୦ ଇନପୁଲ୍ଟ୍ ପୁଲି      |                     | ୨      |              |                              |
| ୭-୯  | ୦-୩୫୭୮୪-୦୧୮୦ | ୧-୮୧୨୨୯୭୯୯-୦ କନକ୍ଟ୍ କାର୍        |                     | ୧      |              |                              |
| ୭-୧୦ | ୦-୩୩୯୦୨-୦୧୦୦ | ୧-୮୧୨୨୯୫୮୭-୦ ନର୍                |                     | ୧      |              |                              |
| ୭-୧୧ | ୦-୩୫୯୨୭-୦୦୧୦ | ୧-୮୧୨୧୭୦୫୩-୦ ଧାରକ               |                     | ୧      |              |                              |
| ୭-୧୨ | ୦-୩୫୭୭୧-୦୧୯୦ | ୧-୮୧୨୨୯୭୧୪-୦ କଲର                |                     | ୧      |              |                              |
| ୭-୧୩ | ୧-୦୦୨୦-୦୨୪୫୨ | ୧-୮୧୨୨୯୭୨୭-୦ ପୁଲି               |                     | ୪      |              |                              |
| ୭-୧୪ | ୦-୩୫୯୨୩-୦୧୨୦ | ୧-୮୧୨୨୯୭୮୧-୦ କଲର                |                     | ୨      |              |                              |
| ୭-୧୫ | ୧-୩୩୯୩୧-୦୦୨୧ | ୧-୮୧୨୨୯୧୨୨-୦                    | କଲିପ୍               | ୧      |              |                              |
| 8    | ୦-୩୫୭୧୯-୦୧୨୦ | ୧-୮୧୨୨୦୦୧୨-୦ ଉତ୍ତର ଆର୍          |                     | ୧      |              | ୭-୩ ଅନୁପ୍ରାପ୍ତ               |
| 9    | ୦-୩୫୯୩୧-୦୦୨୦ | ୧-୮୧୨୨୯୫୧୨-୦                    | କଲିପ୍               | ୧      |              |                              |

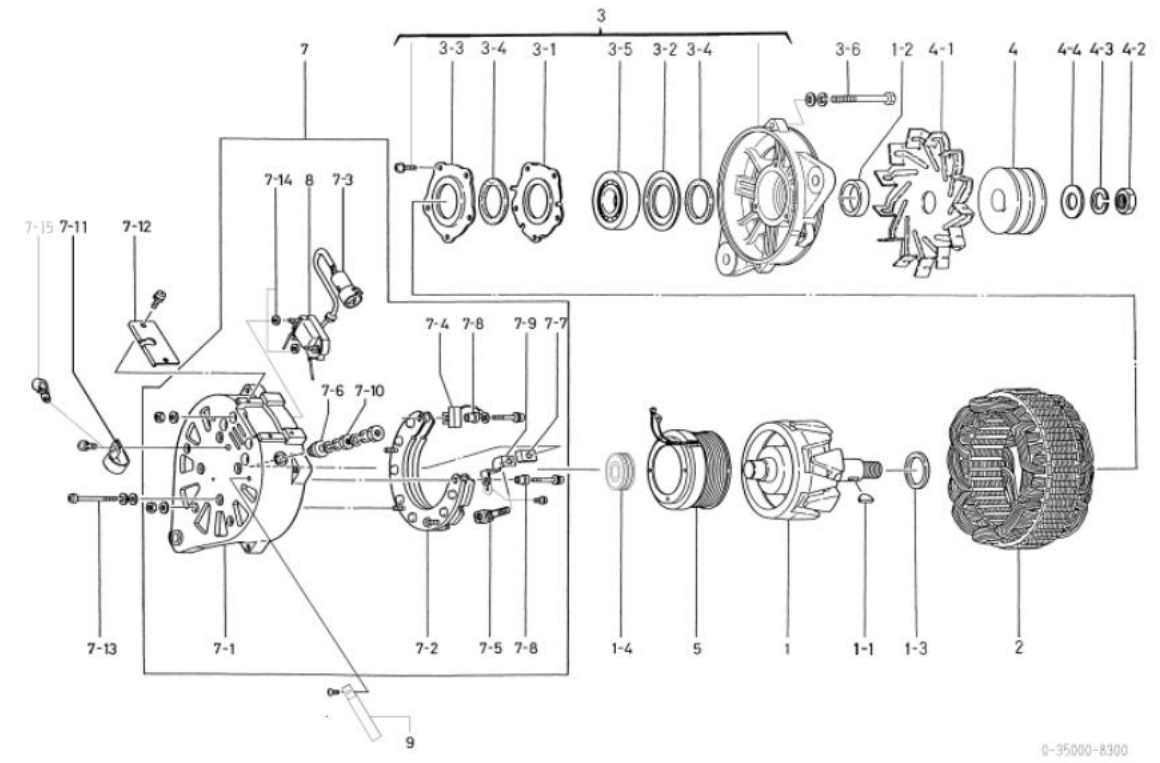

|                           |   |                   |              |
|---------------------------|---|-------------------|--------------|
| OEM ଗୁଣାହକ                | କୋମାଟୁ  | OEM ଅଂଶ ନମ୍ବର     | ୬୦୦-୮୬୧-୯୧୧୧ |
| ନାମନାମ ଆଉ, ପୁର            | ୨୪ଭି ୯୦ଏ  | ଯୋଗାଣ ପରାମର୍ଶଦାତା | ୧୫.୦୩-       |
| ଓଡ଼ିଆ                     | ୧୯୯୩  | ନିୟମକ             | ନିୟମକ        |
| ଇଞ୍ଜିନ୍ ମଡେଲ ୫୬୫102୫      |   |                   |              |
| ଯାନବାହନ                   | WA100, WA200-3, ଅନୁରୂପ  |                   |              |
| ଡିଜାଇନ୍ ନେମ୍ବର 8310 08311 | ବଲ୍ ବିୟରିଂ (ସମଗ୍ର) ପରିବର୍ତ୍ତନ କରାଯାଇଛି<br>୮୩୧୧ 0 ୮୩୧୨<br>ବଲ୍ ବିୟରିଂ (ସମଗ୍ର) ପରିବର୍ତ୍ତନ କରାଯାଇଛି |                   |              |
| ଡିପ୍ଟିଂ                   | K TYPE V ବେଲ୍ଟ 8 ଶିଖର<br>ଘର୍ଷଣକଣ୍ଠା ଗୁରୁତ୍ୱପୂର୍ଣ୍ଣ  |                   |              |

| କ୍ରମ | ଅଂଶ ସଂଖ୍ୟା   | ନିର୍ଦ୍ଦେଶ ଅଂଶ ସଂଖ୍ୟା | ବର୍ଣ୍ଣନା                | ପରିମାଣ | ମୂଲ୍ୟ ଚାର୍ଜ | ଡିପ୍ଟିଂ                    |
|------|--------------|----------------------|-------------------------|--------|-------------|----------------------------|
| ୧    | ୦-୩୫୧୦୦-୦୨୩୧ |                      | ରୋଟର ଆସି                | e      |             |                            |
| ୧-୧  | ୧-୦୪୧୬-୦୪୧୬୦ |                      | କାଠର କା'                | e      |             |                            |
| ୧-୨  | ୧-୩୩୯୨୩-୦୮୯୦ |                      | କଲର                     | e      |             |                            |
| ୧-୩  | ୧-୩୩୯୨୩-୦୦୩୦ |                      | କଲର                     | e      |             |                            |
| ୧-୪  | ୦-୦୯୨୦-୦୨୭୦  |                      | ବଲ୍ ବିୟରିଂ              | e      |             | ପଛ                         |
| ୧-୫  | ୦-୩୫୯୨୭-୦୦୮୦ |                      | ରିଟେନର                  | e      |             |                            |
| ୧-୬  | ୦-୩୫୯୫୧-୦୦୮୦ |                      | ପ୍ଲେଟ                   | ୨      |             |                            |
| ୧-୭  | ୧-୩୩୯୨୭-୦୨୭୦ |                      | ରିଟେନର                  | e      |             |                            |
| ୧-୮  | ୦-୦୯୨୦-୧୫୭୦  |                      | ବଲ୍ ବିୟରିଂ              | e      |             | ସାମନା                      |
| ୧-୯  | ୧-୩୩୯୨୭-୦୨୭୦ |                      | ରିଟେନର                  | e      |             |                            |
| ୨    | ୦-୩୫୨୦୦-୦୩୨୦ |                      | ଷ୍ଟେଟର ଆସି              | e      |             |                            |
| ୩    | ୦-୩୫୩୦୦-୦୧୨୨ |                      | ଏକ୍ସକେଲେଟର ଆସି          | e      |             | ୧-୫୩୧-୯ ଅନୁରୂପ             |
| ୩-୧  | ୦-୦୦୮୩-୦୮୮୦୨ |                      | ବୋଲ୍ଟ                   | ୪      |             | ବୋଲ୍ଟ ମାଧ୍ୟମରେ             |
| ୪    | ୦-୩୫୪୧୧-୦୨୫୧ |                      | ପୁଲି                    | e      |             |                            |
| ୪-୧  | ୧-୩୩୪୧୧-୦୫୦୦ |                      | ପୁଲି                    | e      |             |                            |
| ୪-୨  | ୧-୦୩୩୫-୨୨୦୦୨ |                      | ବେଲ୍ଟ ଯୁକ୍ତାଂଶ          | e      |             |                            |
| ୪-୩  | ୦-୦୨୮୦-୨୨୦୨୨ |                      | ନର୍                     | e      |             |                            |
| ୪-୪  | ୧-୦୩୩୦-୨୨୦୧୨ |                      | ସାମାନ୍ୟ ଯୋଗାଣ           | e      |             |                            |
| 5    | ୦-୩୫୧୨୦-୦୨୫୦ |                      | ଫିଲ୍ଟର ହୋଷ୍ଟ କମ୍ପୋନେଣ୍ଟ | e      |             |                            |
| ୬    | ୦-୩୫୨୦୦-୦୨୨୧ |                      | ଆର.ଏଲ.ଏ. ଆସି            | e      |             | ଇନକ. ୭-୧୩୭-୫, ୭-୧୨୩୭-୨୩, ୮ |
| ୭-୧  | ୦-୩୫୨୧୦-୦୮୩୦ |                      | ପଲ୍ଟ ରୋଟର କମ୍ପୋନେଣ୍ଟ    | e      |             |                            |
| ୭-୨  | ୦-୩୫୨୩୦-୦୧୨୨ |                      | କେକ୍ସିଟାସର ଆସି          | e      |             |                            |
| ୭-୩  | ୦-୩୫୪୫୩-୦୨୧୧ |                      | ପୁରାତ୍ୱ ଇନସୁଲେଟ୍ କରନ୍ତୁ | e      |             |                            |
| ୭-୪  | ୦-୩୩୯୦୨-୦୦୯୦ |                      | ନର୍                     | e      |             |                            |
| ୭-୫  | ୦-୩୩୯୦୨-୦୦୮୦ |                      | ନର୍                     | 6      |             |                            |
| ୭-୬  | ୧-୦୦୨୦-୦୨୪୫୨ |                      | ସ୍କ୍ରୁ                  | ୪      |             |                            |
| ୭-୭  | ୧-୦୩୩୦-୦୨୦୧୨ |                      | ସାମାନ୍ୟ ଯୋଗାଣ           | 5      |             |                            |
| ୭-୮  | ୧-୦୩୩୫-୦୨୦୦୨ |                      | ବେଲ୍ଟ ଯୁକ୍ତାଂଶ          | 5      |             |                            |
| ୭-୯  | ୦-୦୦୮୦-୦୨୧୪୨ |                      | ବୋଲ୍ଟ                   | e      |             |                            |
| ୭-୧୦ | ୦-୦୦୫୫-୦୫୧୨୨ |                      | ସ୍କ୍ରୁ                  | ୨      |             |                            |
| ୭-୧୧ | ୦-୩୫୨୨୧-୦୧୯୦ |                      | କଲର                     | e      |             |                            |
| ୭-୧୨ | ୧-୦୩୩୫-୦୮୦୦୨ |                      | ବେଲ୍ଟ ଯୁକ୍ତାଂଶ          | ୨      |             |                            |
| ୭-୧୩ | ୧-୦୩୩୧-୦୮୦୨୦ |                      | ସାମାନ୍ୟ ଯୋଗାଣ           | ୨      |             |                            |
| ୭-୧୪ | ୦-୦୨୯୧-୦୮୦୧୦ |                      | ନର୍                     | e      |             |                            |
| ୭-୧୫ | ୦-୩୫୯୨୩-୦୧୦୦ |                      | ପୁରାତ୍ୱ ଇନସୁଲେଟ୍ କରନ୍ତୁ | e      |             |                            |
| ୭-୧୬ | ୦-୩୩୯୦୨-୦୧୦୦ |                      | ନର୍                     | e      |             |                            |
| ୭-୧୭ | ୧-୩୩୯୨୩-୦୮୭୦ |                      | ପୁରାତ୍ୱ ଇନସୁଲେଟ୍ କରନ୍ତୁ | e      |             |                            |
| ୭-୧୮ | ୦-୩୩୯୦୧-୦୨୩୦ |                      | ବୋଲ୍ଟ                   | e      |             |                            |
| ୭-୧୯ | ୦-୦୯୧୭୦-୧୮୭୦ |                      | କଣ୍ଟେନର                 | e      |             |                            |
| ୭-୨୦ | ୧-୩୩୯୨୩-୦୪୫୦ |                      | ପୁରାତ୍ୱ ଇନସୁଲେଟ୍ କରନ୍ତୁ | ୨      |             |                            |
| ୭-୨୧ | ୦-୩୫୯୦୧-୦୧୫୦ |                      | ବୋଲ୍ଟ                   | e      |             |                            |
| ୭-୨୨ | ୧-୩୩୯୨୩-୦୯୫୦ |                      | ପୁରାତ୍ୱ ଇନସୁଲେଟ୍ କରନ୍ତୁ | e      |             |                            |
| ୭-୨୩ | ୦-୩୫୭୮୪-୦୧୮୦ |                      | କମ୍ପୋନେଣ୍ଟ ବାଲ୍         | e      |             |                            |
| 8    | ୦-୩୫୨୧୯-୦୧୮୧ |                      | ନିୟମକ ଆସି               | e      |             |                            |

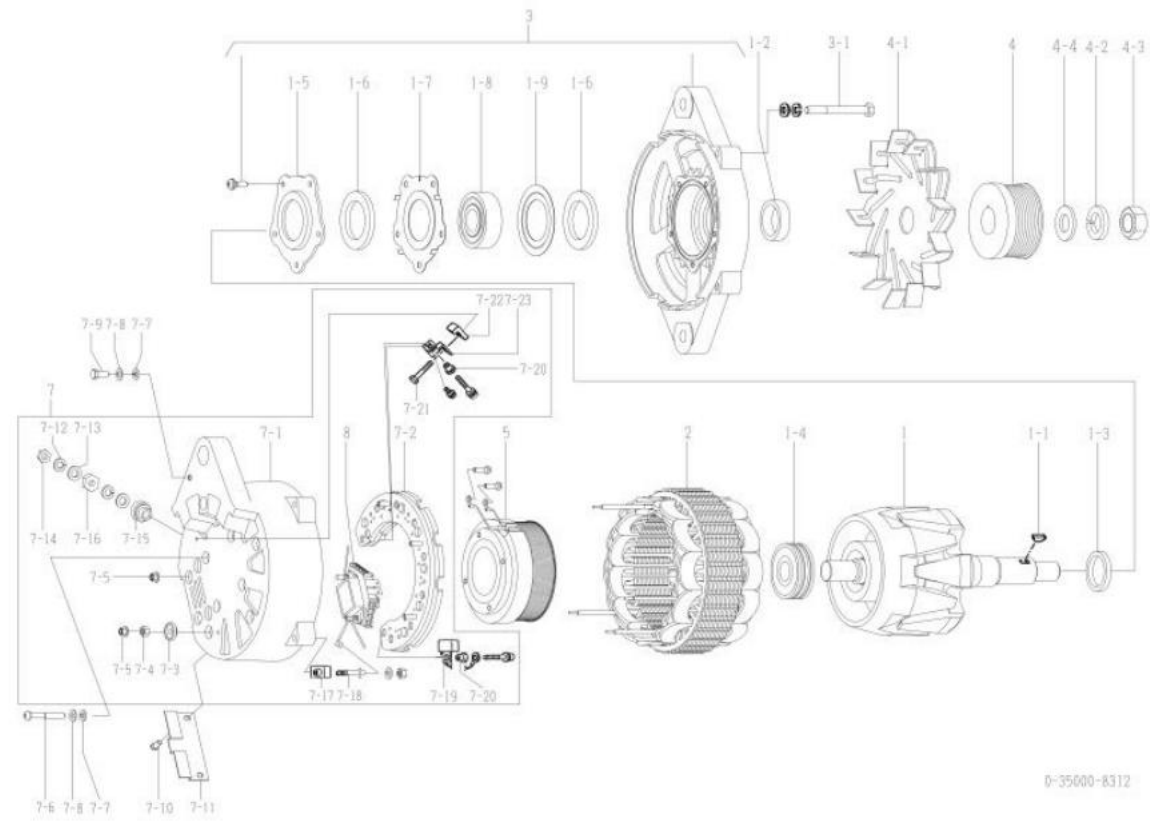

|                             |  |  |              |
|-----------------------------|--|--|--------------|
| OEM ଗୁଣାବଳୀ                 | କୋମାଟୁ   | OEM ଅଂଶ ନମ୍ବର  | ୬୦୦-୮୨୫-୯୧୧୧ |
| ନାମନାମ ଆଇ.ପୁର               | ୨୪ଭି ୯୦୩   | ଯୋଗାଣ ସରକାରୀ   | ୧୫.୦୩-       |
| ଓଡ଼ିଆ                       | ୧୯୯୩୩୩୩  | ନିୟମକ  | ନିୟମକ        |
| ଇଞ୍ଜିନ୍ ମଡେଲ SA6D140F-3B, ଅ | ୟନୁୟ   |  |              |
| ଯାନବାହନ                     | PC600-6, ଅନୁୟ  |  |              |
| ଡିଜାଇନ୍ ନେମ୍ବର 8350 08351   | ୮୩୫୧ ୮୩୫୨  | କଲ୍ ବିୟା (ସମସ୍ତ) ପରିବର୍ତ୍ତନ କରାଯାଇଛି<br>କଲ୍ ବିୟା (ସମସ୍ତ) ପରିବର୍ତ୍ତନ କରାଯାଇଛି |              |
| ବିପଣୀ                       | ୧୦ ଟାଇପ୍ ଲି କେଲ୍ କେଲ୍ ପିକ୍ସ<br>ପ୍ରକାର ବିପଣୀ ବିଗରେ ପ୍ରକାରଣ<br>ପୁଲି ୦-୩୫୦୦୦-୮୫୦୨ ଠାରୁ ଭିନ୍ନ। |  |              |

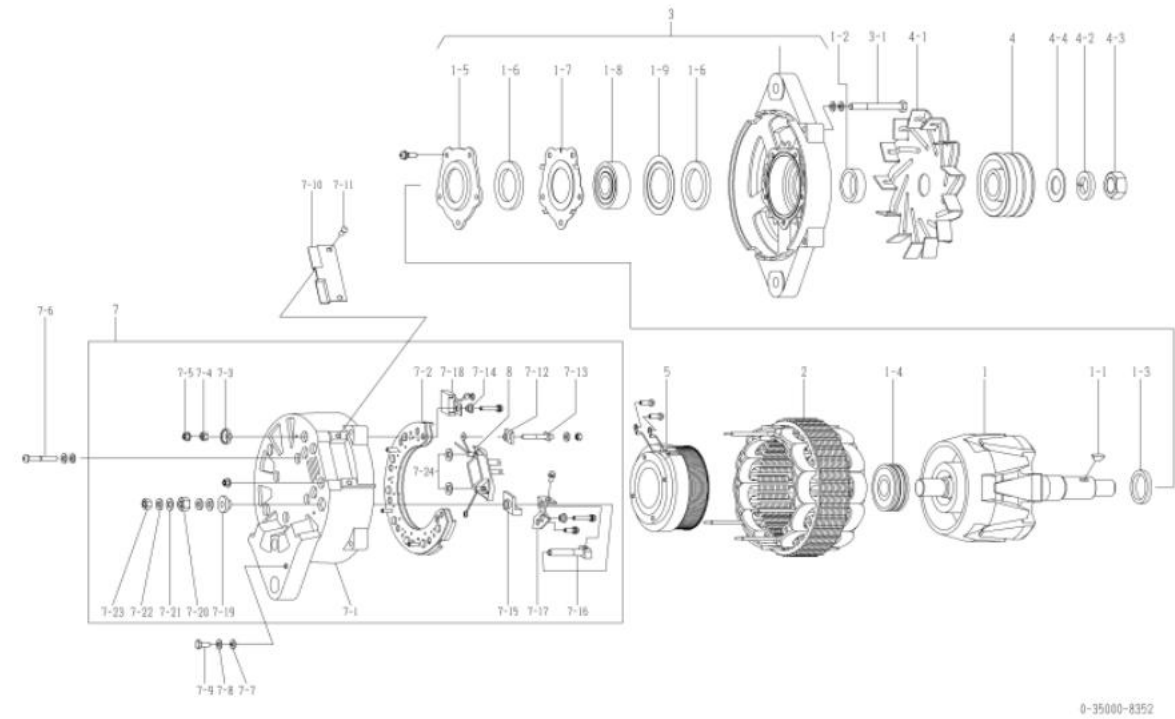

| କ୍ର.ସଂ | ଅଂଶ ସଂଖ୍ୟା    | ନିରୂପଣ ଅଂଶ ସଂଖ୍ୟା | ବର୍ଣ୍ଣନା               | ପରିମାଣ | ମୂଲ୍ୟ ଟାଇପ୍ | ବିପଣୀ                     |
|--------|---------------|-------------------|------------------------|--------|-------------|---------------------------|
| ୧      | ୦-୩୫୧୦୦-୦୨୩୧  |                   | ରୋଟର ଆସି               | e      |             |                           |
| ୧-୧    | ୧-୦୪୧୨-୦୪୧୨୦  |                   | କାଠର କା'               | e      |             |                           |
| ୧-୨    | ୧-୩୩୯୨୩-୦୮୯୦  |                   | କଲର                    | e      |             |                           |
| ୧-୩    | ୧-୩୩୯୨୩-୦୦୩୦  |                   | କଲର                    | e      |             |                           |
| ୧-୪    | ୦-୦୯୨୦୧-୦୭୭୦  |                   | କଲ୍ ବିୟା               | e      |             | ପଲ୍ଲ                      |
| ୧-୫    | ୦-୩୫୯୨୭-୦୦୮୦  |                   | ରିଟେନର                 | e      |             |                           |
| ୧-୬    | ୦-୩୫୯୫୧-୦୦୮୦  |                   | ପୁଲି                   | ୨      |             |                           |
| ୧-୭    | ୧-୩୩୯୨୭-୦୭୭୦  |                   | ରିଟେନର                 | e      |             |                           |
| ୧-୮    | ୦-୦୯୨୦୧-୧୫୭୦  |                   | କଲ୍ ବିୟା               | e      |             | ସାମାନ୍ୟ                   |
| ୧-୯    | ୧-୩୩୯୨୭-୦୭୯୦  |                   | ରିଟେନର                 | e      |             |                           |
| ୨      | ୦-୩୫୨୦୦-୦୩୨୦  |                   | ଷ୍ଟେଟର ଆସି             | e      |             |                           |
| ୩      | ୦-୩୫୩୦୦-୦୨୦୨  |                   | ଷ୍ଟେଟର କେଲ୍ ଆସି        | e      |             | ୧-୫୩୧-୯ ଅନୁପ୍ରାପ୍ତ        |
| ୩-୧    | ୦-୦୦୮୩-୦୮୮୦୨  |                   | ବୋଲଟ୍                  | ୪      |             | ବୋଲଟ୍ ମାଧ୍ୟମରେ            |
| ୪      | ୦-୩୫୪୧୧-୦୭୮୧  |                   | ପୁଲି                   | e      |             |                           |
| ୪-୧    | ୦-୩୫୪୨୧-୦୧୮୦  |                   | ପୁଲି                   | e      |             |                           |
| ୪-୨    | ୧-୦୩୩୫-୨୨୦୦୨  |                   | କେଲ୍ କେଲ୍              | e      |             |                           |
| ୪-୩    | ୦-୦୨୮୦-୨୨୦୨୨  |                   | ନର୍                    | e      |             |                           |
| ୪-୪    | ୧-୦୩୩୦-୨୨୦୧୨  |                   | ଫୋଲୋ                   | e      |             |                           |
| 5      | ୦-୩୫୧୨୦-୦୨୫୦  |                   | ଷ୍ଟେଟର କେଲ୍ କମ୍ପୋନେଣ୍ଟ | e      |             |                           |
| ୬      | ୦-୩୫୨୦୦-୦୭୭୧  |                   | ଅକ୍ସିଆଲ୍ କେଲ୍ ଆସି      | e      |             | ଇନକ. ୭-୧୩୭-୫, ୭-୧୨୭-୨୪, ୮ |
| ୭-୧    | ୦-୩୫୨୧୦-୦୮୯୦  |                   | ପଲ୍ଲ କେଲ୍ କମ୍ପୋନେଣ୍ଟ   | e      |             |                           |
| ୭-୨    | ୦-୩୫୨୩୦-୦୧୨୨  |                   | କେଲ୍ କେଲ୍ ଆସି          | e      |             |                           |
| ୭-୩    | ୦-୩୫୪୪୩-୦୨୧୧  |                   | ପୁଲି କେଲ୍ କେଲ୍ କେଲ୍    | e      |             |                           |
| ୭-୪    | ୦-୩୩୯୦୨-୦୦୯୦  |                   | ନର୍                    | e      |             |                           |
| ୭-୫    | ୦-୩୩୯୦୨-୦୦୮୦  |                   | ନର୍                    | 6      |             |                           |
| ୭-୬    | ୧-୦୦୨୦-୦୭୪୫୨  |                   | ପୁଲି                   | ୪      |             |                           |
| ୭-୭    | ୧-୦୩୩୦-୦୭୦୧୨  |                   | ସାମାନ୍ୟ ଫୋଲୋ           | 5      |             |                           |
| ୭-୮    | ୧-୦୩୩୫-୦୭୦୦୨  |                   | କେଲ୍ କେଲ୍              | 5      |             |                           |
| ୭-୯    | ୦-୦୦୮୦-୦୭୧୪୨  |                   | ବୋଲଟ୍                  | e      |             |                           |
| ୭-୧୦   | ୦-୩୫୨୭୧-୦୧୯୦  |                   | କଲର                    | e      |             |                           |
| ୭-୧୧   | ୦-୦୦୫୫-୦୫୧୨୨  |                   | ପୁଲି                   | ୨      |             |                           |
| ୭-୧୨   | ୧-୩୩୯୨୩-୦୮୯୦  |                   | ପୁଲି କେଲ୍ କେଲ୍ କେଲ୍    | e      |             |                           |
| ୭-୧୩   | ୦-୩୩୯୦୧-୦୭୩୦  |                   | ବୋଲଟ୍                  | e      |             |                           |
| ୭-୧୪   | ୧-୩୩୯୨୩-୦୪୫୦  |                   | ପୁଲି କେଲ୍ କେଲ୍ କେଲ୍    | ୨      |             |                           |
| ୭-୧୫   | ୦-୦୯୧୦୩-୦୪୫୧  |                   | ପୁଲି କେଲ୍ କେଲ୍ କେଲ୍    | e      |             |                           |
| ୭-୧୬   | ୦-୦୯୦୦୧-୫୨୮୦  |                   | ବୋଲଟ୍                  | e      |             |                           |
| ୭-୧୭   | ୦-୩୫୨୮୪-୦୨୨୦  |                   | କେଲ୍ କେଲ୍              | e      |             |                           |
| ୭-୧୮   | ୦-୦୯୧୭୦-୧୮୭୦  |                   | କେଲ୍ କେଲ୍              | e      |             |                           |
| ୭-୧୯   | ୦-୩୫୪୪୩-୦୧୧୦  |                   | ପୁଲି କେଲ୍ କେଲ୍ କେଲ୍    | e      |             |                           |
| ୭-୨୦   | ୦-୩୩୯୦୨-୦୧୧୦  |                   | ନର୍                    | e      |             |                           |
| ୭-୨୧   | ୧-୦୩୩୧-୦୮୦୨୦  |                   | ସାମାନ୍ୟ ଫୋଲୋ           | ୨      |             |                           |
| ୭-୨୨   | ୧-୦୩୩୫-୦୮୦୦୨  |                   | କେଲ୍ କେଲ୍              | ୨      |             |                           |
| ୭-୨୩   | ୦-୦୨୯୧-୦୮୦୧୦  |                   | ନର୍                    | e      |             |                           |
| ୭-୨୪   | ୦-୩୫୯୨୩-୦୧୧୨୦ |                   | କଲର                    | ୨      |             |                           |
| 8      | ୦-୩୫୨୧୯-୦୧୮୧  |                   | ନିୟମକ ଆସି              | e      |             |                           |

|                                  |   |                                       |              |
|----------------------------------|---|---------------------------------------|--------------|
| oem ଗୁଣାହକ                       | କୋମାଟୁ  | oem ଅଂଶ ନମ୍ବର                         | ୬୦୦-୮୨୫-୯୧୫୧ |
| ନାମନାମ ଆଇ. ପୁର                   | ୨୪ଭି ୯୦ଏ  | ଯୋଗାଣ ପରାମର୍ଶ                         | ୧୫.୦୩-       |
| ଓଡ଼ିଆ                            | ୧୯୯୩  | ନିୟମକ                                 | ନିୟମକ        |
| ଇଞ୍ଜିନ୍ ମଡେଲ ୬୧୧୨୧-୧, ଅନୁପ୍ରାପ୍ତ |   |                                       |              |
| ଯାନବାହନ                          | ଶିଳ୍ପ, ଅନୁପ୍ରାପ୍ତ   |                                       |              |
| ଡିଜାଇନ୍ ନେମ୍ବର ୫୩୬୧ ୮୩୭୨         |   | ବଲ୍ ବିୟରି (ସମସ୍ତ) ପରିବର୍ତ୍ତନ କରାଯାଇଛି |              |
|                                  |   | ବଲ୍ ବିୟରି (ସମସ୍ତ) ପରିବର୍ତ୍ତନ କରାଯାଇଛି |              |
| ବିପଣନ                            | ୨୨ ଟାଇପ୍ ରି ବେଲ୍ ଡବଲ୍ ପିବ୍                                  |                                       |              |
|                                  | ଉତ୍ପାଦନ ଗୁଣାହକ  |                                       |              |
|                                  | ୦-୩୫୦୦୦-୮୦୦୦୧ ଏକାକୀ ମଡେଲ୍                                   |                                       |              |
|                                  | ପୁଲି ୦-୩୫୦୦୦-୮୪୦୨, ୮୪୩୨, ୮୪୯୨, ୮୫୭୨, ୮୬୧୨, ୮୬୪୨ ଠାରୁ ଭିନ୍ନ। |                                       |              |

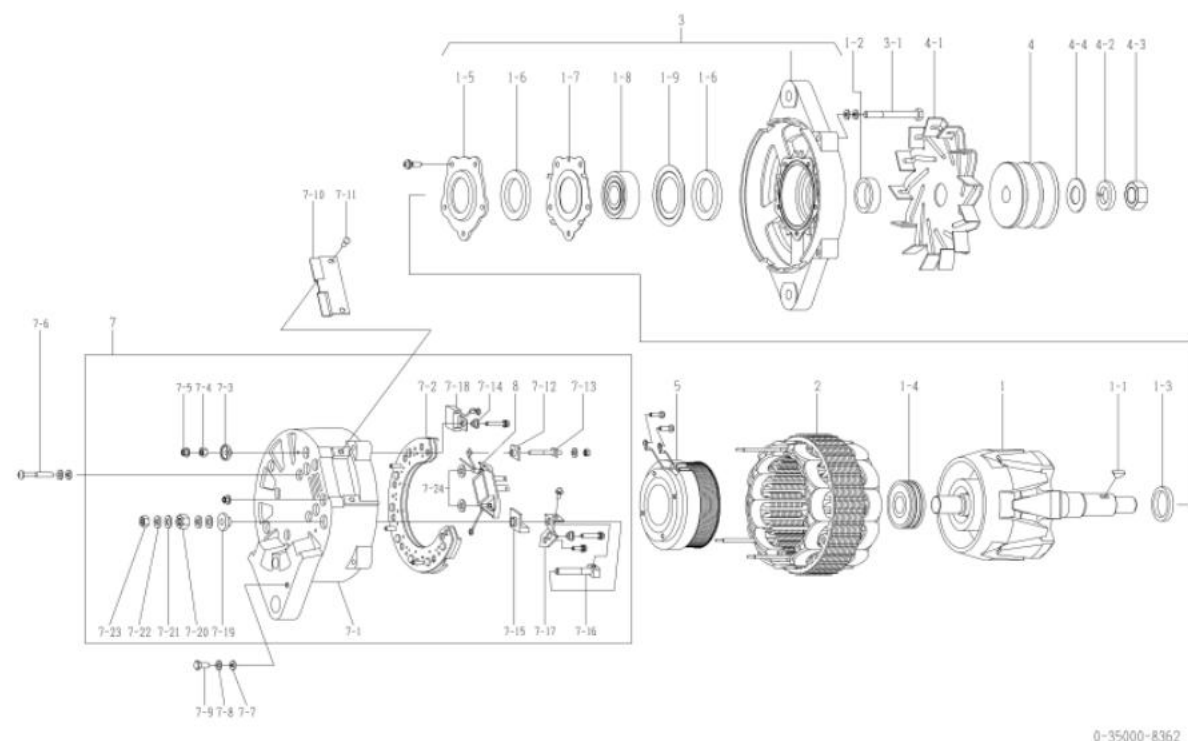

| ପୁର୍ବ | ଅଂଶ ସଂଖ୍ୟା   | ନିରାମତା ଅଂଶ ସଂଖ୍ୟା | ବର୍ଣ୍ଣନା               | ପରିମାଣ | ମୂଲ୍ୟ ଚାଲିବା | ବିପଣନ                      |
|-------|--------------|--------------------|------------------------|--------|--------------|----------------------------|
| ୧     | ୦-୩୫୧୦୦-୦୩୧୧ |                    | ରୋଟର ଆସି               | ୧      |              |                            |
| ୧-୧   | ୧-୦୪୧୭-୦୪୧୭୦ |                    | କାଠର କା'ି              | ୧      |              |                            |
| ୧-୨   | ୧-୩୩୯୨୩-୦୮୯୦ |                    | କଲର                    | ୧      |              |                            |
| ୧-୩   | ୧-୩୫୯୨୩-୦୦୩୦ |                    | କଲର                    | ୧      |              |                            |
| ୧-୪   | ୦-୦୯୨୦୧-୦୭୭୦ |                    | ବଲ୍ ବିୟରି              | ୧      |              | ପଲି                        |
| ୧-୫   | ୦-୩୫୯୨୭-୦୦୮୦ |                    | ରିଟେନର                 | ୧      |              |                            |
| ୧-୬   | ୦-୩୫୯୫୧-୦୦୮୦ |                    | ପ୍ଲେଟ                  | ୨      |              |                            |
| ୧-୭   | ୧-୩୩୯୨୭-୦୭୭୦ |                    | ରିଟେନର                 | ୧      |              |                            |
| ୧-୮   | ୦-୦୯୨୦୧-୧୫୭୦ |                    | ବଲ୍ ବିୟରି              | ୧      |              | ସାମାନ୍                     |
| ୧-୯   | ୧-୩୩୯୨୭-୦୭୯୦ |                    | ରିଟେନର                 | ୧      |              |                            |
| ୨     | ୦-୩୫୨୦୦-୦୩୨୦ |                    | ଷ୍ଟେଟର ଆସି             | ୧      |              |                            |
| ୩     | ୦-୩୫୩୦୦-୦୨୦୨ |                    | ଏସ୍.ଏଲ୍.ଏସ୍. ଆସି       | ୧      |              | ୧-୫୩୧-୯ ଅନୁପ୍ରାପ୍ତ         |
| ୩-୧   | ୦-୦୦୮୩-୦୮୮୦୨ |                    | ବୋଲ୍ଟ                  | ୪      |              | ବୋଲ୍ଟ ମାଧ୍ୟମରେ             |
| ୪     | ୦-୩୫୪୧୧-୦୭୭୦ |                    | ପୁଲି                   | ୧      |              |                            |
| ୪-୧   | ୦-୩୫୪୨୧-୦୧୯୦ |                    | ପଲେଟ                   | ୧      |              |                            |
| ୪-୨   | ୧-୦୩୩୫-୨୦୦୦୨ |                    | ବସନ୍ତ ଧର୍ମାଣ           | ୧      |              |                            |
| ୪-୩   | ୦-୦୨୯୦-୨୦୦୨୨ |                    | ନର୍                    | ୧      |              |                            |
| ୪-୪   | ୧-୩୫୯୨୧-୦୦୧୦ |                    | ଫୋଲ୍ଡା                 | ୧      |              |                            |
| 5     | ୦-୩୫୧୨୦-୦୨୫୦ |                    | ଫିଲ୍ଡ କୋଏଲ୍ କମ୍ପାଣୀ    | ୧      |              |                            |
| ୭     | ୦-୩୫୭୦୦-୦୭୭୧ |                    | ଆଇ.ଏଲ୍.ଏସ୍. ଆସି        | ୧      |              | ଇନକ. ୭-୧୩୭-୫, ୭-୧୨୩୭-୨୪, ୮ |
| ୭-୧   | ୦-୩୫୭୧୦-୦୮୯୦ |                    | ପଲ୍ ଡ୍ରାକ୍ଟ୍ କମ୍ପାଣୀ   | ୧      |              |                            |
| ୭-୨   | ୦-୩୫୭୩୦-୦୧୨୨ |                    | ରେକ୍ଟିଫାଇର ଆସି         | ୧      |              |                            |
| ୭-୩   | ୦-୩୫୯୪୩-୦୨୧୧ |                    | ଡୁଡାଲ୍ ଇନପୁଲ୍ଟ୍ କରନ୍ତୁ | ୧      |              |                            |
| ୭-୪   | ୦-୩୩୯୦୨-୦୦୯୦ |                    | ନର୍                    | ୧      |              |                            |
| ୭-୫   | ୦-୩୩୯୦୨-୦୦୮୦ |                    | ନର୍                    | 6      |              |                            |
| ୭-୬   | ୧-୦୦୨୦-୦୭୪୫୨ |                    | ସ୍ପ୍ରିଙ୍ଗ୍             | ୪      |              |                            |
| ୭-୭   | ୧-୦୩୩୦-୦୭୦୧୨ |                    | ସାମାନ୍ ଫୋଲ୍ଡା          | 5      |              |                            |
| ୭-୮   | ୧-୦୩୩୫-୦୭୦୦୨ |                    | ବସନ୍ତ ଧର୍ମାଣ           | 5      |              |                            |
| ୭-୯   | ୦-୦୦୮୦-୦୭୧୪୨ |                    | ବୋଲ୍ଟ                  | ୧      |              |                            |
| ୭-୧୦  | ୦-୩୫୭୭୧-୦୧୯୦ |                    | କଲର                    | ୧      |              |                            |
| ୭-୧୧  | ୦-୦୦୫୫-୦୫୧୨୨ |                    | ସ୍ପ୍ରିଙ୍ଗ୍             | ୨      |              |                            |
| ୭-୧୨  | ୧-୩୩୯୪୩-୦୮୭୦ |                    | ଡୁଡାଲ୍ ଇନପୁଲ୍ଟ୍ କରନ୍ତୁ | ୧      |              |                            |
| ୭-୧୩  | ୦-୩୩୯୦୧-୦୭୩୦ |                    | ବୋଲ୍ଟ                  | ୧      |              |                            |
| ୭-୧୪  | ୧-୩୩୯୪୩-୦୪୫୦ |                    | ଡୁଡାଲ୍ ଇନପୁଲ୍ଟ୍ କରନ୍ତୁ | ୨      |              |                            |
| ୭-୧୫  | ୦-୦୯୧୦୩-୦୪୫୧ |                    | ଡୁଡାଲ୍ ଇନପୁଲ୍ଟ୍ କରନ୍ତୁ | ୧      |              |                            |
| ୭-୧୬  | ୦-୦୯୦୦୧-୫୨୮୦ |                    | ବୋଲ୍ଟ                  | ୧      |              |                            |
| ୭-୧୭  | ୦-୩୫୭୮୪-୦୨୨୦ |                    | କନକ୍ଟ ବାଲ୍             | ୧      |              |                            |
| ୭-୧୮  | ୦-୦୯୧୭୦-୧୮୭୦ |                    | କଣ୍ଟ୍ରୋଲ୍ ଡ୍ରା         | ୧      |              |                            |
| ୭-୧୯  | ୦-୩୫୯୪୩-୦୧୦୦ |                    | ଡୁଡାଲ୍ ଇନପୁଲ୍ଟ୍ କରନ୍ତୁ | ୧      |              |                            |
| ୭-୨୦  | ୦-୩୩୯୦୨-୦୧୦୦ |                    | ନର୍                    | ୧      |              |                            |
| ୭-୨୧  | ୧-୦୩୩୧-୦୮୦୨୦ |                    | ସାମାନ୍ ଫୋଲ୍ଡା          | ୨      |              |                            |
| ୭-୨୨  | ୧-୦୩୩୫-୦୮୦୦୨ |                    | ବସନ୍ତ ଧର୍ମାଣ           | ୨      |              |                            |
| ୭-୨୩  | ୦-୦୨୯୧-୦୮୦୧୦ |                    | ନର୍                    | ୧      |              |                            |
| ୭-୨୪  | ୦-୩୫୯୨୩-୦୧୨୦ |                    | କଲର                    | ୨      |              |                            |
| 8     | ୦-୩୫୭୧୯-୦୧୮୧ |                    | ନିୟମକ ଆସି              | ୧      |              |                            |

| OEM ଗୁଣାବଳୀ               | କୋମାନ୍ସ   | OEM ଅଂଶ ନମ୍ବର | ୭୦୦-୮୨୫-୯୨୩୧ |
|---------------------------|---|---------------|--------------|
| ନାମନାମ ଆଇ. ପୁର            | ୨୪ଭି ୯୦ଏ  | ଯୋଗାଣ ସରକାରୀ  | ୧୧.୦୭-       |
| ଓଜନ                       | ୧୧ କିଲୋଗ୍ରାମ  | ନିୟମକ         | ନିୟମକ        |
| ଇଞ୍ଜିନ୍ ମଡେଲ ୫12.140-1୦   |   |               |              |
| ଯାନବାହନ                   | HD785-5   |               |              |
| ଡିଜାଇନ୍ ନେମ୍ବର 8380 08381 | ବଲ୍ ବିୟର୍ (ସମଗ୍ର) ପରିବର୍ତ୍ତନ କରାଯାଇଛି   |               |              |
| ବିଷୟ                      | ୧୯ ଟାଇପ୍ ଭି କେଲ୍ ସିଟିଗଲ୍ ପିକ୍<br>ଅଣ୍ଡା ପୁରୁଣାକା<br>ପୁରୁଣାକା ପୁରୁଣାକା<br>ଓ-୩୫୦୦୦-୮୦୩୦ର ଏକାକୀ ମଡେଲ୍ |               |              |

| କ୍ର.ସଂ | ଅଂଶ ସଂଖ୍ୟା    | ନିର୍ଦ୍ଦେଶ ଅଂଶ ସଂଖ୍ୟା | ବର୍ଣ୍ଣନା                | ପରିମାଣ | ମୂଲ୍ୟ ଟାକ୍ସ | ବିଷୟ                      |
|--------|---------------|----------------------|-------------------------|--------|-------------|---------------------------|
| ୧      | ୦-୩୫୧୦୦-୦୩୧୧  |                      | ରୋଟର ଆସି                | e      |             |                           |
| ୧-୧    | ୧-୦୪୧୭-୦୪୧୭୦  |                      | କାଠର କା'                | e      |             |                           |
| ୧-୨    | ୧-୩୩୯୨୩-୦୮୯୦  |                      | କଲର                     | e      |             |                           |
| ୧-୩    | ୧-୩୫୯୨୩-୦୦୩୦  |                      | କଲର                     | e      |             |                           |
| ୧-୪    | ୦-୦୯୨୦୧-୧୦୩୦  |                      | ବଲ୍ ବିୟର୍               | e      |             | ପଲ୍                       |
| ୧-୫    | ୦-୩୫୯୨୭-୦୦୮୦  |                      | ରିଟେନର                  | e      |             |                           |
| ୧-୬    | ୦-୩୫୯୨୧-୦୦୮୦  |                      | ପୁରୁଣା                  | ୨      |             |                           |
| ୧-୭    | ୧-୩୩୯୨୭-୦୭୭୦  |                      | ରିଟେନର                  | e      |             |                           |
| ୧-୮    | ୦-୦୯୨୦୧-୧୪୧୦  |                      | ବଲ୍ ବିୟର୍               | e      |             | ସାମାନ୍ୟ                   |
| ୧-୯    | ୧-୩୩୯୨୭-୦୭୯୦  |                      | ରିଟେନର                  | e      |             |                           |
| ୨      | ୦-୩୫୨୦୦-୦୩୨୦  |                      | ଷ୍ଟେଟର ଆସି              | e      |             |                           |
| ୩      | ୦-୩୫୩୦୦-୦୨୪୧  |                      | ଏକ୍ସକ୍ସେଲ୍ ଆସି          | e      |             | ୧-୫୩୧-୯ ଅନୁପ୍ରାପ୍ତ        |
| ୩-୧    | ୦-୦୦୮୩-୦୮୮୦୨  |                      | ବୋଲ୍ଟ                   | ୪      |             | ବୋଲ୍ଟ ମାଧ୍ୟମରେ            |
| ୪      | ୦-୩୫୪୧୧-୦୭୧୦  |                      | ପୁରୁଣା                  | e      |             |                           |
| ୪-୧    | ୧-୩୩୪୧୧-୦୫୦୦  |                      | ପୁରୁଣା                  | e      |             |                           |
| ୪-୨    | ୧-୦୩୩୫-୨୦୦୦୨  |                      | ବସନ୍ତ ଧର୍ମାଣ            | e      |             |                           |
| ୪-୩    | ୦-୦୨୯୦-୨୦୦୨୨  |                      | ନର୍                     | e      |             |                           |
| ୪-୪    | ୧-୩୫୯୨୧-୦୦୧୦  |                      | ଧୋଇବା                   | e      |             |                           |
| 5      | ୦-୩୫୧୨୦-୦୨୫୦  |                      | ଫିଲ୍ଟର ହୋଷ୍ଟ କମ୍ପୋନେଣ୍ଟ | e      |             |                           |
| ୭      | ୦-୩୫୭୦୦-୦୮୧୧  |                      | ଆର.ଏଲ୍.ଏଲ୍. ଆସି         | e      |             | ଇନକ. ୭-୧୩୭-୫, ୭-୧୨୭-୨୪, ୮ |
| ୭-୧    | ୦-୩୫୭୧୦-୦୯୯୦  |                      | ପଲ୍ ରିଟେନର କମ୍ପୋନେଣ୍ଟ   | e      |             |                           |
| ୭-୨    | ୦-୩୫୭୩୦-୦୧୧୨  |                      | କେଲ୍ ଟାୟର ଆସି           | e      |             |                           |
| ୭-୩    | ୦-୩୫୯୪୩-୦୨୧୧  |                      | ପୁରୁଣା ଇନପୁଲ୍ଟ କରନ୍ତୁ   | e      |             |                           |
| ୭-୪    | ୦-୩୩୯୦୨-୦୦୯୦  |                      | ନର୍                     | e      |             |                           |
| ୭-୫    | ୦-୩୩୯୦୨-୦୦୮୦  |                      | ନର୍                     | 6      |             |                           |
| ୭-୬    | ୧-୦୦୨୦-୦୭୪୫୨  |                      | ପୁରୁଣା                  | ୪      |             |                           |
| ୭-୭    | ୧-୦୩୩୦-୦୭୦୧୨  |                      | ସାମାନ୍ୟ ଧୋଇବା           | 5      |             |                           |
| ୭-୮    | ୧-୦୩୩୫-୦୭୦୦୨  |                      | ବସନ୍ତ ଧର୍ମାଣ            | 5      |             |                           |
| ୭-୯    | ୦-୦୦୮୦-୦୭୧୪୨  |                      | ବୋଲ୍ଟ                   | e      |             |                           |
| ୭-୧୦   | ୦-୩୫୭୨୧-୦୧୯୦  |                      | କଲର                     | e      |             |                           |
| ୭-୧୧   | ୦-୦୦୫୫-୦୫୧୨୨  |                      | ପୁରୁଣା                  | ୨      |             |                           |
| ୭-୧୨   | ୧-୩୩୯୪୩-୦୮୭୦  |                      | ପୁରୁଣା ଇନପୁଲ୍ଟ କରନ୍ତୁ   | e      |             |                           |
| ୭-୧୩   | ୦-୩୩୯୦୧-୦୭୩୦  |                      | ବୋଲ୍ଟ                   | e      |             |                           |
| ୭-୧୪   | ୧-୩୩୯୪୩-୦୪୫୦  |                      | ପୁରୁଣା ଇନପୁଲ୍ଟ କରନ୍ତୁ   | ୨      |             |                           |
| ୭-୧୫   | ୦-୦୯୧୦୩-୦୪୫୧  |                      | ପୁରୁଣା ଇନପୁଲ୍ଟ କରନ୍ତୁ   | e      |             |                           |
| ୭-୧୬   | ୦-୦୯୦୦୧-୫୨୮୦  |                      | ବୋଲ୍ଟ                   | e      |             |                           |
| ୭-୧୭   | ୦-୩୫୭୮୪-୦୨୨୦  |                      | କମ୍ପୋଜିଟ୍ ବାଲ୍          | e      |             |                           |
| ୭-୧୮   | ୦-୦୯୧୭୦-୧୮୭୦  |                      | କମ୍ପୋଜିଟ୍ ବାଲ୍          | e      |             |                           |
| ୭-୧୯   | ୦-୩୫୯୪୩-୦୧୧୦  |                      | ପୁରୁଣା ଇନପୁଲ୍ଟ କରନ୍ତୁ   | e      |             |                           |
| ୭-୨୦   | ୦-୩୩୯୦୨-୦୧୧୦  |                      | ନର୍                     | e      |             |                           |
| ୭-୨୧   | ୧-୦୩୩୧-୦୮୦୨୦  |                      | ସାମାନ୍ୟ ଧୋଇବା           | ୨      |             |                           |
| ୭-୨୨   | ୧-୦୩୩୫-୦୮୦୦୨  |                      | ବସନ୍ତ ଧର୍ମାଣ            | ୨      |             |                           |
| ୭-୨୩   | ୦-୦୨୯୧-୦୮୦୧୦  |                      | ନର୍                     | e      |             |                           |
| ୭-୨୪   | ୦-୩୫୯୨୩-୦୧୧୨୦ |                      | କଲର                     | ୨      |             |                           |
| 8      | ୦-୩୫୭୧୯-୦୧୮୧  |                      | ନିୟମକ ଆସି               | e      |             |                           |

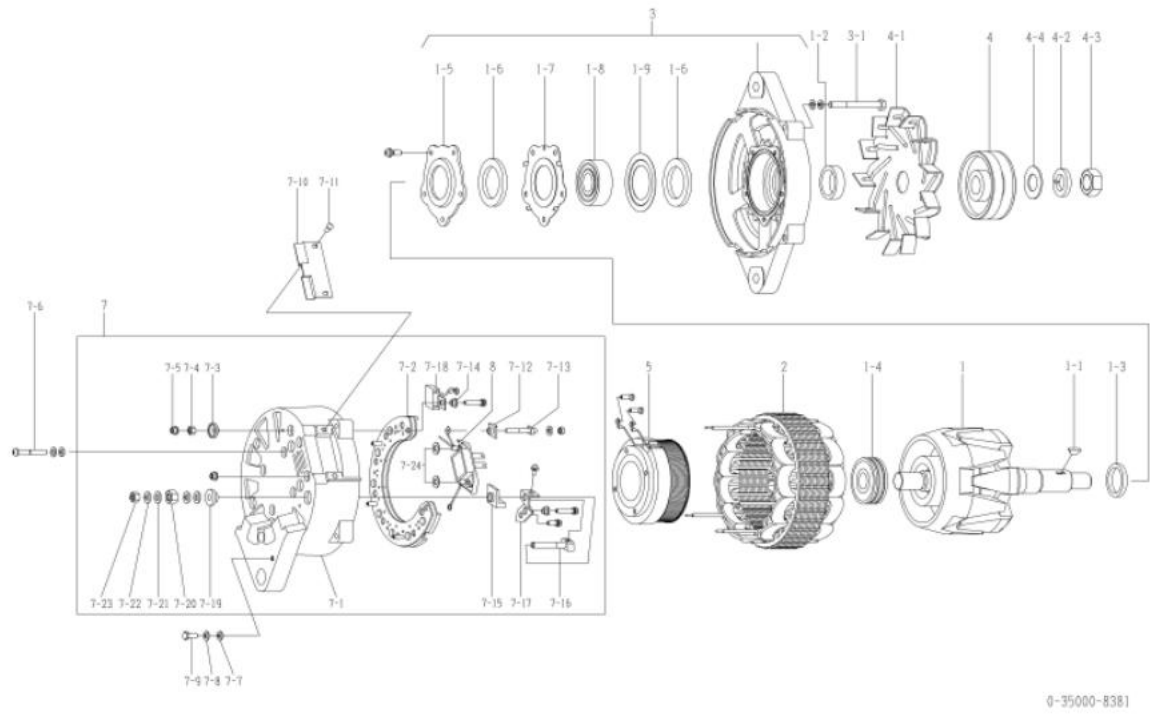

|                                |  |   |              |
|--------------------------------|--|---|--------------|
| OEM ଗୁଣାବଳୀ                    | କୋମାଟସୁ  | OEM ଅଂଶ ନମ୍ବର   | ୬୦୦-୮୨୫-୯୭୧୧ |
| ନାମନାମ ଆଇ. ପୁର                 | ୨୪ଭି ୯୦୩   | ଯୋଗାଣ ପରାମର୍ଶଦାତା   | ୧୫.୦୩-       |
| ଓଡ଼ିଆ                          | ୧୯୯୩୩୩୩  | ନିୟମକ   | ନିୟମକ        |
| ଇଞ୍ଜିନ ମଡେଲ SA60170-3e, ଅନୁରୂପ |  |   |              |
| ଯାନବାହନ                        | PC1250-7, ଅନୁରୂପ   |   |              |
| ଡିଜାଇନ୍ ନମ୍ବର 8400 08401       |  | ବଲ୍ ବିୟରିଂ (ସମଗ୍ର) ପରିବର୍ତ୍ତନ କରାଯାଇଛି<br>୮୪୦୧ 0 ୮୪୦୨<br>ବଲ୍ ବିୟରିଂ (ସମଗ୍ର) ପରିବର୍ତ୍ତନ କରାଯାଇଛି |              |
| ବିଷୟ                           | ୧୭ ଟାଇପ୍ ରି କେଲ୍ ଡିସ୍କ ପିସ୍<br>ଉତ୍ପାଦନ ଗୁଣାବଳୀ<br>ଠ-୩୫୦୦୦-୮୦୪୦ ର ଏକାକୀ ମଡେଲ<br>ପୁଲି ଠ-୩୫୦୦୦-୮୩୭୨, ୮୪୩୨, ୮୫୭୨, ୮୬୧୨, ୮୭୪୨ ଠାରୁ ଭିନ୍ନ। |   |              |

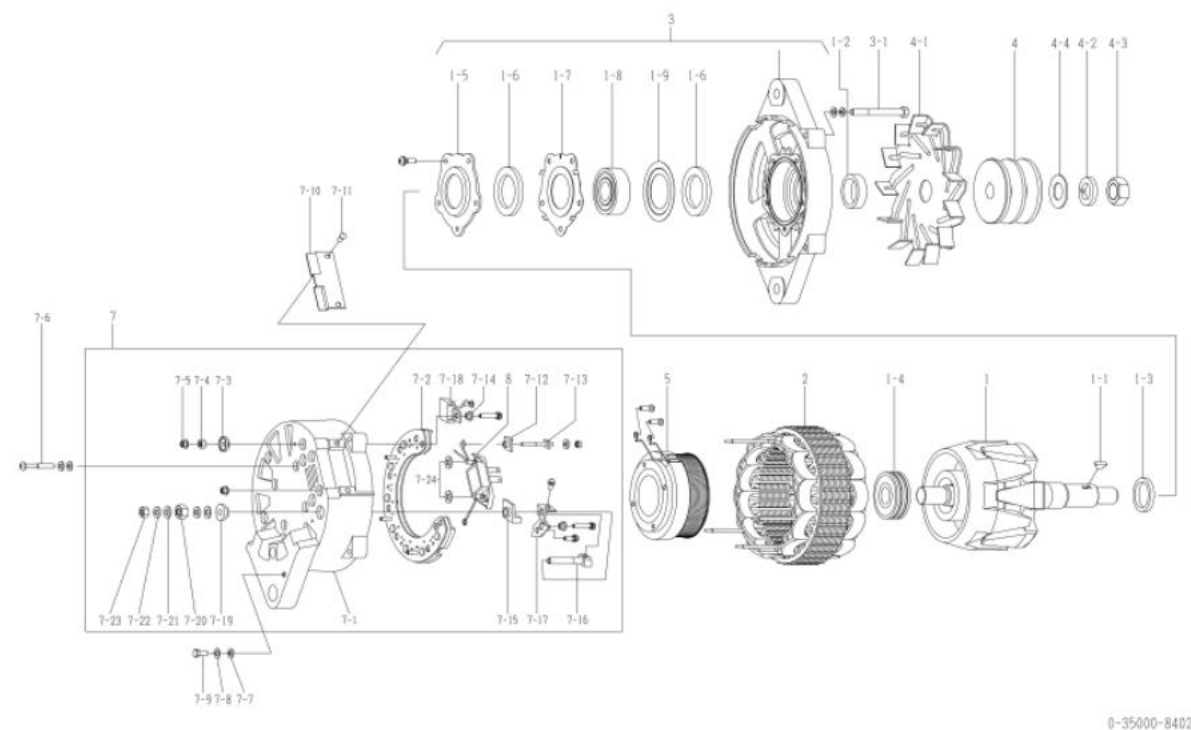

| କ୍ର.ସଂଖ୍ୟା | ଅଂଶ ସଂଖ୍ୟା   | ନିର୍ଦ୍ଦେଶ ଅଂଶ ସଂଖ୍ୟା | ବର୍ଣ୍ଣନା                | ପରିମାଣ | ମୂଲ୍ୟ ଟାକ୍ସ | ବିଷୟ                     |
|------------|--------------|----------------------|-------------------------|--------|-------------|--------------------------|
| ୧          | ୦-୩୫୧୦୦-୦୩୧୧ |                      | ରୋଟର ଆସି                | e      |             |                          |
| ୧-୧        | ୧-୦୪୧୨-୦୪୧୨୦ |                      | କାଠର କା'                | e      |             |                          |
| ୧-୨        | ୧-୩୩୯୨୩-୦୮୯୦ |                      | କଲର                     | e      |             |                          |
| ୧-୩        | ୧-୩୫୯୨୩-୦୦୩୦ |                      | କଲର                     | e      |             |                          |
| ୧-୪        | ୦-୦୯୨୦୧-୦୭୭୦ |                      | ବଲ୍ ବିୟରିଂ              | e      |             | ପଲ୍ଲ                     |
| ୧-୫        | ୦-୩୫୯୨୭-୦୦୮୦ |                      | ରିଟେନର                  | e      |             |                          |
| ୧-୬        | ୦-୩୫୯୫୧-୦୦୮୦ |                      | ପୁଲି                    | ୨      |             |                          |
| ୧-୭        | ୧-୩୩୯୨୭-୦୭୭୦ |                      | ରିଟେନର                  | e      |             |                          |
| ୧-୮        | ୦-୦୯୨୦୧-୧୫୭୦ |                      | ବଲ୍ ବିୟରିଂ              | e      |             | ସାମାନ୍ୟ                  |
| ୧-୯        | ୧-୩୩୯୨୭-୦୭୯୦ |                      | ରିଟେନର                  | e      |             |                          |
| ୨          | ୦-୩୫୨୦୦-୦୩୨୦ |                      | ଷ୍ଟେଟର ଆସି              | e      |             |                          |
| ୩          | ୦-୩୫୩୦୦-୦୨୦୨ |                      | ଏକ୍ସକେଲେଟର ଆସି          | e      |             | ୧-୫୧୧-୯ ଅନୁରୂପ           |
| ୩-୧        | ୦-୦୦୮୩-୦୮୮୦୨ |                      | ବୋଲ୍ଟ                   | ୪      |             | ବୋଲ୍ଟ ମାଧ୍ୟମରେ           |
| ୪          | ୦-୩୫୪୧୧-୦୭୨୦ |                      | ପୁଲି                    | e      |             |                          |
| ୪-୧        | ୦-୩୫୪୨୧-୦୧୯୦ |                      | ପରାମର୍ଶ                 | e      |             |                          |
| ୪-୨        | ୧-୦୩୩୫-୨୦୦୦୨ |                      | ସପରଟ ଧାର୍ଯ୍ୟ            | e      |             |                          |
| ୪-୩        | ୦-୦୨୯୦-୨୦୦୨୨ |                      | ନଟ୍                     | e      |             |                          |
| ୪-୪        | ୧-୩୫୯୨୧-୦୦୧୦ |                      | ଫୋଲୋ                    | e      |             |                          |
| ୫          | ୦-୩୫୧୨୦-୦୨୫୦ |                      | ଫିଲ୍ଟର ହୋଷ୍ଟ କମ୍ପୋନେଣ୍ଟ | e      |             |                          |
| ୬          | ୦-୩୫୭୦୦-୦୭୭୧ |                      | ଆଇ.ଏଲ.ଏଲ. ଆସି           | e      |             | ଇନକ. ୭-୧୧୭-୫, ୭-୧୨୭-୨୪,୮ |
| ୭-୧        | ୦-୩୫୭୧୦-୦୮୯୦ |                      | ପଲ୍ଲ ଡ୍ରାଇଭର କମ୍ପୋନେଣ୍ଟ | e      |             |                          |
| ୭-୨        | ୦-୩୫୭୩୦-୦୧୨୨ |                      | ରେଟିନର ଆସି              | e      |             |                          |
| ୭-୩        | ୦-୩୫୯୪୩-୦୨୧୧ |                      | ପୁଲି ଇନସ୍ଟାଲେଟ୍ କରନ୍ତୁ  | e      |             |                          |
| ୭-୪        | ୦-୩୩୯୦୨-୦୦୯୦ |                      | ନଟ୍                     | e      |             |                          |
| ୭-୫        | ୦-୩୩୯୦୨-୦୦୮୦ |                      | ନଟ୍                     | 6      |             |                          |
| ୭-୬        | ୧-୦୦୨୦-୦୭୪୫୨ |                      | ପୁଲି                    | ୪      |             |                          |
| ୭-୭        | ୧-୦୩୩୦-୦୭୦୧୨ |                      | ସାମାନ୍ୟ ଫୋଲୋ            | 5      |             |                          |
| ୭-୮        | ୧-୦୩୩୫-୦୭୦୦୨ |                      | ସପରଟ ଧାର୍ଯ୍ୟ            | 5      |             |                          |
| ୭-୯        | ୦-୦୦୮୦-୦୭୧୪୨ |                      | ବୋଲ୍ଟ                   | e      |             |                          |
| ୭-୧୦       | ୦-୩୫୭୨୧-୦୧୯୦ |                      | କଲର                     | e      |             |                          |
| ୭-୧୧       | ୦-୦୦୫୫-୦୫୧୨୨ |                      | ପୁଲି                    | ୨      |             |                          |
| ୭-୧୨       | ୧-୩୩୯୪୩-୦୮୭୦ |                      | ପୁଲି ଇନସ୍ଟାଲେଟ୍ କରନ୍ତୁ  | e      |             |                          |
| ୭-୧୩       | ୦-୩୩୯୦୧-୦୭୩୦ |                      | ବୋଲ୍ଟ                   | e      |             |                          |
| ୭-୧୪       | ୧-୩୩୯୪୩-୦୪୫୦ |                      | ପୁଲି ଇନସ୍ଟାଲେଟ୍ କରନ୍ତୁ  | ୨      |             |                          |
| ୭-୧୫       | ୦-୦୯୧୦୩-୦୪୫୧ |                      | ପୁଲି ଇନସ୍ଟାଲେଟ୍ କରନ୍ତୁ  | e      |             |                          |
| ୭-୧୬       | ୦-୦୯୦୦୧-୫୨୮୦ |                      | ବୋଲ୍ଟ                   | e      |             |                          |
| ୭-୧୭       | ୦-୩୫୭୮୪-୦୨୨୦ |                      | କମ୍ପୋନେଣ୍ଟ ବାଲ୍         | e      |             |                          |
| ୭-୧୮       | ୦-୦୯୧୭୦-୧୮୭୦ |                      | କମ୍ପୋନେଣ୍ଟ              | e      |             |                          |
| ୭-୧୯       | ୦-୩୫୯୪୩-୦୧୦୦ |                      | ପୁଲି ଇନସ୍ଟାଲେଟ୍ କରନ୍ତୁ  | e      |             |                          |
| ୭-୨୦       | ୦-୩୩୯୦୨-୦୧୦୦ |                      | ନଟ୍                     | e      |             |                          |
| ୭-୨୧       | ୧-୦୩୩୧-୦୮୦୨୦ |                      | ସାମାନ୍ୟ ଫୋଲୋ            | ୨      |             |                          |
| ୭-୨୨       | ୧-୦୩୩୫-୦୮୦୦୨ |                      | ସପରଟ ଧାର୍ଯ୍ୟ            | ୨      |             |                          |
| ୭-୨୩       | ୦-୦୨୯୧-୦୮୦୧୦ |                      | ନଟ୍                     | e      |             |                          |
| ୭-୨୪       | ୦-୩୫୯୨୩-୦୧୨୦ |                      | କଲର                     | ୨      |             |                          |
| ୮          | ୦-୩୫୭୧୯-୦୧୮୧ |                      | ନିୟମକ ଆସି               | e      |             |                          |

|                          |  |  |              |
|--------------------------|--|--|--------------|
| OEM ଗୁଣାବଳୀ              | କୋମାଟସୁ  | OEM ଅଂଶ ନମ୍ବର  | ୭୦୦-୮୨୫-୯୧୩୧ |
| ନାମନାମ ଆଇ. ପୁରୁ          | ୨୪ଭି ୯୦ଏ   | ଯୋଗାଣ ସମ୍ପର୍କାବଳୀ                                      | ୧୫.୦୩-       |
| ଓଡ଼ିଆ                    | ୧୯ ୩୫୦୦୦   | ନିୟମକ  | ନିୟମକ        |
| ଇଞ୍ଜିନ୍ ମଡେଲ SA60170-20  |  |  |              |
| ଯାନବାହନ                  | PC1100-6   |  |              |
| ଡିଜାଇନ୍ ନେକର୍ 8430 08431 | ୮୪୩୧ 0 ୮୪୩୨  | ଏଫ. ଡିଭିଜନ୍ ପରିଚାଳନା କୋଡ୍<br>ଏଫ. ଡିଭିଜନ୍ ପରିଚାଳନା କୋଡ୍ |              |
| ବିଷୟ                     | ୧୯ ଟାଇପ୍ ଭି କୋଡ୍ ବିଷୟ ପିକ୍<br>ଘଣ୍ଟାକଣ୍ଠା ଗୁଣାବଳୀ<br>୦-୩୫୦୦୦-୮୩୨୦୨ ଏକାକୀ ମଡେଲ୍<br>ପୁଲି ୦-୩୫୦୦୦-୮୩୨୨, ୮୪୦୨, ୮୫୨୨, ୮୬୧୨, ୮୬୪୨ ଠାରୁ ଭିନ୍ନ। |  |              |

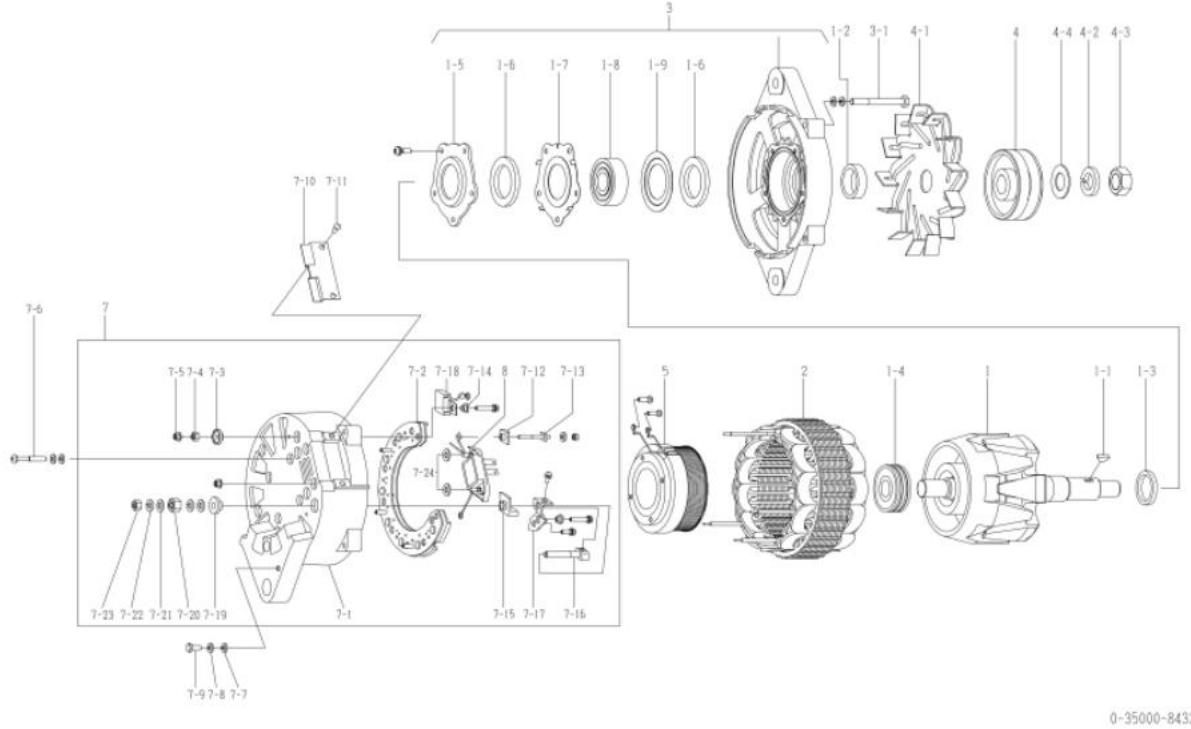

| କ୍ର.ସଂଖ୍ୟା | ଅଂଶ ସଂଖ୍ୟା    | ନିର୍ଦ୍ଦେଶ ଅଂଶ ସଂଖ୍ୟା | ବର୍ଣ୍ଣନା                 | ପରିମାଣ | ମୂଲ୍ୟ ଟାକ୍ସ | ବିଷୟ                      |
|------------|---------------|----------------------|--------------------------|--------|-------------|---------------------------|
| ୧          | ୦-୩୫୧୦-୦୩୧୦   |                      | ରୋଟର ଆସି                 | e      |             |                           |
| ୧-୧        | ୧-୦୪୧୭-୦୪୧୭୦  |                      | କାଠର କା'                 | e      |             |                           |
| ୧-୨        | ୧-୩୩୯୨୩-୦୮୯୦  |                      | କଲର                      | e      |             |                           |
| ୧-୩        | ୧-୩୫୯୨୩-୦୦୩୦  |                      | କଲର                      | e      |             |                           |
| ୧-୪        | ୦-୦୯୨୦୧-୦୭୭୦  |                      | ବଲ୍ ବିୟା                 | e      |             | ପଲ୍ଲ                      |
| ୧-୫        | ୦-୩୫୯୨୭-୦୦୮୦  |                      | ରିଟେନର                   | e      |             |                           |
| ୧-୬        | ୦-୩୫୯୫୧-୦୦୮୦  |                      | ପୁଲି                     | ୨      |             |                           |
| ୧-୭        | ୧-୩୩୯୨୭-୦୭୭୦  |                      | ରିଟେନର                   | e      |             |                           |
| ୧-୮        | ୦-୦୯୨୦୧-୧୫୭୦  |                      | ବଲ୍ ବିୟା                 | e      |             | ସାମାନ୍ୟ                   |
| ୧-୯        | ୧-୩୩୯୨୭-୦୭୯୦  |                      | ରିଟେନର                   | e      |             |                           |
| ୨          | ୦-୩୫୨୦୦-୦୩୨୦  |                      | ଷ୍ଟେଟର ଆସି               | e      |             |                           |
| ୩          | ୦-୩୫୩୦୦-୦୨୦୨  |                      | ଏଫ. ଡିଭିଜନ୍ ଆସି          | e      |             | ୧-୫୧୧-୯ ଅନୁରୂପ            |
| ୩-୧        | ୦-୦୦୮୩-୦୮୮୦୨  |                      | ବୋଲ୍ଟ                    | ୪      |             | ବୋଲ୍ଟ ମାଧ୍ୟମରେ            |
| ୪          | ୦-୩୫୪୧୧-୦୭୪୦  |                      | ପୁଲି                     | e      |             |                           |
| ୪-୧        | ୦-୩୫୪୨୧-୦୧୯୦  |                      | ପଲ୍ଲ                     | e      |             |                           |
| ୪-୨        | ୧-୦୩୩୫-୨୦୦୦୨  |                      | ସ୍ପାନ୍ଡର ଧାର୍ଯ୍ୟାଣ       | e      |             |                           |
| ୪-୩        | ୦-୦୨୯୦-୨୦୦୨୨  |                      | ନର୍                      | e      |             |                           |
| ୪-୪        | ୧-୩୫୯୨୧-୦୦୧୦  |                      | ପୋଲିସି                   | e      |             |                           |
| ୫          | ୦-୩୫୧୨୦-୦୨୫୦  |                      | ଫିଲ୍ଟର ହୋଷ୍ଟ କମ୍ପୋନେଣ୍ଟ  | e      |             |                           |
| ୬          | ୦-୩୫୭୦୦-୦୭୭୧  |                      | ଆର. ଡିଭିଜନ୍ ଆସି          | e      |             | ଇନକ. ୭-୧୧୭-୫, ୭-୧୨୭-୨୪, ୮ |
| ୭-୧        | ୦-୩୫୭୧୦-୦୮୯୦  |                      | ପଲ୍ଲ ଡିଭିଜନ୍ କମ୍ପୋନେଣ୍ଟ  | e      |             |                           |
| ୭-୨        | ୦-୩୫୭୩୦-୦୧୨୨  |                      | ରେଟିଫାଇର ଆସି             | e      |             |                           |
| ୭-୩        | ୦-୩୫୯୪୩-୦୨୧୧  |                      | ପୁଲି ଇନସୁଲେଟ୍ କମ୍ପୋନେଣ୍ଟ | e      |             |                           |
| ୭-୪        | ୦-୩୩୯୦୨-୦୦୯୦  |                      | ନର୍                      | e      |             |                           |
| ୭-୫        | ୦-୩୩୯୦୨-୦୦୮୦  |                      | ନର୍                      | 6      |             |                           |
| ୭-୬        | ୧-୦୦୨୦-୦୭୪୫୨  |                      | ପୁଲି                     | ୪      |             |                           |
| ୭-୭        | ୧-୦୩୩୦-୦୭୦୧୨  |                      | ସାମାନ୍ୟ ପୋଲିସି           | 5      |             |                           |
| ୭-୮        | ୧-୦୩୩୫-୦୭୦୦୨  |                      | ସ୍ପାନ୍ଡର ଧାର୍ଯ୍ୟାଣ       | 5      |             |                           |
| ୭-୯        | ୦-୦୦୮୦-୦୭୧୪୨  |                      | ବୋଲ୍ଟ                    | e      |             |                           |
| ୭-୧୦       | ୦-୩୫୭୨୧-୦୧୯୦  |                      | କଲର                      | e      |             |                           |
| ୭-୧୧       | ୦-୦୦୫୫-୦୫୧୨୨  |                      | ପୁଲି                     | ୨      |             |                           |
| ୭-୧୨       | ୧-୩୩୯୪୩-୦୮୭୦  |                      | ପୁଲି ଇନସୁଲେଟ୍ କମ୍ପୋନେଣ୍ଟ | e      |             |                           |
| ୭-୧୩       | ୦-୩୩୯୦୧-୦୭୩୦  |                      | ବୋଲ୍ଟ                    | e      |             |                           |
| ୭-୧୪       | ୧-୩୩୯୪୩-୦୪୫୦  |                      | ପୁଲି ଇନସୁଲେଟ୍ କମ୍ପୋନେଣ୍ଟ | ୨      |             |                           |
| ୭-୧୫       | ୦-୦୯୧୦୩-୦୪୫୧  |                      | ପୁଲି ଇନସୁଲେଟ୍ କମ୍ପୋନେଣ୍ଟ | e      |             |                           |
| ୭-୧୬       | ୦-୦୯୦୦୧-୫୨୮୦  |                      | ବୋଲ୍ଟ                    | e      |             |                           |
| ୭-୧୭       | ୦-୩୫୭୮୪-୦୨୨୦  |                      | କମ୍ପୋନେଣ୍ଟ ବାଲ୍          | e      |             |                           |
| ୭-୧୮       | ୦-୦୯୧୭୦-୧୮୭୦  |                      | କମ୍ପୋନେଣ୍ଟ               | e      |             |                           |
| ୭-୧୯       | ୦-୩୫୯୪୩-୦୧୦୦  |                      | ପୁଲି ଇନସୁଲେଟ୍ କମ୍ପୋନେଣ୍ଟ | e      |             |                           |
| ୭-୨୦       | ୦-୩୩୯୦୨-୦୧୦୦  |                      | ନର୍                      | e      |             |                           |
| ୭-୨୧       | ୧-୦୩୩୧-୦୮୦୨୦  |                      | ସାମାନ୍ୟ ପୋଲିସି           | ୨      |             |                           |
| ୭-୨୨       | ୧-୦୩୩୫-୦୮୦୦୨  |                      | ସ୍ପାନ୍ଡର ଧାର୍ଯ୍ୟାଣ       | ୨      |             |                           |
| ୭-୨୩       | ୦-୦୨୯୧-୦୮୦୧୦  |                      | ନର୍                      | e      |             |                           |
| ୭-୨୪       | ୦-୩୫୯୨୩-୦୧୧୨୦ |                      | କଲର                      | ୨      |             |                           |
| ୮          | ୦-୩୫୭୧୯-୦୧୮୧  |                      | ନିୟମକ ଆସି                | e      |             |                           |

|                          |  |               |              |
|--------------------------|--|---------------|--------------|
| OEM ଗୁଣାହକ               | ଇସ୍ତୁ  | OEM ଅଂଶ ନମ୍ବର | ୮-୯୪୩୯୦୭୨୮-୧ |
| ନାମନାମ ଆଇ. ପୁର           | ୨୪ଭି ୯୦ଏ   | ଯୋଗାଣ ପରାମର୍ଶ | ୯୭.୦୯-       |
| ଓଡ଼ିଆ                    | ୧୯୯୩୩୩୩  | ନିୟମକ         | ନିୟମକ        |
| ଇଞ୍ଜିନ୍ ମଡେଲ 6H, ଅନୁଯାୟୀ |  |               |              |
| ଯାନବାହନ                  | FRR, FSR, FTR, ଅନୁଯାୟୀ   |               |              |
| ଡିଜାଇନ୍ ଲେକର୍            |  |               |              |
| ବିପଣନ                    | X TYPE V ବେଲ୍ଟ 8 ଶିଖର<br>ଉପକରଣ ଗୁଣାହକ<br>ପୁଲି ୦-୩୫୦୦୦-୮୩୦୦ ରୁ ଲିନି |               |              |

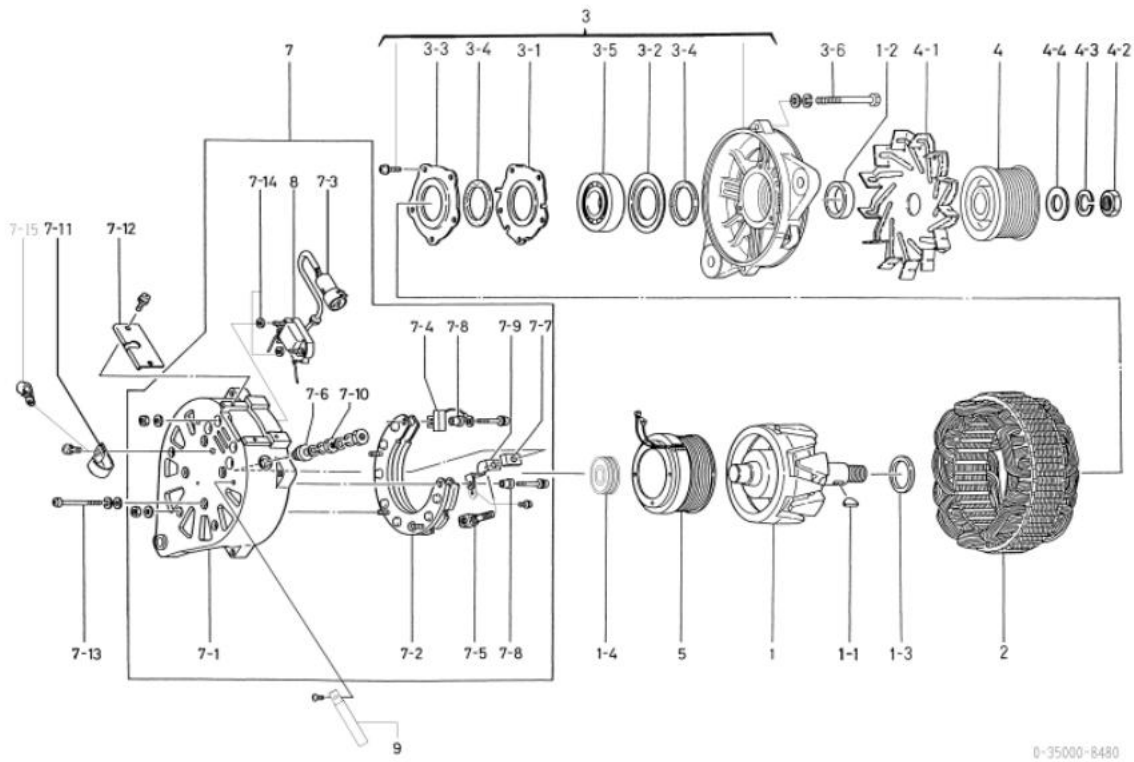

| କ୍ର.ସଂ | ଅଂଶ ନାମ      | ନିର୍ମାଣ ଅଂଶ ନାମ                    | ବର୍ଗିକରଣ | ପରିମାଣ | ମୂଲ୍ୟ ଟାକ୍ସ | ବିପଣନ                        |
|--------|--------------|------------------------------------|----------|--------|-------------|------------------------------|
| ୧      | ୦-୩୫୧୦୦-୦୨୩୧ | ୧-୮୧୨୨୧୦୯୨-୧ ରୋଟର ଆକାଶ             |          | e      |             |                              |
| ୧-୧    | ୧-୦୪୧୭-୦୪୧୭୦ | ୯-୮୨୨୧୫୮୭୭-୦ କାଠରୁ କା              |          | e      |             |                              |
| ୧-୨    | ୧-୩୩୯୨୩-୦୮୯୦ | ୧-୮୧୨୨୯୭୭୭-୦ କଲର                   |          | e      |             |                              |
| ୧-୩    | ୧-୩୫୯୨୩-୦୦୩୦ | ୧-୮୧୨୨୯୭୭୭-୦ କଲର                   |          | e      |             |                              |
| ୧-୪    | ୦-୦୯୨୦୧-୦୭୭୦ | ୧-୮୧୨୨୯୭୮-୦ ବଲ୍ ବିୟା               |          | e      |             | ପୁଲି                         |
| ୨      | ୦-୩୫୨୦୦-୦୩୪୦ | ୧-୮୧୨୧୧୧୧୪-୦ ଉପକରଣ ଆକାଶ            |          | e      |             |                              |
| ୩      | ୦-୩୫୩୦୦-୦୧୪୦ | ୧-୮୧୨୧୩୦୮୮-୦ ଏଫ୍.ବି.ବି.ବି. ଆକାଶ    |          | e      |             | 3-1୩3-5 ଅନୁପରାମର୍ଶ           |
| ୩-୧    | ୧-୩୩୯୨୩-୦୭୭୦ | ୧-୮୧୨୨୯୯୯୦-୦ ରିଟେନର                |          | e      |             |                              |
| ୩-୨    | ୧-୩୩୯୨୩-୦୭୯୦ | ୧-୮୧୨୨୯୩୪୯-୦ ରିଟେନର                |          | e      |             |                              |
| ୩-୩    | ୦-୩୫୯୨୩-୦୦୮୦ | ୧-୮୧୨୨୯୭୭୯-୦ ରିଟେନର                |          | e      |             |                              |
| ୩-୪    | ୦-୩୫୯୨୩-୦୦୮୦ | ୧-୮୧୨୨୯୩୦-୦ ପୁଲି                   |          | ୨      |             |                              |
| ୩-୫    | ୦-୦୯୨୦୧-୦୭୭୦ | ୧-୮୧୨୨୯୭୩୧-୦ ବଲ୍ ବିୟା              |          | e      |             | ସାମାନ୍ୟ                      |
| ୩-୬    | ୦-୦୦୮୩-୦୮୮୦୨ | ୧-୮୧୨୨୯୭୭୭-୦ ବୋଲ୍ଟ                 |          | ୪      |             | ବୋଲ୍ଟ ମାଧ୍ୟମରେ               |
| ୪      | ୦-୩୫୪୧୧-୦୮୩୦ | ୧-୮୧୨୨୧୧୧୪-୦ ପୁଲି                  |          | e      |             |                              |
| ୪-୧    | ୧-୩୩୪୧୧-୦୫୦୦ | ୧-୮୧୨୨୩୦୦୩-୦ ଫ୍ଲ୍ୟୁଇ               |          | e      |             |                              |
| ୪-୨    | ୦-୦୨୮୦-୨୨୦୨୨ | ୯-୮୨୨୧୭୦୯୮-୦ ନର୍                   |          | e      |             |                              |
| ୪-୩    | ୧-୦୩୩୫-୨୨୦୦୨ | ୧-୮୧୨୨୯୭୭୭-୦ ବସନ୍ତ ଉପକରଣ           |          | e      |             |                              |
| ୪-୪    | ୧-୦୩୩୦-୨୨୦୧୨ | ୧-୮୧୨୨୯୭୭୩-୦ ସାମାନ୍ୟ ଉପକରଣ         |          | e      |             |                              |
| 5      | ୦-୩୫୧୨୦-୦୧୫୦ | ୧-୮୧୨୨୦୧୪୪-୦ ଫିଲ୍ଟର ବୋକା           |          | e      |             |                              |
| ୬      | ୦-୩୫୧୨୦-୦୭୭୦ | ୧-୮୧୨୧୩୩୧-୦ ଆଇ.ବି.ବି.ବି. ଆକାଶ      |          | e      |             | ୭-୧୩୭-୧୦, ୭-୧୪, ୮ ଅନୁପରାମର୍ଶ |
| ୬-୧    | ୦-୩୫୧୨୦-୦୭୭୦ | ୧-୮୧୨୧୩୩୨-୦ ଉପକରଣ ବସନ୍ତ କମ୍ପୋନେଣ୍ଟ |          | e      |             |                              |
| ୬-୨    | ୦-୩୫୧୨୩-୦୧୨୨ | ୧-୮୧୨୧୯୧୧୪-୦ ଉପକରଣ ଆକାଶ            |          | e      |             |                              |
| ୬-୩    | ୦-୩୫୧୨୮-୦୭୭୦ | ୧-୮୧୨୨୯୦୫-୦ ଉପକରଣ ଆକାଶ             |          | e      |             |                              |
| ୬-୪    | ୦-୦୯୧୭୦-୧୮୭୦ | ୮-୯୪୩୩୮୮୭୭-୦ କଲର ନିୟମକ             |          | e      |             |                              |
| ୬-୫    | ୦-୩୫୯୨୩-୦୧୫୦ | ୧-୮୧୨୨୯୭୮-୦ ବୋଲ୍ଟ                  |          | e      |             |                              |
| ୬-୬    | ୦-୩୫୯୨୩-୦୧୫୦ | ୧-୮୧୨୨୯୭୩୫-୦ ଉପକରଣ ପୁଲି            |          | e      |             |                              |
| ୬-୭    | ୧-୩୩୯୨୩-୦୯୫୦ | ୧-୮୧୨୨୯୩୫୨-୦ ଉପକରଣ ପୁଲି            |          | e      |             |                              |
| ୬-୮    | ୧-୩୩୯୨୩-୦୪୫୦ | ୧-୮୧୨୨୯୦୦୧-୦ ଉପକରଣ ପୁଲି            |          | ୨      |             |                              |
| ୬-୯    | ୦-୩୫୧୨୮-୦୧୮୦ | ୧-୮୧୨୨୯୭୯୯-୦ କଲର କା                |          | e      |             |                              |
| ୬-୧୦   | ୦-୩୫୧୨୨-୦୧୫୦ | ୧-୮୧୨୨୯୫୮୭-୦ ନର୍                   |          | e      |             |                              |
| ୬-୧୧   | ୦-୩୫୧୨୭-୦୦୧୦ | ୧-୮୧୨୧୭୦୫୩-୦ ଧାରକ                  |          | e      |             |                              |
| ୬-୧୨   | ୦-୩୫୧୨୭-୦୧୯୦ | ୧-୮୧୨୨୯୭୧୪-୦ କଲର                   |          | e      |             |                              |
| ୬-୧୩   | ୧-୦୦୨୦-୦୭୪୫୨ | ୧-୮୧୨୨୯୭୭୪-୦ ପୁଲି                  |          | ୪      |             |                              |
| ୬-୧୪   | ୦-୩୫୯୨୩-୦୧୨୦ | ୧-୮୧୨୨୯୭୮୧-୦ କଲର                   |          | ୨      |             |                              |
| ୬-୧୫   | ୧-୩୩୯୨୩-୦୦୨୧ | ୧-୮୧୨୨୯୭୨୨-୦ ବଲ୍ ବିୟା              |          | e      |             |                              |
| 8      | ୦-୩୫୧୨୧-୦୧୨୦ | ୧-୮୧୨୨୦୦୧୨-୦ ଉପକରଣ ଆକାଶ            |          | e      |             | ୭-୩ ଅନୁପରାମର୍ଶ               |
| 9      | ୦-୩୫୯୨୩-୦୦୨୦ | ୧-୮୧୨୨୯୫୧୨-୦ ବଲ୍ ବିୟା              |          | e      |             |                              |

|                                  |   |   |              |
|----------------------------------|---|---|--------------|
| OEM ଗୁଣାବଳୀ                      | କୋମାଟସୁ   | OEM ଅଂଶ ନମ୍ବର   | ୭୦୦-୮୨୫-୯୩୩୧ |
| ନାମନାମ ଆଇ. ପୁର                   | ୨୪ଭି ୯୦୩  | ଯୋଗାଣ ସରତ୍ତାବଳୀ   | ୧୫.୦୩-       |
| ଓଡ଼ିଆ                            | ୧୯ ବିଭାଗ  | ନିୟମକ   | ନିୟମକ        |
| ଇଞ୍ଜିନ୍ ମଡେଲ SA6D170E-20, ଅନୁରୂପ |   |   |              |
| ଯାନବାହନ                          | PC1100-6, ଅନୁରୂପ  |   |              |
| ଡିଜାଇନ୍ ନେମ୍ବର 8490 08491        |   | ବଲ୍ ବିୟରି (ସମଗ୍ର) ପରିବର୍ତ୍ତନ କରାଯାଇଛି<br>୮୪୯୧ ୮୪୯୨<br>ବଲ୍ ବିୟରି (ସମଗ୍ର) ପରିବର୍ତ୍ତନ କରାଯାଇଛି |              |
| ବିଷୟ                             | ୧୯ ଟାଇପ୍ ଡି ବେଲ୍ଟ ସିଷ୍ଟମ୍ ପିଲ୍ (କ୍ଷେତ୍ର)                    |   |              |
|                                  | ଉପକରଣ ଗୁଣାବଳୀ   |   |              |
|                                  | ପୁଲି ଓ-୩୫୦୦୦-୮୩୭୨, ୮୪୦୨, ୮୪୩୨, ୮୫୭୨, ୮୬୧୨, ୮୬୪୨ ଠାରୁ ଭିନ୍ନ। |   |              |

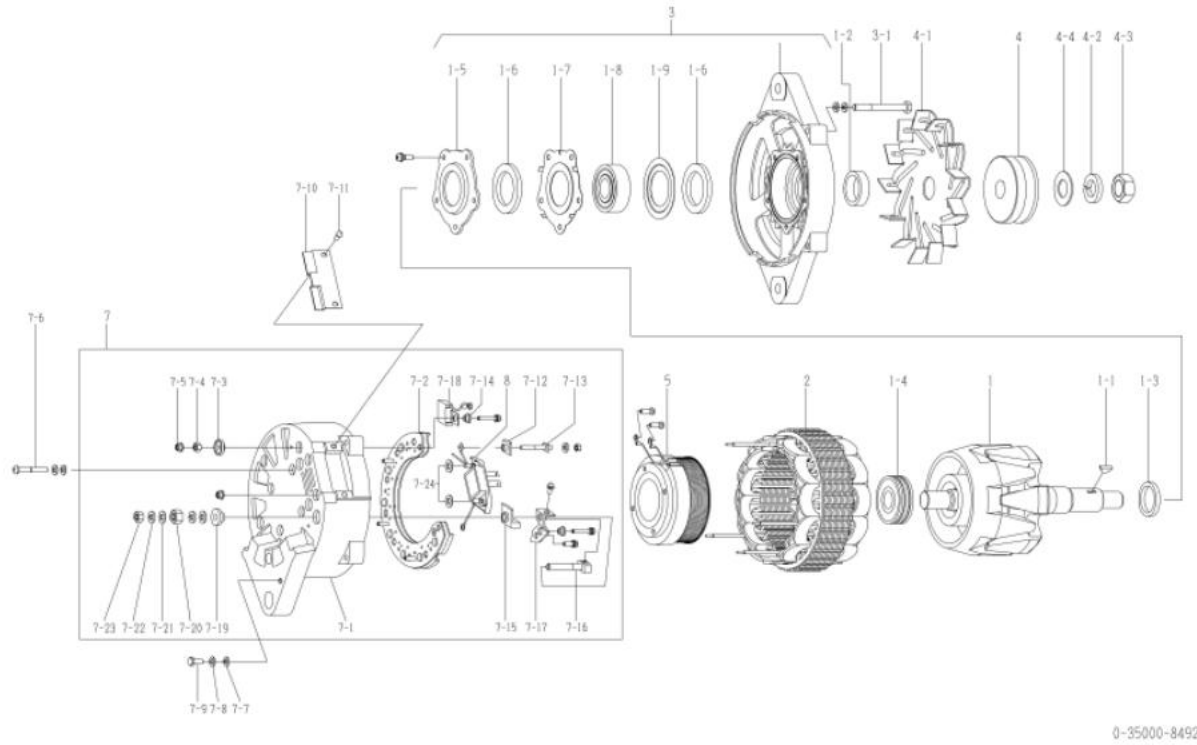

| କ୍ର.ସଂଖ୍ୟା | ଅଂଶ ସଂଖ୍ୟା   | ନିର୍ଦ୍ଦେଶ ଅଂଶ ସଂଖ୍ୟା | ବର୍ଣ୍ଣନା            | ପରିମାଣ | ମୂଲ୍ୟ ଚାର୍ଜ | ବିଷୟ                     |
|------------|--------------|----------------------|---------------------|--------|-------------|--------------------------|
| ୧          | ୦-୩୫୧୦୦-୦୩୧୧ |                      | ରୋଟର ଆସି            | e      |             |                          |
| ୧-୧        | ୧-୦୪୧୭-୦୪୧୭୦ |                      | କାଠର କା' ଲେଟର       | e      |             |                          |
| ୧-୨        | ୧-୩୩୯୨୩-୦୮୯୦ |                      | କଲର                 | e      |             |                          |
| ୧-୩        | ୧-୩୫୯୨୩-୦୦୩୦ |                      | କଲର                 | e      |             |                          |
| ୧-୪        | ୦-୦୯୨୦୧-୦୭୭୦ |                      | ବଲ୍ ବିୟରି           | e      |             | ପଲି                      |
| ୧-୫        | ୦-୩୫୯୨୭-୦୦୮୦ |                      | ରିଟେନର              | e      |             |                          |
| ୧-୬        | ୦-୩୫୯୫୧-୦୦୮୦ |                      | ପୁଲି                | ୨      |             |                          |
| ୧-୭        | ୧-୩୩୯୨୭-୦୭୭୦ |                      | ରିଟେନର              | e      |             |                          |
| ୧-୮        | ୦-୦୯୨୦୧-୧୫୭୦ |                      | ବଲ୍ ବିୟରି           | e      |             | ସାମାନ୍ୟ                  |
| ୧-୯        | ୧-୩୩୯୨୭-୦୭୯୦ |                      | ରିଟେନର              | e      |             |                          |
| ୨          | ୦-୩୫୨୦୦-୦୩୨୦ |                      | ଷ୍ଟେଟର ଆସି          | e      |             |                          |
| ୩          | ୦-୩୫୩୦୦-୦୨୦୨ |                      | ଷ୍ଟେଟର ଆସି          | e      |             | ୧-୫୧୧-୯ ଅନୁରୂପ           |
| ୩-୧        | ୦-୦୦୮୩-୦୮୮୦୨ |                      | ବୋଲ୍ଟ               | ୪      |             | ବୋଲ୍ଟ ମାଧ୍ୟମରେ           |
| ୪          | ୦-୩୫୪୧୧-୦୮୫୧ |                      | ପୁଲି                | e      |             |                          |
| ୪-୧        | ୦-୩୫୪୨୧-୦୧୯୦ |                      | ପଲି                 | e      |             |                          |
| ୪-୨        | ୧-୦୩୩୫-୨୦୦୦୨ |                      | ସପରଟ୍ ଷ୍ଟାମ୍ପ       | e      |             |                          |
| ୪-୩        | ୦-୦୨୯୦-୨୦୦୨୨ |                      | ନର୍                 | e      |             |                          |
| ୪-୪        | ୧-୩୫୨୧୧-୦୦୧୦ |                      | ଧୋଇବା               | e      |             |                          |
| 5          | ୦-୩୫୧୨୦-୦୨୫୦ |                      | ଫିଲ୍ଟର ହୋସ୍ କମ୍ପାମା | e      |             |                          |
| ୭          | ୦-୩୫୭୦୦-୦୭୭୧ |                      | ଆଇ.ବି.ଆଇ. ଆସି       | e      |             | ଇନ. ୭-୧୧୭-୫, ୭-୧୨୭-୨୪, ୮ |
| ୭-୧        | ୦-୩୫୭୧୦-୦୮୯୦ |                      | ପଲି ବାହାର କମ୍ପାମା   | e      |             |                          |
| ୭-୨        | ୦-୩୫୭୩୦-୦୧୧୨ |                      | ଇଣ୍ଟରମିଡିଆଟ ଆସି     | e      |             |                          |
| ୭-୩        | ୦-୩୫୯୪୩-୦୨୧୧ |                      | ପୁଲି ଇନପୁଲ୍ଟ କରନ୍ତୁ | e      |             |                          |
| ୭-୪        | ୦-୩୩୯୦୨-୦୦୯୦ |                      | ନର୍                 | e      |             |                          |
| ୭-୫        | ୦-୩୩୯୦୨-୦୦୮୦ |                      | ନର୍                 | 6      |             |                          |
| ୭-୬        | ୧-୦୦୨୦-୦୭୪୫୨ |                      | ସ୍କ୍ରୁ              | ୪      |             |                          |
| ୭-୭        | ୧-୦୩୩୦-୦୭୦୧୨ |                      | ସାମାନ୍ୟ ଧୋଇବା       | 5      |             |                          |
| ୭-୮        | ୧-୦୩୩୫-୦୭୦୦୨ |                      | ସପରଟ୍ ଷ୍ଟାମ୍ପ       | 5      |             |                          |
| ୭-୯        | ୦-୦୦୮୦-୦୭୧୪୨ |                      | ବୋଲ୍ଟ               | e      |             |                          |
| ୭-୧୦       | ୦-୩୫୭୨୧-୦୧୯୦ |                      | କଲର                 | e      |             |                          |
| ୭-୧୧       | ୦-୦୦୫୫-୦୫୧୨୨ |                      | ସ୍କ୍ରୁ              | ୨      |             |                          |
| ୭-୧୨       | ୧-୩୩୯୪୩-୦୮୭୦ |                      | ପୁଲି ଇନପୁଲ୍ଟ କରନ୍ତୁ | e      |             |                          |
| ୭-୧୩       | ୦-୩୩୯୦୧-୦୭୩୦ |                      | ବୋଲ୍ଟ               | e      |             |                          |
| ୭-୧୪       | ୧-୩୩୯୪୩-୦୪୫୦ |                      | ପୁଲି ଇନପୁଲ୍ଟ କରନ୍ତୁ | ୨      |             |                          |
| ୭-୧୫       | ୦-୦୯୧୦୩-୦୪୫୧ |                      | ପୁଲି ଇନପୁଲ୍ଟ କରନ୍ତୁ | e      |             |                          |
| ୭-୧୬       | ୦-୦୯୦୦୧-୫୨୮୦ |                      | ବୋଲ୍ଟ               | e      |             |                          |
| ୭-୧୭       | ୦-୩୫୭୮୪-୦୨୨୦ |                      | କମ୍ପେକ୍ଟ ବାଲ୍       | e      |             |                          |
| ୭-୧୮       | ୦-୦୯୧୭୦-୧୮୭୦ |                      | କମ୍ପେକ୍ଟ ବାଲ୍       | e      |             |                          |
| ୭-୧୯       | ୦-୩୩୯୪୩-୦୧୦୦ |                      | ପୁଲି ଇନପୁଲ୍ଟ କରନ୍ତୁ | e      |             |                          |
| ୭-୨୦       | ୦-୩୩୯୦୨-୦୧୦୦ |                      | ନର୍                 | e      |             |                          |
| ୭-୨୧       | ୧-୦୩୩୧-୦୮୦୨୦ |                      | ସାମାନ୍ୟ ଧୋଇବା       | ୨      |             |                          |
| ୭-୨୨       | ୧-୦୩୩୫-୦୮୦୦୨ |                      | ସପରଟ୍ ଷ୍ଟାମ୍ପ       | ୨      |             |                          |
| ୭-୨୩       | ୦-୦୨୯୧-୦୮୦୧୦ |                      | ନର୍                 | e      |             |                          |
| ୭-୨୪       | ୦-୩୫୯୨୩-୦୧୨୦ |                      | କଲର                 | ୨      |             |                          |
| 8          | ୦-୩୫୭୧୯-୦୧୮୧ |                      | ନିୟମକ ଆସି           | e      |             |                          |

|                              |   |                   |              |
|------------------------------|---|-------------------|--------------|
| OEM ଗୁଣାବଳୀ                  | କୋମାଟୁ  | OEM ଅଂଶ ନମ୍ବର     | ୬୦୦-୮୨୫-୯୩୧୧ |
| ନାମନାମ ଆରମ୍ଭ ପୂର୍ବ           | ୨୪ଟି ୯୦ଏ  | ଯୋଗାଣ ପରାମର୍ଶଦାତା | ୧୫.୦୩-       |
| ଓଡ଼ିଆ                        | ୧୯୯୩  | ନିୟମକ             | ନିୟମକ        |
| ଇଞ୍ଜିନ୍ ମଡେଲ SA6D140-2A, SA6 | 140-2B, ଅନୁଯାୟୀ   |                   |              |
| ଯାନବାହନ                      | PC1600SP-1F, PC1600SP-1B, ଅନୁଯାୟୀ   |                   |              |
| ଡିଜାଇନ୍ ନେକ୍ଟର 8500 08501    | ବଲ୍ ବିୟରିଂ (ସମଗ୍ର) ପରିବର୍ତ୍ତନ କରାଯାଇଛି<br>୮୫୦୧ ୮୫୦୨<br>ବଲ୍ ବିୟରିଂ (ସମଗ୍ର) ପରିବର୍ତ୍ତନ କରାଯାଇଛି                   |                   |              |
| ବିପଣନ                        | ୧୦ ଟାଇମ୍ ରି ବେଲ୍ଟ ଡ୍ରାଇଭ ପିକ୍‌ଅପ୍ (କ୍ଷେତ୍ରଭିତ୍ତି)<br>ଗଣତାପ ବିପରୀତ ବିଗ୍‌ରେ ପୁରୁଣା<br>ପୁଲି ୦-୩୫୦୦୦-୮୩୫୨ ଠାରୁ ବିନା |                   |              |

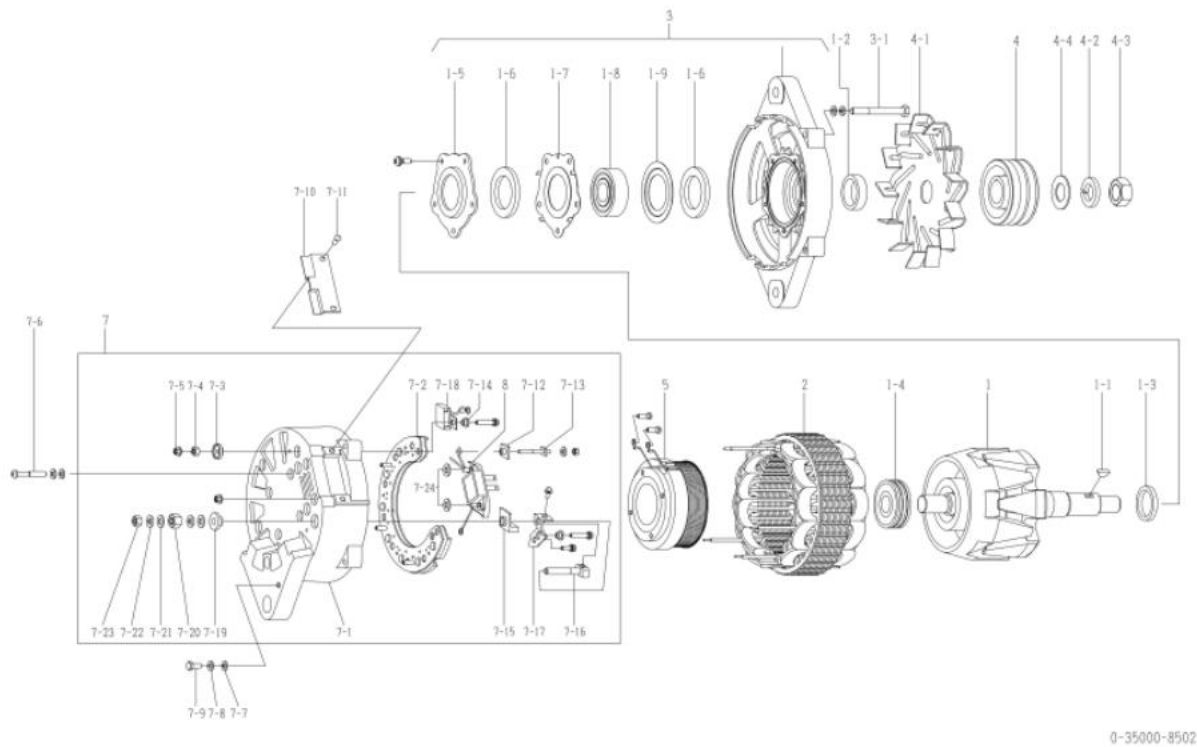

| ପୂର୍ବ | ଅଂଶ ସଂଖ୍ୟା   | ନିରାମତା ଅଂଶ ସଂଖ୍ୟା | ବର୍ଣ୍ଣନା              | ପରିମାଣ | ମୂଲ୍ୟ ଚାଲିବା | ବିପଣନ                    |
|-------|--------------|--------------------|-----------------------|--------|--------------|--------------------------|
| ୧     | ୦-୩୫୧୦୦-୦୨୩୧ |                    | ରୋଟର ଆସି              | ୧      |              |                          |
| ୧-୧   | ୧-୦୪୧୬-୦୪୧୬୦ |                    | କାଠର କା'              | ୧      |              |                          |
| ୧-୨   | ୧-୩୩୯୨୩-୦୮୯୦ |                    | କଲର                   | ୧      |              |                          |
| ୧-୩   | ୧-୩୩୯୨୩-୦୦୩୦ |                    | କଲର                   | ୧      |              |                          |
| ୧-୪   | ୦-୦୯୨୦୧-୦୭୭୦ |                    | ବଲ୍ ବିୟରିଂ            | ୧      |              | ପଲି                      |
| ୧-୫   | ୦-୩୫୯୨୭-୦୦୮୦ |                    | ରିଟେନର                | ୧      |              |                          |
| ୧-୬   | ୦-୩୫୯୫୧-୦୦୮୦ |                    | ପୁଲି                  | ୨      |              |                          |
| ୧-୭   | ୧-୩୩୯୨୭-୦୭୭୦ |                    | ରିଟେନର                | ୧      |              |                          |
| ୧-୮   | ୦-୦୯୨୦୧-୧୫୭୦ |                    | ବଲ୍ ବିୟରିଂ            | ୧      |              | ସାମାନ୍ୟ                  |
| ୧-୯   | ୧-୩୩୯୨୭-୦୭୯୦ |                    | ରିଟେନର                | ୧      |              |                          |
| ୨     | ୦-୩୫୨୦୦-୦୩୨୦ |                    | ଶେଷର ଆସି              | ୧      |              |                          |
| ୩     | ୦-୩୫୩୦୦-୦୨୦୨ |                    | ଏସି.ଏଲ.ଏଲ. ଆସି        | ୧      |              | ୧-୫୦୧-୯ ଅନୁପରାମର୍ଶ       |
| ୩-୧   | ୦-୦୦୮୩-୦୮୮୦୨ |                    | ବୋଲ୍ଟ                 | ୪      |              | ବୋଲ୍ଟ ମାଧ୍ୟମରେ           |
| ୪     | ୦-୩୫୪୧୧-୦୮୮୦ |                    | ପୁଲି                  | ୧      |              |                          |
| ୪-୧   | ୦-୩୫୪୨୧-୦୧୮୦ |                    | ପରାମର୍ଶ               | ୧      |              |                          |
| ୪-୨   | ୧-୦୩୩୫-୨୨୦୦୨ |                    | ବସନ୍ତ ଧାର୍ଯ୍ୟକ        | ୧      |              |                          |
| ୪-୩   | ୦-୦୨୮୦-୨୨୦୨୨ |                    | ନଟ୍                   | ୧      |              |                          |
| ୪-୪   | ୧-୦୩୩୦-୨୨୦୧୨ |                    | ଧୋଇବା                 | ୧      |              |                          |
| ୫     | ୦-୩୫୧୨୦-୦୨୫୦ |                    | ଫିଲ୍ଟର ବୋକ୍ସ କମ୍ପାଉନା | ୧      |              |                          |
| ୬     | ୦-୩୫୭୦୦-୦୭୭୧ |                    | ଆଇ.ଏଲ.ଏଲ. ଆସି         | ୧      |              | ଇନ. ୭-୧୦୭-୫, ୭-୧୨୭-୨୪, ୮ |
| ୭-୧   | ୦-୩୫୭୧୦-୦୮୯୦ |                    | ପଲି ଡ୍ରାଇଭ୍ କମ୍ପାଉନା  | ୧      |              |                          |
| ୭-୨   | ୦-୩୫୭୩୦-୦୧୨୨ |                    | ରେଟିଫାଇର ଆସି          | ୧      |              |                          |
| ୭-୩   | ୦-୩୫୯୪୩-୦୨୧୧ |                    | ଡୁପାଲୁ ଇନପୁଲେଟ୍ କରନଟୁ | ୧      |              |                          |
| ୭-୪   | ୦-୩୩୯୦୨-୦୦୯୦ |                    | ନଟ୍                   | ୧      |              |                          |
| ୭-୫   | ୦-୩୩୯୦୨-୦୦୮୦ |                    | ନଟ୍                   | 6      |              |                          |
| ୭-୬   | ୧-୦୦୨୦-୦୭୪୫୨ |                    | ପୁଲି                  | ୪      |              |                          |
| ୭-୭   | ୧-୦୩୩୦-୦୭୦୧୨ |                    | ସାମାନ୍ୟ ଧୋଇବା         | 5      |              |                          |
| ୭-୮   | ୧-୦୩୩୫-୦୭୦୦୨ |                    | ବସନ୍ତ ଧାର୍ଯ୍ୟକ        | 5      |              |                          |
| ୭-୯   | ୦-୦୦୮୦-୦୭୧୪୨ |                    | ବୋଲ୍ଟ                 | ୧      |              |                          |
| ୭-୧୦  | ୦-୩୫୭୨୧-୦୧୯୦ |                    | କଲର                   | ୧      |              |                          |
| ୭-୧୧  | ୦-୦୦୫୫-୦୫୧୨୨ |                    | ପୁଲି                  | ୨      |              |                          |
| ୭-୧୨  | ୧-୩୩୯୪୩-୦୮୯୦ |                    | ଡୁପାଲୁ ଇନପୁଲେଟ୍ କରନଟୁ | ୧      |              |                          |
| ୭-୧୩  | ୦-୩୩୯୦୧-୦୭୩୦ |                    | ବୋଲ୍ଟ                 | ୧      |              |                          |
| ୭-୧୪  | ୧-୩୩୯୪୩-୦୪୫୦ |                    | ଡୁପାଲୁ ଇନପୁଲେଟ୍ କରନଟୁ | ୨      |              |                          |
| ୭-୧୫  | ୦-୦୯୧୦୩-୦୪୫୧ |                    | ଡୁପାଲୁ ଇନପୁଲେଟ୍ କରନଟୁ | ୧      |              |                          |
| ୭-୧୬  | ୦-୦୯୦୦୧-୫୨୮୦ |                    | ବୋଲ୍ଟ                 | ୧      |              |                          |
| ୭-୧୭  | ୦-୩୫୭୮୪-୦୨୨୦ |                    | କନେକ୍ଟ ବାଲ୍           | ୧      |              |                          |
| ୭-୧୮  | ୦-୦୯୧୭୦-୧୮୭୦ |                    | କଣ୍ଟ୍ରୋଲ୍‌ର           | ୧      |              |                          |
| ୭-୧୯  | ୦-୩୫୯୪୩-୦୧୦୦ |                    | ଡୁପାଲୁ ଇନପୁଲେଟ୍ କରନଟୁ | ୧      |              |                          |
| ୭-୨୦  | ୦-୩୩୯୦୨-୦୧୦୦ |                    | ନଟ୍                   | ୧      |              |                          |
| ୭-୨୧  | ୧-୦୩୩୧-୦୮୦୨୦ |                    | ସାମାନ୍ୟ ଧୋଇବା         | ୨      |              |                          |
| ୭-୨୨  | ୧-୦୩୩୫-୦୮୦୦୨ |                    | ବସନ୍ତ ଧାର୍ଯ୍ୟକ        | ୨      |              |                          |
| ୭-୨୩  | ୦-୦୨୯୧-୦୮୦୧୦ |                    | ନଟ୍                   | ୧      |              |                          |
| ୭-୨୪  | ୦-୩୫୯୨୩-୦୧୨୦ |                    | କଲର                   | ୨      |              |                          |
| ୮     | ୦-୩୫୭୧୯-୦୧୮୧ |                    | ନିୟମକ ଆସି             | ୧      |              |                          |

|                           |   |               |                         |
|---------------------------|---|---------------|-------------------------|
| OEM ଗୁଣାବଳୀ               | କୋମାଟୁ  | OEM ଅଂଶ ନମ୍ବର | ୪୨୩-୦୧-୧୨୧୦୨            |
| ନାମମାନ ଆଇଲ୍ ପୁର           | ୨୪ଇ ୧୪୦୩  | ଯୋଗାଣ ସରକାରୀ  | ୧୦.୦୫-                  |
| ଓଜନ                       | ୨୨.୫ ବିଲୋଡ଼ା  | ନିୟାମକ        | ୦-୪୪୦୦୦-୧୪୧୦ (ଇଉକ୍ଲାଇନ) |
| ଇଞ୍ଜିନ୍ ମଡେଲ ୦୫୬୦, ଅନୁରୂପ |   |               |                         |
| ଯାନବାହନ                   | WA1200, ଅନୁରୂପ  |               |                         |
| ଡିଜାଇନ୍ ନେକର୍ 8550 □ 8551 | କଲର (ଆର. ବ୍ରାକେଟ୍ ପାର୍ଟ) ପରିବର୍ତ୍ତନ ହୋଇଛି<br>୮୫୫୧ □ ୮୫୫୨ ବଲ୍ ବିୟର୍ (ସମ୍ପୂର୍ଣ୍ଣ) ପରିବର୍ତ୍ତନ କରାଯାଇଛି |               |                         |
| ବିପଣୀ                     | K TYPE V ବେଲ୍ଟ 10 ଶିଖର (ନିଶ୍ଚାପିତ)<br>ପ୍ରଶାସନାତ୍ମକ ଗୁଣାବଳୀ  |               |                         |

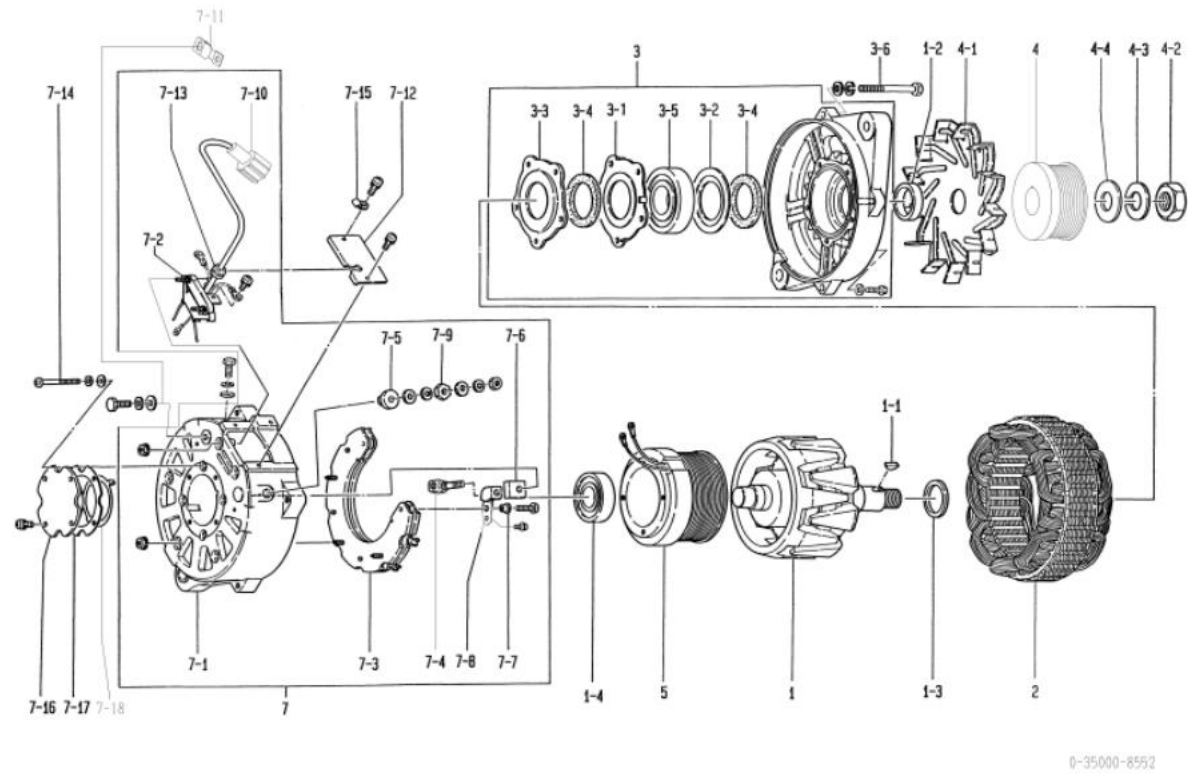

| ନମ୍ବର | ଅଂଶ ନାମ      | ନିର୍ମାତା ଅଂଶ ନାମ | ବର୍ଣ୍ଣନା                       | ପରିମାଣ | ମୂଲ୍ୟ ଚାର୍ଜ | ବିପଣୀ                 |
|-------|--------------|------------------|--------------------------------|--------|-------------|-----------------------|
| ୧     | ୦-୩୫୧୦୦-୦୨୭୦ |                  | ରୋଟର ଆସି                       | ୧      |             |                       |
| ୧-୧   | ୧-୦୪୧୭-୦୪୧୭  |                  | ରବର ଆସି                        | ୧      |             |                       |
| ୧-୨   | ୧-୩୩୯୨୩-୦୮୯୦ |                  | କଲର                            | ୧      |             |                       |
| ୧-୩   | ୦-୩୫୯୨୩-୦୦୩୦ |                  | କଲର                            | ୧      |             |                       |
| ୧-୪   | ୦-୦୯୨୦୧-୦୮୭୦ |                  | ବଲ୍ ବିୟର୍                      | ୧      |             | ପଞ୍ଜ                  |
| ୨     | ୦-୩୫୨୦୦-୦୨୮୦ |                  | ଶ୍ରେଣୀ ଆସି                     | ୧      |             |                       |
| ୩     | ୦-୩୫୩୦୦-୦୪୮୦ |                  | ଏସ୍.ଏଲ.ଏସ୍. ଆସି                | ୧      |             | 3-1□3-5 ଅନୁରୂପ        |
| ୩-୧   | ୦-୩୫୯୨୭-୦୧୦୦ |                  | ରିଟେନର                         | ୪      |             |                       |
| ୩-୨   | ୧-୩୩୯୨୭-୦୭୯୦ |                  | ରିଟେନର                         | ୧      |             |                       |
| ୩-୩   | ୦-୩୫୯୨୭-୦୧୧୦ |                  | ରିଟେନର                         | ୧      |             |                       |
| ୩-୪   | ୦-୩୫୯୫୧-୦୦୮୦ |                  | ପ୍ଲେଟ୍                         | ୨      |             |                       |
| ୩-୫   | ୦-୦୯୨୦୧-୧୪୦୦ |                  | ବଲ୍ ବିୟର୍                      | ୧      |             | ପାମ୍ପା                |
| ୩-୬   | ୦-୦୦୯୩-୦୮୧୦୨ |                  | ବୋଲ୍ଟ                          | ୪      |             | ବୋଲ୍ଟ ମାଧ୍ୟମରେ        |
| ୪     | ୦-୩୫୪୧୧-୦୯୭୦ |                  | ପୁଲି                           | ୧      |             |                       |
| ୪-୧   | ୧-୩୩୪୨୧-୦୫୦୧ |                  | ଓରଡ଼ା                          | ୧      |             |                       |
| ୪-୨   | ୦-୦୨୮୦-୨୨୦୨୨ |                  | ନର୍                            | ୧      |             |                       |
| ୪-୩   | ୧-୦୩୩୫-୨୨୦୦୨ |                  | ସରକାରୀ ଧାର୍ଯ୍ୟ                 | ୧      |             |                       |
| ୪-୪   | ୧-୦୩୩୦-୨୨୦୧୨ |                  | ସାତା ଧାର୍ଯ୍ୟ                   | ୧      |             |                       |
| 5     | ୦-୩୫୧୨୦-୦୧୨୦ |                  | ଫିଲ୍ଟର ବୋକ୍ସ କମ୍ପୋନେଣ୍ଟ        | ୧      |             |                       |
| ୭     | ୦-୩୫୭୦୦-୧୦୦୦ |                  | ଆର. ବ୍ରାକେଟ୍ ଆସି               | ୧      |             | ୭-୧□୭-୧୦, ୭-୧୩ ଅନୁରୂପ |
| ୭-୧   | ୦-୩୫୭୧୦-୧୨୩୦ |                  | ପଞ୍ଜ ବ୍ରାକେଟ୍ କମ୍ପୋନେଣ୍ଟ       | ୧      |             |                       |
| ୭-୨   | ୦-୩୫୭୮୦-୦୮୭୦ |                  | ବ୍ରେକିଂ ଆସି                    | ୧      |             | ୭-୧୦, ୭-୧୩ ପରି        |
| ୭-୩   | ୦-୩୫୭୩୦-୦୧୨୨ |                  | ବ୍ରେକିଂ ଆସି                    | ୧      |             |                       |
| ୭-୪   | ୦-୩୫୯୦୧-୦୧୫୦ |                  | ବୋଲ୍ଟ                          | ୧      |             |                       |
| ୭-୫   | ୦-୩୫୯୪୩-୦୧୦୦ |                  | ଡ୍ରାଫ୍ଟ ଇନସ୍ଟାଲେସନ୍ କମ୍ପୋନେଣ୍ଟ | ୧      |             |                       |
| ୭-୬   | ୧-୩୩୯୪୩-୦୯୫୦ |                  | ଡ୍ରାଫ୍ଟ ଇନସ୍ଟାଲେସନ୍ କମ୍ପୋନେଣ୍ଟ | ୧      |             |                       |
| ୭-୭   | ୧-୩୩୯୪୩-୦୪୫୦ |                  | ଡ୍ରାଫ୍ଟ ଇନସ୍ଟାଲେସନ୍ କମ୍ପୋନେଣ୍ଟ | ୨      |             |                       |
| ୭-୮   | ୦-୩୫୭୮୪-୦୧୮୦ |                  | କନେକ୍ଟ ବାଲ୍                    | ୧      |             |                       |
| ୭-୯   | ୦-୩୫୯୦୨-୦୧୦୦ |                  | ନର୍                            | ୧      |             |                       |
| ୭-୧୦  | ୦-୩୫୭୮୦-୦୮୭୦ |                  | ବ୍ରେକିଂ ଆସି                    | ୧      |             | ୭-୧୩ ଅନୁରୂପ ନମ୍ବର     |
| ୭-୧୧  | ୦-୩୫୯୨୭-୦୦୭୦ |                  | ଧାର୍ଯ୍ୟ                        | ୧      |             |                       |
| ୭-୧୨  | ୦-୩୫୭୭୧-୦୧୪୦ |                  | କଲର                            | ୧      |             |                       |
| ୭-୧୩  | ୧-୩୩୯୫୩-୦୧୮୦ |                  | ଗମ୍ ଡ୍ରାଫ୍ଟ                    | ୧      |             |                       |
| ୭-୧୪  | ୧-୦୦୨୦-୦୭୫୫୨ |                  | ପ୍ଲେଟ୍                         | ୪      |             |                       |
| ୭-୧୫  | ୧-୩୫୯୩୨-୦୧୨୦ |                  | କଲର                            | ୧      |             |                       |
| ୭-୧୬  | ୦-୩୫୩୦୧-୦୦୧୦ |                  | ବିୟର୍ କଲର                      | ୧      |             |                       |
| ୭-୧୭  | ୦-୩୫୯୫୧-୦୦୯୦ |                  | ପ୍ଲେଟ୍                         | ୧      |             |                       |
| ୭-୧୮  | ୧-୩୩୯୩୧-୦୦୯୦ |                  | ବଲ୍                            | ୧      |             |                       |

|                                   |   |  |              |
|-----------------------------------|---|--|--------------|
| OEM ଗୁଣାହକ                        | କୋମାଟୁ  | OEM ଅଂଶ ନମ୍ବର  | ୬୦୦-୮୨୫-୯୮୨୧ |
| ନାମନାମ ଆଇଲ୍ ପୁରୁ                  | ୨୪ଭି ୯୦୩  | ଯୋଗାଣ ସମ୍ପର୍କାବଳୀ  | ୧୫.୦୩-       |
| ଓଜନ                               | ୧୯୫୩୩୩୩   | ନିୟାମକ   | ନିୟମିତ       |
| ଇଞ୍ଜିନ୍ ମଡେଲ SA6D170F-3A, ଅନୁପାଳନ | ଅନୁପାଳନ   |  |              |
| ଯାନବାହନ                           | ୦375A-5, ଅନୁପାଳନ  |  |              |
| ଡିଜାଇନ୍ ନେମ୍ବର 8570 08571         | ୮୫୭୧ 0 ୮୫୭୨   | ବଲ୍ ବିୟାରି (ସମ୍ପୂର୍ଣ୍ଣ) ପରିବର୍ତ୍ତନ କରାଯାଇଛି<br>ବଲ୍ ବିୟାରି (ସମ୍ପୂର୍ଣ୍ଣ) ପରିବର୍ତ୍ତନ କରାଯାଇଛି |              |
| ବିପଣୀ                             | #୧୭ ଟାଇପ୍ ରି ବେଲ୍ଡ ଡବଲ୍ ପିଲ୍ଡ (ନିଶ୍ଚଳାପିତ)<br>ପାଖାପାଖି ଗୁଣାହକ<br>ପୁଲ୍ ୦-୩୫୦୦୦-୮୩୭୨, ୮୪୦୨, ୮୪୩୨, ୮୬୧୨, ୮୬୪୨ ୦। ପୁଲ୍ କିମ୍ପା |  |              |

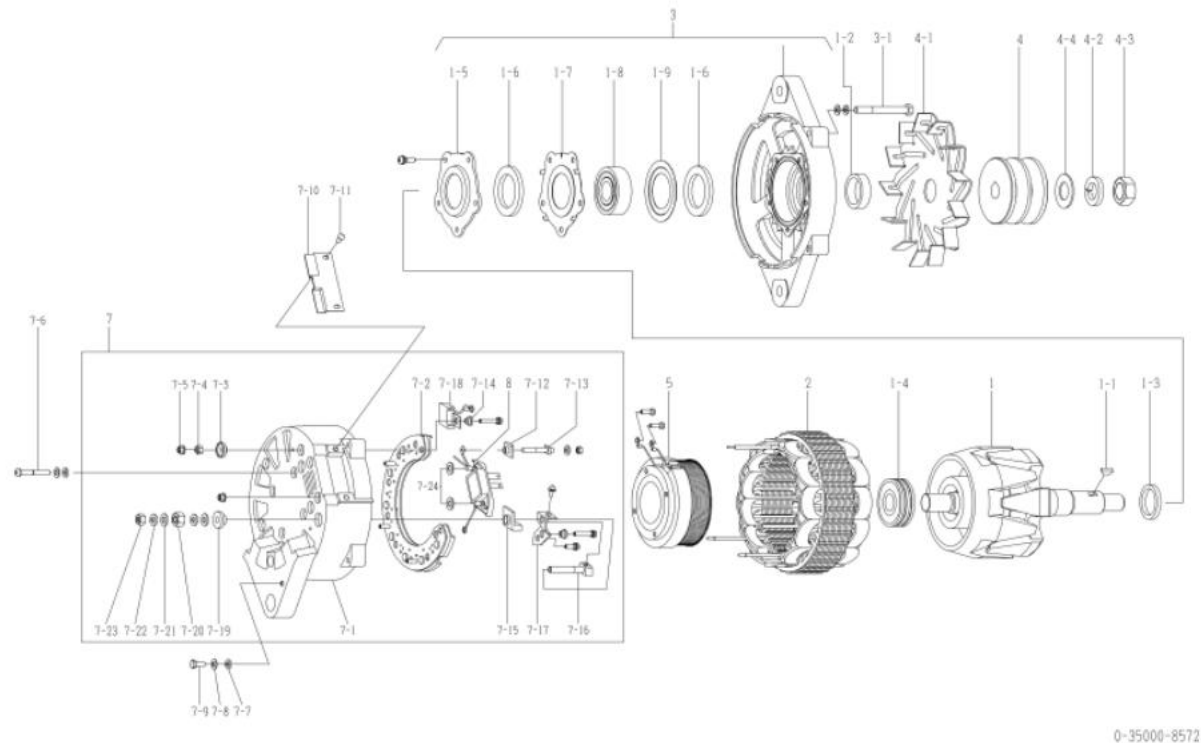

| ପୁରୁ | ଅଂଶ ସଂଖ୍ୟା    | ନିରାମତା ଅଂଶ ସଂଖ୍ୟା | ବର୍ଣ୍ଣନା                 | ପରିମାଣ | ମୂଲ୍ୟ ଟାକ୍ସ | ବିପଣୀ                      |
|------|---------------|--------------------|--------------------------|--------|-------------|----------------------------|
| ୧    | ୦-୩୫୧୦୦-୦୩୧୧  |                    | ରୋଟର ଆସି                 | ୧      |             |                            |
| ୧-୧  | ୧-୦୪୧୭-୦୪୧୭୦  |                    | କାଠର କା'                 | ୧      |             |                            |
| ୧-୨  | ୧-୩୩୯୨୩-୦୮୯୦  |                    | କଲର                      | ୧      |             |                            |
| ୧-୩  | ୧-୩୫୯୨୩-୦୦୩୦  |                    | କଲର                      | ୧      |             |                            |
| ୧-୪  | ୦-୦୯୨୦୧-୦୭୭୦  |                    | ବଲ୍ ବିୟାରି               | ୧      |             | ପଲ୍                        |
| ୧-୫  | ୦-୩୫୯୨୭-୦୦୮୦  |                    | ରିଟେନର                   | ୧      |             |                            |
| ୧-୬  | ୦-୩୫୯୫୧-୦୦୮୦  |                    | ପାଲ୍                     | ୨      |             |                            |
| ୧-୭  | ୧-୩୩୯୨୭-୦୭୭୦  |                    | ରିଟେନର                   | ୧      |             |                            |
| ୧-୮  | ୦-୦୯୨୦୧-୧୫୭୦  |                    | ବଲ୍ ବିୟାରି               | ୧      |             | ସାମାନ୍ୟ                    |
| ୧-୯  | ୧-୩୩୯୨୭-୦୭୯୦  |                    | ରିଟେନର                   | ୧      |             |                            |
| ୨    | ୦-୩୫୨୦୦-୦୩୨୦  |                    | ଷ୍ଟେଟର ଆସି               | ୧      |             |                            |
| ୩    | ୦-୩୫୩୦୦-୦୨୦୨  |                    | ଷ୍ଟେଟର ଆସି               | ୧      |             | ୧-୫୦୧-୯ ଅନୁପାଳନ            |
| ୩-୧  | ୦-୦୦୮୩-୦୮୮୦୨  |                    | ବୋଲ୍ଡ                    | ୪      |             | ବୋଲ୍ଡ ମାଧ୍ୟମରେ             |
| ୪    | ୦-୩୫୪୧୧-୧୦୨୦  |                    | ପୁଲ୍                     | ୧      |             |                            |
| ୪-୧  | ୦-୩୫୪୨୧-୦୧୧୦  |                    | ପଲ୍                      | ୧      |             |                            |
| ୪-୨  | ୧-୦୩୩୫୨-୨୦୦୦୨ |                    | ବସନ୍ତ ଧାର୍ଯ୍ୟ            | ୧      |             |                            |
| ୪-୩  | ୦-୦୨୯୦-୨୦୦୨୨  |                    | ନର୍                      | ୧      |             |                            |
| ୪-୪  | ୧-୩୫୯୨୧-୦୦୧୦  |                    | ଧୋଇବା                    | ୧      |             |                            |
| ୫    | ୦-୩୫୧୨୦-୦୨୫୦  |                    | ଷ୍ଟେଟର ବୋଲ୍ଡ କମ୍ପାଉନା    | ୧      |             |                            |
| ୬    | ୦-୩୫୭୦୦-୦୭୭୧  |                    | ଅକ୍ସିଆଲ୍ ଆସି             | ୧      |             | ଇନର୍. ୭-୧୦୭-୫, ୭-୧୨୭-୨୪, ୮ |
| ୭-୧  | ୦-୩୫୭୧୦-୦୮୯୦  |                    | ପଲ୍ ବୋଲ୍ଡ କମ୍ପାଉନା       | ୧      |             |                            |
| ୭-୨  | ୦-୩୫୭୩୦-୦୧୭୨  |                    | ରେଟିନର ଆସି               | ୧      |             |                            |
| ୭-୩  | ୦-୩୫୯୪୩-୦୨୧୧  |                    | ପୁଲ୍ କଲ୍‌ପୁଲ୍‌କର୍ କରନ୍ତୁ | ୧      |             |                            |
| ୭-୪  | ୦-୩୩୯୦୨-୦୦୯୦  |                    | ନର୍                      | ୧      |             |                            |
| ୭-୫  | ୦-୩୩୯୦୨-୦୦୮୦  |                    | ନର୍                      | 6      |             |                            |
| ୭-୬  | ୧-୦୦୨୦-୦୭୪୫୨  |                    | ପୁଲ୍                     | ୪      |             |                            |
| ୭-୭  | ୧-୦୩୩୩୦-୦୭୦୧୨ |                    | ସାମାନ୍ୟ ଧୋଇବା            | 5      |             |                            |
| ୭-୮  | ୧-୦୩୩୩୫-୦୭୦୦୨ |                    | ବସନ୍ତ ଧାର୍ଯ୍ୟ            | 5      |             |                            |
| ୭-୯  | ୦-୦୦୮୦-୦୭୧୪୨  |                    | ବୋଲ୍ଡ                    | ୧      |             |                            |
| ୭-୧୦ | ୦-୩୫୭୨୧-୦୧୧୦  |                    | କଲର                      | ୧      |             |                            |
| ୭-୧୧ | ୦-୦୦୫୫-୦୫୧୨୨  |                    | ପୁଲ୍                     | ୨      |             |                            |
| ୭-୧୨ | ୧-୩୩୯୪୩-୦୮୭୦  |                    | ପୁଲ୍ କଲ୍‌ପୁଲ୍‌କର୍ କରନ୍ତୁ | ୧      |             |                            |
| ୭-୧୩ | ୦-୩୩୯୦୧-୦୭୩୦  |                    | ବୋଲ୍ଡ                    | ୧      |             |                            |
| ୭-୧୪ | ୧-୩୩୯୪୩-୦୪୫୦  |                    | ପୁଲ୍ କଲ୍‌ପୁଲ୍‌କର୍ କରନ୍ତୁ | ୨      |             |                            |
| ୭-୧୫ | ୦-୦୯୧୦୩-୦୪୫୧  |                    | ପୁଲ୍ କଲ୍‌ପୁଲ୍‌କର୍ କରନ୍ତୁ | ୧      |             |                            |
| ୭-୧୬ | ୦-୦୯୦୦୧-୫୨୮୦  |                    | ବୋଲ୍ଡ                    | ୧      |             |                            |
| ୭-୧୭ | ୦-୩୫୭୮୪-୦୨୨୦  |                    | କମ୍ପେଟ୍ ବାଲ୍             | ୧      |             |                            |
| ୭-୧୮ | ୦-୦୯୧୭୦-୧୮୭୦  |                    | କମ୍ପେଟ୍‌ସର               | ୧      |             |                            |
| ୭-୧୯ | ୦-୩୫୯୪୩-୦୧୧୦  |                    | ପୁଲ୍ କଲ୍‌ପୁଲ୍‌କର୍ କରନ୍ତୁ | ୧      |             |                            |
| ୭-୨୦ | ୦-୩୩୯୦୨-୦୧୧୦  |                    | ନର୍                      | ୧      |             |                            |
| ୭-୨୧ | ୧-୦୩୩୩୧-୦୮୦୨୦ |                    | ସାମାନ୍ୟ ଧୋଇବା            | ୨      |             |                            |
| ୭-୨୨ | ୧-୦୩୩୩୫-୦୮୦୦୨ |                    | ବସନ୍ତ ଧାର୍ଯ୍ୟ            | ୨      |             |                            |
| ୭-୨୩ | ୦-୦୨୯୧-୦୮୦୧୦  |                    | ନର୍                      | ୧      |             |                            |
| ୭-୨୪ | ୦-୩୫୯୨୩-୦୧୨୦  |                    | କଲର                      | ୨      |             |                            |
| ୮    | ୦-୩୫୭୧୯-୦୧୮୧  |                    | ନିୟାମକ ଆସି               | ୧      |             |                            |

|                          |  |                |              |
|--------------------------|--|----------------|--------------|
| oem ଗୁଣାବଳୀ              | କୋମାଟୁ   | oem ଅଂଶ ନମ୍ବର  | ୬୦୦-୮୨୫-୯୭୩୧ |
| ନାମନାମର ଆଇ.ପି.ସି.        | ୨୪ଭି ୯୦ଏ   | ଯୋଗାଣ ସରୁତାବଳୀ | ୧୫.୦୩-       |
| ଓଡ଼ିଆ                    | ୧୯ ୩୫୦୦୦   | ନିୟମକ          | ନିୟମକ        |
| ଇଞ୍ଜିନ୍ ମଡେଲ SA6.108     |  |                |              |
| ଯାନବାହନ                  | ସୁନା କମ୍ପାକ୍ଟର ଯାନ   |                |              |
| ଡିଜାଇନ୍ ନେକର୍ 8610 08611 | ବଲ୍ ବିୟା (ସମ୍ପୂର୍ଣ୍ଣ) ପରିବର୍ତ୍ତନ କରାଯାଇଛି<br>୮୭୧୧ 0 ୮୭୧୨<br>ବଲ୍ ବିୟା (ସମ୍ପୂର୍ଣ୍ଣ) ପରିବର୍ତ୍ତନ କରାଯାଇଛି      |                |              |
| ବିପଣନ                    | ୨୨ ଚାଲୁ ଭି କେବେ ବଦଳିବ<br>ଘଣ୍ଟାକଣ୍ଠା ଗୁଣାବଳୀ<br>ପୁଲି ୦-୩୫୦୦୦-୮୩୭୨, ୮୪୦୨, ୮୪୩୨, ୮୪୯୨, ୮୫୭୨, ୮୬୪୨ ଠାରୁ ଭିନ୍ନ। |                |              |

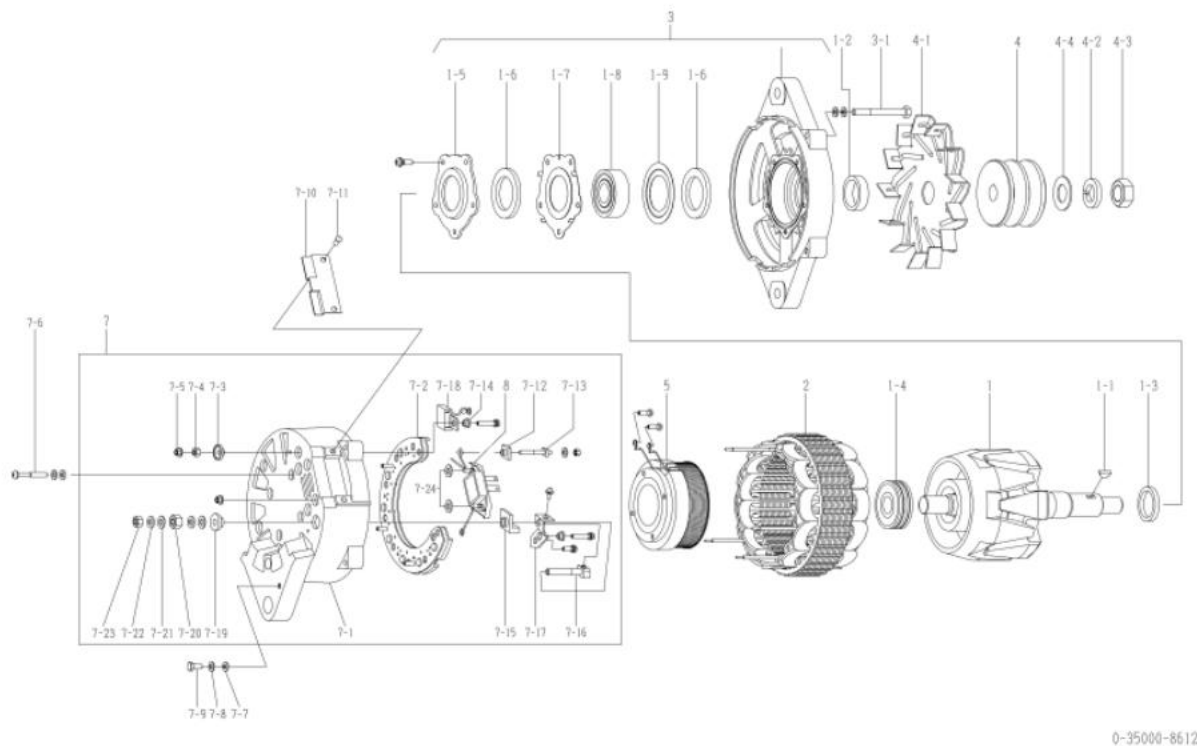

| କ୍ର.ସଂଖ୍ୟା | ଅଂଶ ସଂଖ୍ୟା   | ନିର୍ଦ୍ଦେଶ ଅଂଶ ସଂଖ୍ୟା | ବର୍ଣ୍ଣନା             | ପରିମାଣ | ମୂଲ୍ୟ ଚାର୍ଜ | ବିପଣନ                    |
|------------|--------------|----------------------|----------------------|--------|-------------|--------------------------|
| ୧          | ୦-୩୫୧୦୦-୦୩୧୧ |                      | ରୋଟର ଆସି             | e      |             |                          |
| ୧-୧        | ୧-୦୪୧୨-୦୪୧୨୦ |                      | କାଠର କା              | e      |             |                          |
| ୧-୨        | ୧-୩୩୯୨୩-୦୮୯୦ |                      | କଲର                  | e      |             |                          |
| ୧-୩        | ୧-୩୫୯୨୩-୦୦୩୦ |                      | କଲର                  | e      |             |                          |
| ୧-୪        | ୦-୦୯୨୦୧-୦୭୭୦ |                      | ବଲ୍ ବିୟା             | e      |             | ପଲି                      |
| ୧-୫        | ୦-୩୫୯୨୩-୦୦୮୦ |                      | ରିଟେନର               | e      |             |                          |
| ୧-୬        | ୦-୩୫୯୨୩-୦୦୮୦ |                      | ପୁଲି                 | ୨      |             |                          |
| ୧-୭        | ୧-୩୩୯୨୩-୦୭୭୦ |                      | ରିଟେନର               | e      |             |                          |
| ୧-୮        | ୦-୦୯୨୦୧-୧୫୭୦ |                      | ବଲ୍ ବିୟା             | e      |             | ସାମାନ୍ୟ                  |
| ୧-୯        | ୧-୩୩୯୨୩-୦୭୯୦ |                      | ରିଟେନର               | e      |             |                          |
| ୨          | ୦-୩୫୨୦୦-୦୩୨୦ |                      | ଷ୍ଟେଟର ଆସି           | e      |             |                          |
| ୩          | ୦-୩୫୩୦୦-୦୨୦୨ |                      | ଷ୍ଟେଟର ଆସି           | e      |             | ୧-୫୧୧-୯ ଅନୁବନ୍ଧୁକ        |
| ୩-୧        | ୦-୦୦୮୩-୦୮୮୦୨ |                      | ବୋଲଟ                 | ୪      |             | ବୋଲଟ ମାଧ୍ୟମରେ            |
| ୪          | ୦-୩୫୪୧୧-୧୦୫୦ |                      | ପୁଲି                 | e      |             |                          |
| ୪-୧        | ୦-୩୫୪୨୧-୦୧୧୦ |                      | ପଲି                  | e      |             |                          |
| ୪-୨        | ୧-୦୩୩୫-୨୦୦୦୨ |                      | ବସନ୍ତ ଧାର୍ଯ୍ୟକ       | e      |             |                          |
| ୪-୩        | ୦-୦୨୯୦-୨୦୦୨୨ |                      | ନଟ                   | e      |             |                          |
| ୪-୪        | ୧-୩୫୯୨୩-୦୦୧୦ |                      | ଧୋଇବା                | e      |             |                          |
| 5          | ୦-୩୫୧୨୦-୦୨୫୦ |                      | ଫିଲ୍ଟର କୋଏଲ୍ କମ୍ପାଉନ | e      |             |                          |
| ୭          | ୦-୩୫୭୦୦-୦୭୭୧ |                      | ଆଇ.କୋଏଲ୍ ଆସି         | e      |             | ଇନ. ୭-୧୧୭-୫, ୭-୧୨୭-୨୪, ୮ |
| ୭-୧        | ୦-୩୫୭୧୦-୦୮୯୦ |                      | ପଲି କୋଏଲ୍ କମ୍ପାଉନ    | e      |             |                          |
| ୭-୨        | ୦-୩୫୭୩୦-୦୧୧୨ |                      | କୋଏଲ୍ ଆସି            | e      |             |                          |
| ୭-୩        | ୦-୩୫୯୪୩-୦୨୧୧ |                      | ପୁଲି ଇନପୁଲେଟ୍ କରନ୍ତୁ | e      |             |                          |
| ୭-୪        | ୦-୩୩୯୦୨-୦୦୯୦ |                      | ନଟ                   | e      |             |                          |
| ୭-୫        | ୦-୩୩୯୦୨-୦୦୮୦ |                      | ନଟ                   | 6      |             |                          |
| ୭-୬        | ୧-୦୦୨୦-୦୭୪୫୨ |                      | ସ୍କ୍ରୁ               | ୪      |             |                          |
| ୭-୭        | ୧-୦୩୩୦-୦୭୦୧୨ |                      | ସାମାନ୍ୟ ଧୋଇବା        | 5      |             |                          |
| ୭-୮        | ୧-୦୩୩୫-୦୭୦୦୨ |                      | ବସନ୍ତ ଧାର୍ଯ୍ୟକ       | 5      |             |                          |
| ୭-୯        | ୦-୦୦୮୦-୦୭୧୪୨ |                      | ବୋଲଟ                 | e      |             |                          |
| ୭-୧୦       | ୦-୩୫୭୨୧-୦୧୯୦ |                      | କଲର                  | e      |             |                          |
| ୭-୧୧       | ୦-୦୦୫୫-୦୫୧୨୨ |                      | ସ୍କ୍ରୁ               | ୨      |             |                          |
| ୭-୧୨       | ୧-୩୩୯୪୩-୦୮୭୦ |                      | ପୁଲି ଇନପୁଲେଟ୍ କରନ୍ତୁ | e      |             |                          |
| ୭-୧୩       | ୦-୩୩୯୦୧-୦୭୩୦ |                      | ବୋଲଟ                 | e      |             |                          |
| ୭-୧୪       | ୧-୩୩୯୪୩-୦୪୫୦ |                      | ପୁଲି ଇନପୁଲେଟ୍ କରନ୍ତୁ | ୨      |             |                          |
| ୭-୧୫       | ୦-୦୯୧୦୩-୦୪୫୧ |                      | ପୁଲି ଇନପୁଲେଟ୍ କରନ୍ତୁ | e      |             |                          |
| ୭-୧୬       | ୦-୦୯୦୦୧-୫୨୮୦ |                      | ବୋଲଟ                 | e      |             |                          |
| ୭-୧୭       | ୦-୩୫୭୮୪-୦୨୨୦ |                      | କମ୍ପେକ୍ଟ ବାଲ୍        | e      |             |                          |
| ୭-୧୮       | ୦-୦୯୧୭୦-୧୮୭୦ |                      | କମ୍ପେକ୍ଟ ବାଲ୍        | e      |             |                          |
| ୭-୧୯       | ୦-୩୩୯୪୩-୦୧୦୦ |                      | ପୁଲି ଇନପୁଲେଟ୍ କରନ୍ତୁ | e      |             |                          |
| ୭-୨୦       | ୦-୩୩୯୦୨-୦୧୦୦ |                      | ନଟ                   | e      |             |                          |
| ୭-୨୧       | ୧-୦୩୩୧-୦୮୦୨୦ |                      | ସାମାନ୍ୟ ଧୋଇବା        | ୨      |             |                          |
| ୭-୨୨       | ୧-୦୩୩୫-୦୮୦୦୨ |                      | ବସନ୍ତ ଧାର୍ଯ୍ୟକ       | ୨      |             |                          |
| ୭-୨୩       | ୦-୦୨୯୧-୦୮୦୧୦ |                      | ନଟ                   | e      |             |                          |
| ୭-୨୪       | ୦-୩୫୯୨୩-୦୧୨୦ |                      | କଲର                  | ୨      |             |                          |
| 8          | ୦-୩୫୭୧୯-୦୧୮୧ |                      | ନିୟମକ ଆସି            | e      |             |                          |

|                            |  |  |              |
|----------------------------|--|--|--------------|
| OEM ଗୁଣାବଳୀ                | କୋମାଟସୁ  | OEM ଅଂଶ ନମ୍ବର  | ୭୦୦-୮୭୧-୯୧୨୧ |
| ନାମନାମ ଆଇଲ୍ ପୁର            | ୨୪ଭି ୯୦ଏ   | ଯୋଗାଣ ସରତ୍ତାବଳୀ  | ୧୫.୦୩~       |
| ଓଜନ                        | ୧୯ କିଲୋଗ୍ରାମ   | ନିୟମକ  | ନିୟମିତ       |
| ଇଞ୍ଜିନ୍ ମଡେଲ               | SA6D114, ଅନୁୟାୟିତ  |  |              |
| ଯାନବାହନ                    | WA380-5, ଅନୁୟାୟିତ  |  |              |
| ଡିଜାଇନ୍ ରେକର୍ଡ 8640 □ 8641 | ୮୭୪୧ □ ୮୭୪୨  | ବଲ୍ ବିୟାରି (ସମ୍ପୂର୍ଣ୍ଣ) ପରିବର୍ତ୍ତନ କରାଯାଇଛି<br>ବଲ୍ ବିୟାରି (ସମ୍ପୂର୍ଣ୍ଣ) ପରିବର୍ତ୍ତନ କରାଯାଇଛି |              |
| ବିପଣନ                      | K TYPE V ବେଲ୍ଟ 8 ଶିଖର<br>ପାଖାପାଖି ଗୁଣାଗଣନ<br>ପୁଲି ୦-୩୫୦୦୦-୮୩୭୨, ୮୪୦୨, ୮୪୩୨, ୮୪୯୨, ୮୫୭୨, ୮୬୧୨ ଠାରୁ ଭିନ୍ନ। |  |              |

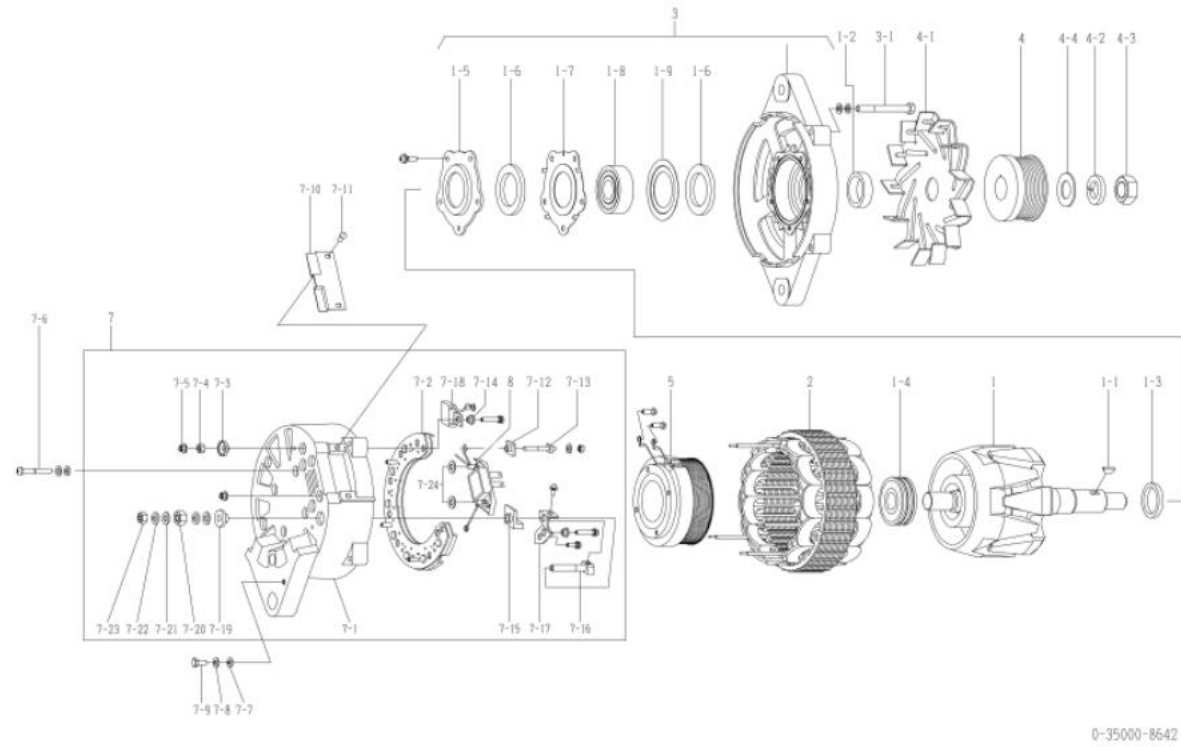

| କ୍ର.ସଂଖ୍ୟା | ଅଂଶ ସଂଖ୍ୟା   | ନିର୍ଦ୍ଦେଶ ଅଂଶ ସଂଖ୍ୟା | ବର୍ଣ୍ଣନା                | ପରିମାଣ | ମୂଲ୍ୟ ଚାର୍ଜ | ବିପଣନ                    |
|------------|--------------|----------------------|-------------------------|--------|-------------|--------------------------|
| ୧          | ୧-୩୫୧୦୦-୦୩୧୧ |                      | ରୋଟର ଆସି                | ୧      |             |                          |
| ୧-୧        | ୧-୦୪୧୭-୦୪୧୭୦ |                      | କାଠର କା'                | ୧      |             |                          |
| ୧-୨        | ୧-୩୩୯୨୩-୦୮୯୦ |                      | କଲର                     | ୧      |             |                          |
| ୧-୩        | ୧-୩୩୯୨୩-୦୦୩୦ |                      | କଲର                     | ୧      |             |                          |
| ୧-୪        | ୦-୦୯୨୦-୦୭୭୦  |                      | ବଲ୍ ବିୟାରି              | ୧      |             | ପଲ୍ଲ                     |
| ୧-୫        | ୦-୩୫୯୨୭-୦୦୮୦ |                      | ରିଟେନର                  | ୧      |             |                          |
| ୧-୬        | ୦-୩୫୯୫୧-୦୦୮୦ |                      | ପୁଲି                    | ୨      |             |                          |
| ୧-୭        | ୧-୩୩୯୨୭-୦୭୭୦ |                      | ରିଟେନର                  | ୧      |             |                          |
| ୧-୮        | ୦-୦୯୨୦-୧୫୭୦  |                      | ବଲ୍ ବିୟାରି              | ୧      |             | ସାମାନ୍ୟ                  |
| ୧-୯        | ୧-୩୩୯୨୭-୦୭୯୦ |                      | ରିଟେନର                  | ୧      |             |                          |
| ୨          | ୦-୩୫୨୦୦-୦୩୨୦ |                      | ଷ୍ଟେଟର ଆସି              | ୧      |             |                          |
| ୩          | ୦-୩୫୩୦୦-୦୨୦୨ |                      | ଷ୍ଟେଟର କେନ୍ଦ୍ର ଆସି      | ୧      |             | ୧-୫୧୧-୯ ଅନୁବନ୍ଧୁକୃତ      |
| ୩-୧        | ୦-୦୦୮୩-୦୮୮୦୨ |                      | ବୋଲ୍ଟ                   | ୪      |             | ବୋଲ୍ଟ ମାଧ୍ୟମରେ           |
| ୪          | ୦-୩୫୪୧୧-୦୭୭୧ |                      | ପୁଲି                    | ୧      |             |                          |
| ୪-୧        | ୦-୩୫୪୨୧-୦୧୯୦ |                      | ପାଖାପାଖି                | ୧      |             |                          |
| ୪-୨        | ୧-୦୩୩୫-୨୦୦୦୨ |                      | ବସନ୍ତ ଧର୍ମାଗଣ           | ୧      |             |                          |
| ୪-୩        | ୦-୦୨୯୦-୨୦୦୨୨ |                      | ନଟ୍                     | ୧      |             |                          |
| ୪-୪        | ୧-୩୫୯୨୧-୦୦୧୦ |                      | ଧୋଇବା                   | ୧      |             |                          |
| 5          | ୦-୩୫୧୨୦-୦୨୫୦ |                      | ଫିଲ୍ଟର କୋଏଲ୍ କମ୍ପୋନେଣ୍ଟ | ୧      |             |                          |
| ୭          | ୦-୩୫୭୦୦-୦୭୭୧ |                      | ଆଇ.ଏଲ.ଏଲ. ଆସି           | ୧      |             | ଇନ. ୭-୧୧୭-୫, ୭-୧୨୧-୨୪, ୮ |
| ୭-୧        | ୦-୩୫୭୧୦-୦୮୯୦ |                      | ପଲ୍ଟ ବୋଲ୍ଟ କମ୍ପୋନେଣ୍ଟ   | ୧      |             |                          |
| ୭-୨        | ୦-୩୫୭୩୦-୦୧୧୨ |                      | କେନ୍ଦ୍ରୀୟ ଆସି           | ୧      |             |                          |
| ୭-୩        | ୦-୩୫୯୪୩-୦୨୧୧ |                      | ପୁଲି ଇନପୁଲେଟ୍ କରନ୍ତୁ    | ୧      |             |                          |
| ୭-୪        | ୦-୩୩୯୦୨-୦୦୯୦ |                      | ନଟ୍                     | ୧      |             |                          |
| ୭-୫        | ୦-୩୩୯୦୨-୦୦୮୦ |                      | ନଟ୍                     | 6      |             |                          |
| ୭-୬        | ୧-୦୦୨୦-୦୭୪୫୨ |                      | ସ୍କ୍ରୁ                  | ୪      |             |                          |
| ୭-୭        | ୧-୦୩୩୦-୦୭୦୧୨ |                      | ସାମାନ୍ୟ ଧୋଇବା           | 5      |             |                          |
| ୭-୮        | ୧-୦୩୩୫-୦୭୦୦୨ |                      | ବସନ୍ତ ଧର୍ମାଗଣ           | 5      |             |                          |
| ୭-୯        | ୦-୦୦୮୦-୦୭୧୪୨ |                      | ବୋଲ୍ଟ                   | ୧      |             |                          |
| ୭-୧୦       | ୦-୩୫୭୨୧-୦୧୯୦ |                      | କଲର                     | ୧      |             |                          |
| ୭-୧୧       | ୦-୦୦୫୫-୦୫୧୨୨ |                      | ସ୍କ୍ରୁ                  | ୨      |             |                          |
| ୭-୧୨       | ୧-୩୩୯୪୩-୦୮୭୦ |                      | ପୁଲି ଇନପୁଲେଟ୍ କରନ୍ତୁ    | ୧      |             |                          |
| ୭-୧୩       | ୦-୩୩୯୦୧-୦୭୩୦ |                      | ବୋଲ୍ଟ                   | ୧      |             |                          |
| ୭-୧୪       | ୧-୩୩୯୪୩-୦୪୫୦ |                      | ପୁଲି ଇନପୁଲେଟ୍ କରନ୍ତୁ    | ୨      |             |                          |
| ୭-୧୫       | ୦-୦୯୧୦୩-୦୪୫୧ |                      | ପୁଲି ଇନପୁଲେଟ୍ କରନ୍ତୁ    | ୧      |             |                          |
| ୭-୧୬       | ୦-୦୯୦୦୧-୫୨୮୦ |                      | ବୋଲ୍ଟ                   | ୧      |             |                          |
| ୭-୧୭       | ୦-୩୫୭୮୪-୦୨୨୦ |                      | କେନ୍ଦ୍ରୀୟ ବାଲ୍          | ୧      |             |                          |
| ୭-୧୮       | ୦-୦୯୧୭୦-୧୮୭୦ |                      | କେନ୍ଦ୍ରୀୟ ସର            | ୧      |             |                          |
| ୭-୧୯       | ୦-୩୩୯୪୩-୦୧୦୦ |                      | ପୁଲି ଇନପୁଲେଟ୍ କରନ୍ତୁ    | ୧      |             |                          |
| ୭-୨୦       | ୦-୩୩୯୦୨-୦୧୦୦ |                      | ନଟ୍                     | ୧      |             |                          |
| ୭-୨୧       | ୧-୦୩୩୧-୦୮୦୨୦ |                      | ସାମାନ୍ୟ ଧୋଇବା           | ୨      |             |                          |
| ୭-୨୨       | ୧-୦୩୩୫-୦୮୦୦୨ |                      | ବସନ୍ତ ଧର୍ମାଗଣ           | ୨      |             |                          |
| ୭-୨୩       | ୦-୦୨୯୧-୦୮୦୧୦ |                      | ନଟ୍                     | ୧      |             |                          |
| ୭-୨୪       | ୦-୩୫୯୨୩-୦୧୨୦ |                      | କଲର                     | ୨      |             |                          |
| 8          | ୦-୩୫୭୧୯-୦୧୮୧ |                      | ନିୟମକ ଆସି               | ୧      |             |                          |

| OEM ଗୁଣାବଳୀ             | କୋମାଟସୁ   | OEM ଅଂଶ ନମ୍ବର  | ୭୦୦-୮୨୧-୯୮୮୦            |
|-------------------------|---|----------------|-------------------------|
| ନାମନାମର ଆଇର୍ ପୁର        | ୨୪ଇ ୧୪୦୩  | ଯୋଗାଣ ସରୁତାକଳୀ | ୦୩.୦୭-                  |
| ଓଜନ                     | ୨୨.୫ ବିଲୋଡ଼ାମ   | ନିୟାମକ         | ୦-୪୪୦୦୦-୧୪୧୦ (ଇଉକ୍ଲାଇନ) |
| ଇଞ୍ଜିନ୍ ମଡେଲ SA6e125i-5 |   |                |                         |
| ଯାନବାହନ                 | ଜିଡି୭୫୫-୫   |                |                         |
| ଚିତ୍ରାଙ୍କନ ଲେବଲ୍        |   |                |                         |
| ବିବରଣୀ                  | 22 ବେଲ୍ ଡ୍ରମ ଶିଖର<br>ଘଣ୍ଟାକଣ୍ଠା ଗୁରୁଣୀନ<br>ପୁଲି ଏବଂ ଗୋଟର ୦-୩୫୦୦୦-୮୫୯୦ ରୁ ଭିନ୍ନ। |                |                         |

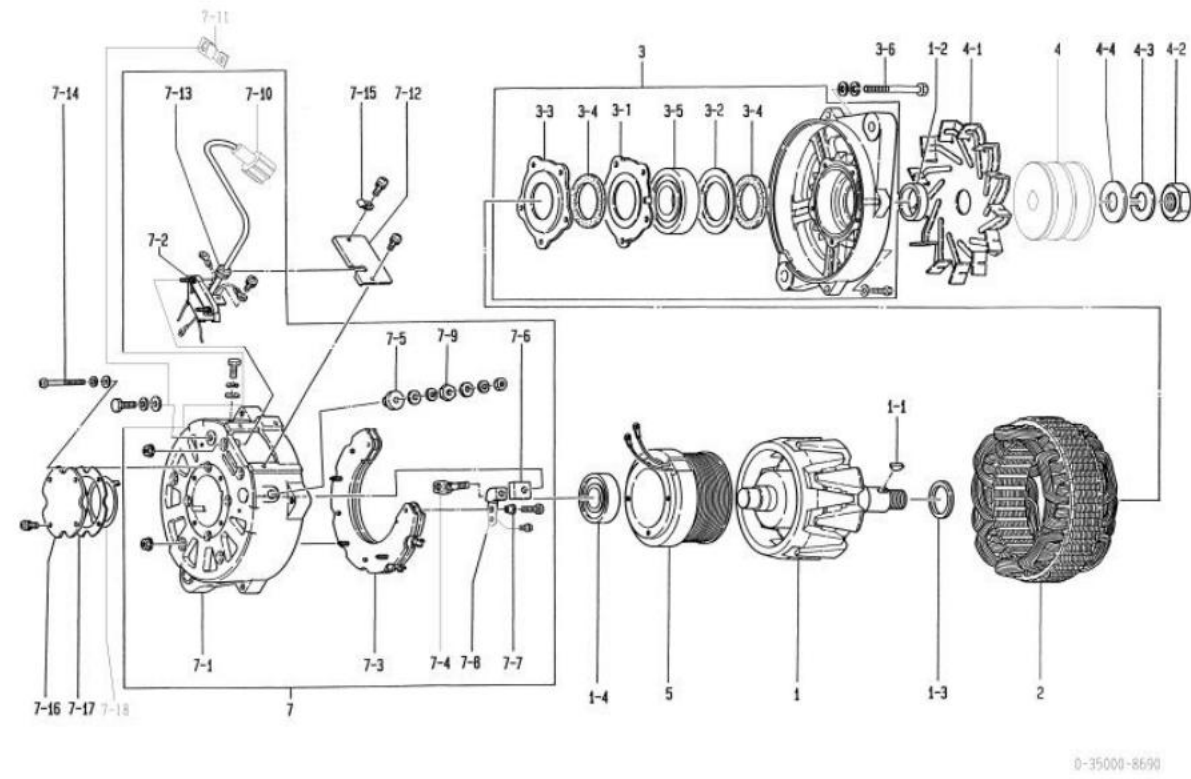

| ନୁମ୍ବର | ଅଂଶ ସଂଖ୍ୟା   | ନିର୍ଦ୍ଦେଶ ଅଂଶ ସଂଖ୍ୟା | ବର୍ଣ୍ଣନା                 | ପରିମାଣ | ମୂଲ୍ୟ ଚାର୍ଜ | ବିବରଣୀ                |
|--------|--------------|----------------------|--------------------------|--------|-------------|-----------------------|
| e      | ୦-୩୫୧୦୦-୦୩୯୦ |                      | ଗୋଟର ଆସି                 | e      |             |                       |
| ୧-୧    | ୧-୦୪୧୭-୦୪୧୭୦ |                      | ବରୁର ଆସି                 | e      |             |                       |
| ୧-୨    | ୧-୩୩୯୨୩-୦୮୯୦ |                      | କଲର                      | e      |             |                       |
| ୧-୩    | ୦-୩୫୯୨୩-୦୦୩୦ |                      | କଲର                      | e      |             |                       |
| ୧-୪    | ୦-୦୯୨୦୧-୦୮୭୦ |                      | ବଲ୍ ବିୟା                 | e      |             | ପଞ୍ଜ                  |
| ୨      | ୦-୩୫୨୦୦-୦୨୮୦ |                      | ଶ୍ରେଣୀର ଆସି              | e      |             |                       |
| ୩      | ୦-୩୫୩୦୦-୦୩୯୦ |                      | ଏଫ.ବି.ବେଲ୍ ଆସି           | e      |             | 3-103-5 ଅନୁରୂପ        |
| ୩-୧    | ୦-୩୫୯୨୭-୦୧୦୦ |                      | ରିଟେନର                   | ୪      |             |                       |
| ୩-୨    | ୧-୩୩୯୨୭-୦୭୯୦ |                      | ରିଟେନର                   | e      |             |                       |
| ୩-୩    | ୦-୩୫୯୨୭-୦୧୧୦ |                      | ରିଟେନର                   | e      |             |                       |
| ୩-୪    | ୦-୩୫୯୫୧-୦୦୮୦ |                      | ପୟା                      | ୨      |             |                       |
| ୩-୫    | ୦-୦୯୨୦୧-୦୭୭୦ |                      | ବଲ୍ ବିୟା                 | e      |             | ସାମ୍ନା                |
| ୩-୬    | ୦-୦୦୯୩-୦୮୧୦୨ |                      | ବୋଲ୍ଟ                    | ୪      |             | ବୋଲ୍ଟ ମାଧ୍ୟମରେ        |
| ୪      | ୦-୩୫୪୧୧-୦୭୭୦ |                      | ପୁଲି                     | e      |             |                       |
| ୪-୧    | ୧-୩୩୪୨୧-୦୫୦୧ |                      | ପରୋକ୍ଷ                   | e      |             |                       |
| ୪-୨    | ୦-୦୨୮୦-୨୨୦୨୨ |                      | ନର୍                      | e      |             |                       |
| ୪-୩    | ୧-୦୩୩୫-୨୨୦୦୨ |                      | ବସନ୍ତ ଧର୍ମାଣ             | e      |             |                       |
| ୪-୪    | ୧-୩୫୯୨୧-୦୦୧୦ |                      | ଧୋଲକା                    | e      |             |                       |
| 5      | ୦-୩୫୧୨୦-୦୧୨୦ |                      | ଫିଲ୍ଟର କୋଏଲ୍ କମ୍ପୋନେଣ୍ଟ  | e      |             |                       |
| ୭      | ୦-୩୫୭୦୦-୦୯୪୦ |                      | ଆଇ.ବି.ବେଲ୍ ଆସି           | e      |             | ୭-୧03-୧୦, ୭-୧୩ ଅନୁରୂପ |
| ୭-୧    | ୦-୩୫୭୧୦-୦୭୩୦ |                      | ପଞ୍ଜ ବ୍ଲେକ୍ଟ୍ କମ୍ପୋନେଣ୍ଟ | e      |             |                       |
| ୭-୨    | ୦-୩୫୭୮୦-୦୮୭୦ |                      | ବେଲ୍ଟର ଆସି               | e      |             | ୭-୧୦, ୭-୧୩ ସହିତ       |
| ୭-୩    | ୦-୩୫୭୩୦-୦୧୭୨ |                      | କୋରୋନା ଆସି               | e      |             |                       |
| ୭-୪    | ୦-୩୫୯୦୧-୦୧୫୦ |                      | ବୋଲ୍ଟ                    | e      |             |                       |
| ୭-୫    | ୦-୩୫୯୪୩-୦୧୦୦ |                      | ପୁରାକୁ ଇନସୁଲେଟ୍ କରନ୍ତୁ   | e      |             |                       |
| ୭-୬    | ୧-୩୩୯୪୩-୦୯୫୦ |                      | ପୁରାକୁ ଇନସୁଲେଟ୍ କରନ୍ତୁ   | e      |             |                       |
| ୭-୭    | ୧-୩୩୯୪୩-୦୪୫୦ |                      | ପୁରାକୁ ଇନସୁଲେଟ୍ କରନ୍ତୁ   | ୨      |             |                       |
| ୭-୮    | ୦-୩୫୭୮୪-୦୧୮୦ |                      | କମ୍ପେକ୍ଟ ବାଲ୍            | e      |             |                       |
| ୭-୯    | ୦-୩୩୯୦୨-୦୧୦୦ |                      | ନର୍                      | e      |             |                       |
| ୭-୧୦   | ୦-୩୫୭୮୦-୦୮୭୦ |                      | ବେଲ୍ଟର ଆସି               | e      |             | ୭-୧୩ ଅନୁରୂପ ନୁହେଁ     |
| ୭-୧୧   | ୦-୩୫୯୨୭-୦୦୭୦ |                      | ଧାରକ                     | e      |             |                       |
| ୭-୧୨   | ୦-୩୫୭୭୧-୦୧୪୦ |                      | କଲର                      | e      |             |                       |
| ୭-୧୩   | ୧-୩୩୯୫୩-୦୧୮୦ |                      | ଗମ୍ ବୁଲ୍                 | e      |             |                       |
| ୭-୧୪   | ୧-୦୦୨୦-୦୭୫୫୨ |                      | ସ୍ପ୍ରିଙ୍ଗ୍               | ୪      |             |                       |
| ୭-୧୫   | ୧-୩୩୯୩୨-୦୧୨୦ |                      | କଲମ୍ପା                   | e      |             |                       |
| ୭-୧୬   | ୦-୩୫୩୦୧-୦୦୧୦ |                      | ବିୟା କଲର                 | e      |             |                       |
| ୭-୧୭   | ୦-୩୫୯୫୧-୦୦୯୦ |                      | ପୟା                      | e      |             |                       |
| ୭-୧୮   | ୧-୩୩୯୩୧-୦୦୯୦ |                      | ବଲ୍ଟ                     | e      |             |                       |

|                            |  |                |             |
|----------------------------|--|----------------|-------------|
| oem ଗୁଣାବଳୀ                | ଇସ୍ପେକ୍ସ   | oem ଅଂଶ ନମ୍ବର  | ୮-୮୦୧୩୫୫୯-୩ |
| ନାମନାମ ଆଇ.ପି.ସି.           | ୨୪ଭି ୯୦୩   | ଯୋଗାଣ ପରିଚାଳନା | ୧୩.୧୦-      |
| ଓଡ଼ିଆ                      | ୧୮ ୧୦୦୦୩   | ନିୟମକ          | ନିୟମକ       |
| ଇଞ୍ଜିନ୍ ମଡେଲ 4x11c         |  |                |             |
| ଯାନବାହନ                    | ଏସଆଇଆଇ ୯୦  |                |             |
| ଡିଜାଇନ୍ ନେମ୍ବର 8700 □ 8701 | ଫିଲ୍ଡ ବ୍ୟବ ପରିବହନ ଯୋଗାଇ<br>୮୭୦୧ □ ୮୭୦୨<br>ପୁଲି ପରିବହନ କରାଯାଇଛି   |                |             |
| ଡିପ୍ଟିଂ                    | ୧୩ ଟାଇପ୍ ଭି ବେଲ୍ଡ ସିଙ୍ଗଲ୍ ପିକ୍, ପିକ୍ ଟାଇପ୍ ଭି ବେଲ୍ଡ ୭ ଟାଇପ୍ ପିକ୍<br>ଭାଣ୍ଡାକଣ୍ଠା ପୁରୁଣା<br>ପୁଲି ୦-୩୫୦୦୦-୮୭୧୨ ଠାରୁ ବିଲ୍ଡ |                |             |

| ନମ୍ବର | ଅଂଶ ନାମ      | ନିର୍ଦ୍ଦେଶ ଅଂଶ ନାମ               | ବିଶେଷତା    | ପରିମାଣ | ମୂଲ୍ୟ ତାରିଖ | ଡିପ୍ଟିଂ                   |
|-------|--------------|---------------------------------|------------|--------|-------------|---------------------------|
| e     | ୦-୩୫୧୦୦-୦୪୨୧ | ୮-୮୦୪୮୦୦୦-୧ ରୋଟର ଆସି            |            | e      |             |                           |
| ୧-୧   | ୧-୦୪୧୭-୦୪୧୭୦ | ୯-୮୨୨୧୫୮୭୭-୦ କାଉଣ୍ଟର୍ କା        |            | e      |             |                           |
| ୧-୨   | ୧-୩୩୯୨୩-୦୮୯୦ | ୧-୮୧୨୨୯୭୭୭-୦ କଲର                |            | e      |             |                           |
| ୧-୩   | ୦-୦୯୨୦୧-୧୩୪୦ | ୮-୮୦୪୮୦୦୧-୦ ବଲ୍ ବିୟା            |            | e      |             | ପଲ୍ଲ                      |
| ୨     | ୦-୩୫୨୦୦-୦୫୧୦ | ୮-୮୦୪୮୦୦୨-୦ ଟ୍ରେଜର ଆସି          |            | e      |             |                           |
| 3     | ୦-୩୫୩୦୦-୦୪୪୦ | ୮-୮୦୪୮୦୦୩-୦ ଟ୍ରେଜର ଆସି          |            | e      |             | ୩-୧, ୩-୨, ୩-୩ ସହିତ        |
| ୩-୧   | ୦-୩୫୯୨୭-୦୧୮୦ | ୮-୮୦୪୮୦୦୪-୦ ରିଟେନର              |            | e      |             |                           |
| ୩-୨   | ୦-୦୯୨୦୧-୦୭୭୦ | ୧-୮୧୨୨୯୭୭୧-୦ ବଲ୍ ବିୟା           |            | e      |             | ସାମାନ୍ୟ                   |
| ୩-୩   | ୦-୦୦୮୩-୦୮୮୦୨ | ୧-୮୧୨୨୯୭୭୧-୦ ବୋଲ୍ଡ              |            | ୪      |             | ବୋଲ୍ଡ ମାଧ୍ୟମରେ            |
| ୩-୪   | ୧-୦୩୩୫-୦୮୦୦୨ | ୯-୮୮୧୨୦୨୮୦-୦ ବସନ୍ତ ଯୋଗା         |            | ୪      |             |                           |
| ୩-୫   | ୧-୦୩୩୦-୦୮୦୦୨ | ୯-୮୨୧୧୫୨୨୦-୦ ସାମାନ୍ୟ            |            | ୪      |             |                           |
| ୩-୬   | ୧-୦୦୫୫-୦୭୧୭୨ | ୧-୮୧୨୨୯୪୭୯-୦ ସ୍କ୍ରୁ             |            | 5      |             |                           |
| ୪     | ୦-୩୫୪୧୧-୧୧୯୧ | ୮-୮୦୪୮୦୦୭-୦ ପୁଲି                |            | e      |             |                           |
| ୪-୧   | ୧-୩୩୪୨୧-୦୫୦୧ | ୧-୮୧୨୨୩୦୦୩-୧ ଫ୍ଲାଇଙ୍ଗ୍          |            | e      |             |                           |
| ୪-୨   | ୦-୦୨୮୦-୨୨୦୨୨ | ୯-୮୨୨୧୭୦୯୮-୦ ନର୍                |            | e      |             |                           |
| ୪-୩   | ୧-୦୩୩୫-୨୨୦୦୨ | ୧-୮୧୨୨୯୭୭୭-୦ ବସନ୍ତ ଯୋଗା         |            | e      |             |                           |
| ୪-୪   | ୧-୦୩୩୦-୨୨୦୧୨ | ୧-୮୧୨୨୯୭୭୩-୦ ସାମାନ୍ୟ            |            | e      |             |                           |
| 5     | ୦-୩୫୧୨୦-୦୫୧୧ | ୮-୮୦୪୮୦୦୮-୧ ଫିଲ୍ଡ ବୋଲ୍ଡ କମ୍ପୋନା |            | e      |             |                           |
| ୭     | ୦-୩୫୭୦୦-୧୦୮୦ | ୮-୮୦୪୮୦୦୯-୦ ଆଇ.ପି.ସି. ଆସି       |            | e      |             | ଇନି. ୫, ୭-୧୧୭-୫, ୭-୮୧୭-୧୦ |
| ୭-୧   | ୦-୩୫୭୧୦-୧୩୦୦ | ୮-୮୦୪୮୦୧୦-୦ ରିଟେନର କମ୍ପୋନା      |            | e      |             |                           |
| ୭-୨   | ୦-୩୫୭୩୦-୦୭୯୦ | ୮-୮୦୪୮୦୧୧-୦ ରୋଟର ଆସି            |            | e      |             | ୭-୧୧, ୭-୧୨ ଅନୁସୂଚିତ ନୁହେଁ |
| ୭-୩   | ୧-୦୦୫୫-୦୭୨୫୨ | ୮-୮୦୪୮୦୦୮-୦ ସ୍କ୍ରୁ              |            | ୪      |             |                           |
| ୭-୪   | ୦-୩୩୯୦୨-୦୦୯୦ | ୮-୮୦୪୦୭୮୭-୦ ନର୍                 |            | e      |             |                           |
| ୭-୫   | ୦-୩୫୭୧୯-୦୨୭୦ | ୮-୮୦୪୦୭୮୮-୦ ରୋଟର ଆସି            |            | e      |             |                           |
| ୭-୬   | ୦-୩୫୭୭୦-୦୦୪୦ | ୮-୮୦୪୮୦୧୨-୦ କଲର କମ୍ପୋନା         |            | e      |             |                           |
| ୭-୭   | ୦-୩୩୯୦୨-୦୦୮୦ | ୮-୮୦୪୦୭୯୦-୦ ନର୍                 |            | 3      |             |                           |
| ୭-୮   | ୦-୦୦୫୫-୦୪୦୮୨ |                                 | ସ୍କ୍ରୁ     | ୨      |             |                           |
| ୭-୯   | ୦-୦୦୫୫-୦୫୨୫୨ | ୧-୮୧୨୨୯୪୭୭-୦ ସ୍କ୍ରୁ             |            | ୨      |             |                           |
| ୭-୧୦  | ୦-୩୫୭୮୭-୦୩୯୦ |                                 | ବୋଲ୍ଡ ଯୋଗା | e      |             |                           |
| ୭-୧୧  | ୦-୩୫୯୨୩-୦୩୨୦ |                                 | କଲର        | e      |             |                           |
| ୭-୧୨  | ୦-୦୯୦୦୭-୦୩୭୦ |                                 | ନର୍        | ୨      |             |                           |

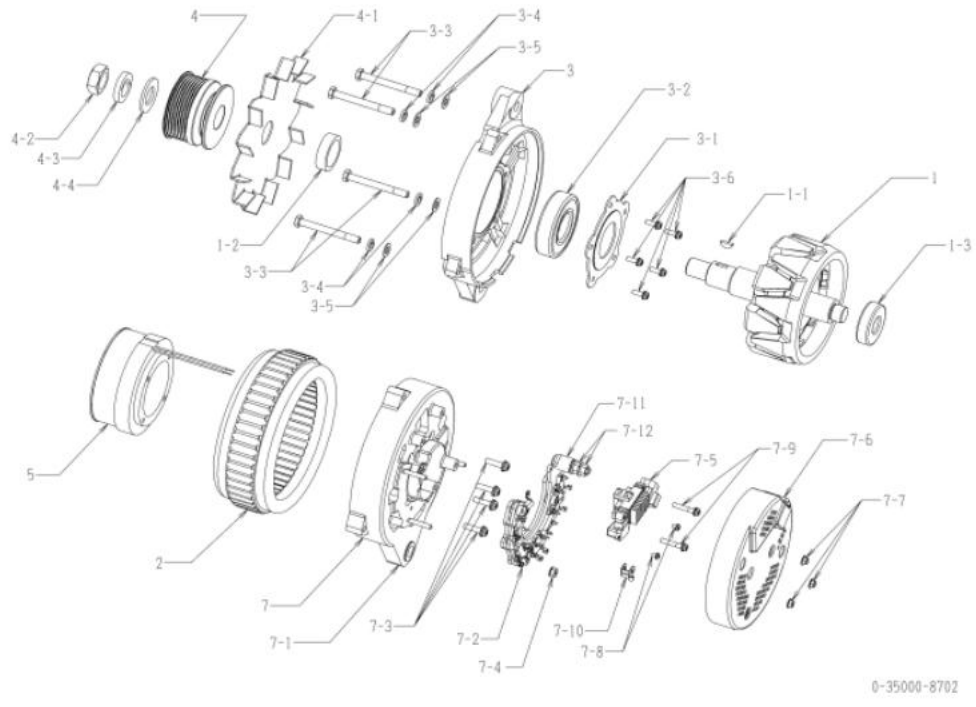

| OEM ଗୁଣାବଳୀ                | ଇସ୍ତମ୍ଭ  | OEM ଅଂଶ ନମ୍ବର   | ୮-୮୮୩୦୦୮୫-୦ |
|----------------------------|--|---|-------------|
| ନାମନାମର ଆଇର, ପୁର           | ୨୪ଭି ୯୦୩   | ଯୋଗାଣ ପରାମର୍ଶଦାତା   | ୧୫.୦୩-      |
| ଓଡ଼ିଆ                      | ୧୮ ୧୦୦୦୩   | ନିୟମକ   | ନିୟମକ       |
| ଇଞ୍ଜିନ୍ ମଡେଲ 4x1 110       |  |   |             |
| ଯାନବାହନ                    | ୩୩୩୩୩୩ ୯୦  |   |             |
| ଡିଜାଇନ୍ ନେମ୍ବର 8700 □ 8701 | ୮୭୦୧ □ ୮୭୦୨<br>୮୭୦୨ □ ୮୭୦୩   | ଫିଲ୍ଡ ବ୍ୟବହାର ପରିବର୍ତ୍ତନ ଯୋଗାଇ<br>ପୁଲି ପରିବର୍ତ୍ତନ କରାଯାଇଛି<br>କରମ ପରିବର୍ତ୍ତନ କରାଗଲା |             |
| ବିଷୟ                       | ୧୩ ଟାଇପ୍ ଭି ବେଲ୍ଡ ସିଲିଣ୍ଡର ପିକ୍, ପିକ୍ ଟାଇପ୍ ଭି ବେଲ୍ଡ ୭ ଟାଇପ୍ ପିକ୍<br>ଘଣ୍ଟାକଣ୍ଠା ପୁରୁଣା<br>ପୁଲି ୦-୩୫୦୦୦-୮୭୧୩ ରୁ ନିର୍ମାଣ |   |             |

| ନମ୍ବର | ଅଂଶ ସଂଖ୍ୟା   | ନିର୍ଦ୍ଦେଶ ଅଂଶ ସଂଖ୍ୟା                  | ବିବରଣୀ       | ପରିମାଣ | ମୂଲ୍ୟ ଟାକା | ବିଷୟ                      |
|-------|--------------|---------------------------------------|--------------|--------|------------|---------------------------|
| ୧     | ୦-୩୫୧୦୦-୦୪୨୧ | ୮-୮୮୦୪୮୦୦୦-୧ ରୋଟର ଆସି                 |              | e      |            |                           |
| ୧-୧   | ୧-୦୪୧୭-୦୪୧୭୦ | ୯-୮୨୨୧୫୮୭୭-୦ କାଠରୁ କା                 |              | e      |            |                           |
| ୧-୨   | ୧-୩୩୯୨୩-୦୮୯୦ | ୧-୮୧୨୨୯୭୭୭-୦ କଲର                      |              | e      |            |                           |
| ୧-୩   | ୦-୦୯୨୦୧-୧୩୪୦ | ୮-୮୮୦୪୮୦୦୧-୦ ବଲ୍ ବିୟା                 |              | e      |            | ପଛ                        |
| ୨     | ୦-୩୫୨୦୦-୦୫୧୦ | ୮-୮୮୦୪୮୦୦୨-୦ ଉଲ୍ଟା ଆସି                |              | e      |            |                           |
| ୩     | ୦-୩୫୩୦୦-୦୪୪୦ | ୮-୮୮୦୪୮୦୦୩-୦ ଉଲ୍ଟା ଆସି                |              | e      |            | ୩-୧, ୩-୨, ୩-୩ ସହିତ        |
| ୩-୧   | ୦-୩୫୯୨୭-୦୧୮୦ | ୮-୮୮୦୪୮୦୦୪-୦ ରିଟେନର                   |              | e      |            |                           |
| ୩-୨   | ୦-୦୯୨୦୧-୦୭୭୦ | ୧-୮୧୨୨୯୭୭୧-୦ ବଲ୍ ବିୟା                 |              | e      |            | ସାମାନ୍ୟ                   |
| ୩-୩   | ୦-୦୦୮୩-୦୮୮୦୨ | ୧-୮୧୨୨୯୭୭୧-୦ ବୋଲ୍ଡ                    |              | ୪      |            | ବୋଲ୍ଡ ମାଧ୍ୟମରେ            |
| ୩-୪   | ୧-୦୩୩୫-୦୮୦୦୨ | ୯-୮୮୧୨୦୨୮୦-୦ ବସନ୍ତ ଯୋଗାଇ              |              | ୪      |            |                           |
| ୩-୫   | ୧-୦୩୩୦-୦୮୦୦୨ | ୯-୮୮୧୧୫୨୨୦-୦ ସାମାନ୍ୟ                  |              | ୪      |            |                           |
| ୩-୬   | ୧-୦୦୫୫-୦୭୧୭୨ | ୧-୮୧୨୨୯୪୭୯-୦ ସ୍କ୍ରୁ                   |              | 5      |            |                           |
| ୪     | ୦-୩୫୪୧୧-୧୧୯୧ | ୮-୮୮୦୪୮୦୦୭-୦ ପୁଲି                     |              | e      |            |                           |
| ୪-୧   | ୧-୩୩୪୨୧-୦୫୦୧ | ୧-୮୧୨୨୩୦୦୩-୧ ଫ୍ଲ୍ୟାନ୍                 |              | e      |            |                           |
| ୪-୨   | ୦-୦୨୮୦-୨୨୦୨୨ | ୯-୮୨୨୧୭୦୯୮-୦ ନର୍                      |              | e      |            |                           |
| ୪-୩   | ୧-୦୩୩୫-୨୨୦୦୨ | ୧-୮୧୨୨୯୭୭୭-୦ ବସନ୍ତ ଯୋଗାଇ              |              | e      |            |                           |
| ୪-୪   | ୧-୦୩୩୦-୨୨୦୧୨ | ୧-୮୧୨୨୯୭୭୩-୦ ସାମାନ୍ୟ                  |              | e      |            |                           |
| 5     | ୦-୩୫୧୨୦-୦୫୧୧ | ୮-୮୮୦୪୮୦୦୮-୧ ଫିଲ୍ଡ ବ୍ୟବହାର କମ୍ପୋନେଣ୍ଟ |              | e      |            |                           |
| ୭     | ୦-୩୫୨୦୦-୧୦୮୦ | ୮-୮୮୦୪୮୦୦୯-୦ ଆଇର ବେଲ୍ଡ ଆସି            |              | e      |            | ଇନକ. ୫, ୭-୧୧୭-୫, ୭-୮୧୭-୧୦ |
| ୭-୧   | ୦-୩୫୨୧୦-୧୩୦୦ | ୮-୮୮୦୪୮୦୧୦-୦ ରିଟେନର କମ୍ପୋନେଣ୍ଟ        |              | e      |            |                           |
| ୭-୨   | ୦-୩୫୨୩୦-୦୭୯୦ | ୮-୮୮୦୪୮୦୧୧-୦ ରୋଟର ଆସି                 |              | e      |            | ୭-୧୧, ୭-୧୨ ଅନୁରୂପ ନୁହେଁ   |
| ୭-୩   | ୧-୦୦୫୫-୦୭୨୫୨ | ୮-୮୮୦୪୮୦୦୮-୦ ସ୍କ୍ରୁ                   |              | ୪      |            |                           |
| ୭-୪   | ୦-୩୩୯୦୨-୦୦୯୦ | ୮-୮୮୦୪୦୭୮୭-୦ ନର୍                      |              | e      |            |                           |
| ୭-୫   | ୦-୩୫୨୧୯-୦୨୭୦ | ୮-୮୮୦୪୦୭୮୮-୦ ରୋଟର ଆସି                 |              | e      |            |                           |
| ୭-୬   | ୦-୩୫୨୭୦-୦୦୪୧ | ୮-୮୮୩୩୦୪୮୯-୦ କଲର କମ୍ପୋନେଣ୍ଟ           |              | e      |            |                           |
| ୭-୭   | ୦-୩୩୯୦୨-୦୦୮୦ | ୮-୮୮୦୪୦୭୯୦-୦ ନର୍                      |              | 3      |            |                           |
| ୭-୮   | ୦-୦୦୫୫-୦୪୦୮୨ |                                       | ସ୍କ୍ରୁ       | ୨      |            |                           |
| ୭-୯   | ୦-୦୦୫୫-୦୫୨୫୨ | ୧-୮୧୨୨୯୪୭୭-୦ ସ୍କ୍ରୁ                   |              | ୨      |            |                           |
| ୭-୧୦  | ୦-୩୫୨୮୭-୦୩୯୦ |                                       | ବୋଲ୍ଡ ସ୍କ୍ରୁ | e      |            |                           |
| ୭-୧୧  | ୦-୩୫୯୨୩-୦୩୨୦ |                                       | କଲର          | e      |            |                           |
| ୭-୧୨  | ୦-୦୯୦୦୭-୦୩୭୦ |                                       | ନର୍          | ୨      |            |                           |

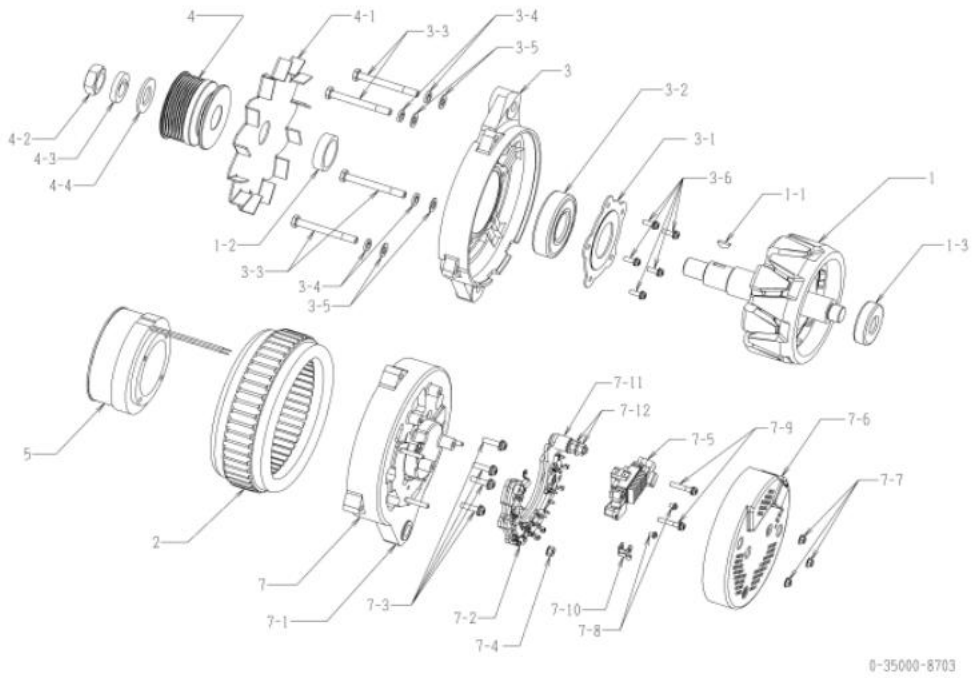

0-35000-8703

|                           |   |   |             |
|---------------------------|---|---|-------------|
| OEM ଗୁଣାବଳୀ               | ଇସ୍ପାର୍ଟ  | OEM ଅଂଶ ନମ୍ବର   | ୮-୮୦୧୩୪୭୩-୩ |
| ନାମନାମ ଆଇ. ପୁର            | ୨୪ଭି ୯୦୩  | ଯୋଗାଣ ପରାମର୍ଶ   | ୧୪.୦୩-      |
| ଓଡ଼ିଆ                     | ୧୮.୩ ବିଶେଷତା  | ନିୟମକ   | ନିୟମକ       |
| ଇଞ୍ଜିନ୍ ମଡେଲ 6x1 11c      |   |   |             |
| ଯାନବାହନ                   | ଏସଆରଆରଏ   |   |             |
| ଡିଜାଇନ୍ ନମ୍ବର 8710 □ 8711 | ୮୭୧୧ □ ୮୭୧୨   | ଫିଲ୍ଡ ବ୍ୟବ ପରିବର୍ତ୍ତନ ଯୋଗାଇ<br>ପୁଲି ପରିବର୍ତ୍ତନ କରାଯାଇଛି |             |
| ବିଷୟ                      | PK TYPE V ବେଲ୍ଟ ୨ ଶିଖର<br>ଘଣ୍ଟାକଣ୍ଠା ଗୁରୁତ୍ୱ<br>ପୁଲି ୦-୩୫୦୦୦-୮୭୦୨ ଠାରୁ ବିନ୍ଦୁ |   |             |

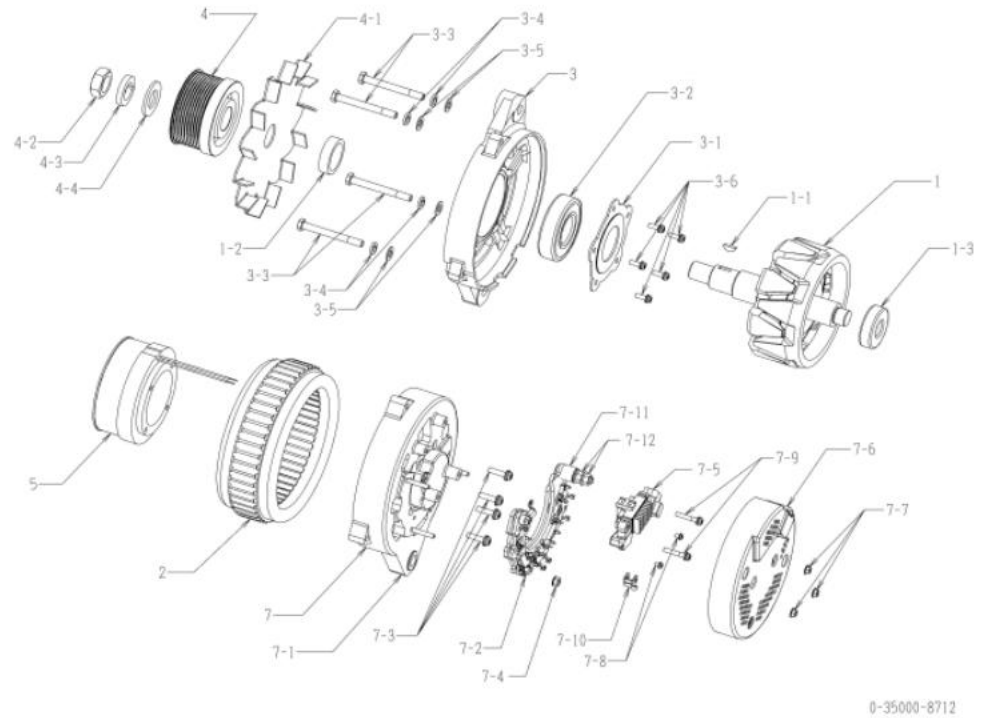

| ନମ୍ବର | ଅଂଶ ସଂଖ୍ୟା   | ନିର୍ଦ୍ଦେଶ ଅଂଶ ସଂଖ୍ୟା              | ବିବରଣୀ      | ପରିମାଣ | ମୂଲ୍ୟ ତାଲିକା | ବିଷୟ                            |
|-------|--------------|-----------------------------------|-------------|--------|--------------|---------------------------------|
| e     | ୦-୩୫୧୦୦-୦୪୨୧ | ୮-୮୦୪୮୦୦୦-୧ ରୋଟର ଆସି              |             | e      |              |                                 |
| ୧-୧   | ୧-୦୪୧୭-୦୪୧୭୦ | ୯-୮୨୨୧୫୮୭୭-୦ କାଠରୁ କା             |             | e      |              |                                 |
| ୧-୨   | ୦-୩୩୯୨୩-୦୮୯୦ | ୧-୮୧୨୨୯୭୨୭-୦ କଲର                  |             | e      |              |                                 |
| ୧-୩   | ୦-୦୯୨୦୧-୧୩୪୦ | ୮-୮୦୪୮୦୦୧-୦ ବଲ୍ ବିୟା              |             | e      |              | ପଲ୍ଲ                            |
| ୨     | ୦-୩୫୨୦୦-୦୫୧୦ | ୮-୮୦୪୮୦୦୨-୦ ଉତ୍ତର ଆସି             |             | e      |              |                                 |
| ୩     | ୦-୩୫୩୦୦-୦୪୪୦ | ୮-୮୦୪୮୦୦୩-୦ ଉତ୍ତର ଆସି             |             | e      |              | ୩-୧, ୩-୨, ୩-୩ ସହିତ              |
| ୩-୧   | ୦-୩୫୯୨୭-୦୧୮୦ | ୮-୮୦୪୮୦୦୪-୦ ରିଟେନର                |             | e      |              |                                 |
| ୩-୨   | ୦-୦୯୨୦୧-୦୭୭୦ | ୧-୮୧୨୨୯୭୩୧-୦ ବଲ୍ ବିୟା             |             | e      |              | ସାମାନ୍ୟ                         |
| ୩-୩   | ୦-୦୦୮୩-୦୮୮୦୨ | ୧-୮୧୨୨୯୭୨୧-୦ ବୋଲ୍ଟ                |             | ୪      |              | ବୋଲ୍ଟ ମାଧ୍ୟମରେ                  |
| ୩-୪   | ୧-୦୩୩୫-୦୮୦୦୨ | ୯-୮୮୧୨୦୨୮୦-୦ ବସନ୍ତ ଯୋଗାଣ          |             | ୪      |              |                                 |
| ୩-୫   | ୧-୦୩୩୦-୦୮୦୦୨ | ୯-୮୨୧୧୫୨୨୦-୦ ସାମାନ୍ୟ              |             | ୪      |              |                                 |
| ୩-୬   | ୧-୦୦୫୫-୦୭୧୭୨ | ୧-୮୧୨୨୯୪୭୯-୦ ସ୍କ୍ରୁ               |             | 5      |              |                                 |
| ୪     | ୦-୩୫୪୧୧-୧୨୦୧ | ୮-୮୦୪୮୦୦୭-୦ ପୁଲି                  |             | e      |              |                                 |
| ୪-୧   | ୧-୩୩୪୨୧-୦୫୦୧ | ୧-୮୧୨୨୩୦୦୩-୧ ଫ୍ଲ୍ୟୁଇ              |             | e      |              |                                 |
| ୪-୨   | ୦-୦୨୮୦-୨୨୦୨୨ | ୯-୮୨୨୧୭୦୯୮-୦ ନଟ୍                  |             | e      |              |                                 |
| ୪-୩   | ୧-୦୩୩୫-୨୨୦୦୨ | ୧-୮୧୨୨୯୭୨୭-୦ ବସନ୍ତ ଯୋଗାଣ          |             | e      |              |                                 |
| ୪-୪   | ୧-୦୩୩୦-୨୨୦୧୨ | ୧-୮୧୨୨୯୭୩୦-୦ ସାମାନ୍ୟ              |             | e      |              |                                 |
| 5     | ୦-୩୫୧୨୦-୦୫୧୧ | ୮-୮୦୪୮୦୦୮-୧ ଫିଲ୍ଡ ବ୍ୟବ କମ୍ପୋନେଣ୍ଟ |             | e      |              |                                 |
| ୭     | ୦-୩୫୨୦୦-୧୦୮୦ | ୮-୮୦୪୮୦୦୯-୦ ଆଇ.ଉ.ବେଲ୍ଟ ଆସି        |             | e      |              | ଆଇ.ଉ.ବେଲ୍ଟ ୫, ୭-୧୦୭-୫, ୭-୮୦୭-୧୦ |
| ୭-୧   | ୦-୩୫୨୧୦-୧୩୦୦ | ୮-୮୦୪୮୦୧୦-୦ ରିଟେନର କମ୍ପୋନେଣ୍ଟ     |             | e      |              |                                 |
| ୭-୨   | ୦-୩୫୨୩୦-୦୭୯୦ | ୮-୮୦୪୮୦୧୧-୦ ରୋଟର ଆସି              |             | e      |              | ୭-୧୧, ୭-୧୨ ଅନୁପ୍ରାପ୍ତ ନୁହେଁ     |
| ୭-୩   | ୧-୦୦୫୫-୦୭୨୫୨ | ୮-୮୦୪୮୦୦୮-୦ ସ୍କ୍ରୁ                |             | ୪      |              |                                 |
| ୭-୪   | ୦-୩୩୯୦୨-୦୦୯୦ | ୮-୮୦୪୦୭୮୭-୦ ନଟ୍                   |             | e      |              |                                 |
| ୭-୫   | ୦-୩୫୨୧୯-୦୨୨୦ | ୮-୮୦୪୦୭୮୮-୦ ରୋଟର ଆସି              |             | e      |              |                                 |
| ୭-୬   | ୦-୩୫୨୩୦-୦୦୪୦ | ୮-୮୦୪୮୦୧୨-୦ କଲର କମ୍ପୋନେଣ୍ଟ        |             | e      |              |                                 |
| ୭-୭   | ୦-୩୩୯୦୨-୦୦୮୦ | ୮-୮୦୪୦୭୯୦-୦ ନଟ୍                   |             | 3      |              |                                 |
| ୭-୮   | ୦-୦୦୫୫-୦୪୦୮୨ |                                   | ସ୍କ୍ରୁ      | ୨      |              |                                 |
| ୭-୯   | ୦-୦୦୫୫-୦୫୨୫୨ | ୧-୮୧୨୨୯୪୭୭-୦ ସ୍କ୍ରୁ               |             | ୨      |              |                                 |
| ୭-୧୦  | ୦-୩୫୨୮୭-୦୩୯୦ |                                   | ବେଲ୍ଟ ଯୋଗାଣ | e      |              |                                 |
| ୭-୧୧  | ୦-୩୫୯୨୩-୦୩୨୦ |                                   | କଲର         | e      |              |                                 |
| ୭-୧୨  | ୦-୦୯୦୦୭-୦୩୨୦ |                                   | ନଟ୍         | ୨      |              |                                 |

|                            |  |                             |              |
|----------------------------|--|-----------------------------|--------------|
| OEM ଗୁଣାବଳୀ                | ଇସ୍ତଫା   | OEM ଅଂଶ ନମ୍ବର               | ୮-୯୮୩୩୦୦୮୭-୦ |
| ନାମନାମ ଆରମ୍ଭ ପୂର୍ବ         | ୨୪ଭି ୯୦ଏ   | ଯୋଗାଣ ପରାମର୍ଶ               | ୧୫.୦୩-       |
| ଓଡ଼ିଆ                      | ୧୮.୩ ବିଶେଷତା   | ନିୟମକ                       | ନିୟମକ        |
| ଇଞ୍ଜିନ୍ ମଡେଲ 6x11          |  |                             |              |
| ଯାନବାହନ                    | ଏସଆରଆର୪  |                             |              |
| ଡିଜାଇନ୍ ନେମ୍ବର 8710 □ 8711 |  | ଫିଲ୍ଡ ବ୍ୟବ ପରିବର୍ତ୍ତନ ଯୋଗାଇ |              |
|                            | ୮୭୧୧ □ ୮୭୧୨  | ପୁଲି ପରିବର୍ତ୍ତନ କରାଯାଇଛି    |              |
|                            | ୮୭୧୨ □ ୮୭୧୩  | କଲର ପରିବର୍ତ୍ତନ କରାଗଲା       |              |
| ଡିପ୍ଟମ୍                    | PK TYPE V ବେଲ୍ଟ ୨ ଶିଖର<br>ଉର୍ଦ୍ଧ୍ୱାଧୋଗତ ଗୁରୁତ୍ୱାତ୍ମକ<br>ପୁଲି ୦-୩୫୦୦୦-୮୭୦୩ ରୁ ନିର୍ମାଣ |                             |              |

| ନମ୍ବର | ଅଂଶ ନାମ      | ନିର୍ଦ୍ଦେଶ ଅଂଶ ନାମ              | ବିଶେଷତା               | ପରିମାଣ | ମୂଲ୍ୟ ତାଲିକା | ଡିପ୍ଟମ୍                     |
|-------|--------------|--------------------------------|-----------------------|--------|--------------|-----------------------------|
| ୧     | ୦-୩୫୧୦୦-୦୪୨୧ | ୮-୯୮୦୪୮୦୦୦-୧ ରୋଟର ଆସି          |                       | e      |              |                             |
| ୧-୧   | ୧-୦୪୧୭-୦୪୧୭୦ | ୯-୮୨୨୧୫୮୭୭-୦ କାଠରୁ କା          |                       | e      |              |                             |
| ୧-୨   | ୧-୩୩୯୨୩-୦୮୯୦ | ୧-୮୧୨୨୯୭୨୭-୦ କଲର               |                       | e      |              |                             |
| ୧-୩   | ୦-୦୯୨୦୧-୧୩୪୦ | ୮-୯୮୦୪୮୦୦୧-୦ ବଲ୍ ବିୟା          |                       | e      |              | ପଲ୍                         |
| ୨     | ୦-୩୫୨୦୦-୦୫୧୦ | ୮-୯୮୦୪୮୦୦୨-୦ ଉତ୍ତର ଆସି         |                       | e      |              |                             |
| ୩     | ୦-୩୫୩୦୦-୦୪୪୦ | ୮-୯୮୦୪୮୦୦୩-୦ ଉତ୍ତର ଆସି         |                       | e      |              | ୩-୧, ୩-୨, ୩-୩ ପରିଷ୍କାର      |
| ୩-୧   | ୦-୩୫୯୨୭-୦୧୮୦ | ୮-୯୮୦୪୮୦୦୪-୦ ରିଟେନର            |                       | e      |              |                             |
| ୩-୨   | ୦-୦୯୨୦୧-୦୭୭୦ | ୧-୮୧୨୨୯୭୩୧-୦ ବଲ୍ ବିୟା          |                       | e      |              | ସାମାନ୍ୟ                     |
| ୩-୩   | ୦-୦୦୮୩-୦୮୮୦୨ | ୧-୮୧୨୨୯୭୨୧-୦ ବୋଲ୍ଟ             |                       | ୪      |              | ବୋଲ୍ଟ ମାଧ୍ୟମରେ              |
| ୩-୪   | ୧-୦୩୩୫-୦୮୦୦୨ | ୯-୮୮୧୨୦୨୮୦-୦ ବସନ୍ତ ଯୋଗାଇ       |                       | ୪      |              |                             |
| ୩-୫   | ୧-୦୩୩୦-୦୮୦୦୨ | ୯-୮୨୧୧୫୨୨୦-୦                   | ସାମାନ୍ୟ ଯୋଗାଇ         | ୪      |              |                             |
| ୩-୬   | ୧-୦୦୫୫-୦୭୧୭୨ | ୧-୮୧୨୨୯୪୭୯-୦ ସ୍କ୍ରୁ            |                       | 5      |              |                             |
| ୪     | ୦-୩୫୪୧୧-୧୨୦୧ | ୮-୯୮୦୪୮୦୦୭-୦ ପୁଲି              |                       | e      |              |                             |
| ୪-୧   | ୧-୩୩୪୨୧-୦୫୦୧ | ୧-୮୧୨୨୩୦୦୩-୧ ଫ୍ଲାଇଙ୍ଗ୍         |                       | e      |              |                             |
| ୪-୨   | ୦-୦୨୮୦-୨୨୦୨୨ | ୯-୮୨୨୧୭୦୯୮-୦ ନର୍               |                       | e      |              |                             |
| ୪-୩   | ୧-୦୩୩୫-୨୨୦୦୨ | ୧-୮୧୨୨୯୭୨୭-୦ ବସନ୍ତ ଯୋଗାଇ       |                       | e      |              |                             |
| ୪-୪   | ୧-୦୩୩୦-୨୨୦୧୨ | ୧-୮୧୨୨୯୭୨୩-୦                   | ସାମାନ୍ୟ ଯୋଗାଇ         | e      |              |                             |
| 5     | ୦-୩୫୧୨୦-୦୫୧୧ | ୮-୯୮୦୪୮୦୦୮-୧                   | ଫିଲ୍ଡ ବ୍ୟବ କମ୍ପୋନେଣ୍ଟ | e      |              |                             |
| ୭     | ୦-୩୫୨୦୦-୧୦୮୦ | ୮-୯୮୦୪୮୦୦୯-୦ ଆର.ବଲ୍ଟର ଆସି      |                       | e      |              | ଇନ. ୫, ୭-୧୧୭-୫, ୭-୮୧୭-୧୦    |
| ୭-୧   | ୦-୩୫୨୧୦-୧୩୦୦ | ୮-୯୮୦୪୮୦୧୦-୦ ରିଟେନର କମ୍ପୋନେଣ୍ଟ |                       | e      |              |                             |
| ୭-୨   | ୦-୩୫୨୩୦-୦୭୯୦ | ୮-୯୮୦୪୮୦୧୧-୦                   | ରୋଟର ଆସି              | e      |              | ୭-୧୧, ୭-୧୨ ଅନୁପ୍ରାପ୍ତ ନୁହେଁ |
| ୭-୩   | ୧-୦୦୫୫-୦୭୨୫୨ | ୮-୯୮୦୪୮୦୦୮-୦ ସ୍କ୍ରୁ            |                       | ୪      |              |                             |
| ୭-୪   | ୦-୩୩୯୦୨-୦୦୯୦ | ୮-୯୮୦୪୦୭୮୭-୦ ନର୍               |                       | e      |              |                             |
| ୭-୫   | ୦-୩୫୨୧୯-୦୨୭୦ | ୮-୯୮୦୪୦୭୮୮-୦ ରୋଟର ଆସି          |                       | e      |              |                             |
| ୭-୬   | ୦-୩୫୨୭୦-୦୦୪୧ | ୮-୯୮୩୩୦୪୮୯-୦ କଲର କମ୍ପୋନେଣ୍ଟ    |                       | e      |              |                             |
| ୭-୭   | ୦-୩୩୯୦୨-୦୦୮୦ | ୮-୯୮୦୪୦୭୯୦-୦ ନର୍               |                       | 3      |              |                             |
| ୭-୮   | ୦-୦୦୫୫-୦୪୦୮୨ |                                | ସ୍କ୍ରୁ                | ୨      |              |                             |
| ୭-୯   | ୦-୦୦୫୫-୦୫୨୫୨ | ୧-୮୧୨୨୯୪୭୨-୦ ସ୍କ୍ରୁ            |                       | ୨      |              |                             |
| ୭-୧୦  | ୦-୩୫୨୮୭-୦୩୯୦ |                                | ବସନ୍ତ ଯୋଗାଇ           | e      |              |                             |
| ୭-୧୧  | ୦-୩୫୯୨୩-୦୩୨୦ |                                | କଲର                   | e      |              |                             |
| ୭-୧୨  | ୦-୦୯୦୦୭-୦୩୨୦ |                                | ନର୍                   | ୨      |              |                             |

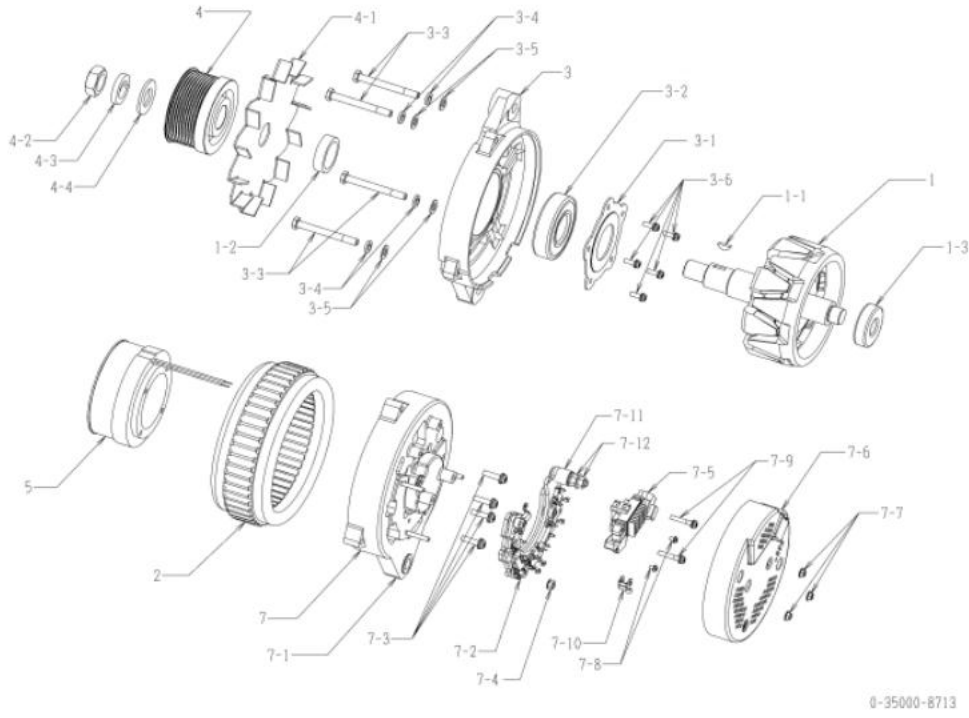

ଠ-୩୫୦୦୦-୮୭୫୦ ଅଲଟରନେଟର

| OEM ଗୁଣାହକ                 | ଇସ୍ତୁ   | OEM ଅଂଶ ନମ୍ବର               | ୮-୯୮୩୩୦୦୮୫-୧ |
|----------------------------|---|-----------------------------|--------------|
| ନାମନାମର ଆଇ.ସି. ପୁର         | ୨୪ଭି ୯୦ଏ  | ଘୋଗାଣ ପରୁଡ଼ାଦଳୀ             | ୧୭.୦୭-       |
| ଓଡ଼ିଆ                      | ୧୮ ୫୦୦୦୦  | ନିୟମକ                       | ନିୟମକ        |
| ଇଞ୍ଜିନ୍ ମଡେଲ 4x17c         |   |                             |              |
| ଯାନବାହନ                    | ଏସଆରଆର ୯୦   |                             |              |
| ଡିଜାଇନ୍ ନେମ୍ବର 8700 □ 8701 |   | ଫିଲ୍ଡ ବ୍ୟବ ପରିବର୍ତ୍ତନ ହୋଇଛି |              |
|                            | ୮୭୦୧ □ ୮୭୦୨   | ପୁଲି ପରିବର୍ତ୍ତନ କରାଯାଇଛି    |              |
|                            | ୮୭୦୨ □ ୮୭୦୩   | କଇର ପରିବର୍ତ୍ତନ କରାଗଲା       |              |
|                            | ୮୭୦୩ □ ୮୭୫୦   | ନିୟମକ ପରିବର୍ତ୍ତନ ହୋଇଛି      |              |
| ଟିପ୍ପଣୀ                    | ୧୩ ଟାଇପ୍ ଭି ବେଲ୍ଟ ପିଟ୍, ପିଟ୍ ଟାଇପ୍ ଭି ବେଲ୍ଟ ୭ ଟାଇପ୍ ପିଟ୍<br>ପରିବର୍ତ୍ତନ ପାଇଁ<br>ପୁଲି ୦-୩୫୦୦୦-୮୭୫୦ ରୁ ନିର୍ଦ୍ଧାରିତ |                             |              |

ଠ-୩୫୦୦୦-୮୭୫୦ ଅଲଟରନେଟର (ମେକର ଅଂଶ ନମ୍ବର ୮-୯୮୩୩୦୦୮୫-୧)

| ନମ୍ବର | ଅଂଶ ନାମ      | ନିର୍ଦ୍ଧାରିତ ଅଂଶ ନାମ               | କରାଯାଇଛି           | ପରିମାଣ | ମୂଲ୍ୟ ଟାକ୍ସ | ଟିପ୍ପଣୀ                  |
|-------|--------------|-----------------------------------|--------------------|--------|-------------|--------------------------|
| ୧     | ୦-୩୫୧୦୦-୦୪୨୧ | ୮-୯୮୦୪୮୦୦୦-୧ ରୋଟର ଆସି             |                    | ୧      |             |                          |
| ୧-୧   | ୧-୦୪୧୭-୦୪୧୭୦ | ୯-୮୨୨୧୫୮୭୭-୦ କାଠରୁ କା             |                    | ୧      |             |                          |
| ୧-୨   | ୧-୩୩୯୨୩-୦୮୯୦ | ୧-୮୧୨୨୯୭୭୭-୦ କଇର                  |                    | ୧      |             |                          |
| ୧-୩   | ୦-୦୯୨୦୧-୧୩୪୦ | ୮-୯୮୦୪୮୦୦୧-୦ ବଲ୍ ବିୟା             |                    | ୧      |             | ପଲ୍                      |
| ୨     | ୦-୩୫୨୦୦-୦୫୧୦ | ୮-୯୮୦୪୮୦୦୨-୦ ଉତ୍ତର ଆସି            |                    | ୧      |             |                          |
| ୩     | ୦-୩୫୩୦୦-୦୪୪୦ | ୮-୯୮୦୪୮୦୦୩-୦ ଉତ୍ତର ଆସି            |                    | ୧      |             | ୩-୧, ୩-୨, ୩-୩ ପରିବର୍ତ୍ତନ |
| ୩-୧   | ୦-୩୫୯୨୭-୦୧୮୦ | ୮-୯୮୦୪୮୦୦୪-୦ ଡିଜେନର               |                    | ୧      |             |                          |
| ୩-୨   | ୦-୦୯୨୦୧-୦୭୭୦ | ୧-୮୧୨୨୯୭୭୧-୦ ବଲ୍ ବିୟା             |                    | ୧      |             | ସାମାନ୍ୟ                  |
| ୩-୩   | ୦-୦୦୮୩-୦୮୮୦୨ | ୧-୮୧୨୨୯୭୭୧-୦ ବେଲ୍ଟ                |                    | ୪      |             | ବେଲ୍ଟ ମାଧ୍ୟମରେ           |
| ୩-୪   | ୧-୦୩୩୫-୦୮୦୦୨ | ୯-୮୮୧୨୨୦୨୮୦-୦ ବସନ୍ତ ଯୋଡ଼ା         |                    | ୪      |             |                          |
| ୩-୫   | ୧-୦୩୩୫-୦୮୦୦୨ | ୯-୮୮୧୧୫୨୨୦-୦ ସାମାନ୍ୟ ଯୋଡ଼ା        |                    | ୪      |             |                          |
| ୩-୬   | ୧-୦୦୫୫-୦୭୧୭୨ | ୧-୮୧୨୨୯୪୭୯-୦ ଉତ୍ତର                |                    | ୫      |             |                          |
| ୪     | ୦-୩୫୪୧୧-୧୧୯୧ | ୮-୯୮୦୪୮୦୦୭-୦ ପୁଲି                 |                    | ୧      |             |                          |
| ୪-୧   | ୧-୩୩୪୨୧-୦୫୦୧ | ୧-୮୧୨୨୩୦୦୩-୧ ଫ୍ଲାଇଂ               |                    | ୧      |             |                          |
| ୪-୨   | ୦-୦୨୮୦-୨୨୦୨୨ | ୯-୮୨୨୧୭୦୯୮-୦ ନର୍                  |                    | ୧      |             |                          |
| ୪-୩   | ୧-୦୩୩୫-୨୨୦୦୨ | ୧-୮୧୨୨୯୭୭୭-୦ ବସନ୍ତ ଯୋଡ଼ା          |                    | ୧      |             |                          |
| ୪-୪   | ୧-୦୩୩୫-୨୨୦୧୨ | ୧-୮୧୨୨୯୭୭୩-୦ ସାମାନ୍ୟ ଯୋଡ଼ା        |                    | ୧      |             |                          |
| ୫     | ୦-୩୫୧୨୦-୦୫୧୧ | ୮-୯୮୦୪୮୦୦୮-୧                      | ଫିଲ୍ଡ ବ୍ୟବ କମ୍ପାଣୀ | ୧      |             |                          |
| ୬     | ୦-୩୫୭୦୦-୧୦୮୧ | ୮-୯୮୩୩୭୦୧-୦ ଆର.ବେଲ୍ଟର ଆସି         |                    | ୧      |             | ଇନ. ୫, ୭-୧୧୭-୫, ୭-୮୭୭-୧୦ |
| ୬-୧   | ୦-୩୫୭୧୦-୧୩୦୦ | ୮-୯୮୦୪୮୦୧୦-୦ ଡିଜେନର ବେଲ୍ଟ କମ୍ପାଣୀ |                    | ୧      |             |                          |
| ୬-୨   | ୦-୩୫୭୩୦-୦୭୯୦ | ୮-୯୮୦୪୮୦୧୧-୦                      | ବେଲ୍ଟର ଆସି         | ୧      |             | ୭-୧୧, ୭-୧୨ ଅନୁରୂପ ନମ୍ବର  |
| ୬-୩   | ୧-୦୦୫୫-୦୭୨୫୨ | ୮-୯୮୦୪୮୦୫୮-୦ ଉତ୍ତର                |                    | ୪      |             |                          |
| ୬-୪   | ୦-୩୩୯୦୨-୦୦୯୦ | ୮-୯୮୦୪୦୭୮୭-୦ ନର୍                  |                    | ୧      |             |                          |
| ୬-୫   | ୦-୩୩୯୧୯-୦୩୩୦ | ୮-୯୮୩୩୭୫୫-୦ ଉତ୍ତର ଆସି             |                    | ୧      |             |                          |
| ୬-୬   | ୦-୩୩୯୨୦-୦୦୪୧ | ୮-୯୮୩୩୦୪୮୯-୦ କଇର କମ୍ପାଣୀ          |                    | ୧      |             |                          |
| ୬-୭   | ୦-୩୩୯୦୨-୦୦୮୦ | ୮-୯୮୦୪୦୭୯୦-୦ ନର୍                  |                    | ୩      |             |                          |
| ୬-୮   | ୦-୦୦୫୫-୦୪୦୮୨ |                                   | ଉତ୍ତର              | ୨      |             |                          |
| ୬-୯   | ୦-୦୦୫୫-୦୫୨୫୨ | ୧-୮୧୨୨୯୪୭୭-୦ ଉତ୍ତର                |                    | ୨      |             |                          |
| ୬-୧୦  | ୦-୩୩୭୮୭-୦୩୯୦ |                                   | ବେଲ୍ଟର ଉତ୍ତର       | ୧      |             |                          |
| ୬-୧୧  | ୦-୩୩୯୨୩-୦୩୨୦ |                                   | କଇର                | ୧      |             |                          |
| ୬-୧୨  | ୦-୦୯୦୦୭-୦୩୨୦ |                                   | ନର୍                | ୨      |             |                          |

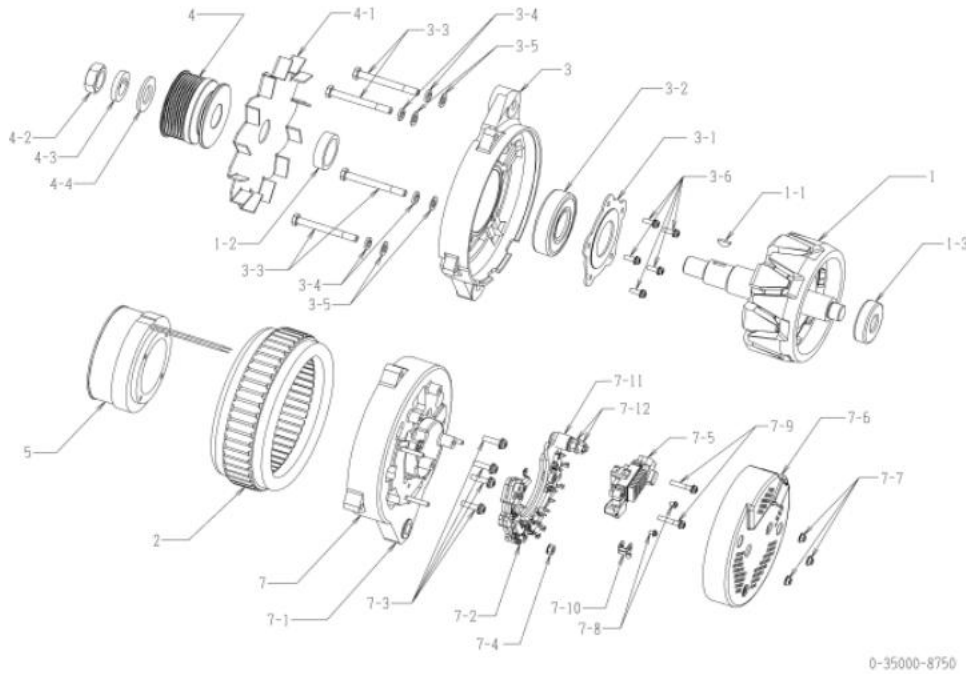

୦-୩୫୦୦୦-୮୭୭୦ ଅଲଗାକରଣ

| OEM ଗୁଣାବଳୀ               | ଇସ୍ତମ  | OEM ଅଂଶ ନମ୍ବର                | ୮-୯୮୩୩୦୦୮୭-୧ |
|---------------------------|--|------------------------------|--------------|
| ନାମନାମ ଆଇଲ୍ ପୁରୁ          | ୨୪ଭି ୯୦୩   | ଯୋଗାଣ ସମ୍ପର୍କାବଳୀ            | ୧୭,୦୭-       |
| ଓଡ଼ିଆ                     | ୧୮.୫ ବିଶେଷତା   | ନିୟାମକ                       | ନିୟମିତ       |
| ଇଞ୍ଜିନ୍ ମଡେଲ 6x1.7c       |  |                              |              |
| ଯାନବାହନ                   | ଏଫଆଇଆଇଆଇ   |                              |              |
| ଡିଜାଇନ୍ ନମ୍ବର 8710 □ 8711 |  | ଫିଲ୍ଡ କ୍ୟାପ ପରିବର୍ତ୍ତନ ହୋଇଛି |              |
|                           | ୮୭୧୧ □ ୮୭୧୨  | ପୁଲି ପରିବର୍ତ୍ତନ କରାଯାଇଛି     |              |
|                           | ୮୭୧୨ □ ୮୭୧୩  | କରମ ପରିବର୍ତ୍ତନ କରାଗଲା        |              |
|                           | ୮୭୧୩ □ ୮୭୧୦  | ନିୟାମକ ପରିବର୍ତ୍ତନ ହୋଇଛି      |              |
| ଡିପାଣ                     | PK TYPE V ବେଲ୍ଟ ଓପିଏସ୍<br>ଘଣ୍ଟାକଣ୍ଠା ଘୁରୁଣିନ<br>ପୁଲି ୦-୩୫୦୦୦-୮୭୫୦ ଠାରୁ ନିମ୍ନ |                              |              |

୦-୩୫୦୦୦-୮୭୭୦ ଅଲଗାକରଣ (ମୋକର ଅଂଶ ନମ୍ବର ୮-୯୮୩୩୦୦୮୭-୧)

| କ୍ରମ | ଅଂଶ ସଂଖ୍ୟା   | ନିର୍ଦ୍ଦେଶ ଅଂଶ ସଂଖ୍ୟା               | ବର୍ଣ୍ଣନା   | ପରିମାଣ | ମୂଲ୍ୟ ତାଲିକା | ଡିପାଣ                      |
|------|--------------|------------------------------------|------------|--------|--------------|----------------------------|
| ୧    | ୦-୩୫୧୦୦-୦୪୨୧ | ୮-୯୮୦୪୮୦୦୦-୧ ରୋଟର ଆସି              |            | ୧      |              |                            |
| ୧-୧  | ୧-୦୪୧୭-୦୪୧୭୦ | ୯-୮୨୧୧୫୮୭୭-୦ କାଠରୁ କା              |            | ୧      |              |                            |
| ୧-୨  | ୧-୩୩୯୨୩-୦୮୯୦ | ୧-୮୧୨୨୯୭୭୭-୦ କଲର                   |            | ୧      |              |                            |
| ୧-୩  | ୦-୦୯୨୦୧-୧୩୪୦ | ୮-୯୮୦୪୮୦୦୧-୦ ବଲ୍ ବିୟା              |            | ୧      |              | ପଛ                         |
| ୨    | ୦-୩୫୨୦୦-୦୫୧୦ | ୮-୯୮୦୪୮୦୦୨-୦ ଉତ୍ତର ଆସି             |            | ୧      |              |                            |
| ୩    | ୦-୩୫୩୦୦-୦୪୪୦ | ୮-୯୮୦୪୮୦୦୩-୦ ପୁଲି ବ୍ଲେକ୍ ଆସି       |            | ୧      |              | ୩-୧, ୩-୨, ୩-୩ ସହିତ         |
| ୩-୧  | ୦-୩୫୯୨୭-୦୧୮୦ | ୮-୯୮୦୪୮୦୦୪-୦ ଡିଜେନର                |            | ୧      |              |                            |
| ୩-୨  | ୦-୦୯୨୦୧-୦୭୭୦ | ୧-୮୧୨୨୯୭୭୧-୦ ବଲ୍ ବିୟା              |            | ୧      |              | ସାମନା                      |
| ୩-୩  | ୦-୦୦୮୩-୦୮୮୦୨ | ୧-୮୧୨୨୯୭୭୧-୦ ବୋଲ୍ଡ                 |            | ୪      |              | ବୋଲ୍ଡ ମାଧ୍ୟମରେ             |
| ୩-୪  | ୧-୦୩୩୫-୦୮୦୦୨ | ୯-୮୮୧୨୦୨୮୦-୦ ବସନ୍ତ ଧୋଇବା           |            | ୪      |              |                            |
| ୩-୫  | ୧-୦୩୩୦-୦୮୦୨୨ | ୯-୮୮୧୧୫୮୭୦-୦ ସାମା ଧୋଇବା            |            | ୪      |              |                            |
| ୩-୬  | ୧-୦୦୫୫-୦୭୧୭୨ | ୧-୮୧୨୨୯୪୭୯-୦ ସ୍କ୍ରୁ                |            | 5      |              |                            |
| ୪    | ୦-୩୫୪୧୧-୧୨୦୧ | ୮-୯୮୦୪୮୦୦୭-୦ ପୁଲି                  |            | ୧      |              |                            |
| ୪-୧  | ୧-୩୩୪୨୧-୦୫୦୧ | ୧-୮୧୨୨୩୦୦୩-୧ ଫ୍ଲାଇଲ୍               |            | ୧      |              |                            |
| ୪-୨  | ୦-୦୨୮୦-୨୨୦୨୨ | ୯-୮୨୧୧୫୮୭୦-୦ ନର୍                   |            | ୧      |              |                            |
| ୪-୩  | ୧-୦୩୩୫-୨୨୦୦୨ | ୧-୮୧୨୨୯୭୭୭-୦ ବସନ୍ତ ଧୋଇବା           |            | ୧      |              |                            |
| ୪-୪  | ୧-୦୩୩୦-୨୨୦୧୨ | ୧-୮୧୨୨୯୭୭୩-୦ ସାମା ଧୋଇବା            |            | ୧      |              |                            |
| 5    | ୦-୩୫୧୨୦-୦୫୧୧ | ୮-୯୮୦୪୮୦୦୮-୧ ଫିଲ୍ଡ ବୋଲ୍ଡ କମ୍ପାଣୀ   |            | ୧      |              |                            |
| ୭    | ୦-୩୫୭୦୦-୧୦୮୧ | ୮-୯୮୩୭୭୦୧-୦ ଆଇ.ବ୍ଲେକ୍ ଆସି          |            | ୧      |              | ଇନ. ୫, ୭-୧, ୭-୫, ୭-୮, ୭-୧୦ |
| ୭-୧  | ୦-୩୫୭୧୦-୧୩୦୦ | ୮-୯୮୦୪୮୦୦୧-୦ ଡିଜେଲ୍ ବ୍ଲେକ୍ କମ୍ପାଣୀ |            | ୧      |              |                            |
| ୭-୨  | ୦-୩୫୭୩୦-୦୭୯୦ | ୮-୯୮୦୪୮୦୧୧-୦ ବ୍ଲେକ୍ ଆସି            |            | ୧      |              | ୭-୧୧, ୭-୧୨ ଅନୁରୂପ ନୁହେଁ    |
| ୭-୩  | ୧-୦୦୫୫-୦୭୨୫୨ | ୮-୯୮୦୪୮୦୦୮-୦ ସ୍କ୍ରୁ                |            | ୪      |              |                            |
| ୭-୪  | ୦-୩୩୯୦୨-୦୦୯୦ | ୮-୯୮୦୪୦୮୭୭-୦ ନର୍                   |            | ୧      |              |                            |
| ୭-୫  | ୦-୩୫୭୧୯-୦୩୩୦ | ୮-୯୮୩୭୭୩୪-୦ ବ୍ଲେକ୍ ଆସି             |            | ୧      |              |                            |
| ୭-୬  | ୦-୩୫୭୭୦-୦୦୪୧ | ୮-୯୮୩୩୦୪୮୯-୦ କଲର କମ୍ପାଣୀ           |            | ୧      |              |                            |
| ୭-୭  | ୦-୩୩୯୦୨-୦୦୮୦ | ୮-୯୮୦୪୦୭୯୦-୦ ନର୍                   |            | 3      |              |                            |
| ୭-୮  | ୦-୦୦୫୫-୦୪୦୮୨ |                                    | ସ୍କ୍ରୁ     | ୨      |              |                            |
| ୭-୯  | ୦-୦୦୫୫-୦୫୨୫୨ | ୧-୮୧୨୨୯୪୭୭-୦ ସ୍କ୍ରୁ                |            | ୨      |              |                            |
| ୭-୧୦ | ୦-୩୫୭୮୭-୦୩୯୦ |                                    | ବ୍ଲେକ୍ ଆସି | ୧      |              |                            |
| ୭-୧୧ | ୦-୩୫୯୨୩-୦୩୨୦ |                                    | କଲର        | ୧      |              |                            |
| ୭-୧୨ | ୦-୦୯୦୦୭-୦୩୨୦ |                                    | ନର୍        | ୨      |              |                            |

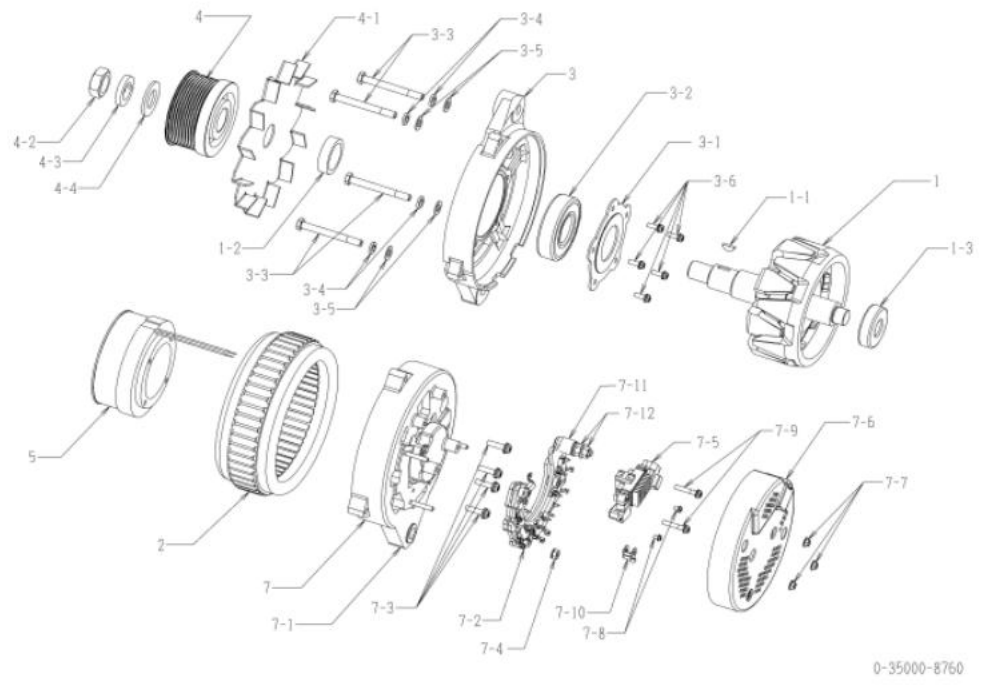

|                    |  |                    |              |
|--------------------|--|--------------------|--------------|
| OEM ଗୁରୁତ୍ୱ        | ନିର୍ଦ୍ଦେଶ ଦେଇ<br>କିମ୍ବଦ                            | OEM ଅଂଶ ନମ୍ବର      | ୩୪୭୭୮-୦୩୧୦୦  |
| ନାମନାମ ଆରଟ୍, ପୁରୁ  | ୨୪ ଘଣ୍ଟା   | ଯୋଗାଣ ସମ୍ପୂର୍ଣ୍ଣତା | ୮୭.୧୦୦       |
| ଓଡ଼ିଆ              | ୧୫ ସି.ଏମ.ଏ.  | ନିୟମକ              | ୧-୪୪୦୦୦-୦୫୯୦ |
| ଇଞ୍ଜିନ୍ ମଡେଲ୍ ୧୬୧  |  |                    |              |
| ଯାନବାହନ            | ମୋଟର   |                    |              |
| ଚିତ୍ରାଙ୍କନ କେନ୍ଦ୍ର |  |                    |              |
| ବିତ୍ତୀୟ            | #୧୭ ଟାଇପ୍ ରି କେଲ୍ ସିଟିଂ ଟାଇପ୍<br>ପ୍ରକାଶକରଣ ଗୁରୁତ୍ୱ |                    |              |

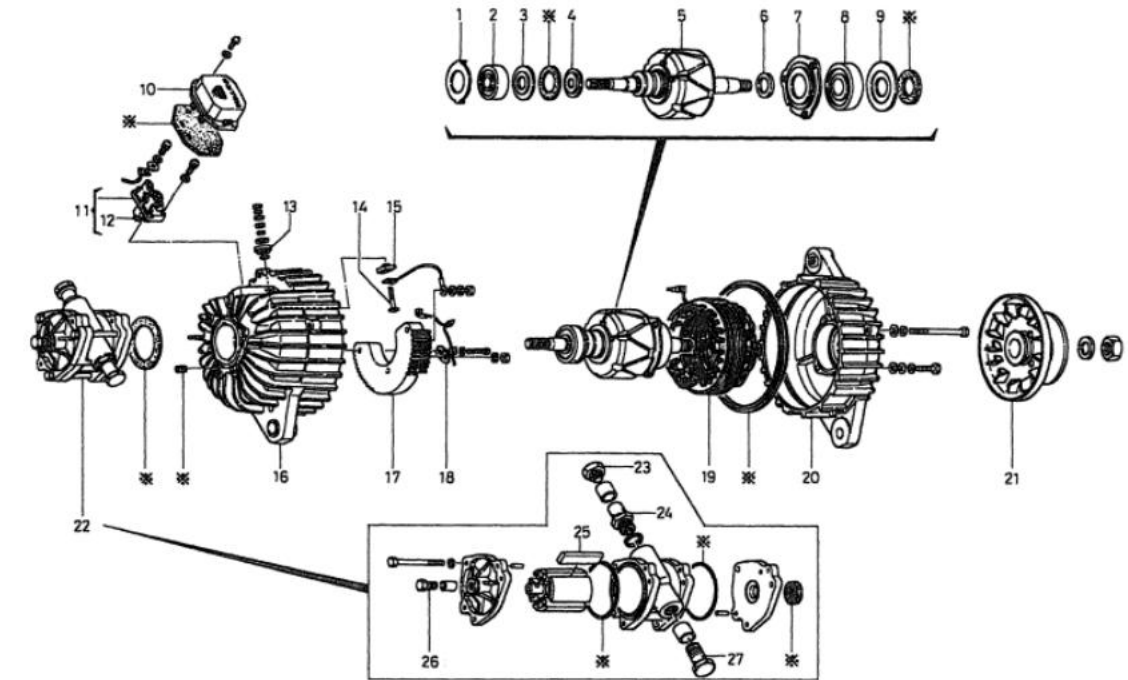

0-39000-6000

| କ୍ର.ସଂ | ଅଂଶ ନାମ      | ନିର୍ଦ୍ଦେଶ ଦେଇ                         | ବର୍ଣ୍ଣନା                | ପରିମାଣ | ମୂଲ୍ୟ ଟାଇପ୍ | ବିତ୍ତୀୟ                  |
|--------|--------------|---------------------------------------|-------------------------|--------|-------------|--------------------------|
| ୧      | ୧-୩୩୯୩୧-୦୧୦୦ | ୩୪୭୭୮-୦୩୧୧୧                           | କଲ୍‌ସ                   | e      |             |                          |
| ୨      | ୧-୦୯୨୦୧-୦୪୧୦ | ୩୪୭୭୮-୦୩୧୧୨                           | କଲ୍‌ସ                   | e      |             | ପଞ୍ଜ                     |
| ୩      | ୧-୩୩୯୨୭-୦୨୩୦ | ୩୪୭୭୮-୦୩୧୧୩                           | ରିଟେନର                  | e      |             |                          |
| ୪      | ୧-୩୩୯୨୨-୦୦୭୦ | ୩୪୭୭୮-୦୩୧୧୪                           | ପୁଲ୍‌ସ                  | e      |             |                          |
| ୫      | ୧-୩୩୯୧୦-୧୧୩୦ | ୩୪୭୭୮-୦୩୧୧୫ ରୋଟର ଆକ୍ସ                 |                         | e      |             |                          |
| ୬      | ୧-୩୩୯୨୩-୦୨୪୦ | ୩୪୭୭୮-୦୩୧୧୬ କଲ୍‌ସ                     |                         | e      |             |                          |
| ୭      | ୦-୩୩୯୨୭-୦୩୭୦ | ୩୪୭୭୮-୦୩୧୧୭                           | ରିଟେନର                  | e      |             |                          |
| ୮      | ୧-୦୪୫୭-୭୩୦୫୭ | ୩୪୭୭୮-୦୩୧୧୮                           | କଲ୍‌ସ                   | e      |             | ସାମାନ୍ୟ                  |
| ୯      | ୧-୩୩୯୨୭-୦୪୭୦ | ୩୪୭୭୮-୦୩୧୧୯                           | ରିଟେନର                  | e      |             |                          |
| ୧୦     | ୧-୪୪୦୦୦-୦୫୯୦ | ୩୪୭୭୮-୦୩୧୧୧                           | ନିୟମକ                   | e      |             |                          |
| ୧୧     | ୧-୩୩୯୨୦-୦୮୧୧ | ୩୪୭୭୮-୦୩୧୧୨ ରୋଟର କଲ୍‌ସ                |                         | e      |             | ୧୨ଟି ସହିତ                |
| ୧୨     | ୧-୩୩୯୪୦-୦୩୪୦ | ୩୪୭୭୮-୦୩୧୧୩ ରୋଟର କୋ                   |                         | ୨      |             |                          |
| ୧୩     | ୧-୩୩୯୪୩-୦୨୩୧ | ୩୪୭୭୮-୦୩୧୧୪                           | ପୁଲ୍‌ସ ଇନସୁଲେଟ୍ କରନ୍ତୁ  | ୨      |             |                          |
| ୧୪     | ୦-୩୩୯୦୧-୦୪୭୧ | ୩୪୭୭୮-୦୩୧୧୫ ବୋଲ୍‌ଟ                    |                         | ୨      |             | ବି ଚାଲିନାଲ୍, ଆର ଚାଲିନାଲ୍ |
| ୧୫     | ୧-୩୩୯୪୩-୦୮୭୦ | ୩୪୭୭୮-୦୩୧୧୬                           | ପୁଲ୍‌ସ ଇନସୁଲେଟ୍ କରନ୍ତୁ  | ୨      |             |                          |
| ୧୬     | ୦-୩୩୯୧୦-୨୫୭୧ | ୩୩୯୧୦୨୫୭୧                             | ପଞ୍ଜ ଡ୍ରାଇଭ୍ କମ୍ପୋନେଣ୍ଟ | e      |             |                          |
| ୧୭     | ୧-୩୩୯୩୦-୧୮୨୦ | ୩୪୭୭୮-୦୩୧୧୮                           | କେଲ୍‌ସ ଟାଇପ୍            | e      |             |                          |
| ୧୮     | ୧-୩୩୯୪୪-୦୧୦୦ | ୩୪୭୭୮-୦୩୧୧୯ କଲ୍‌ସ                     |                         | e      |             |                          |
| ୧୯     | ୧-୩୩୯୨୦-୧୧୦୦ | ୩୪୭୭୮-୦୩୧୨୦                           | କେଲ୍‌ସ ଟାଇପ୍            | e      |             |                          |
| ୨୦     | ୧-୩୩୯୩୧-୦୯୭୨ | ୩୪୭୭୮-୦୩୧୨୧ ଫ୍ରେମ୍ ଡ୍ରାଇଭ୍ କମ୍ପୋନେଣ୍ଟ |                         | e      |             |                          |
| ୨୧     | ୦-୩୩୯୦୦-୧୭୨୦ | ୩୪୭୭୮-୦୩୧୨୨                           | ପୁଲ୍‌ସ ଟାଇପ୍            | e      |             |                          |
| ୨୨     | ୭-୭୪୦୦୦-୦୪୦୦ | ୩୪୭୭୮-୦୩୧୨୩ ପମ୍ପ                      |                         | e      |             | ୧୦ଟି ସହିତ, ୨୩-୨୭         |
| ୨୩     | ୦-୭୪୯୦୧-୦୦୮୦ | ୩୪୭୭୮-୦୩୧୨୪ ବୋଲ୍‌ଟ                    |                         | e      |             |                          |
| ୨୪     | ୦-୭୪୯୩୦-୦୦୯୦ | ୩୪୭୭୮-୦୩୧୨୫                           | କଲ୍‌ସ ଟାଇପ୍             | e      |             |                          |
| ୨୫     | ୧-୭୪୨୨୨-୦୦୮୦ | ୩୪୭୭୮-୦୩୧୨୬                           | କଲ୍‌ସ                   | ୪      |             |                          |
| ୨୬     | ୦-୭୪୯୦୧-୦୧୦୦ | ୩୪୭୭୮-୦୩୧୨୭ ବୋଲ୍‌ଟ                    |                         | e      |             |                          |
| ୨୭     | ୦-୭୪୯୦୧-୦୦୯୦ | ୩୪୭୭୮-୦୩୧୨୮ ବୋଲ୍‌ଟ                    |                         | e      |             |                          |
| *      | ୭-୦୯୨୧୦-୧୪୮୦ | ୭୦୯୨୧-୦୧୪୮୦                           | କଲ୍‌ସ ଟାଇପ୍             | e      |             |                          |

\* ୭-୦୯୨୧୦-୧୪୮୦ କଲ୍‌ସ ଟାଇପ୍

|              |              |   |
|--------------|--------------|---|
| ୧-୦୯୨୧୦-୦୮୫୦ | କେଲ୍‌ସ ଟାଇପ୍ | e |
| ୧-୦୯୨୧୧-୦୩୪୧ | ଓ ରିଟେନର     | ୨ |
| ୧-୩୩୯୫୧-୦୧୩୦ | ପୁଲ୍‌ସ       | e |
| ୧-୩୩୯୫୧-୦୨୮୦ | ପୁଲ୍‌ସ       | e |
| ୧-୩୩୯୫୧-୦୩୭୦ | ପୁଲ୍‌ସ       | e |
| ୧-୩୩୯୫୧-୦୪୨୦ | ପୁଲ୍‌ସ       | e |
| ୧-୩୩୯୫୧-୦୫୭୦ | ପୁଲ୍‌ସ       | e |
| ୧-୩୩୯୫୧-୦୫୭୦ | ପୁଲ୍‌ସ       | e |