



Delco Remy



ഉൽപ്പന്ന വിവരങ്ങളും സേവന മാനുവലും

21-^{സി} ഹെവി ഡ്യൂട്ടി ബ്ലോക്ക് ആൾട്ടർനേറ്റർ

ആമുഖം	1	ഉള്ളടക്കം	
സവിശേഷതകൾ	2	ആൾട്ടർനേറ്റർ	8
തത്വങ്ങൾ	3	ഘടകങ്ങളും	9
ട്രബിൾഷൂട്ടിംഗ്	4	ഘടകങ്ങളും	11
സിസ്റ്റങ്ങളും	4	അസംബ്ലി	12
ഇൻഡിക്ടേറ്റർ ലൈറ്റ് ഉള്ള സിസ്റ്റങ്ങളും	5	ഘടകങ്ങളും	12
ഇൻഡിക്ടേറ്റർ ലൈറ്റ് ഇല്ലാത്ത സിസ്റ്റങ്ങളും	6	ഘടകങ്ങളും	13
ഡി. ഔട്ട്പുട്ട് ഇല്ല	6	അസംബ്ലി	17
റേറ്റിംഗ് ചെയ്ത ഔട്ട്പുട്ട് പരിശോധന	7	മൗണ്ടിംഗ്	20
ആൾട്ടർനേറ്റർ യൂണിറ്റ് നന്നാക്കൽ	8	സ്പെസിഫിക്കേഷൻ	22
ഡിസാസംബ്ലി, ബെഞ്ച് പരിശോധനകൾ	8	ഭാഗങ്ങൾ	23

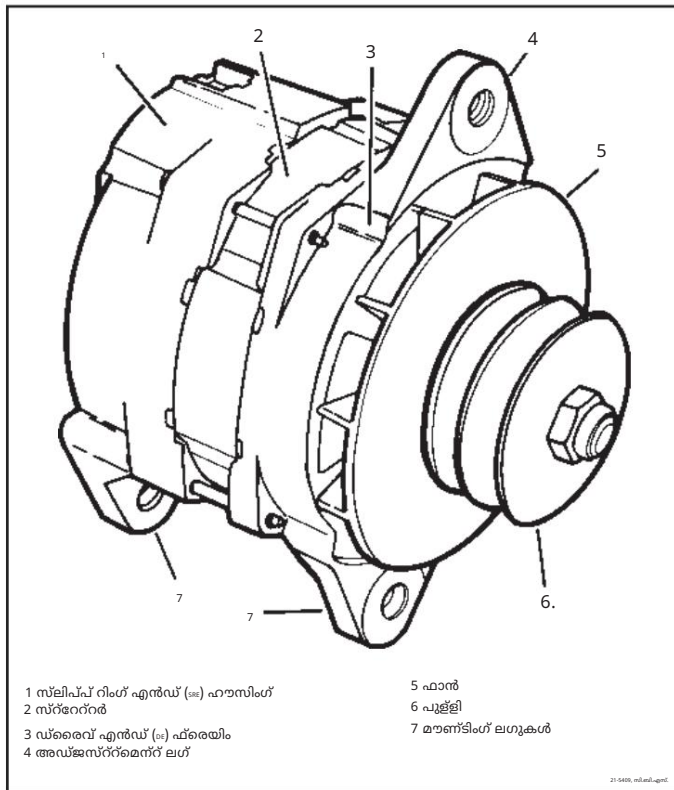

ചിത്രം 1. 21-^{സി} ആൾട്ടർനേറ്റർ ആമുഖം

21-^{സി} ഹെവി ഡ്യൂട്ടി ആൾട്ടർനേറ്റർ, ബിൽറ്റ്-ഇൻ ഡ്രൈവ് റിംഗ് ഫെയ്ഡ് വോൾട്ടേജ് റെഗുലേറ്ററും ഉള്ള ഒരു ഉയർന്ന ഔട്ട്പുട്ട് ഇൻഗേജ് ചാർജിംഗ് സിസ്റ്റമാണ്, ഇത് ബാറ്ററി ഇലക്ട്രിക്കൽ സിസ്റ്റങ്ങളെക്കുറിച്ച് കറന്റ് ഉൽപ്പാദിപ്പിക്കുന്നു. 21-^{സി} സീരീസ് ഓവർ-റി-റോഡ് സർവീസിൽ വലിയതും ഇടത്തരം ഡീസൽ, ഗ്യാസോലിൻ എഞ്ചിനുകളിലും ഓഫ്-റോഡ്, കാർഷിക, നിർമ്മാണ ഉപകരണങ്ങൾക്കുമായി ഉപയോഗിക്കുന്നതിനായി രൂപകൽപ്പന ചെയ്തിരിക്കുന്നു.

21-^{സി} ആൾട്ടർനേറ്റർ ഘടകഭാഗങ്ങളിലോ എതിർ ഘടകഭാഗങ്ങളിലോ പ്ലേറ്റിംഗ് ചെയ്ത (ബാഹ്യ ഫാനിംഗ് റിവേഴ്സ് റോട്ടേഷൻ ലേക്ക് മാരകത്വം വന്നേക്കാം) പരമാവധി തുടർച്ചയായ വേഗതയിൽ

10,000 ആൾട്ടർനേറ്റർ rpm, 12,000 ആൾട്ടർനേറ്റർ rpm വരെയുള്ള ഇടയ്ക്കിടയ്ക്കുള്ള വേഗതയും സ്പീകാർയമാണ്. ശരിയായ പ്ലേറ്റിംഗ് നിയമിച്ചിട്ടുള്ള ആംബിയന്റ് താപനില പരിധി -34° C മുതൽ +93° C (-30° F മുതൽ +200° F വരെ) ആണ്.

21-^{സി} ആൾട്ടർനേറ്ററിൽ ഉൾപ്പെടുത്തിയിരിക്കുന്ന സോളിഡ് സ്റ്റേറ്റർ, ഇൻഗേജ് സർക്യൂട്ട് വോൾട്ടേജ് റെഗുലേറ്റർ, റോട്ടർ ഫീൽഡിനായുള്ള ഗ്ലൗണ്ട് സർക്യൂട്ട് ഓണും ഓഫും ആക്ടി സിസ്റ്റം വോൾട്ടേജ് പരിമിതപ്പെടുത്തുന്നു. ഗ്ലൗണ്ട് സർക്യൂട്ട് ഓണായിരിക്കുമ്പോൾ, ഒരു ഡ്രൈവ് ട്രെയിയിൽ നിന്ന് റോട്ടർ ഷാഫ്റ്റിലെ ബ്ലോക്കിംഗ് സ്പിന്റ് റിംഗുകളും വഴി റോട്ടറിന്റെ ഫീൽഡ് കറന്റ് കടന്നുപോകുന്നു. 12-വോൾട്ട് സിസ്റ്റങ്ങളെക്കുറിച്ച് 13.8, 14.0, 14.2 വോൾട്ട് എന്തിനാമതാണെന്ന് നിയന്ത്രിത വോൾട്ടേജുകളും 24-വോൾട്ട് സിസ്റ്റങ്ങളെക്കുറിച്ച് 27.5 വോൾട്ട് ലഭ്യമാണ്.

വിവിധ ഔട്ട്പുട്ട് ലെവലുകൾ ലഭ്യമാണ്. 12-വോൾട്ട് സിസ്റ്റങ്ങളെക്കുറിച്ച്, ഔട്ട്പുട്ട് റേറ്റിംഗുകൾ 65 ആമ്പിയർ മുതൽ 160 ആമ്പിയർ വരെയാണ്. 24-വോൾട്ട് സിസ്റ്റങ്ങളെക്കുറിച്ച്, ഔട്ട്പുട്ട് റേറ്റിംഗുകൾ 50 മുതൽ 70 ആമ്പിയർ വരെയാണ്. വിവിധ ആൾട്ടർനേറ്റർ വേഗതകളിലുള്ള സാധാരണ ഔട്ട്പുട്ടുകളുടെ ഗ്ലൗണ്ടുകൾക്കായി ചിത്രം 2 കാണുക. നിർദ്ദിഷ്ട 21-^{സി} മോഡലുകളുടെ ഔട്ട്പുട്ട് റേറ്റിംഗുകൾക്ക് 1-800-^ഓ0222 എന്ന നമ്പറിൽ വിളിക്കുക.

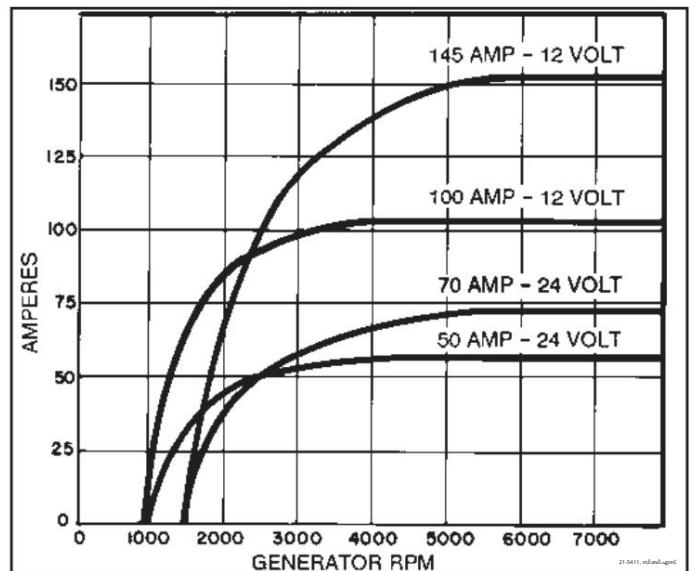

ചിത്രം 2. സാധാരണ ഔട്ട്പുട്ട് vs ആൾട്ടർനേറ്റർ RPM

ഫീച്ചറുകൾ

21-സി ഹെവി ഡ്യൂട്ടി ബ്ലാഷ് ആൾട്ടർനേറ്റർ 1-വയർ, 2-വയർ, അല്ലെങ്കിൽ 3-വയർ കോൺഫിഗറേഷനിൽ ലഭ്യമാണ്. ഈ വയർ കോൺഫിഗറേഷനുകൾ ആൾട്ടർനേറ്ററിൽ പരമ്പരതന്ത്രത്തിന് ആവശ്യമായ ഏറ്റവും കുറഞ്ഞ ലിഡ് വയർ കണക്ഷനുകളെയാണ് സൂചിപ്പിക്കുന്നത്. ചില ആപ്ലിക്കേഷനുകൾ ആക്സസറി പരമ്പരതന്ത്രത്തിനായി അധിക കണക്ഷനുകൾ ഉപയോഗിച്ചേക്കാം, കൂടാതെ/അല്ലെങ്കിൽ ഒരു അധിക ഗ്ലൗണ്ട് ലിഡ് കണക്ഷൻ ഉപയോഗിച്ചേക്കാം.

വൺ-വയർ തരത്തിന് ആൾട്ടർനേറ്റർ ഔട്ട്പുട്ട് ("BAT") ടെർമിനൽ ബാറ്ററി പോസിറ്റീവ് ടെർമിനലുമായി ബന്ധിപ്പിക്കുകയും ആൾട്ടർനേറ്റർ ഹൗസിംഗിനും ബാറ്ററി നെഗറ്റീവ് ടെർമിനലിനും ഇടയിൽ ഒരു ഗ്ലൗണ്ട് പാത്ത് നൽകുകയും വേണം (ചിത്രം 3 കാണുക). "R" ഉം/അല്ലെങ്കിൽ "I" ടെർമിനൽ കണക്ഷനുകളും ഓപ്ഷണലാണ്, അവ ആൾട്ടർനേറ്റർ പരമ്പരതന്ത്രത്തെ ബാധിക്കില്ല.

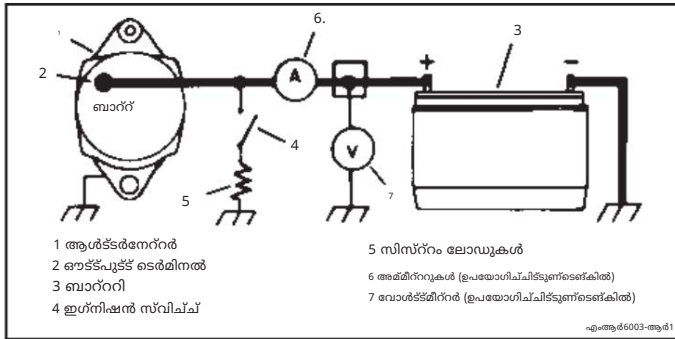

ചിത്രം 3. അടിസ്ഥാന വൺ-വയർ സിസ്റ്റം

രണ്ട് വയർ തരത്തിന് ബാറ്ററി പോസിറ്റീവിലേക്ക് "BAT" ടെർമിനൽ കണക്ഷനും ആൾട്ടർനേറ്റർ ഹൗസിംഗിലേക്കുള്ള ഗ്ലൗണ്ട് പാത്ത് ഒരു അധിക കണക്ഷനും ആവശ്യമാണ് (ചിത്രം 4 കാണുക). ഈ അധിക ലിഡ് ഇഗ്നീഷൻ സ്വിച്ചിലൂടെയും ഒരു ഇൻഡിക്കേറ്റർ ലൈറ്റിലൂടെയും (അല്ലെങ്കിൽ ആൾട്ടർനേറ്റർ ഫീൽഡ് ക്യാപ് തടയുന്നതിന് 10-50 ഓം റെസിസ്റ്റർ അല്ലെങ്കിൽ ഡയോഡ്) ആരംഭിച്ച ആൾട്ടർനേറ്റർ "I" ടെർമിനലിൽ ഘടിപ്പിക്കണം.

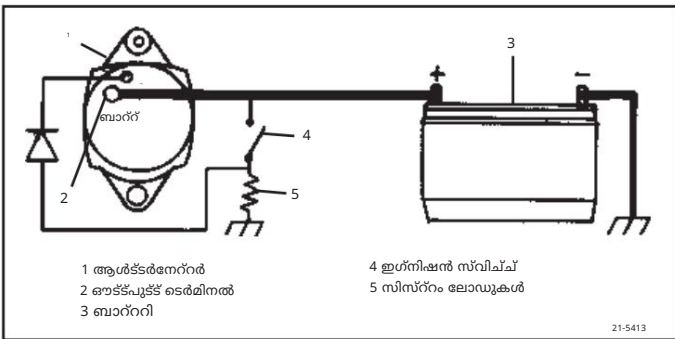

ചിത്രം 4. അടിസ്ഥാന ടു-വയർ സിസ്റ്റം

3-വയർ തരത്തിന് ബാറ്ററി പോസിറ്റീവിലേക്ക് "BAT" ടെർമിനൽ കണക്ഷനും ആൾട്ടർനേറ്റർ ഹൗസിംഗിലേക്കുള്ള ഗ്ലൗണ്ട് പാത്ത് ആവശ്യമാണ്, കൂടാതെ രണ്ട് അധിക കണക്ഷനുകളും (ചിത്രം 5 കാണുക). റെഗുലേറ്റർ #1 ടെർമിനലിലേക്കുള്ള ആദ്യത്തേത്, 10 മുതൽ 50 ഓംസ് വരെയുള്ള മൊത്തത്തിലുള്ള സർക്യൂട്ട് പരതിരോധമുള്ള ഒരു സ്വിച്ച്ഡ് ബാറ്ററി പോസിറ്റീവ് ഫീൽഡ് കറന്റ്/ഇൻഡിക്കേറ്റർ ലൈറ്റ് ലിഡാണ്. റെഗുലേറ്റർ #2 ടെർമിനലിലേക്കുള്ള രണ്ടാമത്തേത്, വോൾട്ടേജ് നിയന്ത്രണത്തിനുള്ള ഒരു സിസ്റ്റം വോൾട്ടേജ് സെൻസ് ലിഡാണ്. ഒരു "R" ടെർമിനൽ കണക്ഷൻ ഓപ്ഷണലാണ് കൂടാതെ ആൾട്ടർനേറ്റർ പരമ്പരതന്ത്രത്തെ ബാധിക്കില്ല.

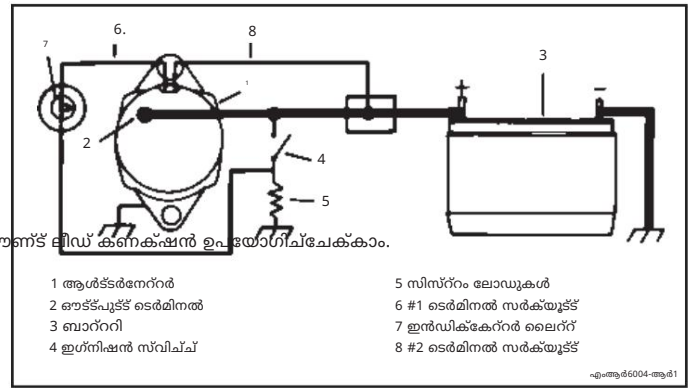

ചിത്രം 5. അടിസ്ഥാന ത്രി-വയർ സിസ്റ്റം

ചിത്രം 6-ൽ കാണിച്ചിരിക്കുന്നതുപോലെ 21-സി ആൾട്ടർനേറ്ററിലേക്കുള്ള ബാഹ്യ കണക്ഷനുകൾ ടെർമിനലുകളിലേക്ക് നിർമ്മിച്ചിരിക്കുന്നു. ആപ്ലിക്കേഷൻ ആവശ്യകതയെ ആശ്രയിച്ച്, "BAT" ടെർമിനൽ 1/4", 5/16" അല്ലെങ്കിൽ #6 (മെട്രിക്) വലുപ്പമായിരിക്കാം. 3-വയർ സിസ്റ്റങ്ങളിലെ ടെർമിനലുകൾ 1, 2 എന്റിവയിലേക്കുള്ള കണക്ഷനുകൾ രണ്ട് ബ്ലേഡ് ടെർമിനൽ റിസപ്റ്റർകളിലും ലാച്ഡ് ഫീച്ചറുകളും ഉള്ള ഒരു പര്യേതക പാക്കേജ് കണക്റ്റർ ഇൻസ്ട്രാൾ ചെയ്തുകൊണ്ട് നിർമ്മിച്ചിരിക്കുന്നത്, ഇത് വയറിംഗ് പാക്കേജ് 18709

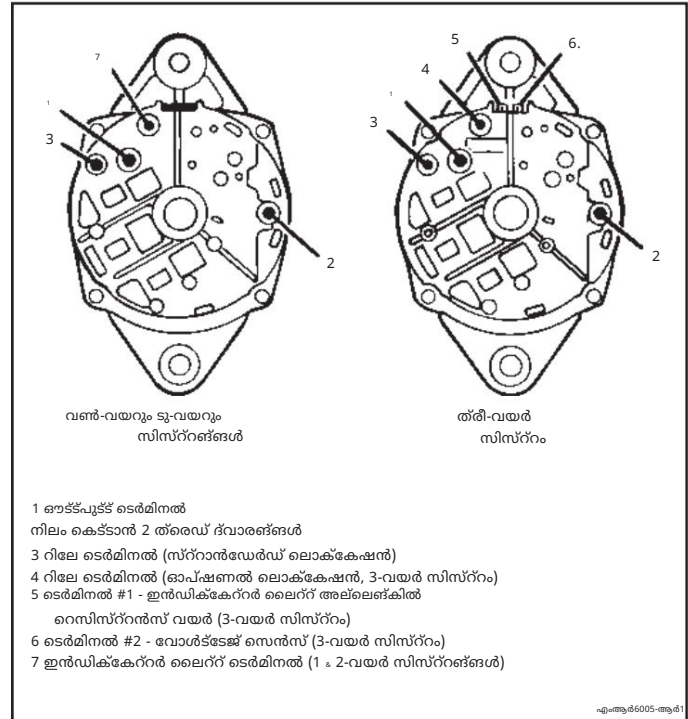

ചിത്രം 6. 21-സി ഇലക്ട്രിക്കൽ ടെർമിനലുകൾ 21-സി

ശ്രദ്ധിക്കേണ്ടതായുള്ള ഓപ്ഷണൽ കണക്ഷനുകളിൽ "R" (റിലേ), "I" (ഇൻഡിക്കേറ്റർ ലൈറ്റ്) ടെർമിനലുകൾ, ആൾട്ടർനേറ്റർ ഹൗസിംഗിലേക്കുള്ള ഒരു ഗ്ലൗണ്ട് ലിഡ് കണക്ഷൻ എന്റിവ ഉൾപ്പെടുന്നു.

ഒരു റിലേ ടെർമിനൽ BAT ടെർമിനലിൽ നിന്ന് എതിർ ഘടികാരദിശയിൽ സ്ഥിതിചെയ്യാം, അവിടെ ഒരു R കാമ്പ് റിംഗിലേക്ക് രൂപപ്പെടുത്തിയിരിക്കുന്നു, അല്ലെങ്കിൽ BAT ടെർമിനലിൽ നിന്ന് ഘടികാരദിശയിൽ തുറന്നു സ്പെയർ ടെർമിനലിന് അടുത്തായി ഒരു സ്ഥിരമായ പര ലേബൽ ഉപയോഗിച്ച് "RELAY" എന്ന് ലേബൽ ചെയ്തിരിക്കാം. ഒരു റീപ്ലേസ്മെന്റ് യൂണിറ്റിൽ, ടെർമിനലിൽ തന്നെ ഒരു വ്യുത്കൃതിയിലുള്ള പൂഷ്-ഓൺ ലേബൽ ഉണ്ടായിരിക്കും. ഈ ടെർമിനൽ ഒരു ചാർജ് ഇൻഡിക്കേറ്റർ, ADLO സിസ്റ്റം

ടാക്കോമീറ്റർ അല്ലെങ്കിൽ സമാനമായ ഉപകരണം ഉപയോഗിച്ച് സിസ്റ്റം വോൾട്ടേജിന്റെ പകുതിയോളം വോൾട്ടേജ് പരസ്യകൾ നൽകുകയും ആൾട്ടർനേറ്റർ 6 മടങ്ങ് ആവൃത്തിയിൽ പരവർത്തികുകയും ചെയ്യുന്നു.

ഒരു "1" ടെർമിനൽ ഉള്ളപ്പോൾ, 5th ടെർമിനലിൽ നിന്ന് ഘടികാരദിശയിൽ കാസ്പിംഗിലേക്ക് ഒരു മോൾഡ് ചെയ്തിരിക്കുന്നത് സ്ഥലത്ത് അത് സ്ഥിതിചെയ്യും. ഒരു "1" ടെർമിനൽ ഫീൽഡ് സർക്യൂട്ടിലേക്ക് ആന്തരികമായി ബന്ധിപ്പിച്ചിരിക്കുന്നു. ഈ ടെർമിനലുമായി ഒരു ഇൻഡക്ടർ ലൈറ്റ് പരമപരയിൽ ബന്ധിപ്പിച്ചിട്ടുണ്ട്. ഫീൽഡ് സർക്യൂട്ടിന്റെ "പോസിറ്റീവ്" വശത്തിനും ഇൻഡക്ടർ ലൈറ്റിന്റെ മറുവശത്തുള്ള സിസ്റ്റം വോൾട്ടേജിനും ഇടയിൽ വോൾട്ടേജ് വ്യത്യാസം ഉണ്ടാകുമ്പോഴെല്ലാം ലൈറ്റ് ഓണായിരിക്കും. സാധാരണ ആൾട്ടർനേറ്റർ പരവർത്തന സമയത്ത്, ഡയോഡ് ട്രിയോ ഔട്ട്പുട്ട് വോൾട്ടേജ് സിസ്റ്റം വോൾട്ടേജിന് തുല്യമായിരിക്കും ലൈറ്റ് ഓഫ് ആയിരിക്കും.

1, 2 ടെർമിനലുകൾ തരെയ് ചെയ്ത (10-24 അല്ലെങ്കിൽ 4) അല്ലെങ്കിൽ പിൻ തരങ്ങളിൽ ലഭ്യമാണ്.

സ്പിന്റിംഗ് എൻഡ് (SE) ഫ്രെയിമിൽ ഒരു ഗ്ലൗണ്ട് ലീഡ് ബന്ധിപ്പിക്കുന്നതിന് തരെയ് ചെയ്ത 1/4" അല്ലെങ്കിൽ 5/16" ദ്വാരം നൽകിയിട്ടുണ്ട്; അല്ലെങ്കിൽ, ഗ്ലൗണ്ട് പാത്ത് മൗണ്ടിംഗ് റാൽഡ് വെയറിലൂടെയും ബ്ലോക്ക് റൂട്ടുകളിലൂടെയും എഞ്ചിനിലേക്ക് എത്തിക്കുന്നു.

ചില ആപ്ലിക്കേഷനുകളിൽ ആൾട്ടർനേറ്ററിന്റെ SE ഹൗസിംഗിന് പുറത്ത് ഒരു ഡെബ്ബിംഗ് ഷീൽഡ് ഉപയോഗിക്കുന്നു. കഠിനമായ അന്തരീക്ഷത്തിൽ ആൾട്ടർനേറ്ററിലേക്ക് പരവേരിക്കുന്ന വായുവിലൂടെയുള്ള അവശിഷ്ടങ്ങളുടെ അളവ് കുറയ്ക്കുന്നതിന് എഞ്ചിൻ നിർമ്മാതാവ് അത്തരം ഷീൽഡുകൾ ചേർക്കുന്നു. "1" ടെർമിനൽ ദ്വാരത്തിൽ ഘടിപ്പിച്ചിരിക്കുന്ന ഒരു സ്പ്രിംഗ് ഉപയോഗിച്ച് ഡെബ്ബിംഗ് ഷീൽഡ് ആൾട്ടർനേറ്ററിൽ ഘടിപ്പിക്കാം. സ്പ്രിംഗ് യൂണിറ്റിനുള്ളിൽ വൈദ്യുതമായി ബന്ധിപ്പിച്ചിട്ടില്ല.

പരവർത്തന തത്വങ്ങൾ

ഒരു ആൾട്ടർനേറ്റർ ഒരു വോൾട്ടേജ് സൃഷ്ടിക്കുന്ന യന്ത്രമാണ്. റോട്ടറിൽ നിലവിലുള്ള കാന്തികക്ഷേത്രം നിയന്ത്രിക്കുന്നതിലൂടെ ഔട്ട്പുട്ട് (SE) ടെർമിനലിൽ ആൾട്ടർനേറ്റർ ഉൽപ്പാദിപ്പിക്കുന്ന പരമാവധി വോൾട്ടേജ് വോൾട്ടേജ് റെഗുലേറ്റർ പരിമിതപ്പെടുത്തുന്നു. ഉൽപ്പാദിപ്പിക്കുന്ന വോൾട്ടേജ് സിസ്റ്റത്തിൽ സ്ഥാപിച്ചിരിക്കുന്ന വൈദ്യുത ലോഡുകളെ തൃപ്തിപ്പെടുത്തുന്നതിനായി കറന്റ് ഒഴുകാൻ അനുവദിക്കുന്നു. ആൾട്ടർനേറ്റർ രൂപകൽപ്പനയുടെ പരമാവധി കറന്റ് സ്പെഷ്യലിസം വരെ.

ആൾട്ടർനേറ്റർ സർക്യൂട്ടിനുള്ള സ്പെഷ്യലിസം ചിത്രം 7 (വയർ സിസ്റ്റങ്ങൾ) ലും ചിത്രം 8 (തീ-വയർ സിസ്റ്റങ്ങൾ) ലും കാണിച്ചിരിക്കുന്നു. ആൾട്ടർനേറ്റർ റോട്ടർ തിരിയുമ്പോൾ, റോട്ടറിന് ചുറ്റുമുള്ള കാന്തികക്ഷേത്രങ്ങൾ സ്പ്രിംഗിൻ്റെ വിൻഡിംഗുകളിൽ വോൾട്ടേജുകൾ പരേരിക്കുന്നു. റോട്ടർ വേഗത്തിൽ തിരിയുമ്പോൾ, ഇൻഡ്യൂസ്ഡ് വോൾട്ടേജ് കൂടുതലായിരിക്കും. ഒരു വയർ സിസ്റ്റത്തിൽ, സ്പ്രിംഗ്-അപിലെ വോൾട്ടേജുകൾ റോട്ടറിലെ അവശിഷ്ട കാന്തികതയാൽ സൃഷ്ടിക്കപ്പെടുന്നു. ഒരു 3-വയർ സിസ്റ്റത്തിൽ, #1 റെഗുലേറ്റർ ടെർമിനലിലൂടെ പരവേരിച്ച റോട്ടർ വിൻഡിംഗുകളിലൂടെ ഒഴുകുന്ന ഫീൽഡ് കറന്റ് വഴി സ്പ്രിംഗ്-അപിൽ റോട്ടർ മാഗ്നറ്റിസം വർദ്ധിപ്പിക്കുന്നു. ബുസ്റ്റ് ചെയ്ത കാന്തികത കാരണം, താരതമ്യപ്പെടുത്താവുന്ന വയർ-വയർ സിസ്റ്റത്തിൽ കൂറാൽ ട്രൈ-ഓൺ വേഗത (SE) ഒരു 3-വയർ സിസ്റ്റത്തിൽ ഉണ്ടായിരിക്കും. എന്റിറ്റിനും, ഒരിക്കൽ ഓണാക്കിയാൽ, ഔട്ട്പുട്ട് കർവുകൾ സമാനമായിരിക്കും.

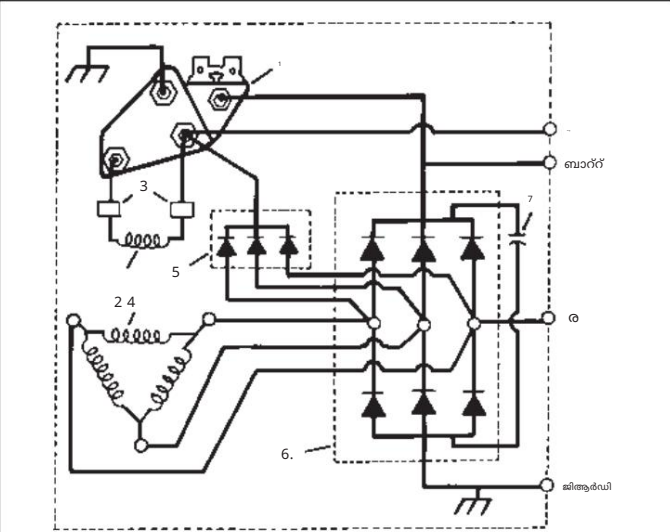

- 1 റെഗുലേറ്റർ
- 2 റോട്ടർ (ഫീൽഡ്)
- 3 ബ്രഷുകൾ
- 4 സ്പ്രിംഗ്
- 5 ഡയോഡ് ട്രിയോ
- 6 റെക്ട്രിഫയർ പാലം
- 7 കപ്സാസിറ്റർ

ചിത്രം 7. വയർ-വയർ ആൾട്ടർനേറ്റർ സ്പെഷ്യലിസം

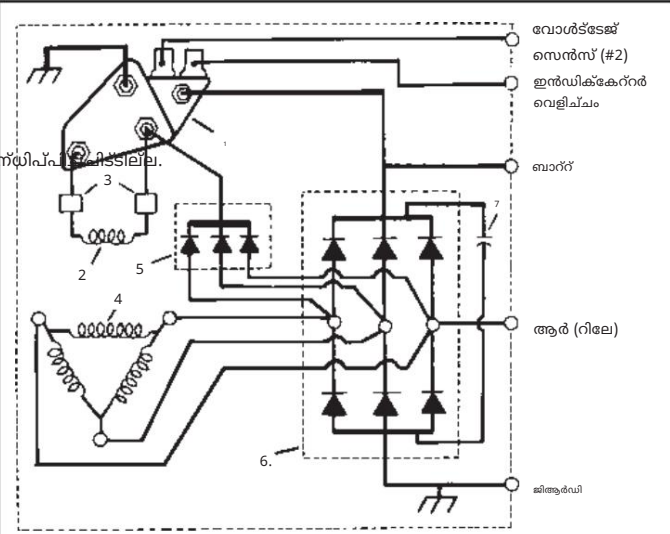

- 1 റെഗുലേറ്റർ
- 2 റോട്ടർ (ഫീൽഡ്)
- 3 ബ്രഷുകൾ
- 4 സ്പ്രിംഗ്
- 5 ഡയോഡ് ട്രിയോ
- 6 റെക്ട്രിഫയർ പാലം
- 7 കപ്സാസിറ്റർ

ചിത്രം 8. തീ-വയർ ആൾട്ടർനേറ്റർ സ്പെഷ്യലിസം

വേഗതയും ഔട്ട്പുട്ടും വർദ്ധിക്കുന്നതിനനുസരിച്ച്, ഡയോഡ് ട്രിയോയിൽ ലഭ്യമായ വോൾട്ടേജ് സാധാരണ പരവർത്തനത്തിന് ഫീൽഡ് കറന്റ് നൽകാൻ പര്യാപ്തമാകും. ഔട്ട്പുട്ട് വോൾട്ടേജ് ബാറ്ററി വോൾട്ടേജിനേക്കാൾ കൂടുതലാകുമ്പോൾ, ആൾട്ടർനേറ്റർ സിസ്റ്റം വോൾട്ടേജ് പരവർത്തിപ്പിക്കാൻ തുടങ്ങുന്നു. വയറിംഗ് സിസ്റ്റത്തിൽ ഒരു ഇൻഡക്ടർ ലൈറ്റ് ഉൾപ്പെടുത്തിയിട്ടുണ്ട്. ഡയോഡ് ട്രിയോയിൽ സിസ്റ്റം വോൾട്ടേജിന്റെ സാന്ദ്രീകരണം ഇൻഡക്ടർ ലൈറ്റിന്റെ ഇരുവശങ്ങളിലുമുള്ള വോൾട്ടേജിനെ തുല്യമാക്കുകയും ലൈറ്റ് അണയുകയും ചെയ്യുന്നു.

സിസ്റ്റം വോൾട്ടേജ് വോൾട്ടേജ് റെഗുലേറ്റർ സെറ്റ്‌വിംഗ് താഴെയായിരിക്കുകയുണ്ടാകും, റെഗുലേറ്റർ റോട്ടേറ്റിംഗ് ഫീൽഡ് കറന്റ് ഓണാക്കുകയും ആൾട്ടർനേറ്റർ വേഗത (rpm) താപനില, സിസ്റ്റം വോൾട്ടേജ് എൻ്റ്രി വയ്ക് കഴിയുന്നതും ഔട്ട്പുട്ട് ഉത്പാദിപ്പിക്കാൻ ആൾട്ടർനേറ്ററിനെ അനുവദിക്കുകയും ചെയ്യുന്നു. വോൾട്ടേജ് സെറ്റ്‌വിംഗ് എന്്തുമ്പോൾ, റെഗുലേറ്റർ ഫീൽഡ് കറന്റ് ഓഫ് ചെയ്യുന്നു. ഫീൽഡ് കറന്റ് ഓഫാക്കുകയുണ്ടാകും, റോട്ടേറ്റിലെ കാന്തികക്ഷേത്രം തകരുകയും ആൾട്ടർനേറ്റർ ഔട്ട്പുട്ട് വോൾട്ടേജ് കുറയാൻ തുടങ്ങുകയും ചെയ്യുന്നു. വോൾട്ടേജ് കുറയുന്നതും റെഗുലേറ്ററിനെ ഫീൽഡ് കറന്റ് വീണ്ടും ഓണാക്കുന്നതിനും കാന്തികക്ഷേത്രം പുനർനിർമ്മിക്കുന്നതിനും കാരണമാകുന്നു. റെഗുലേറ്ററിന്റെ ഈ സ്വിച്‌ചിംഗ് പരമ്പര തന്നെ വേഗത്തിൽ തുടരുന്നു, ഔട്ട്പുട്ടും സിസ്റ്റം വോൾട്ടേജും വോൾട്ടേജ് സെറ്റ്‌വിംഗ് വളരെ അടുത്തായി നിലനിർത്തുന്നു. സിസ്റ്റത്തിന്റെ വൈദ്യുത ആവശ്യങ്ങൾ സിസ്റ്റം വോൾട്ടേജ് വോൾട്ടേജ് സെറ്റ്‌വിംഗ് താഴെയൊക്കാനും ഇടയാക്കുന്നില്ലെങ്കിൽ ഇത് തുടരും. ഇത് സംഭവിക്കുകയാണെങ്കിൽ, നൽകിയിരിക്കുന്ന വേഗത, താപനില, സിസ്റ്റം വോൾട്ടേജ് എൻ്റ്രി വയ്ക് ആൾട്ടർനേറ്ററിന്റെ പരമാവധി ഔട്ട്പുട്ട് സാക്ഷാത്കരിക്കപ്പെടുന്നതിന് റെഗുലേറ്റർ വീണ്ടും പുരണ്ട ഫീൽഡ് കറന്റ് ഔട്ട്പുട്ട് അനുവദിക്കും.

ഔട്ട്പുട്ട് വോൾട്ടേജ് നിയന്ത്രിക്കാൻ വൺ-വയർ സിസ്റ്റങ്ങളിൽ ആൾട്ടർനേറ്ററിൽ സിസ്റ്റം വോൾട്ടേജ് ഉപയോഗിക്കുന്നു. കൂടുതൽ അധിക സെൻസ് വയറിംഗ് ആവശ്യമില്ല. 3-വയർ സിസ്റ്റത്തിൽ, സെൻസ് ലിഡിൽ നിലവിലുള്ള വോൾട്ടേജ് ഔട്ട്പുട്ട് വോൾട്ടേജ് നിയന്ത്രിക്കാൻ ഉപയോഗിക്കുന്നു. വോൾട്ടേജ് നിയന്ത്രണത്തിനായി മറ്റെന്തെങ്കിലും സിസ്റ്റത്തിൽ (ഉദാഹരണത്തിന് ബാറ്ററിയോട് അടുത്തുള്ള ഒരു ജംപ്ബാൻ) സിസ്റ്റം വോൾട്ടേജ് സെൻസ് ചെയ്യാൻ സെൻസ് ലിഡ് ഉപയോഗിക്കുന്നതിന് സാധ്യമാക്കുന്നു.

ട്രബിൾഷൂട്ടിംഗ്

ചാർജിംഗ് സിസ്റ്റത്തിലെ പരസ്പരം സാധാരണയായി ഇനിപ്പറയുന്നവയിൽ ഒന്ന് സൂചിപ്പിക്കും:

എഞ്ചിൻ പരമ്പരയിൽ കൂടുതൽ ഇൻഡിക്കേറ്റർ ലൈറ്റ് "ഓഫ്" ചെയ്യുന്നു.

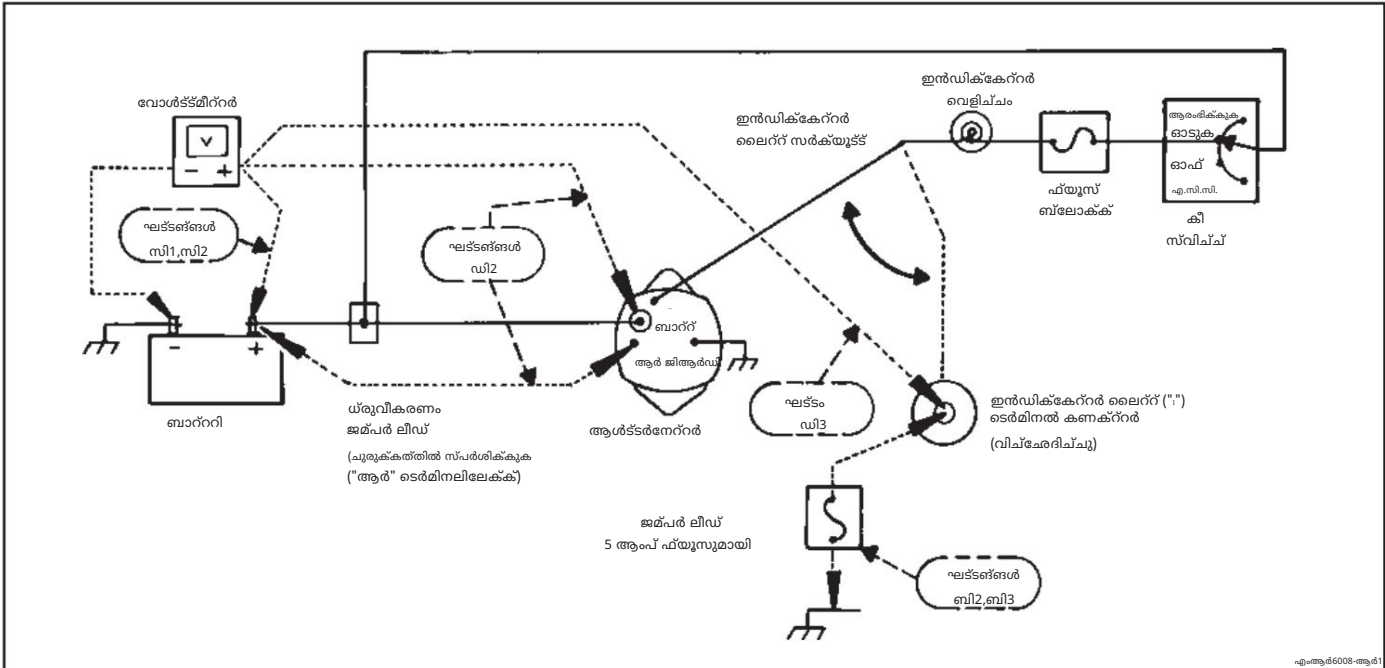

ചിത്രം 9. ഒരു വൺ-വയർ സിസ്റ്റത്തിലെ ട്രബിൾഷൂട്ടിംഗ്

കീ ഓണാക്കി ഇൻഡിക്കേറ്റർ ലൈറ്റ് "ഓഫ്" ആണ്, എഞ്ചിൻ പരമ്പരയിൽ കൂടുതൽ.

ചാർജിംഗ് കുറഞ്ഞതോ അല്ലെങ്കിൽ അമിതമായ ആയ ബാറ്ററി.

അസാധാരണമായി ഉയർന്ന സിസ്റ്റം വോൾട്ടേജ് മൂലമുണ്ടാകുന്ന ബൾബുകളുടെയോ മറ്റ് വൈദ്യുത ഉപകരണങ്ങളുടെയോ ആയുസ്സ് കുറയുന്നു.

സിസ്റ്റം വോൾട്ടേജിന്റെ റീഡിംഗുകൾ സാധാരണ പരിധിക്ക് പുറത്താണ്.

രോഗനിർണയ സംവിധാനം ഇനിപ്പറയുന്ന രീതിയിൽ (ചിത്രം 9 ഉം 10 ഉം കാണുക.)

എ. എല്ലാ ചാർജിംഗ് സിസ്റ്റങ്ങളും -

ആവശ്യമായ ടെസ്റ്റ് ഉപകരണങ്ങൾ:

- ബെൽറ്റ് ടെൻഷൻ ഗേജ്
- ബാറ്ററി ചാർജിംഗ് സൂചകത്തിന്റെ നില

- ഷോർട്ട്സ്, ഓപ്പണുകൾ, ഗ്ലൗണ്ടുകൾ അല്ലെങ്കിൽ ഉയർന്ന പരതിരോധം എൻ്റ്രി വയ്ക് കാരണമായേക്കാവുന്ന മോശം കണക്ഷനുകൾ അല്ലെങ്കിൽ മറ്റ് വയ്ക്തമായ അവസ്ഥകൾക്കായി ഇലക്ട്രിക്കൽ സിസ്റ്റം വയറിംഗും ബാറ്ററി ടെർമിനലുകളും പരിശോധിക്കുക. ആവശ്യാനുസരണം ശരിയാക്കുക.
- ആൾട്ടർനേറ്റർ ഡ്രൈവ് ബെൽറ്റിന് ശരിയായ ടെൻഷൻ ഉണ്ടോ എന്ന് പരിശോധിക്കുക. നിർമ്മാതാവിന്റെ സ്പെസിഫിക്കേഷനുകൾ കർശനമായി പരിശോധിക്കുക.
- ബാറ്ററി ചാർജിംഗ് നില പരിശോധിക്കുക. കുറവാണെങ്കിൽ, നിർമ്മാതാവിന്റെ സ്പെസിഫിക്കേഷനുകൾ അനുസരിച്ച് റീചാർജ് ചെയ്യുക, സേവനക്ഷമത സ്ഥാപിക്കാൻ ലോഡ് ടെസ്റ്റ് നടത്തുക. കൃത്യമായ ഫലങ്ങൾക്കായി കൂടുതൽ ഡയഗ്നോസ്റ്റിക് പരിശോധനകൾക്ക് അറിയാപെടുന്ന നല്ലതും പുരണ്ടതുമായ ചാർജ് ചെയ്തതുമായ ബാറ്ററി ആവശ്യമാണ്.

എംആർ6008-ആർ1

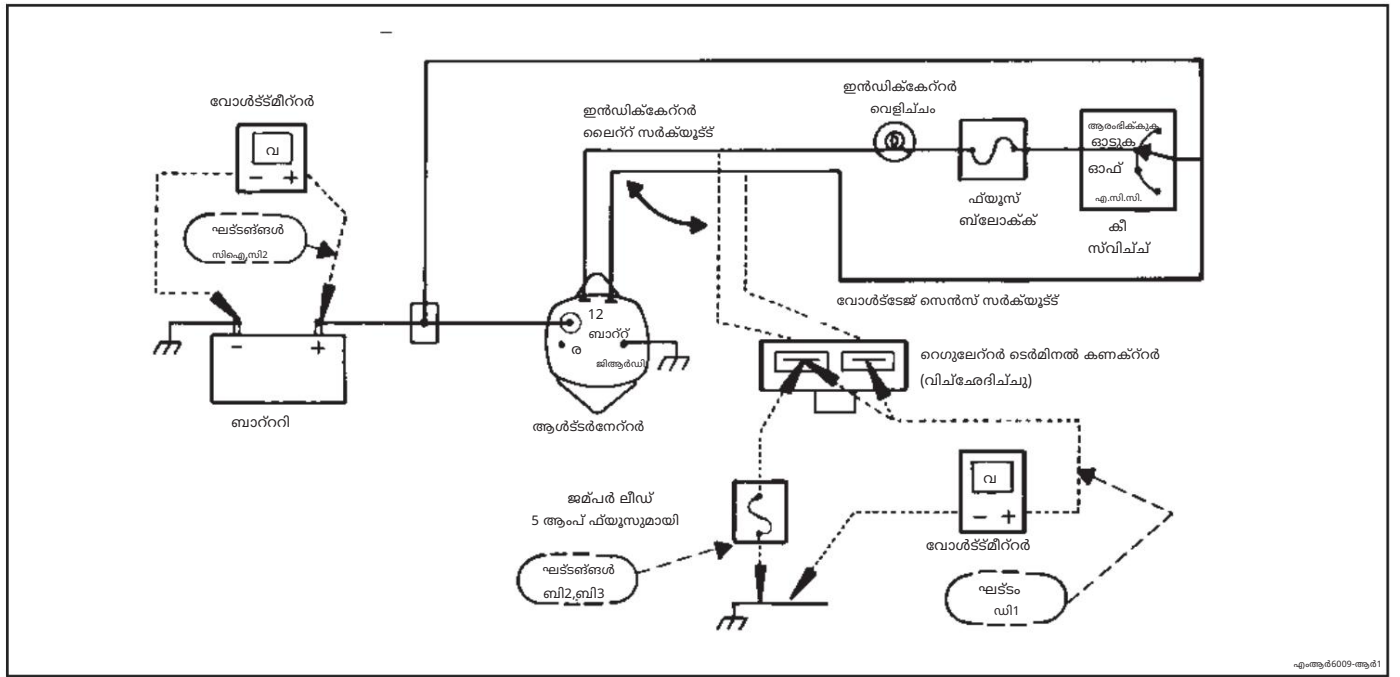

ചിത്രം 10. ഒരു തീവയർ സിസ്റ്റത്തിലെ ട്രാൻസ്മിഷൻ

ബി. ഇൻഡ്യകേറ്റർ ലൈറ്റ്സുള്ള സിസ്റ്റങ്ങൾ -

ആവശ്യമായ ടെസ്റ്റ് ഉപകരണങ്ങൾ:

5-ആംപ് ഫ്യൂസുള്ള ജെപർ ലീഡ്

1. എഞ്ചിൻ പരവർത്തികൃത്യംപോൾ ഇൻഡ്യകേറ്റർ ലൈറ്റ് ഓണാണെങ്കിൽ:

എഞ്ചിൻ നിർത്തിയ ശേഷം കി സിവിൽ "റൺ" സ്ഥാനത്തേക്ക് തിരിയുക. ഇൻഡ്യകേറ്റർ ലൈറ്റ് ഓണായിരിക്കണം. ഇലൈറ്റിൽ, ഘടം 3 ലേക്ക് പോകുക.

ആൾട്ടർനേറ്ററിലെ ഇൻഡ്യകേറ്റർ ലൈറ്റ് ലീഡ് വിച്ഛേദിക്കുക. വൺ-വയർ സിസ്റ്റങ്ങൾക്ക്, ഇത് "1" ടെർമിനൽ കണക്റ്റർ ആയിരിക്കും. 3-വയർ സിസ്റ്റങ്ങൾക്ക്, റെഗുലേറ്റർ ടെർമിനൽ കണക്റ്റർ (ടെർമിനലുകൾ 1 ഉം 2 ഉം) വിച്ഛേദിക്കുക.

ഇൻഡ്യകേറ്റർ ലൈറ്റ് ഓണായി തുടരുകയാണെങ്കിൽ, ലൈറ്റിനും ആൾട്ടർനേറ്ററിനും ഇടയിലുള്ള ഇൻഡ്യകേറ്റർ ലൈറ്റ് സർക്യൂട്ടിൽ ഷോർട്ട് ചെയ്തതോ ഗ്ലൗണ്ട് ചെയ്തതോ ആയ അവസ്ഥ കണ്ടെത്തി ശരിയാക്കുക.

ഇൻഡ്യകേറ്റർ ലൈറ്റ് അണഞ്ഞാൽ, ലൈറ്റ് ശരിയായി പരവർത്തികൃത്യംപോൾ അർത്ഥമാക്കുന്നു. ഇൻഡ്യകേറ്റർ ലൈറ്റ് ശരിയായി പരവർത്തികൃത്യംപോൾ ഉറപ്പാക്കാൻ "1" യിലേക്ക് പോകുക.

2. എഞ്ചിൻ നിർത്തിയിരിക്കുമ്പോൾ ("ബൾബ് ചെക്ക്" മോഡ്) "റൺ" സ്ഥാനത്ത് കി സിവിൽ വെച്ചിരിക്കുമ്പോൾ ഇൻഡ്യകേറ്റർ ലൈറ്റ് പരകാശിക്കുന്നില്ലെങ്കിൽ:

എഞ്ചിൻ നിർത്തിയ ശേഷം കി "റൺ" സ്ഥാനത്ത് വയ്ക്കുക. ആൾട്ടർനേറ്ററിൽ നിന്ന് ഇൻഡ്യകേറ്റർ ലൈറ്റ് ലീഡ് വിച്ഛേദിക്കുക. വൺ-വയർ സിസ്റ്റങ്ങൾക്ക്, ഇത് "1" ടെർമിനലിലായിരിക്കും. 3-വയർ സിസ്റ്റങ്ങൾക്ക്, റെഗുലേറ്റർ ടെർമിനൽ കണക്റ്റർ (ടെർമിനലുകൾ 1 ഉം 2 ഉം) വിച്ഛേദിക്കുക. ടെർമിനൽ കണ്ടെത്തി ഇൻഡ്യകേറ്റർ ലാമ്പ് സർക്യൂട്ട് ഏതാണെന്ന് നിർണ്ണയിക്കുക.

റെഗുലേറ്ററിലെ #1 ടെർമിനലിലേക്ക് കണക്റ്റർ ചെയ്യുന്നു. ആൾട്ടർനേറ്റർ ഹൗസിംഗിലേക്കുള്ള ഹാർനെസ് കണക്റ്ററിൽ ഗ്ലൗണ്ട് ഇൻഡ്യകേറ്റർ ലാമ്പ് സർക്യൂട്ടിലേക്ക് ഫ്യൂസഡ് (5-^{amp}) ജെപർ ലീഡ് ഉപയോഗിക്കുക.

- ഇൻഡ്യകേറ്റർ ലൈറ്റ് കർത്തവ്യം ജെപർ ലീഡ് സ്ഥാപിക്കുകയും ചെയ്താൽ, ആൾട്ടർനേറ്റർ നന്നാക്കുക അലൈറ്റിൽ മാറ്റിസ്ഥാപിക്കുക.

- ജെപർ ലൈഡ് സ്ഥാപിച്ച് ഇൻഡ്യകേറ്റർ ലൈറ്റ് പരകാശിക്കുന്നില്ലെങ്കിൽ, ഇൻഡ്യകേറ്റർ ലൈറ്റ് സർക്യൂട്ടിലെ ഓപൺ സർക്യൂട്ട് കണ്ടെത്തി ശരിയാക്കുക. സർക്യൂട്ട് ഫ്യൂസഡ് തുറന്നിരിക്കാം അലൈറ്റിൽ ലൈറ്റ് ബൾബ് കർത്തിച്ചിരിക്കാം. ആവശ്യാനുസരണം ശരിയാക്കുക.

ശ്രദ്ധിക്കുക: 5-^{amp} ഫ്യൂസഡ് ഉറപ്പായാണെങ്കിൽ, ജെപർ ലീഡ് ഇൻഡ്യകേറ്റർ ലൈറ്റ് സർക്യൂട്ടിന് പകരം സെൻസ് സർക്യൂട്ടിലേക്ക് ബന്ധിപ്പിച്ചിരിക്കാം. ജെപർ ലീഡ് ഫ്യൂസഡ് മാറ്റി വീണ്ടും ശ്രമിക്കുക.

3. എഞ്ചിൻ പരവർത്തികൃത്യംപോൾ ഇൻഡ്യകേറ്റർ ലൈറ്റ് കർത്തവ്യംണ്ടെങ്കിലും എഞ്ചിൻ നിർത്തി കി സിവിൽ "റൺ" പൊസിഷനിൽ ആയിരിക്കുമ്പോൾ അത് ഓണിലെങ്കിൽ:

എഞ്ചിൻ നിർത്തിയ ശേഷം കി "റൺ" സ്ഥാനത്ത് വയ്ക്കുക. ആൾട്ടർനേറ്ററിൽ നിന്ന് ഇൻഡ്യകേറ്റർ ലൈറ്റ് ലീഡ് വിച്ഛേദിക്കുക. വൺ-വയർ സിസ്റ്റങ്ങൾക്ക്, ഇത് "1" ടെർമിനലിലായിരിക്കും. 3-വയർ സിസ്റ്റങ്ങൾക്ക്, റെഗുലേറ്റർ ടെർമിനൽ കണക്റ്റർ (ടെർമിനലുകൾ 1 ഉം 2 ഉം) വിച്ഛേദിക്കുക. റെഗുലേറ്ററിലെ #1 ടെർമിനലിലേക്ക് കണക്റ്റർ ചെയ്യുന്ന ടെർമിനൽ കണ്ടെത്തി ഇൻഡ്യകേറ്റർ ലാമ്പ് സർക്യൂട്ട് ഏതാണെന്ന് നിർണ്ണയിക്കുക. ആൾട്ടർനേറ്റർ ഹൗസിംഗിലേക്ക് ഫ്യൂസഡ് (5-^{amp}) ജെപർ ലീഡ് ഗ്ലൗണ്ട് ഇൻഡ്യകേറ്റർ ലാമ്പ് സർക്യൂട്ട് ഉപയോഗിക്കുക.

- ജെപർ ലൈഡ് സ്ഥാപിച്ച് ഇൻഡ്യകേറ്റർ ലൈറ്റ് കർത്തവ്യംണ്ടെങ്കിൽ, യൂണിറ്റ് റിപ്പയറിൽ വിവരിച്ചിരിക്കുന്നതുപോലെ റെഗുലേറ്റർ മാറ്റിസ്ഥാപിക്കുക.

- ജർമ്മൻ ലീഡ് സ്ഥാപിച്ചത് ഇൻഡിക്കേറ്റർ ലൈറ്റ് പരകാശിക്കുന്നിലെലൈറ്റിൽ, ബാറ്ററിയിലും ലൈറ്റിനും ഇടയിലുള്ള ഇൻഡിക്കേറ്റർ ലൈറ്റ് സർക്യൂട്ടിലെ ഓപ്‌പൺ സർക്യൂട്ട് കണിടാക്കിയിരിക്കുക. സർക്യൂട്ട് ഫ്ലൂസ് തുറന്നിരിക്കുക. (എഞ്ചിൻ പരവർത്തികൂർപ്പോൾ, ലൈറ്റ് ആൾട്ടർനേറ്റർ ഉപയോഗിച്ചത് പവർ ചെയ്യുകയും ഇൻഡിക്കേറ്റർ ലൈറ്റ് സർക്യൂട്ടിന് സമാന്തരമായി ബന്ധിപ്പിച്ചിരിക്കുന്ന മറ്റ് സർക്യൂട്ടുകളിലൂടെ ഗ്ലൗൺ ചെയ്യുകയും ചെയ്യുന്നു.) ആവശ്യാനുസരണം ശരിയാക്കുക.

ശ്രദ്ധിക്കുക: 5-^{amp} ഫ്ലൂസ് ഊതുകയാണെങ്കിൽ, ജർമ്മൻ ലീഡ് ഇൻഡിക്കേറ്റർ ലൈറ്റ് സർക്യൂട്ടിന് പകരം സെൻസ് സർക്യൂട്ടിലേക്ക് ബന്ധിപ്പിച്ചിരിക്കുക. ജർമ്മൻ ലീഡ് ഫ്ലൂസ് മാറ്റി വീണ്ടും ശ്രമിക്കുക.

4. കീ സ്പിച്ചത് "ഓഫ്" സ്ഥാനത്ത് വെച്ച് ഇൻഡിക്കേറ്റർ ലൈറ്റ് ഓണാണെങ്കിൽ:

ആൾട്ടർനേറ്ററിലെ ഇൻഡിക്കേറ്റർ ലൈറ്റ് സർക്യൂട്ട് വിച്ഛേദിക്കുക.

- ഇൻഡിക്കേറ്റർ ലൈറ്റ് ഓണായി തുടരുകയാണെങ്കിൽ, ലൈറ്റിനും ആൾട്ടർനേറ്ററിനും ഇടയിലുള്ള ഷോർട്ട് കൺട്രിബൻ കണിടാക്കി ശരിയാക്കുക.

- ഇൻഡിക്കേറ്റർ ലൈറ്റ് അണഞ്ഞ്തൊൽ, റക്റ്റിഫയർ ബ്ലിഡ്ജിൽ ഡയോഡ് ഷോർട്ട് ആകും. യൂണിറ്റ് റിപ്‌വരിന് കീഴിൽ വിവരിച്ചിരിക്കുന്നതുപോലെ റക്റ്റിഫയർ ബ്ലിഡ്ജ് മാറ്റിസ്ഥാപിക്കുക.

സി. ഇൻഡിക്കേറ്റർ ലൈറ്റ് ഇല്ലാത്തതോ ഇൻഡിക്കേറ്റർ ലൈറ്റ് ശരിയായി പരവർത്തികൂന്നതോ ആയ സിസ്റ്റത്തിൽ -

ആവശ്യമായ ടെസ്റ്റ് ഉപകരണങ്ങൾ:

വോൾട്ട്മീറ്റർ

1. ബാറ്ററി ചാർജ് കുറവാണെങ്കിൽ, വാഹനം ഓടിക്കൊണ്ടിരിക്കുകപോൾ ഇൻഡിക്കേറ്റർ ലൈറ്റ് ഓണായിരിക്കുകയാണെങ്കിൽ, അല്ലെങ്കിൽ സിസ്റ്റം വോൾട്ട്മീറ്റർ ഓപ്‌പറേറിയം വോൾട്ടേജ് സ്പീക്കർയുമായ പരിധിക്ക് താഴെയാണെന്ന് കാണിക്കുന്നുവെങ്കിൽ:

എഞ്ചിൻ നിർത്തി എല്ലാ ഇലക്ട്രിക്കൽ ലോഡുകളും ഓഫ്‌കിയിരിക്കുകപോൾ, ബാറ്ററി ടെർമിനലുകളിലൂടെയും വോൾട്ടേജ് പരിശോധിക്കാൻ വോൾട്ട്മീറ്റർ ഉപയോഗിക്കുക. റെക്‌കോർഡ് വോൾട്ടേജ്.

എഞ്ചിൻ സ്റ്റാർട്ട് ചെയ്ത് മിതമായ വേഗതയിൽ പരവർത്തിപ്പിക്കുക. എഞ്ചിൻ പരവർത്തികൂർപ്പോൾ ബാറ്ററി ടെർമിനലുകളിലൂടെയും വോൾട്ടേജ് പരിശോധിക്കുക.

- ബാറ്ററി ടെർമിനലുകളിലെ വോൾട്ടേജ് റീഡിംഗ് സിസ്റ്റം വോൾട്ട്മീറ്ററിൽ കാണിക്കുന്ന റീഡിംഗിൽ നിന്ന് വ്യത്യസ്തമാണെങ്കിൽ (സജ്ജീകരിച്ചിട്ടുണ്ടെങ്കിൽ), തെറ്റായ റീഡിംഗിനെ കാരണം കണിടാക്കി ശരിയാക്കുക.

- എഞ്ചിൻ നിർത്തിയിരിക്കുകപോൾ മുച്‌പ് രേഖപ്പെടുത്തിയ റീഡിംഗിനേക്കാൾ വോൾട്ടേജ് കുറവാണെങ്കിൽ, ആൾട്ടർനേറ്റർ ഔട്ട്പുട്ട് ഉണ്ടാകില്ല. ഔട്ട്പുട്ട് ഇല്ല എന്ന് വിഭാഗത്തിലേക്ക് പോകുക.

- എഞ്ചിൻ നിർത്തിയിരിക്കുകപോൾ വോൾട്ടേജ് മുച്‌പ്തെ റീഡിംഗിനേക്കാൾ കൂടുതലാണെങ്കിൽ, ആൾട്ടർനേറ്റർ ഔട്ട്പുട്ട് ലഭ്യമാണ്. റേറ്റിംഗ് ചെയ്ത ഔട്ട്പുട്ട് പരിശോധനയിലെ വിഭാഗത്തിലേക്ക് പോകുക.

2. ബാറ്ററി അമിതമായി ചാർജ്ജ് ചെയ്തിട്ടുണ്ടെങ്കിൽ (അമിതമായ ജല ഉപയോഗം അല്ലെങ്കിൽ ബാറ്ററി വെന്റുകളിൽ നിന്ന് ഇലക്ട്രോലൈറ്റ് പുറത്തുവരുന്നത് കാരണം), ഉയർന്ന സിസ്റ്റം വോൾട്ടേജ് ഉണ്ടെന്ന് സംശയിക്കുന്നതിനാൽ ബൾബുകളോ മറ്റ് ഇലക്ട്രിക്കൽ ഉപകരണങ്ങളോ ആയുസ്സ് കുറച്ചിട്ടുണ്ടെങ്കിൽ, അല്ലെങ്കിൽ സിസ്റ്റം വോൾട്ട്മീറ്റർ സാധാരണ പരിധിക്ക് മുകളിൽ റീഡ് ചെയ്യുന്നുവെങ്കിൽ:

ബാറ്ററി പൂർണ്ണമായും ചാർജ് ചെയ്തതിനു ശേഷം, എഞ്ചിൻ മിതമായ വേഗതയിൽ പരവർത്തികൂകയും എല്ലാ ഇലക്ട്രിക്കൽ ലോഡുകളും ഓഫായിരിക്കുകയും ചെയ്യുകപോൾ, ബാറ്ററി ടെർമിനലുകളിൽ വോൾട്ടേജ് പരിശോധിക്കാൻ വോൾട്ട്മീറ്റർ ഉപയോഗിക്കുക. 3-വയർ സിസ്റ്റം പരിശോധിക്കുകയാണെങ്കിൽ, സെൻസ് ലീഡ് (ആൾട്ടർനേറ്റർ #2 ടെർമിനലുമായി ബന്ധിപ്പിക്കുന്നു) കണിടാക്കി വോൾട്ടേജ് റീഡിംഗ് നിരീക്ഷിക്കുകപോൾ രണ്ട് അറ്റങ്ങളിലുമുള്ള കണക്ഷനുകൾ സൗജന്യമായി ചിലിപ്പിക്കുക.

ഒരു 12-വോൾട്ട് സിസ്റ്റത്തിന്, റീഡിംഗുകൾ സ്ഥിരതയുള്ളതായിരിക്കണം, ഏകദേശം 13.5 - 14.5 വോൾട്ട്, ഒരു സാഹചര്യത്തിലും 15 വോൾട്ടിന് മുകളിൽ പോകരുത്. 24-വോൾട്ട് സിസ്റ്റത്തിന്, റീഡിംഗുകൾ സ്ഥിരതയുള്ളതായിരിക്കണം, ഏകദേശം 27 - 28 വോൾട്ട്, ഒരു സാഹചര്യത്തിലും 31 വോൾട്ടിന് മുകളിൽ പോകരുത്.

- വൺ-വയർ സിസ്റ്റം: വോൾട്ടേജ് ക്രമരഹിതമാണെങ്കിൽ അല്ലെങ്കിൽ 15 വോൾട്ടിൽ കൂടുതലാണെങ്കിൽ (24-വോൾട്ട് സിസ്റ്റത്തിൽ 31 വോൾട്ട്), യൂണിറ്റ് റിപ്‌വരിൽ വിവരിച്ചിരിക്കുന്നതുപോലെ റെഗുലേറ്റർ മാറ്റി ഷോർട്ട്സിന്റുള്ള ഫീൽഡ് കോയിൽ പരിശോധിക്കുക.

- 3-വയർ സിസ്റ്റം: ഈ പരിശോധനകളിൽ ഏതെങ്കിലും സമയത്ത് വോൾട്ടേജ് ക്രമരഹിതമോ 15 വോൾട്ടിന് മുകളിലോ (24-വോൾട്ട് സിസ്റ്റത്തിൽ 31 വോൾട്ട്) പോയാൽ, തുടർച്ചയ്ക്കായി സെൻസ് ലീഡ് പരിശോധിക്കുകയും സെൻസ് ലീഡ് കണക്ഷനുകൾ വ്യത്തിയാക്കി മുറുക്കുകയും ചെയ്യുക. എഞ്ചിൻ പരവർത്തികൂർപ്പോൾ വോൾട്ടേജുകൾ വീണ്ടും പരിശോധിക്കുക. പരസ്പരം നിലനിൽക്കുകയാണെങ്കിൽ, ഷോർട്ട്സിന്റുള്ള യൂണിറ്റ് റിപ്‌വയർ, ടെസ്റ്റ് ഫീൽഡ് കോയിൽ എന്റിവയിൽ വിവരിച്ചിരിക്കുന്നതുപോലെ റെഗുലേറ്റർ മാറ്റിസ്ഥാപിക്കുക.

ഡി. ഔട്ട്പുട്ട് ഇല്ല

ആവശ്യമായ ടെസ്റ്റ് ഉപകരണങ്ങൾ:

വോൾട്ട്മീറ്റർ

ജർമ്മൻ ലീഡ് (18 ^{൧൧}. മിനിറ്റ്, ഫ്ലൂസ് ഇല്ല)

വോൾട്ടേജ് സെൻസിംഗ് സർക്യൂട്ട് പരാരംഭമായി ഓണാക്കുന്നതിന് 21-st ആൾട്ടർനേറ്ററുകൾ ഒരു ബാറ്ററിയിലുമായി ബന്ധിപ്പിച്ചിരിക്കുന്നമറ്റ് ശ്രദ്ധിക്കുക (ഫീച്ചറുകളിലെ വിഭാഗം കാണുക). ശരിയായി കണക്റ്റ് ചെയ്യുകയും സിസ്റ്റം പരിശോധനകൾ "ഔട്ട്പുട്ട് ഇല്ല" എന്ന് അവസാനിപ്പിക്കുകയും ചെയ്യുകപോൾ, ആൾട്ടർനേറ്ററിന് അറ്റകുറ്റപ്പണി ആവശ്യമുണ്ടോ എന്ന് നിർണ്ണയിക്കാൻ ഇനിപ്പറയുന്ന ഘട്ടങ്ങൾ ഉപയോഗിക്കുക:

1. 3-വയർ സിസ്റ്റത്തിൽ വൺ-വയർ റെഗുലേറ്ററിലെ ഹാർനെസ് കണക്ടിൽ നിലവിലുള്ള വോൾട്ടേജുകൾ പരിശോധിക്കാൻ വോൾട്ട്മീറ്റർ ഉപയോഗിക്കുക. കണക്റ്റർ വിച്ഛേദിക്കുകപോൾ കീ സ്പിച്ചത് "ഓഫ്" സ്ഥാനത്ത് (എഞ്ചിൻ പരവർത്തികൂർപ്പിന്റേ) ആയിരിക്കുകപോൾ, ഹാർനെസിലെ 1 ഉം 2 ഉം ടെർമിനലുകൾ ബാറ്ററി വോൾട്ടേജ് വായിക്കണം. ശരിയാണെങ്കിൽ, ഘട്ടം 4 ലേക്ക് പോകുക. ഇല്ലെങ്കിൽ, ആൾട്ടർനേറ്റർ ഓണാകില്ല. വോൾട്ടേജ് നഷ്ടത്തിനെ കാരണം കണിടാക്കി ശരിയാക്കുക.

2. "1" ടെർമിനൽ ഇല്ലാത്ത വൺ-വയർ സിസ്റ്റത്തിൽ, ആൾട്ടർനേറ്റർ ഓണാക്കാൻ "BAT" ടെർമിനലിലെ ബാറ്ററി പോസിറ്റീവ് വോൾട്ടേജും റോട്ടറിലെ നെഗറ്റീവ് വോൾട്ടേജും ആവശ്യമാണ്. "BAT" ടെർമിനലിൽ ബാറ്ററി വോൾട്ടേജ് ഉണ്ടെന്ന് പരിശോധിക്കാൻ വോൾട്ട്മീറ്റർ ഉപയോഗിക്കുക. ഇല്ലെങ്കിൽ, വോൾട്ടേജ് നഷ്ടത്തിനെ കാരണം കണിടാക്കി ശരിയാക്കുക.

ആൾട്ടർനേറ്ററിനെ സർവീസിംഗ് സമയത്ത് റോട്ടറിലെ അവശിഷ്ട കാന്തികത ചിലപ്പോൾ നഷ്ടപ്പെടും. ആൾട്ടർനേറ്ററിന് "E" അല്ലെങ്കിൽ "RELAY" ടെർമിനൽ ഇല്ലെങ്കിൽ, ഘട്ടം 4 ലേക്ക് പോകുക. ആൾട്ടർനേറ്ററിന് "E" ടെർമിനൽ ഉണ്ടെങ്കിൽ, ആപ്ലിക്‌ഷനിൽ നിന്ന് ആൾട്ടർനേറ്റർ നീക്കം ചെയ്യാതെ തന്നെ റോട്ടറിനെ റിമാഗ്നറ്റൈസ് ചെയ്യാൻ കഴിയും.

റോട്ടറിനെ റിമാഗ്നറ്റ് ചെയ്യുക, ആൾട്ടർനേറ്ററുമായി സാധാരണ കണക്ഷനുകൾ ഉണ്ടാക്കിയിട്ടുണ്ട് എന്ന് ഉറപ്പാക്കുക. BAT ടെർമിനലിലേക്കും

ഗ്ലൗണ്ട് സർക്യൂട്ടിലേക്കും. "B" ടെർമിനലിൽ നിന്ന് വയറിംഗ് ഹാർനെസ് വിച്ഛേദിക്കുക. ബാറ്ററി പോസിറ്റീവ് നിന്ന് ആൾട്ടർനേറ്റർ "B" ടെർമിനലിലേക്ക് ഒരു ജമ്പർ ലിഡ് തൽക്ഷണം ബന്ധിപ്പിക്കുക. ഇത് ഫീൽഡ് കറന്റ് റോട്ടറിലൂടെ ശരിയായ ദിശയിൽ തൽക്ഷണം പരവഹിക്കാൻ ഇടയാക്കുകയും കാന്തികത പുനഃസ്ഥാപിക്കുകയും ചെയ്യും.

വയറിംഗ് ഹാർനെസ് "B" ടെർമിനലിലേക്ക് വീണ്ടും ബന്ധിപ്പിക്കുക, തുടർന്ന് ഔട്ട്പുട്ടിനായി ആൾട്ടർനേറ്റർ വീണ്ടും പരിശോധിക്കുക.

- 3. "B" ടെർമിനൽ ഉള്ള വൺ-വയർ സിസ്റ്റങ്ങളിൽ, ഈ ടെർമിനലിലെ ഇൻഡിക്കേറ്റർ ലൈറ്റ് കറന്റ് സാധാരണ കാന്തികത സ്ഥാപിക്കും. എഞ്ചിൻ നിർത്തി കീ സ്വിച്ച് ചെയ്താൽ, ഈ ടെർമിനലിൽ വോൾട്ടേജ് ഉണ്ടോ എന്ന് പരിശോധിക്കാൻ വോൾട്ട്മീറ്റർ ഉപയോഗിക്കുക. "B" ടെർമിനൽ ബന്ധിപ്പിച്ച ഇൻഡിക്കേറ്റർ ലാമ്പ് ഓണായിരിക്കുമ്പോൾ, വോൾട്ടേജ് ബാറ്ററി വോൾട്ടേജിനേക്കാൾ കുറവായിരിക്കും. ഈ പരിശോധന നടത്താൻ "B" ടെർമിനലിൽ വയറിംഗ് വിച്ഛേദിക്കണമെങ്കിൽ, ഹാർനെസ് വയറിലെ ബാറ്ററി വോൾട്ടേജ് പരിശോധിക്കുക. വോൾട്ടേജ് ഉണ്ടെങ്കിൽ, ഘട്ടം 4 ലേക്ക് പോകുക. വോൾട്ടേജ് ഇല്ലെങ്കിൽ, വോൾട്ടേജ് നഷ്ടത്തിന് കാരണമായ "B" ടെർമിനൽ സർക്യൂട്ട് പരിശോധിക്കുക (ബൾബ് കത്തിച്ചേർക്കാം). ആവശ്യാനുസരണം ശരിയാക്കുക.
- 4. ആൾട്ടർനേറ്റർ ഓണാക്കുന്നതിൽ നിന്ന് തടയുന്ന ഒരു സാഹചര്യവും കൺട്രോളിലെ ലൈറ്റിൽ (ഘട്ടം 1, 2, അല്ലെങ്കിൽ 3), എഞ്ചിൻ നിർമ്മാതാവിന്റെ നിർദ്ദേശങ്ങൾ കൃത്യമായി എഞ്ചിനിൽ നിന്ന് ആൾട്ടർനേറ്റർ നീക്കം ചെയ്ത് യൂണിറ്റ് നന്നാക്കലിലേക്ക് പോകുക.

ഇ. റേറ്റുചെയ്ത ഔട്ട്പുട്ട് പരിശോധന

ടെസ്റ്റ് ഉപകരണങ്ങൾ ആവശ്യമാണ്

- വോൾട്ട്മീറ്റർ
- അമീറ്റർ (ആൾട്ടർനേറ്റർ റേറ്റിംഗിനേക്കാൾ കുറഞ്ഞത് 15 ആമ്പിയർ കൂടുതൽ കറന്റ് ശേഷി)
- വേരിയബിൾ കാർബൺ പൈൽ ലോഡ് ടെസ്റ്റർ

മൂന്നിനിയെ: ആൾട്ടർനേറ്റർ "BAT" ടെർമിനൽ ലിഡ് നീക്കം ചെയ്യുന്നതിനോ ഘടിപ്പിക്കുന്നതിനോ മുമ്പ് ബാറ്ററിയെ നെഗറ്റീവ് ബാറ്ററി കേബിൾ വിച്ഛേദിക്കുന്നതിൽ പരാജയപ്പെടുന്നതിൽ പരിക്കിന് കാരണമായേക്കാം. ആൾട്ടർനേറ്റർ "BAT" ടെർമിനലിൽ ഒരു ഉപകരണം ഷോർട്ട് ചെയ്താൽ, ഉപകരണം ചർമ്മത്തിൽ പൊള്ളൽ ഉണ്ടാക്കുന്ന തരത്തിൽ വേഗത്തിൽ ചൂടാകാൻ സാധ്യതയുണ്ട്.

- 1. താഴെ പറയുന്ന ഘട്ടങ്ങളിൽ വിവരിച്ചിരിക്കുന്നതുപോലെ ടെസ്റ്റ് ഉപകരണ ഹുക്സ് പുറംകയ്ക്കായി ചിത്രം 11 കാണുക. ഇൻഡക്റ്റീവ് പിക്ക-അപ്പ് ("ക്ലാമ്പ് ഓൺ") തരം അമീറ്റർ ഉപയോഗിക്കുകയാണെങ്കിൽ, ആൾട്ടർനേറ്റർ ഔട്ട്പുട്ട് ലിഡിൽ കറന്റ് ക്ലാമ്പ് സ്ഥാപിച്ച ഘട്ടം 4 ലേക്ക് കടക്കുക. സീരീസ് അമീറ്റർ ഉപയോഗിക്കുകയാണെങ്കിൽ, ബാറ്ററിയെ നെഗറ്റീവ് ബാറ്ററി കേബിൾ വിച്ഛേദിക്കുക.
- 2. ആൾട്ടർനേറ്റർ "BAT" ടെർമിനലുമായി അമീറ്റർ ശ്രേണിയിൽ ഇൻസ്റ്റാൾ ചെയ്യുക.
- 3. ബാറ്ററിയെ നെഗറ്റീവ് ബാറ്ററി കേബിൾ വീണ്ടും ബന്ധിപ്പിക്കുക.
- 4. അറിയിപ്പ്: ഒരു 24-വോൾട്ട് സിസ്റ്റം നിർണ്ണയിക്കാൻ 12-വോൾട്ട് കാർബൺ പൈൽ ലോഡ് ടെസ്റ്റ് ഉപയോഗിക്കുമ്പോൾ, ബാറ്ററി പാക്കിലെ 12-വോൾട്ട് പൊട്ടൻഷ്യലിലേക്ക് മാത്രം ലോഡ് ടെസ്റ്റ് അറ്റാച്ച് ചെയ്യുക. 12-വോൾട്ട് ലോഡ് ടെസ്റ്റ് 24-വോൾട്ട് പൊട്ടൻഷ്യലിലേക്ക് അറ്റാച്ച് ചെയ്യുന്നത് ലോഡ് ടെസ്റ്റിനെ

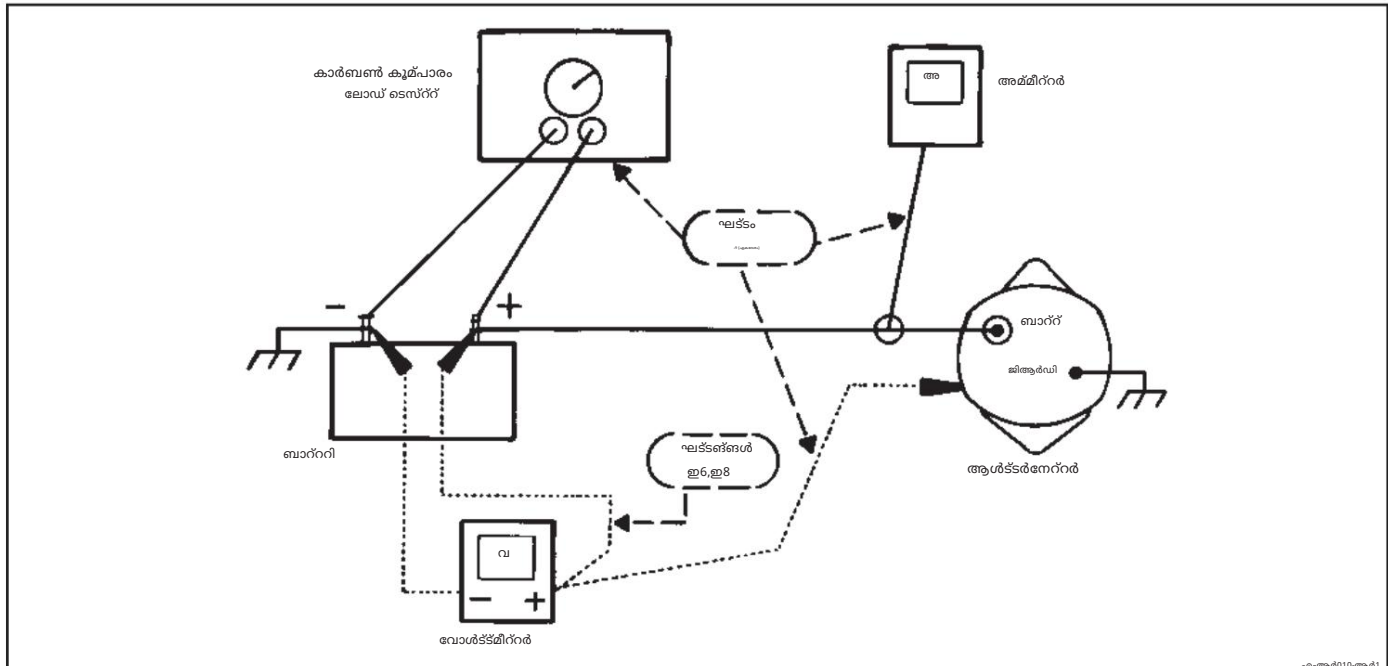

ചിത്രം 11. റേറ്റുചെയ്ത ഔട്ട്പുട്ട് പരിശോധന

എം.ആർ.010-ആ.41

<p>ലോഡ് ഓഫ് ചെയ്തിരിക്കുകമ്പോൾ, ബാറ്ററിയിലുടനീളം കാർബൺ പൈൽ ലോഡ് ടെസ്റ്റ് എടിപിപിക്കുക.</p>	<p>ആൾട്ടർനേറ്റ് യൂണിറ്റ് നന്നാക്കൽ</p>
<p>5. വോൾട്ട്മീറ്റർ നെഗറ്റീവ്, ഗ്‌രൗണ്ട്ഡ് നെഗറ്റീവ് ബാറ്ററി ടെർമിനലുമായി ഘടിപ്പിക്കുക. വിവിധ പോയിന്റുകളിൽ പരിശോധനകൾക്കായി പോസിറ്റീവ് മീറ്റർ ലീഡ് തുറന്നിടുക.</p>	<p>മുൻനറിയിപ്പ്: ആൾട്ടർനേറ്റ് "bat" ടെർമിനൽ ലീഡ് നീക്കം ചെയ്യുന്നതിനോ എടിപിപിക്കുന്നതിനോ മുമ്പ് ബാറ്ററിലെ നെഗറ്റീവ് കേബിൾ വിച്ഛേദിക്കുന്നതിൽ പരാജയപ്പെടുന്നതു പരിഷ്കിച്ച് കാരണമായേക്കാം. ആൾട്ടർനേറ്റ് "bat" ടെർമിനലിൽ ഒരു ഉപകരണം ഷോർട്ട് ചെയ്താൽ, ഉപകരണം വേഗത്തിൽ ചൂടാകുകയും ചർമ്മത്തിൽ പൊള്ളൽ ഉണ്ടാകുകയും ചെയ്യും.</p>
<p>6. ബാറ്ററി പോസിറ്റീവ് ടെർമിനലിൽ വോൾട്ടേജ് പരിശോധിച്ചാൽ രേഖപ്പെടുത്തുക. മൾട്ടി-ബാറ്ററി സിസ്റ്റങ്ങളിൽ, ബാറ്ററി ചാർജിംഗ് മോഡിലാണെന്നുപോലെ കണക്റ്റുചെയ്തിരിക്കുന്ന ബാറ്ററി ടെസ്റ്റിന്റേ പോസിറ്റീവ് വോൾട്ടേജ് പരിശോധിക്കുക.</p>	<p>അറിയിപ്പ്: എലിലോഡ്‌പോലും ഫാസ്റ്റർനുകൾ യഥാർത്ഥ സിമാനത്ത് വീണ്ടും ഇൻസ്പെക്ടർ ചെയ്യുക. ഫാസ്റ്റർനുകൾ മാറ്റിസ്ഥാപിക്കാൻ ആവശ്യമെങ്കിൽ, ശരിയായ പാർട്ട് നമുപറേ തത്സമയമായതോ മാത്രം ഉപയോഗിക്കുക.</p>
<p>7. എലില സിസ്റ്റം ഇലക്ട്രിക്കൽ ലോഡുകളും ഓഫായിരിക്കുമ്പോൾ, എഞ്ചിൻ സ്റ്റാർട്ട് ചെയ്യുക, മിതമായ വേഗതയിൽ (=) ഓടുക.</p>	<p>ശരിയായ പാർട്ട് നമുപർ ലഭ്യമല്ലെങ്കിൽ, തുല്യ വലുപ്പവും ശക്തിയും മാത്രം ഉപയോഗിക്കുക. ആൾട്ടർനേറ്റ് ഇന്റേണൽ ഫാസ്റ്റർനുകൾക്ക്, സർവീസ് പാർട്ട് കാൻലോഗിലെ ഡെൽകോ റെമി അമേരിക്ക സ്പോർട്‌ഡേർഡ് ഹാർഡ്‌വെയർ ഫാസ്റ്റർനേഴ്സ് വിഭാഗം കാണുക.</p>
<p>- വായന മുൻ വായനയേക്കാൾ കുറവാണെങ്കിൽ (ഘടം 6), ഔട്ട്പുട്ട് ഇലില എന്ന് വിഭാഗം കാണുക.</p>	<p>വീണ്ടും ഉപയോഗിക്കാൻ പാടില്ലാത്ത ഫാസ്റ്റർനുകൾ നടപടിക്രമത്തിൽ രേഖപ്പെടുത്തും.</p>
<p>- 12-വോൾട്ട് സിസ്റ്റത്തിൽ റീഡിംഗ് 15 വോൾട്ടിൽ കൂടുതലാണെങ്കിൽ (24-വോൾട്ട് സിസ്റ്റത്തിൽ 31 വോൾട്ട്), ഉയർന്ന വോൾട്ടേജ് ഔട്ട്പുട്ടിലെ വിഭാഗം കാണുക.</p>	<p>തരലഡ് ലോക്‌കിംഗ് കോമ്‌പൗണ്ട് ആവശ്യമുള്ള ഫാസ്റ്റർനുകൾ നടപടിക്രമത്തിൽ ശ്രദ്ധിക്കുകപെടും.</p>
<p>9. കാർബൺ പൈൽ ലോഡ് ഓണാക്കി, ബാറ്ററി പോസിറ്റീവ് ടെർമിനലിലെ വോൾട്ടേജ് 13 വോൾട്ടിൽ താഴെയാകാൻ അനുവദിക്കാതെ (24-വോൾട്ട് സിസ്റ്റത്തിൽ 25 വോൾട്ട്) അമിറ്ററിൽ പരമാവധി ആൾട്ടർനേറ്റ് ഔട്ട്പുട്ട് ലഭിക്കുന്നതിന് കർമ്മിക്കുക. പരമാവധി ആർപിയർ ഔട്ട്പുട്ട് രേഖപ്പെടുത്തുക.</p>	<p>കാണിക്കുമ്പോൾ വ്യക്തമാക്കിയ ടോർക്ക് മൂലയങ്ങൾ ഉപയോഗിക്കുക.</p>
<p>ആൾട്ടർനേറ്റ് പരമാവധി ഔട്ട്പുട്ടിൽ പ്‌വേർത്തികുന്നിനുണ്ടെങ്കിൽ, ആൾട്ടർനേറ്റ് ഹൗസിംഗിനും ബാറ്ററി നെഗറ്റീവ് ടെർമിനലിനും ഇടയിലുള്ള ഗ്‌രൗണ്ട് സർക്യൂട്ടിലെ വോൾട്ടേജ് ഡ്രോപ്പ് പരിശോധിച്ചാൽ രേഖപ്പെടുത്തുക. കാർബൺ പൈൽ ലോഡ് ഓഫ് ചെയ്യുക.</p>	<p>മറ്റെതെങ്കിലും രീതിയിൽ ഫാസ്റ്റർനുകൾ ഉപയോഗിക്കുകയോ മാറ്റിസ്ഥാപിക്കുകയോ ചെയ്യുന്നതു ഭാഗികമായോ സിസ്റ്റത്തിനോ കേടുപാടുകൾ വരുത്താൻ ഇടയാക്കും.</p>
<p>ആൾട്ടർനേറ്റ് പരമാവധി ഔട്ട്പുട്ടിൽ പ്‌വേർത്തികുന്നിനുണ്ടെങ്കിൽ, ആൾട്ടർനേറ്റ് ഹൗസിംഗിനും ബാറ്ററി നെഗറ്റീവ് ടെർമിനലിനും ഇടയിലുള്ള ഗ്‌രൗണ്ട് സർക്യൂട്ടിലെ വോൾട്ടേജ് ഡ്രോപ്പ് പരിശോധിച്ചാൽ രേഖപ്പെടുത്തുക. കാർബൺ പൈൽ ലോഡ് ഓഫ് ചെയ്യുക.</p>	<p>ഭാഗനിർണ്ണയത്തിൽ ആൾട്ടർനേറ്റ് നന്നാക്കൽ ആവശ്യമാണെന്ന് കണ്ടെത്തിയാൽ, നിർമ്മാതാവിന്റെ നിർദ്ദേശങ്ങൾ അനുസരിച്ചാൽ എഞ്ചിനിൽ നിന്ന് ആൾട്ടർനേറ്റ് നീക്കം ചെയ്യുക.</p>
<p>ആൾട്ടർനേറ്റ് പരമാവധി ഔട്ട്പുട്ടിൽ പ്‌വേർത്തികുന്നിനുണ്ടെങ്കിൽ, ആൾട്ടർനേറ്റ് ഹൗസിംഗിനും ബാറ്ററി നെഗറ്റീവ് ടെർമിനലിനും ഇടയിലുള്ള ഗ്‌രൗണ്ട് സർക്യൂട്ടിലെ വോൾട്ടേജ് ഡ്രോപ്പ് പരിശോധിച്ചാൽ രേഖപ്പെടുത്തുക. കാർബൺ പൈൽ ലോഡ് ഓഫ് ചെയ്യുക.</p>	<p>ഡിസ്അസംബ്ലി, ബെഞ്ച് പരിശോധനകൾ</p>
<p>ആൾട്ടർനേറ്റ് പരമാവധി ഔട്ട്പുട്ടിൽ പ്‌വേർത്തികുന്നിനുണ്ടെങ്കിൽ, ആൾട്ടർനേറ്റ് ഹൗസിംഗിനും ബാറ്ററി നെഗറ്റീവ് ടെർമിനലിനും ഇടയിലുള്ള ഗ്‌രൗണ്ട് സർക്യൂട്ടിലെ വോൾട്ടേജ് ഡ്രോപ്പ് പരിശോധിച്ചാൽ രേഖപ്പെടുത്തുക. കാർബൺ പൈൽ ലോഡ് ഓഫ് ചെയ്യുക.</p>	<p>ആവശ്യമായ ടെസ്റ്റ് ഉപകരണങ്ങൾ:</p>
<p>ആൾട്ടർനേറ്റ് പരമാവധി ഔട്ട്പുട്ടിൽ പ്‌വേർത്തികുന്നിനുണ്ടെങ്കിൽ, ആൾട്ടർനേറ്റ് ഹൗസിംഗിനും ബാറ്ററി നെഗറ്റീവ് ടെർമിനലിനും ഇടയിലുള്ള ഗ്‌രൗണ്ട് സർക്യൂട്ടിലെ വോൾട്ടേജ് ഡ്രോപ്പ് പരിശോധിച്ചാൽ രേഖപ്പെടുത്തുക. കാർബൺ പൈൽ ലോഡ് ഓഫ് ചെയ്യുക.</p>	<p>ഓമിറ്റർ</p>
<p>ആൾട്ടർനേറ്റ് പരമാവധി ഔട്ട്പുട്ടിൽ പ്‌വേർത്തികുന്നിനുണ്ടെങ്കിൽ, ആൾട്ടർനേറ്റ് ഹൗസിംഗിനും ബാറ്ററി നെഗറ്റീവ് ടെർമിനലിനും ഇടയിലുള്ള ഗ്‌രൗണ്ട് സർക്യൂട്ടിലെ വോൾട്ടേജ് ഡ്രോപ്പ് പരിശോധിച്ചാൽ രേഖപ്പെടുത്തുക. കാർബൺ പൈൽ ലോഡ് ഓഫ് ചെയ്യുക.</p>	<p>110-വോൾട്ട് ടെസ്റ്റ് ലാമ് (ഓപ്ഷണൽ)</p>
<p>ആൾട്ടർനേറ്റ് പരമാവധി ഔട്ട്പുട്ടിൽ പ്‌വേർത്തികുന്നിനുണ്ടെങ്കിൽ, ആൾട്ടർനേറ്റ് ഹൗസിംഗിനും ബാറ്ററി നെഗറ്റീവ് ടെർമിനലിനും ഇടയിലുള്ള ഗ്‌രൗണ്ട് സർക്യൂട്ടിലെ വോൾട്ടേജ് ഡ്രോപ്പ് പരിശോധിച്ചാൽ രേഖപ്പെടുത്തുക. കാർബൺ പൈൽ ലോഡ് ഓഫ് ചെയ്യുക.</p>	<p>അറിയിപ്പ്: ചില എഞ്ചിൻ കോൺഫിഗറേഷനുകളിലെ ചില ആൾട്ടർനേറ്റുകളിൽ, ഒരു 1.5^u കപ്‌സാസിറ്റർ ^(൧൧) 1985444 ഔട്ട്പുട്ട് ടെർമിനലിൽ ഇൻസ്പെക്ടർ ചെയ്തിട്ടുണ്ട്, കൂടാതെ 3/8" നീളമുള്ള 10-24 സെൽഫ് ടാപിംഗ് സ്ക്രൂവിൽ ഘടിപ്പിച്ചിരിക്കുന്നു. ഡിസ്അസംബ്ലിലെ ചെയ്യുന്നതിന് മുമ്പ് സ്ക്രൂവും കപ്‌സാസിറ്ററും ^(൧൧) 1985444 നീക്കം ചെയ്യുക.</p>
<p>- 12-വോൾട്ട് സിസ്റ്റത്തിൽ (24-വോൾട്ട് സിസ്റ്റത്തിൽ 0.5 വോൾട്ട്) ഗ്‌രൗണ്ട് സർക്യൂട്ട് വോൾട്ടേജ് ഡ്രോപ്പ് 0.25 വോൾട്ടിൽ കൂടുതലാണെങ്കിൽ, എലില ഗ്‌രൗണ്ട് സർക്യൂട്ട് കണക്ഷനുകളും വൃത്തിയാക്കി ശക്തമാക്കുക. ഇത് അമിതമായ വോൾട്ടേജ് ഡ്രോപ്പ് ശരിയാക്കുന്നില്ലെങ്കിൽ, തെറ്റായ വലുപ്പത്തിനോ ഉയർന്ന പ്‌വേർതോ സാഹചര്യങ്ങളെക്കോ വേണ്ടി ഗ്‌രൗണ്ട് സർക്യൂട്ട് കേബിളുകൾ പരിശോധിക്കുക. ആവശ്യാനുസരണം ശരിയാക്കുക.</p>	<p>ആൾട്ടർനേറ്റ്</p>
<p>- റേറ്റിംഗിൽ നിന്ന് 15 ആർപിയറിനുള്ളിൽ ആണെങ്കിൽ, ആൾട്ടർനേറ്റ് നല്ലതാണ്. നോക്കുക. പ്‌വേർത്തിന്റെ പേരിൽ മറ്റെവിടെയെങ്കിലും.</p>	<p>1. അറ്റകുറ്റപ്പണിക്കുക ശേഷം അസംബ്ലി ചെയ്യുന്നതിനായി സ്പിപ്പ് റീഡ് എൻഡ് ^(൧൧) ഹൗസിംഗിനോ ഡ്രൈവ് എൻഡ് ^(൧൧) ഫ്ലൈമിനും കുറുകെ അലൈൻമെന്റ് മാർക്ക് സ്ഥാപിക്കുക (ചിത്രം 12).</p>
<p>- റേറ്റിംഗിന് താഴെ 15 ആർപിയറിൽ കൂടുതലാണെങ്കിൽ, നന്നാക്കുക അല്ലെങ്കിൽ മാറ്റിസ്ഥാപിക്കുക. ആൾട്ടർനേറ്റ്.</p>	<p>2. 4 ത്വ ബോൾട്ടുകൾ നീക്കം ചെയ്യുക.</p>
<p>- റേറ്റിംഗിന് താഴെ 15 ആർപിയറിൽ കൂടുതലാണെങ്കിൽ, നന്നാക്കുക അല്ലെങ്കിൽ മാറ്റിസ്ഥാപിക്കുക. ആൾട്ടർനേറ്റ്.</p>	<p>3. ^{൧൧} ഹൗസിംഗിൽ നിന്ന് (സ്റ്റേറ്റ്‌വോട്ട് കൂടി) ^{൧൧} ഫ്ലൈം (റോട്ടറോട് കൂടി) വേർതിരിക്കുക. ആവശ്യമെങ്കിൽ, സ്ക്രൂഡ്രൈവർ ഉപയോഗിച്ചാൽ സ്റ്റേറ്റ്‌വോട്ട് അരികിൽ നിന്ന് ^{൧൧} ഫ്ലൈം ശ്രദ്ധാപൂർവ്വം പരിശോധിക്കണം (ചിത്രം 13). വേർപെടുത്തിയ ശേഷം, പരിശോധനകൾക്കിടയിൽ അഴുക്ക് അകത്ത് കടകുന്നതു തടയാൻ യൂണിറ്റിനുള്ളിൽ ^{൧൧} ബെയറിംഗ് മുകളിൽ ടേപ്പ് വയ്ക്കുക.</p>

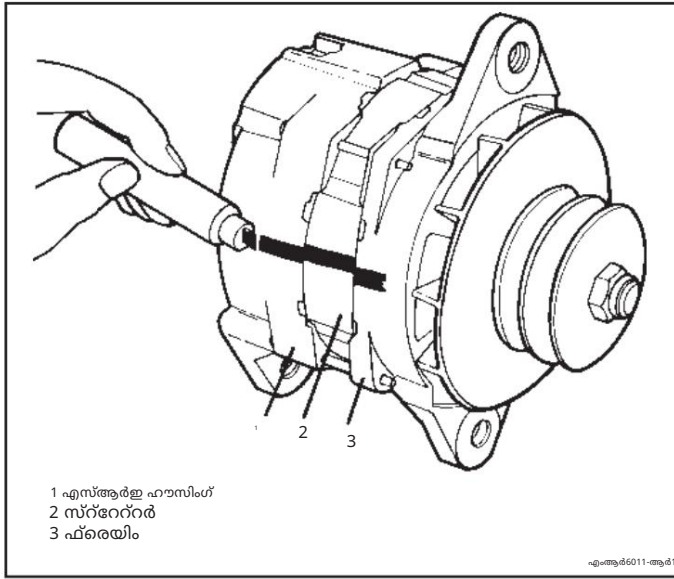

1 എസ്ആർഇ ഹൗസിംഗ്
2 സ്ക്രോൾ
3 ഫ്രെയിം

എംആർ6011-ആർ1

ചിത്രം 12. പുനഃസംയോജനത്തിനുള്ള വിന്യാസം അടയാളപ്പെടുത്തൽ

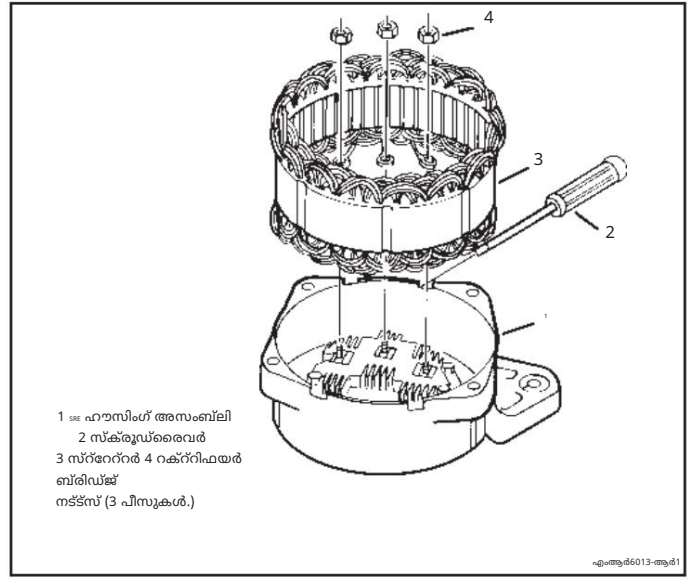

1 ഹൗസിംഗ് അസംബ്ലി
2 സ്ക്രൂഡ്രൈവർ
3 സ്ക്രോൾ 4 റക്ട്രിഫയർ ബ്രിഡ്ജ് നട്ട്സ് (3 പീസുകൾ.)

എംആർ6013-ആർ1

ചിത്രം 14. സ്ക്രോൾ നികംചെയ്യുന്നു

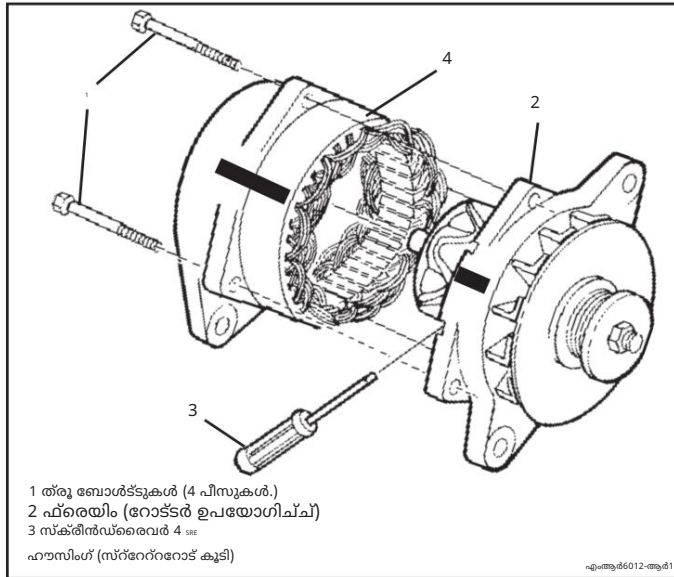

1 ത്വരണോടുകൂടിയ (4 പീസുകൾ.)
2 ഫ്രെയിം (റോട്ടർ ഉപയോഗിച്ച്)
3 സ്ക്രൂഡ്രൈവർ 4 റക്ട്രിഫയർ ഹൗസിംഗ് (സ്ക്രോൾറോട്ടർ കൂടി)

എംആർ6012-ആർ1

ചിത്രം 13. ആൾട്ടർനേറ്ററിന്റെ ഡിസാസംബ്ലിംഗ്

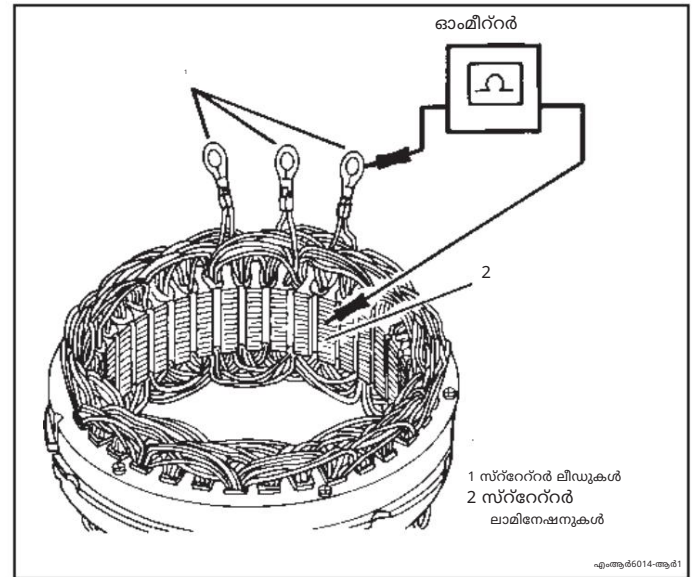

ഓമീറ്റർ

1 സ്ക്രോൾ ലിഡുകൾ
2 സ്ക്രോൾ ലാമിനേഷനുകൾ

എംആർ6014-ആർ1

ചിത്രം 15. സ്ക്രോൾറിന്റെ വൈദ്യുത പരിശോധന

എസ്എംഎം ഘടകങ്ങളെല്ലാം

- 4. എസ്എംഎം അസംബ്ലിയിൽ അയഞ്ഞ കണക്ഷനുകളോ മറ്റ് വ്യക്തമായ അവസ്ഥകളോ ഉണ്ടോ എന്ന് പരിശോധിക്കുക. ആവശ്യാനുസരണം ശരിയാക്കുക. ഒന്നും കണ്ടെത്തിയില്ലെങ്കിൽ, പരിശോധനകളുമായി മുന്നോട്ട് പോകുക.
- 5. സ്ക്രോൾ വിച്ഛേദിക്കുന്നതിന് 3 റക്ട്രിഫയർ ബ്രിഡ്ജ് നട്ടുകൾ നികം ചെയ്യുക. എസ്എംഎം നിന്ന് സ്ക്രോൾ ഉയർത്തുക. ആവശ്യമെങ്കിൽ, സ്ക്രൂഡ്രൈവർ ഉപയോഗിച്ച് എസ്എംഎം നിന്ന് സ്ക്രോൾ ശ്രദ്ധാപൂർവ്വം അകറ്റുക (ചിത്രം 14).

- 6. സ്ക്രോൾ വൈൻഡിംഗ് ഇരുണ്ടതും കത്തിച്ചതുമായി കാണപ്പെടുന്നുണ്ടോ എന്ന് പരിശോധിക്കുക.

യൂണിറ്റിനുള്ളിൽ നിന്നുള്ള വൈൻഡിംഗ് കാണുക - വൈൻഡിംഗിന് പുറത്ത് കറുത്ത പെയിന്റ് ഉപയോഗിച്ചിരിക്കുന്നതായാ കത്തിയ വൈൻഡിംഗിനെ സൂചിപ്പിക്കുന്നില്ലെന്ന് ഉറപ്പാക്കുക. ഷോർട്ട് ചെയ്തതോ തുറന്നതോ ആയ വൈൻഡിംഗ് സ്ക്രോൾ വിൻഡിംഗുകൾ ഏകീകൃത നിറത്തിലാണെങ്കിൽ, വാർണിഷ് കോട്ടിംഗ് അടർന്നുപോകുന്നില്ലെങ്കിൽ, വൈദ്യുത പരിശോധന തുടരുക. ചില വൈൻഡിംഗുകൾ ഇരുണ്ടതും മറ്റുള്ളവ വെളിച്ചമുള്ളതുമായാണെങ്കിൽ, ഷോർട്ട് ചെയ്തതോ തുറന്നതോ ഗ്ലൗണ്ട് ചെയ്തതോ ആയ അവസ്ഥയെ സൂചിപ്പിക്കുന്നു. സ്ക്രോൾ വിൻഡിംഗ് തുറന്നതോ ആയ സ്ക്രോൾ സൂചിപ്പിച്ചിരിക്കുന്നു. സ്ക്രോൾ മാറ്റി

വൈൻഡിംഗ് ഒരേപോലെ ഇരുണ്ടതും കത്തിയതുമായാണെങ്കിൽ, വാർണിഷ് കോട്ടിംഗ് അടർന്നു വെറും വയറുകൾ വെളിപ്പെടുകയാണെങ്കിൽ സ്ക്രോൾ മാറ്റിസ്ഥാപിക്കേണ്ടതാണ്.

- 7. സ്ക്രോൾറിൽ വൈദ്യുത പരിശോധന നടത്തുക. ഓമീറ്റർ അല്ലെങ്കിൽ 110-വാൾട്ട് ടെസ്റ്റ് ലാമ്പ് ഉപയോഗിക്കുക (ചിത്രം 15). സ്ക്രോൾ ലിഡുകൾക്കും സ്ക്രോൾ ലാമിനേഷനുകൾക്കും ഇടയിൽ തുടർച്ച ഉണ്ടാകരുത്.

- തുടർച്ച ഉണ്ടെങ്കിൽ, വൈൻഡിംഗ് ഗ്ലൗണ്ട് ചെയ്യപ്പെടും. മാറ്റിസ്ഥാപിക്കുക. സ്ക്രോൾ.

- തുടർച്ചയില്ലെങ്കിൽ, സ്ക്രോൾ നല്ലതായിരിക്കും.

വിൻഡിംഗുകൾക്ക് സർവീസ് ഇലക്ട്രിക്കൽ പരിശോധനയിലേക്ക്. മറ്റെല്ലാ ഇലക്ട്രിക്കൽ പരിശോധനകളും സാധാരണമാണെങ്കിൽ, റേറ്റിംഗ് ചെയ്ത ഔട്ട്പുട്ടിന്റെ 15 ആമിനുള്ളിൽ ആൾട്ടർനേറ്റർ ഉൽപാദിപ്പിച്ചിട്ടില്ലെങ്കിൽ, ഒരു റേറ്റിംഗ് ചെയ്തതോ തുറന്നതോ ആയ സ്ക്രോൾ സൂചിപ്പിച്ചിരിക്കുന്നു. സ്ക്രോൾ മാറ്റി

8. ഡയോഡ് ക്രിയോ വിച്ഛേദനം ചെയ്യുന്നതിന് ഇൻസുലേറ്റഡ് റെഗുലേറ്റർ അറ്റോമിംഗ് സ്കർവ്വ നീക്കം ചെയ്യുക (ചിത്രം 16). see അസംബ്ലിയിൽ നിന്ന് ക്രിയോ ഉയർത്തുക.

ശ്രദ്ധിക്കുക: ഡയോഡുകൾ പരിശോധിക്കുമ്പോൾ ഉപയോഗിക്കുന്നതിനായി "ഓമിറ്റർ" എന്ന് വ്യക്തമാക്കിയിട്ടുള്ളതെല്ലാം, "ഡിജിറ്റൽ തരം" മൾട്ടിമീറ്ററുകൾക്ക് "ഡയോഡ് ടെസ്റ്റ് ഫംഗ്ഷനുകൾ" എന്ന് കർമ്മകരണം ഉപയോഗിക്കണം.

9. ഡയോഡ് ക്രിയോ പരിശോധിക്കാൻ ഓമിറ്റർ ഉപയോഗിക്കുക (ചിത്രം 16). റെഗുലേറ്റർ സ്കർവ്വയിൽ നെഗറ്റീവ് ഓമിറ്റർ ലിഡ് സ്ഥാപിക്കുക, മൂന്ന് റെക്റ്റിഫയർ ബ്ലോക്ക് സ്കർവ്വകളുടെയും തുടർച്ച പരിശോധിക്കാൻ പോസിറ്റീവ് ഓമിറ്റർ ലിഡ് ഉപയോഗിക്കുക. മൂന്ന് റീഡിംഗുകളും തുടർച്ചയെ സൂചിപ്പിക്കണം. ഓമിറ്റർ ലിഡുകൾ റിവേഴ്സ് ചെയ്ത് വീണ്ടും പരിശോധനകൾ നടത്തുക. റീഡിംഗുകൾ എല്ലാം തുറന്ന സർക്യൂട്ടുകളെ സൂചിപ്പിക്കണം.

- എല്ലാ റീഡിംഗുകളും ശരിയാണെങ്കിൽ, ഡയോഡ് ക്രിയോ നല്കലാണ്.

- ഏതെങ്കിലും റീഡിംഗ് തെറ്റാണെങ്കിൽ, ഡയോഡ് ക്രിയോ മാറ്റിസ്ഥാപിക്കുക.

10. റെക്റ്റിഫയർ ബ്ലോക്ക് പരിശോധിക്കാൻ ഓമിറ്റർ ഉപയോഗിക്കുക (ചിത്രം 17).

see ഫ്ലൈയിംഗ് പാലം അതിന്റെ സ്ഥാനത്ത് ഉറപ്പിപ്പിച്ചിരിക്കുക.

6 ഡയോഡുകൾ ഇൻപറയുന്ന രീതിയിൽ പരിശോധിക്കുക:

ശ്രദ്ധിക്കുക: ഹീറ്റ് സിങ്ക് നെഗറ്റീവ് ഓമിറ്റർ ലെഡ് സ്ഥാപിക്കുക.

3 തരം സ്കർവ്വകളെ ചുറ്റിപ്പറ്റിയുള്ള ലോഹ ഡയോഡ് ക്ലിപ്പുകളിലേക്ക് പോസിറ്റീവ് ഓമിറ്റർ സ്കർവ്വയിൽ ദൃഢമായി നയിക്കുക. എല്ലാ 3 റീഡിംഗുകളും ഒരുപോലെ ആയിരിക്കണം, കൂടാതെ തുറന്ന സർക്യൂട്ടുകളെ സൂചിപ്പിക്കുന്നു. ലിഡുകൾ മാറ്റി ആവർത്തിക്കുക. 3 പുതിയ റീഡിംഗുകളും തുടർച്ചയെ സൂചിപ്പിക്കണം.

ശ്രദ്ധിക്കുക: ഹീറ്റ് സിങ്ക് പകരം ഇൻസുലേറ്റഡ് (പോസിറ്റീവ്) ഹീറ്റ് സിങ്ക് ഉപയോഗിച്ച പരിശോധനകൾ ആവർത്തിക്കുക. ഇൻസുലേറ്റഡ് ഹീറ്റ് സിങ്ക് നെഗറ്റീവ് ഓമിറ്റർ ലെഡ് ഉണ്ടെങ്കിൽ, 3 റീഡിംഗുകളും തുടർച്ചയെ സൂചിപ്പിക്കണം. ലിഡുകൾ മാറ്റി ആവർത്തിക്കുക. 3 പുതിയ റീഡിംഗുകളും തുറന്ന സർക്യൂട്ടുകളെ സൂചിപ്പിക്കണം.

- എല്ലാ റീഡിംഗുകളും ശരിയാണെങ്കിൽ, റെക്റ്റിഫയർ ബ്ലോക്ക് നല്കലാണ്.

- എന്തെങ്കിലും റീഡിംഗ് തെറ്റാണെങ്കിൽ, തുറന്നതോ ഷോർട്ട് ചെയ്തതോ ആയ ഡയോഡ് സൂചിപ്പിക്കുകയും റെക്റ്റിഫയർ ബ്ലോക്ക് മാറ്റിസ്ഥാപിക്കുകയും വേണം. ബ്ലോക്ക് നീക്കം ചെയ്യാൻ, see ടെർമിനൽ നട്ടിനുള്ളിലെ നട്ട്, റെഗുലേറ്റർ സ്കർവ്വയിൽ നിന്ന് നട്ട്, കണക്ടർ എന്റിവ നീക്കം ചെയ്യുക, "H" (റിലേ) ടെർമിനൽ നട്ടും കണക്ടറും (ഉപയോഗിച്ചിട്ടുണ്ടെങ്കിൽ) ഉള്ളിൽ, രണ്ട് ബ്ലോക്ക് അറ്റോമിംഗ് സ്കർവ്വകൾ, ഇൻസുലേറ്റഡ് കപ്സാസിറ്റർ അറ്റോമിംഗ് സ്കർവ്വ എന്റിവ നീക്കം ചെയ്യുക. see ഹൗസിംഗിൽ നിന്ന് ലിഫ്റ്റ് കപ്സാസിറ്ററും റെക്റ്റിഫയർ ബ്ലോക്കും (ചിത്രം 18).

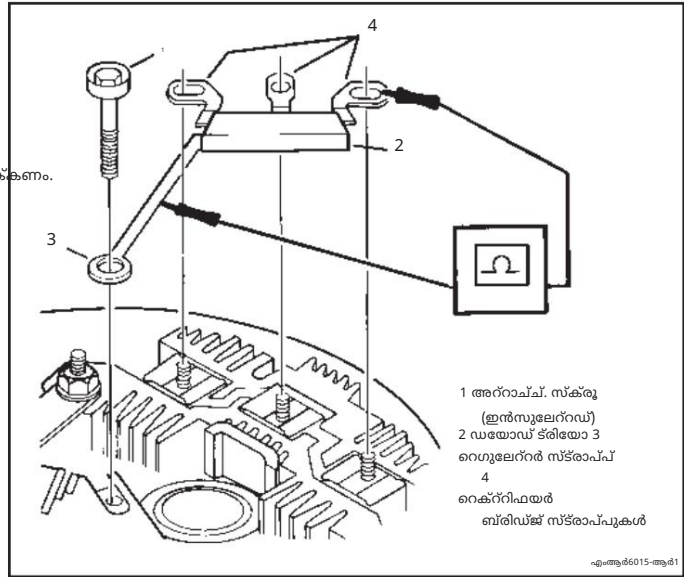

ചിത്രം 16. ഡയോഡ് ക്രിയോയുടെ വൈദ്യുത പരിശോധന

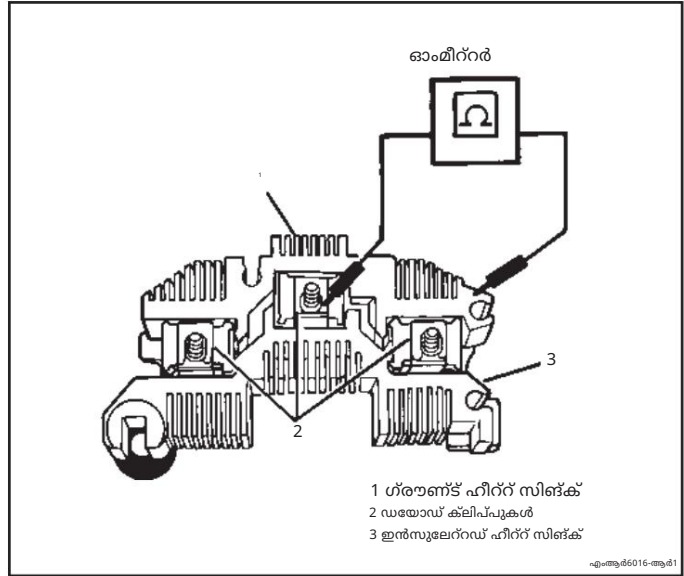

ചിത്രം 17. റെക്റ്റിഫയർ ബ്ലോക്കിന്റെ വൈദ്യുത പരിശോധന

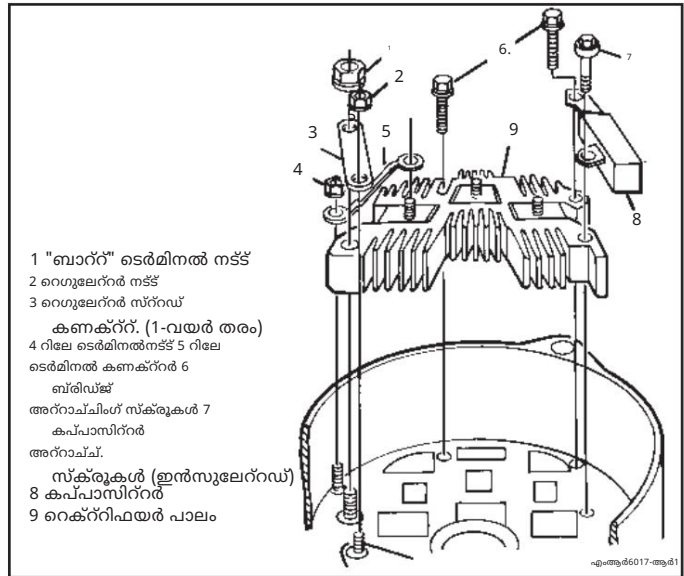

ചിത്രം 18. റെക്റ്റിഫയർ ബ്ലോക്ക് നീക്കം ചെയ്യുന്നു

16. ബോൾ ബെയറിംഗിൽ സ്പന്ദനമോടിയായി കറങ്ങുന്നവെന്ന് ഉറപ്പാക്കുക = ഫ്ലൈമിംഗ് സ്പിൻ റോട്ടേഷൻ കൈകൊണ്ട് പിടിക്കുക. ബെയറിംഗ് സ്പിൻ ചെയ്ത ലൂബ്രിക്കേഷൻ ചെയ്തിരിക്കുന്നു. ഗ്ലീസ് ചേർക്കുക. ചലനം പരമാവധി ഇളക്കുന്നതോ ആണെങ്കിൽ, ഇനിപ്പറയുന്ന ഘട്ടങ്ങളിൽ വിവരിച്ചിരിക്കുന്നതുപോലെ \Rightarrow ബെയറിംഗ് മാർനിംഗ് ചെയ്യുക.

17. സാധാരണ റെഞ്ച് ഉപയോഗിച്ചത് നട്ട് നീക്കം ചെയ്യുമ്പോൾ, ഷാഫ്റ്റിന്റെ അറ്റത്ത് 5/16" ഹെക്സ് റെഞ്ച് പിടിപ്പിക്കുന്നതിനായി ഷാഫ്റ്റ് നട്ട് നീക്കം ചെയ്യുക (ചിത്രം 22). നീക്കം ചെയ്യാൻ നട്ട് എതിർ ഘടകങ്ങളിൽ തിരിക്കുക. ഹെക്സ് റെഞ്ച് ലഭ്യമല്ലെങ്കിൽ, റോട്ടർ ഷോപ്പ് ക്ലോത്തിൽ പൊതിഞ്ഞ് വൈസിൽ വയ്ക്കുക, ഷാഫ്റ്റ് നട്ട് നീക്കം ചെയ്യുമ്പോൾ പിടിക്കാൻ വേണ്ടി മുറിക്കുക.

18. ഷാഫ്റ്റ് നട്ട് വാഷർ, പുള്ളി, ഫാൻ എന്റിവ ഷാഫ്റ്റിൽ നിന്ന് ഉയർത്തുക (ചിത്രം 22).

19. \Rightarrow ബെയറിംഗിൽ നിന്ന് റോട്ടർ വലിക്കുക (ചിത്രം 22).

റോട്ടർ നല്ല വൈദ്യുത പരിശോധന നടത്തിയിട്ടുണ്ടെങ്കിൽ (ഘട്ടം 15), സ്പിൻ വളയങ്ങൾ പരിശോധിക്കുക. പരമാവധി വ്യത്യാസമില്ലാത്ത ആണെങ്കിൽ, ലാത്ത് ഇടുക, വളയങ്ങൾ മിനുസമാർന്നതും വ്യത്യാസമില്ലാത്തതും ആവശ്യമായ മെർറിയിൽ മാത്രം നീക്കം ചെയ്യുക. വ്യത്യാസമില്ലാത്ത പരമാവധി സൂചക വായന 0.05 mm (.002") ആണ്. 400 ഗ്രെയിൻ പോളിഷിംഗ് തുണി ഉപയോഗിച്ച് പൂർത്തിയാക്കുക. എല്ലാ ചെമ്പ് പൊടിയും ഉറപ്പാക്കുക. ചെമ്പ് പൊടി അടയാളപ്പെടുത്തിയിരിക്കാവുന്ന ഏതെങ്കിലും ഗ്ലീസ് ഷാഫ്റ്റിൽ നിന്ന് വ്യത്യസ്തമാക്കുക.

20. \Rightarrow ഫ്ലൈമിംഗിൽ നിന്ന് മുൻ അറ്റാച്ച്മെന്റ് സ്ക്രൂകളും ബെയറിംഗ് റിടൈനർ പ്ലേറ്റ് നീക്കം ചെയ്യുക (ചിത്രം 22).

21. \Rightarrow ബെയറിംഗ് പരിശോധിക്കുക. ആൾട്ടർനേറ്റർ ഡിസ്മാൻ്റ് ചെയ്ത സമയത്ത് ബെയറിംഗ് വരണ്ടതായി തോന്നുകയോ റോട്ടർ സുഗമമായി കറങ്ങാതിരിക്കുകയോ ചെയ്താൽ, \Rightarrow ബെയറിംഗ് മാർനിംഗ് ചെയ്യുക. ബെയറിംഗ് സ്പിൻ ചെയ്ത ലൂബ്രിക്കേഷൻ ചെയ്തിരിക്കുന്നു. ഗ്ലീസ് ചേർക്കുക. ശ്രദ്ധിക്കുക.

ആൾട്ടർനേറ്റർ അസംബ്ലി

ഡി ഫ്ലൈമിംഗിനെയും ഘടകങ്ങളുടെയും അസംബ്ലി

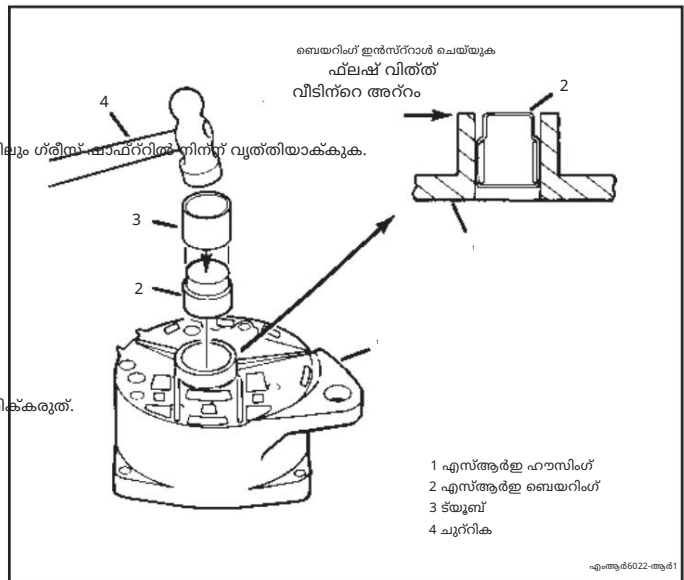
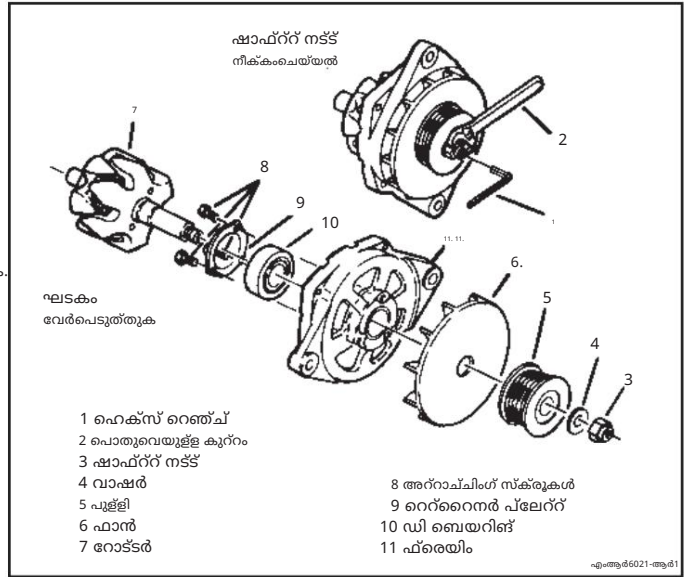

1. \Rightarrow ബെയറിംഗും ബെയറിംഗ് റിടൈനർ പ്ലേറ്റ് നീക്കം ചെയ്യുക. \Rightarrow ഫ്ലൈമിംഗ് ചെയ്യുക. 3 അറ്റാച്ച്മെന്റ് സ്ക്രൂകൾ ഇൻസ്റ്റാൾ ചെയ്യുക (ചിത്രം 22).



3.0 mm (26 μ ഇഞ്ച്) വരെ സ്ക്രൂകൾ ഘടിപ്പിക്കുന്ന റിടൈനർ പ്ലേറ്റ്.

2. റോട്ടർ ഷാഫ്റ്റ് \Rightarrow ബെയറിംഗിലേക്ക് (ചിത്രം 22).

3. ഫാൻ, പുള്ളി, ഷാഫ്റ്റ് നട്ട് വാഷർ, റോട്ടർ ഷാഫ്റ്റിൽ ഷാഫ്റ്റ് നട്ട് (ചിത്രം 22). 5/16" ഹെക്സ് റെഞ്ച് ഉള്ള ഷാഫ്റ്റ് അറ്റത്ത് പിടിക്കുക. അല്ലെങ്കിൽ ഷോപ്പ് ക്ലോത്തിൽ റോട്ടർ പൊതിഞ്ഞ് ഷാഫ്റ്റ് നട്ട് മുറിക്കുമ്പോൾ പിടിക്കാൻ ആവശ്യമായ വൈസിൽ മുറിക്കുക.



ഷാഫ്റ്റ് നട്ട് 100 mm (75 μ , μ) വരെ.

എസ്ആർഇ ഹൗസിംഗിനെയും ഘടകങ്ങളുടെയും അസംബ്ലി

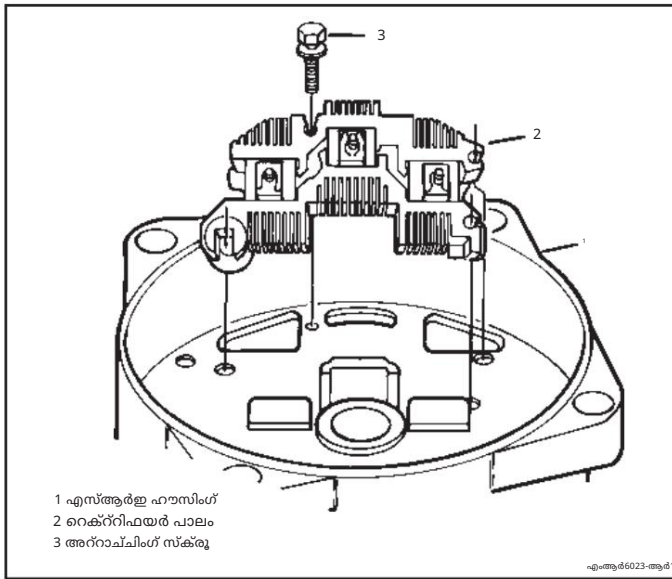

ചിത്രം 24. റെക്ട്രിഫയർ ബ്ലിഡ്ജ് ഇൻസ്റ്റാൾ ചെയ്യുന്നു



ഇൻസ്റ്റാൾ ചെയ്യുക അല്ലെങ്കിൽ ഓഫ് ചെയ്യുക

4. SRE ഹൗസിംഗിലേക്ക് SRE ബെയറിംഗ് (ചിത്രം 23). ബെയറിംഗ് പുറത്തു നിന്ന് അകത്ത് കയറ്റാൻ SRE ഹൗസിംഗിലെ ദ്വാരത്തേക്കുൾ അല്പം ചെറിയ നേർത്ത ഭിത്തിയുള്ള സോക്റ്റർ അല്ലെങ്കിൽ ട്യൂബ് ഉപയോഗിക്കുക. SRE ഹൗസിംഗിന്റെ പുറം ലിപ്തുമായി പൊസിഷൻ ബെയറിംഗ് ഫ്ലാഷ് ചെയ്യുക. നടപടിക്രമത്തിന്റെ ബാക്കി സമയത്ത് അഴുക്ക് അകത്ത് കടകുന്ന് തടയാൻ ബെയറിംഗിലെ ദ്വാരം ടേപ്പ് ഉപയോഗിച്ച് മൂടുക.



ഇൻസ്റ്റാൾ ചെയ്യുക അല്ലെങ്കിൽ ഓഫ് ചെയ്യുക

5. SRE ഹൗസിംഗിലേക്ക് റെക്ട്രിഫയർ ബ്ലിഡ്ജ് അസംബിൾ ചെയ്യുക. ഗ്ലൗണ്ട്ഡ് ഹീറ്റ് സിങ്ക്സിലൂടെ SRE ഹൗസിംഗിലേക്ക് സ്ക്രൂ/വാഷർ അസംബിൾ അറ്റാച്ച് ചെയ്യുന്ന ഒരു റെക്ട്രിഫയർ ബ്ലിഡ്ജ് ഇൻസ്റ്റാൾ ചെയ്യുക (ചിത്രം 24). വിരൽ മുറുകുക.

"R" ടെർമിനൽ (ഉപയോഗിച്ച് ചിട്ടപ്പെടുത്തിയിട്ടുള്ളത്) SRE ഹൗസിംഗിലേക്ക് റിലേ ചെയ്ത് സ്ഥാനത്ത് ഉറപ്പിക്കുക (ചിത്രം 25 കാണുക). ഇൻസുലേറ്റിംഗ് വാഷറിനുള്ളിലെ "R" ടെർമിനൽ സ്റ്റാമ്പിന് മുകളിൽ വയ്ക്കുക. റെക്ട്രിഫയർ ബ്ലിഡ്ജിലും "R" ടെർമിനൽ സ്റ്റാമ്പിലും സ്റ്റാമ്പിന് മുകളിൽ റിലേ ടെർമിനൽ കണക്ടർ സ്ഥാപിക്കുക. ഇൻസുലേറ്റിംഗ് വാഷറിനുള്ളിലെ കണക്ടറിനും SRE ഹൗസിംഗിനും ഇടയിൽ ടെർമിനൽ അറ്റാച്ച് ഉണ്ടെന്ന് ഉറപ്പാക്കുക. കണക്ടർ SRE ഹൗസിംഗിൽ സ്വർഗ്ഗീകരൂത്. ടെർമിനൽ സ്റ്റാമ്പ് SRE ഹൗസിംഗിൽ സ്വർഗ്ഗീകരൂത്വവിയം പുറത്തേ ഇൻസുലേറ്റർ ദ്വാരത്തിൽ ശരിയായി കേന്ദ്രീകരിച്ചിട്ടുണ്ടെന്ന് ഉറപ്പാക്കുക. അകത്തേ നടപ്പ്/വാഷർ അസംബിൾ "R" ടെർമിനൽ സ്റ്റാമ്പിലേക്ക് ഇൻസ്റ്റാൾ ചെയ്യുക.

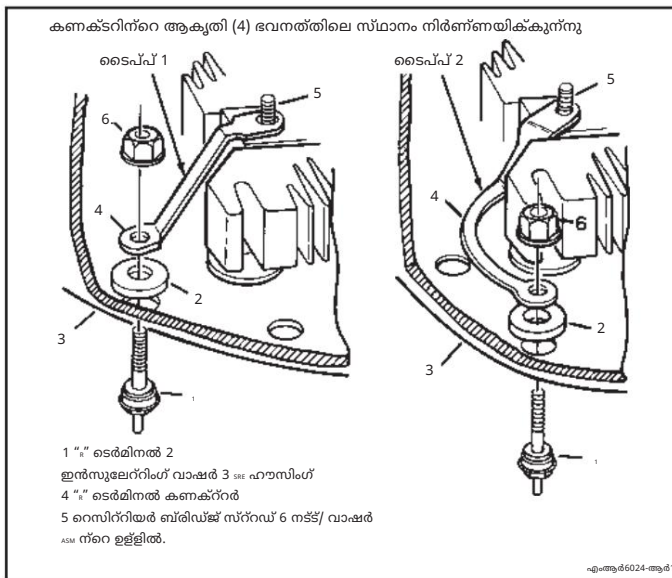

ചിത്രം 25. റിലേ ടെർമിനൽ ഇൻസ്റ്റാൾ ചെയ്യുന്നു



മുറയ്ക്കുക

നട്/വാഷർ അസംബ്ലികളിൽ 2.5 mm (22 in. ഇഞ്ച്) വരെ

- 6. ഔട്ട്പുട്ട് (BAT) ടെർമിനൽ SRE ഹൗസിംഗിലേക്ക്, ചതുരാകൃതിയിലുള്ള ഇൻസുലേറ്റർ ഫിലാൻബ് ദ്വാരത്തിൽ ഇടിക്കിട്ടുണ്ടെന്ന് ഉറപ്പാക്കുക, തുടർന്ന് ഔട്ട്പുട്ട് ടെർമിനൽ നട്/വാഷർ അസംബ്ലികളിൽ ടെർമിനൽ സ്റ്റാമ്പിലേക്ക് ഇടിക്കിട്ടുണ്ടെന്ന് ഉറപ്പാക്കുക (ചിത്രം 26). വിരൽ മുറയ്ക്കുക.
- 7. റക്റ്റിഫയർ ബ്ലിഡ്ബ് അസംബ്ലിയുടെ അറ്റത്തുള്ള ദ്വാരങ്ങളിലേക്കുള്ള കപ്സാസിറ്റർ (ചിത്രം 26). കപ്സാസിറ്റർ കണക്റ്റർ, ഗ്ലൗണ്ട്ഡ് ഹീറ്റ് സിങ്ക്, SRE ഹൗസിംഗ് എന്നിവയിലൂടെ സ്ക്രൂ/വാഷർ അസംബ്ലി അറ്റാച്ച്മെന്റുകൾ റക്റ്റിഫയർ ബ്ലിഡ്ബ് ഇൻസ്റ്റാൾ ചെയ്യുക (ഫിംഗർ ടെസ്റ്റർ ചെയ്യുക).
- 8. ഇൻസുലേറ്റഡ് കപ്സാസിറ്റർ അറ്റാച്ച്മെന്റ് സ്ക്രൂ, കപ്സാസിറ്റർ കണക്റ്റർ വഴി, ഇൻസുലേറ്റഡ് ഹീറ്റ് സിങ്ക് വഴി, SRE ഹൗസിംഗിലേക്ക് (വിരലുകൊണ്ട് മുറയ്ക്കുക).

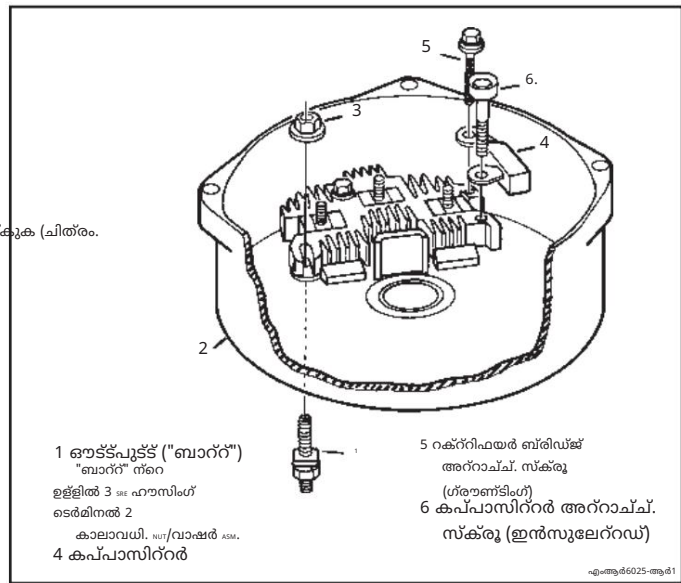

ചിത്രം 26. BAT ടെർമിനലും കപ്സാസിറ്ററും ഇൻസ്റ്റാൾ ചെയ്യുന്നു



പരിശോധിക്കുക

- 9. ഗ്ലീസ് അല്ലെങ്കിൽ അഴുകുക സാന്നിധ്യത്തിനായി റെഗുലേറ്റർ മൗണ്ട്സിംഗ് ഏരിയ (ചിത്രം 27). ഇതിൽ നല്ല വൈദ്യുത സമപര്യം ആവശ്യമാണ്. പരദേശം.



വൃത്തിയാക്കുക

ശ്രദ്ധിക്കുക: റെഗുലേറ്റർ ലായകത്തിൽ മുക്കുകയോ നനയ്ക്കുകയോ ചെയ്യരുത്. റെഗുലേറ്ററിന് ആന്തരിക കേടുപാടുകൾ സംഭവിക്കാൻ കഴിയും.

SRE ഹൗസിംഗിലെ റെഗുലേറ്റർ മൗണ്ട്സിംഗ് ബോസുകൾ, മെറ്റൽ ബേസ് പ്ലേറ്റ്, റെഗുലേറ്ററിലെ കോൺടാക്റ്റ് റിംഗുകൾ എന്നിവ വൃത്തിയാക്കി ഉണർത്തുകയും തുണി ഉപയോഗിച്ച് തുടയ്ക്കുക.

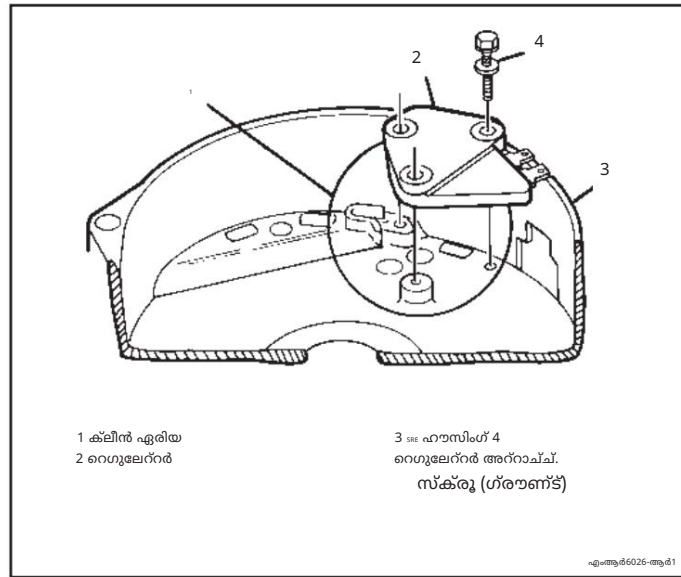

ചിത്രം 27. റെഗുലേറ്റർ ഇൻസ്റ്റാൾ ചെയ്യുന്നു



കണക്റ്റ് ഇൻസ്റ്റാൾ ചെയ്യുക

- 10. റെഗുലേറ്റർ SRE ഹൗസിംഗിലേക്ക് (ചിത്രം 27), റെഗുലേറ്റർ അറ്റാച്ച്മെന്റ് സ്ക്രൂ (ഗ്ലൗണ്ട്ഡ്) സഹിതം. വിരൽ മുറയ്ക്കുക.
- 11. വൃത്തിയാക്കിയ ബ്ലാഷുകൾ സ്ഥാപിക്കുകയാണെങ്കിൽ, ഘട്ടം 12 ലേക്ക് പോകുക. പൂർണ്ണമായ ബ്ലാഷ് ഹോൾഡർ അസംബ്ലി ഇൻസ്റ്റാൾ ചെയ്യുകയാണെങ്കിൽ, ഘട്ടം 13 ലേക്ക് കടയ്ക്കുക.

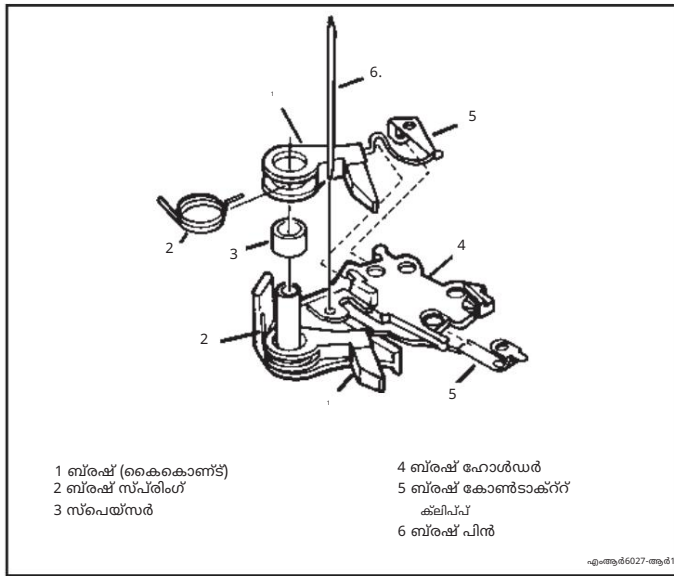

ചിത്രം 28. ബ്ലാഷ് ഹോൾഡറിന്റെ അസംബി

12. ബ്ലാഷ് അസംബിളിനും (സ്പ്രിംഗുകളുള്ളത്) ബ്ലാഷ് ഹോൾഡറിലേക്കുള്ള സ്പെയർസും (ചിത്രം 28). ബ്ലാഷുകൾ സമാനമാണ്, പക്ഷേ ലിഡുകളും കോൺടാക്ടർ കമ്പിൾസുകളും വ്യത്യസ്തമായി സമാപിപ്പിച്ചിരിക്കുന്നു. പിൻ ബ്ലാഷുകൾ പിൻ ചെയ്ത സമാനത്ത്.



ഇൻസർട്ടർ ചെയ്തുകൊണ്ട് അളവുകൾക്ക് അനുസരിച്ച് മാറ്റം വരുത്തുക

13. ബ്ലാഷുകൾ പിൻ ചെയ്ത സമാനത്ത് (ചിത്രം 29), റെഗുലേറ്ററിലെയും സിംഗിൾലെയും മൗണ്ടിംഗ് ഹോളുകളിലേക്ക് ബ്ലാഷ് ഹോൾഡർ അസംബിളി ചെയ്യുക. ബ്ലാഷ് ഹോൾഡർ അറ്റാച്ച്മെന്റ് (പിൻ) സ്ക്രൂവും ഒരു ഇൻസുലേറ്റഡ് റെഗുലേറ്റർ അറ്റാച്ച്മെന്റ് സ്ക്രൂവും ഇൻസർട്ടർ ചെയ്യുക (രണ്ട് സ്ക്രൂകളും വിരൽ കൊണ്ട് മുറുക്കുക).

14. റക്ടറിഫയർ ബ്രിഡ്ജ് അസംബിളിലെ 3 തരം സ്ക്രൂകളിലേക്ക് ഡയോഡ് ട്രിയോ ഘടിപ്പിക്കുക (ചിത്രം 29). ബ്ലാഷ് ഹോൾഡറിലെയും റെഗുലേറ്ററിലെയും ഏറ്റവും അടുത്തുള്ള മൗണ്ടിംഗ് റിവാരത്തിന് മുകളിൽ ഡയോഡ് ട്രിയോയിൽ നീളമുള്ള കണക്ടർ സ്ക്രൂപ്പ് സമാപിപ്പിക്കുക.

3-വയർ സിസ്റ്റങ്ങൾക്ക്, ഘടം 18-ലേക്ക് പോകുക.

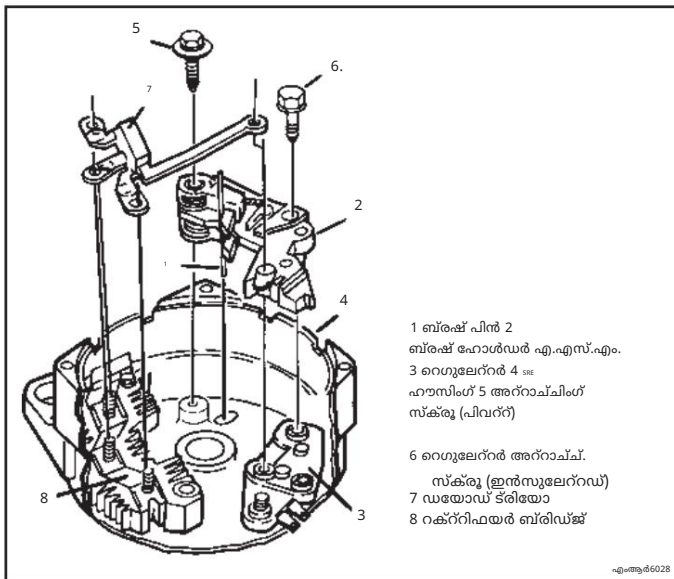

ചിത്രം 29. ബ്ലാഷ് ഹോൾഡറും ഡയോഡ് ട്രിയോയും ഇൻസർട്ടർ ചെയ്യുന്നു

15. വൺ-വയർ സിസ്റ്റങ്ങൾക്ക് (ചിത്രം 30), പുറത്തേ ഔട്ട്പുട്ട് ടെർമിനലിൽ പിടിച്ച് അകത്തേ ഔട്ട്പുട്ട് ടെർമിനൽ നട്ട് താൽകാലികമായി നീക്കം ചെയ്യുക. റെഗുലേറ്റർ സ്ക്രൂ കണക്ടർ തരം സ്ക്രൂവിനേക്കാൾ അകത്തേ ഔട്ട്പുട്ട് ടെർമിനൽ സ്ക്രൂവിനേക്കാൾ ഇൻസർട്ടർ ചെയ്യുക. ഔട്ട്പുട്ട് ടെർമിനൽ നട്ട്/വാഷർ വീണ്ടും ഇൻസർട്ടർ ചെയ്യുക, റെഗുലേറ്ററിലെ തരം സ്ക്രൂവിനേക്കാൾ റെഗുലേറ്റർ നട്ട്/വാഷർ അസംബിളി ഇൻസർട്ടർ ചെയ്യുക (വിരലുകൊണ്ട് മുറുക്കുക).

16. " " ടെർമിനൽ (ഉപയോഗിച്ചിട്ടുണ്ടെങ്കിൽ) സിംഗിൾലെയ്ക്ക് പുറത്തുള്ള ഇൻസുലേറ്ററുമായി ബന്ധിപ്പിച്ച സമാനത്ത് ഉറപ്പിക്കുക (ചിത്രം 31). ഇൻസുലേറ്ററിനുള്ളിൽ, തുടർന്ന് സിംഗിൾലെയ്ക്ക് " " ടെർമിനൽ സ്ക്രൂവിന് മുകളിൽ റെഗുലേറ്റർ/ഇൻഡിക്ടർ ലൈറ്റ് കണക്ടർ. ബ്ലാഷ് ഹോൾഡറിലെ മൗണ്ടിംഗ് ഹോളിന് മുകളിൽ കണക്ടറിന്റെ മറ്റെ അറ്റം സമാപിപ്പിക്കുക. " " ടെർമിനൽ നട്ട്/വാഷർ അസംബിളിയിലുള്ള ടെർമിനൽ സ്ക്രൂവിനേക്കാൾ (വിരലുകൊണ്ട് മുറുക്കുക).

17. ബ്ലാഷ് ഹോൾഡറിലെ മൗണ്ടിംഗ് ഹോളിലേക്ക് സ്ക്രൂ ഘടിപ്പിക്കുന്ന രണ്ട്മത്തേ ഇൻസുലേറ്റർ റെഗുലേറ്റർ, ഉപയോഗിച്ചിട്ടുണ്ടെങ്കിൽ ഡയോഡ് ട്രിയോ കണക്ടറിലൂടെയും " " ടെർമിനൽ കണക്ടറിലൂടെയും കടന്നുപോകുന്നു (ചിത്രം 30). വിരൽ മുറുക്കുക.

1-വയർ സിസ്റ്റങ്ങൾക്ക്, ഘടം 20-ലേക്ക് പോകുക.

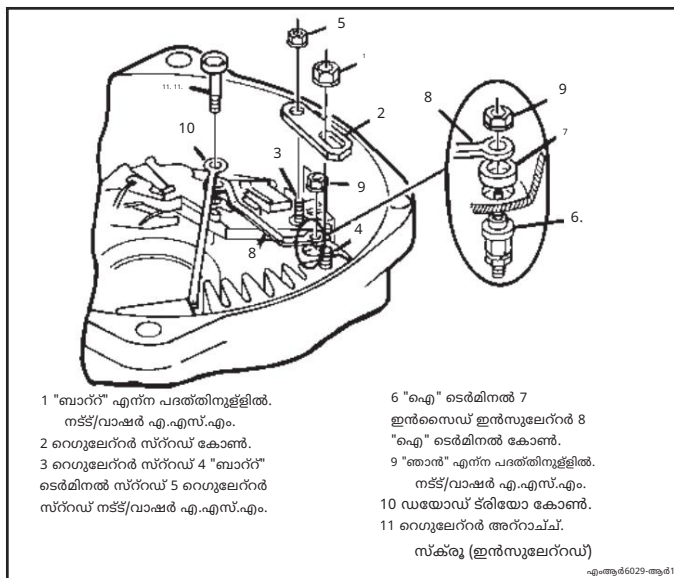

ചിത്രം 30. റെഗുലേറ്റർ കണക്ടർ, 1-വയർ സിസ്റ്റം

18. ചില 3-വയർ സിസ്റ്റങ്ങൾക്ക് (ചിത്രം 31), റെഗുലേറ്ററിലെ ത്വരണസ്ഥിതികൾക്ക് റെഗുലേറ്റർ സ്പ്രിംഗ് കണക്റ്റർ, ബ്ലഷ് ഹോൾഡർ മൗണ്ടിംഗ് ദ്വാരത്തിന് മുകളിൽ മറ്റെ അറ്റം സ്ഥാപിക്കുന്നു. റെഗുലേറ്ററിലെ ത്വരണസ്ഥിതികൾക്ക് റെഗുലേറ്റർ നട്ട് (വിരലുകൊണ്ട് മുറുകുക).

ശ്രദ്ധിക്കുക: പിന്നീടുള്ള റെഗുലേറ്റർ ഡിസൈനുകളിൽ ത്വരണസ്ഥിതികൾക്ക് ഇല്ലാത്ത, കണക്റ്റർ ഉപയോഗിക്കുന്നില്ല. മുൻപത്തേയും പിന്നീടുള്ളതുമായ ഡിസൈനുകൾ പരസ്പരം മാറ്റാവുന്നതാണ്. സ്പ്രിംഗ് ഉള്ള റെഗുലേറ്റർ സ്പ്രിംഗ് ഇല്ലാതെ പുതിയ റെഗുലേറ്റർ ഉപയോഗിച്ച് മാറ്റിസ്ഥാപിക്കുകയാണെങ്കിൽ, കണക്റ്ററും നട്ടും ഒഴിവാക്കുക; സ്പ്രിംഗ് ഉള്ള റെഗുലേറ്റർ സ്പ്രിംഗ് ഉള്ള റെഗുലേറ്റർ മാറ്റിസ്ഥാപിക്കുകയാണെങ്കിൽ, കണക്റ്റർ ഉപയോഗിക്കേണ്ടതാണ്.

19. ഡയോഡ് ക്രിയോ കണക്റ്ററിലൂടെയും റെഗുലേറ്റർ സ്പ്രിംഗ് കണക്റ്ററിലൂടെയും കടന്നുപോകുന്ന, ബ്ലഷ് ഹോൾഡറിലെ മൗണ്ടിംഗ് ഹോളിലേക്ക് സ്ക്രൂ ഘടിപ്പിക്കുന്ന രണ്ടാമത്തെ ഇൻസുലേറ്റഡ് റെഗുലേറ്റർ. വിരൽ മുറുകുക.

20. താഴെ പറയുന്ന ക്രമത്തിൽ *see* ഘടക ഫാസ്പ്രിംഗ് സുരക്ഷിതമാക്കുക (ചിത്രം 32):



മുറുകുക

- (1) ഉള്ളിലെ ഔട്ട്പുട്ട് ടെർമിനൽ നട്ട് 5.5 mm (5/16 ഇഞ്ച്) ആയി.
- (2) 3.0 mm (25/64 ഇഞ്ച്) വരെ സ്ക്രൂകൾ ഘടിപ്പിക്കുന്ന റെഗുലേറ്റർ ബ്ലിഡ്ജ് (2 സ്ഥലങ്ങൾ).
- (3) 2.5 mm വരെ ഇൻസുലേറ്റഡ് കമ്പാസിറ്റ് അറ്റാച്ച്മെന്റ് സ്ക്രൂ (22 mm).
- (4) "H" കൂടാതെ/അല്ലെങ്കിൽ "I" ടെർമിനൽ (2 സ്ഥലങ്ങൾ, നട്ടുകൾക്കുള്ളിൽ 2.5 mm (25/64 ഇഞ്ച്) വരെ ഉപയോഗിച്ചാൽ). മുറുകുമ്പോൾ ടെർമിനൽ പുറത്ത് പിടിക്കേണ്ടത് ആവശ്യമായി വന്നേക്കാം.

(5) റെഗുലേറ്റർ മൗണ്ടിംഗ് സ്ക്രൂ (ഗ്രൗണ്ടിംഗ്) 2.0 mm വരെ (20 mm).

(6) ഇൻസുലേറ്റഡ് റെഗുലേറ്റർ അറ്റാച്ച്മെന്റ് സ്ക്രൂകൾ (2.0 mm (20 mm) ഇഞ്ച്) ലേക്ക് 2 സ്ഥാനങ്ങൾ).

(7) റെഗുലേറ്റർ നട്ട് (ഉപയോഗിച്ചിട്ടുണ്ടെങ്കിൽ) 2.5 mm (25/64 ഇഞ്ച്) വരെ.

(8) 2.0 mm (20 mm) വരെ അറ്റാച്ച്മെന്റ് സ്ക്രൂ (പിവാറ്റ്) ബ്ലഷ് ഹോൾഡർ ഇൻ).



ഇൻസുലേറ്റഡ് ഘടകങ്ങളിൽ ഘടിപ്പിക്കുക

21. *see* ഹൗസിലെ "I" ടെർമിനൽ ദ്വാരത്തിലേക്ക് അകത്തു വാഷർ ഘടിപ്പിച്ചിട്ടുള്ള ഡെബ്ബിംഗ് ഷീൽഡ് മൗണ്ടിംഗ് സ്പ്രിംഗ് (ഉപയോഗിച്ചിട്ടുണ്ടെങ്കിൽ). പുറത്തെ വാഷർ, ലോക്ക് വാഷർ, പുറത്തെ മൗണ്ടിംഗ് സ്പ്രിംഗിലേക്ക് നട്ട്. നട്ട് 5.5 mm (5/16 ഇഞ്ച്) ആയി മുറുകുക.

22. സ്പ്രിംഗ് മുതൽ *see* ഹൗസിൽ അസംബ്ലി വരെ, റെഗുലേറ്റർ ബ്ലിഡ്ജിൽ 3 ത്വരണസ്ഥിതികൾക്ക് മുകളിൽ 3 ഫേസ് ലിഡുകൾ സ്ഥാപിക്കുന്നു (ചിത്രം 33). *see* ഹൗസിലിന്റെ അരികിൽ സ്പ്രിംഗ് റെജിസ്ട്രറിൽ സ്ഥാപിച്ചിട്ടുണ്ടെന്ന് ഉറപ്പാക്കുക.

23. റെഗുലേറ്ററിലെ 3 ത്വരണസ്ഥിതികളിലേക്ക് റെഗുലേറ്റർ ബ്ലിഡ്ജ് നട്ടുകൾ പാലം (ചിത്രം 33).

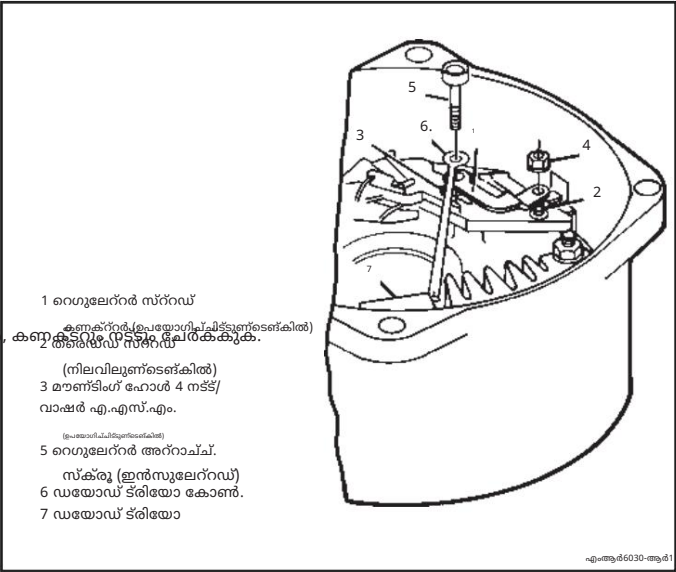

1 റെഗുലേറ്റർ സ്പ്രിംഗ്
2 ബ്രഷ് ഹോൾഡർ
3 മൗണ്ടിംഗ് ഹോൾഡർ നട്ട്/
വാഷർ എ.എസ്.എം.
4 റെഗുലേറ്റർ അറ്റാച്ച്മെന്റ് സ്ക്രൂ (ഇൻസുലേറ്റഡ്)
5 ഡയോഡ് ക്രിയോ കോൺ.
6 ഡയോഡ് ക്രിയോ കോൺ.
7 ഡയോഡ് ക്രിയോ

ചിത്രം 31. റെഗുലേറ്റർ കണക്റ്റർ, 3-വയർ സിസ്റ്റം

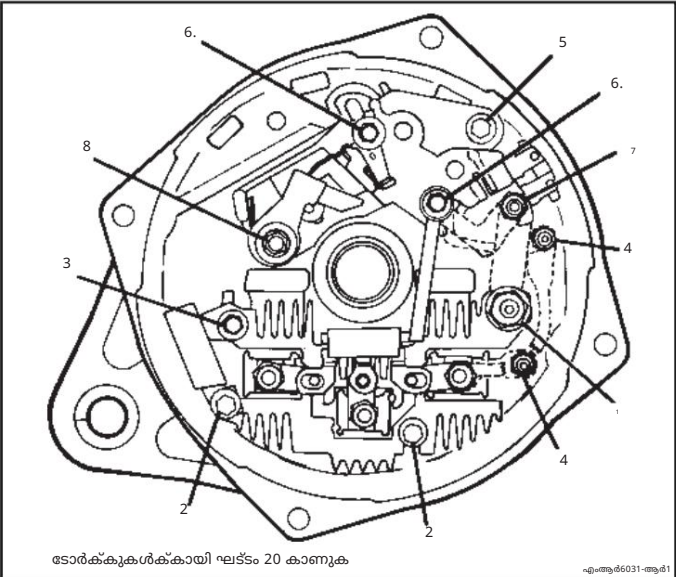

ടോർക്സ്കരുകൾക്കായി ഘടകം 20 കാണുക

ചിത്രം 32. ഫാസ്പ്രിംഗ് ടെർമിനൽ ഓർഡർ

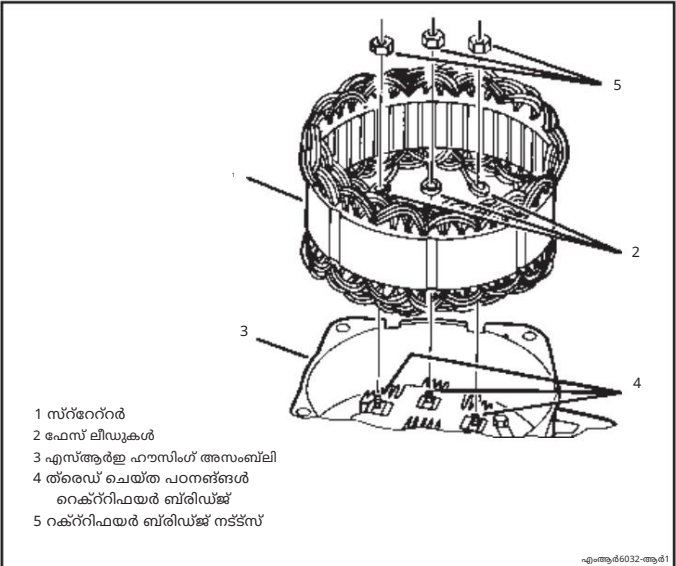

1 സ്പ്രിംഗ്
2 ഫേസ് ലിഡുകൾ
3 എസ്ആർഇ ഹൗസിൽ അസംബ്ലി
4 ത്വരണസ്ഥിതികൾക്ക് റെഗുലേറ്റർ ബ്ലിഡ്ജ്
5 റെഗുലേറ്റർ ബ്ലിഡ്ജ് നട്ട്സ്

ചിത്രം 33. സ്പ്രിംഗ് ഇൻസുലേറ്റഡ് ഘടകങ്ങൾ

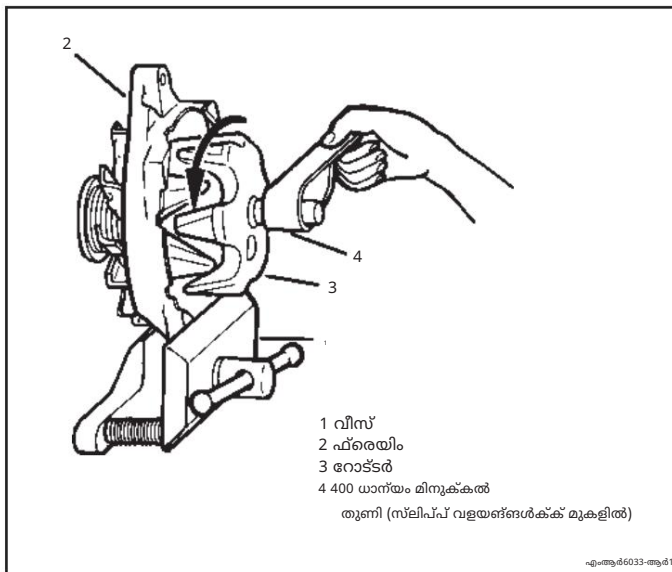

ചിത്രം 34. സ്ലിപ്പ് വളയങ്ങൾ വൃത്തിയാക്കൽ

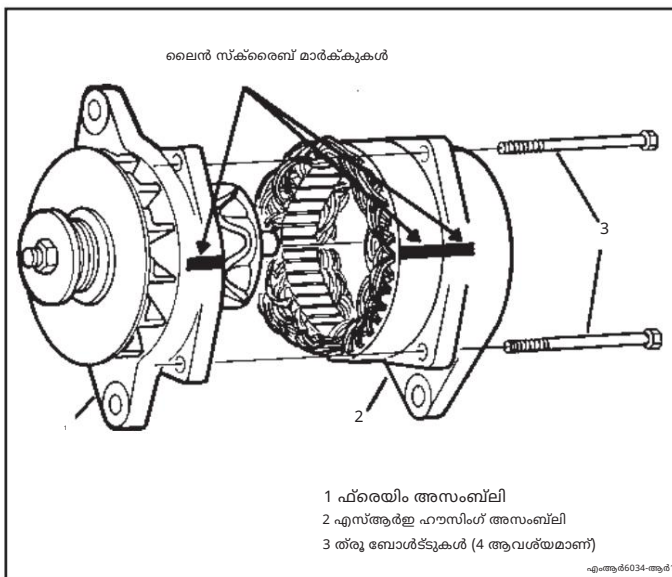

ചിത്രം 35. അന്തിമ യൂണിറ്റ് അസംബ്ലി

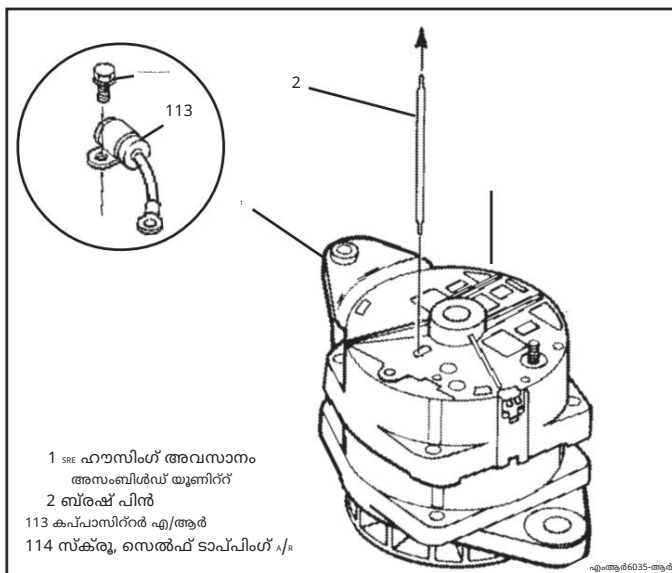

ചിത്രം 36. ബ്ലൈൻഡ് നീക്കം ചെയ്യൽ



മുറുക്കുക

റക്ടറിനായ ബ്ലൈൻഡ് നട്ടുകൾ (3 സ്ഥലങ്ങൾ) മുതൽ 2.5 mm (22 #, ഇഞ്ച്) വരെ.

ഹൈനൽ യൂണിറ്റ് അസംബ്ലി



വൃത്തിയാക്കുക

24. സ്ലിപ്പ് റിംഗുകൾക്ക് ചുറ്റും 400 ഗ്രെയിൻ പോളിഷിംഗ് തുണി പിടിച്ച് റോട്ടർ കറുപ്പിക്കുക റോട്ടർ ഷാഫ്റ്റിലെ സ്ലിപ്പ് റിംഗുകൾ (മുച് വൃത്തിയാക്കിയിട്ടില്ലാത്തതിൽ) (ചിത്രം 34). എല്ലാ ചെപ്പ് പൊടിയും ഊതിക്കൊടുക്കുക.

25. മൃദുവായ തുണി ഉപയോഗിച്ച് തുടച്ചുകൊണ്ട് SRE ബെയറിംഗിലേക്ക് വഴുതിവീഴുന്ന റോട്ടർ ഷാഫ്റ്റ്, ഷാഫ്റ്റ് അഴുക്കും മറ്റ് അന്യവസ്തുക്കളും ഇല്ലാത്തതായിരിക്കണം.

26. വൃത്തിയുള്ള മൃദുവായ തുണി ഉപയോഗിച്ച് ബ്ലൈൻഡുകൾ തുടയ്ക്കുക. ബ്ലൈൻഡുകളുടെ സർപ്പർ പ്ലേയ്ക്കൽ ഗ്രീസും മറ്റ് മാലിന്യങ്ങളും ഇല്ലാത്തതായിരിക്കണം. ബ്ലൈൻഡുകൾ പിൻ ചെയ്തിരിക്കുന്ന സ്ഥാനത്ത് പിൻ ചെയ്തിട്ടുണ്ടെന്ന് യൂണിറ്റ് അസംബ്ലിക്ക് ശേഷം നീക്കം ചെയ്യുന്നതിനായി ആ പിൻ SRE ഹൗസിംഗിലൂടെ നീളുന്നെന്ന് ഉറപ്പാക്കുക. SRE ബെയറിംഗിൽ തുറന്നു സന്ദർശനം ചെയ്യുക.

27. ആവശ്യാനുസരണം, സെൽഫ് ടാപ്പിംഗ് ഉള്ള കമ്പാസിറ്റ് SRE ഹൗസിംഗിലെ ലഭ്യമായ ദ്വാരത്തിലേക്ക് സുരക്ഷിതമായി സ്ക്രൂ ചെയ്യുക.



ഇൻസ്പെക്ഷൻ ചെയ്യുക അല്ലെങ്കിൽ ബ്ലൈൻഡുകൾ

27. SRE ഫ്ലൈംഗ് അസംബ്ലി മുതൽ SRE ഫ്ലൈംഗ് അസംബ്ലി വരെ, SRE ഹൗസിംഗിലും SRE ഫ്ലൈംഗിലും നേരത്തേ വരുത്തിയ അടയാളങ്ങൾ വിന്യസിക്കുന്നെന്ന് (ചിത്രം 35). ഭാഗം മാറ്റിസ്ഥാപിച്ചതിനാൽ മാർക്ക് നഷ്ടപ്പെടാൻ ശ്രദ്ധിക്കുക, ശരിയായ ഫ്ലൈംഗ് ഓറിയന്റേഷൻ നിർണ്ണയിക്കാൻ പഴയ ഭാഗത്ത് മാർക്ക് ഉപയോഗിക്കുക അല്ലെങ്കിൽ മൗണ്ടിംഗ് ലഗുകൾ ആപ്ലൈഷനുമായി പൊരുത്തപ്പെടുത്തുക.

28. ത്വരണ ബോൾട്ടുകൾ (4 സ്ഥലങ്ങൾ).



മുറുക്കുക

ത്വരണ ബോൾട്ടുകൾ 5.5 mm (50 #, #) വരെ.

29. വൺ-വയർ സിസ്റ്റങ്ങൾക്ക് മാത്രം, റെഗുലേറ്റർ ടെർമിനൽ കവർ റെഗുലേറ്റർ ടെർമിനലുകളിലേക്ക്.



നീക്കം ചെയ്യുക അല്ലെങ്കിൽ വിച്ഛേദിക്കുക

30. യൂണിറ്റ് നീക്കം ചെയ്ത സ്ലിപ്പ് റിംഗുകളിലേക്ക് ബ്ലൈൻഡുകൾ വിടാൻ ബ്ലൈൻഡ് നീക്കം ചെയ്യുക (ചിത്രം 36).

ആൾട്ടർനേറ്റർ ബെഞ്ച് ടെസ്റ്റ്

ആവശ്യമായ ടെസ്റ്റ് ഉപകരണങ്ങൾ:

ആൾട്ടർനേറ്റർ ടെസ്റ്റ് സ്പ്രിംഗ് (5000 rpm ശേഷി)

ബാറ്ററി അല്ലെങ്കിൽ ബാറ്ററി സെറ്റ് (പുരസ്കരിച്ച ചാർജ് ചെയ്തത്)

വോൾട്ട് കാര്യങ്ങൾ പൈൽ ലോഡ് ടെസ്റ്റ്

അമീറ്റർ (ആൾട്ടർനേറ്റർ റേറ്റിംഗിനേക്കാൾ കുറഞ്ഞത് 15 ആംപിയറുകൾ

കൂടുതലുള്ള കറന്റ് ശേഷി)

വോൾട്ട്മീറ്റർ

ഓമീറ്റർ

വാഹനത്തിൽ സ്ഥാപിക്കുന്നതിന് മുമ്പ് ആൾട്ടർനേറ്റർ ശരിയായി പ്ലേസ് ചെയ്തുകൊടുക്കേണ്ടത്

ഉറപ്പാക്കുക ഈ ബെഞ്ച് ടെസ്റ്റ് നടപ്പാക്കുമ്പോൾ ഉപയോഗിക്കേണ്ടതും

ഈ പരീക്ഷണത്തിൽ നേരത്തെ ഉൾപ്പെടുത്തിയിരുന്ന റേറ്റിംഗ് ഔട്ട്പുട്ട് പരിശോധനയുടെ അതേ

രീതിയിലാണ് ഈ പരിശോധനയും ആൾട്ടർനേറ്റർ ഔട്ട്പുട്ട് പരിശോധിക്കേണ്ടത്.

ബെഞ്ച് ടെസ്റ്റ് ഉപകരണങ്ങൾ ലഭ്യമാക്കിയിട്ടുള്ളതിൽ, നിർമ്മാതാവിന്റെ

നിർദ്ദേശങ്ങൾ കർശനമായി പാലിക്കേണ്ടതും എഞ്ചിനിൽ ആൾട്ടർനേറ്റർ ഇൻസ്റ്റാൾ

ചെയ്യുക, ആൾട്ടർനേറ്റർ പ്ലേസ് ചെയ്തതും പരിശോധിക്കുക റേറ്റിംഗ് ചെയ്ത

ഔട്ട്പുട്ട് പരിശോധന ആവശ്യമാകുന്നു. ബെഞ്ച് ടെസ്റ്റ് ഉപകരണങ്ങൾ

ലഭ്യമാണെങ്കിൽ, ഇനിപ്പറയുന്ന രീതിയിൽ തുടരുക:

- 1. ടെസ്റ്റ് സ്പ്രിംഗിന്റെ നിർമ്മാതാവിന്റെ നിർദ്ദേശങ്ങൾ അനുസരിച്ച്, അനുയോജ്യമായ ടെസ്റ്റ് സ്പ്രിംഗിൽ ആൾട്ടർനേറ്റർ പ്ലേസ് ചെയ്യുക.

ടെസ്റ്റ് സ്പ്രിംഗ് 5000 rpm വരെ വേഗതയിൽ ആൾട്ടർനേറ്റർ ഓടിക്കാൻ പര്യാപ്തമായിരിക്കണം. വോൾട്ട് കാര്യങ്ങൾ ശരിയാണെങ്കിൽ, അടുത്ത ഘട്ടത്തിലേക്ക് പോകുക.

- 2. പരീക്ഷണം: പരിശോധനാ ഫലങ്ങൾ സാധുവാണെങ്കിൽ ബാറ്ററിയോ ബാറ്ററി സെറ്റ് പുരസ്കരിച്ച ചാർജ് ചെയ്തിരിക്കണം.

അറിയിപ്പ്: ഒരു 24-വോൾട്ട് സിസ്റ്റം നിർമ്മിക്കുകയാൽ 12-വോൾട്ട് കാര്യങ്ങൾ പൈൽ ലോഡ് ടെസ്റ്റ് ഉപയോഗിക്കേണ്ടതും, ബാറ്ററി സെറ്റിലെ 12-വോൾട്ട് പൊട്ടൻഷ്യലിലേക്ക് മാത്രം ലോഡ് ടെസ്റ്റ് അനുയോജ്യമാണ്. 12-വോൾട്ട് ലോഡ് ടെസ്റ്റ് 24-വോൾട്ട് പൊട്ടൻഷ്യലിലേക്ക് അനുയോജ്യമാണ് എന്ന് ലോഡ് ടെസ്റ്റിനെ തകരാറിലാക്കുക.

കാർബൺ പൈൽ ലോഡ് ഓഫ്ഫ് ബാറ്ററിയോ ബാറ്ററിയോ പുരസ്കരിച്ച ചാർജ് ചെയ്തിരിക്കേണ്ടതും, ചിത്രം 37-ൽ കാണിച്ചിരിക്കുന്നതുപോലെ വൈദ്യുത കണക്ഷനുകൾ ഉറപ്പാക്കുക. ബാറ്ററിയിൽ വൺ-വയർ അല്ലെങ്കിൽ 3-വയർ തരത്തിലായി കണക്റ്റുചെയ്യുക. ബാറ്ററി വോൾട്ടേജും ഗ്ലൗണ്ട് പോളാരിറ്റിയും ആൾട്ടർനേറ്റർ ഉപയോഗിക്കുന്ന സിസ്റ്റത്തിന് തുല്യമായിരിക്കണം. പരിശോധനയുമായി മുന്നോട്ട് പോകുന്നതിന് മുമ്പ് ബാറ്ററി വോൾട്ടേജ് പരിശോധിച്ചത് ഉറപ്പാക്കുക.

- 3. #1 ടെർമിനൽ സർക്യൂട്ട് സ്പ്രിംഗ് ഓണാക്കുക (3-വയർ സിസ്റ്റങ്ങൾ മാത്രം). കാർബൺ പൈൽ ലോഡ് "ഓഫ്" ആയിരിക്കേണ്ടതും ടെസ്റ്റ് സ്പ്രിംഗ് സ്പ്രിംഗ് ചെയ്ത് ആൾട്ടർനേറ്റർ വേഗത സാവധാനം 5000 rpm ആയി വർദ്ധിപ്പിക്കുക. വോൾട്ട്മീറ്റർ നിരീക്ഷിക്കുക.

- വോൾട്ടേജ് വർദ്ധിക്കുന്നില്ലെങ്കിലും മുമ്പത്തെ റിഡിംഗിൽ (ഘട്ടം 2) അല്ലെങ്കിൽ അതിൽ താഴെയാണെങ്കിൽ തുടരുകയാണെങ്കിൽ, ആൾട്ടർനേറ്റർ ഔട്ട്പുട്ട് ഉറപ്പാക്കുക. ഘട്ടം 5 ലേക്ക് പോകുക.

- 12-വോൾട്ട് സിസ്റ്റത്തിൽ വോൾട്ടേജ് 15 വോൾട്ടിന് മുകളിൽ വർദ്ധിച്ചാൽ (അല്ലെങ്കിൽ 24-വോൾട്ട് സിസ്റ്റത്തിൽ 31 വോൾട്ടിന് മുകളിൽ), വോൾട്ടേജ് അനിയന്ത്രിതമാണ്. ശരിയായ അസംബ്ലിക്ക് വേണ്ടി ആൾട്ടർനേറ്റർ വീണ്ടും പരിശോധിക്കുക.

"o" ദ്വാരത്തിലെ ടെസ്റ്റ് ടാബ് ഗ്ലൗണ്ട് ചെയ്തിട്ടില്ലെന്ന് ഉറപ്പാക്കുക. ആൾട്ടർനേറ്റർ ശരിയായി കൂട്ടിച്ചേർക്കപ്പെട്ടിട്ടുണ്ടെങ്കിൽ, ഷോർട്ട്സിറോ ഗ്ലൗണ്ടിനോ വേണ്ടി യൂണിറ്റ് റിപ്പയർ ആൻഡ് ടെസ്റ്റ് ഫീൽഡ് കോയിൽ എന്തിൽ വിവരിച്ചിരിക്കുന്നതുപോലെ റെഗുലേറ്റർ മാറ്റിസ്ഥാപിക്കുക.

- 4. ആൾട്ടർനേറ്റർ ഏകദേശം 5000 rpm-ൽ പ്ലേസ് ചെയ്തുകൊണ്ട്, കാർബൺ പൈൽ ലോഡ് ഓണാക്കി വോൾട്ട്മീറ്ററിലെ വോൾട്ടേജ് 13 വോൾട്ടിൽ താഴെയാകാൻ അനുവദിക്കാതെ (24-വോൾട്ട് സിസ്റ്റത്തിൽ 25 വോൾട്ട്) അമീറ്ററിൽ പരമാവധി ആൾട്ടർനേറ്റർ ഔട്ട്പുട്ട് ലഭിക്കുന്നതിന് കർശനമാക്കുക.

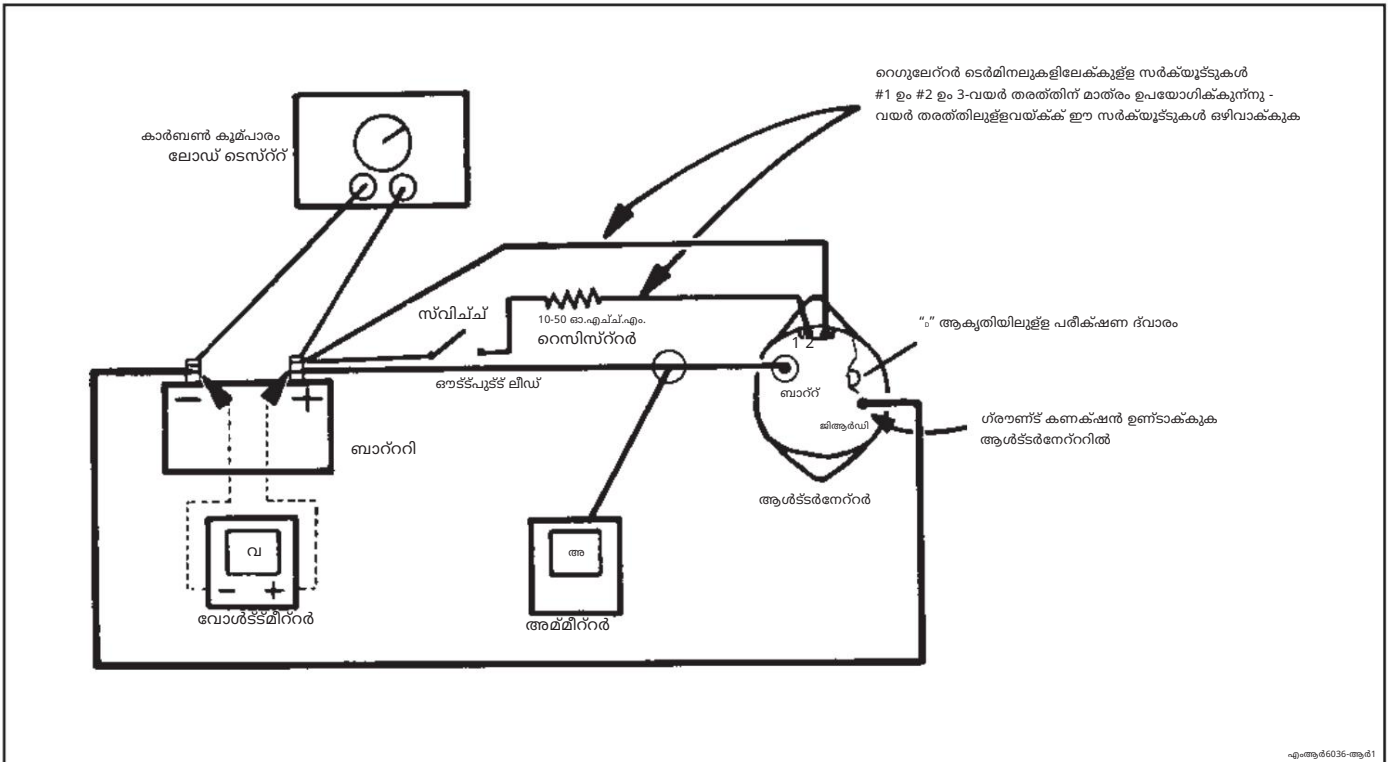

ചിത്രം 37. ആൾട്ടർനേറ്റർ ബെഞ്ച് ടെസ്റ്റ്

എം.ആർ.5036-ആർ.1

ആൾട്ടർനേറ്റർ മൗണ്ട്സിംഗ്

മുന്നറിയിപ്പ്: ആൾട്ടർനേറ്റർ "BA" ടെർമിനൽ ലിഡ് നീക്കം ചെയ്യുന്നതിനോ ഘടിപ്പിക്കുന്നതിനോ മുൻപ് ബാറ്ററിയുടെ നെഗറ്റീവ് കേബിൾ വിച്ഛേദിക്കുന്നതിൽ പരാജയപ്പെടുന്നതിന് പരിഷ്കിത കാരണമായേക്കാം. ആൾട്ടർനേറ്റർ "BA" ടെർമിനലിൽ ഒരു ഉപകരണം ഷോർട്ട് ചെയ്താൽ, ഉപകരണം വേഗത്തിൽ ചൂടാകുകയും ചർമ്മത്തിൽ പൊള്ളൽ ഉണ്ടാകുകയും ചെയ്യും.

അറിയിപ്പ്: എലിലായ്പ്പോഴും യഥാർത്ഥ സ്ഥാനത്ത് ഫാസ്ട്നറുകൾ വീണ്ടും ഇൻസ്റ്റാൾ ചെയ്യുക. ഫാസ്ട്നറുകൾ മാർനിസ്ഥാപിക്കുന്നതിൽ, ശരിയായ പാർട്ട് നമുക്കോ തത്സമയം മാത്രം ഉപയോഗിക്കുക.

അറിയിപ്പ്: ചില എഞ്ചിൻ കോൺഫിഗറേഷനുകളിൽ, ഇൻസ്റ്റാളേഷൻ സമയത്ത് ആൾട്ടർനേറ്ററിൽ ഒരു 1.5µ കപ്സാസിറ്റർ (DRA 1985444) ഇൻസ്റ്റാൾ ചെയ്തിരിക്കണം.

ശരിയായ പാർട്ട് നമുക്ക് ലഭ്യമല്ലെങ്കിൽ, തുല്യ വലുപ്പവും ബലവുമുള്ളവ മാത്രം ഉപയോഗിക്കുക.

വീണ്ടും ഉപയോഗിക്കാൻ പാടില്ലാത്ത ഫാസ്ട്നറുകൾ നടപടികൾമുതൽ രേഖപ്പെടുത്തും.

തീരെയ് ലോക്കിംഗ് കോമ്പൗണ്ട് ആവശ്യമുള്ള ഫാസ്ട്നറുകൾ നടപടികൾമുതൽ ശ്രദ്ധിക്കപ്പെടും.

കാണിക്കുമ്പോൾ വ്യക്തമാക്കിയ ടോർക്ക് മൂല്യങ്ങൾ ഉപയോഗിക്കുക.

മറ്റെന്തെങ്കിലും രീതിയിൽ ഫാസ്ട്നറുകൾ ഉപയോഗിക്കുകയോ മാർനിസ്ഥാപിക്കുകയോ ചെയ്യുന്നതിന് ഭാഗികമായോ സമ്പൂർണ്ണമായോ കേടുപാടുകൾ വരുത്താൻ ഇടയാക്കും.

എഞ്ചിനിൽ ആൾട്ടർനേറ്റർ ഘടിപ്പിക്കുന്നതിനുള്ള എഞ്ചിൻ നിർമ്മാതാവിന്റെ നിർദ്ദേശങ്ങൾ എലിലായ്പ്പോഴും പാലിക്കുക. താഴെ പറയുന്ന നടപടികൾ സാധാരണമാണ്, ഒരു പര്യായേക ആപ്ലിക്കേഷൻ ആവശ്യമായ എലിലാ ഘടനയ്ക്കും പൊതുവെ പൊതുവെ ഉപയോഗിക്കുന്നതിനും.

ആവശ്യമായ ടെസ്റ്റ് ഉപകരണങ്ങൾ:

ബെൽറ്റ് ടെൻഷൻ ഗേജ്

 നീക്കം ചെയ്യുക അല്ലെങ്കിൽ വിച്ഛേദിക്കുക

1. ബാറ്ററിയുടെ നെഗറ്റീവ് കേബിൾ.

 കരമികരിക്കുക

2. മൗണ്ട്സിംഗ് ലഗുകൾ സ്ഥാപിക്കുന്നതിനായി *SEE* ഹിന്റ് ബുഷിംഗ് സ്ഥാനം ബ്ലാഷ്നർ സ്പ്രിംഗ് മുകളിൽ ഘടിപ്പിക്കുക.

 ഇൻസ്റ്റാൾ ചെയ്യുക അല്ലെങ്കിൽ ബന്ധിപ്പിക്കുക

3. എഞ്ചിനിലെ മൗണ്ട്സിംഗ് ബ്ലാഷ്നർലേക്സ് ആൾട്ടർനേറ്റർ ഡബിൾ മൗണ്ട്സിംഗ് ലഗുകൾ (ചിത്രം 40). മൗണ്ട്സിംഗ് ബ്ലാഷ്നറിലെ സ്പ്രിംഗ് ക്ലിപ്പർ ആകുന്നതുവരെ എൻഡ്വേസ് ടാപ്പുചെയ്ത് മൗണ്ട്സിംഗ് ലഗിലെ ഹിന്റ് ബുഷിംഗ് കരമികരിക്കുക. ഫ്ലാൻജ്ഡ് മൗണ്ട്സിംഗ് ബോൾട്ട്സും ഫ്ലാൻജ്ഡ് മൗണ്ട്സിംഗ് ബോൾട്ട് നട്ടും ഇൻസ്റ്റാൾ ചെയ്യുക. ബോൾട്ട്സും/അല്ലെങ്കിൽ നട്ടും ഫ്ലാൻജ് ചെയ്തിട്ടില്ലെങ്കിൽ, ഫ്ലാൻജുകൾക്ക് പകരം 1/8" കട്ടിയുള്ള ഹാർഡ്നസ് സ്പ്രിംഗ് വാഷറുകൾ (പാർട്ട് നമുക്ക് 1967343) ഉപയോഗിക്കണം (ചിത്രം 41).

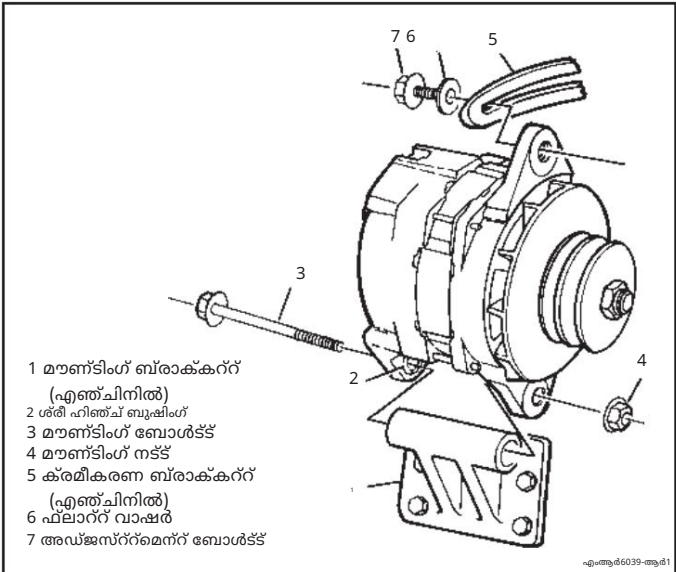

ചിത്രം 40. എഞ്ചിനിൽ ആൾട്ടർനേറ്റർ ഇൻസ്റ്റാൾ ചെയ്യുന്നു

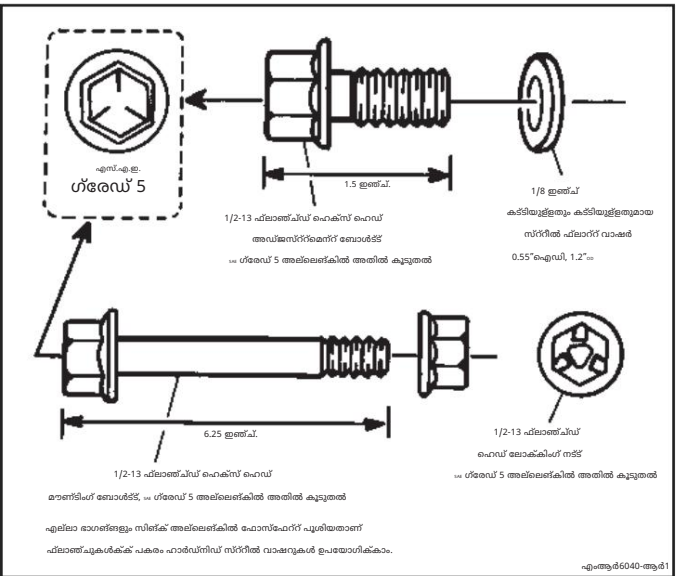

ചിത്രം 41. ആൾട്ടർനേറ്റർ മൗണ്ട്സിംഗ് ബോൾട്ട്സുകൾ

- 4. എഞ്ചിനിലെ അഡ്ജസ്റ്റർ ബ്ലാഷ്നറിലേക്കുള്ള ആൾട്ടർനേറ്റർ അഡ്ജസ്റ്റർ ബെൽറ്റ്, 1/8" കട്ടിയുള്ള ഹാർഡ്നസ് സ്പ്രിംഗ് വാഷറും (പാർട്ട് നമുക്ക് 1967343) ഫ്ലാഷ്നർ അഡ്ജസ്റ്റർ ബോൾട്ടും (ചിത്രം 40). വിരൽ മുറുകുക.
- 5. ആൾട്ടർനേറ്റർ ബെൽറ്റിലേക്കുള്ള പൂളി.
- 6. എഞ്ചിൻ ഓട്ടോമാറ്റിക് ബെൽറ്റ് ടെൻഷൻ (ഐഡി) ഉപയോഗിക്കുകയാണെങ്കിൽ, ഇതിലേക്ക് പോകുക പേജ് 7.

ശ്രദ്ധിക്കുക: ബെൽറ്റ് ടെൻഷൻ കരമികരിക്കാൻ സ്പ്രിംഗിനോ *SEE* ഹൗസിംഗിനോ നേരെ നേരിട്ട് പരമം ചെയ്യരുത്. വിവരിച്ചിരിക്കുന്നതുപോലെ *DE* ഫ്ലാഷ്നറിലെ ബലം പരയോഗിക്കണം. സ്പ്രിംഗിനോ *SEE* ഹൗസിംഗിനോ നേരെ മാത്രം പരമം ചെയ്യുന്നതിന് ആൾട്ടർനേറ്ററിന് കേടുവരുത്തിയേക്കാം.

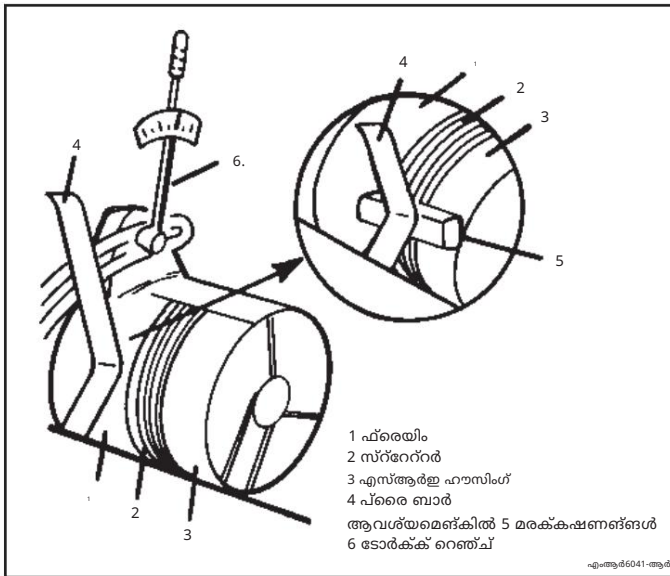

ചിത്രം 42. ബെൽറ്റ് ടെൻഷൻ കർമ്മികൾ

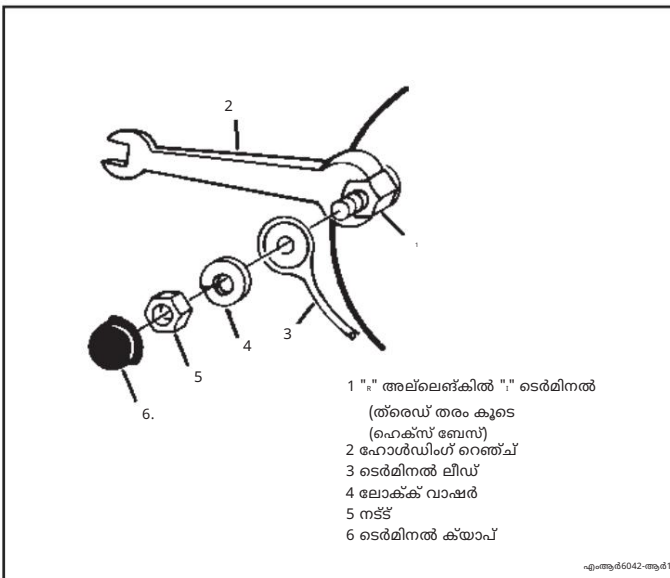

ചിത്രം 43. തരെയ് ചെയ്ത "s" ഉം "s" ഉം ടെർമിനലുകൾ

ആൾട്ടർനേറ്റർ ബെൽറ്റ് റിനെയിൻഡ് ചെയ്യാൻ പരയോഗിച്ച് ബെൽറ്റ് ടെൻഷൻ കർമ്മികൾക്കുവേണ്ടി, ആൾട്ടർനേറ്ററിന്റെ ഫ്ലൈംഗ് റിംഗ് നേരെ സ്ഥാപിച്ചിരിക്കുന്ന അനുയോജ്യമായ പ്ലേറ്റ് ബ്രഷ് ഉപയോഗിക്കുക (ചിത്രം 42). ഫ്ലൈംഗ് റിംഗിന് അനുയോജ്യമായ പ്ലേറ്റ് ബ്രഷ് ഉപയോഗിക്കുക (ചിത്രം 42). ഫ്ലൈംഗ് റിംഗിന് അനുയോജ്യമായ പ്ലേറ്റ് ബ്രഷ് ഉപയോഗിക്കുക (ചിത്രം 42). ഫ്ലൈംഗ് റിംഗിന് അനുയോജ്യമായ പ്ലേറ്റ് ബ്രഷ് ഉപയോഗിക്കുക (ചിത്രം 42).



ബെൽറ്റ് ടെൻഷൻ ഗേജ് ഉപയോഗിച്ച്, എഞ്ചിൻ നിർമ്മാതാവിന്റെ സ്പെസിഫിക്കേഷനുസരിച്ച് കർമ്മികൾ സ്ഥാപിക്കുക.



7. ലഗ് ബോൾട്ട് 88 mm (64 mm) ആയി കർമ്മികൾക്കുവേണ്ടി.

8. ഹെക്സ് മൗണ്ട്ഡ് ബോൾട്ട് 88 mm (65 mm) ആയി.



9. സ്പെസിഫിക്കേഷൻ നിലനിർത്തുന്നുണ്ടെന്ന് ഉറപ്പാക്കാൻ ബെൽറ്റ് ടെൻഷൻ ചെയ്യുക. ഇലൈലിൽ, ടെൻഷനിംഗ് നടപടിക്രമം ആവശ്യപ്പെടുന്നു.



10. "s" കൂടാതെ/അല്ലെങ്കിൽ "s" (അല്ലെങ്കിൽ "s") ടെർമിനൽ കണക്ടറുകൾ, ഉപയോഗിച്ചിട്ടുണ്ടെങ്കിൽ. ഹെക്സ് ബേസ്ഡ് തരെയ് ചെയ്ത ടെർമിനലുകൾക്ക്, നട്ട് മുറിക്കുക പോൾ ടെർമിനലിന്റെ ഹെക്സ് ഭാഗം ആൻറി-ടേൺ ആയി പിടിക്കുക (ചിത്രം 43).



4 "s" ഉം "s" (അല്ലെങ്കിൽ "s") ടെർമിനൽ നട്ടുകൾ 2.0 mm (20 mm) വരെ.

10-24 "s" ഉം "s" ഉം (അല്ലെങ്കിൽ "s") ടെർമിനലുകൾ നട്ടുകൾ 2.0 mm (20 mm) വരെ.

11. "s" ഉം "s" (അല്ലെങ്കിൽ "s") ഉം ആയ ടെർമിനലുകളിലേക്ക് ടെർമിനൽ ക്യാപ് ചെയ്യുന്നത് ഇങ്ങനെയാണ് അത്യാവശ്യമാണ്.

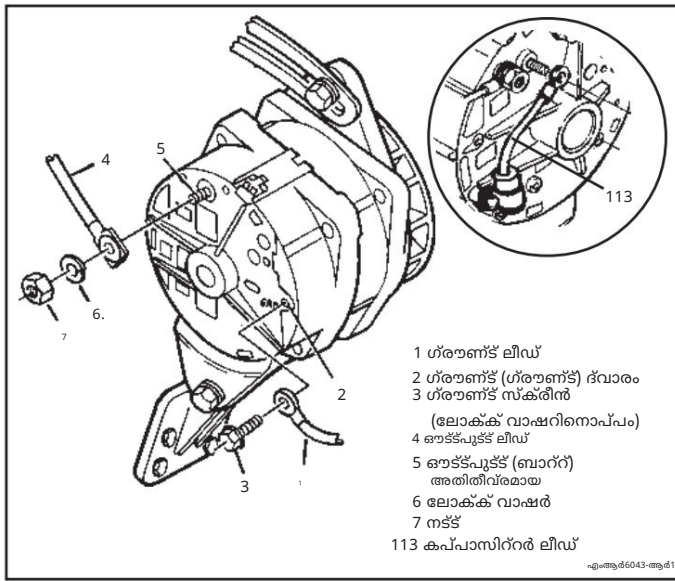

- 1 ഗ്ലൗണ്ട് ലീഡ്
- 2 ഗ്ലൗണ്ട് (ഗ്ലൗണ്ട്) ദ്വാരം
- 3 ഗ്ലൗണ്ട് സ്ക്രീൻ
- (ലോക്ക് വാഷറിനൊപ്പം)
- 4 ഔട്ട്പുട്ട് ലീഡ്
- 5 ഔട്ട്പുട്ട് (ബാറ്റ്) അതിവിരമായ
- 6 ലോക്ക് വാഷർ
- 7 നട്ട്
- 113 കപ്‌പാസിറ്റർ ലീഡ്

എംആർ6043-ആർ1

ചിത്രം 44. ഗ്ലൗണ്ട്, ഔട്ട്പുട്ട് ലീഡുകൾ ഇൻസ്റ്റാൾ ചെയ്യുന്നു

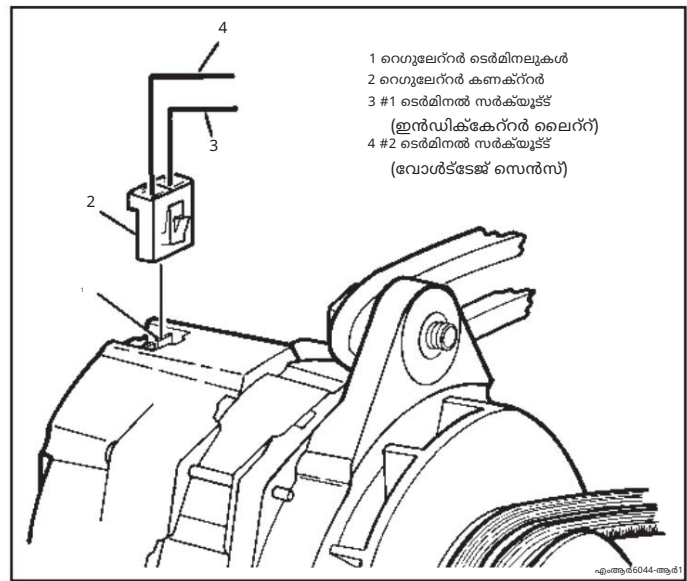

- 1 റെഗുലേറ്റർ ടെർമിനലുകൾ
- 2 റെഗുലേറ്റർ കണക്റ്റർ
- 3 #1 ടെർമിനൽ സർക്യൂട്ട് (ഇൻഡിക്ടേറ്റർ ലൈറ്റ്)
- 4 #2 ടെർമിനൽ സർക്യൂട്ട് (വോൾട്ടേജ് സെൻസർ)

എംആർ6044-ആർ1

ചിത്രം 45. റെഗുലേറ്റർ കണക്റ്റർ (3-വയർ സിസ്റ്റം)

12. SRE ഹൗസിംഗിലെ "GRO" ദ്വാരത്തിലേക്ക് ഗ്ലൗണ്ട് ലീഡ്, ഗ്ലൗണ്ട് ഉള്ളപ്പോൾ സ്ക്രൂ/ലോക്ക് വാഷർ അസംബ്ലി (ചിത്രം 44).



മുറുക്കുക

1/4" ഗ്ലൗണ്ട് സ്ക്രൂ 6 Nm (55 lb. in.) ലേക്ക്.

5/16" ഗ്ലൗണ്ട് സ്ക്രൂ 11 Nm (100 lb. in.) ലേക്ക്.

13. ലോക്ക് വാഷർ ഉപയോഗിച്ച് "BAT" ടെർമിനലിലേക്ക് ഔട്ട്പുട്ട് ലീഡ് ചെയ്യുക, ഔട്ട്പുട്ട് ടെർമിനൽ നട്ട് (ചിത്രം 44).



മുറുക്കുക

1/6" ഔട്ട്പുട്ട് ടെർമിനൽ നട്ട് 11 Nm (100 lb. ഇഞ്ച്) ആയി.

1/4" ഔട്ട്പുട്ട് ടെർമിനൽ നട്ട് 7 Nm (65 lb. in.) ആയി.

5/16" ഔട്ട്പുട്ട് ടെർമിനൽ നട്ട് 11 Nm (100 lb.in.) ആയി.

14. 3-വയർ സിസ്റ്റംകൾക്ക് മാത്രം, റെഗുലേറ്റർ കണക്റ്റർ റെഗുലേറ്റർ ടെർമിനലുകൾ (ചിത്രം 45).

15. ബാറ്ററിയിലെ നെഗറ്റീവ് കേബിൾ.

21-st ആൾട്ടർനേറ്റർ സ്പെസിഫിക്കേഷനുകൾ

12 വോൾട്ടിൽ സാധാരണ 21-st ആൾട്ടർനേറ്റർ റോട്ടർ ഫീൽഡ് പരിശോധന 80^o F-ൽ 6.7 - 7.1 കറന്റ് ആമ്‌പ്യൂകളും 1.7 - 1.8 ഓമ്‌പ്യൂകളും . ദി

24 വോൾട്ടിൽ റോട്ടർ ഫീൽഡ് പരിശോധന 2.2 - 2.5 കറന്റ് ആമ്‌പ്യൂകളും 80^o F-ൽ 9.5 - 10.7 ഓംസ്.

80^o F-ൽ കോൾഡ് കറന്റ് ഔട്ട്പുട്ട് താഴെ പട്ടികയിൽ കാണിച്ചിരിക്കുന്നു.

ആൾട്ടർനേറ്റർ മോഡൽ	80 ^o F-ൽ ആമ്‌പിയർ	
	1600 ആർപിഎം	5000 ആർപിഎം
12വി/65എ	45	-----
12വി/90എ	48	90 (90)
12വി/100എ	60	-----
12വി/115എ	55	115
12വി/125എ	50	125
12വി/130എ	50	130 (130)
12വി/145എ	40	145
12വി/160എ*	45	150 മിനിമം
24 വി/50 എ	25	-----
24 വി/70 എ	15	-----

*8300 rpm-ൽ 160^o റേറ്റുചെയ്യും.

ഭരമണങ്ങളെയും കൃത്യമായ സ്പെസിഫിക്കേഷനെയും കുറിച്ചുള്ള കൂടുതൽ വിവരങ്ങൾക്ക് ഇവയിലോ മറ്റ് ഡെൽകോ റെമി അമേരിക്ക ഉൽപ്പന്നങ്ങളിലോ നമുക്ക് വിളിക്കുക: 1-800-DRA-0222

സർവീസ് ഭാഗങ്ങൾ

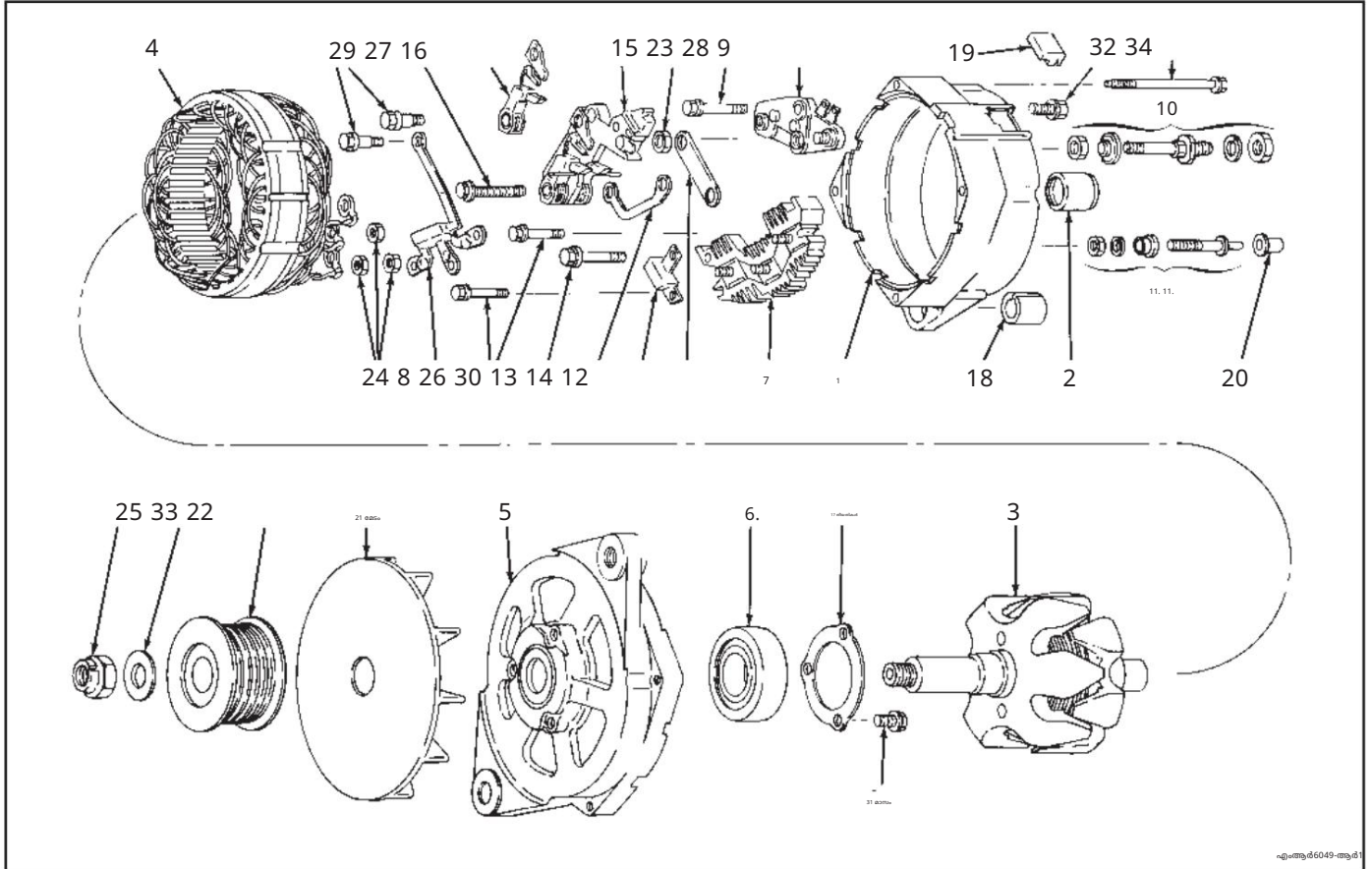

ഇലിപ്സ്.

നമ്പർ പേര്

1. ഹൗസിംഗ്, എസ്.ആർ.ഇ.
2. ബെയറിംഗ്, SRE
3. റോട്ടർ അസംബ്ലി
4. സ്റ്റേറ്റർ അസംബ്ലി
5. ഫ്രെയിം, DE
6. ബെയറിംഗ്, DE
7. റെക്ട്രിഫയർ ബ്രിഡ്ജ് അസംബ്ലി
8. ഡയോഡ് ക്രിസ്റ്റൽ
9. റെഗുലേറ്റർ
10. ടെർമിനൽ പാക്ക്കേജ്, ഔട്ട്പുട്ട്
11. ടെർമിനൽ പാക്ക്കേജ്, റിലേ അല്ലെങ്കിൽ "I"
12. കണക്ടർ, റെഗുലേറ്റർ സ്റ്റാമ്പ്
13. കണക്ടർ, റിലേ ടെർമിനൽ
14. കമ്പാസിറ്റർ
15. ബ്ലോക്ക് ഹോൾഡർ അസംബ്ലി
16. ബ്ലോക്ക് കെയും
17. റീട്ടയ്നർ പ്ലേറ്റ്, DE
18. ബുഷിംഗ്, എസ്ആർഇ ഹിഞ്ച്
19. കവർ, റെഗുലേറ്റർ ടെർമിനൽ
20. ക്യാപ്, റിലേ ടെർമിനൽ
21. ഫാൻ

ഇലിപ്സ്.

നമ്പർ പേര്

22. പൂർണ്ണി
23. നട്ട്, റെഗുലേറ്റർ
24. നട്ട്, റെക്ട്രിഫയർ ബ്രിഡ്ജ്
25. നട്ട്, ഷാഫ്റ്റ്
26. സ്ക്രൂ (* ലോക്ക്വാഷർ), റെക്ട്രിഫയർ ബ്രിഡ്ജ് അറ്റാച്ച്മെന്റ്
27. സ്ക്രൂ, ബ്ലോക്ക് ഹോൾഡർ അറ്റാച്ച്മെന്റ് (പിമ്പർ)
28. സ്ക്രൂ, റെഗുലേറ്റർ അറ്റാച്ച്മെന്റ് (ഗ്ലൗണ്ട്)
29. സ്ക്രൂ, റെഗുലേറ്റർ അറ്റാച്ച്മെന്റ് (ഇൻസുലേറ്റർ)
30. സ്ക്രൂ, കമ്പാസിറ്റർ അറ്റാച്ച്മെന്റ്
31. സ്ക്രൂ, ബെയറിംഗ് റീട്ടയ്നർ പ്ലേറ്റ് അറ്റാച്ച്മെന്റ്
32. സ്ക്രൂ (* ലോക്ക്വാഷർ), എസ്ആർഇ ഫ്രെയിം ഗ്ലൗണ്ട്
33. വാഷർ, ഷാഫ്റ്റ് നട്ട്
34. ബോൾട്ട്, ത്വര

മറ്റ് ഉള്ളവ:

നട്ട്, ഡെബ്രിസ് ഷീൽഡ് മൗണ്ട്സിംഗ് സ്റ്റാമ്പ്
 വാഷിംഗ് മെഷീൻ, ഡെബ്രിസ് ഷീൽഡ് മൗണ്ട്സിംഗ് സ്റ്റാമ്പ് (ഉള്ളിൽ)
 വാഷിംഗ് മെഷീൻ, ഡെബ്രിസ് ഷീൽഡ് മൗണ്ട്സിംഗ് സ്റ്റാമ്പ് (പുറത്ത്)
 ലോക്ക് വാഷർ, ഡെബ്രിസ് ഷീൽഡ് മൗണ്ട്സിംഗ് സ്റ്റാമ്പ്
 സ്റ്റാമ്പ്, ഡെബ്രിസ് ഷീൽഡ് മൗണ്ട്സിംഗ്
 "I" ടെർമിനലിലേക്കുള്ള കണക്ടർ, റെഗുലേറ്റർ



ഡെൽകോ റെമി ഇൻറർനാഷണൽ, ഇൻക്.

2902 എൻറേപ്പ്രൈസ് ഡെൽകോ

ആൻഡേഴ്സൺ, IN 46013

ഇവയെയും മറ്റ് ഡെൽകോ റെമി ഉൽപ്പന്നങ്ങളെയും കുറിച്ച് കൂടുതൽ

വിവരങ്ങൾക്കും സ്പെസിഫിക്േഷനുകൾക്കും വിളിക്കുക: 1-800-DR-0222