



Delco Remy



లక్షణాలు

అధిక-అమట్‌మట్ మోడల్స్ 100
 నుండి 145 ఆంపస్, 12-వోల్ట్ 50
 నుండి 70 ఆంపస్, 24-వోల్ట్

అవలికేషన్లు

వెదద మరియు మధ్య-శ్రేణి ఆన్-హైవే డిజిల్ మరియు
 గ్యానోలిన్ ఇంజన్లు
 ఆఫ్-హైవే, వ్యవసాయం మరియు నీరమాణం
 అధిక బెల్ట్ భారం మరియు కంపనాలను తట్టుకుంటుంది
 అధిక విద్యుత్ లోడ్లు

హావీ డ్‌యూటీ డిజైన్

హై-అమట్‌మట్ రెక్టిఫైయర్ బరడెజ్
 డబుల్-నీల్డ్ నీడ్ల బేరింగ్ 25mm డ్రైవ్ ఎండ్
 బాల్ బేరింగ్
 నవీవల్ బరవ్ హోల్డర్ నీరమాణం

అంతర్నిరమిత వోల్టేజ్ రెగ్యులేటర్
 నాలిడ్-నీల్డ్ ఇంటిగ్రేటెడ్-సర్క్యూట్
 ఫలాట్ టెంపరేచర్-కాంపెన్సేటెడ్
 తక్కువ పరాన్‌జివి డిరా

తక్కువ టర్న్-ఆన్ వేగం
 మరుగైన RFI అణచివేత
 లోడ్ డంప్ వరొటెక్షన్ (12-వోల్ట్)

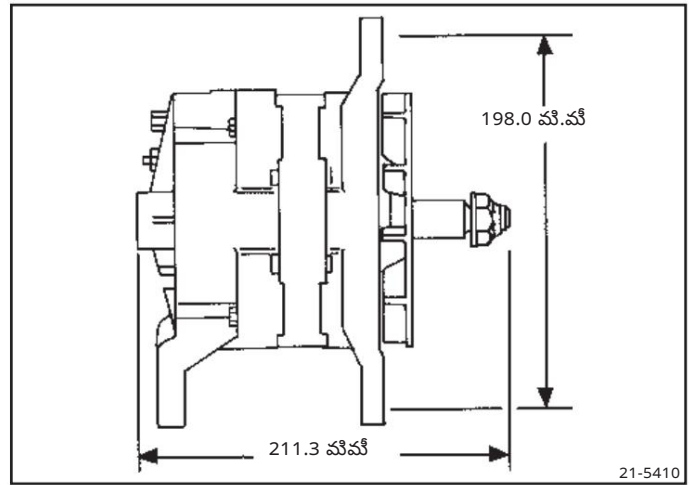

21-5410

నవీవల్ కేషన్లు గరవ్ట

వేగం, నిరంతరాయంగా: 10,000 rpm అడపాడపా: 12,000
 rpm పరస్పర ఉవ్వణోగ్రత పరమితులు:
 -34° C నుండి +93° C (-30° F నుండి +200°
 F)

మాంటింగ్ నహన్: SAE J180కి అనుగుణంగా ఉంటుంది వోలార్టీ: సిగటివ్
 గ్రౌండ్ రొటేషన్: సవయడిశలో లేదా
 అపసవయడిశలో బరుము: 6.46 కిలోలు (14.2 పౌండ్లు)

భారజింగ్ నీనటమ్ వైరింగ్

ఒకటి, రెండు లేదా మూడు-వైర్ డిజైన్
 టెర్మినల్ బూట్లు నవటాన్ నీహరినతాయ
 ఐచ్ఛిక "R" మరియు/లేదా "I" టెర్మినల్స్

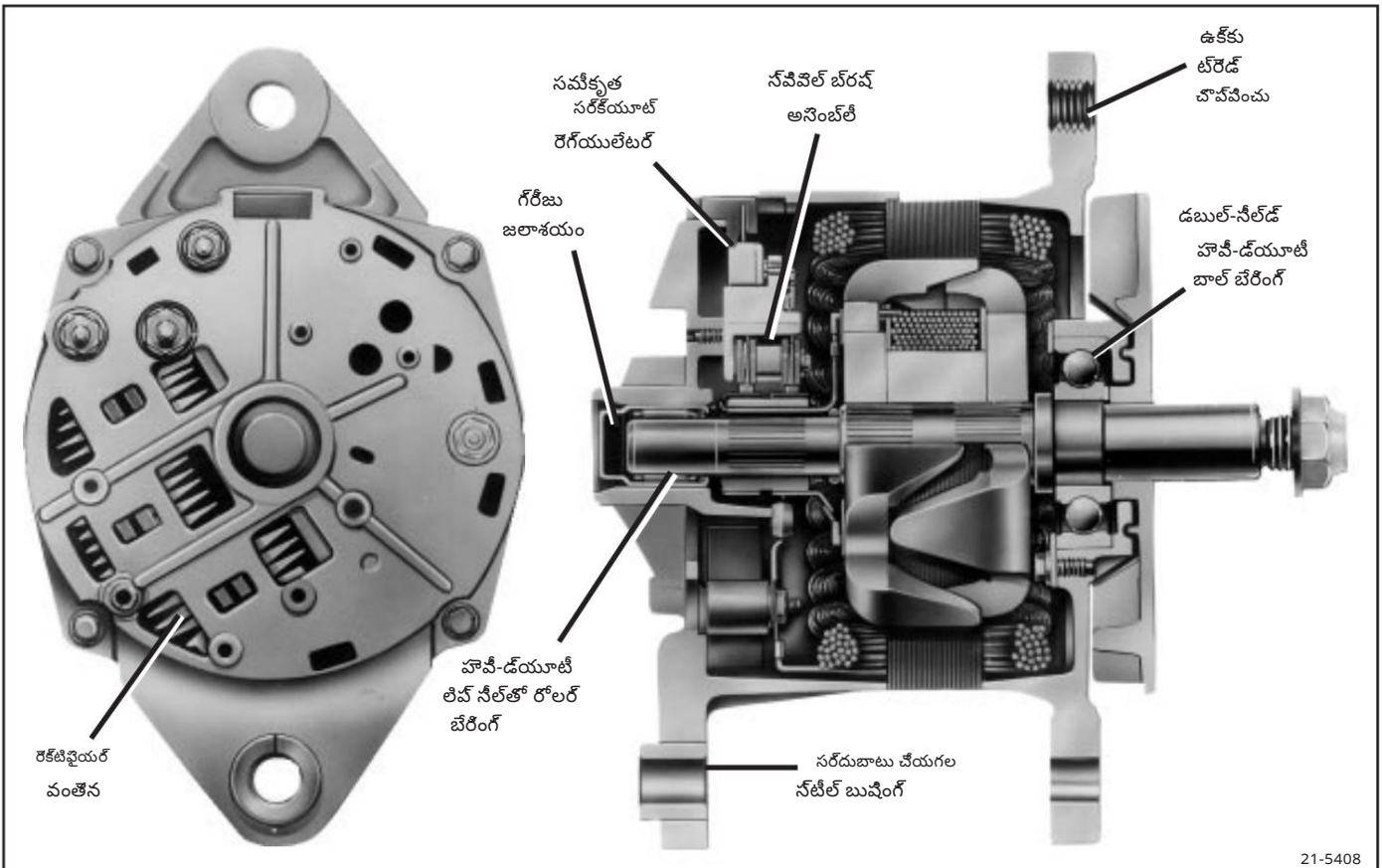

21-5408

ఉత్పత్తి సమాచారం మరియు సేవా మాన్యువల్

21-51 హావీ డ్యూటీ బరవ్ ఆల్టర్నేటర్

<p>పరిచయం1</p> <p>లక్షణాలు.....2 నీరవహణ</p> <p>సూత్రాలు3 సమస్య</p> <p>పరిష్కారం4 a. అనవే</p> <p> నీనటమలు4 b. సూచిక లైట్ ఉన్న</p> <p> నీనటమలు5 c. సూచిక లైట్ లేని నీనటమలు6 d. అమట్టు</p> <p> లేదు6 e. రేటింగ్ అమట్టు</p> <p> తనిఖీ7 ఆల్టర్నేటర్ యూనిట్</p> <p> మరమ్మతు8 వేడదీయడం మరియు బెంచ్</p> <p> తనిఖీలు8</p>	<p>ఆల్టర్నేటర్ 8 SRE హౌసింగ్ మరియు</p> <p>భాగాలు 9 OR ఫ్రేమ్ మరియు భాగాలు 11</p> <p>ఆల్టర్నేటర్ అసెంబ్లీ 12 OR ఫ్రేమ్ మరియు</p> <p>భాగాలు 12 SRE హౌసింగ్ మరియు భాగాలు 13 ఫైసల్</p> <p>యూనిట్ అసెంబ్లీ 17 ఆల్టర్నేటర్ బెంచ్</p> <p>చెక్ 18 ఆల్టర్నేటర్ మోటింగ్20</p> <p>ఆల్టర్నేటర్ నవనివేకషన్ 22 సర్వీస్</p> <p>హార్టల్స్ 23</p>
--	--

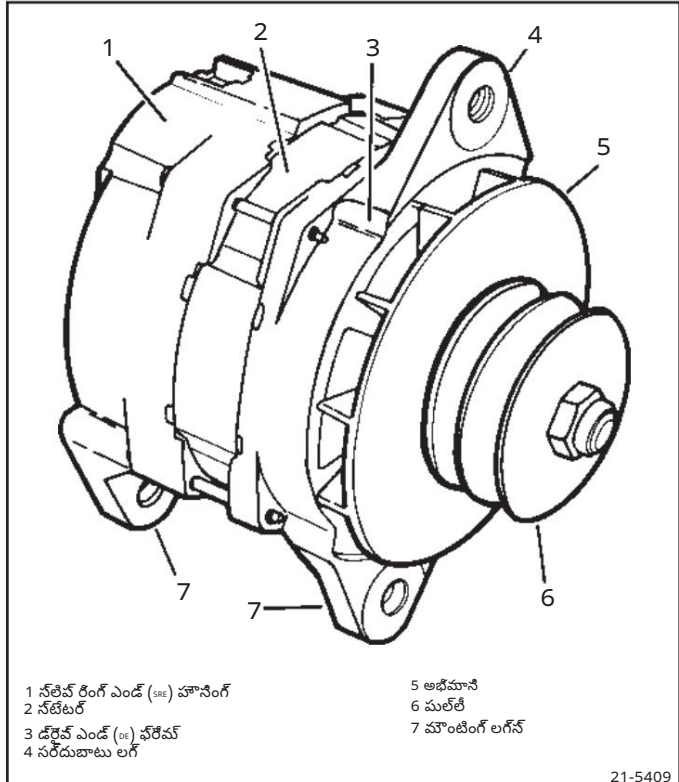

1 నీనట రింగ్ ఎండ్ (SRE) హౌసింగ్
 2 నీనటర్
 3 డ్రైవ్ ఎండ్ (OR) ఫ్రేమ్
 4 సర్వీసు బాటు లగ్
 5 అభిమాని
 6 మల్టీ
 7 మోటింగ్ లగ్స్

చిత్రం 1. 21-51 ఆల్టర్నేటర్
పరిచయం

21-51 హావీ డ్యూటీ ఆల్టర్నేటర్ అనేది అంతర్నిర్మిత డయోడ్ రెక్టిఫైయర్ మరియు వోల్టేజ్ రెగ్యులేటర్లతో కూడిన అధిక అమట్టు ఇంటిగ్రల్ ఛార్జింగ్ నీనటమ్, ఇది బయాటర్ ఎలక్ట్రోలిట్ నీనటమల కోసం DC కరెంట్ను ఉత్పత్తి చేస్తుంది. 21-51 నీరీస్, రోడ్డుపై నడిచే వెద్ద మరియు మధ్య-శ్రేణి డీజిల్ మరియు గ్యాసోలిన్ ఇంజిన్లతో హాటు, ఆఫ్-రోడ్, వ్యవసాయ మరియు నీరహిత పరికరాలలో ఉపయోగించడానికి రూపొందించబడింది.

21-51 ఆల్టర్నేటర్ను సవ్యుద్దిశలో లేదా అపసవ్యుద్దిశలో గరిష్టంగా నిరంతర వేగంతో ఆపరేట్ చేయవచ్చు (బాహ్య వ్యయానను రివర్స్ రొటేషన్కు మార్చవలసి రావచ్చు).

10,000 ఆల్టర్నేటర్ rpm, 12,000 ఆల్టర్నేటర్ rpm వరకు ఉండి అంతరాయ వేగాలు కూడా అమోదయోగ్యమైనవే. సరైన పనితీరు కోసం పరిసర ఉష్ణోగ్రత పరిధి -34° C నుండి +93° C (-30° F నుండి +200° F) వరకు ఉంటుంది.

21-51 ఆల్టర్నేటర్లో అంతర్నిర్మితంగా ఉండి సూపర్ నోటేబ్, ఇంటిగ్రేటెడ్ సర్క్యూట్ వోల్టేజ్ రెగ్యులేటర్, రోటర్ ఫీల్డ్ కోసం గ్రౌండ్ సర్క్యూట్ను ఆన్ మరియు ఆఫ్ చేయడం ద్వారా నీనటమ్ వోల్టేజ్ను పరిమితం చేస్తుంది. గ్రౌండ్ సర్క్యూట్ ఆన్లో ఉన్నప్పుడు, ఫీల్డ్ కరెంట్ ఒక డయోడ్ బ్రయర్ నుండి రోటర్ హాట్టెన్లై ఉన్న బరవ్ మరియు నీనట రింగ్ల ద్వారా రోటర్లోకి వరపహిస్తుంది. 12-వోల్ట్ నీనటమల కోసం 13.8, 14.0, మరియు 14.2 వోల్టుల సామూహిక నియంత్రిత వోల్టేజ్లు మరియు 24-వోల్ట్ నీనటమల కోసం 27.5 వోల్టుల వోల్టేజ్ అందుబాటులో ఉన్నాయి.

వేది అమట్టు నధాయలు అందుబాటులో ఉన్నాయి. 12-వోల్ట్ నీనటమల కోసం, అమట్టు రేటింగ్లు 65 ఆంపియర్ల నుండి 160 ఆంపియర్ల వరకు ఉంటాయి. 24-వోల్ట్ నీనటమల కోసం, అమట్టు రేటింగ్లు 50 నుండి 70 ఆంపియర్ల వరకు ఉంటాయి. వేది ఆల్టర్నేటర్ వేగాల పరిధిలో సాధారణ అమట్టుల గ్రాఫ్ కోసం పటం 2ను చూడండి. నీరీస్ 21-51 మోడళ్ల అమట్టు రేటింగ్ల కోసం 1-800-DRA-0222కు కాల్ చేయండి.

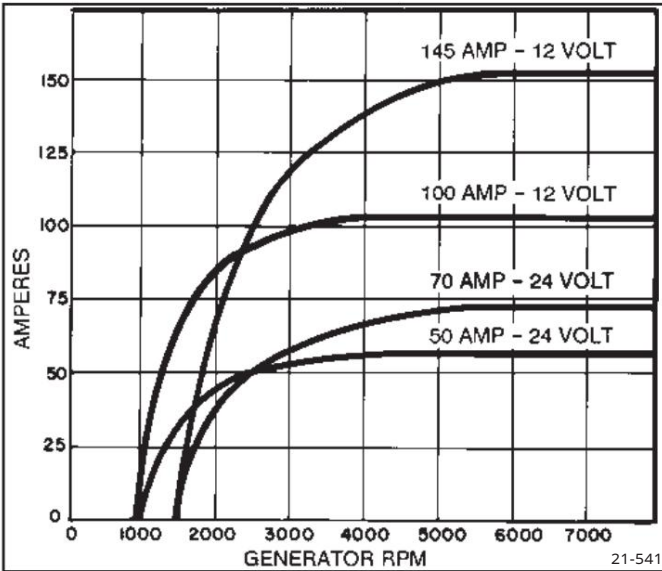

పటం 2. సాధారణ అమట్టు మరియు ఆల్టర్నేటర్ RPM

లక్షణాలు

21-SI హావీ డ్యూటీ బరప్ ఆల్టర్నేటర్ 1-వైర్, 2-వైర్, లేదా 3-వైర్ కాన్ఫిగరేషన్లో లభిస్తుంది. ఈ వైర్ కాన్ఫిగరేషన్లు, ఆల్టర్నేటర్ పనిచేయడానికి అవసరమైన కనీస లీడ్ వైర్ కనెక్షన్ల సంఖ్యను సూచిస్తాయి. కొన్ని అవలొకేషన్లలో యాక్సిస్ రి అపరేషన్ కోసం అదనపు కనెక్షన్లు, మరియు/లేదా అదనపు గేరోండ్ లీడ్ కనెక్షన్లు ఉపయోగించవచ్చు.

ఒక-వైర్ రకానికి, ఆల్టర్నేటర్ అమట్ముట్ ("BAT") టెర్మినల్ను బయటరీ హజిటివ్ టెర్మినల్కు కనెక్ట్ చేయడం మరియు ఆల్టర్నేటర్ హౌసింగ్ మరియు బయటరీ సెగటివ్ టెర్మినల్ మధ్య గేరోండ్ మార్గగానే అందించడం మాత్రమే అవసరం (మూలకీ 3 చూడండి). "R" మరియు/లేదా "I" టెర్మినల్ కనెక్షన్లు ఐచ్ఛికం మరియు ఆల్టర్నేటర్ పనితీరును వరభావితం చేయవు.

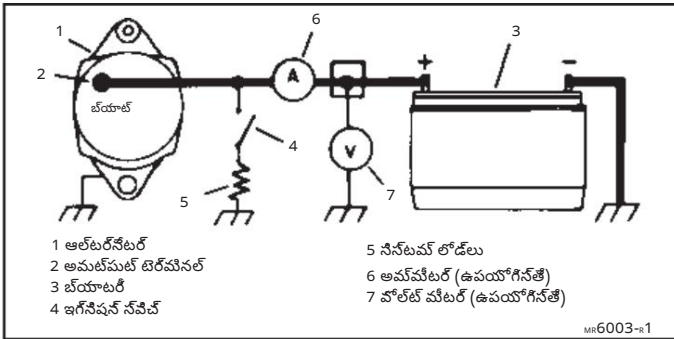

పటం 3. వరభావక ఒక-వైర్ వ్యవస్థ

రెండు-వైర్ రకానికి, "BAT" టెర్మినల్ కనెక్షన్ను బయటరీ హజిటివ్ మరియు గేరోండ్ మార్గగానే ఆల్టర్నేటర్ హౌసింగ్ కలపడంతో పాటు, ఒక అదనపు కనెక్షన్ కూడా అవసరం (పటం 4 చూడండి). ఈ అదనపు వైర్ ఇగ్నీషన్ నేవ్ వద్ద వరభావపు, ఒక ఇండికేటర్ లైట్ (లేదా ఆల్టర్నేటర్ ఫీడ్బ్యాక్ను సహారించడానికి 10-50 ఓం రెసిస్టర్ లేదా డయోడ్) గుండా వెళ్లి, ఆల్టర్నేటర్ "I" టెర్మినల్కు జతచేయబడాలి.

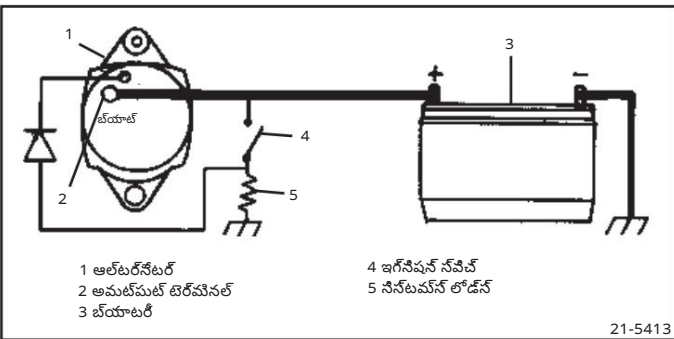

పటం 4. వరభావక రెండు-వైర్ వ్యవస్థ

3-వైర్ రకానికి, బయటరీ హజిటివ్కు "BAT" టెర్మినల్ కనెక్షన్ మరియు ఆల్టర్నేటర్ హౌసింగ్ గేరోండ్ మార్గంతో పాటు, మరో రెండు అదనపు కనెక్షన్లు అవసరం (పటం 5 చూడండి). మొదటిది, రెగ్యులేటర్ #1 టెర్మినల్కు ఉండేది, ఇది నేవ్ టెర్మినల్ హజిటివ్ ఫీల్డ్ కరెంట్/ఇండికేటర్ లైట్ లీడ్, దీని మోతం సర్క్యూట్ రెసిస్టెన్స్ 10 నుండి 50 ఓమ్లు ఉంటుంది. రెండవది, రెగ్యులేటర్ #2 టెర్మినల్కు ఉండేది, ఇది వోల్టేజీ నియంత్రణ కోసం నీటమ్ వోల్టేజీ సెన్సర్ లీడ్. "R" టెర్మినల్ కనెక్షన్ ఐచ్ఛికం మరియు ఇది ఆల్టర్నేటర్ పనితీరును వరభావితం చేయదు.

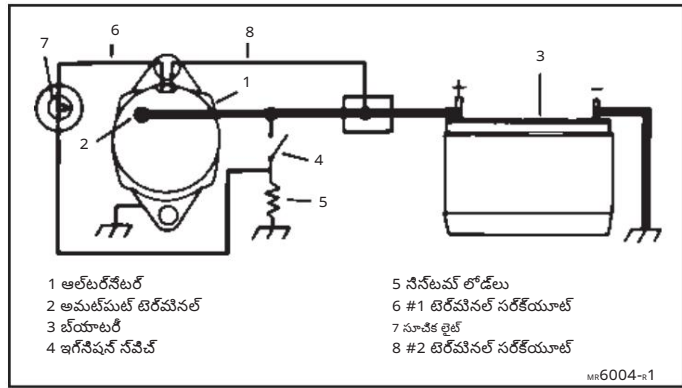

పటం 5. వరభావక మూడు-వైర్ వ్యవస్థ

21-SI ఆల్టర్నేటర్కు బాహ్య కనెక్షన్లు, పటం 6లో చూపిన విధంగా టెర్మినల్స్కు చేయబడతాయి. అవలొకేషన్ అవసరమైన బట్టి, "BAT" టెర్మినల్ 1/4", 5/16", లేదా 3/8" (మెట్రిక్) సైజులో ఉంచవచ్చు. 3-వైర్ నీటమ్ వల్ టెర్మినల్ 1 మరియు 2కు కనెక్షన్లు, వైరింగ్ వ్యూశీ 1870921లో లభించే, రెండు బేల్ట్ టెర్మినల్ రిసెపటాక్లను మరియు లాన్ ఫీచర్తో కూడిన ఒక వరభావక వ్యూశీ కనెక్టర్ను ఇన్స్టాల్ చేయడం ద్వారా చేయబడతాయి.

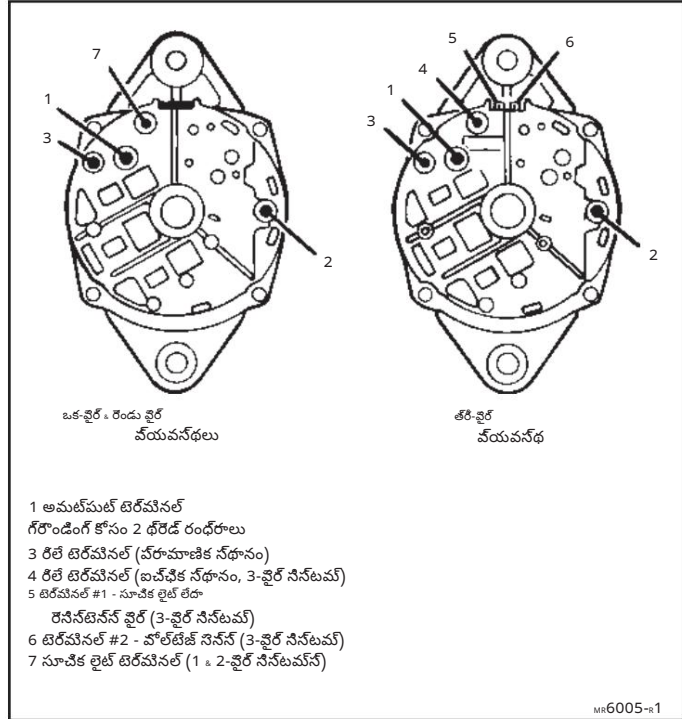

పటం 6. 21-SI ఎలక్ట్రికల్ టెర్మినల్స్. 21-SI నీటమ్ ఐచ్ఛిక

కనెక్షన్లలో "R" (రిలే) మరియు "I" (ఇండికేటర్ లైట్) టెర్మినల్స్, మరియు ఆల్టర్నేటర్ హౌసింగ్ గేరోండ్ లీడ్ కనెక్షన్ ఉంటాయి.

రిలే టెర్మినల్, BAT టెర్మినల్ నుండి అపసవ్య దిశలో కాన్టాక్ట్ 'R' అక్షరం చెక్కబడి ఉన్న చోట గానీ, లేదా BAT టెర్మినల్ నుండి సవ్య దిశలో ఒక ఓపెనింగ్ వద్ద ఉండి, టెర్మినల్ పక్కన శూన్య అంటుకునే లెబుల్తో "RELAY" అని గుర్తించబడి ఉండవచ్చు. రివల్యూషన్ యూనిట్లో, టెర్మినల్ వైస్ ఒక గుండెరని సుష్-ఆన్ లెబుల్ ఉంటుంది. ఈ టెర్మినల్ను ఛార్జ్ ఇండికేటర్, AUDIO నీటమ్ను ఆపరేట్ చేయడానికి ఉపయోగించవచ్చు.

సీటమ్ వోల్టేజీలో సుమారు సగం వోల్టేజీ పల్స్లను మరియు ఆల్టర్నేటర్ rpm కు 6 రేట్లు ఫ్రీక్వెన్సీతో అందించడం ద్వారా ట్యాకోమీటర్ లేదా అలాంటి పరికరాన్ని ఉత్తేజపరుస్తుంది.

"1" టెర్మినల్ ఉన్నవేముడు, అది BAT టెర్మినల్ నుండి సవయిడిశలో, కాన్టింగ్లో '1' ఆకారం చేకబడిన చోట ఉంటుంది. "1" టెర్మినల్ అంతర్గతంగా ఫీల్డ్ సర్క్యూట్కు అనుసంధానించబడి ఉంటుంది. ఈ టెర్మినల్తో శ్రేణిలో ఒక సూచిక లైట్ను అనుసంధానించినట్లయితే, ఫీల్డ్ సర్క్యూట్ యొక్క "ధనాత్మక" వైపుకు మరియు సూచిక లైట్ యొక్క మరొక వైపును ఉన్న సీటమ్ వోల్టేజీకు మధ్య వోల్టేజీ వ్యత్యాసం ఉన్నప్పుడు ఆ లైట్ వెలుగుతుంది. నాధారణ ఆల్టర్నేటర్ ఆపరేషన్ సమయంలో, డయోడ్ టరయో అమట్ముట్ వోల్టేజీ సీటమ్ వోల్టేజీకు సమానంగా ఉంటుంది కాబట్టి, ఆ లైట్ ఆఫ్లో ఉంటుంది.

R మరియు 1 టెర్మినల్స్ థరెడిడ్ (10-24 లేదా M4) లేదా వీన్ రకాలలో లభిస్తాయి.

ఉపయోగించినట్లయితే గ్రౌండ్ లీడ్ను కనెక్ట్ చేయడానికి నెటివ్ రింగ్ ఎండ్ (SRE) ఫ్రామ్లో 1/4" లేదా 5/16" థరెడ్ రంధ్రం అందించబడింది; లేకపోతే, గ్రౌండ్ మార్గం మౌంటింగ్ హార్డవేర్ మరియు బీరకెట్ల ద్వారా ఇంజనీకు ఉంటుంది.

కాన్సీ అవతికేషన్లో ఆల్టర్నేటర్ యొక్క SRE హౌసింగ్ వెలుపల డెబ్రిస్ షీల్డ్ను ఉపయోగిస్తారు. టీవర్షన్ల హతావరణ పరిస్థితులలో ఆల్టర్నేటర్లోకి వరవేసి గాలిలోని చెత్త పరిమాణాన్ని తగ్గించడానికి ఇంజనీ తయారీదారులు ఇటువంటి షీల్డ్లను జోడిస్తారు. డెబ్రిస్ షీల్డ్ను ఆల్టర్నేటర్కు జోడించడానికి "1" టెర్మినల్ రంధ్రంలో అమర్చిన ఒక నెట్ను ఉపయోగించవచ్చు. ఈ నెట్ యూనిట్ లోపల వీడ్యూట్ పరంగా అనుసంధానించబడి ఉండదు.

నీర్వహణ సూత్రాలు

ఆల్టర్నేటర్ అనేది వోల్టేజీను సృష్టించే ఒక యంత్రం. వోల్టేజీ రెగ్యులేటర్, రోటర్లో ఉండి అయస్కాంత కేషేట్రాన్ని నియంత్రించడం ద్వారా, అమట్ముట్ (BAT) టెర్మినల్ వద్ద ఆల్టర్నేటర్ ఉత్పత్తి చేసే గ్రేట్టె వోల్టేజీను పరిమితం చేస్తుంది. ఉత్పత్తి అయిన వోల్టేజీ, ఆల్టర్నేటర్ డిజైన్కు వరతయకమైన గ్రేట్టె కరెంట్ పరిమితికి లోబడి, సీటమ్వై ఉంచిన వీడ్యూట్ లోడ్లను తీరచానికి కరెంట్ వరపహించేలా చేస్తుంది.

ఆల్టర్నేటర్ సర్క్యూట్లో యొక్క రిఫ్రాచిత్తరాలు పటం 7 (ఒక-ఫైర్ వ్యవస్థలు) మరియు పటం 8 (మూడు-ఫైర్ వ్యవస్థలు)లో చూపబడ్డాయి. ఆల్టర్నేటర్ రోటర్ తీరుగుతున్నప్పుడు, రోటర్ చుట్టూ ఉన్న అయస్కాంత కేషేట్రాలు నెట్టెటర్ వైండింగ్లో వోల్టేజీలను వర్రేపిస్తాయి. రోటర్ ఎంత వేగంగా తిరిగితే, వర్రే వోల్టేజీ అంత ఎక్కువగా ఉంటుంది. ఒక-ఫైర్ వ్యవస్థలో, నెట్టెట్-అవ్ సమయంలో వోల్టేజీ రోటర్లోని అవశేష అయస్కాంతతపం ద్వారా ఉత్పత్తి అవుతుంది. 3-ఫైర్ వ్యవస్థలో, #1 రెగ్యులేటర్ టెర్మినల్ ద్వారా వరవేసి, ఆఫై రోటర్ వైండింగ్ల గుండా వరపహించే ఫీల్డ్ కరెంట్ ద్వారా నెట్టెట్-అవ్ సమయంలో రోటర్ అయస్కాంతతపం వెంచబడుతుంది. ఈ వెరిగిన అయస్కాంతతపం కారణంగా, వోల్టేజీ ఒక-ఫైర్ వ్యవస్థలో వోల్టేజీ 3-ఫైర్ వ్యవస్థ తక్కువ టర్న్-ఆన్ వేగాన్ని (rpm) కలిగి ఉంటుంది. అయితే, ఒకసారి ఆన్ అయిన తర్వాత, అమట్ముట్ కరెంట్లు ఒకేలా ఉంటాయి.

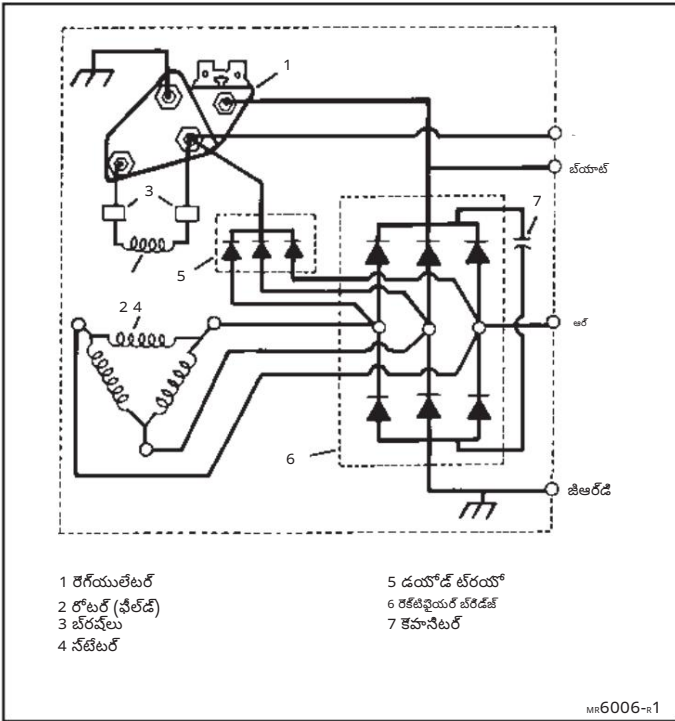

పటం 7. ఒక-ఫైర్ ఆల్టర్నేటర్ నెక్మాటిక్

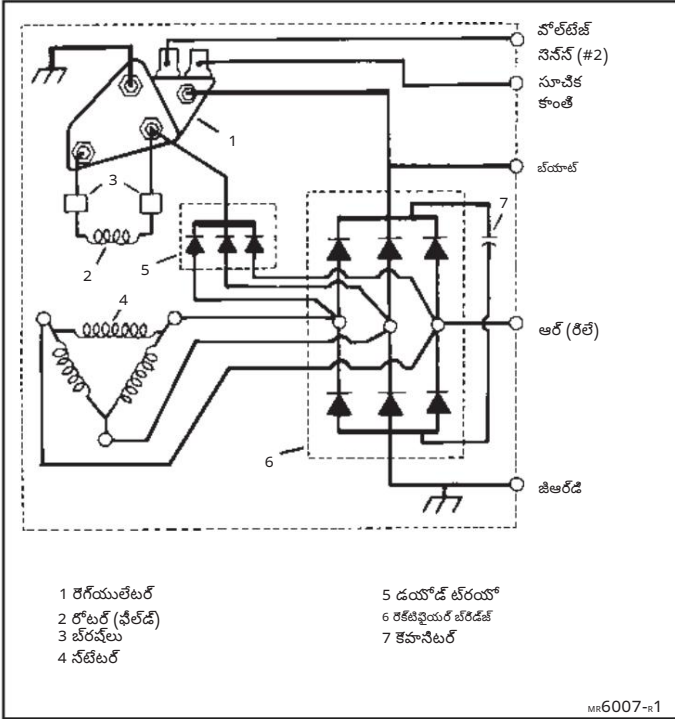

పటం 8. మూడు-ఫైర్ ఆల్టర్నేటర్ నెక్మాటిక్

వేగం మరియు అమట్ముట్ వెరిగొద్దీ, నాధారణ ఆపరేషన్ కోసం ఫీల్డ్ కరెంట్ను సరఫరా చేయడానికి డయోడ్ టరయో వద్ద అందుబాటులో ఉన్న వోల్టేజీ సరిపోతుంది. అమట్ముట్ వోల్టేజీ బయాటర్ వోల్టేజీను మించినప్పుడు, ఆల్టర్నేటర్ సీటమ్ వోల్టేజీను డ్రైవ్ చేయడం వరారంభిస్తుంది. వైరింగ్ వ్యవస్థలో సూచిక లైట్ ఉంటే, డయోడ్ టరయో వద్ద సీటమ్ వోల్టేజీ ఉండటం వల్ల సూచిక లైట్ యొక్క రెండు వైపులా వోల్టేజీ సమం చేయబడి, లైట్ ఆర్పోతుంది.

సీన్టమ్ వోల్టేజ్, వోల్టేజ్ రెగ్యులేటర్ సెట్టింగ్ కంటే తక్కువగా ఉన్నవేముడు, రెగ్యులేటర్ రోటర్ దేహారా ఫీల్డ్ కరెంట్ను ఆన్ చేసి, ఆల్టర్నేటర్ వేగం (ω), ఉష్ణోగ్రత మరియు సీన్టమ్ వోల్టేజ్కు అనుగుణంగా సాధ్యమైనంత ఎక్కువ అమట్టును ఉత్పత్తి చేయడానికి అనుమతించుతుంది. వోల్టేజ్ సెట్టింగ్కు చేరుకున్నవేముడు, రెగ్యులేటర్ ఫీల్డ్ కరెంట్ను ఆఫ్ చేస్తుంది. ఫీల్డ్ కరెంట్ ఆఫ్ అయినవేముడు, రోటర్లోని అయస్కాంత కేంద్రం కుప్పకూలి, ఆల్టర్నేటర్ అమట్టు వోల్టేజ్ తగ్గడం వరకు ఉంటుంది. వోల్టేజ్ తగ్గడం వల్ల రెగ్యులేటర్ ఫీల్డ్ కరెంట్ను తీరిగి ఆన్ చేసి, అయస్కాంత కేంద్రాన్ని మనదీనిరమించుకుంటుంది. రెగ్యులేటర్ యొక్క ఈ నవీనీనింగ్ చర్య వేగంగా కొనసాగుతూ, అమట్టు మరియు సీన్టమ్ వోల్టేజ్లను వోల్టేజ్ సెట్టింగ్కు చాలా దగ్గరగా ఉంచుతుంది. సీన్టమ్ యొక్క విద్యుత్ అవసరాల వల్ల సీన్టమ్ వోల్టేజ్, వోల్టేజ్ సెట్టింగ్ కంటే తక్కువకు పడిపోయే వరకు ఇది కొనసాగుతుంది. ఒకవేళ అలా జరిగితే, ఇచ్చిన వేగం, ఉష్ణోగ్రత మరియు సీన్టమ్ వోల్టేజ్ వద్ద ఆల్టర్నేటర్ యొక్క గర్భవ అమట్టును సాధించేలా రెగ్యులేటర్ మళ్లీ సూత్ర ఫీల్డ్ కరెంట్ను వరహాంపడానికి అనుమతించుతుంది.

క్రి ఆన్లో ఉన్నవేముడు, ఇంజీన్ నడవనవేముడు ఇండికేటర్ లైట్ ఆఫ్లో ఉంటుంది. బయాటరీలో ఛార్జ్ తక్కువగా ఉండటం లేదా ఎక్కువగా ఉండటం. అనూహారణంగా అధిక సీన్టమ్ వోల్టేజ్ కారణంగా లైట్ బల్బులు లేదా ఇతర విద్యుత్ పరికరాల జీవితకాలం తగ్గిపోతుంది. సీన్టమ్ వోల్టేజీల రీడింగ్లు సాధారణ పరిధికి వెలుపల ఉన్నాయి. సీన్టమ్ను ఈ క్రింది విధంగా నిర్ధారించండి (మూర్తులు 9 మరియు 10 చూడండి.)

ఎ. అన్నీ ఛార్జింగ్ వయవనధలు -

పరీక్షకు కావలసిన పరికరాలు:

- బెల్ట్ టెన్షన్ గేజ్
- బయాటరీ ఛార్జ్ నడితీ సూచిక

ఒక-ఫైర్ వయవనధలు అమట్టు వోల్టేజ్ను నియంత్రించడానికి ఆల్టర్నేటర్ వద్ద ఉన్న సీన్టమ్ వోల్టేజ్ను ఉపయోగించుతారు, మరియు అదనపు సెన్సర్ ఫైరింగ్ అవసరం లేదు. 3-ఫైర్ వయవనధలో, అమట్టు వోల్టేజ్ను నియంత్రించడానికి సెన్సర్ లీడ్లో ఉన్న వోల్టేజ్ ఉపయోగించబడుతుంది. సెన్సర్ లీడ్ను ఉపయోగించడం వల్ల, వోల్టేజ్ నియంత్రణ కోసం సీన్టమ్ వోల్టేజ్ను మరొక వర్షిలో (బయాటరీకి దగ్గరగా ఉన్న జంక్షన్ వంటి చోట) సెన్సర్ చేయడం సాధ్యమవుతుంది.

- ఎలక్ట్రీకల్ సీన్టమ్ ఫైరింగ్ మరియు బయాటరీ టెస్టింగ్లో బలహీనమైన కనెక్షన్లు లేదా ఛార్జ్లు, ఓవెన్లు, గ్రౌండ్లు లేదా అధిక రెసిస్టెన్స్ దూరీతనే ఇతర నష్టాలను సమస్యలు ఉన్నాయో తనిఖీ చేయండి. అవసరమైన విధంగా సరిదిద్దండి.
- ఆల్టర్నేటర్ డ్రైవ్ బెల్ట్ సరైన బిగుతుతో ఉండే లెదో తనిఖీ చేయండి. తయారీదారు నిర్దేశాల వరకూ సర్దుబాటు చేయండి.
- బయాటరీ ఛార్జ్ నడితీని తనిఖీ చేయండి. ఛార్జ్ తక్కువగా ఉంటే, తయారీదారు నిర్దేశాల వరకూ రీఛార్జ్ చేసి, అది పనిచేస్తుందో లెదో నిర్ధారించుకోవడానికి లోడ్ టెస్ట్ చేయండి. తదుపరి డయాగ్నోస్టిక్ పరీక్షలకు చ్చేతమైన ఫలితాల కోసం, మంచి నడితీలో ఉన్న, మారతీగా ఛార్జ్ చేయబడిన బయాటరీ అవసరం.

సమన్య పరీక్షకారం

ఛార్జింగ్ వయవనధలో సమన్య సాధారణంగా ఈ క్రింది హాటిలో ఒకదాని దేహారా సూచించబడుతుంది:

ఇంజీన్ నడుస్తున్నవేముడు సూచిక లైట్ వెలుగుతుంది.

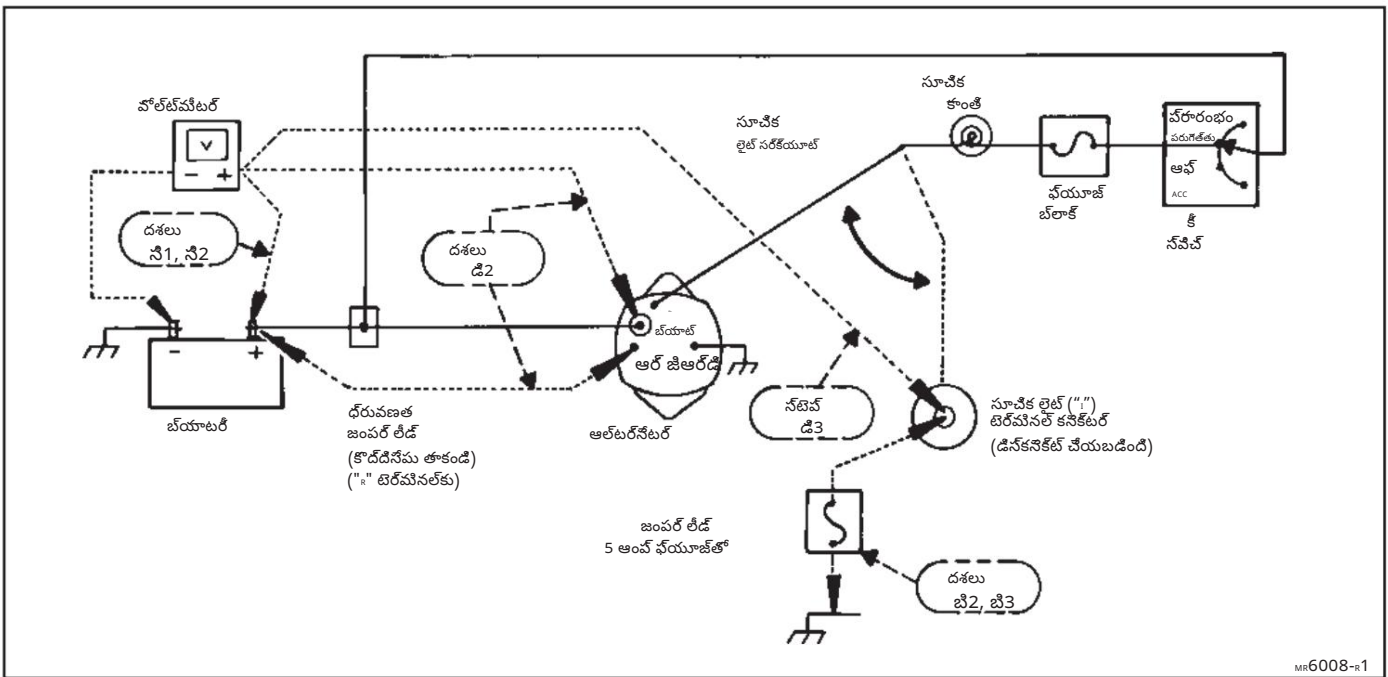

పటం 9. ఒక-ఫైర్ వయవనధ యొక్క సమన్య పరీక్షకారం

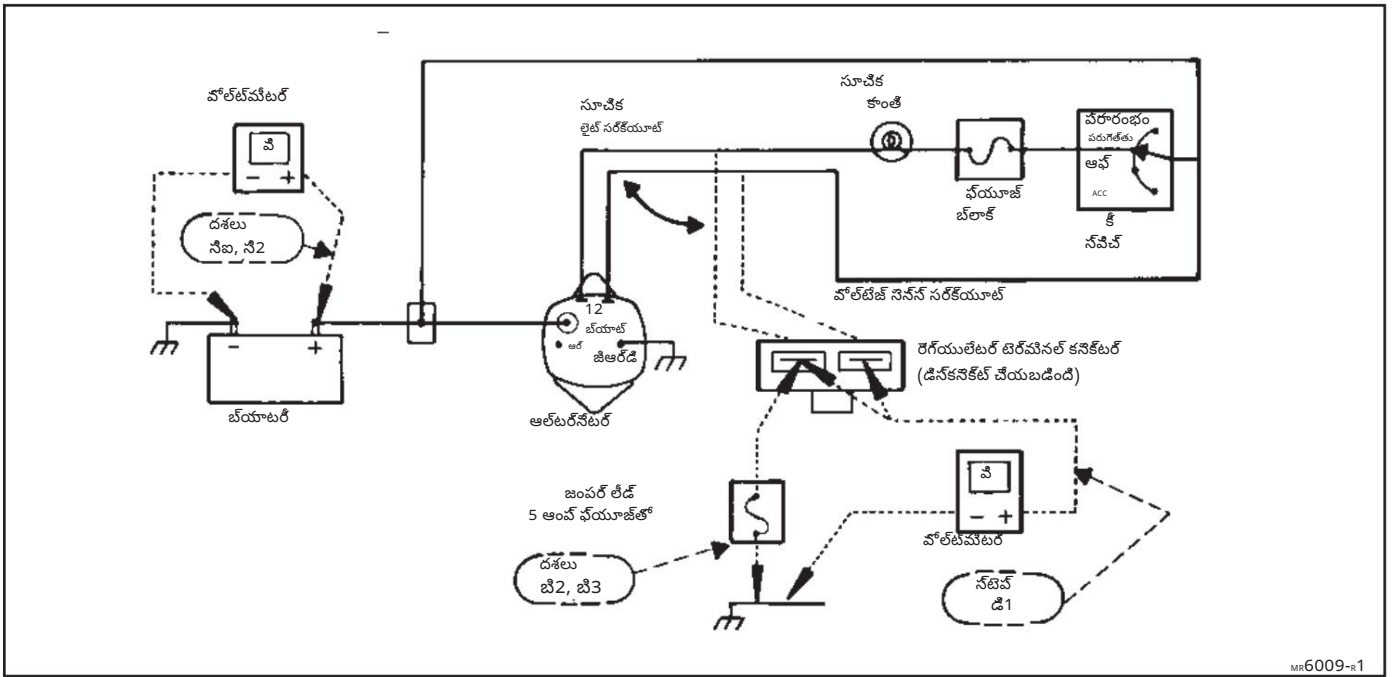

పటం 10. మూడు-ఫైరల్ వ్యవస్థ యొక్క సమన్వయ పరిష్కారం

బి. సూచిక కాంతితో కూడిన వ్యవస్థలు -

పరీక్షకు కావలసిన పరికరాలు:

5-ఆంప్ వ్యాజ్తో జంపర్ లీడ్

1. ఇంజిన్ నడుపుతున్నప్పుడు సూచిక లైట్ వెలిగితే:

ఇంజిన్ను ఆపండి. క్లీన్ వేవ్ను "రన్" వాజిషన్ తీవ్రపండి. ఇండికేటర్ లైట్ వెలుగుతుంది. వెలుగుకపోతే, 3వ దశకు వెళ్ళండి.

అల్టర్నేటర్ వద్ద ఇండికేటర్ లైట్ లీడ్ను డిస్కనెక్ట్ చేయండి. ఒక-ఫైర్ నీన్టమ్ల కోసం, ఇది "1" టెర్మినల్ కనెక్టర్ అయి ఉంటుంది. 3-ఫైర్ నీన్టమ్ల కోసం, రెగ్యులేటర్ టెర్మినల్ కనెక్టర్ను (టెర్మినల్స్ 1 మరియు 2) డిస్కనెక్ట్ చేయండి.

ఇండికేటర్ లైట్ వెలుగుతూనే ఉంటే, లైట్కు మరియు అల్టర్నేటర్కు మధ్య ఉన్న ఇండికేటర్ లైట్ సర్క్యూట్లో వారెట్ లేదా గోండ్ అయిన పరిస్థితిని గుర్తించి సరిచేయండి.

సూచిక లైట్ ఆరవోతే, లైట్ సరిగ్గా పనిచేస్తున్నట్లు అర్థం. సూచిక లైట్ సరిగ్గా పనిచేస్తుందో లేదో నీన్టమ్ను తనిఖీ చేయడానికి "c" కి వెళ్ళండి.

2. ఇంజిన్ ఆవివేసి, క్లీన్ వేవ్ను "రన్" వాజిషన్లో ఉంచినప్పుడు ఇండికేటర్ లైట్ వెలుగుకపోతే ("బల్బ్ చెక్" మోడ్):

ఇంజిన్ ఆవివేసి, క్లీన్ వేవ్ను "రన్" వాజిషన్లో ఉంచండి. అల్టర్నేటర్ నుండి ఇండికేటర్ లైట్ లీడ్ను డిస్కనెక్ట్ చేయండి. ఒక-ఫైర్ నీన్టమ్ల కోసం, ఇది "1" టెర్మినల్ వద్ద ఉంటుంది. 3-ఫైర్ నీన్టమ్ల కోసం, రెగ్యులేటర్ టెర్మినల్ కనెక్టర్ను (టెర్మినల్స్ 1 మరియు 2) డిస్కనెక్ట్ చేసి, ఇండికేటర్ లైట్ సర్క్యూట్ను గుర్తించండి.

రెగ్యులేటర్లోని #1 టెర్మినల్ కనెక్ట్ చేయండి. అల్టర్నేటర్ హౌసింగ్కు వెళ్ళే హార్నెస్ కనెక్టర్లోని ఇండికేటర్ లైట్ సర్క్యూట్ను గోండ్ చేయడానికి వ్యాజ్ (5-ఆంప్) జంపర్ లీడ్ను ఉపయోగించండి.

జంపర్ లీడ్ ఉన్నప్పుడు ఇండికేటర్ లైట్ వెలిగితే, అల్టర్నేటర్ను రివేర్ చేయండి లేదా మార్చండి.

జంపర్ లీడ్ అమర్చినప్పుడు ఇండికేటర్ లైట్ వెలుగుకపోతే, ఇండికేటర్ లైట్ సర్క్యూట్లో ఓవెన్ సర్క్యూట్ను గుర్తించి సరిచేయండి. సర్క్యూట్ వ్యాజ్ ఓవెన్ అయి ఉండవచ్చు లేదా లైట్ బల్బ్ కాలిపోయి ఉండవచ్చు. అవసరమైన విధంగా సరిచేయండి.

గమనిక: 5-ఆంప్ వ్యాజ్ కాలిపోతే, జంపర్ లీడ్ను ఇండికేటర్ లైట్ సర్క్యూట్కు బదులుగా సెన్సర్ సర్క్యూట్కు కనెక్ట్ చేసి ఉండవచ్చు. జంపర్ లీడ్ వ్యాజ్ను మార్చి, మళ్ళీ వ్యవస్థను సరిచేయండి.

3. ఇంజిన్ నడుపుతున్నప్పుడు ఇండికేటర్ లైట్ వెలిగితే, కానీ ఇంజిన్ ఆవివేసి, క్లీన్ వేవ్ను "రన్" వాజిషన్లో ఉంచినప్పుడు వెలుగుకపోతే:

ఇంజిన్ ఆవివేసి, క్లీన్ వేవ్ను "రన్" వాజిషన్లో ఉంచండి. అల్టర్నేటర్ నుండి ఇండికేటర్ లైట్ లీడ్ను డిస్కనెక్ట్ చేయండి. ఒక-ఫైర్ నీన్టమ్ల కోసం, ఇది "1" టెర్మినల్ వద్ద ఉంటుంది. 3-ఫైర్ నీన్టమ్ల కోసం, రెగ్యులేటర్ టెర్మినల్ కనెక్టర్ను (టెర్మినల్స్ 1 మరియు 2) డిస్కనెక్ట్ చేసి, రెగ్యులేటర్లో ఉన్న #1 టెర్మినల్ కనెక్ట్ అయ్యే టెర్మినల్ను గుర్తించడం ద్వారా ఇండికేటర్ లైట్ సర్క్యూట్ ఏది అని నిర్ధారించండి. ఇండికేటర్ లైట్ సర్క్యూట్ను అల్టర్నేటర్ హౌసింగ్కు గోండ్ చేయడానికి వ్యాజ్ (5-ఆంప్) జంపర్ లీడ్ను ఉపయోగించండి.

జంపర్ లీడ్ ఉన్నప్పుడు ఇండికేటర్ లైట్ వెలిగితే, యూనిట్ రివేర్ కింద వివరించిన విధంగా రెగ్యులేటర్ను మార్చండి.

జంపర్ లీడ్ వెటెనరీయన్లు ఇండికేటర్ లైట్ వెలగకవోతే, బయోటరీక్ మరీయు లైట్కు మధ్య ఉన్న ఇండికేటర్ లైట్ సర్కయూట్లో ఓవెన్ సర్కయూట్ను గుర్తించి సరిచేయండి. సర్కయూట్ ఫ్యూజ్ ఓవెన్ అయి ఉండవచ్చు. (ఇంజిన్ నడునతున్నప్పుడు, లైట్కు ఆల్టర్నేటర్ దేహా పవర్ అందుతుంది మరియు ఇండికేటర్ లైట్ సర్కయూట్కు సమాంతరంగా కనెక్ట్ చేయబడిన ఇతర సర్కయూట్ల దేహా గేర్లొడ్ చేయబడుతుంది.) అవసరమైన విధంగా సరిచేయండి.

గమనిక: 5-అంప్ ఫ్యూజ్ కాలివోతే, జంపర్ లీడ్ను ఇండికేటర్ లైట్ సర్కయూట్కు బదులుగా సెన్సెన్ సర్కయూట్కు కనెక్ట్ చేసి ఉండవచ్చు. జంపర్ లీడ్ ఫ్యూజ్ను మారచి, మళ్ళీ వరయత్నంచండి.

4. క్రి నోవ్ "ఆఫ్" వాజిషన్లో ఉన్నప్పుడు ఇండికేటర్ లైట్ వెలిగితే:

ఆల్టర్నేటర్ వద్ద ఇండికేటర్ లైట్ సర్కయూట్ను డిస్కనెక్ట్ చేయండి.

ఇండికేటర్ లైట్ వెలుగుతూనే ఉంటే, లైట్ మరియు ఆల్టర్నేటర్ మధ్య ఉన్న వూర్ట్ సర్కయూట్ను గుర్తించి సరిచేయండి.

- సూచిక లైట్ ఆరివోతే, రెక్టిఫైయర్ బ్రేడ్జ్లోని డయోడ్ వూర్ట్ అయిందని అర్థం. యూనిట్ రివేర్ కింద వివరించిన విధంగా రెక్టిఫైయర్ బ్రేడ్జ్ను మారచండి.

ని. సూచిక లైట్ లేని లేదా సూచిక లైట్ సరిగ్గా పనిచేస్తున్న నీనటవులు -

పరీక్షకు కావలసిన పరికరాలు:

వోల్ట్ మీటర్

1. బయోటరీ అండర్ఛార్జ్ అయితే, హాహనం నడునతున్నప్పుడు సూచిక లైట్ వెలుగుతూ ఉంటే, లేదా నీనటవు వోల్ట్మీటర్ అపరేటింగ్ వోల్టేజ్ అమోదయ్యగయివున్న పరీక్షి కంటే తక్కువగా ఉందని చూచినతే:

ఇంజిన్ను ఆవి, అన్నీ విద్యుత్ లోడ్లను ఆఫ్ చేసిన తర్వాత, బయోటరీ టెర్మినల్స్ అంతటా వోల్టేజ్ను తనిఖీ చేయడానికి వోల్ట్మీటర్ను ఉపయోగించండి. వోల్టేజ్ను నమోదు చేయండి.

ఇంజిన్ను నోటార్ట్ చేసి, మితవున వేగంతో నడపండి. ఇంజిన్ నడునతున్నప్పుడు బయోటరీ టెర్మినల్స్ అంతటా వోల్టేజ్ను తనిఖీ చేయండి.

- బయోటరీ టెర్మినల్స్ వద్ద వోల్టేజ్ రీడింగ్, నీనటవు వోల్ట్మీటర్ (ఉంటే) వద్ద చూచించే రీడింగ్కు భేనంగా ఉంటే, ఆ తవపు రీడింగ్కు కారణాన్నీ గుర్తించి సరిచేయండి.

- ఇంజిన్ ఆవివేసినప్పుడు గతంలో నమోదు చేసిన రీడింగ్ కంటే వోల్టేజ్ తక్కువగా ఉంటే, ఆల్టర్నేటర్ అమట్ముట్ ఉండదు. 'అమట్ముట్ లేదు' అనే విభాగానికి వెళ్ళండి.

- ఇంజిన్ ఆవివేసినప్పుడు వోల్టేజ్ మునుపటి రీడింగ్ కంటే ఎక్కువగా ఉంటే, ఆల్టర్నేటర్ అమట్ముట్ ఉన్నట్లు. రేడిజ్ అమట్ముట్ చొక విభాగానికి వెళ్ళండి.

2. బయోటరీ ఓవర్ఛార్జ్ అయినట్లయితే (అధిక నీటి వీనియోగం లేదా బయోటరీ వెంటల నుండి ఎలక్ట్రోలైట్ చివ్వుడం దేహా ఇది రుజువుమతుంది), అధిక నీనటవు వోల్టేజ్ కారణంగా లైట్ బల్బులు లేదా ఇతర విద్యుత్ పరికరాల జీవితకాలం తగ్గివోయినట్లయితే, లేదా నీనటవు వోల్ట్మీటర్ నాధారణ పరీక్షి కంటే ఎక్కువగా రీడింగ్ చూచినతే:

బయోటరీ మూర్తీగా ఛార్జ్ అయి ఉన్నప్పుడు, ఇంజిన్ మితవున వేగంతో నడునతున్నప్పుడు మరియు అన్నీ ఎలక్ట్రీకల్ లోడ్లు ఆఫ్లో ఉన్నప్పుడు, బయోటరీ టెర్మినల్స్ వద్ద వోల్టేజ్ను తనిఖీ చేయడానికి వోల్ట్మీటర్ను ఉపయోగించండి. ఒకవేళ 3-వైర్ నీనటవును తనిఖీ చేసేటంటే, సెన్సెన్ లీడ్ను (ఆల్టర్నేటర్ #2 టెర్మినల్కు కనెక్ట్ అయియ్యి) గుర్తించి, వోల్టేజ్ రీడింగ్ను గమనిస్తూ రెండు చివరలలోని కనెక్షన్లను మోలగా కడిలించండి.

12-వోల్ట్ నీనటవు కోసం, రీడింగ్లు సుమారు 13.5 - 14.5 వోల్టుల వద్ద న్ధిరంగా ఉండాలి మరియు ఏ సందర్భంలోనూ 15 వోల్టులకు మించకూడదు. 24-వోల్ట్ నీనటవు కోసం, రీడింగ్లు సుమారు 27 - 28 వోల్టుల వద్ద న్ధిరంగా ఉండాలి మరియు ఏ సందర్భంలోనూ 31 వోల్టులకు మించకూడదు.

- ఒక-వైర్ నీనటవు: వోల్టేజ్ అన్ధిరంగా ఉంటే లేదా 15 వోల్టుల కంటే (24-వోల్ట్ నీనటవులో 31 వోల్టులు) వెరిగితే, యూనిట్ రివేర్ కింద వివరించిన విధంగా రెగ్యులేటర్ను మారచండి మరియు ఫీల్డ్ కాయిల్లో వూర్ట్ల కోసం పరీక్షించండి.

- 3-వైర్ నీనటవు: ఈ తనిఖీలలో దీనిలోనూ వోల్టేజ్ అన్ధిరంగా ఉంటే లేదా 15 వోల్టుల కంటే (24-వోల్ట్ నీనటవులో 31 వోల్టులు) వెరిగితే, సెన్సెన్ లీడ్లో కంటినయూటిని తనిఖీ చేసి, సెన్సెన్ లీడ్ కనెక్షన్లను శుభ్రం చేసి బిగించండి. ఇంజిన్ నడునతున్నప్పుడు వోల్టేజ్లను మళ్ళీ తనిఖీ చేయండి. సమన్య కొనసాగితే, యూనిట్ రివేర్ కింద వివరించిన విధంగా రెగ్యులేటర్ను మారచి, ఫీల్డ్ కాయిల్లో వూర్ట్ల కోసం పరీక్షించండి.

d. అమట్ముట్ లేదు

పరీక్షకు కావలసిన పరికరాలు:

వోల్ట్మీటర్

జంపర్ లీడ్ (కనీసం 18 గేజ్; ఫ్యూజ్ లేదు)

వోల్టేజ్ సెన్సింగ్ సర్కయూట్ వరారంభంలో ఆన్ అవ్వడానికి 21-51 ఆల్టర్నేటర్లను తవపనిసరిగా బయోటరీక్ కనెక్ట్ చేయాలని గమనించండి (ఫీవరల్ విభాగం చూడండి). సరిగ్గా కనెక్ట్ చేసిన తర్వాత మరియు నీనటవు తనిఖీలు "అమట్ముట్ లేదు" అనే పరీక్షిని సూచినతే, ఆల్టర్నేటర్కు మరమ్మత్తు అవసరం లేదో నిర్ధారించడానికి ఈ కరింది దశలను ఉపయోగించండి:

1. 3-వైర్ నీనటవుల కోసం, రెగ్యులేటర్ వద్ద హూరిసెన్ కనెక్టర్లో ఉన్న వోల్టేజ్లను తనిఖీ చేయడానికి వోల్ట్మీటర్ను ఉపయోగించండి. కనెక్టర్ను డిస్కనెక్ట్ చేసి, క్రి నోవ్ను "రన్" వాజిషన్లో (ఇంజిన్ నడపనప్పుడు) ఉంచినప్పుడు, హూరిసెన్లోని టెర్మినల్స్ 1 మరియు 2 రెండూ బయోటరీ వోల్టేజ్ను చూచించాలి. అలా కాకవోతే, 4వ దశకు వెళ్ళండి. అలా కాకవోతే, ఆల్టర్నేటర్ ఆన్ అవ్వదు. వోల్టేజ్ నవ్టానికి కారణాన్నీ గుర్తించి, సరిచేయండి.

2. "i" టెర్మినల్ లేని ఒక-వైర్ నీనటవులలో, ఆల్టర్నేటర్ ఆన్ అవ్వడానికి "BAT" టెర్మినల్ వద్ద బయోటరీ హజిటివ్ వోల్టేజ్ మరియు రోటర్లో అవశేష అయినకాంతత్వం అవసరం. "BAT" టెర్మినల్ వద్ద బయోటరీ వోల్టేజ్ ఉందో లేదో ధ్యునీకరించడానికి వోల్ట్మీటర్ను ఉపయోగించండి. ఒకవేళ లెకవోతే, వోల్టేజ్ నవ్టానికి కారణాన్నీ గుర్తించి సరిచేయండి.

ఆల్టర్నేటర్ సర్వీసింగ్ సమయంలో రోటర్లోని అవశేష అయినకాంతత్వం కొన్సినారలు నశించివోతుంది. ఆల్టర్నేటర్కు "R" లేదా "RELAY" టెర్మినల్ లెకవోతే, 4వ దశకు వెళ్ళండి. ఆల్టర్నేటర్కు "R" టెర్మినల్ ఉంటే, ఆల్టర్నేటర్ను అవలెక్షన్ నుండి తొలగించకుండానో రోటర్ను తీరిగి అయినకాంతీకరించవచ్చు.

రోటర్ను తీరగి అయస్కాంతకరణం, ఆల్టర్నేటర్కు సాధారణ కనెక్షన్లు ఉన్నాయని నిర్ధారించుకోండి. BAT టెర్మినల్కు మరియు గ్రౌండ్ సర్క్యూట్కు కనెక్షన్లు ఇవ్వాలి. "R"

టెర్మినల్ నుండి వైరింగ్ హార్సెస్ను డిస్కనెక్ట్ చేయండి. బయాటర్ హజిటివ్ నుండి ఆల్టర్నేటర్ "R" టెర్మినల్కు క్షణికాలం హుట ఒక జంపర్ లీడ్ను కనెక్ట్ చేయండి. డిస్కనెక్ట్ ఫీల్డ్ కరెంట్ క్షణికాలం హుట రోటర్ గుండా సరైన దిశలో వేరవహించి, అయస్కాంతతమం మనరుద్ధరణంబడుతుంది.

వైరింగ్ హార్సెస్ను "R" టెర్మినల్కు తీరగి కనెక్ట్ చేసి, ఆపై ఆల్టర్నేటర్ అమట్మట్ను తీరగి తనిఖీ చేయండి.

3. "1" టెర్మినల్ ఉన్న ఒక-వైర్ నెట్టవల్ కోసం, ఈ టెర్మినల్ వద్ద ఇండికేటర్ లైట్ కరెంట్ సాధారణ అయస్కాంతహాస్ని నిర్ధారించుతుంది. ఇంజిన్ ఆవి, క్రి నవీచ్ ఆన్ చేసి, ఈ టెర్మినల్ వద్ద వోల్టేజ్ ఉండో లేదో తనిఖీ చేయడానికి వోల్టేజీటర్ను ఉపయోగించండి. "1" టెర్మినల్ కనెక్ట్ చేసి, ఇండికేటర్ లయాంప్ వెలుగుతున్నవపుడు, వోల్టేజ్ బయాటర్ వోల్టేజ్ కంటే తక్కువగా ఉంటుంది. ఈ తనిఖీ చేయడానికి "1" టెర్మినల్ వద్ద వైరింగ్ను డిస్కనెక్ట్ చేయవలసి వస్తే, హార్సెస్ వైర్లో బయాటర్ వోల్టేజ్ను తనిఖీ చేయండి. వోల్టేజ్ ఉంటే, 4వ దశకు వెళ్లండి. వోల్టేజ్ లేకపోతే, వోల్టేజ్ నవ్టానికీ కారణం కోసం "1" టెర్మినల్ సర్క్యూట్ను తనిఖీ చేయండి (బల్బ్ కాలివోయి ఉండవచ్చు). అవసరమైన విధంగా సరిచేయండి.
4. ఆల్టర్నేటర్ ఆన్ అవ్వకుండా నిరోధించే పరిస్థితులు ఏవీ కనుగొనబడకపోతే (దశ 1, 2, లేదా 3), ఇంజిన్ తయారీదారు సూచనల వరకారం ఇంజిన్ నుండి ఆల్టర్నేటర్ను తీసివేసి, యూనిట్ రివేర్కు వెళ్లండి.

E. రేటెడ్ అమట్మట్ చెక్

అవసరమైన పరీక్ష పరికరాలు

వోల్టేజీ మీటర్

అమట్మీటర్ (ఆల్టర్నేటర్ రేటింగ్ కంటే కనీసం 15 అంపియర్లు ఎక్కువ కరెంట్ నామరేఖ్యం)
వేరియబుల్ కారబన్ పైల్ లోడ్ టెస్ట్

హావీవరక: ఆల్టర్నేటర్ "BAT" టెర్మినల్ లీడ్ను తీసివేసటవపుడు లేదా జతచేసటవపుడు, బయాటర్ వద్ద ఉన్న సెగటివ్ బయాటర్ కేబుల్ను డిస్కనెక్ట్ చేయడంలో విఫలమైతే గాయం కావచ్చు. ఒకవేళ ఆల్టర్నేటర్ "BAT" టెర్మినల్ వద్ద పరీకరం షార్ట్ అయితే, ఆ పరీకరం చరమం కాలివోయంత వేగం వేడకగలదు.

1. తదుపరి దశలలో వివరించిన విధంగా పరీక్ష పరికరాల కనెక్షన్ల కోసం పటం 11ని చూడండి. ఇండికేటివ్ పేక్-అప్ ("కలాంప్ ఆన్") రకం అమట్మీటర్ను ఉపయోగిస్తే, ఆల్టర్నేటర్ అమట్మట్ లీడ్పై కరెంట్ కలాంప్ను ఉంచి, 4వ దశకు వెళ్లండి. నీరీన్ అమట్మీటర్ను ఉపయోగిస్తే, బయాటర్ వద్ద సెగటివ్ బయాటర్ కేబుల్ను డిస్కనెక్ట్ చేయండి.
2. ఆల్టర్నేటర్ "BAT" టెర్మినల్కు శరేణిలో అమట్మీటర్ను అమర్చండి.
3. బయాటర్ వద్ద సెగటివ్ బయాటర్ కేబుల్ను తీరగి కనెక్ట్ చేయండి.
4. గమనిక: 24-వోల్ట్ నెట్టవమ్ను నిర్ధారించడానికి 12-వోల్ట్ కారబన్ పైల్ లోడ్ టెస్ట్ను ఉపయోగించినవపుడు, లోడ్ టెస్ట్ను బయాటర్ హయాక్లోని 12-వోల్ట్ వాటెన్షియల్కు మాత్తరవ్ కనెక్ట్ చేయండి. 12-వోల్ట్ లోడ్ టెస్ట్ను 24-వోల్ట్ వాటెన్షియల్కు కనెక్ట్ చేయడం వల్ల లోడ్ టెస్ట్ డెబిలైజ్మెంట్ ఉంటుంది.

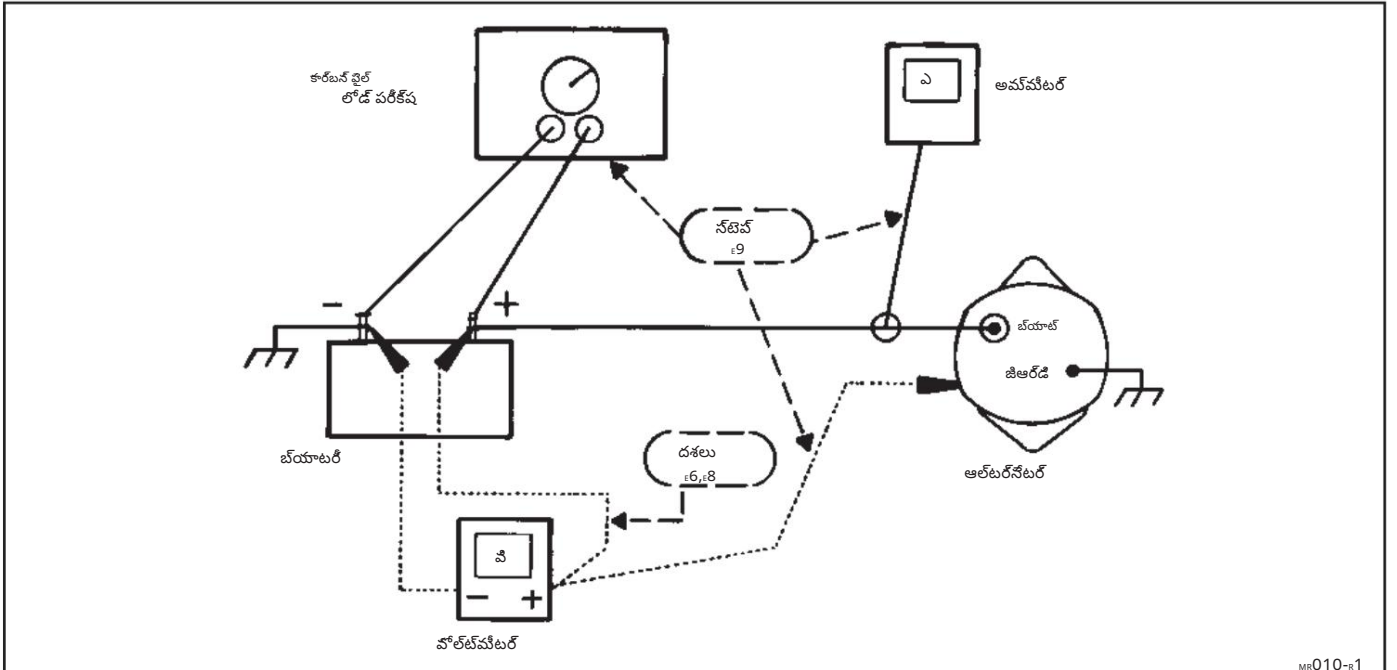

పటం 11. రేటెడ్ అమట్మట్ తనిఖీ

లోడ్ అఫ్ చేసి, బయోటరీక్ అడ్డంగా కార్బన్ వైల్ లోడ్ టెన్షన్లు జతచేయండి.

ఆల్టర్నేటర్ యూనిట్ మరమ్మత్తు

5. వోల్టేజీల సెగ్మెంట్ను గోండ్ చేయబడిన బయోటరీ సెగ్మెంట్ టెంషన్లకు జతచేయండి. వీనిని హయిట్ల వద్ద తనిఖీల కోసం షీట్ల హాజిటీవ్ లోడ్ను వదిలివేయండి.

హాచర్లక: ఆల్టర్నేటర్ "BAI" టెంషన్ల లోడ్ను తీసివేసేటప్పుడు లేదా జతచేసేటప్పుడు బయోటరీ వద్ద ఉన్న సెగ్మెంట్ కేబుల్ను డిస్కనెక్ట్ చేయడంలో విఫలమైతే గాయం కావచ్చు. ఒకవేళ ఆల్టర్నేటర్ "BAI" టెంషన్ల వద్ద పరీకరం వారల్ అయితే, ఆ పరీకరం చరమం కాలివోయంత వేగంగా వేడికకగలుడు.

6. బయోటరీ హాజిటీవ్ టెంషన్ల వద్ద వోల్టేజీను తనిఖీ చేసి సమోదు చేయండి. బహుళ-బయోటరీ సెగ్మెంట్ల కోసం, బయోటరీ ఫార్జింగ్ మోడ్లో ఉన్నట్లుగా కనెక్ట్ చేయబడిన బయోటరీ సెగ్మెంట్ల యొక్క హాజిటీవ్ వోల్టేజీను తనిఖీ చేయండి.

గమనిక: ఫాస్టెనర్లను ఎల్లప్పుడూ హాజిటీవ్ అసలు స్థానంలోనే తీరగే బిగించండి. ఫాస్టెనర్లను మార్చవలసి వస్తే, సరైన వారల్ నంబర్ లేదా దానికే సమానమైన దానిని మాత్రమే ఉపయోగించండి.

7. సెగ్మెంట్లలోని అన్నీ వీడయితే లోడ్లను అఫ్ చేసి, ఇంజిన్ను నోటార్ట్ చేయండి మరియు మిత్తమైన వేగంతో (rpm) నడపండి.

సరైన వారల్ నంబర్ అందుబాటులో లేకపోతే, సమానమైన పరీమాణం మరియు బలం ఉన్నవాటిని మాత్రమే ఉపయోగించండి. ఆల్టర్నేటర్ అంతర్గత ఫాస్టెనర్ల కోసం, సర్వీస్ వారల్స్ కేటలాగ్లోని డిల్కో రెమో అమెరికా నోటాండర్డ్ హార్డ్వేర్ ఫాస్టెనర్స్ విభాగాన్ని చూడండి.

8. బయోటరీ హాజిటీవ్ టెంషన్ల వద్ద వోల్టేజీను మళ్లీ తనిఖీ చేయండి. వోల్టేజీ మునుపటి రీడింగ్ కంటే ఎక్కువగా ఉండాలి, కానీ 12-వోల్ట్ సెగ్మెంట్లలో 15 వోల్టుల కంటే తక్కువగా (24-వోల్ట్ సెగ్మెంట్లలో 31 వోల్టుల కంటే) ఉండాలి.

తీరగే ఉపయోగించకూడని ఫాస్టెనర్లు విధానంలో సూచించబడతాయి.

- రీడింగ్ మునుపటి రీడింగ్ (దశ 6) కంటే తక్కువగా ఉంటే, 'అమట్టుట్ లేదు' అనే విభాగాన్ని చూడండి.

థోర్డ్ లాకింగ్ కాంపోండ్ అవసరమయ్యే ఫాస్టెనర్లు విధానంలో వేరకొనబడతాయి.

12-వోల్ట్ సెగ్మెంట్లలో రీడింగ్ 15 వోల్టుల కంటే ఎక్కువగా ఉంటే (24-వోల్ట్ సెగ్మెంట్లలో 31 వోల్టులు), హై వోల్టేజీ అమట్టుట్ విభాగాన్ని చూడండి.

చూచినప్పుడు నీర్డిష్ట టార్కెట్ విలువలను ఉపయోగించండి.

9. కార్బన్ వైల్ లోడ్ను అఫ్ చేసి, బయోటరీ హాజిటీవ్ టెంషన్ల వద్ద వోల్టేజీ 13 వోల్టుల కంటే (24-వోల్ట్ సెగ్మెంట్లలో 25 వోల్టులు) తగ్గకుండా, అమ్మీటర్ వై గ్రేడ్ ఆల్టర్నేటర్ అమట్టుట్ను వొండోలా సర్దుబాటు చేయండి. గ్రేడ్ ఆంపియర్ అమట్టుట్ను సమోదు చేయండి.

ఫాస్టెనర్లను మరీ ఇతర పద్ధతుల్లోనైనా ఉపయోగించడం లేదా మార్చడం వలన భాగం లేదా సెగ్మెంట్ దెబ్బతినవచ్చు.

నీర్ధారణలో ఆల్టర్నేటర్ మరమ్మత్తు అవసరమని తేలితే, తయారీదారు సూచనల వరకూ ఇంజిన్ నుండి ఆల్టర్నేటర్ను తొలగించండి.

ఆల్టర్నేటర్ గ్రేడ్ అమట్టుట్లో పనిచేస్తుండగా, ఆల్టర్నేటర్ హౌసింగ్ మరియు బయోటరీ సెగ్మెంట్ టెంషన్ల మధ్య ఉన్న గోండ్ సర్క్యూట్లో వోల్టేజీ డ్రాప్ను తనిఖీ చేసి, సమోదు చేయండి. కార్బన్ వైల్ లోడ్ను అఫ్ చేయండి.

విడిదియడం మరియు బెంచ్ తనిఖీలు

పరీక్షకు కావలసిన పరీకరాలు:

గ్రేడ్ ఆంపియర్ అమట్టుట్, ఆల్టర్నేటర్ డ్రైవ్ ఎండ్ (DE) ఫోర్మ్ వై వారల్ నంబర్ పకకన ముద్రించబడిన అమట్టుట్ రీటింగ్కు 15 ఆంపియర్ల పరీకరం ఉండాలి, లేదా ఈ మాన్యువల్లోని నెవెనిఫైకేషన్ విభాగంలో జాబితా చేయబడిన వీధంగా ఉండాలి.

ఓమ్మీటర్

110-వోల్ట్ టెన్షన్ లోయాంప్ (బచ్ఛికం)

12-వోల్ట్ సెగ్మెంట్లలో వోల్టేజీ డ్రాప్ 0.25 వోల్టులు లేదా అంతకంటే తక్కువ ఉండాలి (24-వోల్ట్ సెగ్మెంట్లలో 0.5 వోల్టులు లేదా అంతకంటే తక్కువ).

గమనిక: కొన్ని ఇంజిన్ కాన్ఫిగరేషన్లలోని కొన్ని ఆల్టర్నేటర్లలో, 1.5_µ కమానీటర్ (DRA 1985444) అమట్టుట్ టెంషన్లకు ఇన్సూలేట్ చేయబడి, 3/8" వొడమ గల 10-24 సెల్ఫ్ టయూటింగ్ నోకరూతో బిగించబడి ఉంటుంది. విడిదియడానికి ముందు నోకరూ మరియు కమానీటర్ (DRA 1985444)ను తొలగించండి.

12-వోల్ట్ సెగ్మెంట్లలో (24-వోల్ట్ సెగ్మెంట్లలో 0.5 వోల్టుల కంటే) గోండ్ సర్క్యూట్ వోల్టేజీ డ్రాప్ 0.25 వోల్టుల కంటే ఎక్కువగా ఉంటే, అన్నీ గోండ్ సర్క్యూట్ కనెక్షన్లను శుభ్రం చేసి, బిగించండి. దీనివల్ల అధిక వోల్టేజీ డ్రాప్ సరికాకపోతే, గోండ్ సర్క్యూట్ కేబుల్స్ సరికాని వైజింగ్ లేదా అధిక రెసిస్టెన్స్ పరీక్షించుకోవాలి తనిఖీ చేయండి.

ఆల్టర్నేటర్

అవసరమైన వీధంగా సరిదిద్దండి.

1. మరమ్మత్తు తర్వాత అసెంబ్లీ కోసం నెలవ రింగ్ ఎండ్ (SRE) హౌసింగ్ మరియు డ్రైవ్ ఎండ్ (DE) ఫోర్మ్ అంతటా అల్లెన్మెంట్ గుర్తును ఉంచండి (Fig. 12).

2. 4 తోరూ బోల్టులను తొలగించండి.

రీటింగ్కు 15 ఆంపియర్ల పరీకరం ఉంటే, ఆల్టర్నేటర్ బాగున్నట్లే, చూడండి సమన్యకు కారణం వేరే చోట ఉంది.

రీటింగ్ కంటే 15 ఆంపియర్లు తక్కువగా ఉంటే, మరమ్మత్తు చేయండి లేదా మార్చండి ఆల్టర్నేటర్.

3. DE ఫోర్మ్ను (రోటర్తో) SRE హౌసింగ్ (నోట్లతో) నుండి వేరు చేయండి. అవసరమైతే, నోకరూ డ్రైవర్తో నోట్ల అంచు నుండి DE ఫోర్మ్ను జాగ్రత్తగా విడిదియండి (పటం 13). వేరు చేసిన తర్వాత, తనిఖీల సమయంలో ధూళి లోపలికి వరచేయకుండా నోర్డించడానికి యూనిట్ లోపల ఉన్న SRE బెరింగ్ వై టెం వేయండి.

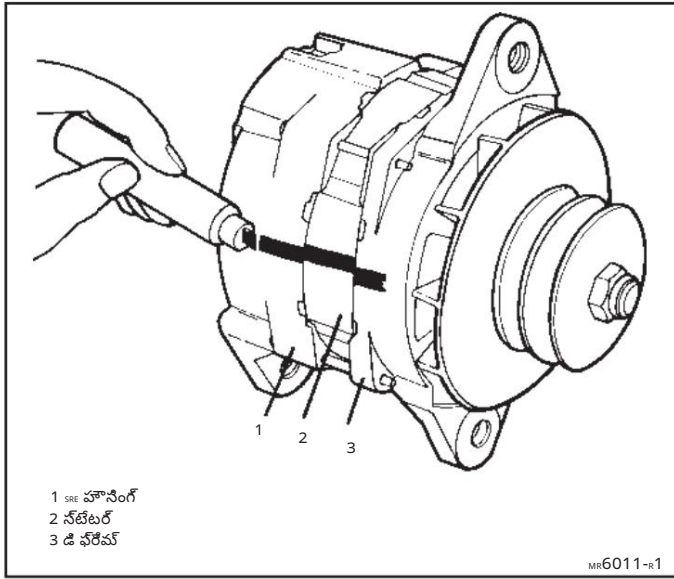

పటం 12. మనుషువకరణ కోసం మార్కెంగ్ అమరక

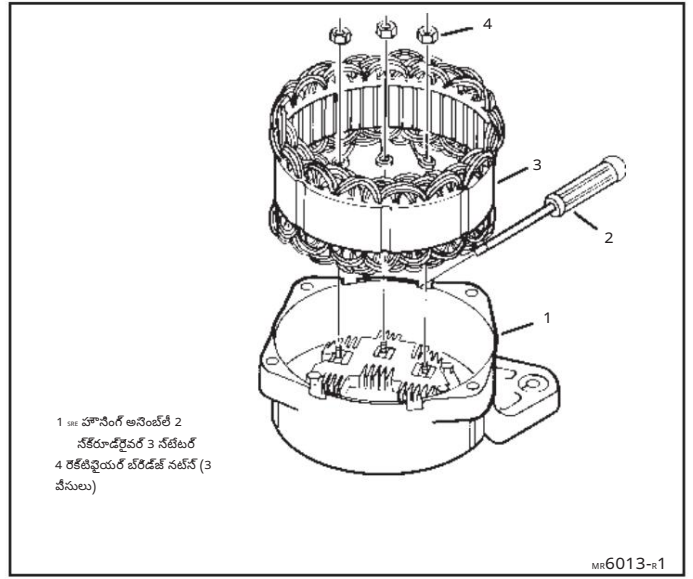

పటం 14. నేటవర్ను తొలగించడం

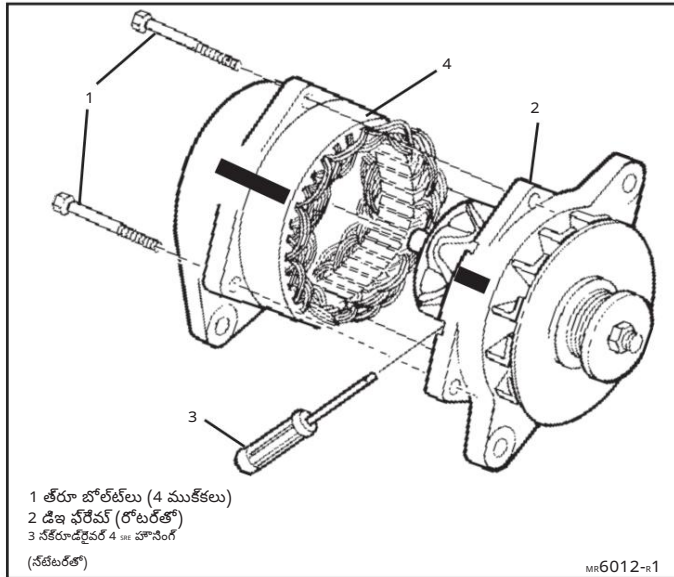

పటం 13. ఆల్టర్నేటర్ను విడదీయడం

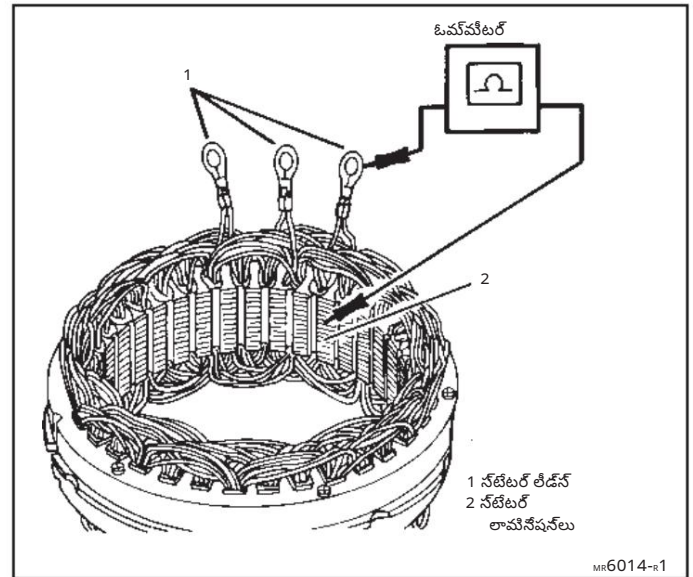

పటం 15. నేటవర్ యొక్క విద్యుత్ తనిఖీ

SRE హాసింగ్ మరియు కాంపోనెంట్స్

4. SRE హాసింగ్ అనెంబల్లో వదులుగా ఉన్న కనెక్షన్లు లేదా ఇతర నష్టపడటం లోపాలు ఉన్నాయా తనిఖీ చేయండి. అవసరమైతే సరిదిద్దండి. ఏవీ కనుగొనబడకపోతే, SRE తనిఖీలతో కొనసాగండి.
5. నేటవర్ను డిస్కనెక్ట్ చేయడానికి 3 రెకటివైయర్ బేరీడజ్ నట్లను తొలగించండి. SRE హాసింగ్ నుండి నేటవర్ను వైకి లేపండి. అవసరమైతే, నేకరూడ్రైవర్తో SRE హాసింగ్ నుండి నేటవర్ను జాగ్రత్తగా విడదీయండి (పటం 14).
6. నేటవర్ వైండింగ్ నల్లగా, కాలిపోయినట్లుగా కనిపిస్తుంటే లేదో పరిశీలించండి. యూనిట్ లోపల నుండి వైండింగ్ను చూడండి - వైండింగ్ల బయట ఉన్న నల్ల వెయిట్, వైండింగ్లు కాలిపోయాయని సూచించదు. అన్నీ వైండింగ్లు ఒకే రంగులో ఉండి, హార్నిస్ పూత ఊడిపోకుండా ఉంటే, విద్యుత్ తనిఖీని కొనసాగించండి. కొన్ని వైండింగ్లు ముదురు రంగులో, మరికొన్ని లేత రంగులో ఉంటే, అది షార్ట్, ఓవెన్ లేదా గేరొండిడ్ పరిస్థితిని సూచిస్తుంది. నేటవర్ను మార్చండి.

వైండింగ్లు ఏకరీతిగా నల్లబడి, కాలిపోయి, హార్నిస్ పూత పొరలుగా ఊడిపోయి, తీగలు బయటపడితే, నేటవర్ను కూడా మార్చాలి.

7. నేటవర్ను విద్యుత్ తనిఖీ చేయండి. ఓమ్మేటర్ లేదా 110-వోల్ట్ టెస్ట్ లోయాంప్ (పటం 15) ఉపయోగించండి. నేటవర్ లీడెన్ మరియు నేటవర్ లామినేషన్ల మధ్య ఎటువంటి కంటిన్యూటీ ఉండకూడదు.

- కంటిన్యూటీ ఉంటే, వైండింగ్లు గేరొండిడ్ చేయబడ్డాయి. మార్చండి నేటవర్.

కొనసాగింపు లేకపోతే, నేటవర్ బహుశా బాగున్నట్లే. అయితే, షార్ట్ అయిన లేదా ఓవెన్ అయిన డెల్టా నేటవర్ వైండింగ్ల కోసం సర్వీస్ ఎలక్ట్రికల్ చెక్ ఏదీ లేదు. మగతా అన్నీ ఎలక్ట్రికల్ చెక్లు సాధారణంగా ఉండి, ఆల్టర్నేటర్ రేటింగ్ అమల్ పుట్ట 15 ఆంపియర్ల పరిధిలో ఉత్పత్తి చేయకపోతే, నేటవర్ షార్ట్ అయినట్లు లేదా ఓవెన్ అయినట్లు సూచించబడుతుంది మరియు ఆ నేటవర్ను మార్చవలసి ఉంటుంది.

8. డయోడ్ ట్ రయ్ను డిన్కనెక్ట్ చేయడానికి ఇన్సులేటెడ్ రెగ్యులేటర్ అటాచింగ్ నేకరూను తొలగించండి (Fig. 16). SRE అసెంబ్లీ నుండి ట్ రయ్ను వైకి లేపండి.

గమనిక: డయోడ్లను తనిఖీ చేసేటప్పుడు ఉపయోగం కోసం "ఓమ్మీటర్" అని పేరకొన్న చోట, "డిజిటల్ ట్రైవ్" మల్టీమీటర్ల కోసం "డయోడ్ టెస్ట్ ఫంక్షన్" సెట్టింగ్ను ఉపయోగించాలి.

9. డయోడ్ ట్ రయ్ను (పటం 16) తనిఖీ చేయడానికి ఓమ్మీటర్ను ఉపయోగించండి. ఓమ్మీటర్ యొక్క సిగ్నల్ లీడ్ను రెగ్యులేటర్ నేట్ రావ్స్టై ఉంచే, హజిటివ్ లీడ్ను ఉపయోగించే మూడు రెక్టిఫైయర్ బ్లెడ్జ్ నేట్ రావ్లలో వరతిదానికి కంటిన్యూటీని తనిఖీ చేయండి. మూడు రీడింగ్లు కంటిన్యూటీని సూచించాలి. ఓమ్మీటర్ లీడ్లను మారించి, మళ్ళీ తనిఖీలు చేయండి. రీడింగ్లను ఓవెన్ సర్క్యూట్లను సూచించాలి.

అన్నీ రీడింగులు సరిగ్గా ఉంటే, డయోడ్ ట్ రయ్ బాగున్నట్లే.

ఏదైనా రీడింగ్ తవముగా ఉంటే, డయోడ్ ట్ రయ్ను మార్చండి.

10. రెక్టిఫైయర్ బ్లెడ్జ్ను తనిఖీ చేయడానికి ఓమ్మీటర్ను ఉపయోగించండి (పటం 17).

SRE వర్షివల్ బ్లెడ్జిని దూని న్థానంలోనే తనిఖీ చేయవచ్చు.

6 డయోడ్లను ఈ కింది విధంగా తనిఖీ చేయండి:

సిగ్నల్ ఓమ్మీటర్ లీడ్ను గ్రౌండ్ చేయబడిన హోట్ నెక్ట్లై ఉంచండి.

3 థ్రెడ్ నెట్లలో వరతి దూని చుట్టూ ఉన్న మెటల్ డయోడ్ కలివలకు హజిటివ్ ఓమ్మీటర్ లీడ్ను గట్టిగా తాకండి. మూడు రీడింగ్లు ఒకేలా ఉండాలి, మరియు అవి ఓవెన్ సర్క్యూట్లను సూచించాలి.

లీడ్లను మారించి, పునరావృతం చేయండి. కొత్తగా వచ్చే 3 రీడింగులు కంటిన్యూటీని సూచించాలి.

గ్రౌండ్ హోట్ నెక్కు బదులుగా ఇన్సులేటెడ్ (హజిటివ్) హోట్ నెక్కు ఉపయోగించే తనిఖీలను పునరావృతం చేయండి. సిగ్నల్ ఓమ్మీటర్ లీడ్ను ఇన్సులేటెడ్ హోట్ నెక్ట్లై ఉంచినప్పుడు, మూడు రీడింగ్లు కంటిన్యూటీని సూచించాలి. లీడ్లను మారించి, పునరావృతం చేయండి. కొత్తగా వచ్చే మూడు రీడింగ్లు ఓవెన్ సర్క్యూట్లను సూచించాలి.

అన్నీ రీడింగ్లు సరిగ్గా ఉంటే, రెక్టిఫైయర్ బ్లెడ్జ్ బాగున్నట్లే.

- ఏదైనా రీడింగ్ తవముగా ఉంటే, ఓవెన్ లేదా షార్ట్ అయిన డయోడ్ ఉన్నట్లు సూచించుతుంది మరియు రెక్టిఫైయర్ బ్లెడ్జ్ను మార్చాలి. బ్లెడ్జ్ను తీసివేయడానికి, లోపలి BAT టెర్మినల్ నట్, రెగ్యులేటర్ నెట్ నుండి నట్ మరియు కనెక్టర్, లోపలి "R" (రై) టెర్మినల్ నట్ మరియు కనెక్టర్ (ఉపయోగిస్తే), రెండు బ్లెడ్జ్ అటాచింగ్ నేకరూలు, మరియు ఇన్సులేటెడ్ కెహానిటర్ అటాచింగ్ నేకరూను తీసివేయండి. SRE హొనింగ్ నుండి కెహానిటర్ మరియు రెక్టిఫైయర్ బ్లెడ్జ్ను వైకి లేపండి (పటం 18).

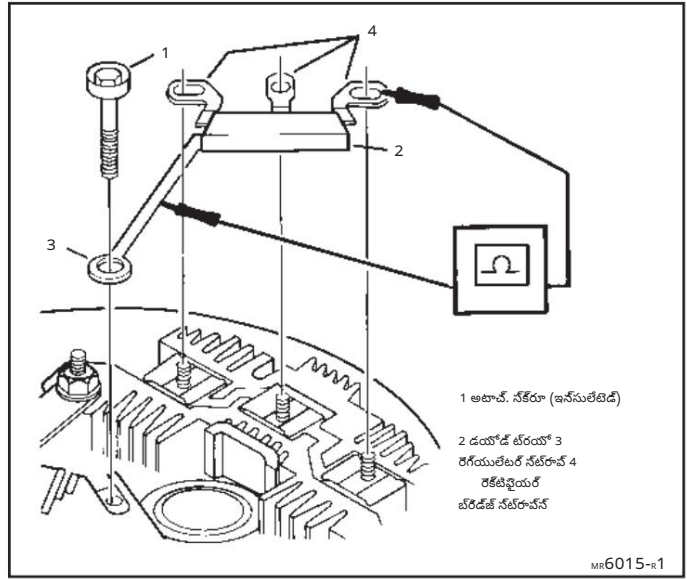

పటం 16. డయోడ్ ట్ రయ్ యొక్క విద్యుత్ తనిఖీ

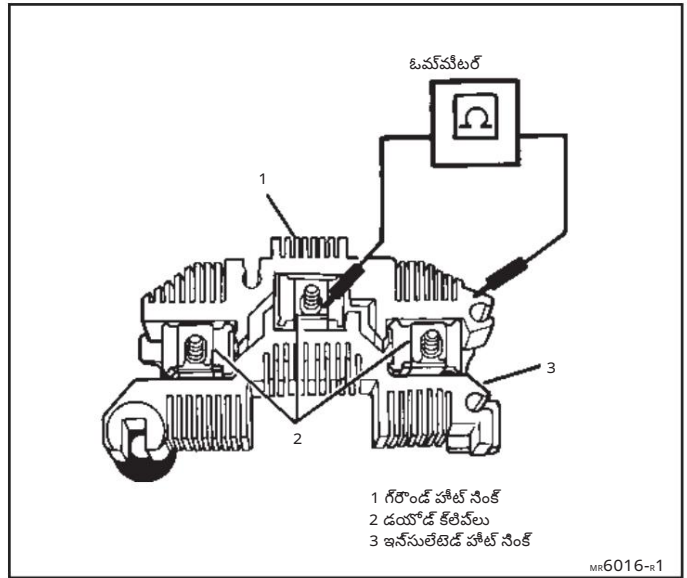

పటం 17. రెక్టిఫైయర్ బ్లెడ్జ్ యొక్క విద్యుత్ తనిఖీ

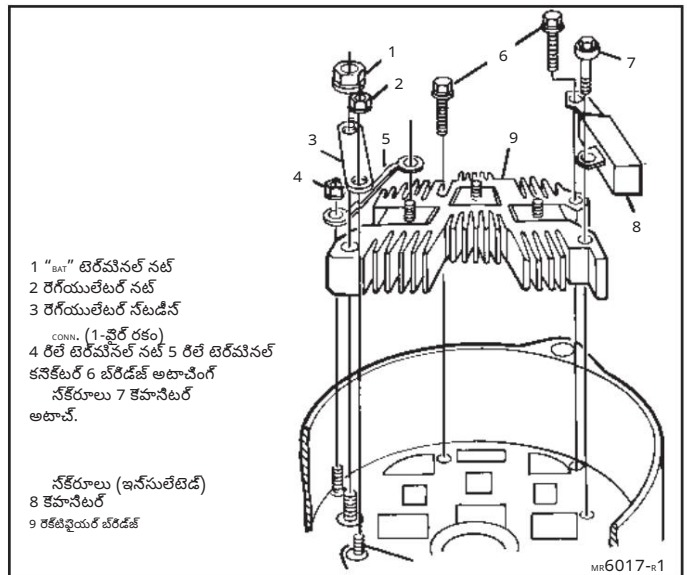

పటం 18. రెక్టిఫైయర్ బ్లెడ్జ్ను తొలగించడం

11. బర్ష్లు లేదా రెగ్యులేటర్కు సర్వీస్ చేయడానికి బర్ష్ హోల్డర్ అసెంబ్లీని తీసివేయాలి (పటం 19). బర్ష్లును వెనక్కి లాగిన నడితీలో పట్టుకుని, బర్ష్లును అది నడితీలో ఉంచడానికి బర్ష్ వీన్సు చొవ్వించండి. ఇన్సులేటెడ్ రెగ్యులేటర్ అటాచింగ్ నక్రూను తీసివేయండి. రెగ్యులేటర్ నట్ మరయు నట్ కనకటర్ను (ఉపయోగనీతే) తీసివేయండి. కలియరెన్ కోసం అవసరమైన విధంగా "I" టెర్మినల్ కనకటర్ను (ఉపయోగనీతే) కదిలించడానికి లోపలి "I" టెర్మినల్ నట్ను వదులు చేయండి లేదా తీసివేయండి. చివరగా, బర్ష్ హోల్డర్ విపట్ నక్రూను తీసివేయండి. డయోడ్ టెరయ్ లేదా "I" టెర్మినల్ కనకటర్ నుండి రెగ్యులేటర్ కనకటర్ను వంచుకుండా, బర్ష్ హోల్డర్ అసెంబ్లీని హాసింగ్ నుండి వైకి ఎత్తండి.

12. బర్ష్లు మరియు లీడ్లు అధికంగా అరిగిపోయాయా, విరిగిపోయాయా మూల్యనహాటిని తనిఖీ చేయండి. హాటిని మార్చవలసి వస్తే, తరువాత అమర్చడం కోసం లీడ్ వైల్లె మార్గోనానీ మరియు లీడ్ కలివల్ సభానానీ గమనించండి; బర్ష్లు ఒకటొకటి కానీ లీడ్లు మరియు కలివల్లు వేరవేరుగా అమర్చబడి ఉంటాయి. బర్ష్లును వేడుదల చేయడానికి బర్ష్ వీన్సు జాగ్రత్తతగా తొలగించండి (పటం 19). నవరెంగ్లు వోకుండా హాటి చుట్టూ వోళలను ఉంచే, బర్ష్లు మరియు నవరెంగ్లు ఒకకొకటిగా తొలగించండి. నీలుమదల ట్యూబులను వేడియడానికి బర్ష్ లీడ్ కలివల్లను కొద్దిగా వెడలను చేయవలసి రావచ్చు.

13. మగిలిన రెగ్యులేటర్ అటాచింగ్ (గ్రౌండ్) నక్రూను తొలగించండి. మునుపటి తనిఖీల ఫలితంగా రెగ్యులేటర్ను మార్చవలసి సూచన వస్తే, దూనినీ మార్చండి. రెగ్యులేటర్ మంచి నడితీలో ఉండో లేదో తెలియకపోతే, 51-రకం రెగ్యులేటర్ కోసం ఆమోదించబడిన టెనటర్ను ఉపయోగించండి. రెగ్యులేటర్ను మార్చేటప్పుడు ఫీల్డ్ కాయితో వోల్టేజీ ఉన్నాయో లేదో ఎల్లప్పుడూ తనిఖీ చేయండి.

14. రక్విత టెవ్ను తీసివేసి (దశ 3 చూడండి) SRE హాసింగ్లోని బేరెంగ్ను తనిఖీ చేయండి. బేరెంగ్లు శాశ్వతంగా కందిన పూయబడి ఉంటాయి; గరీజును జోడించవద్దు. బేరెంగ్ వొడిగా ఉన్నా లేదా వాడైవోయినా, బేరెంగ్ను మార్చండి. SRE హాసింగ్ నుండి బర్ష్లును తీసివేయకుండా బేరెంగ్ను మారునతున్నట్లయితే, బేరెంగ్ను తీసివేసేటప్పుడు బర్ష్లును ముడుచుకున్న నడితీలో ఉంచడానికి బర్ష్ వీన్సు ఉపయోగించండి. బేరెంగ్ను తొలగించడానికి, SRE హాసింగ్లోని ఓవెసింగ్ కంటే కొద్దిగా చీననగా ఉన్న ట్యూబును ఉపయోగించే, బేరెంగ్ను హాసింగ్ లోపలికి నెట్టండి (పటం 20). ఒకవేళ బేరెంగ్ తొలగించబడకపోతే, బేరెంగ్ మేద తీరగి టెవ్ చేయండి.

డిజి ఫరేవ్ మరియు భాగాలు

15. రోటర్ ఫీల్డ్ రెసిస్టెన్స్ను తనిఖీ చేయడానికి ఓమ్మీటర్ను ఉపయోగించండి. ఈ తనిఖీ చేయడానికి రోటర్ వాఫ్టెజ్ ఉన్న రెండు నలివ్ రెంగ్లపై ఓమ్మీటర్ లీడ్స్ను ఉంచండి (పటం 21). సరైన విలువ కోసం ఈ విభాగం చివర ఉన్న సర్వీస్ నవెసిఫికేషన్ను చూడండి.

అలాగే, ఓమ్మీటర్ యొక్క ఒక లీడ్ను నలివ్ రెంగ్కు మరియు మరొక లీడ్ను రోటర్ ఫరేవ్ లేదా వాఫ్టెజ్ తూకించే, గ్రౌండ్ ఓమ్మీటర్ లీడ్ లేదో తనిఖీ చేయండి. ఫీల్డ్ గ్రౌండ్ కాలేదని చూపించడానికి రీడింగ్ అనంతంగా (ఓవెసి) ఉండాలి. ఫీల్డ్ రెసిస్టెన్స్ నవెసిఫికేషన్లకు వెలుపల ఉన్నా లేదా ఫీల్డ్ గ్రౌండ్ అయినా, తదుపరి దశలలో వివరించిన విధంగా రోటర్ను మార్చండి.

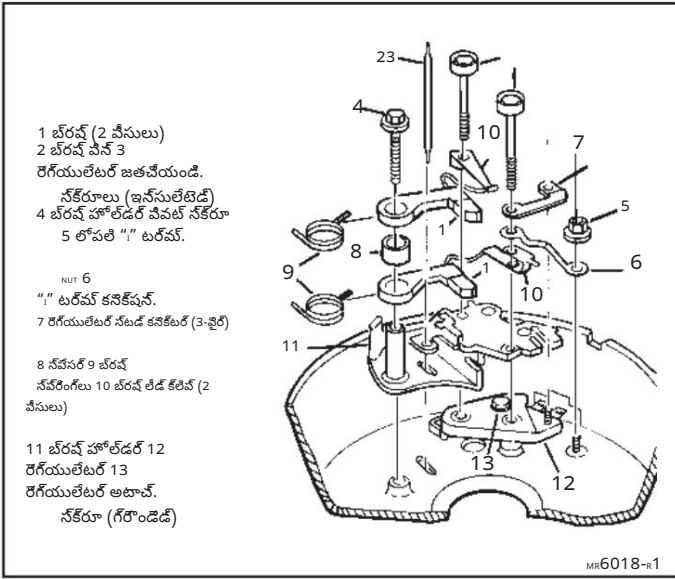

పటం 19. బర్ష్ హోల్డర్ వేడియడం

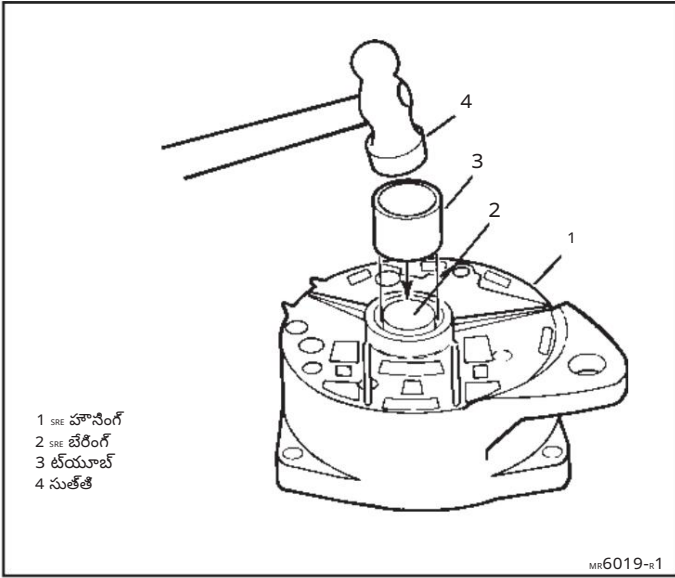

పటం 20. SRE బేరెంగ్ను తొలగించడం

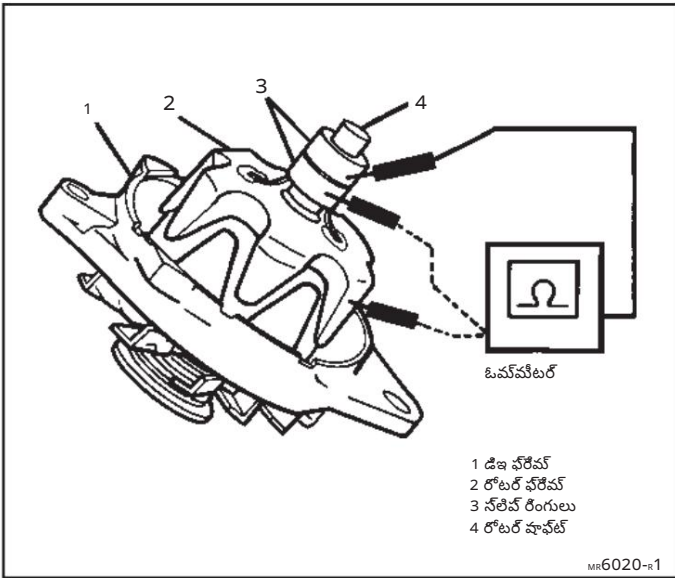

పటం 21. రోటర్ యొక్క వేడియత్ తనిఖీ

16. ^{DE} ఫర్రెమ్ను పట్టుకుని, రోటర్ను చేతితో తీవ్రమైన అది బాల్ బేరింగ్లో నవ్వేచేపుగా తీరుతున్నట్లు లేదో చూడండి. బేరింగ్కు శాశ్వతంగా లూబ్రికేషన్ ఉంటుంది; గ్రేజును జోడించవద్దు. కదలిక గరుకుగా లేదా అనధీరంగా ఉంటే, తదుపరి దశలలో వివరించిన విధంగా ^{DE} బేరింగ్ను మార్చండి.

17. షాఫట్ చివర 5/16" హాక్స్ రెంచ్ను ఉంచు పట్టుకుని, సాధారణ రెంచ్తో నట్ను తీసివేయడం ద్వారా షాఫట్ నట్ను తొలగించండి (పటం 22). నట్ను తీసివేయడానికి అవసరమయ్యే దిశలో తీవ్రపండి. హాక్స్ రెంచ్ అందుబాటులో లేకపోతే, రోటర్ను షాప్ కలాత్లో చుట్టి వైన్లో ఉంచి, షాఫట్ నట్ను తీసివేసేటప్పుడు అది పట్టుకుని ఉండేంత వరకు మాత్తరమే బేగించండి.

18. షాఫట్ నుండి షాఫట్ నట్ హాషర్, మల్టీ మరీయు ఫ్యూజిన్ను వైకి ఎత్తండి (పటం 22).

19. ^{DE} బేరింగ్ నుండి రోటర్ను బయటకు లాగండి (పటం 22).

రోటర్ విద్యుత్ పరంగా సరిగ్గా ఉందని నిర్ధారించుకున్న తర్వాత (15వ దశ), నల్లవ రేంజులను పరీక్షించండి. అవి గరుకుగా లేదా గుండ్రంగా లేకపోతే, రేంజులు నున్నప్పుడు మరీయు గుండ్రంగా మారడానికి అవసరమైనంత పదార్థాన్ని మాత్తరమే తొలగించడానికి తీవ్రపండి. గుండ్రంగా ఉండే లేదో సూచించే గ్రేజు ఇండికేటర్ రీడింగ్ 0.05 మి.మీ (.002"). 400 గ్రేజుస్ వాల్యూమ్ వనతరంతో పూర్తి చేయండి. రాగి ధూళి మోతానని ఊదివేయండి. రాగి ధూళి పేరుకుపోయి ఉండగల గ్రేజును షాఫట్ నుండి శుభ్రం చేయండి.

20. ^{DE} ఫర్రెమ్ నుండి మూడు అటాచింగ్ నక్రాలు మరీయు బేరింగ్ రిట్టనర్ వాలెట్ను తొలగించండి (Fig. 22).

21. ^{DE} బేరింగ్ను తనిఖీ చేయండి. బేరింగ్ వాడిగా కనిపిస్తే లేదా ఆల్టర్నేటర్ విడిదీసేటప్పుడు తనిఖీ చేసినప్పుడు రోటర్ సజామగా తీరగకపోతే, ^{DE} బేరింగ్ను మార్చండి. బేరింగ్కు శాశ్వతంగా కండైన మూయబడి ఉంటుంది. గ్రేజును జోడించడానికి వరయతనించవద్దు.

ఆల్టర్నేటర్ అసెంబ్లీ

డిజి ఫర్రెమ్ మరీయు భాగాల అసెంబ్లీ



1. ^{DE} ఫర్రెమ్కు ^{DE} బేరింగ్ మరీయు బేరింగ్ రిట్టనర్ వాలెట్. 3 అటాచింగ్ నక్రాలను బిగించండి (పటం 22).



రిట్టనర్ వాలెట్ను బిగించే నక్రాలు 3.0 Nm (26 lb. in.) వరకు ఉంటాయి.

2. రోటర్ షాఫట్ ^{DE} బేరింగ్లోకి (పటం 22).

3. ఫ్యూజిన్, మల్టీ, షాఫట్ నట్ హాషర్ మరీయు షాఫట్ నట్ను రోటర్ షాఫట్పై బిగించండి (పటం 22). షాఫట్ చివర 5/16" హాక్స్ రెంచ్తో పట్టుకోండి లేదా రోటర్ను షాప్ కలాత్లో చుట్టి, షాఫట్ నట్ను బిగించేటప్పుడు అది పట్టుకునేంత వరకు వైన్లో బిగించండి.



షాఫట్ నట్ 100 Nm (75 lb. ft.) వరకు.

SRE హోనింగ్ మరీయు భాగాల అసెంబ్లీ

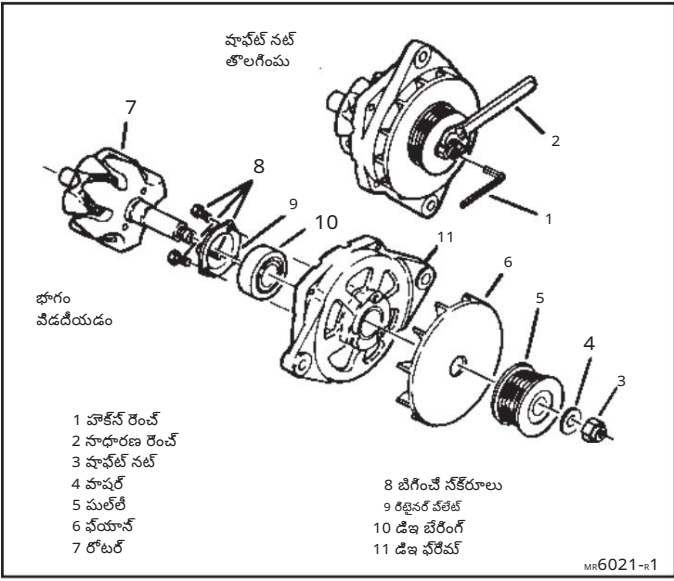

చిత్రం 22. ^{DE} ఫర్రెమ్ మరీయు భాగాలు

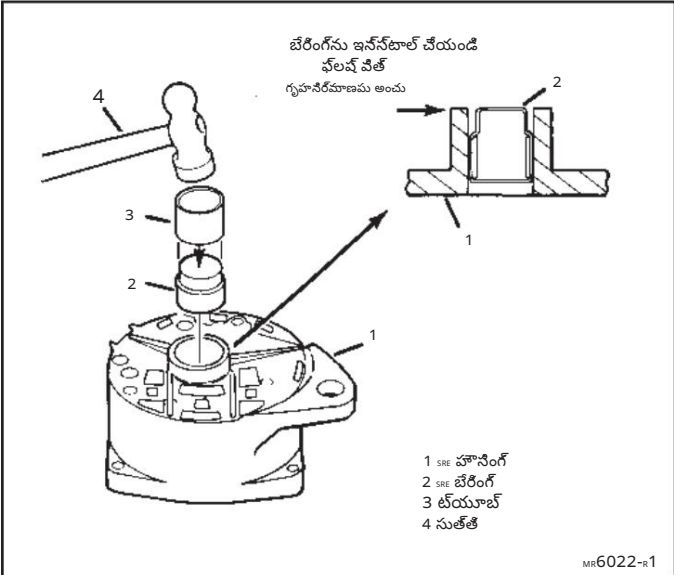

చిత్రం 23. SRE బేరింగ్ ఇన్స్పెక్షన్

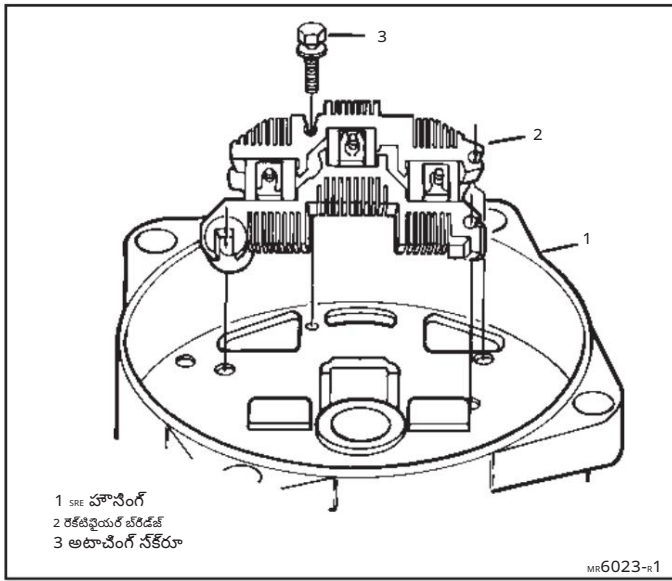

చిత్రం 24. రెక్టిఫైయర్ బరడేజ్ను అమర్చడం



ఇన్వెటాల్ చేయండి లేదా కనెక్ట్ చేయండి

4. SRE బేరింగ్ను SRE హౌసింగ్లోకి చొవ్వించడం (పటం 23). బేరింగ్ను బయటి నుండి లోపలికి నెట్టడానికి, SRE హౌసింగ్లోని రంధ్రం కంటే కొద్దిగా చిన్నదైన పలుచని గోడ గల నాకెట్ లేదా ట్యూబ్ను ఉపయోగించండి. బేరింగ్ను SRE హౌసింగ్ యొక్క బయటి అంచుకు సమానంగా ఉండేలా అమర్చండి. మిగిలిన వరకేరయలో ధూళి లోపలికి వరవేసించకుండా నిరోధించడానికి, బేరింగ్లోని రంధ్రానని ఒక టేప్ ముక్కతో కవచండి.



ఇన్వెటాల్ చేయండి లేదా కనెక్ట్ చేయండి

5. రెక్టిఫైయర్ బరడేజ్ను SRE హౌసింగ్కు అమర్చండి. గోడెడ్ ఫీట్ సింక్ ద్వారా ఒక రెక్టిఫైయర్ బరడేజ్ అటాచింగ్ నక్రూ/హాషర్ అసెంబ్లీని SRE హౌసింగ్లోకి ఇన్వెటాల్ చేయండి (Fig. 24). వోల్టేజీ బిగించండి.

రిలే "R" టెర్మినల్ను (ఉపయోగిస్తే) SRE హౌసింగ్కు జోడించండి, దానిని అక్కడే పట్టుకోండి (పటం 25 చూడండి). లోపలి ఇన్సులేటింగ్ హాషర్ను "R" టెర్మినల్ నెట్టడం చేయండి. రెక్టిఫైయర్ బరడేజ్పై ఉన్న నెట్టడం మరియు "R" టెర్మినల్ నెట్టడం చేయండి. రెక్టిఫైయర్ బరడేజ్పై ఉన్న నెట్టడం మరియు "R" టెర్మినల్ కనెక్టర్ మరియు SRE హౌసింగ్ మధ్య ఉండేలా చూసుకోండి. కనెక్టర్ SRE హౌసింగ్ను తొక్కుతూ, అలాగే, బయటి ఇన్సులేటర్ రంధ్రంలో సరిగ్గా మధ్యలో ఉండేలా చూసుకోండి, తద్వారా టెర్మినల్ నెట్టడం SRE హౌసింగ్ను తొక్కుతూ ఉంటుంది. లోపలి నట్/హాషర్ అసెంబ్లీని "R" టెర్మినల్ నెట్టడం బిగించండి.

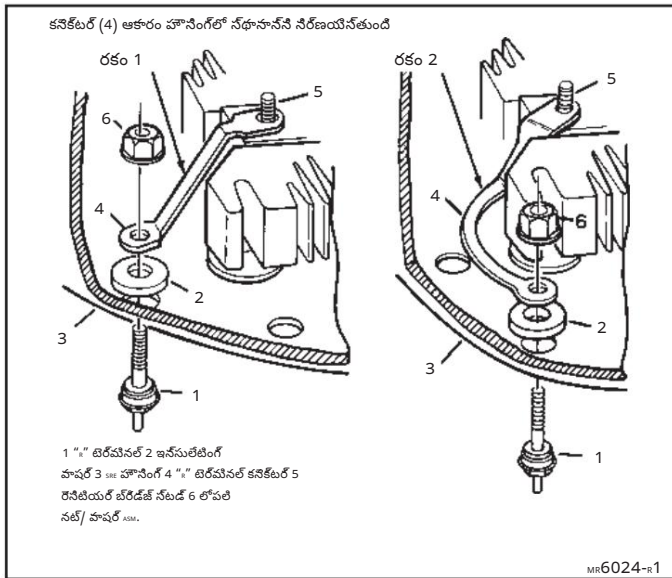

పటం 25. రిలే టెర్మినల్ను అమర్చడం



బిగించండి

లోపలి నట్/హాషర్ అసెంబ్లీ 2.5 Nm (22 lb. in.) వరకు

6. అమట్ముట్ (BAT) టెర్మినల్ను SRE హాసింగ్కు, చదరపు ఇన్సులేటర్ ఫ్లాంజ్ను రంధ్రంలో సరేగా అమర్చి, ఆపై లోపలి అమట్ముట్ టెర్మినల్ నట్/హాషర్ అసెంబ్లీని టెర్మినల్ నట్/హాషర్ బిగించండి (పటం. 26). వేలితో బిగించండి.
7. రెక్టిఫైయర్ బ్రష్ డిజైన్ అసెంబ్లీ చేవర ఉన్న రంధ్రాలకు కెహానిటర్ (పటం 26). కెహానిటర్ కనెక్టర్, గోండ్డెడ్ హాట్ నిక్ దేహారా మరియు SRE హాసింగ్లోకి రెక్టిఫైయర్ బ్రష్ డిజైన్ అటాచింగ్ నక్కరూ/హాషర్ అసెంబ్లీని ఇన్సులేటర్ చేయండి (చేతితో బిగించండి).
8. ఇన్సులేటెడ్ కెహానిటర్ అటాచింగ్ నక్కరూ, కెహానిటర్ కనెక్టర్, ఇన్సులేటెడ్ హాట్ నిక్ గుండా మరియు SRE హాసింగ్లోకి (వేలితో బిగించండి).



తనిఖీ చేయండి

9. రెగ్యులేటర్ మౌంటింగ్ వ్రాంతంలో గోరిజు లేదా మురికి ఉందో లేదో తనిఖీ చేయండి (పటం 27). ఈ వ్రాంతంలో మంచి వీడ్యుత్ సంపర్కం అవసరం. వ్రాంతం.



శుభ్రం

గమనిక: రెగ్యులేటర్ను దేహారావకంలో ముంచవద్దు లేదా తడవవద్దు. అలా చేస్తే రెగ్యులేటర్కు అంతర్గత నష్టం జరగవచ్చు.

SRE హాసింగ్లోని రెగ్యులేటర్ మౌంటింగ్ బాస్ను, మెటల్ బేస్ వలేట్ను మరియు రెగ్యులేటర్ డిజైన్ కాంటాక్ట్ రింగ్లను శుభ్రం చేయండి, వాడి గుడ్డతో తుడవడం దేహారా శుభ్రంపరచాలి.



కనెక్ట్ యొక్క ఇన్సులేటర్

10. రెగ్యులేటర్ను SRE హాసింగ్కు (పటం 27), రెగ్యులేటర్ అటాచింగ్ నక్కరూ (గోండ్డింగ్)తో బిగించండి. చేతితో బిగించండి.
11. వీడివీడి బ్రష్లను అమర్చుతున్నట్లయితే, 12వ దశకు వెళ్లండి. మార్తే బ్రష్ హోల్డర్ అసెంబ్లీని ఇన్సులేటర్ చేసేటట్లు, 13వ దశకు వెళ్లండి.

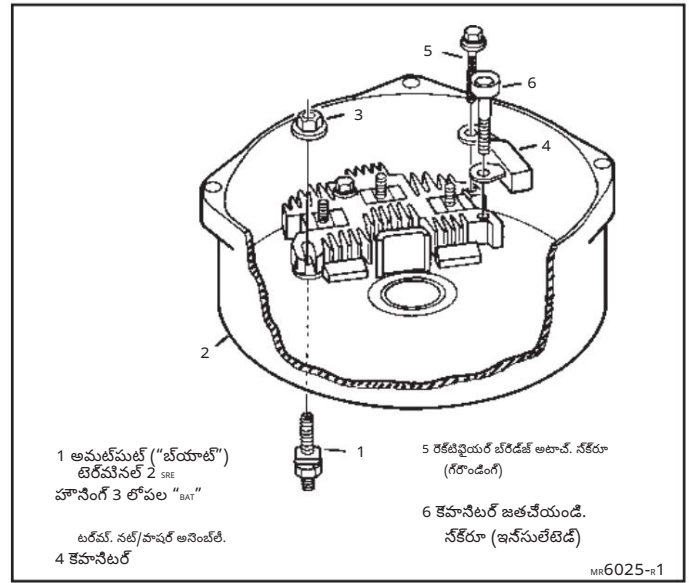

పటం 26. BAT టెర్మినల్ మరియు కెహానిటర్ను అమర్చడం

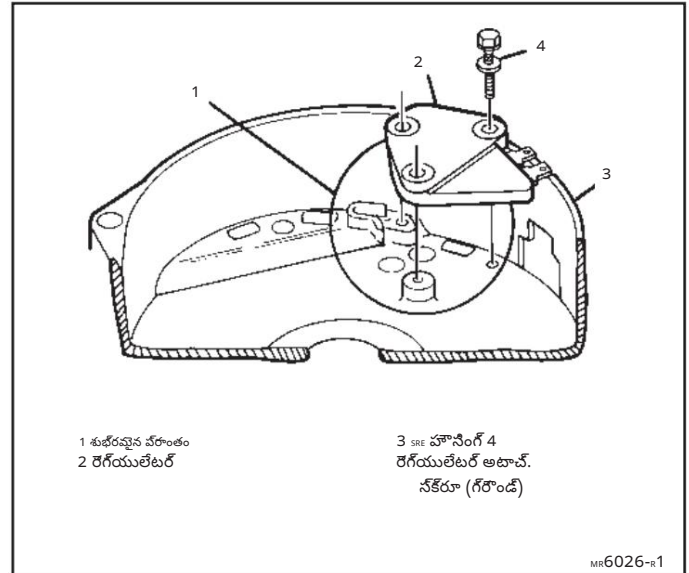

చిత్రం 27. రెగ్యులేటర్ను ఇన్సులేటర్ చేయడం

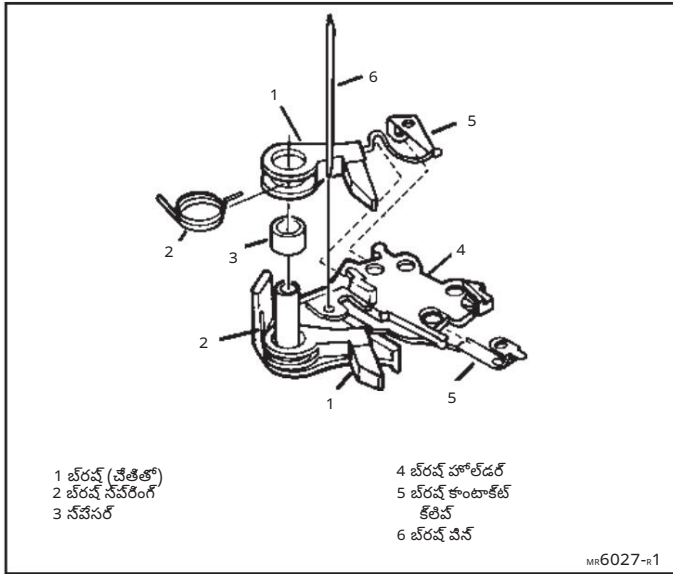

పటం 28. బరవ్ హోల్డర్ యొక్క అసెంబ్లీ

12. బరవ్ అసెంబ్లీలు (నవరంగ్లతో) మరియు బరవ్ హోల్డర్కు నవసర్ (పటం 28). బరవ్లు ఒకేలా ఉంటాయి, కానీ లీడ్లు మరియు కాంటాక్ట్ క్లిప్స్ వేరవేరుగా అమర్చబడి ఉంటాయి. బరవ్లను వెనకకే లాగిన నడితిలో వీన్ చేయండి.



ఇన్సూలే చేయండి లేదా కనెక్ట్ చేయండి

13. బరవ్లను వెనకకే లాగిన నడితిలో (పటం 29) ఉంచి, రెగ్యులేటర్ మరియు SRE హానింగ్లోని మౌంటింగ్ రంధ్రాలకు బరవ్ హోల్డర్ అసెంబ్లీని బిగించండి. బరవ్ హోల్డర్ అటాచింగ్ (వీవట్) నక్రూ మరియు ఒక ఇన్సులేటెడ్ రెగ్యులేటర్ అటాచింగ్ నక్రూను బిగించండి (రెండు నక్రూలను వేలితో బిగించండి).

14. రెగ్యులేటర్ బ్రెడ్ బోర్డ్ అసెంబ్లీపై ఉన్న 3 థరెడ్ నట్లను డయోడ్ టరయోను అమర్చండి (పటం 29). బరవ్ హోల్డర్ మరియు రెగ్యులేటర్లోని అత్యంత సమీప మౌంటింగ్ రంధ్రంపై డయోడ్ టరయో యొక్క వాడైన కనెక్టర్ నట్లను ఉంచండి.

3-వైర్ సెన్టర్ వల కోసం, 18వ దశకు వెళ్ళండి.

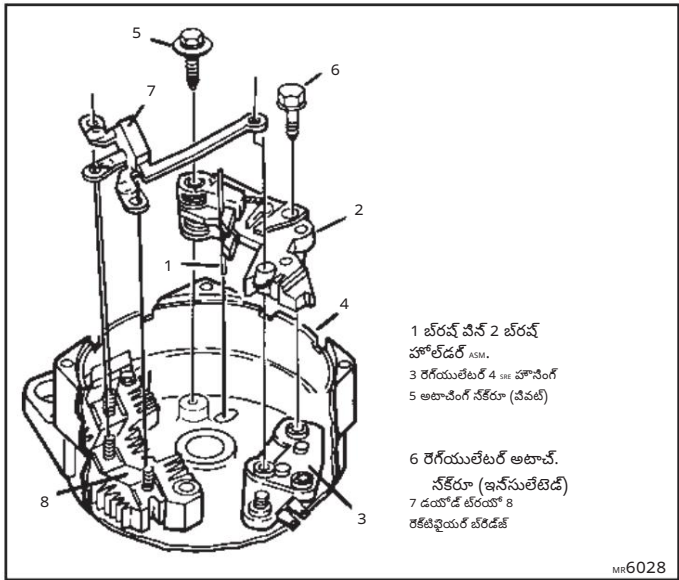

పటం 29. బరవ్ హోల్డర్ మరియు డయోడ్ టరయోను అమర్చడం

15. ఒక-వైర్ సెన్టర్ వల కోసం (పటం 30), బయటి అమల్సుట్ టెర్మినల్ను పట్టుకుని, లోపలి అమల్సుట్ టెర్మినల్ నట్ను తూత్కాలికంగా తీసివేయండి. రెగ్యులేటర్ నట్ల కనెక్టర్ను థరెడ్ నట్లకు మరియు లోపలి అమల్సుట్ టెర్మినల్ నట్లకు బిగించండి. అమల్సుట్ టెర్మినల్ నట్/హాషర్ తిరిగి బిగించి, రెగ్యులేటర్పై ఉన్న థరెడ్ నట్లకు రెగ్యులేటర్ నట్/హాషర్ అసెంబ్లీని బిగించండి (చేతితో బిగించండి).

16. "1" టెర్మినల్ (ఉపయోగిస్తే) బయటి ఇన్సులేటర్తో SRE హానింగ్కు అమర్చి పట్టుకోండి (పటం 31). లోపలి ఇన్సులేటర్, ఆ తర్వాత రెగ్యులేటర్/ఇండికేటర్ లైట్ కనెక్టర్ను SRE హానింగ్ లోపల ఉన్న "1" టెర్మినల్ నట్లకు వేరు వేరుగా వేరు చేయండి. కనెక్టర్ యొక్క మరొక చివరను బరవ్ హోల్డర్లోని మౌంటింగ్ హోల్ వద్ద ఉంచండి. లోపలి "1" టెర్మినల్ నట్/హాషర్ అసెంబ్లీని టెర్మినల్ నట్లకు బిగించండి (చేతితో బిగించండి).

17. రెండు ఇన్సులేటెడ్ రెగ్యులేటర్ అటాచింగ్ నక్రూను బరవ్ హోల్డర్లోని మౌంటింగ్ హోల్కు బిగించాలి, ఇది డయోడ్ టరయో కనెక్టర్ మరియు "1" టెర్మినల్ కనెక్టర్ (ఉపయోగిస్తే) గుండా వెళ్తుంది (పటం 30). వేలితో బిగించండి.

1-వైర్ సెన్టర్ వల కోసం, 20వ దశకు వెళ్ళండి.

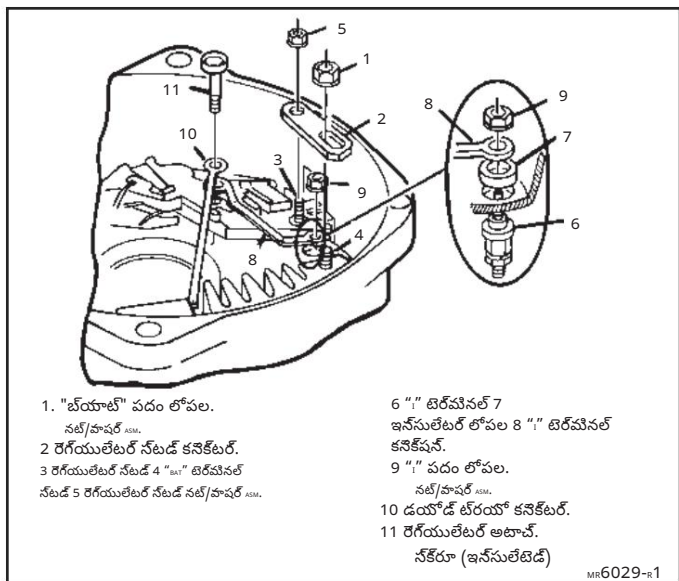

పటం 30. రెగ్యులేటర్ కనెక్టర్, 1-వైర్ సెన్టర్ వల

18. కొనెసి 3-వైల్ నేనటమల కోసం (పటం 31), రెగ్యులేటర్ నటడ కనెక్టర్ను రెగ్యులేటర్ పై ఉన్న ధరడడ నటడవైకె బిగించండి, మరొక చివరను బర్వ్ హోల్ డర్ మౌంటింగ్ హోల్ మీద ఉంచండి. రెగ్యులేటర్ పై ఉన్న ధరడడ నటడకు రెగ్యులేటర్ నటను బిగించండి (చేత్తో బిగించండి).

గమనిక: తరహాత రెగ్యులేటర్ డిజైన్ లో ధరడ ఉన్న నటడ ఉండు మరయు కనెక్టర్ ఉపయోగించబడు. హాత మరయు కొత్త డిజైన్లు పరనపరం మారమకొదగినవి. నటడ ఉన్న రెగ్యులేటర్ను నటడ లేని కొత్త రెగ్యులేటర్తో మారునతుననటలయితే, కనెక్టర్ మరయు నటను పడిలివెయండి; నటడ ఉన్న రెగ్యులేటర్ను నటడ ఉన్న రెగ్యులేటర్తో మారునతుననటలయితే, కనెక్టర్ మరయు నటను జోడించండి.

19. రెండు ఇన్సులేటెడ్ రెగ్యులేటర్ అటాచింగ్ నక్రూను, డయోడ్ టరయో కనెక్టర్ మరయు రెగ్యులేటర్ నటడ కనెక్టర్ గుండా వెళలెలా బర్వ్ హోల్ డర్లోని మౌంటింగ్ హోల్ కు బిగించండి. చేత్తో బిగించండి.

20. SRE కాంపోసెంట్ హానటెనర్ను కింది కరమంలో భదరపరచండి (fig. 32):



బిగించండి

- (1) లోపలి అమటముట్ టెరమినల్ నటను 5.5 Nm (50 lb. in.) కు బిగించాలి.
- (2) రెకటివైయర్ బరడడ అటాచింగ్ నక్రూలు (2 చోట్ల) 3.0 Nm (25 lb. in.) కు.
- (3) 2.5 Nm (22) కు ఇన్సులేటెడ్ కెహాసిటర్ అటాచింగ్ నక్రూ.
(రొడలు అంగుళాలు.)
- (4) "R" మరయు/లేదా "I" టెరమినల్ (2 వరడేశాలు, లోపల ఉపయోగినతే నటన్ 2.5 Nm (22 lb. in.) వరకు). బిగించేటవముడు టెరమినల్ ను బయట పట్టుకోవలసి రావచ్చు.
- (5) రెగ్యులేటర్ మౌంటింగ్ నక్రూ (గరొండింగ్) 2.0 Nm (20 వొడలు అంగుళాలు.)
- (6) ఇన్సులేటెడ్ రెగ్యులేటర్ అటాచింగ్ నక్రూలు (2.0 Nm (20 lb. in.) వరకు 2 చోట్ల).
- (7) రెగ్యులేటర్ నట్ (ఉపయోగినతే) 2.5 Nm (22 lb. in.) కు.
- (8) బర్వ్ హోల్ డర్ అటాచింగ్ నక్రూ (వీవట్) 2.0 Nm (20 lb.) కు. లో.



ఇన్సూలేట్ చేయండి లేదా కనెక్ట్ చేయండి

21. డిబరెన్ షీల్డ్ మౌంటింగ్ నటడ (ఉపయోగినతే) లోపలి హుషర్తో హటు SRE హౌసింగ్లోని "I" టెరమినల్ రంధరానికి బిగించండి. బయటి హుషర్, లాక్ హుషర్ మరయు నటను బయటి వైపున ఉన్న మౌంటింగ్ నటడకు బిగించండి. నటను 5.5 Nm (50 lb. in.) టార్కకు బిగించండి.
22. నటెటర్ను SRE హౌసింగ్ అనెంబెలిక అమరచేటవముడు, రెకటివైయర్ బరడడ ఉన్న 3 ధరడ నటడల మీద 3 ఫెజ్ లీడలను ఉంచండి (పటం 33). నటెటర్ SRE హౌసింగ్ అంచు చుట్టూ సరగ్గా అమరందని సీరధారంచుకోండి.
23. రెకటివైయర్ పై ఉన్న 3 ధరడ నటడలకు రెకటివైయర్ బరడడ నటన్ వంతెన (పటం 33).

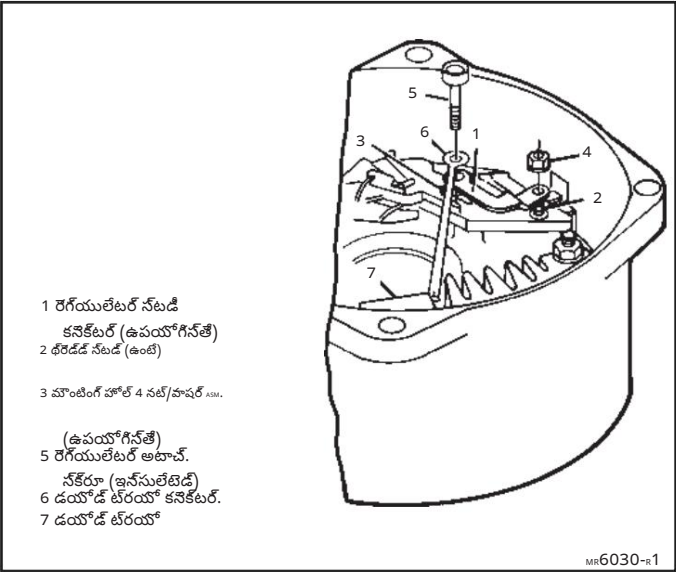

- 1 రెగ్యులేటర్ నటడి కనెక్టర్ (ఉపయోగినతే)
- 2 ధరడ నటడ (ఉంటి)
- 3 మౌంటింగ్ హోల్ 4 నట్/హుషర్ ASM.
- (ఉపయోగినతే)
- 5 రెగ్యులేటర్ అటాచ్.
- నక్రూ (ఇన్సులేటెడ్)
- 6 డయోడ్ టరయో కనెక్టర్.
- 7 డయోడ్ టరయో

MR6030-r1

పటం 31. రెగ్యులేటర్ కనెక్టర్, 3-వైల్ నేనటమ

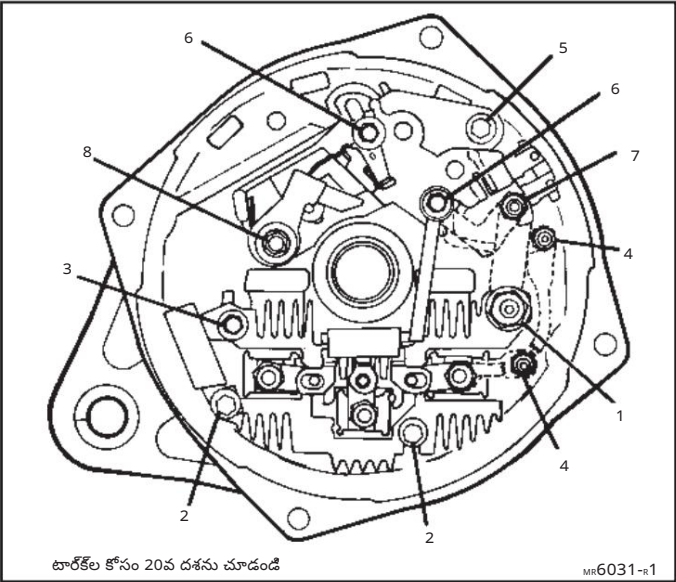

టార్కల కోసం 20 వ దశను చూడండి

MR6031-r1

పటం 32. హానటెనర్ బిగించే కరమం

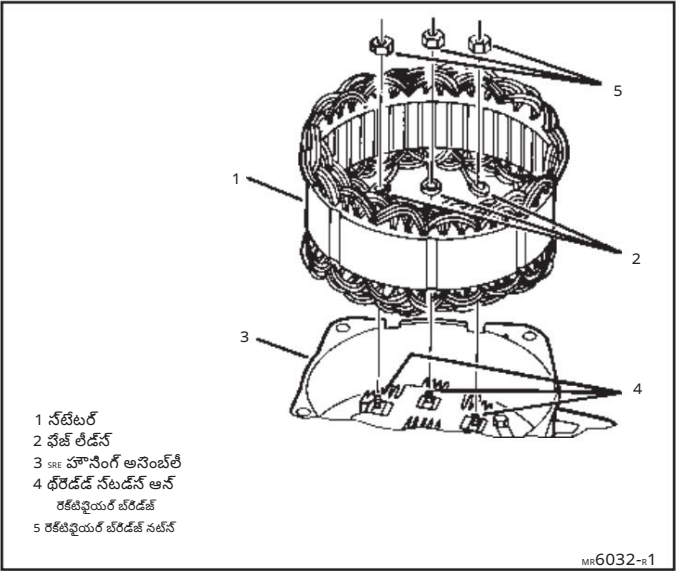

- 1 నటెటర్
- 2 ఫెజ్ లీడన్
- 3 SRE హౌసింగ్ అనెంబెలి
- 4 ధరడ నటడ అన్ రెకటివైయర్ బరడడ
- 5 రెకటివైయర్ బరడడ నటన్

MR6032-r1

చిత్రం 33. నటెటర్ను అమరచడం

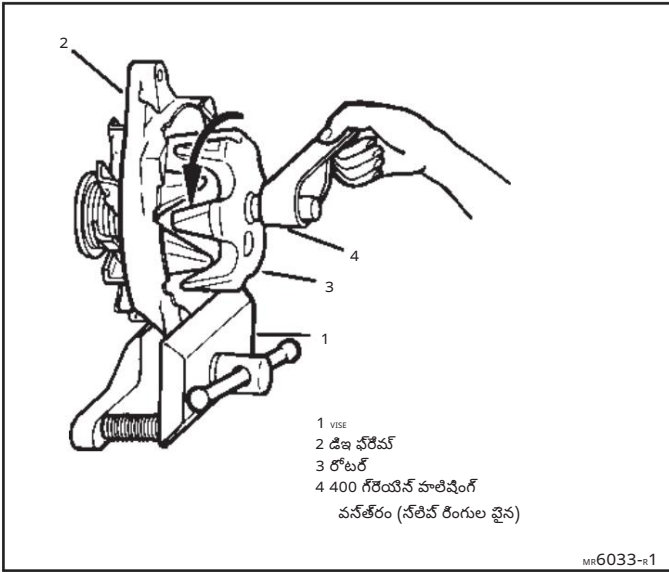

చిత్రం 34. కేటిసింగ్ నలివ రింగులు

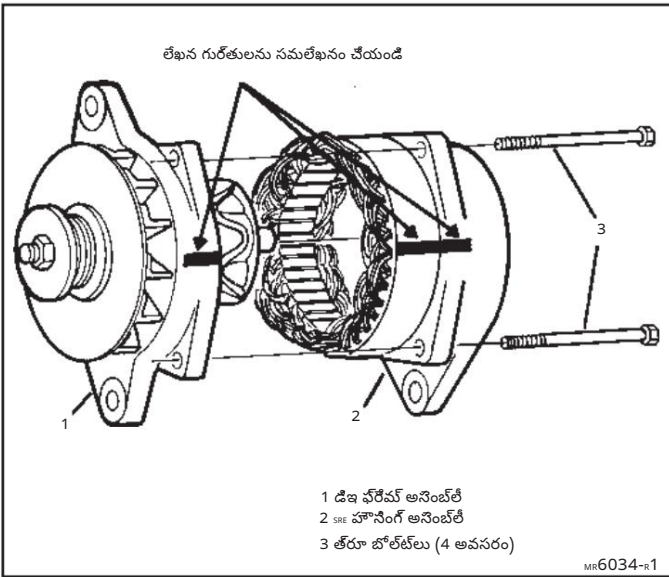

చిత్రం 35. తుడి యూనిట్ అసెంబ్లీ

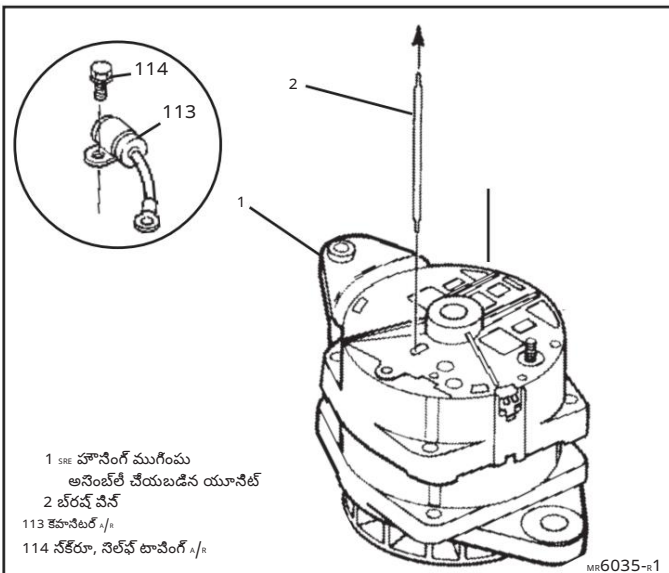

పటం 36. బరవ్ వీన్ను తొలగించడం



బిగించండి

రెకటిఫైయర్ బరడజ్ నట్స్ (3 చోట్ల) 2.5 Nm (22 lb. in.) వరకు.

తుడి యూనిట్ అసెంబ్లీ



శుభ్రం

24. రోటర్ ఘాట్టవై ఉన్ నలివ రింగ్ల మట్టూ 400 గేరయిన హాలిషింగ్ వనతరూనీ ఉంచి, రోటర్ను తివపడం దహరూ హటిసి (గతంలో శుభ్రం చేయకవోతే) శుభ్రపరచండి (పటం 34). రాగి ధూళి మోతతూనీ ఉడివేయండి.

25. SRE బేరెంగ్లోకి జారే రోటర్ ఘాట్టను మృదువైన గుడ్డతో తుడవాలి. ఘాట్ట మురికి మరియు ఇతర బాహ్య పదార్థాలు లేకుండా ఉండాలి.

26. శుభ్రపరచిన మృదువైన వనతరంతో తుడవడం దహరూ బరవ్లను శుభ్రపరచండి. బరవ్ల యాక్క న్వరక ఉపరితలాలు గేరజు మరియు ఇతర మలినాలు లేకుండా ఉండాలి. యూనిట్ అసెంబ్లీ తరహా తొలగించడం కోసం బరవ్లు వెనకకే లాగిన నథితిలో వీన్ చేయబడి ఉన్నాయనీ మరియు ఆ వీన్ SRE హూసింగ్ గుండా వీన్తరేవీ ఉందనీ నిరధారించుకోండి. SRE బేరెంగ్లోని ఓవెసింగ్ నుండి రకవిత్ టివ్ను తొలగించండి.

27. అవసరమైన విధంగా, కహానిటర్ను సెల్ఫ్ టయాపింగ్ నకరూతో SRE హూసింగ్లోని అందుబాటులో ఉన్న రంధ్రంలోకి సురకవిత్తంగా బిగించండి.



ఇన్సూల్ చేయండి లేదా కనికట్ చేయండి

27. DE ఫరేమ్ అసెంబ్లీని SRE ఫరేమ్ అసెంబ్లీకి, SRE హూసింగ్ మరియు DE ఫరేమ్వై ముందుగా చేసిన అమరిక గుర్తులను ఉపయోగించి (పటం 35). భాగం మారడం వలన గుర్తు వోయినట్లయితే, సరైన ఫరేమ్ ఓరియంటేషన్ను నిరధారించడానికి హత భాగంవై ఉన్న గుర్తును ఉపయోగించండి లేదా మోటింగ్ లగలను అవలికెషన్తో సరెవోల్చండి.

28. తరూ బోల్టులు (4 చోట్ల).



బిగించండి

5.5 Nm (50 lb. in.) వరకు తరూ బోల్టులు.

29. ఒక-వైర్ సినటవ్లకు మాతరమ్, రెగ్యులేటర్ టెరెమిసల్ కవరను రెగ్యులేటర్ టెరెమిసల్స్కు అమరచాలి.



తొలగించండి లేదా డిన్కనికట్ చేయండి

30. యూనిట్ లోపల ఉన్న నలివ రింగ్లవైకి బరవ్లను వేడుదల చేయడానికి బరవ్ వీన్ను తొలగించండి (పటం 36).

ఆల్టర్నేటర్ బెంచ్ టెస్ట్

పరీక్షకు కావలసిన పరికరాలు:

ఆల్టర్నేటర్ టెస్ట్ నహాండ్ (5000 rpm సామర్థ్యం)
 బయాటర్ లేదా బయాటర్ నెట్ (పూర్తిగా ఛార్జ్ చేయబడినది)
 వేరీయబుల్ కార్బన్ ఫైల్ లోడ్ టెస్ట్

అమ్మీటర్ (ఆల్టర్నేటర్ రేటింగ్ కంటే కనీసం 15 ఆంపియర్లు ఎక్కువ
 కరెంట్ సామర్థ్యం)
 వోల్ట్ మీటర్
 ఓమ్మీటర్

హానంలో అమర్చడానికి ముందు ఆల్టర్నేటర్ సరేగా పనిచేస్తుందో లేదో
 ధృవీకరించడానికి ఈ బెంచ్ టెస్ట్ విధానం ఉపయోగించబడుతుంది.
 ఈ వరకరయలో ఇంతకు ముందు వివరించిన రేటింగ్ అమట్టుట్ చెక్ మాదిరిగానే ఈ
 పరీక్షకు కూడా ఆల్టర్నేటర్ అమట్టుట్ను తనిఖీ చేస్తుంది.

బెంచ్ టెస్ట్ పరికరాలు అందుబాటులో లేకపోతే, తయారీదారు సూచనల వరకారం ఇంజినీవై ఆల్టర్నేటర్ను
 ఇన్సూల్ చేసి, ఆల్టర్నేటర్ పనితీరును ధృవీకరించడానికి రేటింగ్ అమట్టుట్ చెక్ను మనరావుతం
 చేయండి. బెంచ్ టెస్ట్ పరికరాలు అందుబాటులో ఉంటే, ఈ కరింది విధంగా కొనసాగండి:

1. టెస్ట్ నహాండ్ తయారీదారు సూచనల వరకారం, ఆల్టర్నేటర్ను తగిన టెస్ట్
 నహాండ్లో అమర్చండి. టెస్ట్ నహాండ్ తవ్వనిసరేగా ఆల్టర్నేటర్ను 5000
 rpm వరకు వేగంతో నడపగల సామర్థ్యం కలిగి ఉండాలి.
2. ముఖ్య గమనిక: పరీక్ష ఫలితాలు చెల్లుబాటు కావాలంటే బయాటర్ లేదా
 బయాటర్ నెట్ పూర్తిగా ఛార్జ్ చేయబడి ఉండాలి.

గమనిక: 24-వోల్ట్ నెట్టును నిర్ధారించడానికి 12-వోల్ట్ కార్బన్ ఫైల్ లోడ్
 టెస్ట్ను ఉపయోగించినవేముడు, లోడ్ టెస్ట్ను బయాటర్ నెట్లోని 12-వోల్ట్
 వాటెన్షియల్కు మాత్రమే కనెక్ట్ చేయండి. 12-వోల్ట్ లోడ్ టెస్ట్ను 24-
 వోల్ట్ వాటెన్షియల్కు కనెక్ట్ చేయడం వల్ల లోడ్ టెస్ట్ దెబ్బబడితుంది.

కార్బన్ ఫైల్ లోడ్ ఆఫ్ చేసి, బయాటర్ లేదా బయాటర్ నెట్ను పూర్తిగా ఛార్జ్
 చేసి, పటం 37లో చూపిన విధంగా విద్యుత్ కనెక్షన్లను చేయండి. వరతించే
 విధంగా వన్-ఫైర్ లేదా 3-ఫైర్ రకానికి కనెక్ట్ చేయండి. బయాటర్ వోల్టేజీ
 మరియు గ్రౌండ్ వోల్టేజీ, ఆల్టర్నేటర్ ఉపయోగించే నెట్టువల్లో ఉన్నట్లే
 ఉండాలి. పరీక్షకు కొనసాగించే ముందు బయాటర్ వోల్టేజీను తనిఖీ చేసి,
 నమ్మోడు చేయండి.

3. #1 టెర్మినల్ సర్క్యూట్ నెట్టును ఆన్ చేయండి (3-ఫైర్ నెట్టువల్కు మాత్రమే).
 కార్బన్ ఫైల్ లోడ్ "ఆఫ్" చేసి, టెస్ట్ నహాండ్ను వరారంభించి, ఆల్టర్నేటర్ వేగంనీ నెమ్మదిగా
 5000 rpm కి పెంచండి. వోల్టేజీను గమనించండి.

- వోల్టేజీ వెరగకుండా, మునుపటి రీడింగ్ (దశ 2) వద్ద లేదా దాని కంటే తక్కువగా
 ఉంటే, ఆల్టర్నేటర్ అమట్టుట్ ఉండదు.
 5వ దశకు వెళ్లండి.

- 12-వోల్ట్ నెట్టువల్లో వోల్టేజీ 15 వోల్టుల కంటే వెరిగితే (లేదా 24-వోల్ట్
 నెట్టువల్లో 31 వోల్టుల కంటే వెరిగితే), వోల్టేజీ అనియంతరీతంగా ఉన్నట్లు.
 ఆల్టర్నేటర్ సరేగా అమర్చబడిందో లేదో తిరిగి తనిఖీ చేయండి.
 "o" రంధ్రంలోని టెస్ట్ టయాబ్ గ్రౌండ్ అవ్వలేదని నిర్ధారించుకోండి.
 ఆల్టర్నేటర్ను సరేగా అమర్చినట్లయితే, యూనిట్ రివేర్ కింద వివరించిన
 విధంగా రేగ్యులేటర్ను మార్చండి మరియు వోల్టేజీ కాయల్లో ఛార్జ్లు లేదా
 గ్రౌండ్లు ఉన్నాయో పరీక్షించండి.

వోల్టేజీ సరేగా ఉంటే, తదుపరి దశకు వెళ్లండి.

4. ఆల్టర్నేటర్ సుమారు 5000 rpm వద్ద నడుపుతున్నవేముడు, కార్బన్ ఫైల్ లోడ్ను
 ఆన్ చేసి, వోల్టేజీమీటర్పై వోల్టేజీ 13 వోల్టుల కంటే (24-వోల్ట్ నెట్టువల్లో
 25 వోల్టులు) తగ్గకుండా, అమ్మీటర్పై గరిష్ట ఆల్టర్నేటర్ అమట్టుట్ను
 వొండిలా సర్దుబాటు చేయండి.

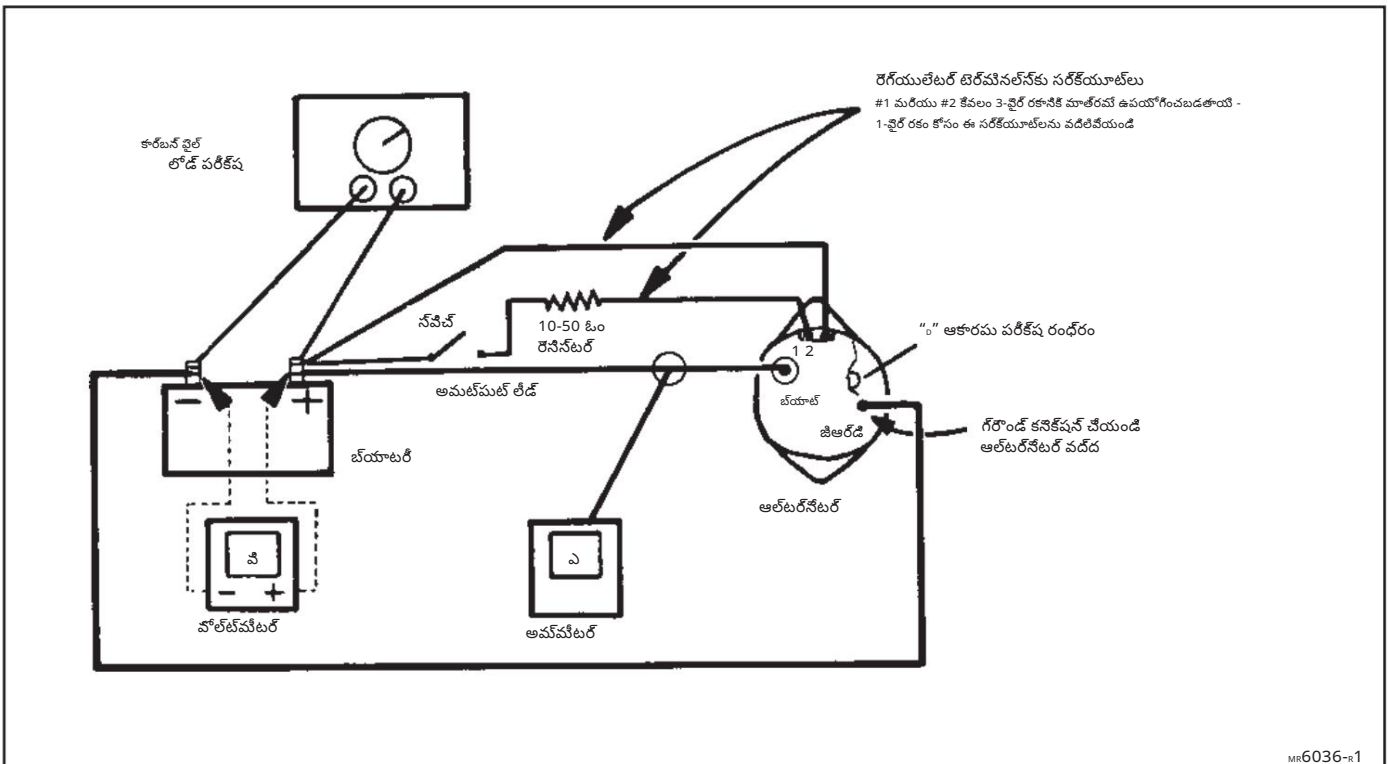

పటం 37. ఆల్టర్నేటర్ బెంచ్ టెస్ట్

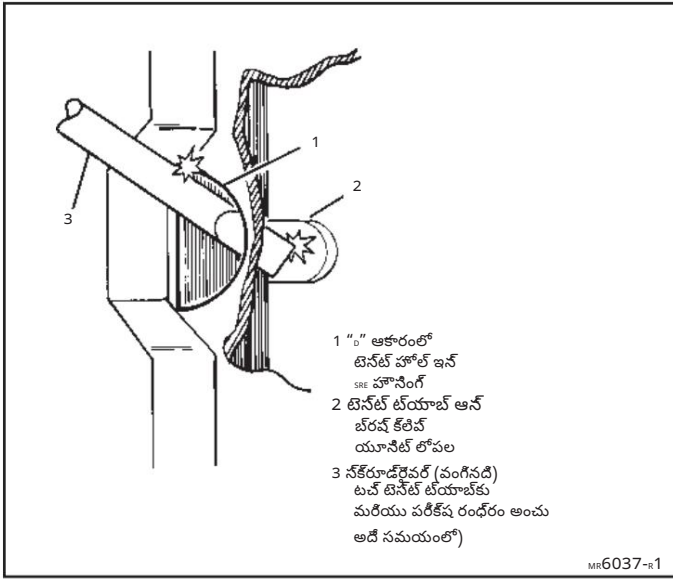

1 " " ఆకారంలో టెన్ట్ హోల్ ఇన్ SRE హౌసింగ్
 2 టెన్ట్ ట్యాంక్ ఆన్ బరన్ కేటివ్ యూనిట్ తోపల
 3 నేకరూడ్రైవర్ (పంగినది) టవ్ టెన్ట్ ట్యాంక్ మరీయు పరీక్ష రంధ్రం అంచు అడి సమయంలో)

చిత్రం 38. పరీక్ష రంధ్రం ఉపయోగించడం

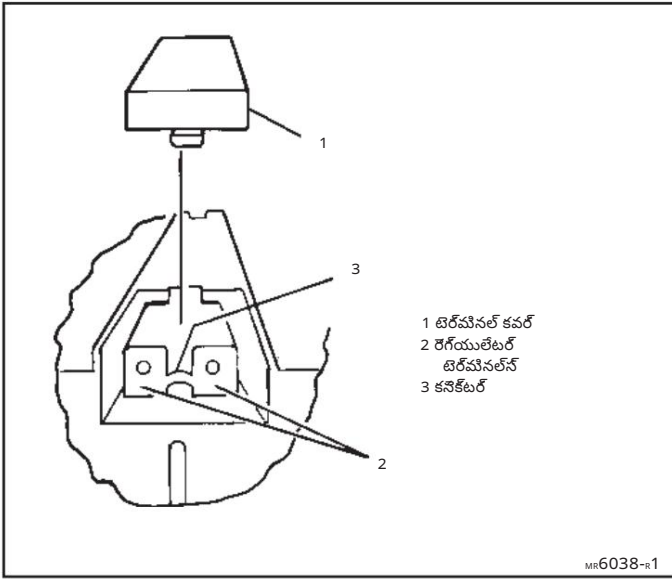

1 టెర్రమినల్ కవర్
 2 రెగ్యులేటర్ టెర్రమినల్స్
 3 కనెక్టర్

పటం 39. 1-వైర్ రెగ్యులేటర్ టెర్రమినల్స్ను తనిఖీ చేయడం

- నవసెన్సిటివ్ (వేజీ 22) కింద చూచిన కోల్డ్ అమట్సుమ్ 15 ఆంపియర్ల పరీధిలో అమట్సుమ్ రీడింగ్ ఉంటే, ఆల్టర్నేటర్ బాగున్నట్లు. కారబన్ వైల్ను ఆవివేసి, టెన్ట్ నోటాండ్ను నిలిపివేయండి.

- అమట్సుమ్ రీడింగ్ నేరడేశిత నోడాయి కంటే 15 ఆంపియర్లు తక్కువగా ఉంటే, ఆల్టర్నేటర్ సరిగ్గా పనిచేయడం లేదని అర్థం. 5వ దశకు వెళ్లండి.

5. గమనిక: ఈ దశలో టెన్ట్ హోల్లోకి నేకరూడ్రైవర్ను 3/4" కంటే ఎక్కువ చొవ్వించవద్దు. ఈ దూరంలో బరన్ హోల్డర్ అసెంబ్లీపై ఉన్న గోరొండింగ్ ట్యాంక్ తగులుతుంది.

నేకరూడ్రైవర్ను మరొక లోపలికి చొవ్వించడం వల్ల ఆల్టర్నేటర్ అంతర్గత నష్టం జరగవచ్చు.

రోటర్ ఫీల్డ్ సర్క్యూట్ను నేరుగా గోరొండింగ్ చేయడానికి నీలుగా SRE హౌసింగ్లో ఒక టెన్ట్ హోల్ అందించబడింది (పటం 38). ఈ రంధ్రం లోపల ఉన్న బరన్ ట్యాంక్ను గోరొండింగ్ చేయడం వల్ల రెగ్యులేటర్ బ్రహ్మాన్ చేయబడి, ఆల్టర్నేటర్ "ఫుల్ ఫీల్డ్" మోడ్లో ఆన్ అవుతుంది. బరన్ ట్యాంక్ను గోరొండి చేసినవపుడు ఆల్టర్నేటర్ అమట్సుమ్ సరిగ్గా ఉంటే, అంతకు ముందు పంచిన తక్కువ అమట్సుమ్ రెగ్యులేటర్లోని పరీక్షణల కారణంగా వచ్చినది. ఫుల్ ఫీల్డ్ మోడ్లో వోల్టేజీ నియంత్రించబడదు మరియు 16 వోల్టులను మించగలదు కాబట్టి, ఈ టెన్ట్ హోల్ను కేవలం బెంచ్ టెన్ట్ పదధతుల కోసం మాత్రమే ఉపయోగించాలి.

గోరొండింగ్ బరన్పై ఉన్న ట్యాంక్ను తొక్కేలా, నేకరూడ్రైవర్ను SRE హౌసింగ్లోని టెన్ట్ హోల్లోకి నీటారుగా చొవ్వించండి. టెన్ట్ హోల్ అంచు వద్ద ఉన్న హౌసింగ్కు ట్యాంక్ను గోరొండి చేయడానికి హ్యూండ్లిను కొద్దిగా పంచి పట్టుకోండి. వోల్టేజీ వెరగకుండా, అమట్సుమ్ రైవర్ గ్రేట్ అమట్సుమ్ను వొందడానికి కారబన్ వైల్ను మళ్లీ సరదుబాటు చేయండి.

12-వోల్ట్ నేటవల్తో వోల్టేజీ 13 వోల్ట్ల కంటే తక్కువకు (24-వోల్ట్ నేటవల్తో 25 వోల్ట్ల కంటే తక్కువకు) పడిపోవాలి. రీడింగ్ను రికార్డ్ చేసి, ఆ తర్వాత కారబన్ వైల్ను ఆఫ్ చేసి, టెన్ట్ నోటాండ్ను ఆపండి.

- అవపటికే అమట్సుమ్ రాకపోతే, యూనిట్ రివేర్ను చూడండి మరియు రోటర్, బరన్లలో ఓవెన్ సర్క్యూట్ ఉందో లేదో తనిఖీ చేయండి. బరన్లు సరిగ్గా అమర్చబడి, నలినే రింగ్లతో తూతున్నాయని నిర్ధారించుకోండి. గోరొండింగ్ మరియు ఇన్సులేటివ్ మౌంటింగ్ నేకరూలు సరైన వరడేశాలలో బిగించబడ్డాయో లేదో నిర్ధారించుకోవడానికి అంతర్గత వీడ్యుల్ కనెక్షన్లను తనిఖీ చేయండి.

ఒక-వైర్ నేటవల్ కోసం మాత్రమే, రెగ్యులేటర్ టెర్రమినల్ కవర్ను తీసివేసి, రెండు రెగ్యులేటర్ టెర్రమినల్స్ మధ్య కనెక్టర్ ఉందని ధృవీకరించండి (Fig. 39). లేకపోతే, యూనిట్ రివేర్ కింద వీవరించిన విధంగా రెగ్యులేటర్ను భర్తీ చేయండి.

- ఒకవేళ అమట్సుమ్ ఇన్సుడు కోల్డ్ అమట్సుమ్ నవసెన్సిటివ్ (వేజీ 22)కు 15 ఆంపియర్ల పరీధిలో ఉంటే, కానీ 4వ దశ వరకూరం తనిఖీ చేసినవపుడు అలా లేకపోతే, గోరొండింగ్ మరియు ఇన్సులేటివ్ మౌంటింగ్ నేకరూలు సరైన వరడేశంలో అమర్చబడి ఉన్నాయని నిర్ధారించుకోవడానికి రెగ్యులేటర్ మౌంటింగ్ను తనిఖీ చేయండి. అసెంబ్లీ సరిగ్గా ఉంటే, యూనిట్ రివేర్ కింద వీవరించిన విధంగా రెగ్యులేటర్ను మార్చండి.

- ఒకవేళ ఆల్టర్నేటర్ అమట్సుమ్ కొంత ఉన్నవపటికీ, అది కోల్డ్ అమట్సుమ్ నవసెన్సిటివ్ కంటే 15 ఆంపియర్ల కంటే తక్కువగా ఉంటే, యూనిట్ రివేర్ కింద వీవరించిన విధంగా రోటర్ ఫీల్డ్, బరన్లు, నేటర్, డయోడ్ టరయో మరియు రెక్టిఫైయర్ బరీడేజీను తనిఖీ చేయండి.

ఆల్టర్నేటర్ మౌంటింగ్

హావీదరక: ఆల్టర్నేటర్ "BAT" టెర్మినల్ లీడ్‌ను తీసివేసేటప్పుడు లేదా జతచేసేటప్పుడు బయాటర్ వద్ద ఉన్న నెగటివ్ కేబుల్‌ను డిస్‌కనెక్ట్ చేయడంలో విఫలమైతే గాయం కావచ్చు. ఒకవేళ ఆల్టర్నేటర్ "BAT" టెర్మినల్ వద్ద పరీకరం మారితే అయితే, ఆ పరీకరం చరమం కాలివోయింత వేగంగా వేడకకగలదు.

గమనిక: ఫూన్‌టెనర్లను ఎల్లప్పుడూ హాటి అసలు న్‌ధానంలోనే తీరగి బిగించండి. ఫూన్‌టెనర్లను మార్చవలసి వస్తే, సరైన హార్ట్ సంబర్ లేదా ధానిక సమానమైన దానిని మాత్రమే ఉపయోగించండి.

గమనిక: కొన్ని ఇంజన్ కాన్ఫిగరేషన్లలో, ఇన్‌టాలెషన్ సమయంలో ఆల్టర్నేటర్కు 1.5µ కెపాసిటర్ (SRA 1985444) తవపనిసరిగా అమర్చాలి.

సరైన హార్ట్ సంబర్ అందుబాటులో లేకపోతే, సమానమైన పరీమాణం మరియు బలం ఉన్నహాటిని మాత్రమే ఉపయోగించండి.

తీరగి ఉపయోగించకూడని ఫూన్‌టెనర్లు విధానంలో సూచించబడతాయి.

థ్రెడ్ లాకింగ్ కాంపౌండ్ అవసరమయ్యే ఫూన్‌టెనర్లు విధానంలో పేర్కొనబడతాయి.

చూచినప్పుడు నీరదీవ్ట టార్కెట్ వెలువలను ఉపయోగించండి.

ఫూన్‌టెనర్లను మరే ఇతర పద్ధతిలోనైనా ఉపయోగించడం లేదా మార్చడం వలన భాగం లేదా నీనటమ్ దెబ్బతినవచ్చు.

ఇంజిన్‌పై ఆల్టర్నేటర్‌ను అమర్చడానికి ఎల్లప్పుడూ ఇంజిన్ తయారీదారు సూచనలను పాటించండి. ఈ కేరెండి విధానం సూచనలను మరీయు ఒక నీరదీవ్ట అనువర్తనానికి అవసరమైన అన్నీ దశలతో సరివోలకవవచ్చు.

పరీకషకు కావలసిన పరీకరాలు:

బెల్ట్ టెన్షన్ గేజ్

తొలగించండి లేదా డిస్‌కనెక్ట్ చేయండి

1. బయాటర్ వద్ద నెగటివ్ కేబుల్.

సర్దుబాటు

2. మౌంటింగ్ లగ్‌స్ ఉండి విధంగా SRE హొంజ్ బుషింగ్ న్‌ధానం బ్‌రాకెట్ న్‌మూల్ మీద సరివోతుంది.

ఇన్‌టాలెషన్ చేయండి లేదా కనెక్ట్ చేయండి

3. ఇంజిన్‌పై ఉన్న మౌంటింగ్ బ్‌రాకెట్‌కు ఆల్టర్నేటర్ డబుల్ మౌంటింగ్ లగ్‌లను బిగించండి (పటం 40). మౌంటింగ్ బ్‌రాకెట్‌పై ఉన్న న్‌మూల్‌కు కొద్దీగా తగలకుండా ఉండి వరకు, మౌంటింగ్ లగ్‌లోని హొంజ్ బుషింగ్‌ను నిలుమగా తట్టి సర్దుబాటు చేయండి. ఫ్లాంజ్‌డ్ మౌంటింగ్ బోల్ట్ మరియు ఫ్లాంజ్‌డ్ మౌంటింగ్ బోల్ట్ నట్‌ను బిగించండి. ఒకవేళ బోల్ట్ మరియు/లేదా నట్‌కు ఫ్లాంజ్ లేకపోతే, ఫ్లాంజ్‌లకు బదులుగా 1/8" మందం గల హార్డిన్‌డ్ నీటిల్ హార్షల్‌ను (హార్ట్ నెం. 1967343) వాడాలి (పటం 41).

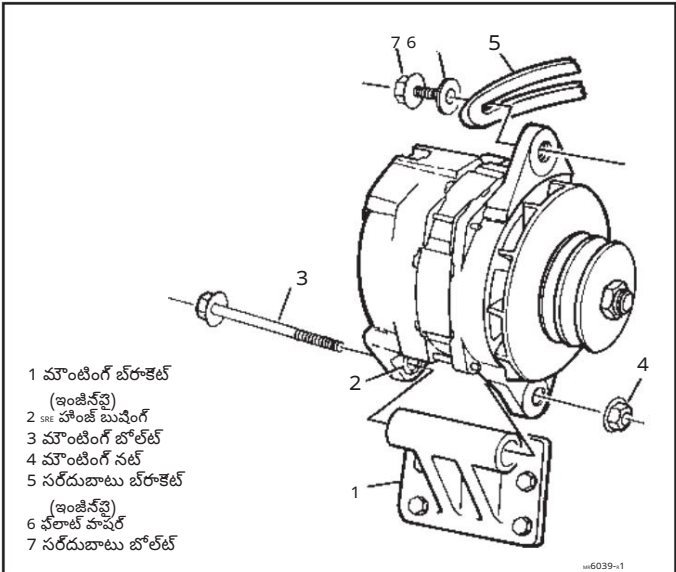

పటం 40. ఇంజిన్‌పై ఆల్టర్నేటర్‌ను అమర్చడం

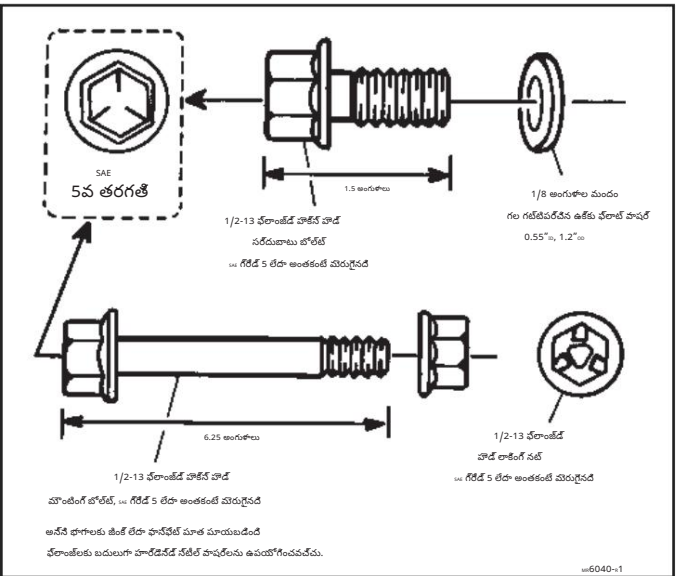

పటం 41. ఆల్టర్నేటర్ మౌంటింగ్ బోల్ట్‌లు

- 4. ఆల్టర్నేటర్ సర్దుబాటు లగ్‌ను ఇంజిన్‌పై ఉన్న సర్దుబాటు బ్‌రాకెట్‌కు, 1/8" మందపాటి హార్డిన్‌డ్ నీటిల్ హార్షల్ (హార్ట్ నెం. 1967343) మరియు ఫ్లాంజ్‌డ్ సర్దుబాటు బోల్ట్ (పటం 40)తో బిగించండి. చేతితో బిగించండి.
- 5. ఆల్టర్నేటర్ బెల్ట్ నుండి ముల్తీకి.
- 6. ఇంజన్ ఆటోమోటివ్ బెల్ట్ టెన్షన్ గేజ్ (ఐడెలర్) ఉపయోగనంతే, దీనికి వెళ్లండి దశ 7.

గమనిక: బెల్ట్ టెన్షన్‌ను సర్దుబాటు చేయడానికి నీటిటర్ లేదా SRE హొనింగ్‌ను నేరుగా లాగి వదలవద్దు. వివరించిన విధంగా DE ఫ్లోవ్ బలాన్‌సి వరయోగించాలి. కేవలం నీటిటర్ లేదా SRE హొనింగ్‌ను లాగి వదలడం వల్ల ఆల్టర్నేటర్ దెబ్బతినవచ్చు.

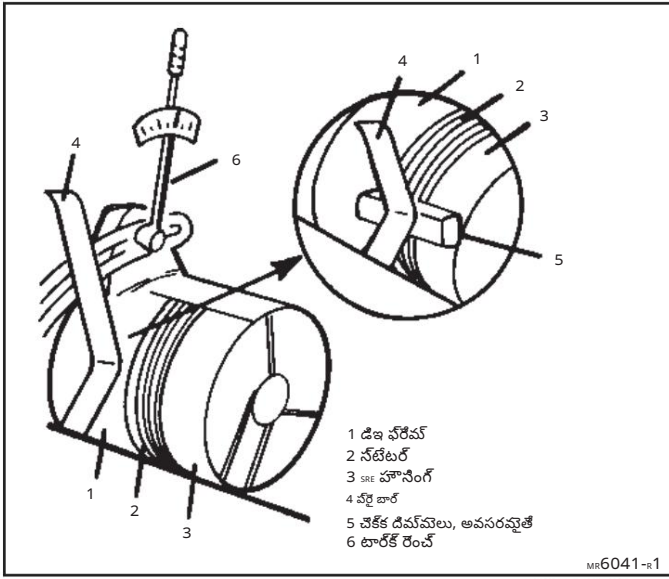

పటం 42. బెల్ట్ టెన్షన్‌ను సర్దుబాటు చేయడం

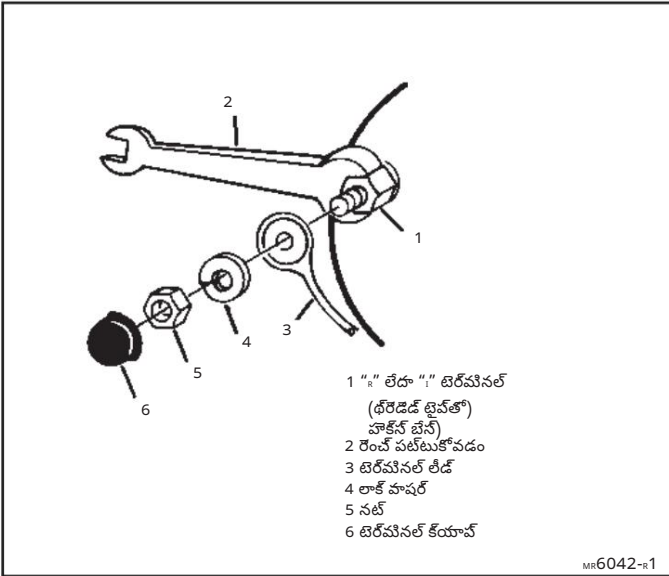

చిత్రం 43. థ్రెడ్ చేయబడిన "I" మరియు "R" టెర్మినల్స్

బెల్ట్‌కు వ్యతిరేకంగా ఆల్టర్నేటర్‌ను బలవంతంగా నొక్కడం ద్వారా బెల్ట్ టెన్షన్‌ను సర్దుబాటు చేస్తే, ఆల్టర్నేటర్ యొక్క DE ఫేజ్‌కు వ్యతిరేకంగా తగిన వర్ణ బార్‌ను ఉంచండి (Fig. 42). ఒకవేళ DE ఫేజ్ అందుబాటులో లేకపోతే, ఆల్టర్నేటర్ పక్కన DE ఫేజ్ మరియు SRE హౌసింగ్ రెండింటికీ వ్యతిరేకంగా ఒక చెక్ డిమ్మను ఉంచండి, ఆ చెక్ డిమ్మకు వ్యతిరేకంగా వెకిలించండి.



సర్దుబాటు

బెల్ట్ టెన్షన్ గేజ్‌ను ఉపయోగించి, ఇంజిన్ తయారీదారు నిర్దేశాల వరకూ సర్దుబాటు చేసి, అలాగే ఉంచండి.



బిగించండి

7. లగ్ బోల్ట్‌ను 88 Nm (64 lb. ft.) కు సర్దుబాటు చేయడం.

8. హాక్స్ మాంటింగ్ బోల్ట్ నట్ 88 Nm (65 lb. ft.) వరకు.



కొలత

9. బెల్ట్ టెన్షన్ నిర్దేశించిన విధంగా ఉండే లేదో నిర్ధారించుకోండి. లేకపోతే, టెన్షనింగ్ వరకేరయను మనరావృతం చేయండి.



ఇన్‌బాల్ చేయండి లేదా కనెక్ట్ చేయండి

10. ఉపయోగించినట్లయితే, "I" మరియు/లేదా "R" (లేదా "రెలే") టెర్మినల్ కనెక్టర్లు. హాక్స్ బేస్ ఉన్న థ్రెడిడ్ టెర్మినల్స్ కోసం, నట్‌ను బిగించేటప్పుడు టెర్మినల్ యొక్క హాక్స్ భాగానని యాంటీ-టర్న్‌గా పట్టుకోండి (Fig. 43).



బిగించండి

M4 "I" మరియు "R" (లేదా "రెలే") టెర్మినల్ నట్‌న్ 2.0 Nm (20 lb. in.) వరకు.

10-24 "I" మరియు "R" (లేదా "రెలే") టెర్మినల్ నట్‌న్ 2.0 Nm (20 lb. in.) వరకు.

11. "I" మరియు "R" (లేదా "రెలే") టెర్మినల్స్‌కు టెర్మినల్ కయాప్ ఈ విధంగా అవసరం.

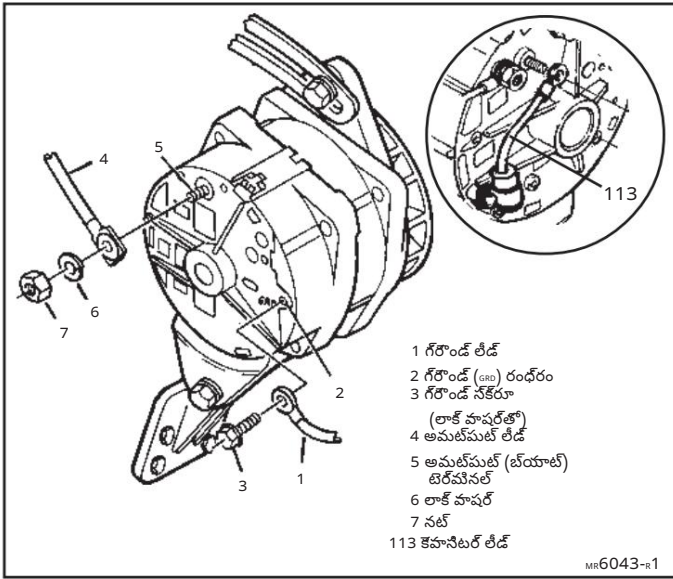

- 1 గ్రోండ్ లీడ్
- 2 గ్రోండ్ (GRD) రంధ్రం
- 3 గ్రోండ్ నేకరూ
- 4 లాక్ హాషర్ (టాక్ హాషర్)
- 5 అమట్టుట్ టెర్మినల్ (బయాట్) టెర్మినల్
- 6 లాక్ హాషర్
- 7 నట్
- 113 కహానీటర్ లీడ్

MR6043-1

పటం 44. గ్రోండ్ మరియు అమట్టుట్ లీడ్లను ఇన్సూలేట్ చేయడం

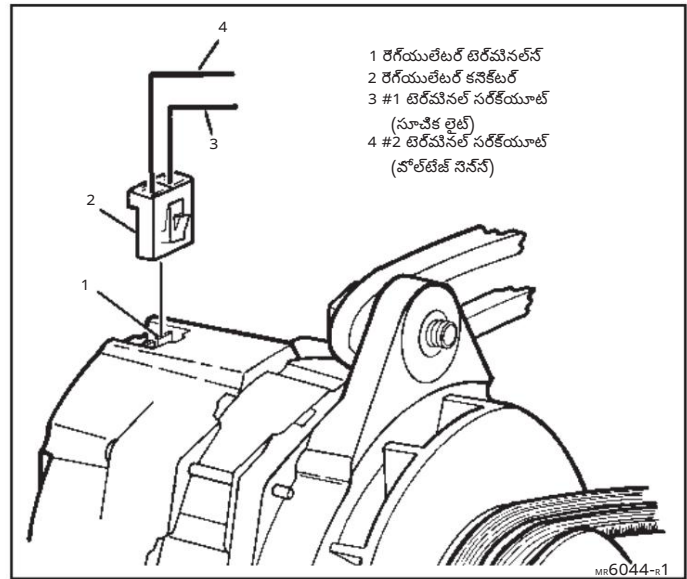

- 1 రెగ్యులేటర్ టెర్మినల్స్
- 2 రెగ్యులేటర్ కనెక్టర్
- 3 #1 టెర్మినల్ సర్క్యూట్ (సూచక లైట్)
- 4 #2 టెర్మినల్ సర్క్యూట్ (వోల్టేజ్ సెన్సర్)

MR6044-1

పటం 45. రెగ్యులేటర్ కనెక్టర్ (3-ఫేజ్ సిస్టమ్స్)

12. SRE హాసింగ్లోని "GRD" రంధ్రానికి భూమి దారితీసేటట్లు, భూమితో నేకరూ/లాక్ హాషర్ అనెంబిల్ (పటం 44).



బెగించండి

1/4" గ్రోండ్ నేకరూ నుండి 6 Nm (55 lb. in.) వరకు.

5/16" గ్రోండ్ నేకరూ నుండి 11 Nm (100 lb. in.) వరకు.

13. లాక్ హాషర్ను ఉపయోగించి, అమట్టుట్ లీడ్ను "BAT" టెర్మినల్కు కనెక్ట్ చేయండి. అమట్టుట్ టెర్మినల్ నట్ (పటం 44).



బెగించండి

M6 అమట్టుట్ టెర్మినల్ నట్ 11 Nm (100 lb. in.) వరకు.

1/4" అమట్టుట్ టెర్మినల్ నట్ నుండి 7 Nm (65 lb. in.) వరకు.

5/16" అమట్టుట్ టెర్మినల్ నట్ నుండి 11 Nm (100 lb. in.) వరకు.

14. 3-ఫేజ్ సిస్టమ్లకు మాత్తరమ్, రెగ్యులేటర్ కనెక్టర్కు రెగ్యులేటర్ టెర్మినల్స్ (పటం 45).

15. బయాట్ వద్ద సెగటివ్ కేబుల్.

21-^{SI} ఆల్టర్నేటర్ నవనీఛికేషన్లు

12 వోల్టేజీల వద్ద నూధారణ 21-^{SI} ఆల్టర్నేటర్ రోటర్ ఫీల్డ్ చెక్ అనేది 80°F వద్ద 6.7 - 7.1 కరెంట్ అంప్స్ మరియు 1.7 - 1.8 ఓమ్స్.

24 వోల్టేజీల వద్ద రోటర్ ఫీల్డ్ చెక్ 2.2 - 2.5 కరెంట్ అంప్స్ మరియు 80°F వద్ద 9.5 - 10.7 ఓమ్లు.

80°F వద్ద కోల్డ్ కరెంట్ అమట్టుట్ కింది పట్టికలో చూపబడింది.

ఆల్టర్నేటర్ మోడల్	80°F వద్ద ఆంపియర్లు	
	1600 rpm	5000 rpm
12 _v /65 _A	45	65
12 _v /90 _A	48	90
12 _v /100 _A	60	100
12 _v 115 _A	55	115
12 _v /125 _A	50	125
12 _v /130 _A	50	130
12 _v /145 _A	40	145
12 _v /160 _A *	45	150
24 _v /50 _A	25	50
24 _v /70 _A	15	70

8300 rpm వద్ద 160_A రేటింగ్ కలిగి ఉంది.

భోరమణాలు మరియు ఖచ్చితమైన నిర్దేశాలపై మరింత సమాచారం కోసం ఈ లేదా ఇతర డెల్కో రెమీ అమర్కా ఉత్పత్తులపై సంఖ్య కుల్ చేయండి: 1-800-DRA-0222

సర్వీస్ హార్టన్

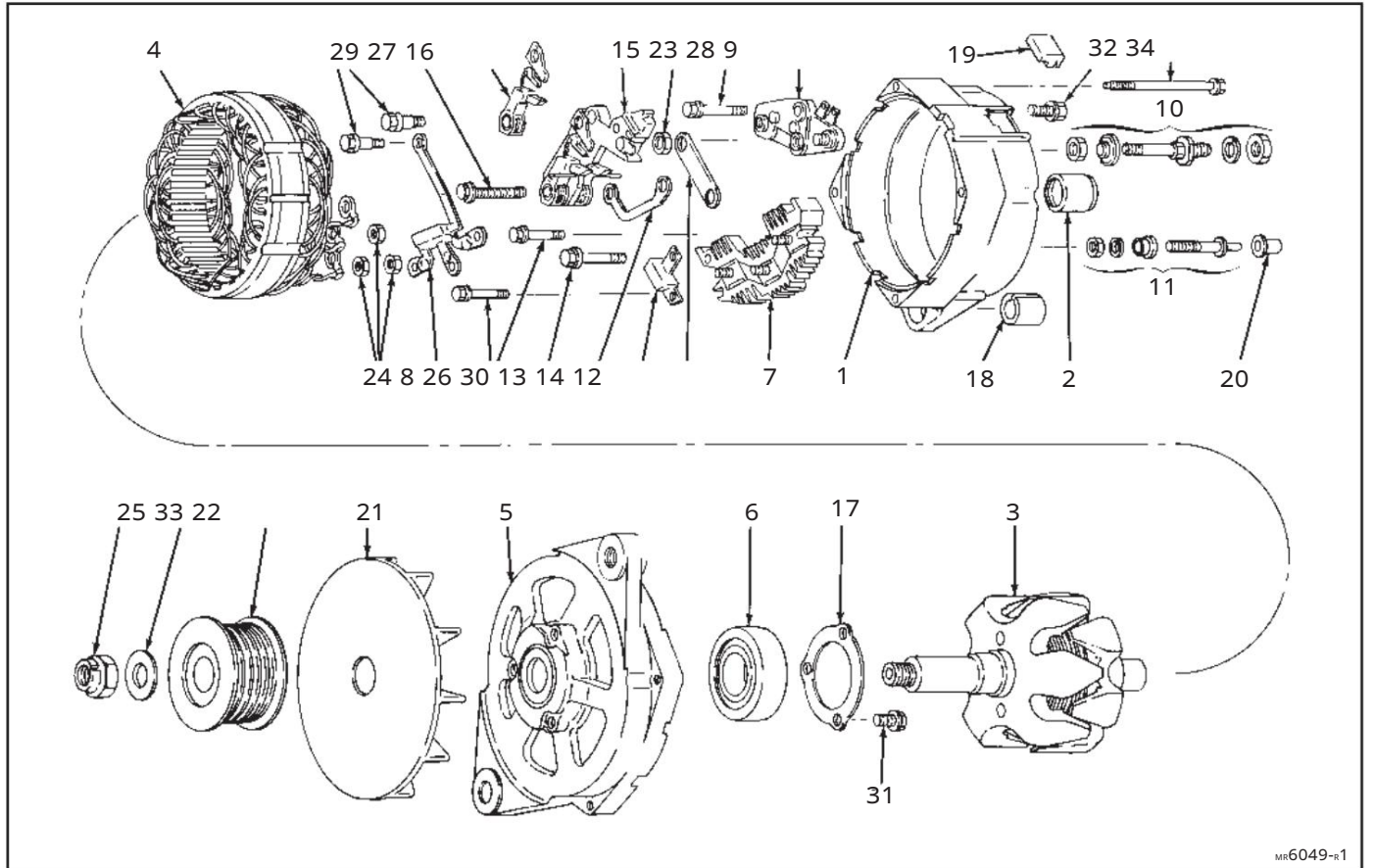

MR6049-1

ఇలన్.

కొర.సం. పేరు

ఇలన్.

కొర.సం. పేరు

- 1. గృహనీరమాణం, SRE బేరింగ్, ఎన్ఆర్ఈ
- 2. రోటర్ అసెంబ్లీ
- 3. నట్టెటర్ అసెంబ్లీ
- 4. ఫ్రేమ్, DE
- 5. బేరింగ్, DE
- 6. రెక్టిఫైయర్ బ్రిడ్జ్ అసెంబ్లీ
- 7. డయోడ్ టరయో
- 8. రెగ్యులేటర్
- 9. టెర్మినల్ వయాకేజీ, అమట్ముట్
- 10. టెర్మినల్ వయాకేజీ, రిలే లేదా "I"
- 11. కనెక్టర్, రెగ్యులేటర్ నట్టె
- 12. కనెక్టర్, రిలే టెర్మినల్
- 13. కెహానిటర్
- 14. బరన్ హోల్డర్ అసెంబ్లీ
- 15. బరన్ మరయు ఆర్మ్
- 16. రిట్రెన్ వలేట్, DE
- 17. బుషింగ్, SRE కీలు
- 18. కవర్, రెగ్యులేటర్ టెర్మినల్
- 19. క్లయాప్, రిలే టెర్మినల్
- 20. 21. అభిమాని

- 22. ముల్లీ
- 23. నట్, రెగ్యులేటర్
- 24. నట్, రెక్టిఫైయర్ బ్రిడ్జ్
- 25. నట్, హాఫ్ట్
- 26. నక్రూ (* లాక్ హాఫ్ట్), రెక్టిఫైయర్ బ్రిడ్జ్ జతచేయడం
- 27. నక్రూ, బరన్ హోల్డర్ అటాచ్మెంట్ (వీవట్)
- 28. నక్రూ, రెగ్యులేటర్ అటాచ్మెంట్ (గ్రిండ్)
- 29. నక్రూ, రెగ్యులేటర్ అటాచ్మెంట్ (ఇన్సులేటెడ్)
- 30. నక్రూ, కెహానిటర్ అటాచ్మెంట్
- 31. నక్రూ, బేరింగ్ రిట్రెన్ వలేట్ అటాచ్మెంట్
- 32. నక్రూ (* లాక్ హాఫ్ట్), SRE ఫ్రేమ్ గ్రిండ్
- 33. హాఫ్ట్, హాఫ్ట్ నట్
- 34. బోల్ట్, తరూ

ఇతరాలు:

నట్, డిబ్రిన్ షీల్డ్ మౌంటింగ్ నట్టె
 హాఫ్ట్, డిబ్రిన్ షీల్డ్ మౌంటింగ్ నట్టె (లోపల)
 హాఫ్ట్, డిబ్రిన్ షీల్డ్ మౌంటింగ్ నట్టె (బయట)
 లాక్ హాఫ్ట్, డిబ్రిన్ షీల్డ్ మౌంటింగ్ నట్టె
 నట్టె, శిథిలాల కవచం మౌంటింగ్
 కనెక్టర్, రెగ్యులేటర్ నుండి "I" టెర్మినల్కు



డెల్కో రెమీ ఇంటర్నేషనల్, ఇంక్.

2902 ఎంటర్ప్రైజ్ డ్రైవ్, అండర్సన్,

IN 46013. ఈ మరియు ఇతర డెల్కో

రెమీ ఉత్పత్తులపై మరొక సమాచారం మరియు నోవేటివ్ కేషన్ల కోసం కాల్ చేయండి: 1-800-

DRA-0222